

СК-2

СТРОИТЕЛЬНЫЙ КАТАЛОГ

Часть 2

ТИПОВЫЕ ПРОЕКТЫ ПРЕДПРИЯТИЙ, ЗДАНИЯ И СООРУЖЕНИЯ

902-1-146.1.88

ОАО
«ЦПП»КАНАЛИЗАЦИОННАЯ НАСОСНАЯ СТАНЦИЯ ПРОИЗВОДИТЕЛЬНОСТЬЮ
120-660 м³/ч, НАПОРОМ 6-51м ПРИ ГЛУБИНЕ ЗАЛОЖЕНИЯ
ПОДВОДЯЩЕГО КОЛЛЕКТОРА 7,0 м
(СБОРНО-МОНОЛИТНЫЙ ВАРИАНТ)

УДК 628.12

МАРТ
1989

ТИПОВОЙ ПРОЕКТ

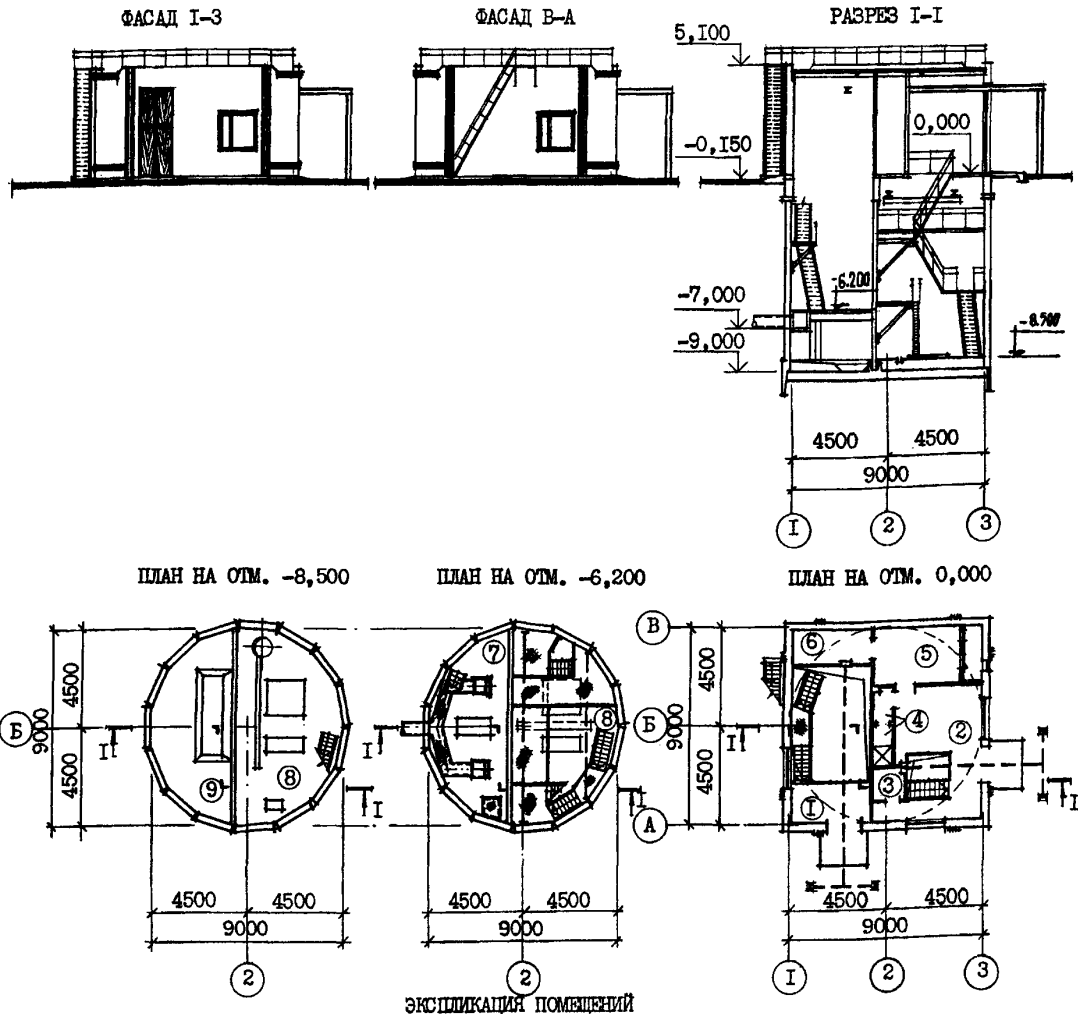
На 7 страницах
Страница 1

Но- мер	Наименование	Площадь м ²	Но- мер	Наименование	Площадь м ²
1	Монтажная площадка помещения решеток	6,6	6	Узел ввода	5,9
2	Монтажная площадка машзала	19,2	7	Помещение решеток	25,5
3	Санузел	2,0	8	Машзал	36,3
4	Душевая с тамбуром	3,0	9	Приемный резервуар	25,5
5	Венткамера	13,1			

КАНАЛИЗАЦИОННАЯ НАСОСНАЯ СТАНЦИЯ ПРОИЗВОДИТЕЛЬНОСТЬЮ
120-660 м³/ч, НАПОРОМ 6-51м ПРИ ГЛУБИНЕ ЗАЛОЖЕНИЯ ПОДВОД-
НОГО КОЛЛЕКТОРА 7,0 м.
(СБОРНО-МОНОЛИТНЫЙ ВАРИАНТ)

ТИПОВОЙ ПРОЕКТ
902-I-146.I.88

Страница 2

ПЛАН РАЗМЕЩЕНИЯ ТЕХНОЛОГИЧЕСКОГО ОБОРУДОВАНИЯ

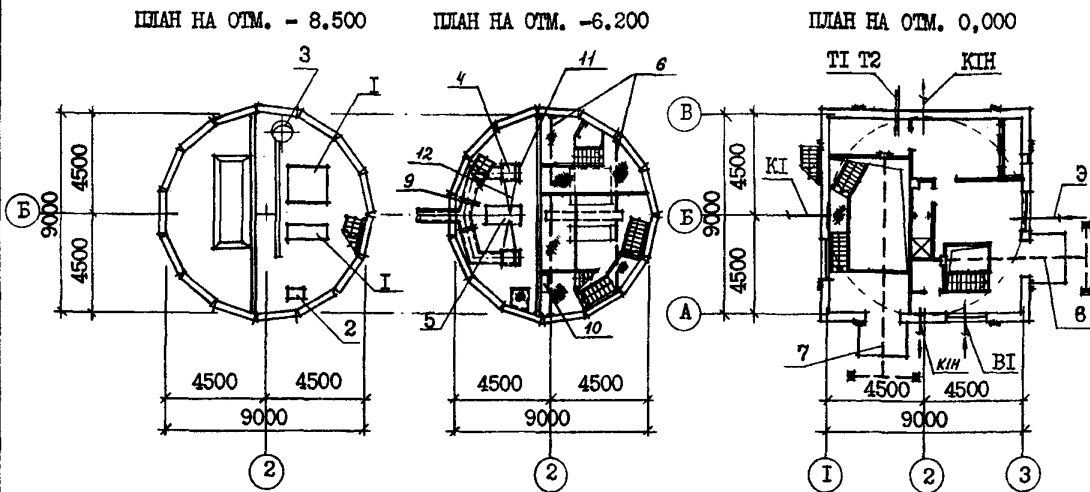

ЭКСПЛИКАЦИЯ ОБОРУДОВАНИЯ

Поз	Наименование и марка	Колич.	Поз	Наименование и марка	Колич.
1	Насос СД (СМ)	3	7	Таль ручная г/п I т (для Нк=4,0; 5,5 м) или таль электрическая	
2	Насос вихревой ВК	2	8	Таль электрическая ТЭ 100-52Г20-01	1
3	Насос "ТНОМ" 10-10	2	9	Затвор щитовой ЗЩ-Р-600х900	2
4	Решетка механическая РМУ-ПБ	2	10	Бак разрыва струи вместимостью 180 л	1
5	Дробилка Д-36	1	11	Шандор ВХН-600х900	2
6	Кран мостовой ручной г/п I т	1	12	Загрузочный лоток	1

Д2ВА СТРОИТЕЛЬНЫЕ КОНСТРУКЦИИ И ИЗДЕЛИЯ

ПОДЗЕМНАЯ ЧАСТЬ

Фундаменты - монолитная железобетонная плита

Стены - сборные железобетонные стеновые панели по серии 3.902.1-10, вып. I, типоразмеров - I

Перегородки - сборные железобетонные панели по серии 3.902.1-10 вып. 2, типоразмеров 2.

Перекрытия - монолитные и сборно-монолитные железобетонные по серии 3.006.1-2/82, вып. I-2, типоразм. -7

НАДЗЕМНАЯ ЧАСТЬ

Стены - кирпичные

Перегородки - кирпичные армированные
Покрытие - плиты сборные железобетонные по серии ПК-01-88, ГОСТ 22701.2-77*, типоразмеров - 2

Кровля - рулонная плоская из 4-х слоев рубероида с защитным слоем из гравия, утеплитель - плитный пенобетон $\gamma = 500 \text{ кг/м}^3$

Лестницы - стальные по серии 1.450.3-3, вып. I, типоразмеров - 2

Полы - бетонные, цементные, керамическая плитка.

В5УА

Оконные блоки - деревянные по ГОСТ 12506-81, типоразмеров-I.

Двери - деревянные по ГОСТ 6629-74*, типоразмеров-2, индивидуальные, типоразмеров - I..

Перекрытия - сборные железобетонные по серии 1.038.1-1, типоразмеров - 5

Подоконные плиты - железобетонные по ГОСТ 8484-82, типоразмеров - I,

Наибольшая масса монтажного элемента стеновая панель - 10,7 т

ОТДЕЛКА НАРУЖНАЯ

Кладка фасадов из отборного глиняного кирпича с расшивкой швов, штукатурка цементным раствором пилонов, оконных и дверных откосов.

ВНУТРЕННЯЯ

Штукатурка, известковая побелка, клеевая, масляная и поливинилацетатная окраска, облицовка глазурованной плиткой.

Г3ГА

ИНЖЕНЕРНОЕ ОБОРУДОВАНИЕ

Водоснабжение - хозяйственно-питьевое от наружных сетей, напор на вводе 10 м.

КАНАЛИЗАЦИОННАЯ НАСОСНАЯ СТАНЦИЯ ПРОИЗВОДИТЕЛЬНОСТЬЮ 120-660 м ³ /ч, НАПОРОМ 6-51 м ПРИ ГЛУБИНЕ ЗАЛОЖЕНИЯ ПОДВОДЯЩЕГО КОЛЛЕКТОРА 7,0 м (СБОРНО-МОНОЛИТНЫЙ ВАРИАНТ). КОНСТРУКТИВНЫЙ ВАРИАНТ "СБОРНАЯ СТЕНА В ГРУНТЕ" (ТИ 902-I-146.2.88)		ТИПОВОЙ ПРОЕКТ 902-I-146.I.88	Страница 3
Наибольшая масса монтажного элемента (стенная панель) - 12,4 т		Расчетный расход воды на хозяйственно-питьевые нужды - 0,3 л/с; на производственные нужды - 0,83 л/с Канализация - хозяйственно-бытовая, в приемный резервуар канализационной насосной станции Отопление - водяное, теплоноситель - вода 150+70°C от наружных тепловых сетей Вентиляция - приточно-вытяжная с механическим побуждением и естественная Электроснабжение - от низковольтных сетей напряжением 380/220В Электроосвещение - лампы накаливания	
J30B	НОРМАТИВНОЕ ЗНАЧЕНИЕ ВЕТРОВОГО ДАВЛЕНИЯ - 23 кгс/м ² 0,23 кПа	J31B	НОРМАТИВНОЕ ЗНАЧЕНИЕ ВЕСА СНЕГОВОГО ПОКРОВА - 100 кгс/м ² 0,98 кПа
R200	СТЕПЕНЬ ОГНЕСТОЙКОСТИ - вторая		
N1BD	РАСЧЕТНАЯ ТЕМПЕРАТУРА НАРУЖНОГО ВОЗДУХА - минус 30°C	G2EE	ИНЖЕНЕРНО-ГЕОЛОГИЧЕСКИЕ УСЛОВИЯ - обычные и для водонасыщенных грунтов
G2DD	КЛИМАТИЧЕСКИЕ ПОДРАЙОНЫ СССР - IV, IVB		
G3DT	ТЕХНОЛОГИЧЕСКИЙ ПРОЦЕСС		
<p>Канализационная насосная станция предназначена для перекачки хозяйственно-бытовых и близких к ним по составу производственных сточных вод, имеющих нейтральную или слабощелочную реакцию. Насосная станция запроектирована без постоянно обслуживающего персонала. Канализационная насосная станция может располагаться как на территории промплощадки, так и на самостоятельной площадке, в населенном пункте и вне его. В машинном зале насосной станции устанавливаются три насоса марки СД (2 рабочих, I резервный), насос марки БК (I рабочий, I на складе), насос дренажный "ГНОМ" 10-10 (I рабочий, I резервный). В помещении решеток устанавливаются две механизированные решетки РМУ-1Б (I рабочая, I резервная) и дробилка Д-3б (I рабочая). Для монтажа и демонтажа оборудования предусмотрено подъемно-транспортное оборудование.</p>			
G3BD	ПРОИЗВОДИТЕЛЬНАЯ ПРОГРАММА		
Производительность 120-660 м ³ /ч			
ДОПОЛНИТЕЛЬНЫЕ ДАННЫЕ			
Проект разработан взамен т.п. 902-I-59			
Расчетный показатель перекачиваемой жидкости I м ³ /ч (всего расчетных единиц 300).			
Сметы составлены в ценах и нормах 1984 г.			
Показатели технико-экономических данных приведены в числителе для сухих грунтов, в знаменателе - для мокрых из типового проекта 902-I-146.I.88			

КАНАЛИЗАЦИОННАЯ НАСОСНАЯ СТАНЦИЯ ПРОИЗВОДИТЕЛЬНОСТЬЮ 120-660 м³/ч НАПОРОМ 6-51 м ПРИ ГЛУБИНЕ ЗАЛОЖЕНИЯ ПОДВОДЯЩЕГО КОЛЛЕКТОРА 7,0 м (СБОРНО-МОНОЛИТНЫЙ ВАРИАНТ), КОНСТРУКТИВНЫЙ ВАРИАНТ "СБОРНАЯ СТЕНА В ГРУНТЕ" (ТИП 902-I-I46.2.88)

ТИПОВОЙ ПРОЕКТ
902-I-I46.I.88

Страница 4

VIMA

ТЕХНИКО-ЭКОНОМИЧЕСКИЕ ДАННЫЕ И ПОКАЗАТЕЛИ

Наименование показателей	Код	Типовая проектная документация			Примечание			
		Всего	Удельные показатели					
			на 1 м ³ общей площади	на расчетную площадь		на 1 млн. руб. СМР		
Производственная программа G3DB	Единица мощности		EA05	м ³ /ч				
	Решетчатые отделения	в натуральном выражении		EA07	тыс. м ³			
		в оптовых ценах, тыс. руб.		EA08				
		Мощность		ED06	300			
	Количество решетчатых отделений	в натуральном выражении		ED09	3650			
		в оптовых ценах, тыс. руб.		ED10				
		Затраты производства (себестоимость), тыс. руб. (удельные показатели на 1 руб. товарной продукции, коп.)		СП02	<u>17,10</u> <u>17,19</u>			
	Прибыль (годовая), тыс. руб. (удельные показатели на 1 руб. товарной продукции, коп.)		СП07					
	Уровень рентабельности (прибыль к себестоимости), %		СП03					
	Срок окупаемости капиталовложений (сметной стоимости), год		СП04					
Приведенные затраты, тыс. руб. (удельные показатели, руб.)		СП06	<u>23,50</u> <u>23,84</u>	<u>6,44</u> <u>6,53</u>				
Уровень механизации и автоматизации производственных процессов, %		MT11	80					
Удельный вес рабочих, занятых ручным трудом, %		ЮА62						
Трудоемкость изготовления продукции (годовая), чел.-ч.		ТР07						
Производительность труда	годовой выпуск продукции на одного работающего, тыс. руб.		MT06					
	то же, в натуральном выражении		MT07					
Режим работы и штаты G3DD	общая		MT02					
	в том числе	рабочих	MT03					
		в наиболее многочисленную смену	MT04					
	количество рабочих дней в году		MT08	365				
	количество смен в сутки		MT01	3				
	продолжительность смены, ч.		MT09	8				
коэффициент сменности по рабочим		MT05						
коэффициент загрузки оборудования		MT10	0,85					
Техническая характеристика G3OC G3OB G3NB	застройки		XP01	90,3	0,30			
	общая		XP02	165,6	0,55			
	в том числе	подземной части	XP03	89,2				
		встроенных (бытовых) помещений	XP09					
общий		XB01	1102,4	3,67				
в том числе	подземной части	XB02	651,1					
	встроенных (бытовых) помещений	XB03						

КАНАЛИЗАЦИОННАЯ НАСОСНАЯ СТАНЦИЯ ПРОИЗВОДИТЕЛЬНОСТЬЮ 120-660 м³/ч, НАПОРОМ 6-51 м ПРИ ГЛУБИНЕ ЗАЛОЖЕНИЯ ПОДВОДЯЩЕГО КОЛЛЕКТОРА 7,0 м (СБОРНО-МОНОЛИТНЫЙ ВАРИАНТ). КОНСТРУКТИВНЫЙ ВАРИАНТ "СБОРНАЯ СТЕНА В ГРУНТЕ" (ТП 902-I-146.2.88)

ТИПОВОЙ ПРОЕКТ
902-I-146.I.88

Страница 5

Наименование показателей		Код	Типовая проектная документация				Примечание			
			Всего	Удельные показатели						
				на 1 м ² общей площади	на расчетную единицу	на 1 млн. руб. СМР				
VIIA	Стоимость	общая		CC01	67,95 70,25		226,5 234,2			
VII B		в том числе	строительно-монтажных работ		CC02	56,15 58,45	339,07 352,96			
VIII			оборудования		CC03	II,80				
VIIIO			общая с учетом условной привязки		CC10					
VIIF		Трудо-емкость	нормативная трудоемкость, чел.-ч		TR08	9295 9994		30,98 33,31		
	трудоэкономия построчные, чел.-ч		TR06	7346 7705	44,36 46,53	25,68 25,7	130828 131822			
VIKB	1	Итого	всего		PI01	59,8	361,1	199,33	1065004 1023097	
			приведенный к М400		PI02	59,8	361,1	199,3	1065004 1023097	
			в том числе на индустриальные изделия		PI03	29,93	180,74	99,77	533037 512062	
		Сталь, т (удельные показатели, кг)	всего		PC01	25,6	154,59	85,33	455922 437981	
			приведенная к классу А-1 и Ст3		PC02	30,5	184,2	101,67	543188 521814	
			в том числе на индустриальные изделия		PC03	22,48	135,75	74,93	400356 384602	
		Бетон и железобетон, м ³ (в том числе)	всего		PE01	170,9	1,03	0,57	3043,6 2923,9	
			моноклассовый		PE02	56,0	0,34	0,19		
			сборный тяжелый		PE04	114,9	0,69	0,38	2046,3 1965,78	
			сборный легкий		PE05					
					PE03					
		Лесоматериалы, м ³	всего		PI01	3,14	0,019	0,01	55,92 53,72	
			приведенные к круглому лесу		PI02	5,39	0,033	0,018	95,99 92,22	
		Кирпич, тыс. шт.		PK01	30,9	0,19	0,103	550,31 528,66		
		Стекло строительное, м ²		PD01						
Асбестоцемент, м ²		PD02								
Рудонные кровельные и гидроизоляционные материалы, м ²		PD03	445,0	2,69	1,483	7925,2 7613,3				
Трубы пластмассовые		м	PD04	149,7	0,904	0,499	2666,07 2561,16			
		т	PD05	0,08	0,0005	0,0002	1,42 1,37			
Трубы стеклянные, м		PD06								
VI LH	Расход воды	коллоидный	расчетный	м ³ /сут	ЭВ13	57,75	0,35	0,19		
				л/с	ЭВ11	1,13	0,007	0,004		
		годовой, м ³		ЭВ14	2107875	127,29	70,26			
		горючий	расчетный	м ³ /сут	ЭВ23					
				л/с	ЭВ21					
		годовой м ³		ЭВ24						

КАНАЛИЗАЦИОННАЯ НАСОСНАЯ СТАНЦИЯ ПРОИЗВОДИТЕЛЬНОСТЬЮ
120-660 м³/ч, НАПОРОМ 6-51 м ПРИ ГЛУБИНЕ ЗАЛОЖЕНИЯ
ПОДВОДЯЩЕГО КОЛЛЕКТОРА 7,0 м (СБОРНО-МОНОЛИТНЫЙ ВАРИАНТ)
КОНСТРУКТИВНЫЙ ВАРИАНТ "СБОРНАЯ СТЕНА В ГРУНТЕ"
(ТИП 902-1-146.2.88)

ТИПОВОЙ ПРОЕКТ
902-1-146.1.88

Страница 6

	Наименование показателей	Код	Типовая проектная документация			Примечание			
			Всего	Удельные показатели					
				на 1 м ² общей площади	на расчетную площадь		на 1 млн. руб. СМР		
V1LS	Расход пара	расчетный, кг/ч	ПС09						
		годовой, т	ПС07						
V1LA	Расход сырого воздуха	расчетный, м ³ /ч	ЭС02						
		годовой, м ³	ЭС03						
V1LN	всего	расчетный,	кВт	ЭТ01	59190	357,43	197,3		
			ккал/ч	ЭТ14	50900	307,37	169,67		
		годовой, (удельные показатели, ГДж)	ГДж	ЭТ21	27,9	0,17	0,09		
			Гкал	ЭТ25	116,9				
		на отопление	расчетный,	кВт	ЭТ02	10350	62,5	34,5	
				ккал/ч	ЭТ15	8900	53,74	29,67	
	годовой, (удельные показатели, ГДж)		ГДж	ЭТ22	7,5	0,05	0,03		
			Гкал	ЭТ26	31,3				
	в том числе на вентиляцию	расчетный,	кВт	ЭТ03	30240	182,61	100,8		
			ккал/ч	ЭТ16	26000	157,01	86,67		
		годовой, (удельные показатели, ГДж)	ГДж	ЭТ23	11,0	0,07	0,04		
			Гкал	ЭТ27	46,0				
на горячее водоснабжение		расчетный,	кВт	ЭТ04	18600	112,32	62		
			ккал/ч	ЭТ17	16000	96,62	53,33		
		годовой, (удельные показатели, ГДж)	ГДж	ЭТ24	9,5	0,06	0,03		
			Гкал	ЭТ28	39,6				
V1LI	Канализационные стоки, расчетный, м ³ /сут.		ЭК01	0,75					
V1LJ	Расход газа	расчетный, м ³ /ч	ЭГ01						
		годовой, м ³	ЭГ02						
V1LL	Расход электроэнергии, годовой, МВт·ч (удельные показатели, кВт·ч)		ПС08	0,505	3,05	1,68			
V1LK	Потребная электрическая мощность, кВт		ЭМ01	97,3		0,32			
V1GB	Продолжительность строительства, мес.		ПС01	9,95 10,6					

КАНАЛИЗАЦИОННАЯ НАСОСНАЯ СТАНЦИЯ ПРОИЗВОДИТЕЛЬНОСТЬЮ 120-660 м³/ч, НАПОРОМ 6-51 м ПРИ ГЛУБИНЕ ЗАЛОЖЕНИЯ ПОДВОЛЖЕГО КОЛЛЕКТОРА 7,0 м (СБОРНО-МОНОЛИТНЫЙ ВАРИАНТ) КОНСТРУКТИВНЫЙ ВАРИАНТ "СБОРНАЯ СТЕНА В ГРУНТЕ" (ТИП 902-I-146.2.88)

ТИПОВОЙ ПРОЕКТ
902-I-146.1.88

Страница 7

В7ВА	СОСТАВ ПРОЕКТНОЙ ДОКУМЕНТАЦИИ		902-I-146.1.88	902-I-146.2.88
Альбом 1 (из тип 902-I-142.88)	ПЗ	Пояснительная записка	+	+
Альбом 2 (из тип 902-I-142.88)	ТХ БК	Технология производства Внутренний водопровод и канализация	+	+
	ОВ	Отопление и вентиляция		
Альбом 3 (из тип 902-I-142.88)		Общие чертежи	+	+
	АР	Архитектурные решения		
	КЖ1	Конструкции железобетонные		
	КМ1	Конструкции металлические		
Альбом 4 (из тип 902-I-142.88)	КЖИ1	Изделия	+	+
	АРИ	Изделия		
Альбом 5.1.		Подземная часть	+	
5.2.	КЖ2	Конструкции железобетонные		+
	КМ2	Конструкции металлические		
	КЖИ2	Изделия		
Альбом 6 (из тип 902-I-142.88)	ЭМ	Силовое электрооборудование	+	+
	АТХ	Технологический контроль		
Альбом 7 (из тип 902-I-142.88)	Н	Нестандартизированное оборудование	+	+
Альбом 8 (из тип 902-I-142.88)	СО	Спецификация оборудования	+	+
Альбом 9.1	ВМ	Ведомости потребности в материалах	+	
9.2				+
Альбом 10 (из тип 902-I-142.88)	С	Сметы. Общая часть	+	+
Альбом 11.1	С	Сметы. Подземная часть	+	
11.2				+

Примененные типовые материалы:

Серия 7.902-4 Бак разрыва струи вместимостью 180 л

Объем проектных материалов, приведенных к формату А-4 - 275 форматок

В7ВА	АВТОР ПРОЕКТА	Институт "Харьковский Водоканалпроект", 310072, г. Харьков, ул. Тобольская, 42а
В7НА	УТВЕРЖДЕНИЕ	Утвержден и введен в действие Главным управлением проектирования Госстроя СССР протокол от 09.08.88 № 53
В7КА	ПОСТАВЩИК	ОАО «ЦНП», 127238, Москва, Дмитровское ш., 46, к. 2

Инв. № 23482

Катал. л. № 063033