

СК-2	СТРОИТЕЛЬНЫЙ КАТАЛОГ Часть 2 ТИПОВЫЕ ПРОЕКТЫ ПРЕДПРИЯТИЯ, ЗДАНИЯ И СООРУЖЕНИЯ	ТИПОВОЙ ПРОЕКТ 902-I-II9.87
ОАО «ЦПП»	КАНАЛИЗАЦИОННАЯ НАСОСНАЯ СТАНЦИЯ ПРОИЗВОДИТЕЛЬНОСТЬЮ 600-2500 м ³ /ч НАПОРОМ 28-40 м ПРИ ГЛУБИНЕ ЗАЛОЖЕНИЯ ПОДВОДЯЩЕГО КОЛЛЕКТОРА 7,0 м (В СБОРНЫХ ЖЕЛЕЗОБЕТОННЫХ КОНСТРУКЦИЯХ)	УДК 628.12
ИЮНЬ 1988		На 4-х листах На 7-и страницах Страница 1

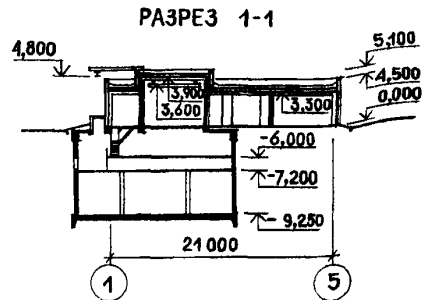

ПЛАН НА ОТМ. -9,210; -9,250

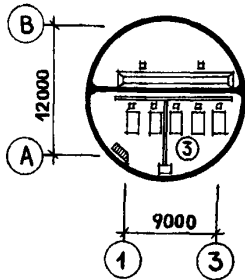

ПЛАН НА ОТМ. -6,000

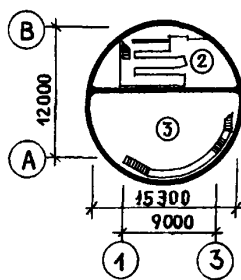

ПЛАН НА ОТМ. 0,000

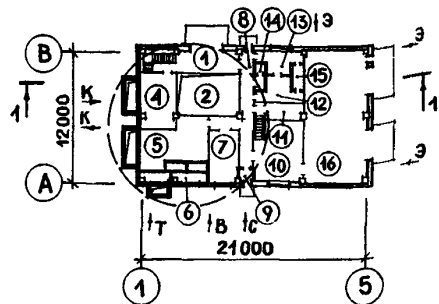

ЭКСПЛИКАЦИЯ ПОМЕЩЕНИЙ

Номер	Наименование	Площадь, м ²	Номер	Наименование	Площадь, м ²
1	Помещение решеток-дробилок (надземная часть)	14,10	10	Помещение дежурного персонала	21,90
2	Помещение решеток-дробилок (подземная часть)	70,31	11	Кладовая	5,68
3	Машинный зал	90,21	12	Гардероб уличной и домашней одежды	7,69
4	Вытяжная венткамера	16,09	13	Гардероб рабочей одежды	7,69
5	Приточная венткамера	25,32	14	Санузел	2,66
6	Форкамера	7,38	15	Душевая	2,50
7	Мастерская	13,67	16	Помещение трансформаторных подстанций	75,02
8	Коридор	20,50			
9	Тамбур	1,68			

КАНАЛИЗАЦИОННАЯ НАСОСНАЯ СТАНЦИЯ ПРОИЗВОДИТЕЛЬНОСТЬЮ 600-2500 м³/ч
НАПОРОМ 28-40 м ПРИ ГЛУБИНЕ ЗАЛОЖЕНИЯ ПОДВОДЯЩЕГО КОЛЛЕКТОРА 7,0 м
(В СБОРНЫХ ЖЕЛЕЗОБЕТОННЫХ КОНСТРУКЦИЯХ)

ТИПОВОЙ ПРОЕКТ
902-I-II9.87

Лист I

Страница 2

ПЛАНЫ РАЗМЕЩЕНИЯ ТЕХНОЛОГИЧЕСКОГО ОБОРУДОВАНИЯ

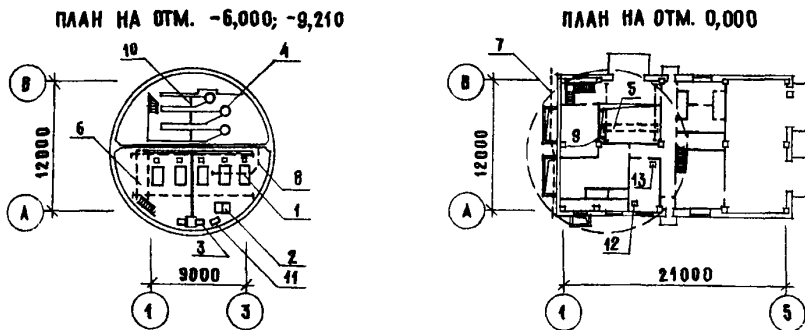

ЭКСПЛИКАЦИЯ ОБОРУДОВАНИЯ

Поз.	Наименование и марка	Кол.	Поз.	Наименование и марка	Кол.
I	Насос центробежный горизонтальный СД 800/32	5	7	Таль электрическая передвижная Q = 3,2 т	I
2	Насос вихревой консольный ВК-4-24	2	8	Таль ручная передвижная червячная Q = 3,2 т	I
3	Насос центробежный самовсасывающий НЦС-3	2	9	Таль ручная передвижная червячная Q = I т	I
4	Решетка-дробилка типа РД-600 или КРД40 м	3	10	Затвор шитовой ЗЦ-Б-800х1200	3
5	Кран подвесной электрический Q = 2,0 т или Q = I,0 т	I	II	Бак разрыва струи емкостью 180 л	I
6	Кран ручной подвесной Q = 3,2 т	I	12	Настольный вертикально-сверлильный станок 2М-II2	I
			13	Точильно-шлифовальный двухсторонний станок ЭК63I	I

Ц2ВА СТРОИТЕЛЬНЫЕ КОНСТРУКЦИИ И ИЗДЕЛИЯ
ПОДЗЕМНАЯ ЧАСТЬ

Днище - монолитное железобетонное из бетона класса В25, марки W=4; F=100

Фундаменты - свайные по ГОСТ 19804.I-79, типоразмеров - I

Обвязочные балки - монолитные железобетонные из бетона класса В 25

Перекрытие - сборно-монолитное из плит по серии 3.006.I-2/82 вып. I-2, типоразмеров - 3; сборные железобетонные плиты по серии I.I4I-I вып. 64, типоразмеров - 2и I.04I.I-2 вып. I, 5, 6, типоразмеров - 3

Стены - сборные железобетонные по серии 3.902.I-10; вып. I, типоразмеров - 3 и 3.900.I-4 вып. I, типоразмеров - I

НАДЗЕМНАЯ ЧАСТЬ

Колонны - сборные железобетонные по серии I.020-I/83 вып. 2-I, типоразмеров-3

Стены - сборные керамзитобетонные панели толщиной 300 мм по серии I.030.I-I вып. I-1, I-2, I-3, типоразмеров - I2

Ригели - сборные железобетонные по серии I.020-I/83 вып. 3-I, типоразмеров-4

Стакан - сборный железобетонный по серии I.494-24 вып. I, типоразмеров - 2

КАНАЛИЗАЦИОННАЯ НАСОСНАЯ СТАНЦИЯ ПРОИЗВОДИТЕЛЬНОСТЬЮ 600-2500 м ³ /ч НАПОРОМ 28-40 м ПРИ ГЛУБИНЕ ЗАЛОЖЕНИЯ ПОДВОДЯЩЕГО КОЛЛЕКТОРА 7,0 м (В СБОРНЫХ ЖЕЛЕЗОБЕТОННЫХ КОНСТРУКЦИЯХ)		ТИПОВОЙ ПРОЕКТ 902-I-119.87	Лист 2 Страница 3
Перегородки - сборные асбестоцементные экстрезионные панели по серии I.430.8-3, типоразмеров - 6, кирпичные	НБУА	ОТДЕЛКА	
Лестницы - стальные по серии I.450.3-3 вып.0, I, типоразмеров - 5		НАРУЖНАЯ	
Перемычки - сборные железобетонные по серии I.038.I-I вып. I, типоразмеров - 3		Штукатурка цементным раствором цоколя, оконных и дверных откосов, окраска панельных стен силикатными красками	
Покрытие - сборные железобетонные плиты по серии I.041.I-2 вып. I и 6, типоразмеров - 3		ВНУТРЕННЯЯ	
Утеплитель - керамзитобетон $\gamma = 600$ кг/м ³		Штукатурка, известковая, клеевая масляная покраска, облицовка глазурованной плиткой	
Кровля - рулонная из 4-х слоев рубероида марки РКМ 350Б по ГОСТ 2889-80 на битумной мастике	СЭГА	ИНЖЕНЕРНОЕ ОБОРУДОВАНИЕ	
Полы - бетонные, цементные, керамическая плитка, линолеум		Водопровод - объединенный хозяйственно-питьевой и производственный от наружных сетей, напор на вводе - 40,0 м	
Окна - деревянные по ГОСТ II2I4-86, типоразмеров - 3		Канализация - хозяйственно-бытовая и производственная	
Двери - деревянные по ГОСТ 24698-81 типоразмеров - 8; металлические - индивидуального изготовления, типоразмеров - I		Отопление - водяное от наружных сетей, теплоноситель - вода с параметрами 150-70°C и воздушное	
Ворота - стальные по серии I.435.9-I7 вып.2, типоразмеров - I		Горячее водоснабжение - местное от водоводяного подогревателя	
Наибольшая масса монтажного элемента (стенная панель колодца) - 12,43 т		Вентиляция - приточно-вытяжная с механическим и естественным побуждением	
		Электроснабжение - от внешних сетей напряжением 6-10 кВ	
		Электроосвещение - люминисцентное и лампами накаливания	
		Устройство связи - телефонизация	
ГЗОВ НОРМАТИВНОЕ ЗНАЧЕНИЕ ВЕТРОВОГО ДАВЛЕНИЯ - <u>23 кгс/м²</u> 0,23 кПа	ГЗГД	КЛИМАТИЧЕСКИЕ ПОДРАЙОНЫ СССР - IВ, IВ	
ВЗСО СТЕПЕНЬ ОГНЕСТОЙКОСТИ - вторая	ГЗМВ	НОРМАТИВНОЕ ЗНАЧЕНИЕ ВЕСА СНЕГОВОГО ПОКРОВА - <u>100 кгс/м²</u> I,0 кПа	
Н1ВД РАСЧЕТНАЯ ТЕМПЕРАТУРА НАРУЖНОГО ВОЗДУХА - минус 30°C	ГЗЕЕ	ИНЖЕНЕРНО-ГЕОЛОГИЧЕСКИЕ УСЛОВИЯ - обычные	
ГЗПТ ТЕХНОЛОГИЧЕСКИЙ ПРОЦЕСС			
<p>Канализационная насосная станция предназначена для перекачки городских и близких к ним по составу производственных неагрессивных, невзрывоопасных сточных вод. Насосная станция может располагаться в населенном пункте и вне его, на территории промышленной площадки или на самостоятельной площадке.</p> <p>Эксплуатация насосной станции предусмотрена без постоянного обслуживающего персонала, с периодическим обслуживанием. В машинном зале насосной станции устанавливаются пять насосов марки СД 800/32 (3 рабочих, и 2 резервных), насосы марки ЕК 4/24 (I рабочий, I резервный), насосы марки НЦС-3 (I рабочий, I резервный). Помещение решеток-дробилок разработано в двух вариантах - с установкой решеток-дробилок РД-600 и КРД-40 м. Для монтажных работ предусмотрено подъемно-транспортное оборудование</p>			

КАНАЛИЗАЦИОННАЯ НАСОСНАЯ СТАНЦИЯ ПРОИЗВОДИТЕЛЬНОСТЬЮ 600-2500 м³/ч
НАПОРОМ 28-40 м ПРИ ГЛУБИНЕ ЗАЛОЖЕНИЯ ПОДВОДЯЩЕГО КОЛЛЕКТОРА 7,0 м
(В СБОРНЫХ ЖЕЛЕЗОБЕТОННЫХ КОНСТРУКЦИЯХ)

ТИПОВОЙ ПРОЕКТ
902-I-II9.87

Лист 2

Страница 4

ТЕХНИКО-ЭКОНОМИЧЕСКИЕ ДАННЫЕ И ПОКАЗАТЕЛИ

Наименование показателей	Код	Всего	Удельные показатели					
			на 1 м ² общей площади	на 1 м ³ строитель- ного объема	на расчетную единицу	на 1 млн. руб. СМР		
G3DB Производственная программа	Единица мощности	EA05	м ³ /ч					
		в натуральном выражении	EA07	тыс. м ³				
			EA08	в оптовых ценах, тыс. руб.				
	Мощность	ED06	2500					
		в натуральном выражении	ED09	14600				
			ED10	117,3				
	в оптовых ценах, тыс. руб. (удельные показатели, руб.)							
	Себестоимость годового объема продукции, тыс. руб. (удельные показатели, руб.)		СП02	77,41			30,96	
	Прибыль (годовая), тыс. руб. (удельные показатели, руб.)		СП07	39,89			15,95	
	Уровень рентабельности (прибыль к производственным фондам), %		СП03	14				
Срок окупаемости капиталовложений (сметной стоимости), год		СП04	8,3					
Приведенные затраты, тыс. руб. (удельные показатели, руб.)		СП06	111,68			44,67		
Уровень механизации и автоматизации производственных процессов, %		ШТ11	95					
Степень охвата рабочих механизированным трудом, %		ЮА61	95					
Трудоёмкость изготовления продукции (годовая), чел.ч.		ТРО7	1460			0,58		
Производи- тельность труда	годовой выпуск продукции на одного работающего, тыс. руб.		ШТ06					
	то же, в натуральном выражении		ШТ07					
G3DD Режимы работы и смены	Численность рабо- тающих чел.	общая		ШТ02				
		в том числе	рабочих	ШТ03				
			в наиболее многочисленную смену	ШТ04				
	количество рабочих дней в году		ШТ08	365				
	количество смен в сутки		ШТ01	3				
	продолжительность смены, ч.		ШТ09					
	коэффициент сменности по рабочим		ШТ05					
коэффициент использования основного оборудования		ШТ10	I					
G3OC G3OB G3NB Технические характеристики	площадь, м ²	застройки		ХП01	329,0		0,13	
		общая		ХП02	374,4		0,15	
		в том числе	подземной части	ХП03	160,5			
			встроенных (бытовых) помещений	ХП09	20,5			
объем строитель- ных, м ³	общий		ХБ01	3057,3		1,22		
	в том числе	подземной части	ХБ02	1998,4				
		встроенных (бытовых) помещений	ХБ03	73,9				

КАНАЛИЗАЦИОННАЯ НАСОСНАЯ СТАНЦИЯ ПРОИЗВОДИТЕЛЬНОСТЬЮ 600-2500 м³/ч
НАПОРОМ 28-40 м ПРИ ГЛУБИНЕ ЗАЛОЖЕНИЯ ПОДВОДЯЩЕГО КОЛЛЕКТОРА 7,0 м
(В СБОРНЫХ ЖЕЛЕЗОБЕТОННЫХ КОНСТРУКЦИЯХ)

ТИПОВОЙ ПРОЕКТ
902-I-II9.87

Лист 3

Страница 5

Наименование показателей		Код	Всего	Удельные показатели						
				на 1 м ² общей площади	на 1 м ³ строительного объема	на расчетную единицу	на 1 млн. руб. СМР			
VIIA VIIБ VIIЛ VIIО VIIЛ	Стоимость	Сметная стоимость, тыс. руб. (Удельные показатели, руб.)	—	общая						
				СС01	284,52 285,57			113,81 114,23		
				СС02	187,57 188,62	500,98 503,79	61,35 61,69			
				СС03	96,95					
СС10										
общая с учетом условной привязки										
VIIГ	Трудо-емкость	—	трудозатраты построчные, чел.-ч							
TR06			30320 30880	80,98 82,48	9,92 10,10	12,13 12,35	161646 163715			
VIIГВ	—	—	продолжительность строительства, мес.							
PC01			15			0,006				
VIIКВ	Материалоемкость	Цемент, т (Удельные показатели, кг)	—	всего						
			PC01	284 333	0,76 0,89	0,09 0,11	0,11 0,13	1514,10 1765,45		
			PC02	304 347	0,81 0,93	0,10 0,11	0,122 0,139	1629,0 1840,0		
		PC03	153,4	0,41	0,05	0,06	817,83 813,27			
		Сталь, т (Удельные показатели, кг)	—	всего						
			PC01	102,57 104,18	0,28 0,28	0,03 0,03	0,04 0,04	546,84 552,33		
			PC02	115,0 117,8	0,31 0,32	0,04 0,04	0,046 0,047	613,1 624,5		
		PC03	54,78	0,15	0,02	0,022	292,05 290,43			
		Бетон и железобетон, м ³ (Удельные показатели, кг)	—	всего						
			PC01	857,16 982,16	2,29 2,63	0,28 0,32	0,34 0,39	4569,81 5207,08		
			PC02	397 522	1,06 1,40	0,13 0,17	0,16 0,21	2116,54 2767,47		
			PC04	399,66	1,07	0,13	0,16	2130,72 2118,86		
		PC05								
		Лесоматериалы, м ³	—	всего						
			PC01	46,67 45,66	0,13 0,12	0,02 0,02	0,02 0,02	248,81 242,07		
		PC02	72,0 70,2	0,19 0,19	0,02 0,02	0,03 0,03	383,85 372,17			
		Кирпич, тыс. шт.		PC01	108,30	0,30	0,04	0,043	577,38 574,17	
		Стекло строительное, м ²		PC01	11,76	0,03	0,004	0,005	62,69 62,35	
		Асбестоцемент, м ²		PC02						
		Рулонные кровельные и гидроизоляционные материалы, м ²		PC03						
		Трубы пластмассовые		м	PC04	903	2,41	0,30	0,36	4814,2 4787,40
				т	PC05					
		Трубы стеклянные, м		PC06						
		VIIЛ	Ресурсы на проекционные и эксплуатационные нужды	холодной	расчетный	м ³ /сут	ЭВ13	145,65	0,39	0,048
л/с	ЭВ11					2,29	0,006	0,0007	0,0009	
годовой, м ³					ЭВ14	53162	142,00	17,40	21,26	
горячей	расчетный				м ³ /сут	ЭВ23	3,22	0,009	0,001	0,001
				л/с	ЭВ21	0,14	0,0003	0,00005	0,00005	
	годовой м ³			ЭВ24	1054,3	2,81	0,34	0,42		

КАНАЛИЗАЦИОННАЯ НАСОСНАЯ СТАНЦИЯ ПРОИЗВОДИТЕЛЬНОСТЬЮ 600-2500 м³/ч
НАПОРОМ 28-40 м ПРИ ГЛУБИНЕ ЗАЛОЖЕНИЯ ПОДВОДЯЩЕГО КОЛЛЕКТОРА 7,0 м
(В СБОРНЫХ ЖЕЛЕЗОБЕТОННЫХ КОНСТРУКЦИЯХ)

ТИПОВОЙ ПРОЕКТ
902-1-119.87

Лист 3

Страница 6

	Наименование показателей	Код	Всего	Удельные показатели						
				на 1 м ² общей площади	на 1 м ³ строитель- ного объема	на расчетную единицу	на 1 млн. руб. СМР			
VIIIS	Расход шпала	расчетный, кг/ч	ПС09							
		годовой, т	ПС07							
VILA	Расход саляного воздуха	расчетный, м ³ /ч	ЭС02							
		годовой, м ³	ЭС03							
VIIIN	Расход тепла в том числе	всего	расчетный,	кВт	ЭТ01	184	0,49	0,06	0,07	
				ккал/ч	ЭТ14	158600	423,61	51,88	63,44	
			годовой, (удельные показатели, ГДж)	ГДж	ЭТ21	2140,7	5,72	0,70	0,85	
				Гкал	ЭТ25	509,7				
			на отопление	расчетный,	кВт	ЭТ02	43,93	0,12	0,01	0,02
					ккал/ч	ЭТ15	37870	101,15	12,39	15,15
		годовой, (удельные показатели, ГДж)		ГДж	ЭТ22	378,0	1,01	0,12	0,15	
				Гкал	ЭТ26	90,0				
		на вентиляцию	расчетный,	кВт	ЭТ03	121,5	0,32	0,04	0,05	
				ккал/ч	ЭТ16	104730	279,73	34,26	41,90	
			годовой, (удельные показатели, ГДж)	ГДж	ЭТ23	1553,16	4,15	0,51	0,62	
				Гкал	ЭТ27	369,8				
на горячее водоснабжение	расчетный,	кВт	ЭТ04	18,56	0,05	0,006	0,01			
		ккал/ч	ЭТ17	16000	42,74	5,23	6,40			
	годовой, (удельные показатели, ГДж)	ГДж	ЭТ24	209,58	0,56	0,07	0,083			
		Гкал	ЭТ28	49,9						
VIIII	Канализационные стоки, расчетный, м ³ /сут.		ЭК01	145,65	0,39	0,048	0,06			
VIILJ	Расход газа	расчетный, м ³ /ч	ЭГ01							
		годовой, м ³	ЭГ02							
VIIIL	Расход электроэнергии, годовой, кВт·ч (удельные показатели, кВт·ч)		ПС08	2,67	0,007	0,0009	0,001			
VIIIK	Потребная электрическая мощность, кВт		ЭМ01	445			0,18			

КАНАЛИЗАЦИОННАЯ НАСОСНАЯ СТАНЦИЯ ПРОИЗВОДИТЕЛЬНОСТЬЮ 600-2500 м³/ч
НАПОРОМ 28-40 м ПРИ ГЛУБИНЕ ЗАЛОЖЕНИЯ ПОДВОДЯЩЕГО КОЛЛЕКТОРА 7,0 м
(В СБОРНЫХ ЖЕЛЕЗОБЕТОННЫХ КОНСТРУКЦИЯХ)

ТИПОВОЙ ПРОЕКТ
902-I-II9.87

Лист 4

Страница 7

ДОПОЛНИТЕЛЬНЫЕ ДАННЫЕ

Типовой проект разработан взамен т.п. 902-I-28.
Расчетный показатель - I м³ производительности. Количество расчетных единиц 2500.
Сметы составлены в нормах и ценах 1984 г.
Разработан вариант для строительства в обводненных грунтах.

В7ЕА СОСТАВ ПРОЕКТНОЙ ДОКУМЕНТАЦИИ

- Альбом I Пояснительная записка (из т.п. 902-I-II3.87)
Альбом 2 Технологические решения. Внутренний водопровод и канализация.
Отопление и вентиляция (из т.п. 902-I-II3.87)
Альбом 3 Архитектурно-строительные решения. Надземная часть (из т.п. 902-I-II3.87)
Альбом 4 Архитектурно-строительные решения. Надземная часть
Изделия (из т.п. 902-I-II3.87)
Альбом 5 Строительные решения. Подземная часть
Альбом 6 Строительные решения. Подземная часть. Изделия
Альбом 7 Электротехническая часть. Технологический контроль
Связь и сигнализация (из т.п. 902-I-II3.87)
Альбом 8 Электротехническая часть. Задания заводу-изготовителю (из т.п.
902-I-II3.87)
Альбом 9 Спецификации оборудования (из т.п. 902-I-II3.87)
Альбом 10 Ведомости потребности в материалах
Альбом 11 Сметы
Книга I Общая часть (из т.п. 902-I-II3.87)
Книга 2 Надземная часть (из т.п. 902-I-II3.87)
Книга 3 Подземная часть

ПРИМЕНЕННЫЕ МАТЕРИАЛЫ

Типовые конструк- Бак разрыва струи емкостью 180 литров
ции и детали
7.902-4

Объем проектных материалов, приведенных к формату А4 - 462 форматки

В7ВА АВТОР ПРОЕКТА Ленинградское отделение института "Гидрокоммунводоканал",
198096, Ленинград, ул.Крошштадтская, 8

В7НА УТВЕРЖДЕНИЕ Утвержден Госстроем РСФСР, постановление от 09.12.1987 г. № 331
Введен в действие Гидрокоммунводоканалом МЖКХ РСФСР
приказ от 10.12.1987 г. № 372

В7КА ПОСТАВЩИК ОАО «ЦПШ», 127238, Москва, Дмитровское ш., 46, к. 2

Инв.№

Катал.л.№ 061137