

**УКАЗАНИЯ ПО РАСЧЕТУ
И ПРОЕКТИРОВАНИЮ
ЗОЛОУЛОВИТЕЛЯ
С ТРУБОЙ ВЕНТУРИ ТИПА МВ
ПРИ МОДЕРНИЗАЦИИ
ГАЗООЧИСТНОГО ОБОРУДОВАНИЯ
ТЕПЛОВЫХ ЭЛЕКТРОСТАНЦИЙ**

(SD 34.27.101)



СОЮЗТЕХЭНЕРГО
МОСКВА 1979

МИНИСТЕРСТВО ЭНЕРГЕТИКИ И ЭЛЕКТРИФИКАЦИИ СССР

ГЛАВНОЕ ТЕХНИЧЕСКОЕ УПРАВЛЕНИЕ ПО ЭКСПЛУАТАЦИИ ЭНЕРГОСИСТЕМ

**УКАЗАНИЯ ПО РАСЧЕТУ
И ПРОЕКТИРОВАНИЮ
ЗОЛОУЛОВИТЕЛЯ
С ТРУБОЙ ВЕНТУРИ ТИПА МВ
ПРИ МОДЕРНИЗАЦИИ
ГАЗООЧИСТНОГО ОБОРУДОВАНИЯ
ТЕПЛОВЫХ ЭЛЕКТРОСТАНЦИЙ**

**СЛУЖБА ПЕРЕДОВОГО ОПЫТА И ИНФОРМАЦИИ СОЮЗТЕХЭНЕРГО
МОСКВА**

1970

УДК 621.18:662.613.134:546.212

Составлено Уралтехэнерго и Всесоюзным теплотехническим институтом им.Ф.Э.Дзержинского

С о с т а в и т е л и кандидаты техн.наук А.И.АКБРУТ,
Л.И.КРОПП, инженеры И.Я.ВИННИК, П.Ф.УДАЧИН, А.Ф.БОБЫШЕВ
и Е.С.ОКСЕНКРУТ

Настоящие Указания распространяются на расчет и проектирование мокрых золоуловителей с трубами Вентури типа МВ (ранее золоуловителей МВ УО ОРГЭС) и предназначены для организаций, осуществляющих модернизацию газоочистного оборудования тепловых электростанций.

О Г Л А В Л Е Н И Е

Введение	3
1. Общие положения	4
2. Краткое описание конструкции	4
3. Расчет золоуловителя	21
4. Проектирование золоуловителя	36
П р и л о ж е н и е 1. Опросный лист на проектирование золоуловителя типа МВ (форма 1)	38
П р и л о ж е н и е 2. Опросный лист для составления сметной документации при проектировании золоуловителя типа МВ (форма 2).....	40

© СПО Совзтехэнерго, 1979.

Ответственный редактор А.И.Гвоздева
Технический редактор Н.Д.Архипова
Корректор В.К.Журавлева

Подписано к печати 31/УП 1979 г.	формат 60x84 1/16	
Печ.л.2,5 (уч.печ.л.2,23) Уч.-изд.л. 2,2	Тираж 1450 экз.	
Заказ № 204/м	Издат. № 275/77	Цена 33 коп.

Производственная служба передового опыта и информации Совзтехэнерго
109432, Москва, К-432, 2-й Кокуковский проезд, д.29, корп.6
Участок оперативной полиграфии СПО Совзтехэнерго
117292, Москва, В-292, ул.Ивана Бабушкина, д.23, корп.2

УТВЕРЖДАЮ:
Заместитель начальника
Главтехуправления
Д.Я.ШАМАРАКОВ
10 октября 1978 г.

В В К Д Е Н И Е

Развитие теплоэнергетики, а также непрерывное ужесточение санитарных требований к чистоте атмосферного воздуха приводит к обострению проблемы защиты воздушного бассейна от выбросов летучей золы. Доля тепловых электростанций в суммарном выбросе твердых аэрозолей промышленными предприятиями весьма значительна. Это обуславливает, в частности, резкое повышение требований на электростанциях, сжигающих твердое топливо, к очистке дымовых газов от золы, осуществляемой в СССР и за рубежом в основном с помощью двух типов золоуловителей — электрофильтров и мокрых аппаратов.

При выборе типа золоулавливающих установок для данной электростанции учитывают совокупность ряда факторов, таких, например, как сорт топлива, мощность котельного агрегата, уровень капитальных и эксплуатационных затрат на газоочистку, а в некоторых случаях также и экономическую целесообразность использования уловленной золы в народнохозяйственных целях. С учетом всех этих факторов область применения мокрых золоуловителей на тепловых электростанциях достаточно обширна.

Большинство отечественных котельных агрегатов единичной мощностью до 200 МВт включительно оборудовано такими аппаратами. Степень очистки дымовых газов в них должна удовлетворять как действующим нормативным требованиям с учетом санитарного законодательства, так и условиям надежной работы дымососов с точки зрения предотвращения их золотого износа. При этом в зависимости от сорта топлива требуемая степень очистки может быть различной и в ряде случаев может достигать весьма высоких значений. Так, например, при очистке продуктов сгорания некоторых многозольных топлив эффективность улавливания должна быть не ниже 97%. Другим важным требованием к таким аппаратам является обеспечение длительной эксплуатационной надежности при минимальных ремонтно-эксплуатационных затратах.

Среди мокрых золоулавливающих аппаратов перечисленным требованиям в наибольшей мере удовлетворяют золоуловители с трубой Вентури типа МВ*.

1. ОБЩИЕ ПОЛОЖЕНИЯ

1.1. Настоящие Указания распространяются на золоуловитель типа МВ, предназначенный для улавливания золы из дымовых газов котлов тепловых электростанций, сжигающих твердое топливо с содержанием окиси кальция в золе не более 15%.

1.2. Принятые типоразмеры позволяют применять золоуловитель типа МВ для очистки газов в пределах их расхода 45-280 тыс.м³/ч.

В зависимости от объема дымовых газов, отходящих от котла, золоулавливающая установка может состоять из двух и более золоуловителей, параллельно включенных по ходу дымовых газов.

1.3. Золоуловитель характеризуется простотой конструкции, компактностью, надежностью в работе и стабильной эксплуатационной эффективностью очистки в пределах 96,0-97,5%. Существенным достоинством его является возможность использования для улавливания золы весьма различной по дисперсному и физико-химическому составу.

2. КРАТКОЕ ОПИСАНИЕ КОНСТРУКЦИИ

2.1. Золоуловитель типа МВ (рис.1) состоит из двух основных элементов: трубы Вентури 1 и каплеуловителя 2, последовательно включенных по газу.

Соединение основных элементов золоуловителя осуществляется поворотным коленом 3 с переходом 4 при вертикальной компоновке труб Вентури и переходом 5 при горизонтальной компоновке.

Орошение труб Вентури осуществляется центробежной механической форсункой 6.

2.2. Труба Вентури (рис.2) служит для коагуляции (укрупнения) золовых частиц путем их осаждения на каплях орошающей воды и состоит из трех частей: конфузора 1, горловины 2 и диффузора 3. Жесткость их соединения обеспечивается косынками 4.

Труба Вентури круглого сечения с углом сужения конфузора α , равным 40° и 60°, и углом раскрытия диффузора β , равным 8 и 9°.

* Далее золоуловитель типа МВ.



Рис.1. Золоуловитель типа МВ
 а и б-соответственно вертикальная и горизонтальная
 компоновки трубы Вентури

Основной конструктивный параметр трубы Вентури - диаметр горловины d_2 , диапазон применения которого следующий (мм): 450; 500; 550; 600; 650; 700; 750; 800; 850; 900; 1000; 1100; 1200; 1300.

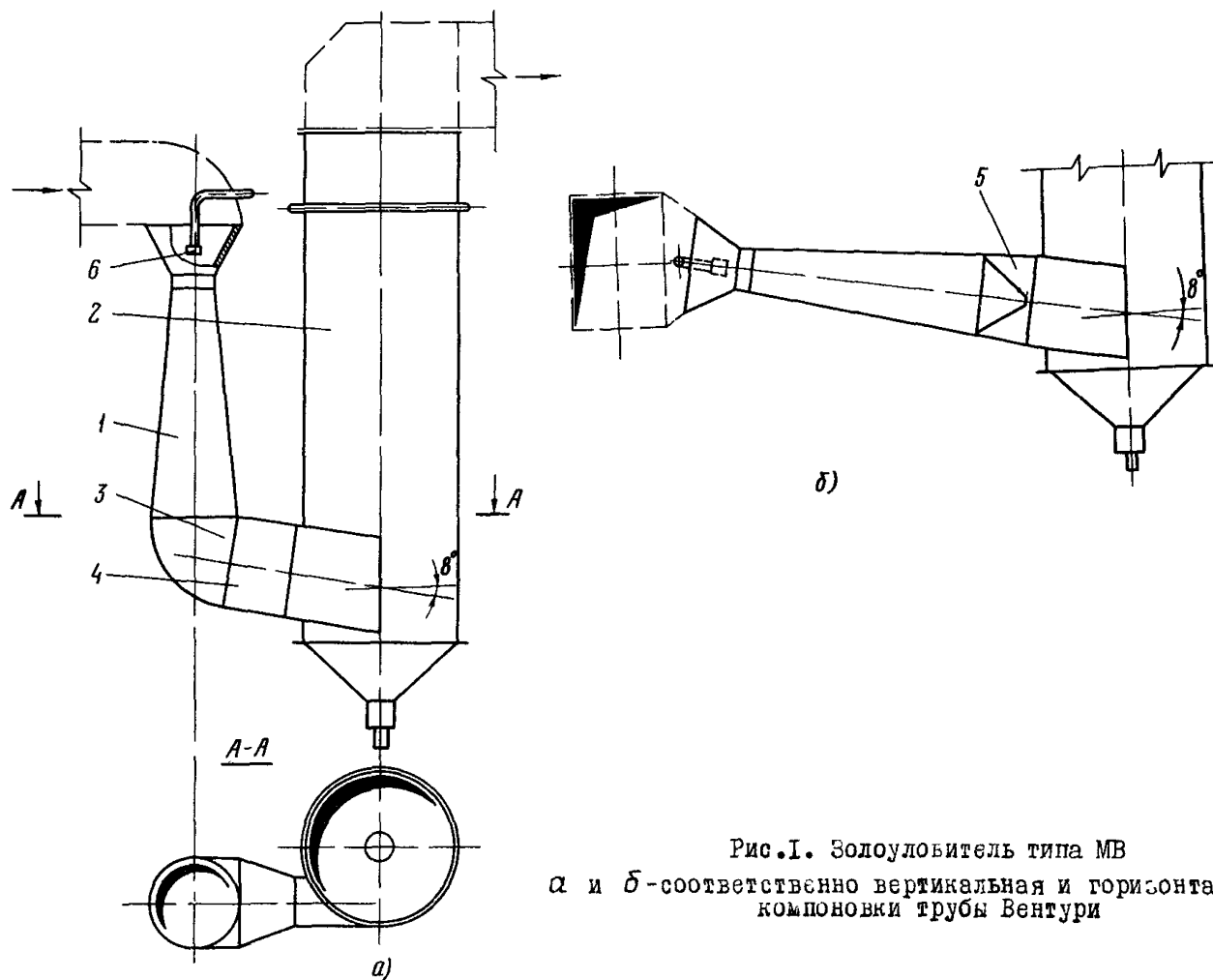

Рис.2. Труба Вентури

Конструктивные параметры трубы Вентури в зависимости от расхода дымовых газов через золоуловитель V_r' и скорости газов в горловине трубы Вентури для всего диапазона применения d_2 , α и β представлены в табл. I.

Основным технологическим параметром трубы Вентури является скорость дымовых газов в горловине; она принимается равной 50-75 м/с и уточняется расчетом в зависимости от допустимого аэродинамического сопротивления установки и требуемой степени очистки газов. Скорость газов на входе в трубу и выходе из нее равна 20 м/с. Расход орошающей воды при избыточном давлении 294-392 гПа (3,0-4,0 кгс/см²) принимается равным 0,14-0,16 кг на 1 м³ газа при нормальных условиях.

2.3. Каплеуловитель (рис.3, см. вклейку) служит для сепарации загрязненных капель из потока газа и частичного улавливания золь, не осевшей на каплях в трубе

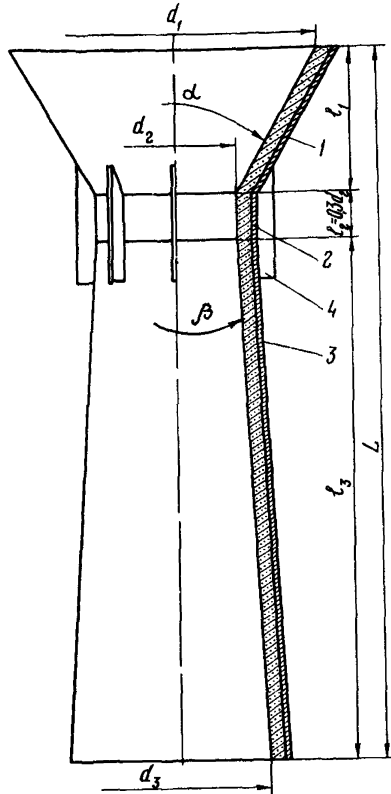
Вентури. В качестве каплеуловителя используется примоточный циклон с тангенциальным или угловым подводом газов и пленочным ороше-

ем внутренней поверхности цилиндра. Каплеуловитель состоит из корпуса 1, в нижней части которого расположен гидрозатвор 2.

Ввод газов в каплеуловитель осуществляется через входной патрубок 3. Для смыва осаждающихся на внутренней поверхности капель и золовых частиц каплеуловитель оборудован системой орошения 4. Гидрозатвор (рис.4, см.вклейку) служит для непрерывного удаления из каплеуловителя взвеси уловленной золы в орошающей воде (пульпы) и обеспечения при этом воздушной плотности золоуловителя.

Для предупреждения брызгоуноса каплеуловитель оборудован лотком шириной 200 мм, расположенным над входным патрубком, и козырьком шириной 200-250 мм, установленным над соплами орошения.

В верхней части каплеуловителя расположены гляделки для контроля за работой сопл орошения.

Каплеуловитель выполнен с отношением высоты h к внутреннему диаметру D 3:1, входной патрубок каплеуловителя - с отношением высоты a к ширине b 2:1 и расположен под углом 8° к горизонту. Основной конструктивный параметр каплеуловителя - внутренний диаметр цилиндрической части (в сьету), диапазон применения которого следующий (мм): 2000; 2300; 2500; 3000; 3200; 3500; 3700; 4000; 4500; 5000.

Конструктивные параметры каплеуловителя (см.рис.3) в зависимости от расхода дымовых газов через каплеуловитель V'_g представлены в табл.2.

Режим каплеуловителя характеризуется:

- скоростью дымовых газов в сечении входного патрубка 20-22 м/с;
- условной скоростью дымовых газов в сечении цилиндрической части каплеуловителя 3,5-4,0 м/с;
- удельным расходом орошающей воды при избыточном давлении 9,8-14,7 кПа (0,10-0,15 кгс/см²) равным 0,05-0,07 кг на 1 м³ газа при нормальных условиях.

2.4. Поворотное колено с переходом, примененное при вертикальном расположении труб Вентури, служит для изменения направления газа с вертикального на соосное с входным патрубком каплеуловителя и частичной сепарации скоагулированной золовой пыли и капель из газового потока.

Конструктивные параметры трубы Вентури

Т а б л и ц а I

Расход дымовых газов $V_{г'}$, тыс. м ³ /ч	l_1 мм		d_1 мм	d_2 мм	l_3 мм		d_3 мм	L мм			
	$\alpha = 40^\circ$	$\alpha = 60^\circ$						$\alpha = 40^\circ$		$\alpha = 60^\circ$	
					$\beta = 8^\circ$	$\beta = 9^\circ$	$\beta = 8^\circ$	$\beta = 9^\circ$	$\beta = 8^\circ$	$\beta = 9^\circ$	

Скорость газов в горловине $\omega_g = 50$ м/с

5I	480	305	950	600	2215	1970	910	2873	2630	2100	2455
60	520	330	1030	650	2360	2095	980	3075	2810	2885	2620
80	605	380	1190	750	2715	2415	1130	3545	3245	3320	3020
90	645	405	1270	800	2930	2605	1210	3815	3490	3575	3250
102	675	425	1340	850	3075	2735	1280	4005	3665	3755	3385
128	755	475	1500	950	3430	3050	1430	4470	4090	4390	3800
141	795	500	1580	1000	3645	3240	1510	4740	4335	4475	4040
173	880	555	1740	1100	4005	3560	1660	5215	4770	4889	4445
203	960	605	1900	1200	4360	3875	1810	5680	5195	5326	4840
240	1045	660	2060	1300	4720	4195	1960	6155	5630	5770	5245

Скорость газов в горловине $\omega_g = 60$ м/с

5I	550	345	950	550	2576	2290	910	3290	3005	3085	2800
6I	605	380	1040	600	2790	2480	990	3575	3265	3350	3040
72	660	430	1130	650	2790	2480	1040	3645	3330	3400	3090
96	755	475	1300	750	3505	3115	1240	4485	4095	4205	3815
108	810	510	1390	800	3720	3305	1320	4770	4355	4470	4055
123	850	535	1470	850	4005	3560	1410	5110	4665	4795	4350
137	905	570	1560	900	4220	3750	1490	5395	4925	5060	4590

153	960	605	1650	950	4435	3940	1570	5680	5185	5325	4830
205	115	700	1910	1100	5150	4575	1820	6595	6020	6184	5225
244	1210	760	2080	1200	5850	5020	1990	7220	6599	6774	6144

Скорость газов в горловине $\omega_r = 70$ м/с

50	605	380	940	500	2790	2480	890	3545	3235	3320	3010
60	660	415	1030	550	3075	2735	980	3900	3560	3655	3315
84	785	495	1220	650	3645	3240	1160	4625	4220	4335	3930
97	840	530	1310	700	3930	3495	1250	4980	4545	4670	4235
III	895	565	1400	750	4220	3750	1340	5340	4870	5010	4540
127	960	605	1500	800	4505	4605	1430	5705	5205	5350	4850
143	1015	640	1590	850	4790	4260	1520	6060	5530	5685	5155
160	1070	675	1680	900	5075	4520	1610	6415	5850	6020	5455
198	1195	755	1870	1000	5650	5020	1790	7145	6615	6705	6075
242	1320	830	2060	1100	6220	5530	1970	7870	7180	7380	6690

Скорость газов в горловине $\omega_r = 80$ м/с

46	615	405	900	450	2810	2480	840	3545	3230	3315	3005
57	685	435	1000	500	3290	2925	960	4125	3760	3875	3510
68	755	475	1100	550	3575	3180	1050	4495	4100	4215	3820
82	825	520	1200	600	3935	3495	1150	4940	4500	4635	4195
96	895	565	1300	650	4220	3750	1240	5310	4840	4980	4510
III	960	605	1400	700	4575	4070	1340	5745	5240	5390	4885
127	1030	650	1500	750	4935	4385	1440	6190	5640	5810	5260
145	1100	695	1600	800	5220	4640	1530	6560	5980	6155	5575
163	1170	735	1700	850	5575	4950	1630	7000	6375	6565	5940
204	1305	825	1900	950	6220	5530	1820	7805	7115	7330	6640
277	1525	975	2210	1100	6940	6165	2070	8795	8020	8230	7455

Т а б л и ц а 2

Конструктивные параметры каплеуловителей

V_f^I тыс.м ³ /с	D мм	α мм	β мм	h мм	h_1 мм	h_2 мм	h_3 мм	h_4 мм	N мм	l мм	l_1 мм	l_2 мм	l_3 мм	d мм	Число оспл орошения n, шт.
35-50	2000	1170	585	6000	1000	850	732	900	8022	1350	1337	707	600	500	16
45-70	2300	1240	620	6900	1150	900	882	900	9122	1500	1485	840	600	500	16
50-80	2500	1340	670	7500	1250	950	882	1000	9932	1600	1584	915	1000	500	18
70-100	2800	1500	750	8400	1400	1050	1032	1000	11082	1750	1733	1025	1000	500	20
75-115	3000	1610	805	9000	1500	1100	1132	1000	11832	1850	1832	1097	1000	500	20
85-130	3200	1720	860	9600	1600	1150	1232	1000	12582	2000	1981	1170	1000	500	24
100-155	3500	1880	940	10500	1750	1200	1382	1000	13682	2150	2129	1280	1400	500	24
115-175	3700	1980	990	11100	1850	1250	1482	1000	14432	2250	2228	1355	1400	500	24
135-200	4000	2150	1075	12000	2000	1350	1632	1000	15582	2400	2377	1462	1400	500	30
170-225	4500	2440	1220	13500	2250	1500	1882	1000	17482	2700	2674	1640	1400	500	30
210-320	5000	2680	1340	15000	2500	1600	2132	1000	19332	2950	2921	1830	1400	500	36

Переход, примененный при горизонтальном расположении труб Вентури, служит для обеспечения плавного ввода газа в прямоугольный входной патрубок из круглой трубы Вентури.

2.5. Защита внутренних поверхностей трубы Вентури, каплеуловителя и связующих их конструктивных элементов от абразивного износа и коррозии обеспечивается специальным противокоррозионным покрытием, выполненным с применением кислотоупорной плитки (керамической или каменного литья) толщиной не менее 35 мм, уложенной на силикатную замазку или замазку арзамит.

Защита внутренней поверхности сборного короба, каплеуловителя осуществляется эпоксидной шпатлевкой ЭП-0010, газокходов очищенного газа - кислотостойкими лакокрасочными покрытиями.

2.6. Наружная поверхность подводящих и отводящих газоходов для предупреждения ожогов обслуживающего персонала, а также с целью снижения теплопотерь и предупреждения конденсации влаги из дымовых газов на внутренней поверхности изолируется матами толщиной 60 мм из минеральной ваты соответственно в два и один слой.

2.7. Система орошения золоуловителя служит для бесперебойного и непрерывного питания установки в необходимом количестве водой, очищенной от грубых механических примесей.

Система орошения установки (рис.5) состоит из:

- двух гравийных фильтров 1;
- регулятора давления 2;
- напорного бака орошения каплеуловителей 3;
- центробежных механических форсунок орошения труб Вентури 4;
- системы орошения каплеуловителей 5;
- смывных сопел 6 гидрозатворов;
- коммуникаций трубопроводов с арматурой.

2.7.1. Гравийный фильтр (рис.6) служит для очистки воды от грубых механических примесей. Максимальная производительность фильтра 150 м³/ч воды, максимально допустимое гидравлическое сопротивление 196 кПа (2,0 кгс/см²).

Фильтр представляет собой металлический корпус I диаметром 720 мм с крышкой 2, штуцерами 3 и 4, промывочным устройством 5 и фильтрующим элементом 6. Фильтрующим элементом является слой гравия толщиной 220-250 мм с размером частиц 5-20 мм, уложенных на решетку 7 с отверстиями диаметром 4 мм.



Рис.5. Система орошения золоуловителя:
 I - на остальные каплеуловители; II - на
 остальные трубы Вентури; III - на осталь-
 ные гидрозатворы; IV - в дренаж



Рис.6. Гравийный фильтр

2.7.2. Регулятор давления служит для стабилизации давления орошающей воды после гравийных фильтров на уровне $393,0 \pm 24,5$ кПа* ($4,00 \pm 0,25$ кгс/см²). В качестве регулятора может быть применен любой серийно выпускаемый гидравлический регулятор давления прямого действия "после себя" (Рд-3А в комплекте с клапанами Рд-1 или УРРД, РдТ-1 и др.), пропускная способность, пределы регулирования и зона нечувствительности которого соответствуют гидравлическим характеристикам системы орошения установки.

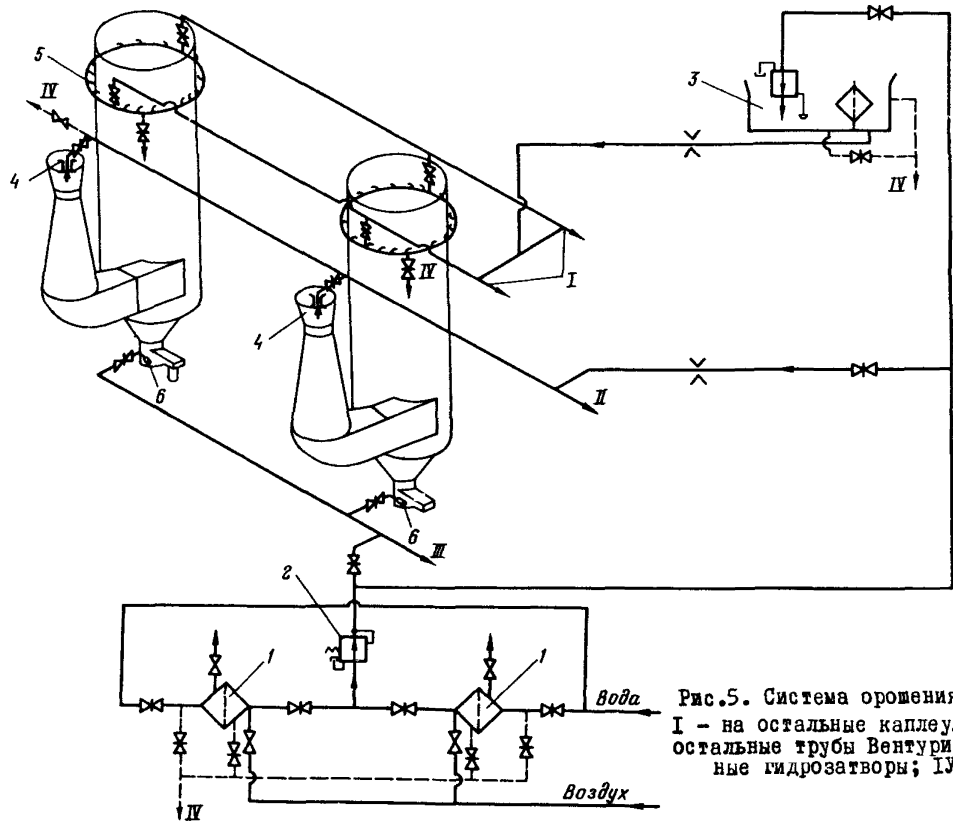
2.7.3. напорный бак (рис.7) служит для обеспечения постоянного давления воды, подаваемой в коллектор орошения каплеуловителей, в пределах $9,8-14,7$ кПа ($0,10-0,15$ кгс/см²). Бак атмосферного типа, металлический, вместимостью $2,45$ м³, максимальная производительность 60 м³/ч, максимальное давление воды перед регулятором уровня $0,393$ кПа ($4,0$ кгс/см²).

Бак имеет регулятор уровня 1, две фильтр-сетки 2, штуцеры 3-6 (соответственно перелива, отвода, дренажа и подвода воды).

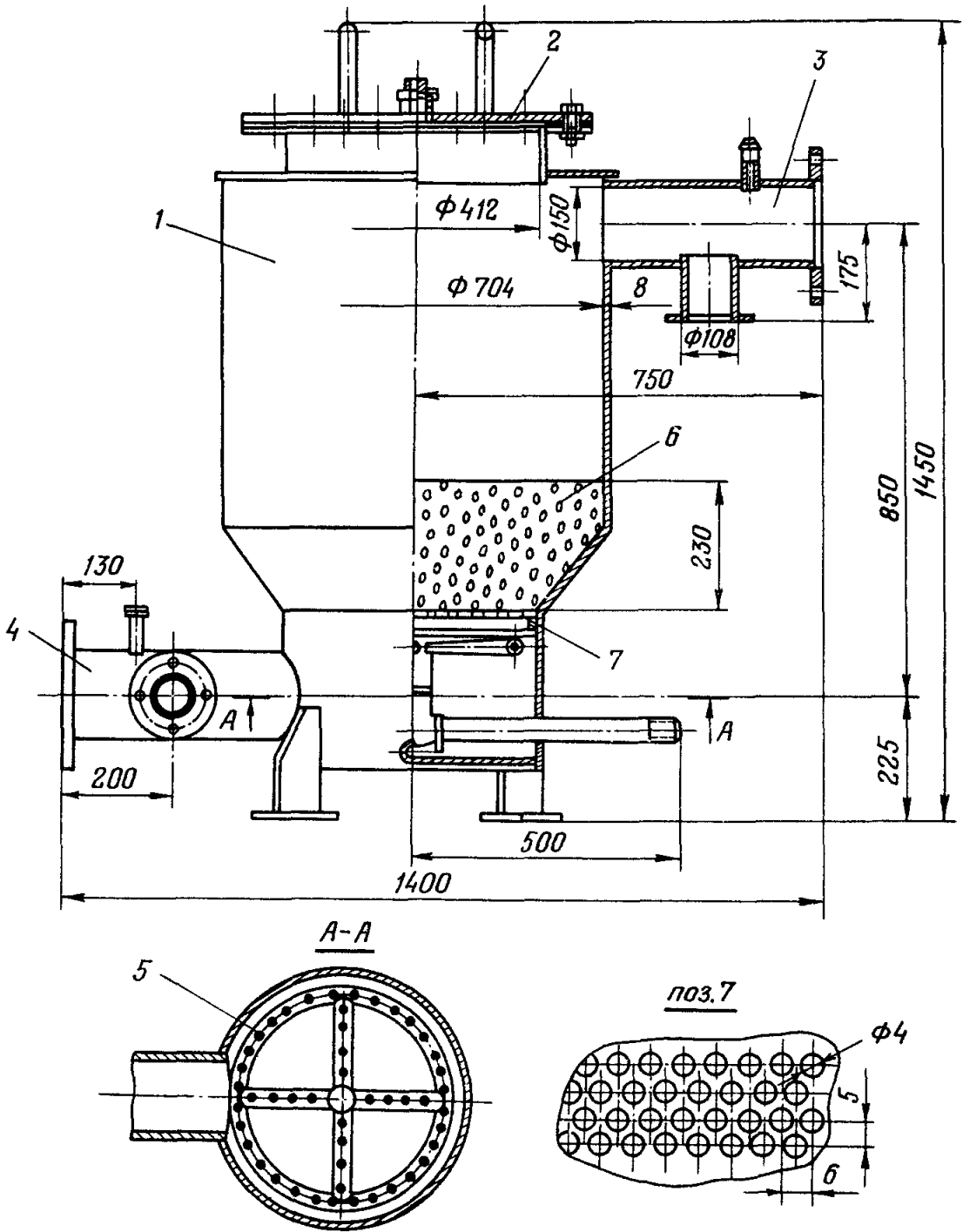
Регулятор уровня поплавкового типа служит для поддержания постоянного уровня воды в баке вне зависимости от изменения давления (в допустимых пределах) подаваемой в бак воды.

Латунные фильтр-сетки с ячейкой $1,0 \times 1,0$ мм² служат для тонкой очистки воды, подаваемой в сопла каплеуловителей.

2.7.4. Центробежные механические форсунки орошения труб Вентури (рис.8) служат для эффективного орошения водой запыленных дымовых газов, поступающих в трубы Вентури, и установлены по одной на трубу в зоне конфузора вдоль оси на расстоянии $(1,25-1,45)d_2$ от горловины (d_2 - диаметр горловины трубы Вентури из рис.2). Факел форсунки направлен по ходу дымовых газов.

Форсунка состоит из корпуса 1, шестизаходного завихрителя 2 и перехода 3. Корпус и завихритель бронзовые.

На рис.9 приведены расходные характеристики форсунок. Типоразмер форсунки выбирается на основе принятого значения расхода воды на орошение одной трубы Вентури G и известного значения давления орошающей воды перед форсункой P .

* Здесь и далее приводится избыточное давление.



Рис.7. Напорный бак

2.7.5. Система орошения каплеуловителя (рис.10) служит для равномерного орошения его внутренней поверхности и состоит из коллектора 1, сопл 2, направляющих гильз 3, соединительных резиноктаневых рукавов 4, патрубков подвода 5 и дренажа 6 воды.

Коллектор диаметром 108 мм служит для равномерного распределения воды между соплами каплеуловителя.

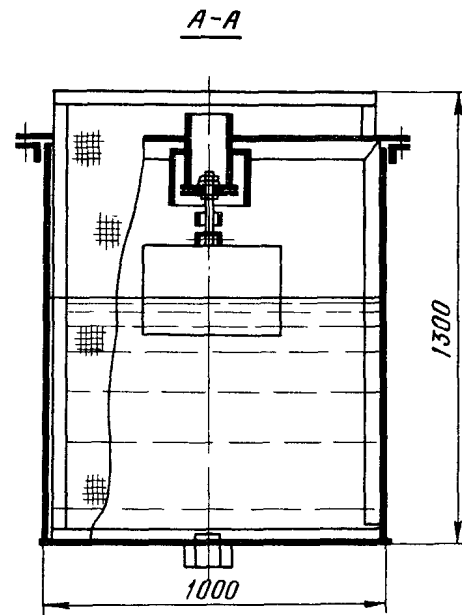
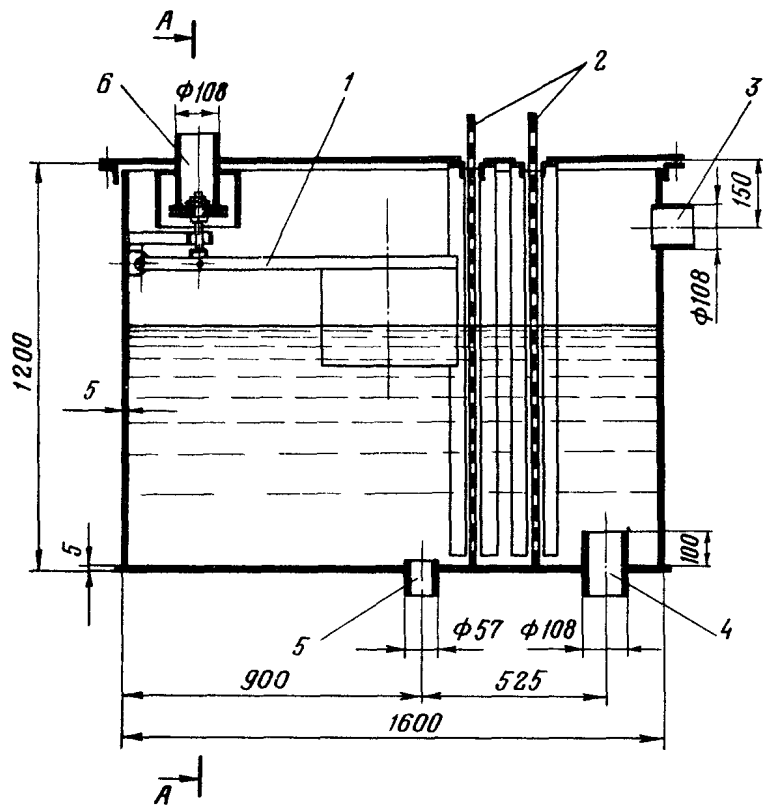

Рис.8. форсунка

Обозначение форсунки	Геометрические параметры				Шаг канавки, мм	Обозначение форсунки	Геометрические параметры				Шаг канавки, мм
	d, мм	B, мм	B', мм	t, мм			d, мм	B, мм	B', мм	t, мм	
01	12	16	10	12	165	10	20	12	8	10	165
02	14	16	10	12	165	11	22	12	8	10	165
03	16	16	10	12	165	12	26	12	8	10	165
04	18	16	10	12	165	13	10	12	8	10	120
05	20	16	10	12	165	14	12	12	8	10	120
06	22	16	10	12	165	15	14	12	8	10	120
07	24	16	10	12	165	16	20	12	8	10	120
08	26	16	10	12	165	17	22	12	8	10	120
09	14	12	8	10	165	18	24	12	8	10	120

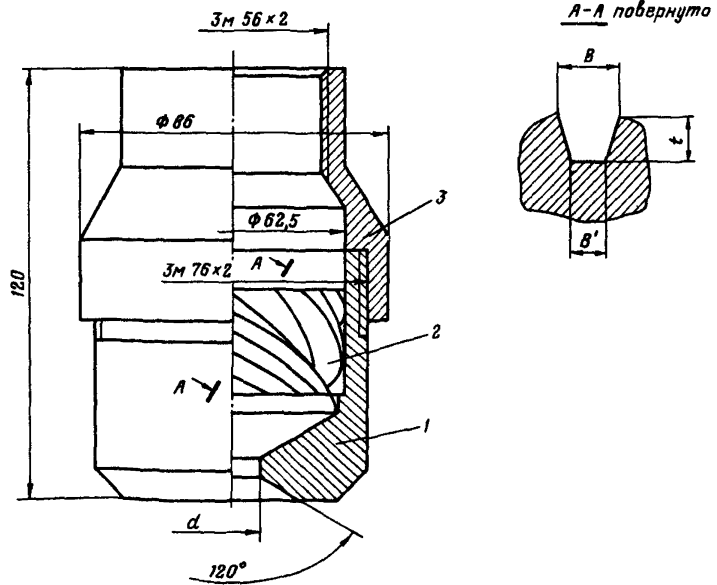

Рис.9. Расходные характеристики форсунок

Сопла выполнены из стальной нержавеющей либо медной трубки диаметром 10 мм и установлены в направляющих гильзах таким образом, чтобы струя орошающей воды вытекала тангенциально к вращающемуся газовому потоку по ходу его вращения под углом 10° вниз к горизонту.

2.7.6. Сопла гидрозатворов (см.рис.4) служат для предупреждения появления отложений золы в **гидрозатворах**, повышения надежности их работы.

2.7.7. Коммуникации трубопроводов и арматуры (см.рис.5) служат для подачи и распределения орошающей воды между золоуловителями, удаления воды из коллекторов, гравийных фильтров и напорного бака при промывках, длительных остановках и перед выводом установки в ремонт.

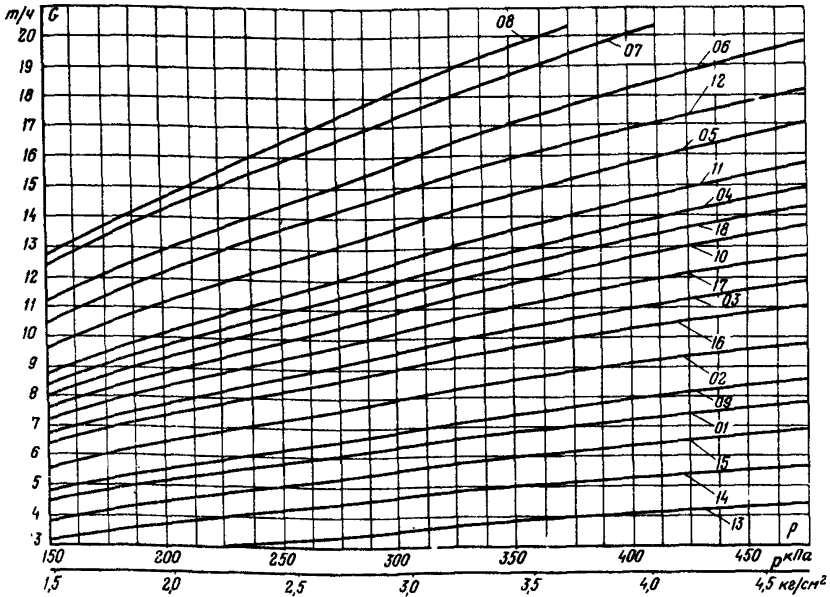
Вода удаляется через дренажный трубопровод. С ним же соединена переливная труба напорного бака, служащая для предупреждения его переполнения при выходе из строя регулятора уровня.

Система орошения установки оборудована запорной арматурой, служащей для отключения системы орошения установки, а также от-



Рис.10. Система орошения каплеуловителя

дельных ее элементов при остановках и ремонтах.

2.8. Система контрольно-измерительных приборов служит для обеспечения непрерывного контроля работы и состояния золоуловителя и поддержания оптимального режима его эксплуатации и включает (рис.11) приборы замера:

- расхода воды на орошение труб Вентури;
- расхода воды на орошение каплеуловителей;
- аэродинамического сопротивления установки;
- температуры очищенных газов;
- давления воды до и после гравийных фильтров, перед форсунками и в коллекторах орошения каплеуловителей.

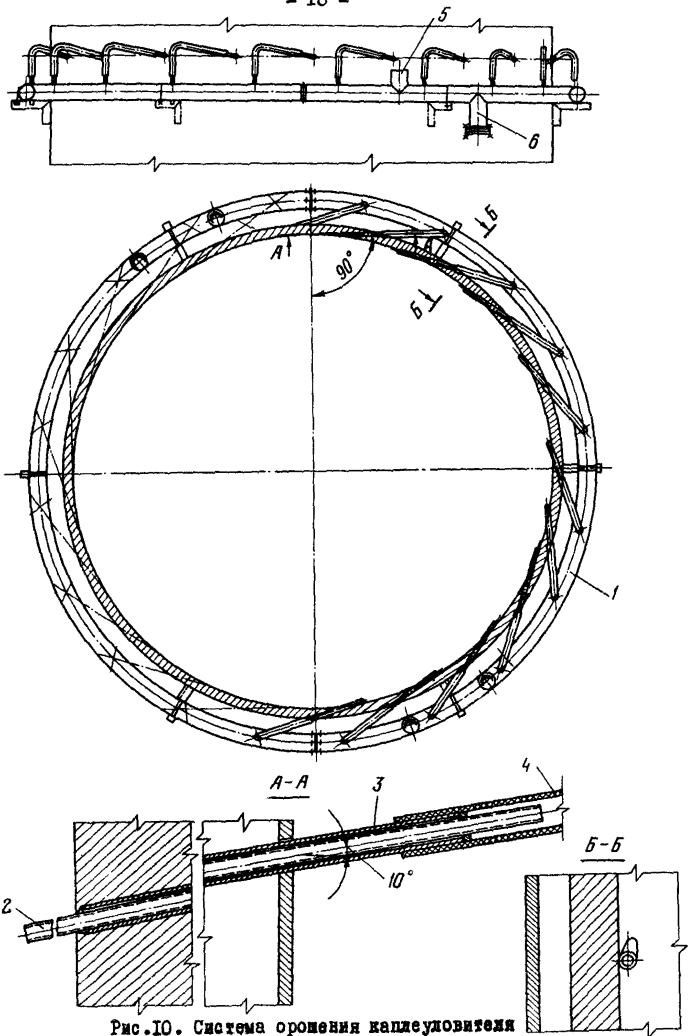
Тип примененного прибора определяется возможностями электростанции при соблюдении условия установки вторичных показывающих приборов (за исключением приборов замера давления воды) на главном щите котла; вторичные приборы замера расхода воды рекомендуется выполнить самопишущими. Класс примененных приборов должен быть не ниже 2,5.

2.9. Принцип улавливания в золоуловителях типа МВ основан на коагуляции (укрупнении) золowych частиц путем осаждения их на каплях орошающей воды в трубе Вентури и последующей сепарации их, а также крупнофракционных некоагулированных золowych частиц в каплеуловителе.

Запыленные дымовые газы поступают в трубу Вентури, в конфузоре которой орошаются водой и ускоряются до скоростей 50-75 м/с. Капли орошающей воды, вместе с газом поступающие в трубу Вентури, дробятся скоростным газовым потоком до значений среднего диаметра 140-210 мкм и ускоряются. В связи с тем, что плотность воды значительно (на три порядка) выше плотности газа, капли воды приобретают в конфузоре и горловине трубы Вентури меньшие (на 15-25 м/с) скорости, вследствие чего происходит своеобразная фильтрация запыленного газового потока через движущийся водяной мелкозернистый фильтр, на зернах (каплях) которого происходит инерционное осаждение золowych частиц, содержащихся в газе.

Скоагулированная и крупнофракционная сухая золочая пыль выделяется в каплеуловителе за счет тангенциального (улиточного) ввода газов, вызывающего его закручивание в каплеуловителе и инерционное осаждение частиц на смоченной внутренней поверхности. Уловленные золочые частицы смываются с внутренней поверхности каплеуловителя орошающей водой через гидрозатвор в канал ГЗУ.



Рис.3. Каплеуловитель



Рис. 4. Гидроотвор:
 1 - корпус; 2 - сливной патрубок;
 3 - перегородка; 4, 5 - крышки; 6 -
 сливное сопло; 7 - джечок

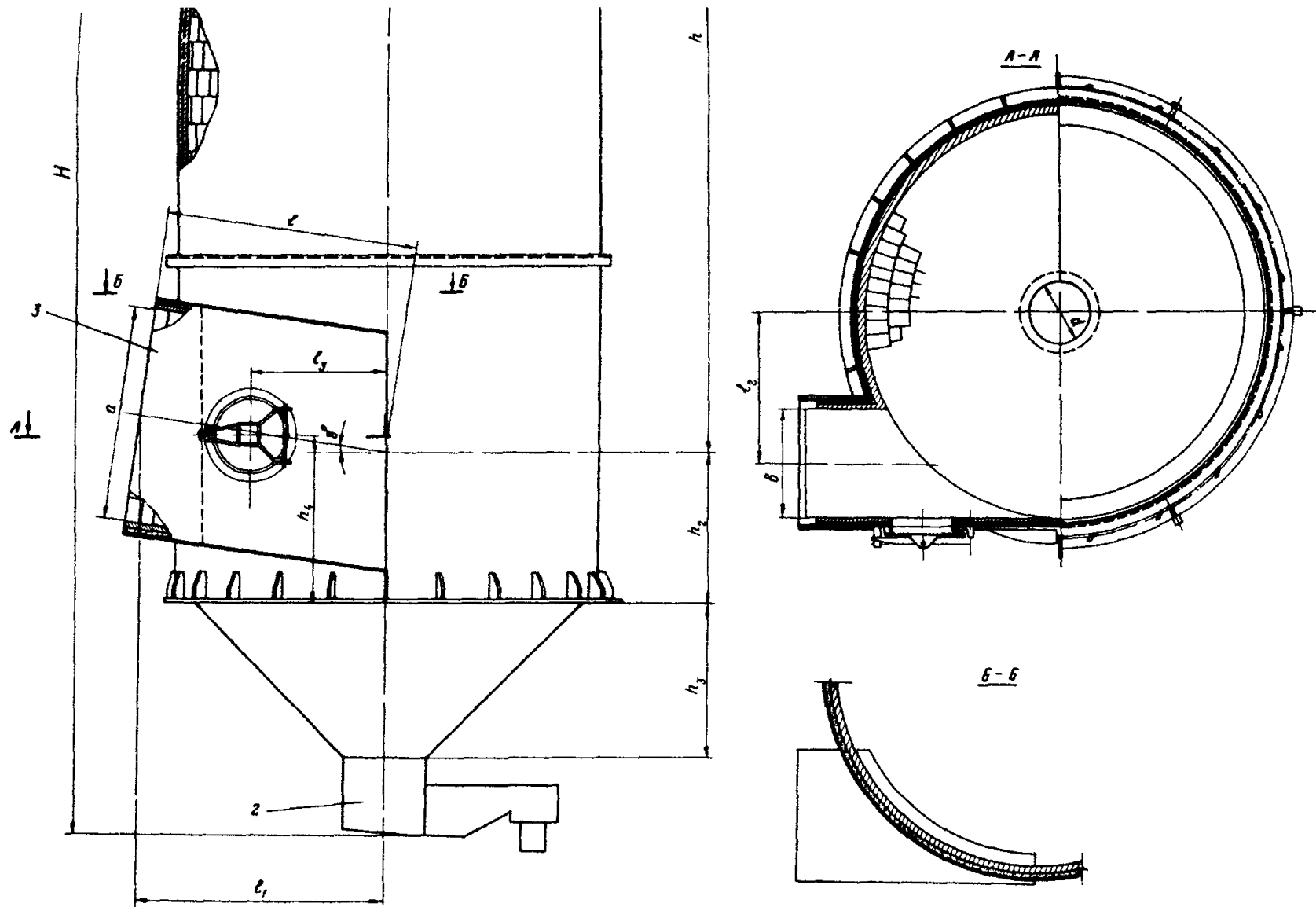

3. РАСЧЕТ ЗОЛОУЛОВИТЕЛЯ

3.1. Метод расчета основан на обобщении обширных экспериментальных материалов, полученных в результате исследований промышленных золоуловителей типа МВ котлов ряда электростанций, сжигающих различные виды твердого топлива.

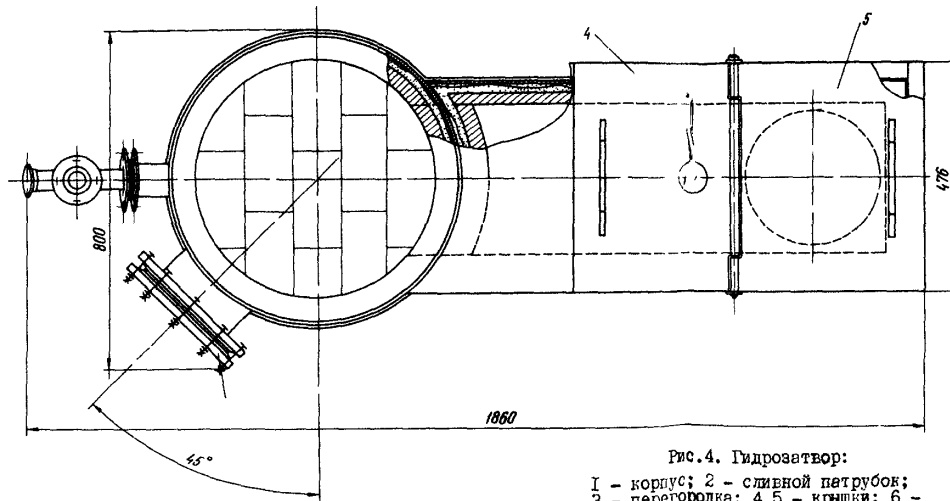
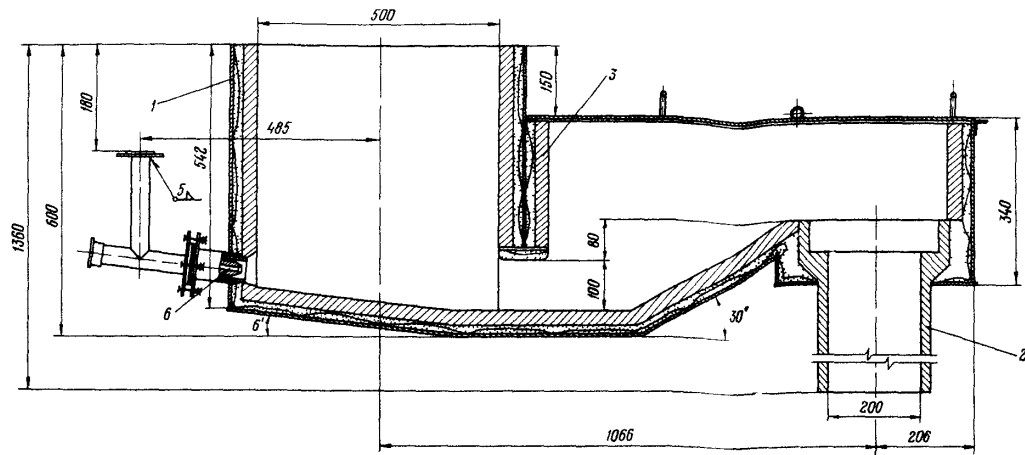
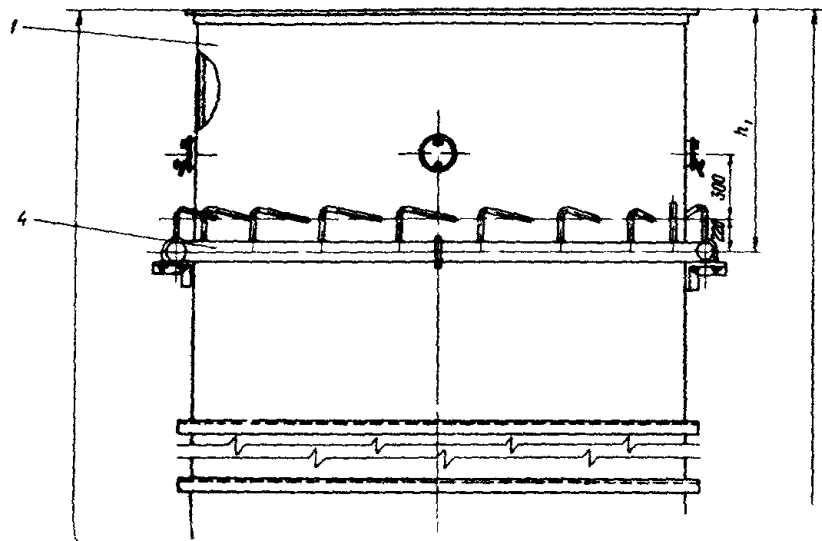
В объем расчета золоуловителя входит определение:

- эффективности очистки дымовых газов;
- охлаждения дымовых газов;
- аэродинамического сопротивления установки.

3.2. В основу расчета эффективности очистки газов от золы положено раздельное определение неполноты улавливания (осаждения) золы каплями в собственно трубе Вентури и неполноты улавливания "проскока" (золы, не осевшей на каплях в трубе Вентури) в каплеуловителе.

3.2.1. Неполнота улавливания i - й фракции золы в трубе Вентури:

$$E_i' = \exp \{-N_{yi}\}, \quad (1)$$

$$\lg E_i' = -0,4343 N_{yi}, \quad (2)$$

где N_{yi} - число единиц переноса.

Значение числа единиц переноса с достаточным приближением к действительным условиям и при определенных допущениях может быть определено по формуле

$$N_{yi} = 1,5 \frac{q_{ТВ}}{\rho_B D_0} \varepsilon_i \left/ \frac{w_2^i - w_K}{w_3^i} \right/ c_p L, \quad (3)$$

где $q_{ТВ}$ - удельный расход воды на орошение трубы Вентури, кг/м³ газа при нормальных условиях;

ρ_B - плотность воды, подаваемой на орошение, кг/м³;

D_0 - средний диаметр капель в трубе Вентури, м;

ε_i - коэффициент вероятности осаждения на каплях частиц фракции золы;

L - полная длина трубы Вентури, м;

$\left/ \frac{w_2^i - w_K}{w_3^i} \right/_{cp}$ - среднее значение скорости члена,

Средний диаметр капель D_0 определяется по графику (рис.12) в зависимости от скорости газов в горловине трубы Вентури w_r и известной ее производительности по газу V_r' .

Значения $q_{ТВ} = 0,14+0,16$ кг на 1 м^3 газа при нормальных условиях и $w_r = 50+75$ м/с принимаются, исходя из обеспечения необходимой эффективности и надежности золоулавливания.

Полная длина трубы Вентури L определяется из табл.1 по известным w_r и V_r' .

Значение ξ_i для всех используемых в расчете значений фракций золы с достаточной точностью принимается равной 1,0.

Среднее значение скоростного члена для каждой фракции золы



Рис.12. Зависимость среднего диаметра капель и максимальной разности скоростей газа и капель от скорости газа в горловине трубы Вентури

определяется из табл.3 по известным V_r' и w_r (таблица составлена для трех значений V_r' и трех значений w_r ; для промежуточных

Т а б л и ц а 3

Значения скоростного члена $\frac{w_{\text{ж}}^i - w_{\text{к}}}{w_{\text{ж}}^i} / c_p$

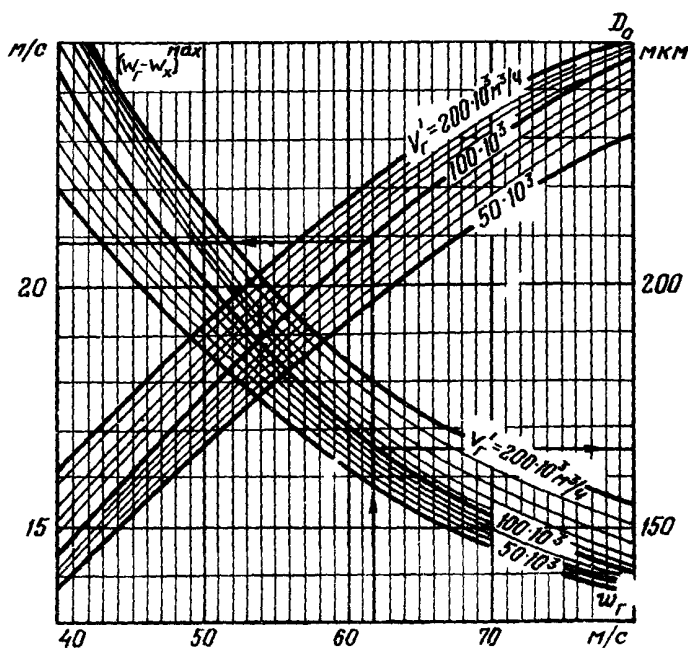
Объем (расход) газов $V_r^i, \text{ м}^3/\text{ч}$	Ско- рость газов $w_r, \text{ м/с}$	Фракция золы, мкм						
		0-10	10-20	20-30	30-40	40-50	50-60	Более 60
$50 \cdot 10^3$	40	0,221	0,212	0,200	0,185	0,168	0,148	0,126
	60	0,250	0,238	0,220	0,194	0,167	0,135	0,104
	80	0,258	0,240	0,215	0,186	0,156	0,123	0,088
$100 \cdot 10^3$	40	0,214	0,204	0,194	0,183	0,168	0,148	0,128
	60	0,248	0,232	0,215	0,195	0,172	0,147	0,117
	80	0,231	0,211	0,191	0,167	0,140	0,108	0,074
$200 \cdot 10^3$	40	0,206	0,199	0,191	0,180	0,166	0,150	0,133
	60	0,195	0,187	0,177	0,165	0,149	0,132	0,112
	80	0,178	0,167	0,153	0,137	0,119	0,097	0,074

значений скоростной член определяется интерполяцией).

Общая неполнота улавливания золы в трубе Вентури:

$$\varepsilon' = \sum_{i=1}^n \varphi_i' \varepsilon_i' , \quad (4)$$

где φ_i' — относительное содержание i -й фракции золы после котла задается заказчиком или принимается по табл.4.

Дисперсный состав сухой золы на входе в каплеуловитель вычисляется по формуле

$$\varphi_i'' = \frac{\varepsilon_i' \varphi_i'}{\varepsilon'} . \quad (5)$$

3.2.2. Степень неполноты улавливания "проскока" золы в каплеуловителе ε'' определяют для каждой фракции золы по графику (рис.13).

Общая неполнота улавливания "проскока" сухой золы в каплеуловителе определяется по формуле

$$\varepsilon'' = \sum_{i=1}^n \varphi_i'' \varepsilon_i'' . \quad (6)$$

Фракционный состав золы твердого топлива,
сжигаемого в камерных топках котлов (%)

Т а б л и ц а 4

Топливо	Тип мельницы	Размер частиц, мм.								
		0-10	0-20	20-30	30-40	40-50	50-60	60-86	86-100	Более 100
Антрацит АШ	Шаровая барабанная	21		21	17	10	8	7	8	8
То же АРШ	То же	17		14	11	11	11	10	16	10
Донецкий уголь	"-	32		31	11	7	4	4	6	5
Кузнецкий тощий уголь	"-	31		31	9	6	5	5	5	8
Кемеровский уголь	"-	21		22	17	10	8	6	8	8
Челябинский уголь	"-	18		20	16	9	7	6	11	13
Подмосковный уголь	"-	29		23	14	8	7	5	9	5
Интинский уголь	Среднеходная	20		27	14	9	6	5	8	11
Воркутинский уголь	"-	25		35	14	7	4	3	6	6
Ткварчельский уголь	"-	9		12	22	16	9	5	12	15
Подмосковный уголь	"Резольтор"	24		27	16	9	7	5	6	6
То же	Молотковая	17		23	16	11	7	5	7	14
Ленинский уголь	"-	9		16	22	15	6	6	10	16
Интинский уголь	"-	21		32	22	9	6	2	4	4
Воркутинский уголь	"-	25		34	16	12	5	3	2	3
Канский уголь	"-	12		22	19	13	10	6	9	9
Александринский уголь	Молотковая	16		29	20	12	8	4	4	7
Фрезерный уголь	"-	23		11	10	9	9	4	9	25
Каирский сланец	"-	14		21	18	13	9	9	9	7
Гдовский сланец	"-	20		46	15	6	4	2	3	4
Богословский уголь	Шаровая барабанная	19,4	19,4	9,6	7,2	4,1	3,5	0	36,8	0
Экибастузский уголь	То же	21,1	21,1	18,5	11,6	5,2	6,2	0	13,3	0
Фрезерный торф	Молотковая	26		16	11	7	6	5	10	19



Рис. 13. Зависимость неполноты улавливания золы в каплеуловителе ε_i'' от его диаметра D для различных золовых фракций на входе в каплеуловитель

3.2.3. Общая эффективность золоуловителя определяется по формуле

$$\eta = 1 - \varepsilon' \varepsilon'' \quad (7)$$

3.3. Общее аэродинамическое сопротивление золоуловителя складывается из сопротивления собственно трубы Вентури и сопротивления каплеуловителя.

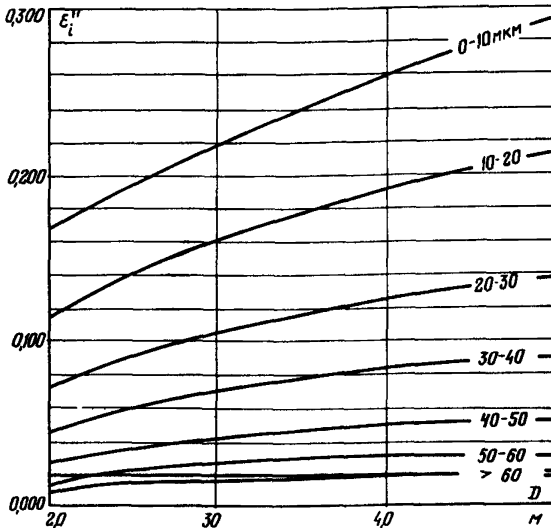
3.3.1. Аэродинамическое сопротивление собственно трубы Вентури определяется по формуле (Па)

$$\Delta H_{ТВ} = (\zeta_c + \zeta_{op}) \frac{\rho_r' w_r^2}{2}, \quad (8)$$

- где ζ_c - коэффициент сопротивления неорошаемой трубы Вентури (для облицованных труб равен 0,2);
 ζ_{op} - экспериментальный коэффициент, суммарно учитывающий влияние орошения на сопротивление трубы Вентури;
 w_r - скорость газов в горловине, отнесенная к условиям на входе в трубу Вентури, м/с;
 ρ_r' - плотность дымовых газов на входе в золоуловитель, кг/м³.

Коэффициент $\zeta_{ор}$ для принятой системы форсуночного орошения определяется по графику (рис.14) в зависимости от произведения удельного расхода воды на орошение трубы Вентури и скорости газа в горловине.

3.3.2. Аэродинамическое сопротивление каплеуловителя рассчитывается по формуле (1а)

$$\Delta H_{ку} = \zeta_{к} \frac{\rho_{г}^{\prime} w_{вх}^2}{2}, \quad (9)$$

где $\zeta_{к}$ - коэффициент сопротивления каплеуловителя;
 $w_{вх}$ - скорость газоз во входном патрубке каплеуловителя, отнесенная к условиям на входе в трубу Вентури, м/с.

Коэффициент сопротивления каплеуловителя определяется по графику (рис.15).

3.4. При проектировании и эксплуатации мокрых золоуловителей типа МВ должен обеспечиваться приемлемый уровень



Рис.14. Зависимость коэффициента $\zeta_{ор}$ от $q_{ТВ} w_{г}$



Рис.15. Зависимость коэффициента сопротивления каплеуловителя $\zeta_{к}$ от его диаметра D

охлаждения дымовых газов. При этом одним из основных требований является обеспечение превышения температуры охлажденных газов над их точкой росы, которая в мокрых золоуловителях определяется парциальным давлением водяных паров, поскольку серный ангидрид улавливается практически полностью. Чтобы предотвратить коррозию последующего газового тракта, температурная разность принята равной 15°C и должна обеспечиваться при любых режимах работы котла. Поскольку при уменьшении нагрузки котла наблюдается некоторое снижение температуры охлажденных газов после золоуловителя при неизменном его орошении (примерно на 4-6%), упомянутый запас по температуре увеличен для большей надежности на 5°C и составляет, таким образом, 20°C .

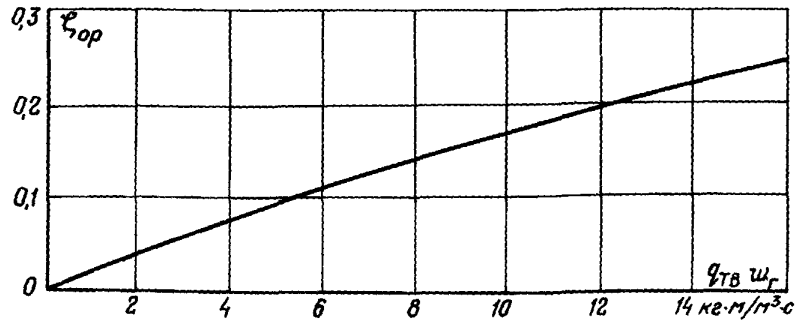
Так как исходное влагосодержание уходящих газов за котлом различается главным образом в зависимости от сорта сжигаемого топлива, соответственно должны отличаться друг от друга минимально допустимые температуры охлажденных очищенных газов. Следовательно, требования к допустимому охлаждению газов оказывают заметное влияние на выбор параметров, определяющих эффективность золоуловителей.

Охлаждение дымовых газов происходит более интенсивно в трубе Вентури, чем в каплеуловителе. Это объясняется отличием механизма теплообмена в аппаратах. По опытным данным, снижение температуры газов в каплеуловителе весьма незначительно, поэтому расчет ведется для условий охлаждения газов только в трубе Вентури.

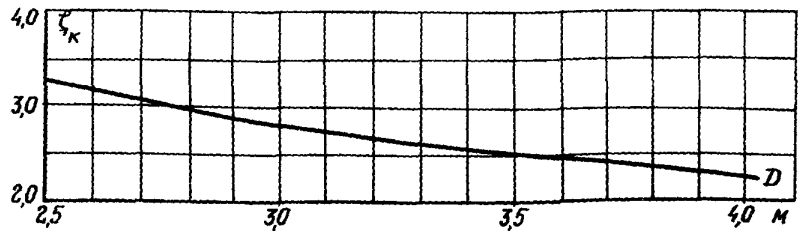
3.4.1. Степень охлаждения газов в золоуловителе определяется по полуэмпирической формуле:

$$\varepsilon = K_3 \frac{q_{ТВ} H_{ТВ}}{\rho_{ГД} D_0 \bar{w}_K}, \quad (10)$$

где K_3 - коэффициент, зависящий от режимных параметров, $\text{кг}/\text{м}^2\text{с}$;
 $H_{ТВ}$ - длина участка трубы Вентури с наиболее интенсивным теплообменом, м;
 $\rho_{ГД}$ - плотность дымовых газов, взятых при нормальных условиях, $\text{кг}/\text{м}^3$;
 \bar{w}_K - средняя скорость капель орошающей воды в трубе Вентури, м/с.

коэффициент K_3 определяется по графику (рис.16).

Длина участка трубы Вентури с наиболее интенсивным теплообме-

ном H_{TB} принимается равной суммарной длине горловины ℓ_2 и диффузора ℓ_3 (см. рис. 2).



Рис. 16. Зависимость коэффициента K_3 от скорости дымовых газов в горловине труб Вентури w_r при разном удельном расходе воды на орошение

Плотность дымовых газов при нормальных условиях в зависимости от сорта топлива принимается по табл. 5.

Средний диаметр капель распыленной орошающей воды принимается по графику (см. рис. 12).

Средняя скорость капель определяется по формуле (м/с):

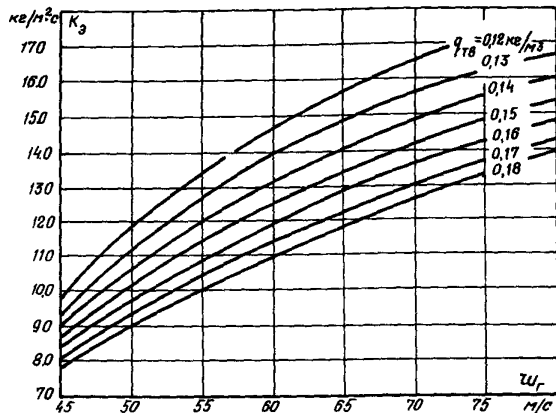
$$\bar{w}_K = \frac{w_K^r + w_K^{bx}}{2}, \quad (II)$$

где w_K^r - скорость капель в горловине трубы Вентури, м/с;
 w_K^{bx} - скорость капель во входном патрубке каплеуловителя принимается равной скорости газа в нем, т.е. 20-22 м/с.

Скорость капель в горловине определяется по формуле (м/с):

$$w_K^r = w_r - (w_r - w_K)^{maxc}, \quad (II)$$

где $(w_r - w_K)^{maxc}$ - максимальная разность скоростей газа и капель, м/с.

Т а б л и ц а 5

Данные для расчета теплообмена в золоуловителе

Топливо	Минимально допустимая температура дымовых газов после золоуловителя, °С	Расчетная температура пульпы, θ'', °С	Плотность дымовых газов ρ _{г0} , кг/м ³ , при коэффициенте избытка воздуха α	
			1,5	2,0
Донецкий АШ	63	40	1,34	1,32
Донецкий тощий уголь	69	46	1,34	1,32
Челябинский бурый уголь	68	45	1,31	1,30
Богословский бурый уголь	77	54	1,28	1,26
Черемковский уголь	67	44	1,31	1,30
Фрезерный торф	80	57	1,28	1,26
Карагандинский промпродукт	71	48	1,31	1,30
Кузнецкий уголь	63	40	1,31	1,30
Экибастузский уголь	68	45	1,31	1,30

Максимальная разность скоростей газа и капель в горловине определяется по графику (см. рис.12).

Условно допущено, что максимальная разность скоростей газа и капель достигается в пределах горловины.

3.4.2. Средний температурный напор в трубе Вентури определяется по формуле (°С)

$$\Delta \bar{t} = \frac{(t_r' - \theta') - (t_r'' - \theta'')}{2,303 \lg \frac{t_r' - \theta'}{t_r'' - \theta''}}, \quad (13)$$

где t_r' , t_r'' - температура дымовых газов перед золоуловителем и после него, °С;

θ' , θ'' - температура орошающей воды и пульпы, °С.

Температура пульпы принимается по табл.5.

Температура дымовых газов после золоуловителя принимается

(в первом приближении) равной минимально допустимой температуре охлаждения дымовых газов в мокрых золоуловителях (см.табл.5).

3.4.3. Расчетная температура дымовых газов после золоуловителя определяется по формуле ($^{\circ}\text{C}$)

$$t_r'' = t_r' - \varepsilon \bar{\Delta t}. \quad (14)$$

Расчет считается законченным, если разница между принятым и полученным значениями температуры не превышает 2°C . В противном случае следует принять новое значение температуры газов и повторить расчет.

3.5. В качестве примера произведем расчет золоуловителя типа МВ для электростанции, сжигающей донецкий уголь марки АШ.

3.5.1. Электростанция оборудована котлами паропроизводительностью 230 т/ч.

Температура уходящих дымовых газов 135°C .

Расход дымовых газов 320 тыс.м³/ч.

Допустимое аэродинамическое сопротивление золоулавливающей установки 1275 Па (130 кг/м²).

Дисперсный состав летучей золы:

Фракция, мкм	0-10	10-20	20-30	30-40	40-50	50-60	Более 60
σ' %	31,5	21,1	8,2	10,8	6,8	4,6	17,0

Требуемая степень очистки - не ниже 97,0%.

3.5.2. Учитывая высокое содержание тонкой фракции в золе и связанную с этим повышенную сложность очистки, принимаем удельный расход воды на орошение труб Вентури $q_{ТВ} = 0,16 \text{ кг/м}^3$ и скорость газов в горловине $w_r = 70 \text{ м/с}$.

По условиям компоновки каждый котел оборудуется четырьмя золоуловителями типа МВ с производительностью 80 тыс.м³/ч каждый.

Из табл. I по принятому значению w_r и ближайшему значению V_r' выбираем трубу Вентури со следующими геометрическими характеристиками:

$$\begin{aligned} \alpha &= 40^{\circ} \\ \beta &= 9^{\circ} \\ L &= 4220 \text{ мм} \end{aligned}$$

$$\begin{aligned} H_r &= 3840 \text{ мм} \\ d_r &= 650 \text{ мм} \end{aligned}$$

Из табл.2 по известному значению V_r' выбираем каплеуловитель диаметром 2800 мм.

3.5.3. Выполним расчет аэродинамического сопротивления золоуловителя.

Расчетная скорость дымовых газов в горловине трубы Вентури

$$w_r = \frac{80000,4}{3,14 \cdot 0,650^2 \cdot 3600} = 67,0 \text{ м/с.}$$

Произведение определяющих параметров

$$q_{гв} w_r = 0,16 \cdot 67,0 = 10,75 \text{ кг} \cdot \text{м}^3/\text{с.}$$

По графику (см.рис.14) определяем $\xi_{гв}^e = 0,18$.

Аэродинамическое сопротивление трубы Вентури по формуле (8):

$$\Delta H_{гв} = (0,2 + 0,18) \cdot \frac{67,0^2 \cdot 0,87}{2} = 745 \text{ Па (76 кг/м}^2\text{)}.$$

По графику (см.рис.15) определяем $\xi_k = 2,9$.

Аэродинамическое сопротивление каплеуловителя по формуле

$$(9): \Delta H_k = 2,9 \cdot \frac{20,0^2 \cdot 0,87}{2} = 500 \text{ Па (51 кг/м}^2\text{)}.$$

Общее аэродинамическое сопротивление золоуловителя:

$$\Delta H = 745 + 500 = 1245 \text{ Па (127 кг/м}^2\text{)}.$$

3.5.4. Для оценки температуры дымовых газов после очистки производим тепловой расчет.

Из табл.5 для донецкого угля марки АШ:

-плотность дымовых газов при нормальных условиях равна $1,34 \text{ кг/м}^3$;

-расчетная температура пульпы 40°C ;

-минимально допустимая температура дымовых газов после очистки 63°C .

По графику (см.рис.12) определяем:

-диаметр капель 153 мкм ;

-разность скоростей газа и капель, достигаемая в трубе Вентури, $21,7 \text{ м/с}$.

Скорость капель в горловине по формуле (12):

$$w_k^f = 67,0 - 21,7 = 45,3 \text{ м/с.}$$

Средняя скорость капель в трубе Вентури по формуле (II):

$$\bar{w}_K = \frac{45,3 + 20,0}{2} = 32,7 \text{ м/с.}$$

По графику (см.рис.16) коэффициент $K_3 = 13,0 \text{ кг/м}^2\text{с}$.
Степень охлаждения по формуле (10):

$$\varepsilon = \frac{13,0 \cdot 0,16 \cdot 10^{-3} \cdot 3,840}{1,34 \cdot 153 \cdot 10^{-6} \cdot 32,7} = 1,20.$$

Задаемся температурой охлажденных газов 63°C и по формуле (13) определяем температурный напор:

$$\Delta \bar{t} = \frac{(135-20) - (63-40)}{2,3 \lg \frac{135-20}{63-40}} = 57,1^\circ\text{C}.$$

Температура охлажденных в золоуловителе газов по формуле (14):

$$t'' = 135 - 57,1 \cdot 1,20 = 67^\circ\text{C}.$$

Так как вычисленная температура отличается от принятой в большую сторону и превышает минимально допустимую температуру, расчет по оценке охлаждения дымовых газов считаем законченным.

3.5.5. Выполним расчет эффективности очистки дымовых газов от золы.

Расчет неполноты осаждения золы в трубе Вентури сведен в табл.6.

Т а с л и ц а 6

Размер частиц, мкм	Скоростной член по табл.3	Число единиц переноса по формуле (3)	Неполнота улавливания по формулам (1) или (2)
0-10	0,247	1,64	0,194
10-20	0,257	1,57	0,208
20-30	0,211	1,40	0,247
30-40	0,287	1,20	0,301
40-50	0,162	1,07	0,343
50-60	0,126	0,83	0,436
Более 60	0,100	0,66	0,517

Общая неполнота улавливания зола в трубе Вентури по формуле (4):

$$\varepsilon' = 0,194 \cdot 0,315 + 0,208 \cdot 0,211 + 0,247 \cdot 0,082 + 0,301 \cdot 0,108 + 0,343 \times 0,068 + 0,436 \cdot 0,46 + 0,517 \cdot 0,170 = 0,2910.$$

Фракционный состав зола на входе в каплеуловитель φ'' по формуле (5) и неполнота улавливания в нем ε'' из графика (см. рис.13):

Размер частиц, мкм	φ'' , %	ε''
0-10	21,0	0,208
10-20	15,1	0,153
20-30	7,6	0,100
30-40	11,2	0,067
40-50	8,0	0,040
50-60	6,9	0,023
Более 60	30,2	0,015

Общая неполнота улавливания зола в каплеуловителе по формуле (6):

$$\varepsilon'' = 0,208 \cdot 0,210 + 0,153 \cdot 0,151 + 0,100 \cdot 0,076 + 0,067 \cdot 0,112 + 0,40 \times 0,080 + 0,023 \cdot 0,069 + 0,015 \cdot 0,302 = 0,0912.$$

Общая эффективность золоулавливания по формуле (7):

$$\eta = 1 - 0,2910 - 0,0912 = 0,9735,$$

т.е. эффективность рассчитываемой установки не ниже требуемой.

3.5.6. Расход воды на орошение труб Вентури установки

$$B = 0,16 \cdot 10^{-3} \cdot 320000 \cdot \frac{273}{273+135} = 34,2 \text{ т/ч.}$$

Расход воды на орошение каплеуловителей установки

$$B_{\kappa} = 0,07 \cdot 10^{-3} \cdot 320000 \cdot \frac{273}{273+135} = 15,0 \text{ т/ч.}$$

Расход воды на сопла гидрозатворов установки (по 2,0 т/ч на гидрозатвор):

$$B_r = 2,0 \cdot 4 = 8,0 \text{ т/ч.}$$

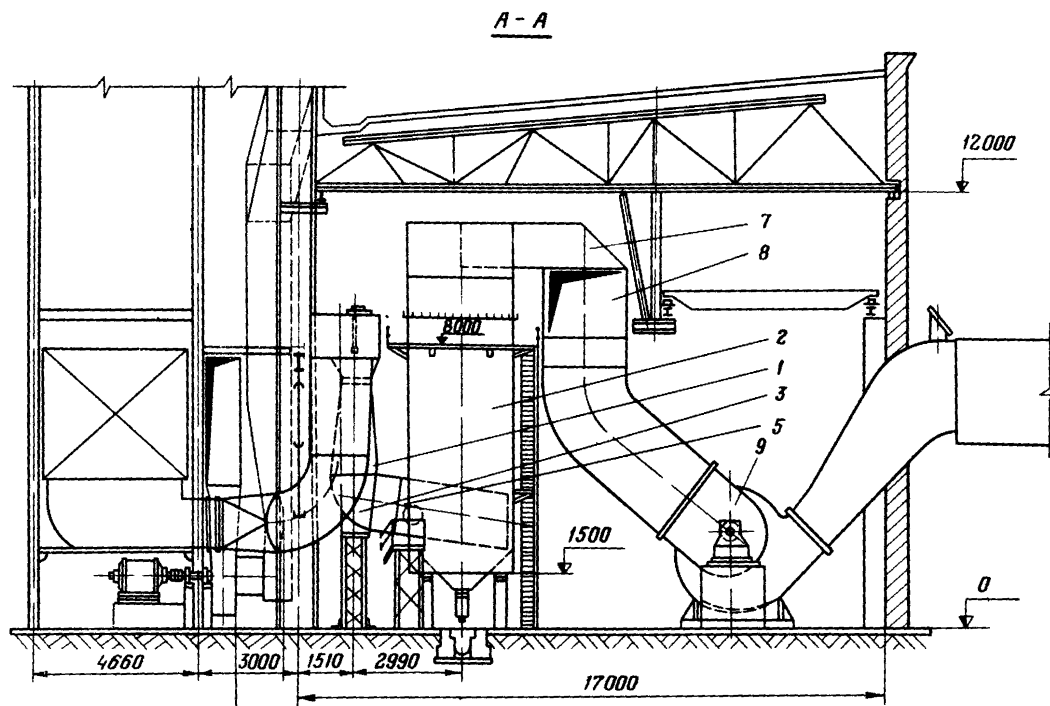



Рис.17. Компонка золоулавливающей установки с золоуловителями типа МВ котла паропроизводительностью 230 т/ч;

1 - труба Вентури; 2 - кашеуловитель; 3 - колено; 4 - переход; 5 - входной патрубок; 6 - подводные газоходы; 7 - отводящие газоходы; 8 - сборочный короб; 9 - дымосос

Суммарный расход воды на золоулавливание:

$$V_{\text{в}} = 34,2 + 15,0 + 8,0 = 57,2 \text{ т/ч.}$$

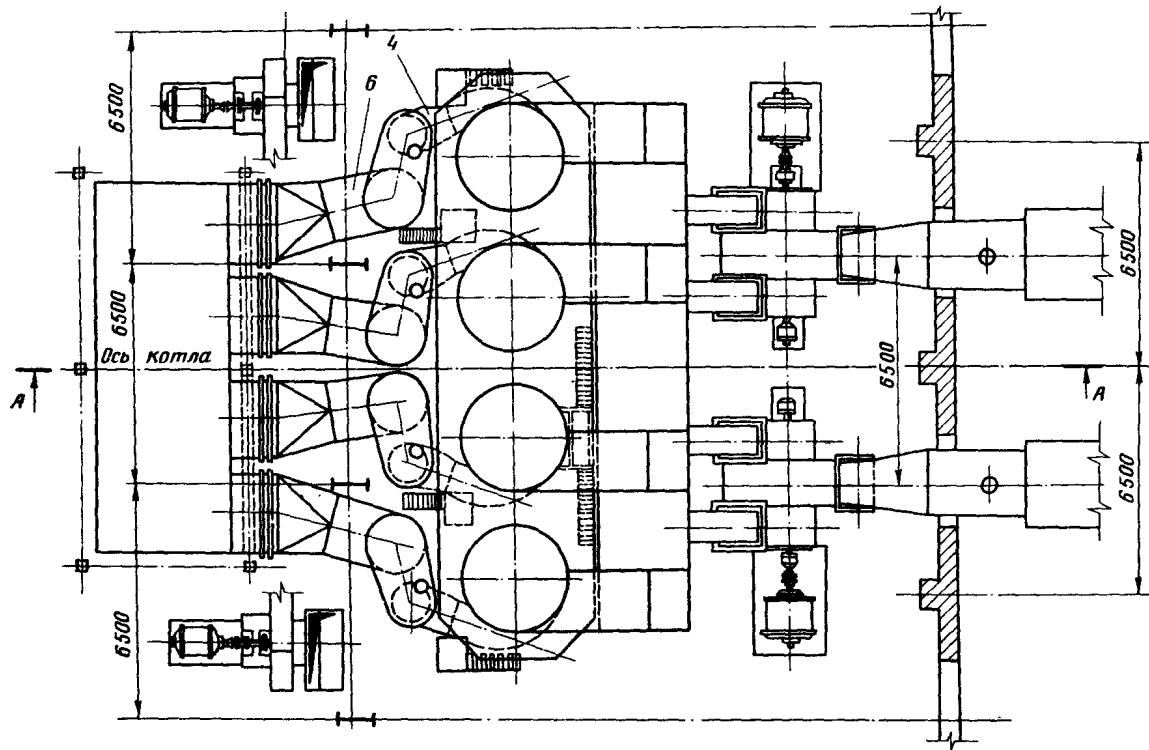
3.5.7. Компоновка рассчитанной золоулавливающей установки приведена на рис.17.

4. ПРОЕКТИРОВАНИЕ ЗОЛОУЛОВИТЕЛЯ

4.1. Для разработки рабочих чертежей золоулавливающей установки котлов с применением золоуловителя типа МВ необходима следующая техническая документация:

- опросный лист на проектирование установки, заполненный заказчиком по формам 1 и 2 (приложения 1 и 2 соответственно);
- компоновочные чертежи котла или рабочие чертежи трактов газозадукопроводов;
- аэродинамический расчет тяги и дутья;
- строительные чертежи главного корпуса и подземного хозяйства в районе расположения золоуловителей;
- установочные чертежи сменного оборудования (дутьевые вентиляторы, дымососы, грузоподъемные механизмы и пр.);
- чертежи металлоконструкций, лестниц и площадок сменного оборудования.

4.2. Границы и объемы проектирования золоуловителей определяются соглашением сторон разработчика и заказчика.

4.3. Разработка компоновки золоулавливающей установки для котлов с золоуловителями типа МВ не отличается от компоновочных решений подобного типа аппаратов.

При этом следует обращать внимание на более равномерное распределение газа по трубам Вентури при минимальном значении аэродинамического сопротивления подводящих газопроводов.

4.4. Золоуловитель типа МВ должен быть оборудован:

- системой орошения с арматурой и контрольно-измерительными приборами в соответствии с пп.2.7 и 2.8;
- лазами на входных патрубках каплеуловителей и подводящих газопроводах труб Вентури;
- смотровыми лючками над поясом орошения каплеуловителей;
- гидрозатворами на выходе пульпы из каплеуловителей;

- противокоррозионной защитой внутренних поверхностей;
- площадками в районе лазов, лючков и форсунок труб Вентури;
- теплоизоляцией на подводящих и отводящих газопроводах;
- устройствами для проведения пылегазовых замеров.

4.5. Все элементы золоуловителя должны выполняться плотными, сварными из листовой стали марки ВСтЗкп2 ГОСТ 380-71.

4.6. На подводящих и отводящих газопроводах должны предусматриваться компенсаторы, исключаящие передачу усилий на золоуловитель от температурных расширений.

4.7. Система орошения должна обеспечить непрерывное питание водой форсунок труб Вентури и пояса орошения каплеуловителей.

Золоуловители орошаются технической водой. Возможность использования для этой цели оборотной воды должна решаться с учетом ее химического состава и сорта сжигаемого топлива.

Вода должна быть очищена от механической примеси в гравийных фильтрах, а подаваемая на сопла пояса орошения дополнительно в фильтр-сетках, встроенных в напорный бак орошения.

4.8. При проектировании золоуловителя необходимы следующие нормативные материалы:

- Нормы технологического проектирования тепловых электрических станций и тепловых сетей. "Энергия", 1973.
- Правилами технической эксплуатации газоочистных и пылеулавливающих установок. Управление газоочистки Минхиммаша СССР, М., 1978.
- Правила технической эксплуатации электрических станций и сетей. "Энергия", 1969.
- Аэродинамический расчет котельных установок (нормативный метод). "Энергия", 1964.
- СН 369-74 "Указания по расчету рассеивания в атмосфере выбросов предприятия". Стройиздат, 1975.
- Руководящие указания по проектированию пылегазовоздухопроводов котельных агрегатов (РУ-34-1203-71). Информэнерго, 1972.
- СНиП III-B.6. 2-62 "Защита технологического оборудования от коррозии. Правила производства и приемки работ". Стройиздат, 1964.
- Сборник инструкций по защите от воздействия высокоагрессивных сред. ВСН 214-74. ЦБНТИ, 1975.
ММСС СССР

Приложение I

ОПРОСНЫЙ ЛИСТ
на проектирование золоуловителя
с трубой Вентури типа МВ
(форма I)

Порядко- вый номер	Вопрос	Ответ
I	Наименование электростанции	
2	Реквизит адресата	
3	Генпроектировщик	
4	Топливо: марка способ пылеприготовления теплотехническая характеристика	
5	Тип котла	
6	Номинальная паропроизводительность	
7	Параметры перегретого пара и пита- тельной воды	
8	Часовой расход топлива на котел при номинальной паропроизводительности	
9	Секундный объем газов при нормальных условиях на входе в газоочистку и но- минальной паропроизводительности котла	
10	Температура газов на входе в газо- очистку	
11	Коэффициент избытка воздуха на вхо- де в газоочистку (средний в период эксплуатации)	
12	Разрежение при входе в газоочистку	
13	Допустимое аэродинамическое сопротив- ление золоуловителя	
14	Описание взвешенных частиц в газе: фракционный состав содержание окиси кальция	
15	Секундный расход золы на входе в газоочистку	
16	Допустимое снижение температуры газов в газоочистке	

Порядковый номер	Вопрос	Ответ
17	Требуемая степень очистки	
18	Применяемое до настоящего времени газоочистное оборудование	
19	Характеристика орошающей воды: вид водоснабжения температура воды, подаваемой на газоочистку давление воды перед газоочисткой	
20	Кислотность пульпы	
21	Описание компоновки котла с приложением чертежей и указанием места размещения золоуловителя	
22	Тип дымососа и его напорная характеристика	
23	Климатические данные для района расположения электростанции: среднегодовая температура местности; минимальная зимняя и максимальная летняя температура; среднее барометрическое давление	
24	Прочие данные	

М.П. Заказчик

Приложение 2

ОПРОСНЫЙ ЛИСТ
для составления сметной документации
при проектировании золоуловителя
с трубой Вентури типа МВ
(форма 2)

Поряд- ковый номер	Вопрос	Ответ
1	Наименование электростанции	
2	Применяемые каталоги цен на материалы и единичные расценки на общестроительные и спецстроительные работы, утвержденные для данного строительства, привязанные к местным условиям	
3	Применяемый переходящий коэффициент к стоимости работ по выбору на 100 тыс.руб.	
4	Территориальный район	
5	Размер утвержденных накладных расходов	
6	Тарифный пояс и группа стройки	
7	Средняя стоимость транспортных расходов за тонну: оборудования; металлоконструкций; термоизоляционных материалов	
8	Наличие установленных повышающих и понижающих коэффициентов	
9	Стоимость: I м ³ воды; I кВт.ч электроэнергии	

М.П. Заказчик