

МИНИСТЕРСТВО ЭНЕРГЕТИКИ И ЭЛЕКТРИФИКАЦИИ СССР
ГЛАВНОЕ ТЕХНИЧЕСКОЕ УПРАВЛЕНИЕ ПО ЭКСПЛУАТАЦИИ ЭНЕРГОСИСТЕМ

**НОРМЫ РАСХОДА МЕТАЛЛА
НА БИЛА МОЛОТКОВЫХ МЕЛЬНИЦ
ДЛЯ ПРЕДПРИЯТИЙ
МИНЭНЕРГО СССР**

НР 34-70-016-82



СНТЭСЭНЕРГО

Москва 1983

Р А З Р А Б О Т А Н О производственным предприятием "Союзтех-
энерго"

И С П О Л Н И Т Е Л И Ф.М.ВЕКСЛЕР, Г.А.ДОРОГОЙ, Г.Т.ЛЕВИТ

У Т В Е Р Ж Д Е Н О Главным техническим управлением
Минэнерго СССР

Заместитель начальника Д.Я.ШАМАРАКОВ

НОРМЫ РАСХОДА МЕТАЛЛА НА БИЛА
МОЛОТКОВЫХ МЕЛЬНИЦ ДЛЯ
ПРЕЦИЗИЯТИЙ МИНЭНЕРГО СССР

НР 34-70-016-82

Срок действия установлен
с 1.07.83 г.
до 1.01.88 г.

1. Настоящие Нормы предназначены для определения и контроля потребности энергоуправлений и энергопредприятий Минэнерго СССР в стальном литье на била молотковых мельниц в зависимости от количества, марки и зольности потребляемого твердого топлива, типоразмера молотковых мельниц.

Нормы составлены на основании эксплуатационных и экспериментальных данных, полученных на электростанциях.

2. Нормы устанавливают расход металла бил при соответствии конструкции и эксплуатации молотковых мельниц следующим документам: ОСТ 108.270.03-80, Мельницы молотковые тангенциальные для размола твердого топлива; "Расчету и проектированию пылеприготовительных установок (нормативный метод)" (Л.: ЦКТИ, 1971); "Правилам технической эксплуатации электрических станций и сетей" (М.: Энергия, 1977); "Типовой инструкции по обслуживанию систем пылеприготовления с молотковыми мельницами и прямым вдуванием" (М.: СПО Совзтехэнерго, 1978).

3. При составлении Норм за исходные приняты унифицированные била (рис.1) с длиной рабочей части от 13 до 18% радиуса ротора мельниц, выполненные из стали 25Л с наплавкой лобовой поверхности порошковой лентой ПЛ-АН 170 на автоматах А-1004М с твердостью наплавленного слоя 52-55 НР С и толщиной 15-18 мм.

В отличие от близких по расходу металла бил С-образной формы унифицированные била более прочны, а в отличие от S-образных бил - имеют относительно меньшую массу неизвлекаемой (выбрасываемой) части. Била Сызранского турбостроительного завода (СТЗ), обладающие хорошими износо- и ударостойкими свойствами, не могут быть приняты в качестве основной конструкции, так как крайне сложны и дороги в изготовлении - требуется ковкая заготовка с двусторонней наплавкой.



Рис. I. Унифицированное наплавленное било

Диаметр ротора мельницы (мм), завод-изготовитель	Тип била	Типоразмеры била, мм:							Масса, кг			
		H	H ₁	H ₂	H ₃	d	R	b	b ₁	нап- лав- ки	била с наплав- кой	литой заго- товки
1000, 1300, ЧМЗ	12555-01	160	198	85	95	30 ^{+I} _{+0,5}	38	120	22	1,5	5,6	4,1
1500, 1660, ЧМЗ	12555-02	200	245	115	120	36 ^{+I} _{+0,5}	45	120	25	1,7	7,5	5,8
2600, СТЗ	12555-03	275	330	170	170	46 ^{+I} _{+0,5}	55	150	35	3,6	14,2	10,6
2000, ЧМЗ	12555-04	260	315	150	160	46 ^{+I} _{+0,5}	55	150	35	3,1	13,3	10,2
2000, СТЗ	12555-05	260	315	150	160	46 ^{+I} _{+0,5}	55	120	30	2,6	11,3	8,7

Нормы составлены для мельниц с окружной скоростью до 63 м/с включительно без учета повторного использования неизнашиваемой части бил.

Зольность топлив, которой соответствуют Нормы, принята как средняя фактическая зольность топлив, поступающих на электростанции в 1980 и 1981 гг.

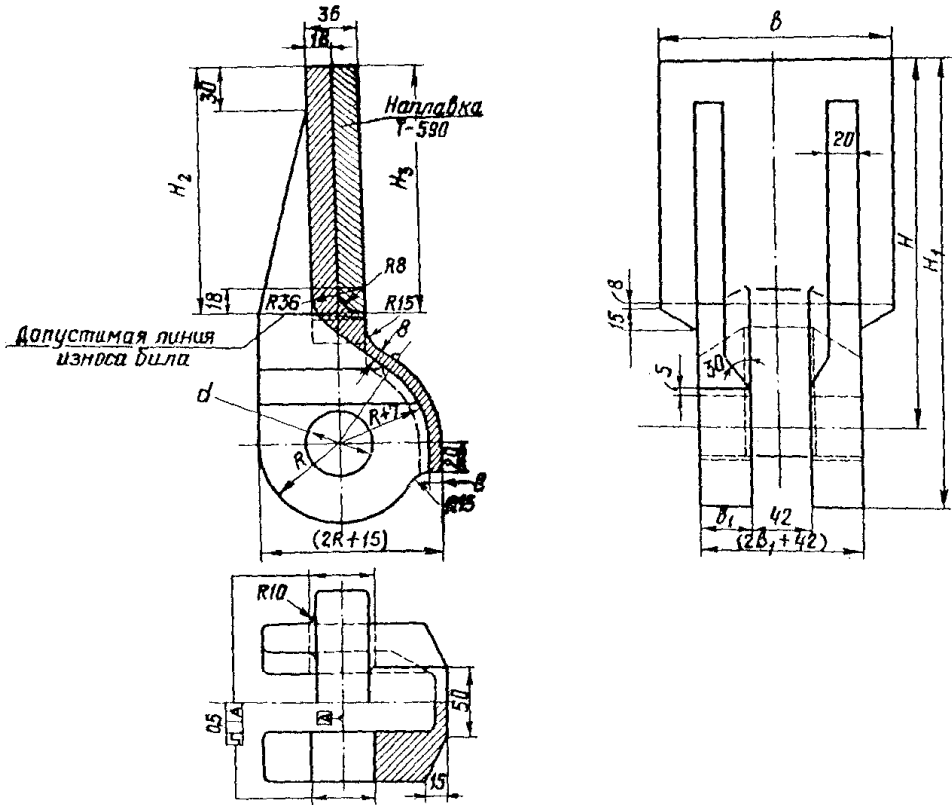
В таблице приведены нормы удельных расходов металла для основных марок топлив.

Топливо, марка	Удельный расход металла на била молотковых мельниц Г/т натурального топлива	Зольность топлива А ^с , %
Каменные угли		
Донецкий Т	240	28
Кузнецкий Т	180	20
Донецкий Г, Д	120	36
Киргизский Д (месторождения Кок-Янакаг, Таш-Кумыр)	100	30
Черемховский Д	90	28
Экибастузский СС	80	43
Львовско-волинский Г	65	28
Интинский Д	60	35
Кузнецкий Г, Д	60	16
Южно-Сахалинский	60	25
Карагандинский К	60	34
Бурные угли		
Подмосковный Б	90	43
Киргизский Б (месторождения Солюкта, Кизил-Кия)	70	21
Павловский Б	65	32
Ангренский Б	65	20
Гусиноозерский Б	65	23
Башкирский Б	60	16
Азейский Б	45	15
Ч. лобинский Б	45	38
Харанорский Б	40	17

Продолжение таблицы

Топливо, марка	Удельный расход металла на била молотковых мельниц, г/т натурального топлива	Зольность топлива, %
Богословский, Волчанский	30	36
Райчихинский Б	30	23
Канско-ачинский	20	12
Сланцы, торф		
Кашпирские сланцы	45	69
Прибалтийские сланцы	30	50
Торф	10	15

4. В случае использования бил (рис.2), конструкция или материал которых не соответствуют условиям п.3, допускается по согласованию с Главэнергоремонтм увеличение удельных расходов металла по сравнению с приведенными в Нормах соответствующими коэффициентами (см.п.6). Изменение зольности некоторых топлив учитывается введением поправочного коэффициента.

5. При большой засоренности топлива металлом и другими посторонними включениями и неудовлетворительной организации его очистки на тракте топливоподачи допускается на срок не более двух лет по согласованию с соответствующим главным эксплуатационным управлением увеличение удельных расходов металла по сравнению с приведенными в Нормах. Более рационально для указанных условий применять ненаплавленные унифицированные била из марганцовистой стали ПЮГЗМ (рис.3).

6. Допустимые значения удельных расходов металла на била молотковых мельниц должны определяться по формуле

$$I_{\text{норм}}^{\text{доп}} = I_{\text{норм}} K_k K_{\text{дл}} K_{\text{и}} K_{\text{т}} K_{\text{ск}} K_{\text{дл}} K_{\text{изг}} K_{\text{пл}}$$

где $I_{\text{норм}}$ - нормативный удельный расход металла на била;
 K_k - коэффициент, учитывающий влияние конструкции била;
 $K_{\text{дл}}$ - коэффициент, учитывающий влияние длины изнашиваемой части била;



Рис.2. Основные конструкции бил, применяемых для молотковых мельниц:

а - П-образное; б - П-образное, модернизированное СТБ; в - Г-образное; г - S-образное; д - С-образное

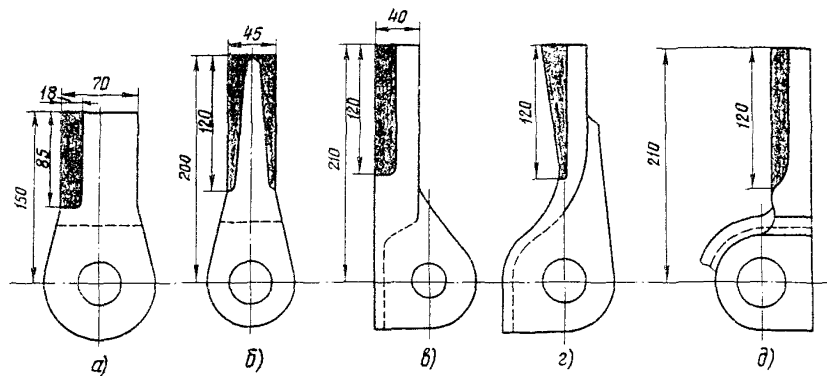

Рис.3. Унифицированное литое било

Диаметр ротора гильзы (мм), завод-изготовитель	Тип била	Типоразмеры била, мм								Масса, кг	
		H	H ₁	H ₂	H ₃	d	R	b	b ₁		a
1100, 1300, ЧМЗ	I2556-01	160	198	85	90	30 ^{+I} _{+0,5}	38	120	22	12	5,8
1500, 1660, ЧМЗ	I2556-02	200	245	120	130	36 ^{+I} _{+0,5}	45	120	25	25	8,4
2600, СТЗ	I2556-03	275	330	170	180	46 ^{+I} _{+0,5}	55	150	30	35	14,2
2000, ЧМЗ	I2556-04	260	315	150	160	46 ^{+I} _{+0,5}	55	150	30	35	13,2
2000, СТЗ	I2556-05	260	315	150	160	46 ^{+I} _{+0,5}	55	120	30	30	11,3

- $K_{и}$ - коэффициент, учитывающий влияние материала била и его наплавки;
 $K_{т}$ - коэффициент, учитывающий влияние толщины наплавки;
 $K_{ск}$ - коэффициент, учитывающий влияние частоты вращения и диаметр ротора мельницы;
 $K_{дол}$ - коэффициент, учитывающий влияние изменения зольности топлив;
 $K_{изг}$ - коэффициент, учитывающий качество изготовления била;
 $K_{пол}$ - коэффициент, учитывающий увеличение удельного расхода металла от поломок била.

Ниже приведены значения коэффициентов, входящих в формулу.

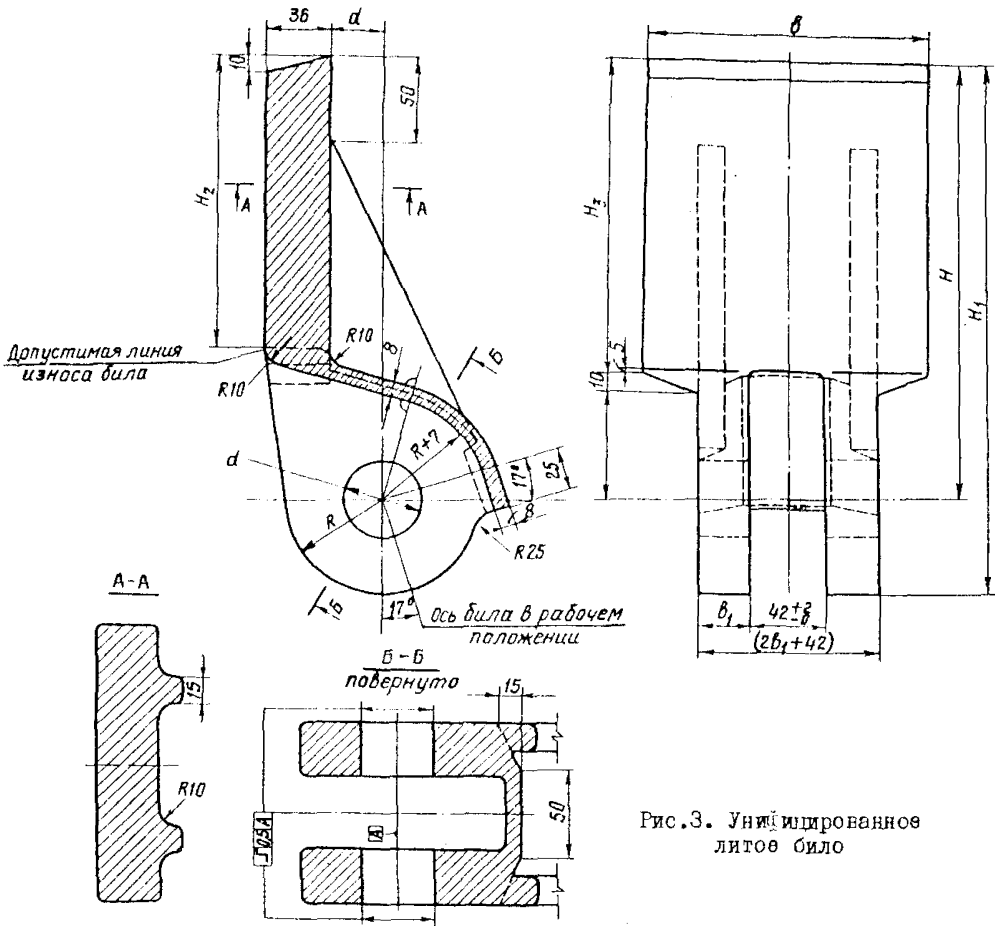
Конструкция била	$K_{и}$
Унифицированные (см.рис.1) и била СТЗ, ориентированные по радиусу ротора и с рабочей лопастью толщиной 35-45 мм	I
Унифицированные (см.рис.3) и С-образные била (см.рис.2), наклоненные вперед на угол 15-17° с рабочей лопастью толщиной 35-45 мм	0,9
5-образные била (см.рис.2), ориентированные по радиусу ротора и с толщиной лопасти 35-45 мм	I, I
П-образные била (см.рис.2) с толщиной лопасти 70-80 мм	I, 5
Г-образные била (см.рис.2), отклоненные назад на угол 8-10° с толщиной лопасти 35-45 мм	I, 6
Отношение длины изнашиваемой части к радиусу ротора мельницы $\frac{H_{изн}}{R}, \%$	$K_{дол}$
13-18.....	I, 0
10.....	I, 25
8.....	I, 40
6	I, 60
При промежуточных значениях $\frac{H_{изн}}{R}$ значение $K_{дол}$ определяется интерполированием.	
Материал била, тип наплавки	$K_{и}$
Била из углеродистой стали, наплавленные: сплавом Т-590 или Т-620 на автоматах А-1004М или вручную. Твердость наплавленного слоя 58-60HRC	0,85

порошковой лентой ПЛ-АН-170, ПЛ-АН-101 (сормайт -I) на автоматах А-1004М. Твердость наплавленного слоя 52-55 НРС	1,0
трубчатой проволокой или сплавом ФБХ-6-2. Твердость наплавленного слоя 42-52 НРС	1,25
Била (без нашлавки) из стали:	
ППОГ13Л, Г13ХМФАЛ	1,5
35ГЛ, 70ХЛ	2,0
35Л, 25Л	2,2
Толщина наплавленного слоя, мм	
15 и более	1,0
10	1,4
5	1,8
Окружная скорость, диаметр ротора мельницы	
63 м/с, до 2 м	1,0
77 м/с, 2 м	0,85
81 м/с, 2,6 м	0,70

Изменение зольности топлива

На основании обобщения опытных данных УралВТИ для экмбас-
тувского угля, подмосковного, челябинского и ангрэнского бурых
углей изменение зольности учитывается коэффициентом

$$K_{зпл} = \frac{A_{факт}^c}{A_{табл}^c},$$

где $A_{факт}^c$ - фактическая среднегодовая зольность топлива на су-
хую массу;

$A_{табл}^c$ - зольность на сухую массу топлива, указанная в Нормах.

Для других топлив из-за отсутствия данных установить влияние
повышения зольности на износ пока не представляется возможным, и
поэтому до получения достоверных сведений применять этот коэффе-
циент не рекомендуется.

Значения $K_{изг}$ и $K_{пол}$ определяются пропорционально долям отбракованных или поломанных бил. Увеличение удельных расходов металла в зависимости от качества изготовления бил должно согласовываться с Главэнергоремонтом, а в зависимости от доли поломанных бил - с главными эксплуатационными управлениями на основании представленных электростанциями и районными энергоуправлениями специальных актов.

7. В качестве примера использования настоящих Норм выполнен расчет потребности одной электростанции в металле для бил молотковых мельниц.

Условия расчета

Топливо	Экибастузский уголь	
Годовой расход натурального топлива B_2	5 млн.т	
Зольность топлива A^C (средневзвешенная за предыдущий год с учетом тенденции ее изменения).....	46%	
Типоразмер мельниц, окружная скорость бил....	2600/2550/590, 81 м/с	
Форма бил	Унифицированные (см. рис.1)	П-образные (см. рис.2)
Длина изнашиваемой части била, мм	170	70
$H_{изм}/R$ %	13	6
Материал бил	Сталь 25Л с автоматической наплавкой ПД-АН-170 толщиной 15 мм	Сталь П10Г13Л
Доля бил, отбракованных до установки на мельницы (по данным электростанции за предыдущий год, согласованным с Главэнергоремонтом), %	5	5
Доля бил, поломанных при попадании в мельницы посторонних твердых включений (по данным электростанции за предыдущий год, согласованным с эксплуатационным главком), %	10	10

Допустимые удельные
расходы металла бил,
г/т натурального топ-
лива

$$I_{\text{норм}}^{\text{доп}} = I_{\text{норм}} K_K K_{\text{дл}} K_{\text{и}} K_{\text{т}}^x \quad I = 80 \cdot 1,0 \cdot 1,0 \cdot 1,0 \times \quad I = 80 \cdot 1,5 \cdot 1,6 \times \\ \times K_{\text{ск}} K_{\text{зол}} K_{\text{узг}} K_{\text{пол}} \quad \times 1,0 \cdot 0,7 \cdot 1,04 \times \quad \times 1,5 \cdot 0,7 \cdot 1,04 \times \\ \times 1,05 \cdot 1,1 = 74 \quad \times 1,05 \cdot 1,1 = 242$$

Годовая потребность
электростанции в метал-
ле на била, т

$$P_{\text{и}} = V_{\text{т}} I_{\text{норм}}^{\text{доп}} \quad P = 5 \cdot 10^6 \cdot 74 = \quad P = 5 \cdot 10^6 \cdot 242 = \\ = 370 \cdot 10^6 = 370 \quad = 1210 \cdot 10^6 = 1210$$

Ответственный редактор Н.К.Демурова
Литературный редактор М.Г.Полоновская
Технический редактор В.М.Полякова
Корректор В.И.Шахнович

Подписано к печати 14.02.83 Формат 60x84 1/16
Печ.л. 0,75 (усл.-печ.л.0,7) Уч.-изд.л. 0,7 Тираж 1100 экз.
Заказ № 40/13 Издат. № 226/82 Цена 11 коп.

Производственная служба передового опыта и информации Совзтехэнерго
105023, Москва, Семеновский пер., д.15

Участок оперативной полиграфии СПО Совзтехэнерго
117292, Москва, ул.Ивана Бабушкина, д.23, корп.2