



ГОСУДАРСТВЕННЫЙ СТАНДАРТ  
СОЮЗА ССР

---

**НАСАДКИ ДЛЯ ЭКСТРАГИРОВАНИЯ  
ЛАБОРАТОРНЫЕ СТЕКЛЯННЫЕ**

**ГОСТ 9777-74**

**Издание официальное**

Цена 3 коп.

ГОСУДАРСТВЕННЫЙ КОМИТЕТ СТАНДАРТОВ  
СОВЕТА МИНИСТРОВ СССР

Москва

**НАСАДКИ ДЛЯ ЭКСТРАГИРОВАНИЯ  
ЛАБОРАТОРНЫЕ СТЕКЛЯННЫЕ**

Laboratory glass extractors

**ГОСТ  
9777 — 74****Взамен  
ГОСТ 9777—61**

Постановлением Государственного комитета стандартов Совета Министров СССР от 27 мая 1974 г. № 1316 срок действия установлен

с 01.07 1975 г.  
до 01.07 1980 г.

**Несоблюдение стандарта преследуется по закону**

Настоящий стандарт распространяется на лабораторные стеклянные насадки для экстрагирования твердых веществ и веществ из растворов.

**1. ТИПЫ, ОСНОВНЫЕ ПАРАМЕТРЫ И РАЗМЕРЫ**

1.1. Насадки должны изготавливаться следующих типов:

НЭТ — для экстрагирования твердых веществ;

НЭТФ — то же, с впаянным фильтром номинальной вместимостью 500 мл;

НЭТВ — то же, с вставным стеклянным вкладышем;

НЭР — для экстрагирования веществ из растворов;

НЭРВ — то же, со стеклянными воронками.

1.2. Форма, основные параметры и размеры насадок должны соответствовать указанному на черт. 1—5 и в табл. 1, 2.



Т и п НЭТ

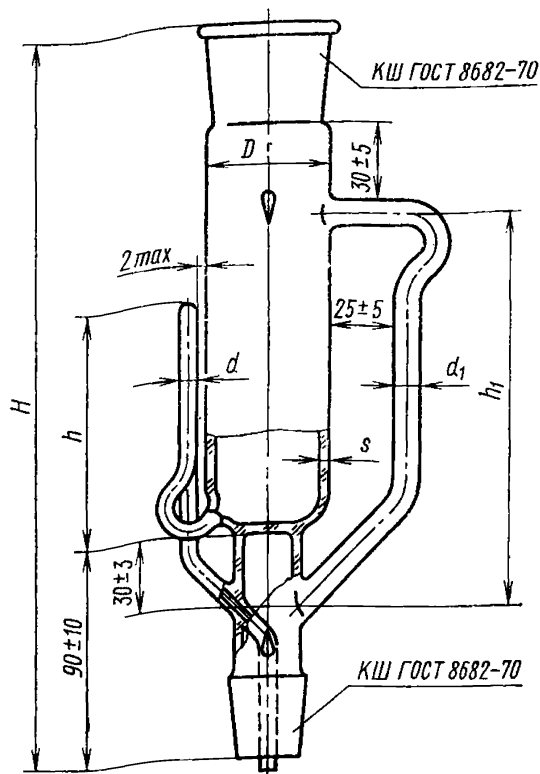

Черт. 1

Размеры в мм

Таблица 1

Номинальная вместимость, мл	H (пред. откл. ±10)	h (пред. откл. ±5)	h <sub>1</sub> (пред. откл. ±5)	D (пред. откл. ±2)	d (пред. откл. ±0,5)	d <sub>1</sub> (пред. откл. ±1)	s		Шлифы КШ по ГОСТ 8682-70	
							Стекло по ГОСТ 9111-59* типов		муфты	керна
							ХУ-1	ТУ		
100	335	140	200	33	5,5	10	1,7±0,3	2,0±0,5	29/32	19/26
150	290	90	150	50					6,5	14
250	380	175	235		70					
500	525	315	375							
1000	545	335	395							

Пример условного обозначения насадки для экстрагирования твердых веществ номинальной вместимости 100 мл:

Насадка НЭТ — 100 ГОСТ 9777-74

\* С 1/VI 1977 г. взамен ГОСТ 9111-59 вводится в действие ГОСТ 21400-75.

## Т и п НЭТФ

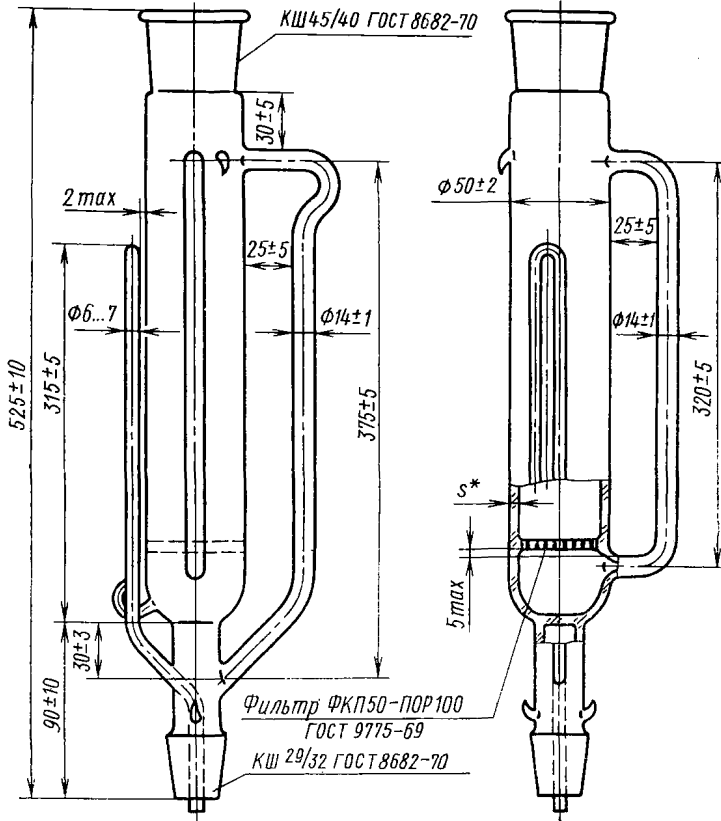

\* Размер  $s$  по табл. 2.

Черт. 2

Пример условного обозначения насадки для экстрагирования твердых веществ с впаянным фильтром номинальной вместимости 500 мл:

Насадка НЭТФ—500 ГОСТ 9777—74

Т и п НЭТВ

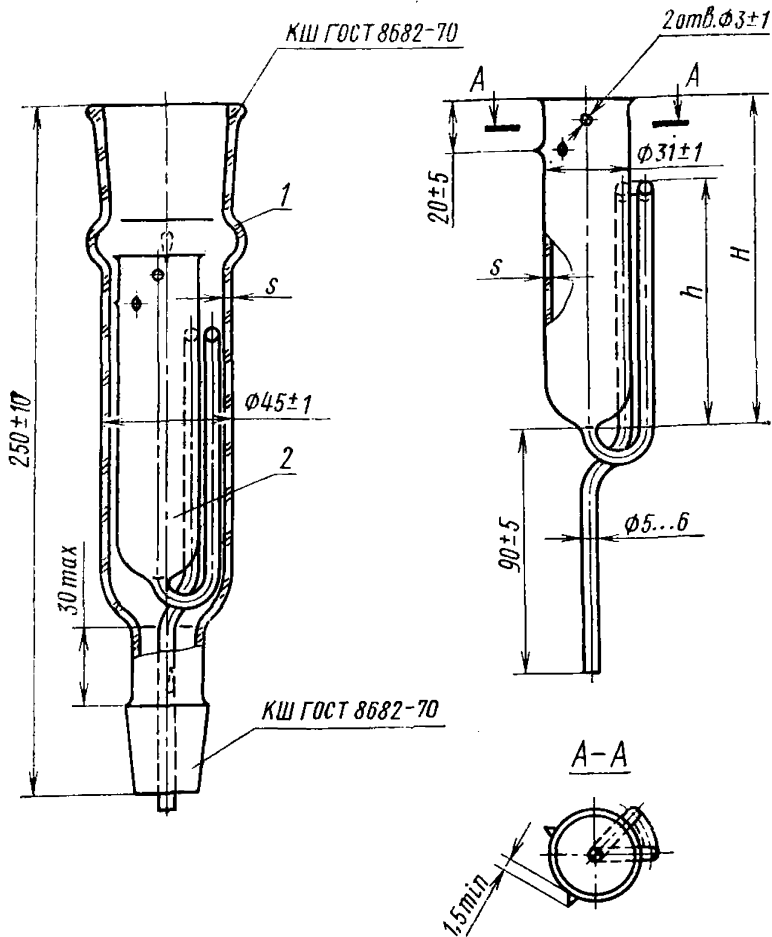

1—насадка; 2—вкладыш.

Черт. 3

Размеры в мм

Таблица 2

Номинальная вместимость вкладыша, мл	H (пред. откл. ±5)	A (пред. откл. ±3)	s		Шлифы КШ по ГОСТ 8682-70	
			Стекло по ГОСТ 9111-59* типов		муфты	керн
			XV-1	TU		
25	75	50	1,7±0,3	2,0±0,5	45/40	19/26
50	120	90				29/32

Пример условного обозначения насадки для экстрагирования твердых веществ с вставным стеклянным вкладышем номинальной вместимости 25 мл:

Насадка НЭТВ—25 ГОСТ 9777-74

\* С I/VII 1977 г. взамен ГОСТ 9111-59 вводится в действие ГОСТ 21400-75

## Т и п НЭР

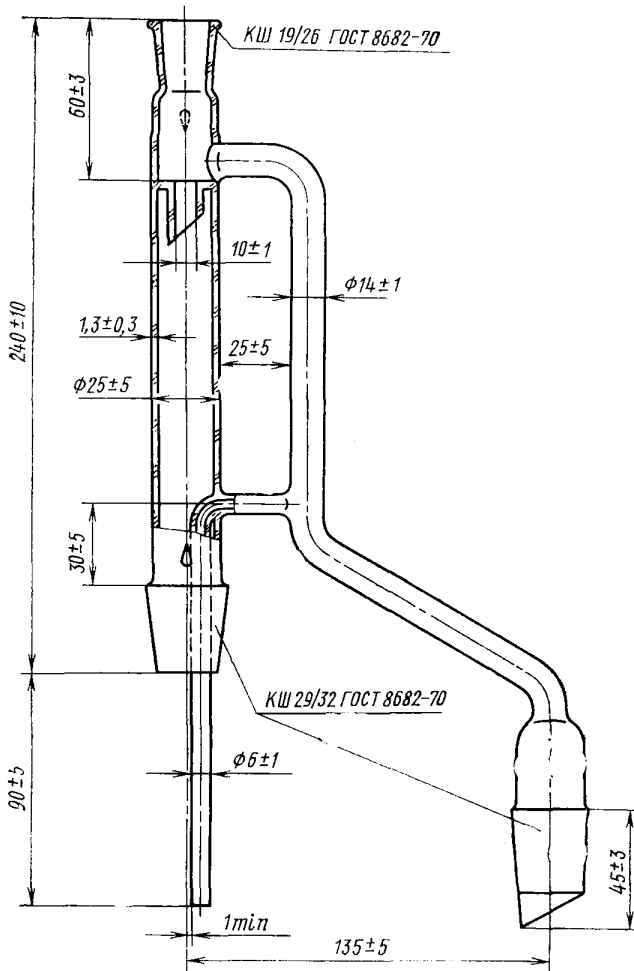

Черт. 4

Пример условного обозначения насадки для экстрагирования веществ и растворов:

Насадка НЭР ГОСТ 9777—74

Т и п НЭРВ

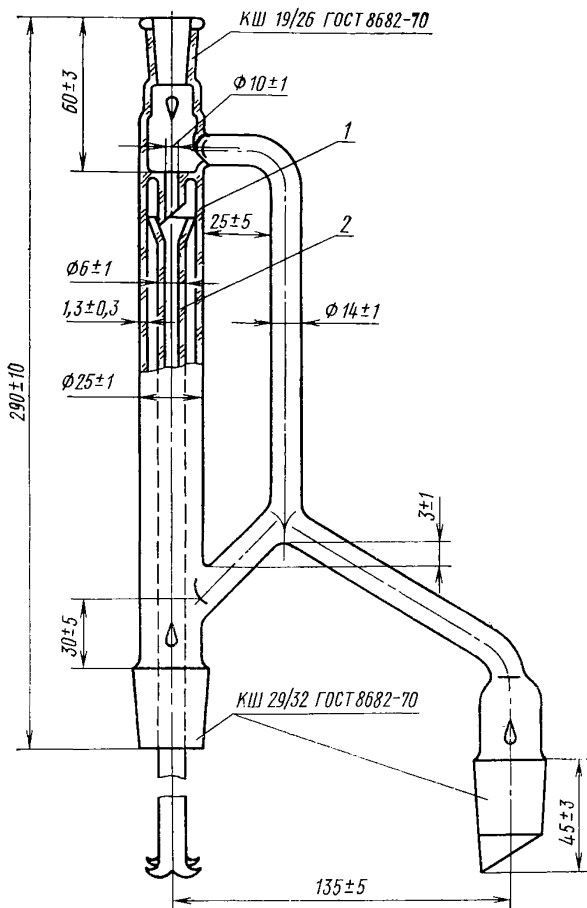

1—насадка; 2—воронка.

Черт. 5

Пример условного обозначения насадки для экстрагирования веществ из растворов с воронками:

Насадка НЭРВ ГОСТ 9777—74

## 2. ТЕХНИЧЕСКИЕ ТРЕБОВАНИЯ

2.1. Насадки должны изготавливаться из химико-лабораторного стекла типов ХУ-1 и ТУ по ГОСТ 9111—59\*.

Допускается слабый цветной оттенок стекла.

2.2. Насадки должны быть отожджены. Разность хода двух лучей не должна быть более 80 нм/см.

2.3. Насадки должны быть термически стойкими и выдерживать перепад температур:

от  $70 \pm 2$  до  $19 \pm 1^\circ\text{C}$  — из стекла типа ХУ-1;

от  $120 \pm 2$  до  $19 \pm 1^\circ\text{C}$  — стекла типа ТУ.

2.4. На поверхности и в толще стекла насадок не допускаются:

а) узлы, сопровождаемые внутренним напряжением, не соответствующим разности хода двух лучей по п. 2.2, и более трех узлов размером более 1 мм на изделие;

б) свиль, сопровождаемая внутренним напряжением, не соответствующим разности хода двух лучей по п. 2.2;

в) окалина, камни;

г) мошка в сосредоточенном виде;

д) пузыри, продавливаемые острием из материала одинаковой со стеклом твердости или менее твердым, и более двух пузырей диаметром более 3 мм на изделие, не продавливаемые острием;

е) капилляры, продавливаемые острием из материала одинаковой со стеклом твердости или менее твердым, и более трех капилляров шириной более 0,3 мм на изделиях из стекла типа ХУ-1 и более 0,5 мм из стекла типа ТУ.

2.5. В местах спая и сгибов не должно быть складок и наплывов стекла более 1 мм свыше толщины стенки и свищей.

2.6. Сливные концы насадок типов НЭТ, НЭТФ и НЭТВ должны быть ровно обрезаны, оплавлены или зашлифованы.

2.7. Непараллельность осей отводных трубок относительно оси насадки не должна быть более 1 мм.

2.8. Насадки типа НЭТВ должны иметь два вкладыша одинаковой вместимости.

2.9. Насадки типа НЭРВ должны иметь шесть воронок. Общая высота воронок должна быть 300; 325; 355; 375; 400; 430 мм с предельными отклонениями  $\pm 5$  мм.

Диаметр воронок должен быть не менее 20 мм.

Конец стебля воронки должен иметь выемку для стока растворителя.

2.10. Концы сливных трубок насадок типов НЭР и НЭРВ должны быть зашлифованы.

2.11. Насадки должны изготавливаться со стеклянными крючками.

---

\* С I/VI 1977 г. взамен ГОСТ 9111—59 вводится в действие ГОСТ 21400—75.



Насадки из стекла типа ХУ-1 допускается изготавливать без крючков.

### 3. ПРАВИЛА ПРИЕМКИ

3.1. Для проверки соответствия насадок требованиям настоящего стандарта предприятие-изготовитель должно проводить приемо-сдаточные, периодические и типовые испытания.

3.2. При приемо-сдаточных испытаниях должны проверять каждую насадку на соответствие требованиям пп. 2.4*в, г, д, е*, 2.6—2.9, 2.11 и 10% от партии насадок, но не менее 5 шт каждого типа на соответствие требованиям пп. 1.2; 2.2; 2.4*а, б*; 2.5 и 2.10. Результаты испытаний выборки распространяют на всю партию.

Соответствие требованиям п. 2.3 проверяют один раз в месяц на пяти насадках каждого типа.

Партией считают число насадок, одновременно сдаваемых на склад по одному документу.

3.3. Периодические испытания должны проводить раз в год на десяти насадках каждого типа на соответствие всем требованиям настоящего стандарта.

3.4. При получении неудовлетворительных результатов периодических испытаний хотя бы по одному из показателей должны проводить повторные испытания удвоенного числа насадок.

Результаты повторных испытаний считают окончательными.

3.5. Типовые испытания должны проводить при внесении изменений в исходные материалы и технологический процесс изготовления насадок. При типовых испытаниях проверяют не менее десяти насадок каждого типа на соответствие всем требованиям настоящего стандарта.

### 4. МЕТОДЫ ИСПЫТАНИЙ

4.1. Форму и размеры насадок (п. 1.2), качество изделий (пп. 2.4*в, г, д, е*; 2.5—2.11); маркировку (п. 5.1) должны проверять универсальным измерительным инструментом и внешним осмотром.

4.2. Качество отжига насадок (пп 2.2 и 2.4*а, б*) должны проверять по ГОСТ 7329—74.

4.3. Термическую стойкость насадок (п. 2.3) должны проверять по ГОСТ 14230—69.

### 5. МАРКИРОВКА, УПАКОВКА, ТРАНСПОРТИРОВАНИЕ И ХРАНЕНИЕ

5.1. На корпусе насадок должны быть нанесены устойчивые в условиях эксплуатации обозначения:

товарного знака предприятия-изготовителя;

типа стекла;  
размера шлифа КШ.

5.2. Насадки должны быть завернуты в бумагу по ГОСТ 8273—75 и упакованы с мягкой прокладкой в деревянные ящики. Размеры ящиков — по ГОСТ 15581—70, ГОСТ 16511—70 и ГОСТ 16536—71. Типы ящиков — по ГОСТ 2991—69; фанерные ящики — по ГОСТ 5959—71.

При транспортировании в контейнере допускается упаковывать насадки в тару, обеспечивающую сохранность насадок.

5.3. Масса брутто не должна превышать 50 кг.

5.4. Маркировка транспортной тары — по ГОСТ 14192—71. На каждом ящике должны быть нанесены предупредительные знаки, соответствующие надписям: «Верх, не кантовать», «Осторожно, хрупкое» и надпись «Не бросать!».

5.5. Каждый ящик должен иметь упаковочный лист с указанием: товарного знака или наименование предприятия-изготовителя; обозначения типа; числа изделий; даты выпуска; обозначения настоящего стандарта.

5.6. Хранение насадок — по группе условий хранения ОЖ2 по ГОСТ 15150—69.

---

#### Замена

ГОСТ 7329—74 введен взамен ГОСТ 7329—55.  
ГОСТ 8273—75 введен взамен ГОСТ 8273—57.

---

3 2 3 5 1

Редактор *М. В. Глушкова*  
Технический редактор *В. Н. Солдатова*  
Корректор *М. А. Онощенко*

Сдано в набор 15.10.76 Подп. в печ. 30.12.76 0,75 п. л. 0,65 уч.-изд. л. Тир. 4000 Цена 3 коп.

Ордена «Знак Почета» Издательство стандартов, Москва, Д-557, Новопресненский пер., 3  
Калужская типография стандартов, ул. Московская, 256. Зак. 2611