

**ФЛАНЦЫ СТАЛЬНЫЕ СВОБОДНЫЕ  
НА ПРИВАРНОМ КОЛЬЦЕ**на  $P_y$  от 1 до 25 кгс/см<sup>2</sup>

Конструкция, размеры и технические требования

Steel loose flanges with welding ring  
for  $P_{nom}$  from 1 to 25 kgf/cm<sup>2</sup>.

Design, dimensions and technical requirements

**ГОСТ****1268—67\***Взамен  
ГОСТ 1268—54

Утвержден Комитетом стандартов, мер и измерительных приборов при Совете Министров СССР 13/IV 1967 г. Срок введения установлен

с 1/1 1969 г.

Несоблюдение стандарта преследуется по закону

Настоящий стандарт распространяется на стальные свободные фланцы на приварном кольце для соединительных частей и трубопроводов на условное давление  $P_y$  от 1 до 25 кгс/см<sup>2</sup> и температуру не более 300°C.

**1. КОНСТРУКЦИЯ И РАЗМЕРЫ**

1.1. Конструкция, размеры и масса фланцев свободных на приварном кольце должны соответствовать чертежу и табл. 1—4.

Для  $P_y$  1...10 кгс/см<sup>2</sup>

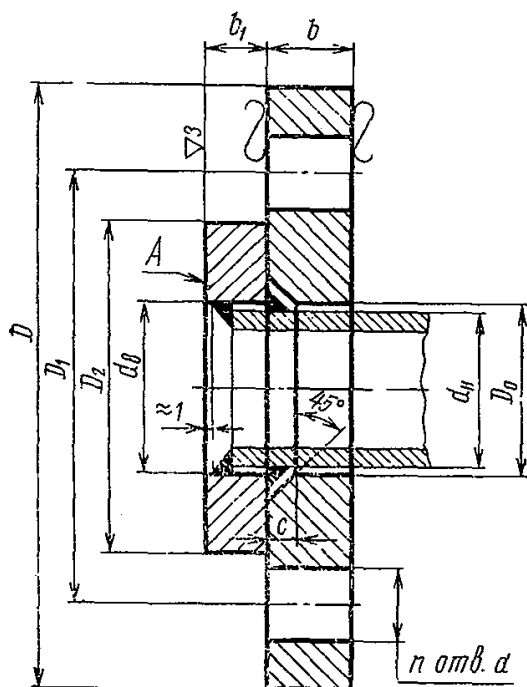

$\nabla 1(\nabla)$

Для  $P_y$  16 и 25 кгс/см<sup>2</sup>

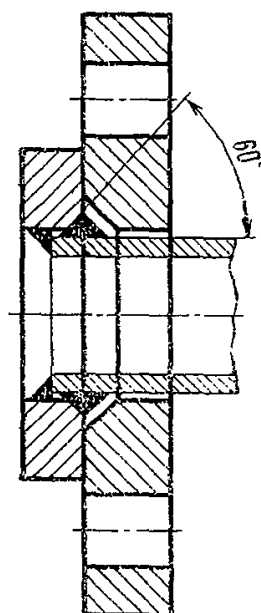

$P_y$  от 1; 2,5 и 6 кгс/см<sup>2</sup>  
Размеры в мм

Проход условный $D_y$	Труба	Кольцо			Фланец							Номинальный диаметр резьбы болтов или шпилек	Масса теоретическая в кг	
	$d_H$	$d_B$	$D_2$	$b_1$	$D$	$D_0$	$D_1$	$b$	$c$	$d$	$n$		фланца	кольца
10	14	15	35	8	75	16	50	10	4	12	4	10	0,29	0,05
15	18	19	40		80	20	55						0,33	0,06
20	25	26	50		90	27	65						0,41	0,12
25	32	33	60	10	100	34	75	12	5	14	4	12	0,60	0,16
32	38	39	70		120	41	90						0,87	0,21
40	45	46	80		130	48	100						1,01	0,27
50	57	59	90	12	140	61	110	14	6	18	4	16	1,11	0,35
65	76	78	110	160	80	130	1,55						0,55	
80	89	91	128	185	93	150	2,05						0,73	
100	108	110	148	14	205	112	170	14	6	18	4	16	2,38	0,88
	114*	116			118	2,26							0,77	
125	133	135	178		235	138	200						2,84	1,21

## Размеры в мм

Продолжение

Проход условный $D_y$	Труба	Кольцо			Фланец							Номинальный диаметр резьбы болтов или шпилек	Масса теоретическая в кг	
	$d_H$	$d_B$	$D_2$	$b_1$	$D$	$D_0$	$D_1$	$b$	$c$	$d$	$n$		фланца	кольца
125	140*	142	178	14	235	145	200	14					2,68	1,05
150	152*	154				157			6	18	8	16	3,94	1,75
	159	161	202	16	260	164	225	16					3,72	1,53
	168*	170				173							3,42	1,24
	(175)	194	196	232		290	200	255					18	7
200	219	222	258	18	315	225	280		8			4,93	2,06	
(225)	245	245	282		340	251	305	20	9		5,91	2,16		
250	273	273	312		370	279	335		11		6,38	2,53		
300	325	325	365	20	435	331	395	24		23	12	10,35	3,40	
350	377	377	415		485	383	445	28				13,50	3,71	
400	426	426	465	24	535	433	495	32	12	23	16	17,04	5,14	
(450)	480	480	520		590	487	550	34				20,60	5,92	
500	530	530	570		26	640	537	600				38	25,44	7,05

Таблица 2

$P_y 10 \text{ кгс/см}^2$   
Размеры в мм

Проход условный $D_y$	Труба	Кольцо			Фланец							Номинальный диаметр резьбы болтов или шпилек	Масса теоретическая в кг	
	$d_H$	$d_B$	$D_a$	$b_1$	$D$	$D_0$	$D_1$	$b$	$c$	$d$	$n$		фланца	кольца
10	14	15	40	10	90	16	60	12	4	14	4	12	0,52	0,09
15	18	19	45		95	20	65						0,58	0,11
20	25	26	58	12	105	27	75	14	5	4	12	0,82	0,20	
25	32	33	68		115	34	85					0,96	0,27	
32	38	39	78		135	41	100	16	1,49	0,34				
40	45	46	88	14	145	48	110	18	6	18	16	1,92	0,42	
50	57	59	102		160	61	125					2,27	0,62	
65	76	78	122	16	180	80	145	20	6	18	16	3,01	0,90	
80	89	91	138		195	93	160					22	3,77	1,10
100	108	110	158		215	112	180	24	8	18	16	16	4,55	1,31
	114*	116		118		4,34							1,18	
125	133	135	188	18	245	138	210	26				6,09	1,96	

## Размеры в мм

Продолжение

Проход условный $D_y$	Труба	Кольцо			Фланец							Номинальный диаметр резьбы болтов или шпилек	Масса теоретическая в кг						
	$d_H$	$d_B$	$D_2$	$b_1$	$D$	$D_0$	$D_1$	$b$	$c$	$d$	$n$		фланца	кольца					
125	140*	142	188	18	245	145	210	26	6	18	8	16	5,80	1,75					
150	152*	154	212		280	157	240						26	6	8	20	7,86	2,43	
	159	161				164											7,50	2,18	
	168*	170				173											7,01	1,86	
(175)	194	196	242	20	310	200	270	28	7	23	20	8,19	2,58						
200	219	222	268	22	335	225	295					8	12	16	24	9,02	2,94		
(225)	245	245	295		365	251	325									9	11	20	24
250	273	273	320		390	279	350	10	12	16	24								
300	325	325	370	440	331	400	30					12	16	24	24				
350	377	377	430	24	500	383	460									32	12	16	24
400	426	426	482	26	565	433	515	34	12	27	20					24			
(450)	480	480	532		615	487	565					38	12	27	20				
500	530	530	585	28	670	537	620	38	12	27	20					24	24	33,25	10,58

Таблица 3

$R_y$  16 кгс/см<sup>2</sup>  
Размеры в мм

Проход условный $D_y$	Труба	Кольцо			Фланец							Номинальный диаметр резьбы болтов или шпилек	Масса теоретическая в кг	
	$d_H$	$d_B$	$D_2$	$b_1$	$D$	$D_0$	$D_1$	$b$	$c$	$d$	$n$		фланца	кольца
10	14	15	40	12	90	16	60	14	4	14	4	12	0,61	0,10
15	18	19	45		95	20	65						0,67	0,13
20	25	26	58	14	105	27	75	16	5	18	4	16	0,93	0,24
25	32	33	68		115	34	85						1,10	0,31
32	38	39	78	16	135	41	100	18	6	18	4	16	1,68	0,46
40	45	46	88		145	48	110						2,13	0,56
50	57	59	102		160	61	125						2,54	0,71
65	76	78	122	18	180	80	145	22	6	18	4	16	3,31	1,01
80	89	91	138		195	93	160						4,11	1,23
100	108	110	158	20	215	112	180	26	6	18	4	16	4,93	1,64
	114*	116				118							4,70	1,48
125	133	132	188		245	138	210	28	6,56	2,18				

## Размеры в мм

Проход условный $D_y$	Труба	Кольцо			Фланец							Номинальный диаметр резьбы болтов или шпилек	Масса теоретическая в кг		
	$d_H$	$d_B$	$D_2$	$b_1$	$D$	$D_0$	$D_1$	$b$	$c$	$d$	$n$		фланца	кольца	
125	140*	142	188	20	245	145	210			18		16	6,23	1,94	
150	152*	154				157				6	8	20	8,48	2,98	
	159	161	212		280	164	240						23	7,56	2,27
	168*	170		22		173		28						8,83	2,84
(175)	194	196	242		310	200	270		7			9,36	3,24		
200	219	222	268		335	225	295		8			10,77	4,00		
(225)	245	245	295		365	251	325		9		12	13,90	4,12		
250	273	273	320	24	405	279	355	30		11		17,90	5,51		
300	325	325	378		460	331	410	32		27	16	22,80	7,97		
350	377	377	438	26	520	383	470	34				30	27	29,08	10,12
400	426	426	490		580	433	525	36		12	20	35,30	12,48		
(450)	480	480	550	28	640	487	585	38				33	30	49,26	16,86
500	530	530	610	30	710	537	650	42							



Таблица 4

$R_y$  25 кгс/см<sup>2</sup>  
Размеры в мм

Пролод условный $D_y$	Труба		Кольцо		Фланец							Номинальный диаметр резь- бы болтов или шпилек	Масса теоретическая в кг	
	$d_H$	$d_B$	$D_3$	$b_1$	$D$	$D_0$	$D_1$	$b$	$c$	$d$	$n$		фланца	кольца
10	14	15	40	14	90	16	60	16	4	14	4	12	0,69	0,12
15	18	19	45		95	20	65							
20	25	26	58	16	105	27	75	18	5	18	4	16	1,05	0,27
25	32	33	68		115	34	85							
32	38	39	78		135	41	100						20	
40	45	46	88	18	145	48	110	22	6	23	8	20	2,35	0,56
50	57	59	102		160	61	125						24	
65	76	78	122	20	180	80	145	24	6	27	8	24	3,43	1,12
80	89	91	138		195	93	160						26	
100	108	110	162	22	230	112	190	28	6	27	8	24	6,19	1,95
	114*	116				118							8,82	2,61
125	133	135	188	24	270	138	220	30	6	27	8	24	8,46	2,32
	140*	142				145							10,94	3,63
150	152*	154	218	24	300	157	250	30	6	27	8	24	10,52	3,29
	159	161				164								

## Размеры в мм

Продолжение

Проход условный $D_y$	Труба	Кольцо			Фланец							Номинальный диаметр резьбы болтов или шпилек	Масса теоретическая в кг	
	$d_H$	$d_B$	$D_2$	$b_1$	$D$	$D_0$	$D_1$	$b$	$c$	$d$	$n$		фланца	кольца
150	168*	170	218	24	300	173	250	30	6	27	8	24	9,95	2,86
(175)	194	196	248		330	200	280		7				11,00	3,53
200	219	222	278		360	225	310		8				12	12,62
(225)	245	245	305	26	395	251	340	32	9	30	27	27	15,97	5,29
250	273	273	335		425	279	370		11				17,72	6,04
300	325	325	390		485	331	430		34				22,82	7,45
350	377	377	450	28	550	383	490	38	12	33	16	30	31,73	10,42
400	426	426	505	30	610	433	550	42					42,51	13,60
(450)	480	480	555		660	487	600	45					20	48,15
500	530	530	615	32	730	537	660	50	40	36	64,57	19,21		

Примечания к табл. 1—4:

1. Условные проходы, указанные в скобках, применять не рекомендуется.
2. Фланцы для размеров труб, помеченных звездочкой, изготавливаются по особому заказу.

Пример условного обозначения стального свободного фланца на приварном кольце  $D_y$  50 мм на  $P_y$  6 кгс/см<sup>2</sup>:

*Фланец 50—6 ГОСТ 1268—67*

(Измененная редакция — «Информ. указатель стандартов» № 5 1969 г.).

## 2. ТЕХНИЧЕСКИЕ ТРЕБОВАНИЯ

2.1. Присоединительные размеры фланцев — по ГОСТ 1234—67.

2.2. Фланцы, кольца и крепежные детали должны изготавливаться:

а) фланцы — из стали марок Ст4сп и Ст5сп по ГОСТ 380—71;  
 б) кольца — из стали марки ВСтЗсп по ГОСТ 380—71;  
 в) болты или шпильки — из стали марок 20 и 25 по ГОСТ 1050—60;

г) гайки — из стали марок 10 и 20 по ГОСТ 1050—60.

2.3. Размеры обработанных поверхностей, не оговоренные допусками, выполнять: охватываемые — по  $B_7$  и охватывающие — по  $A_7$ .

2.4. Предельные отклонения от номинального размера  $b$  — по соответствующим стандартам на листовой или полосовой прокат.

Предельные отклонения на угол  $45^\circ$  — по чертежам, утвержденным в установленном порядке.

(Измененная редакция — «Информ. указатель стандартов» № 5 1969 г.).

2.5. Допускается для фланцев с  $D_y \geq 200$  мм расточка внутренних диаметров фланца  $d_b$  и кольца  $D_0$  по фактическому наружному диаметру трубы с зазором на сторону не более:

а) для  $d_b$  — 2,5 мм;

б) для  $D_0$  — 3 мм.

2.6. Фланцы рассчитаны на применение в соединениях мягких или металлических с мягкой набивкой прокладок.

2.7. Поверхности фланцев и колец не должны иметь раковин, трещин, плен, заусенцев, и других дефектов, снижающих прочность фланцев и надежность фланцевого соединения.

2.8. Торцовое биение поверхности  $A$  — по XII степени точности ГОСТ 10356—63.

2.9. Сварные швы должны выполняться электродами типа Э42 и Э42А по ГОСТ 9467—60.

2.10. Размер катета сварного шва и толщина стенки трубы должны определяться проектирующей организацией при расчете на прочность.

(Измененная редакция — «Информ. указатель стандартов» № 5 1969 г.).

2.11. Допускается изготовление фланцев с уплотнительными канавками на приварном кольце по технической документации, утвержденной в установленном порядке.

2.12. Фланцы должны быть приняты техническим контролем предприятия-поставщика. Поставщик должен гарантировать соответствие выпускаемых фланцев требованиям настоящего стандарта.

2.13. В технически обоснованных случаях допускается применение других марок материала приварного кольца по технической документации, утвержденной в установленном порядке.

2.14. Маркировка, упаковка и транспортирование — по ГОСТ 6972—67.

---

#### Замена

ГОСТ 380—71 введен взамен ГОСТ 380—60.  
ГОСТ 6972—67 введен взамен ГОСТ 6972—54.

---