



**ГОСУДАРСТВЕННЫЕ СТАНДАРТЫ
С О Ю З А С С Р**

**ФЛАНЦЫ АРМАТУРЫ,
СОЕДИНИТЕЛЬНЫХ ЧАСТЕЙ
И ТРУБОПРОВОДОВ.
ЗАГЛУШКИ ФЛАНЦЕВЫЕ**

**ГОСТ 1233-67—ГОСТ 1235-67, ГОСТ 1245-67,
ГОСТ 1255—67, ГОСТ 1268—67,
ГОСТ 1272—67, ГОСТ 6972—67,
ГОСТ 12815-67—ГОСТ 12839-67**

Издание официальное

**ГОСУДАРСТВЕННЫЙ КОМИТЕТ СССР ПО СТАНДАРТАМ
Москва**

ГОСУДАРСТВЕННЫЕ СТАНДАРТЫ
С О Ю З А С С Р

**ФЛАНЦЫ АРМАТУРЫ,
СОЕДИНИТЕЛЬНЫХ ЧАСТЕЙ
И ТРУБОПРОВОДОВ.
ЗАГЛУШКИ ФЛАНЦЕВЫЕ**

**ГОСТ 1233-67—ГОСТ 1235-67, ГОСТ 1245—67,
ГОСТ 1255—67, ГОСТ 1268—67,
ГОСТ 1272—67, ГОСТ 6972—67,
ГОСТ 12815-67—ГОСТ 12839-67**

Издание официальное

МОСКВА — 1979

ФЛАНЦЫ
С ШИПОМ ИЛИ ПАЗОМ
ЛИТЫЕ ИЗ КОВКОГО ЧУГУНА

на P_y от 16 до 40 кгс/см²

ГОСТ
12819—67*

Конструкция, размеры и технические требования

Tongue and or groove flanges of cast malleable iron
for P_{nom} from 16 to 40 kgf/cm².

Design, dimensions and technical requirements.

Утвержден Комитетом стандартов, мер и измерительных приборов при Совете Министров СССР 13 апреля 1967 г. Срок введения установлен

с 01.01. 1969 г.

Несоблюдение стандарта преследуется по закону

Настоящий стандарт распространяется на фланцы с шипом или пазом литой арматуры и соединительных частей из ковкого чугуна на условное давление P_y от 16 до 40 кгс/см² и температуру не более 400°C.

1. КОНСТРУКЦИЯ И РАЗМЕРЫ

1.1. Конструкция и размеры фланцев с шипом или пазом должны соответствовать чертежу и табл. 1 и 2.

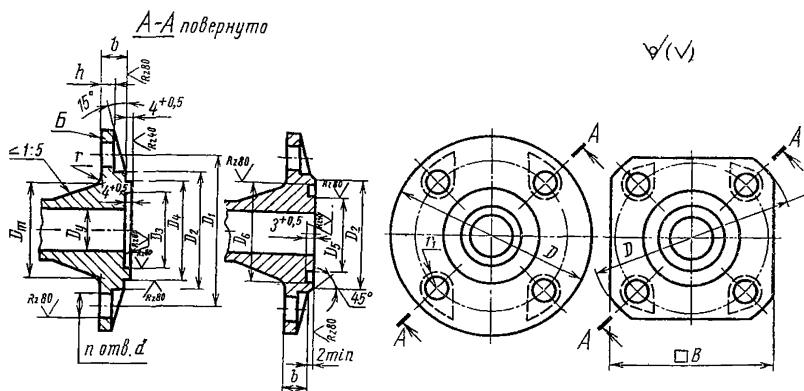

Издание официальное

Перепечатка воспрещена

* Переиздание (ноябрь 1978 г.) с изменением № 1,
опубликованным в мае 1969 г.

Таблица 1

P_y 16 кгс/см²
Размеры в мм

Проход ус- ловный D_y	D	B	D_1	b	h	D_3	D_4	D_2	D_5	D_6	D_m	r	r_1	d	n	Номинальный диаметр резь- бы болтов или шпилек
15	95	75	65	12	8	29	39	45	28	40	38	5	9	14	4	12
20	105	80	75			36	50	58	35	51	44					
25	115	90	85			43	57	68	42	58	49					
32	135	105	100	13	10	51	65	78	50	66	62	6	11	18	16	
40	145	110	110			61	75	88	60	76	70					
50	160	125	125	15	10	73	87	102	72	88	80	6	11	18	16	
65	180	140	145			17	95	109	122	94	110					106
80	195	150	160	19	106	120	138	105	121	116	6					

Таблица 2

P_y 25 и 40 кгс/см²
Размеры в мм

Проход ус- ловный D_y	D	B	D_1	b	h	D_3	D_4	D_2	D_5	D_6	D_m	r	r_1	d	n	Номинальный диаметр резь- бы болтов или шпилек
15	95	75	65	14	8	29	39	45	28	40	38	5	9	14	4	12
20	105	80	75			36	50	58	35	51	44					
25	115	90	85			43	57	68	42	58	49					
32	135	105	100	15	10	51	65	78	50	66	62	6	11	18	16	
40	145	110	110			61	75	88	60	76	70					
50	160	125	125	17	10	73	87	102	72	88	80	6	11	18	16	
65	180	—	145			19	95	109	122	94	110					106
80	195	—	160	21	106	120	138	105	121	116	6			8		

Примечание. Для фланцев, изготавливаемых на P_y 25 кгс/см², допускается применять болты.

2. ТЕХНИЧЕСКИЕ ТРЕБОВАНИЯ

2.1. Присоединительные размеры фланцев — по ГОСТ 1234—67.

2.2. Фланцы, болты, шпильки, гайки и шайбы для фланцевых соединений должны изготавливаться из материалов, указанных в табл. 3.

Таблица 3

Наименования деталей	Давление условное P_y в кгс/см ²	Марки материалов при температуре среды в °С	
		до 350	до 400
Фланцы	16, 25 и 40	КЧ 30—6	
Болты (или шпильки)	16 и 25	Сталь 20 и 25	Сталь 25 и 35
Шпильки	40	Сталь 35	
	16 и 25	Сталь 10 и 20	Сталь 20 и 25
Гайки	40	Сталь 25	
Шайбы	40	Сталь 10 и 20	

Марки материалов: ковкий чугун КЧ 30—6 — по ГОСТ 1215—59; сталь 10, 20, 25 и 35 — по ГОСТ 1050—74.

2.3. Размеры необработанных поверхностей, а также размеры между обработанной и необработанной поверхностями выполнять по III классу точности ГОСТ 1855—55.

2.4. Предельные отклонения от номинальных размеров:

D_4 и D_5 — по C_5 ;

D_3 и D_6 — по A_5 .

2.5. Фланцы рассчитаны на применение в соединениях мягких или металлических с мягкой набивкой прокладок.

2.6. При неровной поверхности отливки фланца допускается местная зачистка поверхности B только под гайки (головки болтов) глубиной не более 1 мм.

2.7. Допускается местная подрезка шейки фланца для размещения гаек (головок болтов).

2.8. Фланцы арматуры должны изготавливаться только с пазом, если при заказе арматуры не оговорен шип.

2.9. Допускается изготовление фланцев D_y 15 мм без скоса под углом 15° и выемки по радиусу r_1 .

2.10. Квадратные фланцы допускается изготавливать со скосом от 8 до 15° .

(Введен дополнительно — «Информ. указатель стандартов» № 5 1969 г.).

2.11. Предельные отклонения на угол 45° — по чертежам, утвержденным в установленном порядке.

(Введен дополнительно — «Информ. указатель стандартов» № 5 1969 г.).

СОДЕРЖАНИЕ

ГОСТ 1233—67	Фланцы арматуры, соединительных частей и трубопроводов на P_y от 1 до 200 кгс/см ² . Типы	3
ГОСТ 1234—67	Фланцы арматуры, соединительных частей и трубопроводов на P_y от 1 до 200 кгс/см ² . Присоединительные размеры	4
ГОСТ 1235—67	Фланцы с соединительным выступом литые из серого чугуна на P_y от 1 до 16 кгс/см ² . Конструкция, размеры и технические требования	16
ГОСТ 12815—67	Фланцы с выступом или впадиной литые из серого чугуна на P_y от 1 до 16 кгс/см ² . Конструкция, размеры и технические требования	23
ГОСТ 12816—67	Фланцы с шипом или пазом литые из серого чугуна на P_y от 1 до 16 кгс/см ² . Конструкция, размеры и технические требования	29
ГОСТ 12817—67	Фланцы с соединительным выступом литые из ковкого чугуна на P_y от 16 до 40 кгс/см ² . Конструкция, размеры и технические требования	35
ГОСТ 12818—67	Фланцы с выступом или впадиной литые из ковкого чугуна на P_y от 16 до 40 кгс/см ² . Конструкция, размеры и технические требования	38
ГОСТ 12819—67	Фланцы с шипом или пазом литые из ковкого чугуна на P_y от 16 до 40 кгс/см ² . Конструкция, размеры и технические требования	41
ГОСТ 12820—67	Фланцы без выступа литые стальные на P_y от 16 до 40 кгс/см ² . Конструкция, размеры и технические требования	44
ГОСТ 12821—67	Фланцы с соединительным выступом литые стальные на P_y от 16 до 200 кгс/см ² . Конструкция, размеры и технические требования	49
ГОСТ 12822—67	Фланцы с выступом или впадиной литые стальные на P_y от 16 до 200 кгс/см ² . Конструкция, размеры и технические требования	59
ГОСТ 12823—67	Фланцы с шипом или пазом литые стальные на P_y от 16 до 100 кгс/см ² . Конструкция, размеры и технические требования	68
ГОСТ 12824—67	Фланцы под линзовую прокладку литые стальные на P_y от 64 до 200 кгс/см ² . Конструкция, размеры и технические требования	76
ГОСТ 12825—67	Фланцы под прокладку овального сечения литые стальные на P_y от 64 до 200 кгс/см ² . Конструкция, размеры и технические требования	81
ГОСТ 12826—67	Фланцы без выступа стальные с шейкой на резьбе на P_y от 1 до 16 кгс/см ² . Конструкция, размеры и технические требования	86
ГОСТ 1245—67	Фланцы с соединительным выступом стальные с шейкой на резьбе на P_y от 1 до 16 кгс/см ² . Конструкция, размеры и технические требования	89

ГОСТ 12827—67	Фланцы без выступа стальные плоские приварные на P_y от 1 до 25 кгс/см ² . Конструкция, размеры и технические требования	92
ГОСТ 1255—67	Фланцы с соединительным выступом стальные плоские приварные на P_y от 1 до 25 кгс/см ² . Конструкция, размеры и технические требования	100
ГОСТ 12828—67	Фланцы с выступом или впадиной стальные плоские приварные на P_y от 1 до 25 кгс/см ² . Конструкция, размеры и технические требования	107
ГОСТ 12829—67	Фланцы без выступа стальные приварные встык на P_y от 1 до 40 кгс/см ² . Конструкция, размеры и технические требования	121
ГОСТ 12830—67	Фланцы с соединительным выступом стальные приварные встык на P_y от 1 до 200 кгс/см ² . Конструкция, размеры и технические требования	136
ГОСТ 12831—67	Фланцы с выступом или впадиной стальные приварные встык на P_y от 1 до 200 кгс/см ² . Конструкция, размеры и технические требования	156
ГОСТ 12832—67	Фланцы с шипом или пазом стальные приварные встык на P_y от 1 до 100 кгс/см ² . Конструкция, размеры и технические требования	177
ГОСТ 12833—67	Фланцы под прокладку овального сечения стальные приварные встык на P_y от 64 до 200 кгс/см ² . Конструкция, размеры и технические требования	195
ГОСТ 12835—67	Фланцы под линзовую прокладку стальные приварные встык на P_y от 64 до 200 кгс/см ² . Конструкция, размеры и технические требования	205
ГОСТ 1268—67	Фланцы стальные свободные на приварном кольце на P_y от 1 до 25 кгс/см ² . Конструкция, размеры и технические требования	212
ГОСТ 12834—67	Фланцы с выступом или впадиной стальные свободные на приварном кольце на P_y от 1 до 25 кгс/см ² . Конструкция, размеры и технические требования	222
ГОСТ 1272—67	Фланцы стальные свободные на отбортованной трубе на P_y 1; 2,5 и 6 кгс/см ² . Конструкция, размеры и технические требования	234
ГОСТ 12836—67	Заглушки с соединительным выступом фланцевые стальные на P_y от 1 до 40 кгс/см ² . Конструкция, размеры и технические требования	237
ГОСТ 12837—67	Заглушки с выступом фланцевые стальные на P_y от 40 до 200 кгс/см ² . Конструкция, размеры и технические требования	246
ГОСТ 12838—67	Заглушки с шипом фланцевые стальные на P_y от 1 до 40 кгс/см ² . Конструкция, размеры и технические требования	254
ГОСТ 12839—67	Заглушки под прокладку овального сечения фланцевые стальные на P_y 64 и 100 кгс/см ² . Конструкция, размеры и технические требования	263
ГОСТ 6972—67	Фланцы и заглушки фланцевые арматуры, соединительных частей и трубопроводов. Маркировка, упаковка и транспортирование	269

**ФЛАНЦЫ АРМАТУРЫ, СОЕДИНИТЕЛЬНЫХ ЧАСТЕЙ
И ТРУБОПРОВОДОВ.
ЗАГЛУШКИ ФЛАНЦЕВЫЕ**

Редактор *М. В. Глушкова*
Технический редактор *О. Н. Никитина*
Корректор *А. Г. Старостин*

Сдано в наб. 12.11.78	Подп. в печ. 09.01.79	17,0 п. л. + вкл.	0,125 п.
13,80 уч.-изд. л.	+вкл. 0,08 уч.-изд. л.	Тир. 20000	Цена 70 к

Ордена «Знак Почета» Издательство стандартов. Москва, Д-557, Новопресненский пер.
Тип «Московский печатник». Москва, Лялин пер., 6. Зак. 1527

© Издательство стандартов, 197