



ГОСУДАРСТВЕННЫЙ СТАНДАРТ
СОЮЗА ССР

**БУМАГА ФИЛЬТРОВАЛЬНАЯ
ЛАБОРАТОРНАЯ**

ГОСТ 12026—66

Издание официальное

Цена 5 коп.

ГОСУДАРСТВЕННЫЙ КОМИТЕТ СТАНДАРТОВ
СОВЕТА МИНИСТРОВ СССР

Москва

ГОСТ
12026—66°БУМАГА ФИЛЬТРОВАЛЬНАЯ
ЛАБОРАТОРНАЯ

Laboratory filter paper

Взамен
ГОСТ 7246—54,
кроме п. 14,
подпункта 4

Утвержден Комитетом стандартов, мер и измерительных приборов при Совете Министров СССР 4 мая 1966 г. Срок введения установлен

с 01.07.67

Несоблюдение стандарта преследуется по закону

Настоящий стандарт распространяется на фильтровальную бумагу, предназначенную для общелабораторного использования и для изготовления беззольных фильтров.

1. МАРКИ И РАЗМЕРЫ

1.1. В зависимости от назначения и технических показателей фильтровальная лабораторная бумага должна выпускаться следующих марок:

Ф — для качественного определения высокодисперстных красителей и для изготовления высококачественных беззольных фильтров;

ФО — для изготовления беззольных фильтров;

ФН — для непосредственного использования при общелабораторных работах.

1.2. Бумага марки Ф должна быть быстрофильтрующей.

Бумага марок ФО и ФН в зависимости от фильтрующей и разделительной способности должна выпускаться трех видов:

Б — быстрофильтрующая, задерживающая крупнозернистые осадки;

С — среднефильтрующая, задерживающая среднезернистые осадки;

М — медленнофильтрующая, задерживающая мелкозернистые осадки.

Издание официальное

Перепечатка воспрещена

* Переиздание (ноябрь 1975 г.) с изменением № 1,
опубликованным в июле 1970 г.

© Издательство стандартов, 1976

1.3. Бумагу выпускают в листах размерами 740×1050 и 520×600 мм.

По согласованию с потребителем допускается выпуск бумаги в рулонах.

Отклонения по размерам не должны превышать ± 2 мм.

Косина бумаги (отклонения от прямоугольной формы) не должна превышать 2 мм.

2. ТЕХНИЧЕСКИЕ ТРЕБОВАНИЯ

2.1. Фильтровальная лабораторная бумага по физико-механическим показателям должна соответствовать нормам, указанным в таблице.

Наименование показателя	Норма для марки			Допускаемое отклонение	Метод испытания
	Ф	ФО	ФН		
1. Состав по волокну, %:					ГОСТ 7500—65
хлопковая целлюлоза по ГОСТ 595—73, сорт К, марка 25, не менее	60	—	—	—	
беленая полумасса из хлопчатобумажных обрезков тканей № 361, 362 по ГОСТ 4644—75 или хлопковая целлюлоза по ГОСТ 595—73, сорт К, марка 25, не менее	—	60	—	—	
сульфитная беленая облагороженная целлюлоза по ГОСТ 5982—59,* не более	20	40	100	—	
сульфитная лиственничная целлюлоза, не более	20	—	—	—	
2. Масса 1 м ² бумаги, г:					ГОСТ 13199—67
для быстро- и среднефильтрующей	75	75	75	± 3	
для медленнофильтрующей	—	100	100	± 4	
3. Толщина, мкм	170	—	—	± 10	ГОСТ 13199—67
4. Разрывная длина (в среднем по двум направлениям), м, не менее:					ГОСТ 13525.1—68
для быстро- и среднефильтрующей	2000	2000	1500	—	

* С 1/1 1977 г. вводится в действие ГОСТ 5982—75.

Продолжение

Наименование показателя	Норма для марки			Допускаемое отклонение	Метод испытания
	Ф	ФО	ФН		
для медленно-фильтрующей	—	3000	2000	—	
5. Белизна, %, не менее	82	77	77	—	ГОСТ 7690—66
6. Содержание золы в %, не более	0,10	0,20	0,25	—	ГОСТ 7629—66
7. Содержание нерастворимого в соляной кислоте остатка золы, %, не более	0,015	0,03	Не нормируется	—	По п. 3.2 настоящего стандарта
8. Содержание железа (в виде металла и солей), мг на 1 кг абсолютно сухой бумаги, не более	20	50	50	—	ГОСТ 18462—73
9. Содержание хлоридов, %, не более	0,015	Не нормируется	0,02	—	ГОСТ 20422—75
10. Задерживаемость осадков (полностью) для бумаги:					ГОСТ 7584—67 пп. 3.3 и 3.4 настоящего стандарта
быстрофильтрующей	Частицы пигментов более 2,7 мкм	Гидроокиси железа		—	
среднефильтрующей	—	Сернокислого свинца		—	
медленнофильтрующей	—	Сернокислого бария		—	
11. Фильтрующая способность образца диаметром 110 мм с не более для бумаги:					ГОСТ 7584—67
быстрофильтрующей	20	25	25	—	
среднефильтрующей	—	45	45	—	
медленнофильтрующей	—	100	100	—	

Наименование показателя	Норма для марки			Допускаемое отклонение	Метод испытания
	Ф	ФО	ФН		
12. Сорность — число соринки на 1 м ² площадь свыше 0,1 мм ² до 0,5 мм ² , не более Соринки площадью свыше 0,5 мм ²	100	150	150	—	ГОСТ 13525.4—68
	Не допускаются				
13. Влажность, %	7	7	7	±1	ГОСТ 13525.19—71

Примечание. Допускается изменение состава по волокну при условии сохранения технических показателей бумаги.

(Измененная редакция — «Информ. указатель стандартов» № 7 1970 г.).

2.2. Просвет фильтровальной лабораторной бумаги должен быть равномерным.

2.3. Бумага должна выпускаться без складок, морщин, залощенных полос, пятен (в том числе просвечивающих) и отверстий, видимых невооруженным глазом.

2.4. Марки, виды и размеры бумаги должны указываться в заказе.

2.5. Бумага должна быть принята отделом технического контроля предприятия-поставщика. Поставщик должен гарантировать соответствие выпускаемой бумаги требованиям настоящего стандарта.

3. МЕТОДЫ ИСПЫТАНИЙ

3.1. Для контрольной проверки потребителем качества бумаги и соответствия ее требованиям настоящего стандарта должны применяться правила отбора проб по ГОСТ 8047—64 и методы испытаний по п. 2.1 настоящего стандарта.

3.2. Определение содержания в бумаге нерастворимого в соляной кислоте остатка золы производят следующим образом.

Полученную после сжигания 5 г воздушно-сухой бумаги (влажность определяют в отдельной навеске) золу обрабатывают соляной кислотой (ГОСТ 3118—67), разбавленной 1:9 и нагретой до температуры 70—80°C.

Полученный раствор фильтруют через беззольный фильтр. Осадок на фильтре промывают дистиллированной водой до отсутствия реакции промывных вод на ионы хлора (проба с 5%-ным раствором азотнокислого серебра по ГОСТ 1277—75).

Фильтр с осадком просушивают в сушильном шкафу при температуре 80—100°C, помещают в тигель и озоляют фильтр с последующим прокаливанием осадка при температуре 700—800°C.

После охлаждения в эксикаторе тигель с осадком взвешивают. Прокаливание повторяют до постоянной массы.

Содержание остатка золы (X) в процентах вычисляют по отношению к абсолютно сухой навеске по формуле:

$$X = \frac{(m_1 - m_2) \cdot 100}{m (100 - W)} \cdot 100,$$

где m — навеска воздушно-сухой бумаги, г;

m_1 — масса прокаленного осадка после обработки золы соляной кислоты, г;

m_2 — содержание золы в беззольном фильтре, г;

W — влажность бумаги, %.

3.3. Определение задерживающей способности бумаги марки Ф по капельной пробе красителя (пигмента синего антрахинонового В) производят на приборе, изображенном на чертеже.

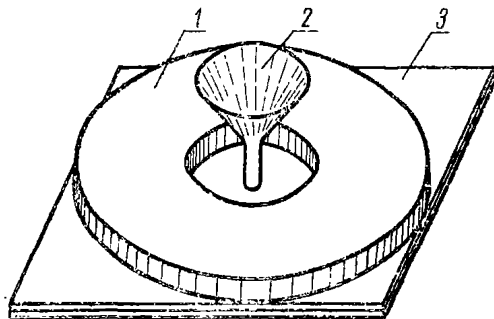

1—две пластинки из органического стекла;
2—воронка; 3—металлическое кольцо.

Прибор состоит из двух пластинок органического стекла 1 размером 12×12 см толщиной 3—4 мм. Верхняя пластинка имеет в центре круглое отверстие, в которое плотно вставляется стеклянная воронка 2 с верхним диаметром около 30 мм.

Для равномерного растекания суспензии красителя на верхнюю пластинку накладывают металлическое кольцо 3 массой 1 кг с внутренним диаметром 35—40 мм.

3.4. Для проведения испытания готовят 1%-ную водную суспензию испытуемого красителя на дистиллированной воде (ГОСТ 6709—72).

Фильтр из бумаги марки Ф диаметром 11 см помещают между двумя пластинками и поверх их кладут металлическое кольцо.

Микропипеткой отбирают 0,5 мл приготовленной суспензии и выливают в воронку прибора. Суспензия красителя постепенно стекает из воронки на фильтровальную бумагу; крупные частицы красителя оседают в центре, а мелкие распределяются равномерно по фильтру.

Оценку капельной пробы производят по виду эталонного образца-фильтра; суспензия красителя образует при этом равномерно окрашенное пятно.

4. УПАКОВКА, МАРКИРОВКА, ХРАНЕНИЕ И ТРАНСПОРТИРОВАНИЕ

4.1. Упаковку и маркировку бумаги производят по ГОСТ 1641—64, разд. IА и В и II, со следующим дополнением.

Фильтровальную бумагу дополнительно упаковывают в один слой упаковочной водонепроницаемой двухслойной бумаги по ГОСТ 8828—61 или в два слоя парафинированной бумаги по ГОСТ 9569—65. На загнутые концы бумаги указанных видов лист оберточной бумаги не наклеивается.

(Измененная редакция — «Информ. указатель стандартов» № 7 1970 г.).

4.2. Бумага должна храниться в закрытых складах и должна быть защищена от атмосферных осадков, почвенной влаги и паров химических реактивов.

4.3. Бумага должна транспортироваться в закрытых чистых транспортных средствах (вагонах, баржах, судах и т. д.) в упакованном виде.

4.4. Сбрасывать килы в складах и при транспортировании воспрещается.

Замена

ГОСТ	595—73	введен взамен	ГОСТ	595—55.
ГОСТ	1277—75	введен взамен	ГОСТ	1277—63.
ГОСТ	4644—75	введен взамен	ГОСТ	4644—49.
ГОСТ	6709—72	введен взамен	ГОСТ	6709—53.
ГОСТ	7584—67	введен взамен	ГОСТ	7584—55.
ГОСТ	7690—66	введен взамен	ГОСТ	7690—55.
ГОСТ	8428—63	введен взамен	ГОСТ	8428—57.
ГОСТ	13525.17—70	введен взамен	ГОСТ	9016—61 в части разд. Е.
ГОСТ	13199—67	введен взамен	ГОСТ	7514—56.
ГОСТ	18525.1—68	введен взамен	ГОСТ	7437—55.
ГОСТ	13525.19—71	введен взамен	ГОСТ	8428—63.
ГОСТ	18462—73	введен взамен	ГОСТ	6842—54 в части разд. V.
ГОСТ	20422—75	введен взамен	ГОСТ	13525.17—70.

Редактор *Т. П. Шашина*
Технический редактор *В. В. Римкявичюс*
Корректор *Ф. И. Шрайбштейн*

Сдано в наб. 02.02.76. Подп. в печ. 02.05.76. 0,5 п. л. Тир. 2000. Цена 5 коп.

Ордена «Знак Почета» Издательство стандартов, Москва, Д-22, Новопресненский пер., д. 3.
Вильнюсская типография Издательства стандартов, ул. Миндауго, 12/14. Зак. 1100.