

УДК 621.643.4.065:531.787

Группа Г-04

ОТРАСЛЕВОЙ СТАНДАРТ

ШТУЦЕРЫ С КОНИЧЕСКОЙ
РЕЗЬБОЙ ДЛЯ МАНОМЕТРОВ.

ОСТ 1.76476-76

Конструкция и размеры.

Взамен ОСТ 1.76042-71

Распоряжением Министерства

срок введения установлен

от 25.01. 1977 г. № 087-16

с 01.07 1977 г.

1. Конструкция и размеры штуцеров с конической резьбой для манометров должны соответствовать чертежу и таблице.

2. Материал: шестигранный \mathcal{S} -5 ГОСТ 8560-67 (\mathcal{S} -размер "под ключ", см. таблицу).
35 ГОСТ 1051-73

3. Несоосность среднего диаметра резьбы М6 относительно поверхности $\phi 4H11$ не более 0,05 мм.

4. Неуказанные предельные отклонения по ОСТ 1.76253-78.

5. Резьба метрическая по ГОСТ 9150-59.

6. Резьба коническая по ГОСТ 6111-52.

7. Покрытие: Хим.Окс.прм. или Ц9хр (применение покрытия Ц9хр в соответствии с ОСТ 1.76329-80).

8. Штуцер применять с демпфером по ОСТ 1.76478-76

Rz40 ✓(✓)

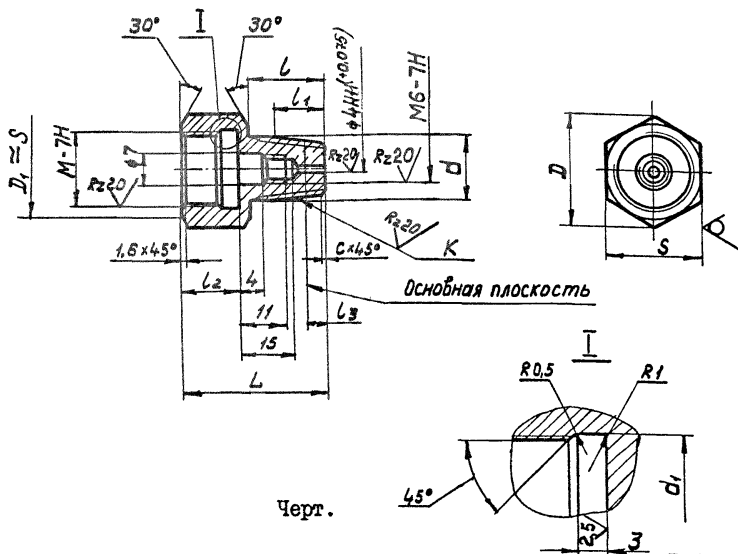

Размеры в мм

Таблица

Обозначение 79500		M	K	d	d ₁	D	L	l	l ₁	l ₂	l ₃	S	C	Масса, кг
Покрытие														
Хим.	Ц9хр.													
Окс.	ИДМ.													
233	234	M12xI,5KI/8"	I0,42	I2,72	I,9	36	II	7,0	I2	4,57	I9	I,0	0,033	
235	236	M20xI,5KI/4"	I3,85	20,73	I,2	42	I5	9,5	I8	5,08	27	I,6	0,092	

Пример условного обозначения штуцера для манометра с резьбой

M12xI,5, покрытие - цинковое с хромированием:

Штуцер для манометра 79500.234.ОСТ I:76476-76

То же с окисным покрытием:

Штуцер для манометра 79500.233.ОСТ I:76476-76

1-1005 00105-82 Полюшн. 05.82

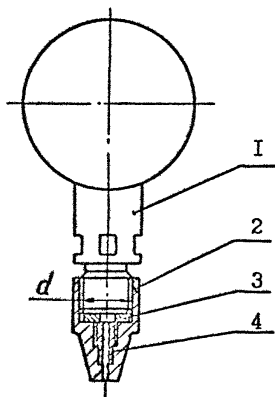
ПРИЛОЖЕНИЕ
Справочное.

<i>d</i>	1	2	3	4
	Манометр	Штуцер	Прокладка	Демпфер
	Обозначение			
	ГОСТ 8625-77	ОСТ 1.76476-76	ОСТ 1.76485-76	ОСТ 1.76478-76
М12х1,5	∅ 60	79500-233 79500-234	79641-215	79500-241 79500-242
М20х1,5	∅ 100; ∅ 160	79500-235 79500-236	79641-216	