

удк 531.7.084

Группа ЦО4

ОТРАСЛЕВОЙ СТАНДАРТ

СТОЙКА ДЛЯ ИЗМЕРИТЕЛЬНЫХ ГОЛОВЕК

Конструкция и размеры

ОСТ 1.52388-79

Взамен ОСТ 1.76061-71

Распоряжением Министерства

срок введения установлен

от 25.07 1979 г. № 087-16

с 01.01 1981 г.

Настоящий стандарт распространяется на стойки, предназначенные для крепления измерительных головок в контрольно-измерительных приспособлениях.

Стандарт устанавливает конструкцию и размеры стойки для измерительных головок.

I. КОНСТРУКЦИЯ И РАЗМЕРЫ СТОЙКИ.

I.I Конструкция и размеры стойки должны соответствовать черт. I...3 и табл. I...3.

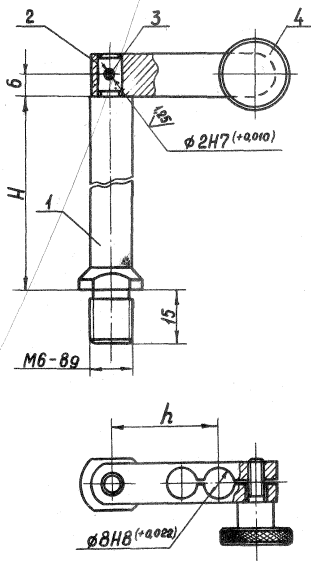

Черт. 1

Таблица 3

мм

Обозначения	h	l
80II-00II/002	30	52
80II-00I2/002	40	62
80II-00I3/002		
80II-00I4/002	30	52
80II-00I5/002		
80II-00I6/002	40	62
80II-00I7/002	50	72

3.2 Материал - сталь марки 45 по ГОСТ 1050-74.

3.3 HRC 30 ... 35.

3.4 Резьба по СТ СЭВ 180-75, 182-75. Поле допуска 7H ГОСТ 16093-70.

3.5 Остальные технические требования по ОСТ I.51896-75.

3.6 Покрытие - X.6.м по ГОСТ 979I-6I.

3.7 * Размер для справок.

Пример условного обозначения державки $h = 30$ мм, $l = 52$ мм:
 Державка 80II-00II/002 ОСТ I.52388-79

Зак. 1357