

## ОТРАСЛЕВОЙ СТАНДАРТ

ВСТАВКИ ДЛЯ ВИНТОВ  
С КРЕСТОБРАЗНЫМ ШЛИЦЕМ  
по ГОСТ 10753-64

ОСТ 1.52448-79<sup>01</sup>

Взамен 999.7019-0150  
(АН-2275)

Конструкция и размеры

Распоряжением Министерства  
от 28.01. 1980 г. № 087-16

срок введения установлен

с 01.07. 1980 г.  
по 01.07. 1985 г.

① Проверено в 1985 г.  
срок действия продлен до 01.01.91

- I. Настоящий стандарт распространяется на вставки для винтов с крестообразным шлицем по ГОСТ 10753-64 к отверткам.
2. Конструкция и размеры вставок должны соответствовать указанным на чертеже и в таблице.

с 01.01. 2002 г. согласован  
по вет 52448-01

ИИ 17-9 2002

5.09.02 *Лав*

2.5/ (✓)

Вид А  
M4:1

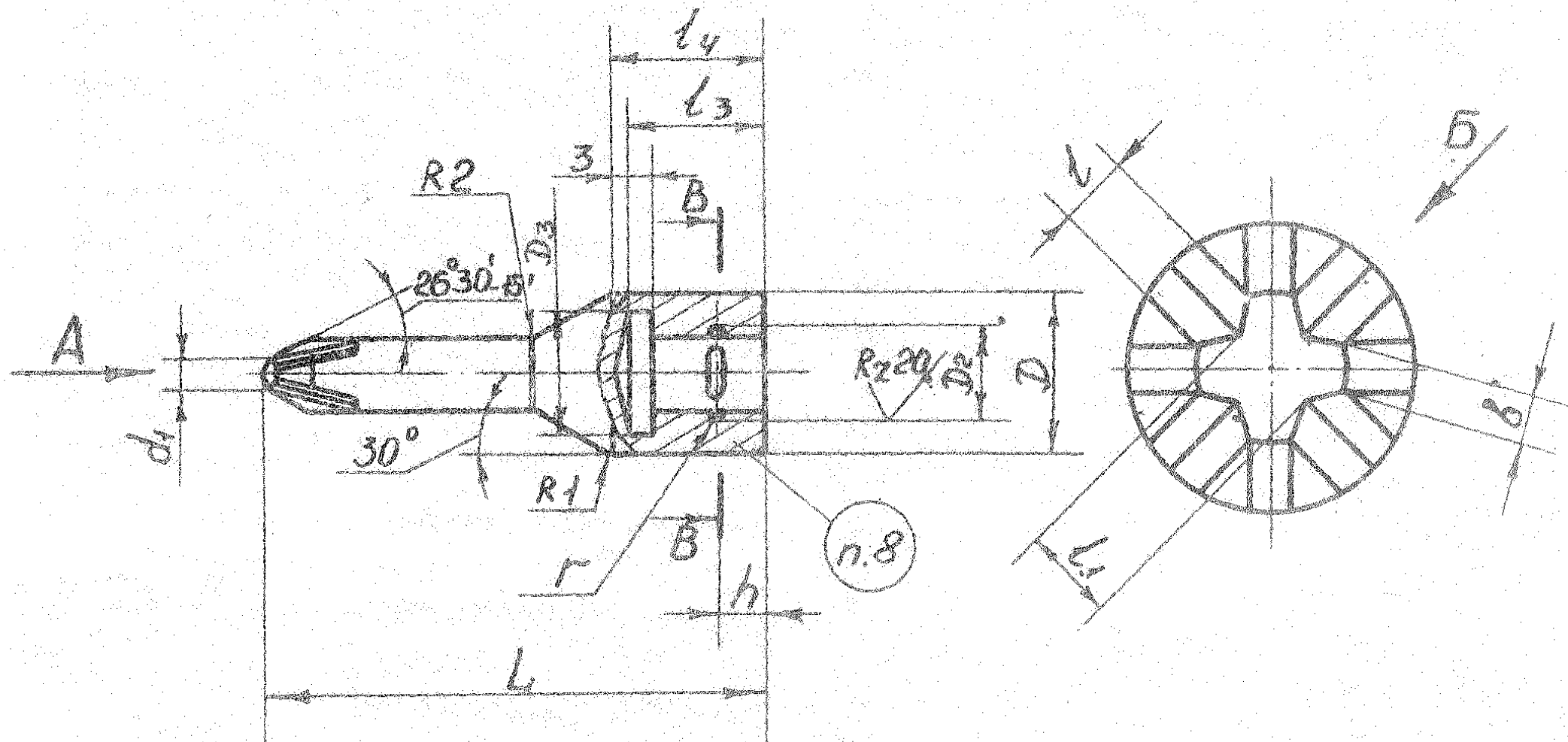

Вид Б

A-A

B-B

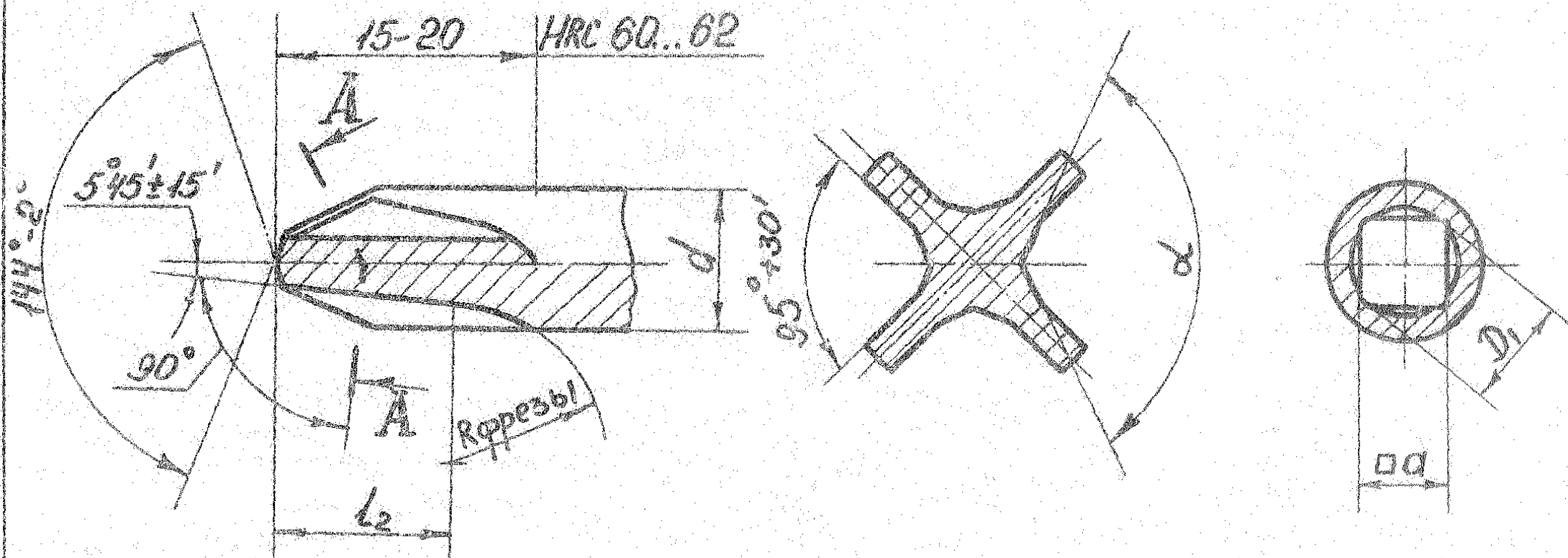

Размеры в мм

Обозначение вставок	Применяе- мость	№ детали	d	d <sub>1</sub>		h	D	D <sub>2</sub>		D <sub>3</sub>	z	L <sub>1</sub>		
				Номен. Номен.	пред. откл. по h II)			Номен. Номен.	пред. откл. по H II)			Номен.	пред. откл. по H I O)	
7019-0216		2	6	2,4	-0,060	45	14	8,5	8,5	+0,090	8,0	1,1	1,6	+0,040
7019-0217		3	8	4,0	-0,075	55	18	13,0	13,0	+0,110	13,5	2,2	2,6	
7019-0218														

Продолжение

Размеры в мм

Обозначение вставок	L <sub>2</sub>	L <sub>3</sub>	L <sub>4</sub>	b		a		h		r	d	Масса, кг.
				Номен. Номен.	пред. откл. по h I 2)	Номен. Номен.	пред. откл. откл.)	Номен. Номен.	пред. откл. откл.)			
7019-0216	5	11	13	0,7		6,3	+0,325 +0,105	4,0		1,5	140°	0,014
7019-0217	8	15	17	0,8	-0,100	10,0	-0,200 -0,420	5,5	+0,180	2,5	146°	0,020
7019-0218												0,031

Пример условного обозначения вставки для шлица № 2;

$d = 6,3$  мм:

Вставка 70I9-02I6

ОСТ 1.52448-79

3. Материал - сталь марки ШХ15 по ГОСТ 801-78.
4. Твердость - НВС 40 ... 45, кроме места, обозначенного особо.
5. Неуказанные предельные отклонения размеров:  
отверстий H12, валов  $h$  12.
6. Покрытие - 999.7899-0000.
7. Технические требования - по ГОСТ 17199-71.
8. Маркировать: обозначение, номер шлица, товарный знак предприятия - изготовителя.

17/80