

О Т Р А С Л Е В О Й С Т А Н Д А Р Т

ЛЮЖИ С ФЛАНЦАМИ, ПРИВАРНЫМИ ВСТЫК,
ПОД ПРОКЛАДКУ ВОСЬМИУГОЛЬНОГО СЕЧЕНИЯ
СТАЛЬНЫХ СВАРНЫХ СОСУДОВ И АППАРАТОВ

Конструкция

Предисловие

1. РАЗРАБОТАН Центральным конструкторским бюро
нефтеаппаратуры (ЦКБН)

2. УТВЕРЖДЕН И ВВЕДЕН В ДЕЙСТВИЕ письмом министерства
химического и нефтяного машиностроения от 23 мая 1983 г.

№ П-10-4/740

3. ЗАРЕГИСТРИРОВАН ВНИИКИ ГР № 8297567 от 16 сентября 1983 г.

4. ВЗАМЕН ОСТ 26-2007-77

5. ПЕРЕИЗДАНИЕ 1994г., июнь С ИЗМЕНЕНИЯМИ К 1; 2; 3; 4
1-ИУС№ 3-1987г., 2-ИУС№ 6-1989г., 3-ИУС№ 12-1990г.,
4-ИУС№ 7;8-1992г.

6. СРОК ПЕРВОЙ ПРОВЕРКИ- 1997г.
периодичность проверки - 5 лет.

О Т Р А С Л Е В О Й С Т А Н Д А Р Т

ЛЮКИ С ФЛАНЦАМИ, ПРИВАРНЫМИ ВСТЫК,
ПОД ПРОКЛАДКУ ВОСЬМИУГОЛЬНОГО СЕЧЕНИЯ
СТАЛЬНЫХ СВАРНЫХ СОСУДОВ И АППАРАТОВ
Конструкция

ОКСТУ 3600

Дата введения 1994-01-01

1. Область применения

Настоящий стандарт распространяется на люки с фланцами приварными встык под прокладку восьмиугольного сечения стальных сварных сосудов и аппаратов на условное давление от 6,3 до 16,0 МПа (от 63 до 160 кгс/см²) и температуру от минус 70° до 540 °С.

2. Нормативные ссылки

В настоящем стандарте использованы ссылки на следующие стандарты:

ГОСТ 28759.4-90 Фланцы сосудов и аппаратов стальные приварные встык под прокладку восьмиугольного сечения. Конструкция и размеры.

ГОСТ 28759.8-90 Прокладки металлические восьмиугольного сечения. Конструкция и размеры. Технические требования.

ОСТ 26-2007-83

ОСТ 26-2002-83 Люки с плоскими крышками стальных сварных сосудов и аппаратов. Конструкция.

ОСТ 26-2008-83 Крышки плоские люков стальных сварных сосудов и аппаратов. Конструкция.

ОСТ 26-2010-83 Обечайки люков стальных сварных сосудов и аппаратов. Конструкция.

ОСТ 26-2011-83 Люки стальных сварных сосудов и аппаратов. Общие технические требования.

ОСТ 26-2040-77 Шпильки для фланцевых соединений. Конструкция и размеры.

ОСТ 26-2041-77 Гайки для фланцевых соединений. Конструкция и размеры.

ОСТ 26-2042-77 Шайбы для фланцевых соединений. Конструкция и размеры.

3. Конструкция и основные размеры

3.1. Стандарт устанавливает конструкции люков следующих исполнений:

1 - люки с обечайками по рисунку 1

2 - люки с обечайками по рисунку 2

3.2 Конструкция и размеры люков исполнения I должны соответствовать указанным на рисунке I и в таблице I

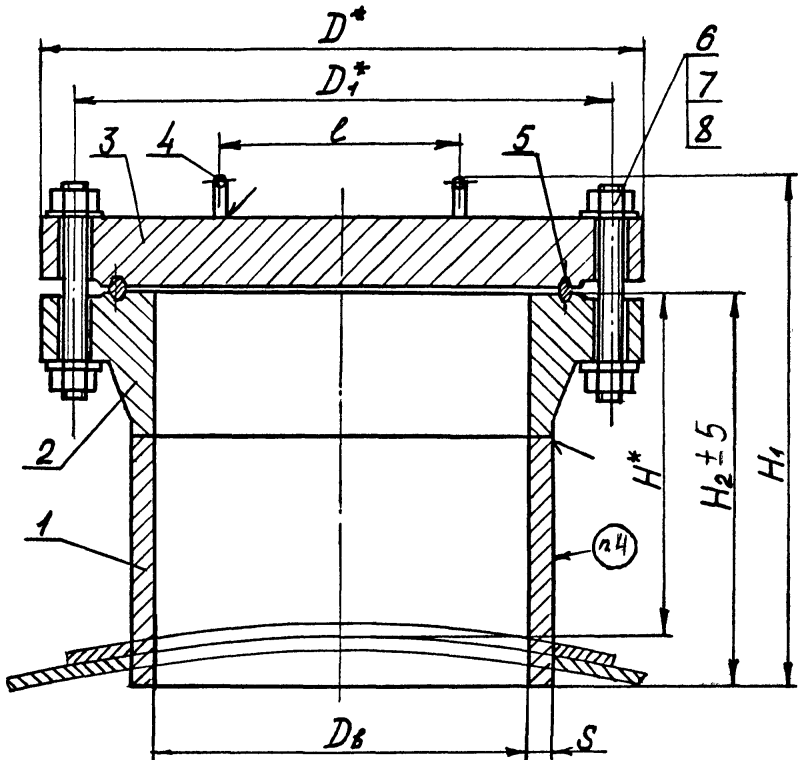

1. Обечайка исполн. I по ОСТ 26-2010
2. Фланец исполн. I по ГОСТ 28759.4
3. Крышка исполн. 4 по ОСТ 26-2008
4. Ручка по ОСТ 26-2002
5. Прокладка по ГОСТ 28759.8
6. Шпилька по ОСТ 26-2040
7. Гайка по ОСТ 26-2041
8. Шайба по ОСТ 26-2042

Рисунок I

3:3. Конструкция и размеры люков исполнения 2 должны соответствовать указанным на рисунке 2 и в таблице I

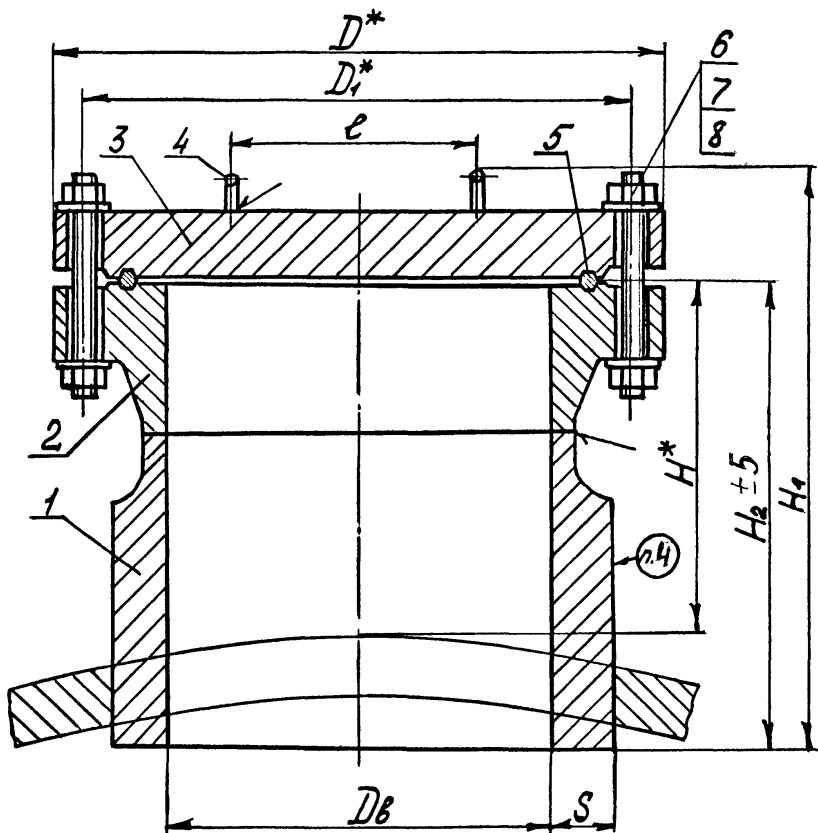

1. Обечайка исполн. 2 по ОСТ 26-2010
2. Фланец исполн. I по ГОСТ 28759.4
3. Крышка исполн. 4 по ОСТ 26-2008
4. Ручка по ОСТ 26-2008
5. Прокладка по ГОСТ 28759.8
6. Шпилька по ОСТ 26-2040
7. Гайка по ОСТ 26-2041
8. Шайба по ОСТ 26-2042

Рисунок 2

Таблица 1

Размеры в миллиметрах

Давление условное		Диаметр внутренний люка, D_8	D^*	D_1^*	H^*	H_1	H_2	e	S			
МПа	кгс/см ²								исп. I	исп. 2		
6,3	63	400	590	530	300	555	430	250	I4	-		
					320	575	450		20	-		
					350	605	480		32	-		
									-	45		
									-	50		
				390	645	520	-		65			
10,0	100		400	630	565	350	685		545	250	20	-
						370	605		565		30	-
						385	620		580		-	40
						400	735		595		-	50
		430				765	620	-	60			
		440				795	635	-	65			
16,0	160	400		715	630	470	805	665	250		-	75
						420	890	720			32	-
						440	910	740			-	45
						460	930	760			-	60
			530			1000	830	-		75		
			540			1010	840	-		80		
6,3	63		450	640	580	270	545	410		300	I6	-
						290	565	430			22	-
						310	595	460			30	-
						340	615	480			-	40
		360				635	500	-	50			
		380				655	520	-	55			
		400				675	540	-	65			
		420				695	560	-	70			

Продолжение таблицы 4

Размеры в миллиметрах

Давление условное		Диаметр внутренний внутр- решный Докр, ДВ	D*	D ₁ *	H*	H ₁	H ₂	e	S	
МПа	кгс/см ²								Исп. I	Исп. 2
10,0	100	450	690	625	350	600	550	300	24	-
					370	620	570		32	-
					390	640	590		-	45
					420	770	620		-	55
					450	800	650		-	65
					480	830	680		-	75
					490	840	690		-	80
16,0	160	450	775	690	420	905	725	300	34	-
					480	965	785		-	50
					520	1005	825		-	70
					560	1045	865		-	85
					590	1075	895		-	95
					600	1085	905		-	100
6,3	63	500	695	635	280	560	420	300	16	-
					310	490	450		26	-
					340	620	490		-	36
					370	650	510		-	45
					400	680	540		-	55
					420	700	560		-	65
					450	730	590		-	75

Окончание таблицы 1

Размеры в миллиметрах

Давление условное	Давление МПа	Диаметр внут- ренний Дв	D*	D ₁ *	H*	H ₁	H ₂	e	S	
									Исп. 1	Исп. 2
10,0	100	500	750	685	400	765	605	300	26	-
					460	825	665		-	36
					480	845	685		-	45
					500	865	705		-	70
					520	885	725		-	80
					540	905	745		-	90

* Для справок

Пример условного обозначения люка исполнения 2 диаметром $D_b = 400$ мм, на условное давление 6,3 МПа, с размером $S = 45$ мм, основной шифр материального исполнения люка 3, дополнительный шифр материального исполнения люка 3, шифр материального исполнения крепежных деталей 1:

Люк 2-400-6,3-45-3-3-I ОСТ 26-2007-83".

4. Технические требования и маркировка по ОСТ 26-2011
5. Масса люков указана в справочном приложении А.

Приложение А
(справочное)

Таблица А1

Масса люков

Давление условное		Диаметр внутренний люка, мм	Толщина стенки обечайки, мм	Масса, кг
МПа	кгс/см ²			
6,3	63	400	14	259
			20	279
			32	318
			45	369
			50	392
			65	472
10,0	100		20	380
			30	421
			40	482
			50	527
			60	589
			65	620
16,0	160		75	685
			32	795
			45	901
			60	1006
			75	1118
6,3	63		80	1170
		90	1265	
		450	16	314
			22	339
			30	378
			40	420
			50	470
55	503			
65	561			
		70	600	

Окончание таблицы А1

Давление условное		Диаметр внутренний лока, мм	Толщина стенки обечайки мм	Масса, кг
МПа	кгс/см ²			
10,0	100	450	24	408
			32	447
			45	511
			55	576
			65	647
			75	746
			80	783
16,0	160		34	958
			50	1103
			70	1265
			85	1404
			95	1520
			100	1675
6,3	63		500	16
		26		426
		36		474
		45		529
		55		595
		65		660
10,0	100	75		740
		26		653
		36		717
		45		785
		70		973
		80		1063
		90		1108

Примечание - Масса локов подсчитана при плотности стали 7,85 г/см³