

ТИПОВЫЕ КОНСТРУКЦИИ, ИЗДЕЛИЯ И УЗЛЫ ЗДАНИЙ И СООРУЖЕНИЙ

Серия 1.432 - 16

СТЕНОВЫЕ ПАНЕЛИ  
ЖЕЛЕЗОБЕТОННЫЕ С ЭФФЕКТИВНЫМ УТЕПЛИТЕЛЕМ  
ДЛЯ ЗДАНИЙ С ОТРИЦАТЕЛЬНЫМИ ТЕМПЕРАТУРАМИ

Выпуск 1  
СТЕНОВЫЕ ПАНЕЛИ  
РАБОЧИЕ ЧЕРТЕЖИ

16837-02

ТИПОВЫЕ КОНСТРУКЦИИ, ИЗДЕЛИЯ И УЗЛЫ ЗДАНИЙ И СООРУЖЕНИЙ

Серия 1.432 - 16

СТЕНОВЫЕ ПАНЕЛИ  
ЖЕЛЕЗОБЕТОННЫЕ С ЭФФЕКТИВНЫМ УТЕПЛИТЕЛЕМ  
ДЛЯ ЗДАНИЙ С ОТРИЦАТЕЛЬНЫМИ ТЕМПЕРАТУРАМИ

В ы п у с к 1  
С Т Е Н О В Ы Е П А Н Е Л И  
Р А В О Ч И Е Ч Е Р Т Е Ж И

Р А З Р А Б О Т А Л И :

ЦНИИПРОМЗДАНИЙ

Зам. директора *С.М. Глякин* С.М. Глякин  
Нач. отдела *Т.М. Сивилеский* Т.М. Сивилеский  
Гл. инж. проекта *К.Ю. Полицук* К.Ю. Полицук

ГИ ПРОХОЛОД

Гл. инженер ин-та *Васютович* Васютович  
Гл. инж. пр-та *Г.А. Карганов* Г.А. Карганов  
Нач. отдела *А.З. Вдовин* А.З. Вдовин

О Д О Б Р Е Н Ы

ДЛЯ ПРИМЕНЕНИЯ ПРИ ПРОЕКТИРОВАНИИ И В СТРОИТЕЛЬСТВЕ  
ПРОТОКОЛОМ ГОССТРОЯ СССР №37 ОТ 22 МАЯ 1980 Г.

Выпуск 1

№ пп.	Обозначение	Наименование	Стр.
<b>Содержание альбома</b>			
<b>Содержание</b>			
1			2
2	1.432-16.1.0000ТО	Техническое описание	2-5
3	1.432-16.1.0000ВД	Ведомость ссылочных документов	5
4	1.432-16.1.0000ВС	Выборка стали на одну марку	6
5	1.432-16.1.0000	Панели стеновые вертикальные H=6,00; H=4,80; H=3,60 м. Спецификация	7-10
6	1.432-16.1.1000СБ	Панели стеновые вертикальные H=6,00; H=4,80; H=3,60 м. Сборочный чертёж	H-15
7	1.432-16.1.1100	Железобетонная плита H=6,00; H=4,80; H=3,60 м. Спецификация	16, 17
8	1.432-16.1.1100СБ	Железобетонная плита H=6,00; H=4,80; H=3,60 м. Сборочный чертёж.	18-22
9	1.432-16.1.2000	Панели стеновые вертикальные H=6,60 м. Спецификация.	23
10	1.432-16.1.2000СБ	Панели стеновые вертикальные H=6,60 м. Сборочный чертёж	24, 25
11	1.432-16.1.2100	Железобетонная плита H=6,60 м. Спецификация	26
12	1.432-16.1.2100СБ	Железобетонная плита H=6,60 м. Сборочный чертёж.	27-29
13	1.432-16.1.3000	Панель стеновая горизонтальная ПЛХГГ-П	30
14	1.432-16.1.4000	Блоки угловые. Спецификация	31
15	1.432-16.1.4000СБ	Блоки угловые. Сборочный чертёж	32
16	1.432-16.1.5000	Панели карнизные. Спецификация	33
17	1.432-16.1.5000СБ	Панели карнизные. Сборочный чертёж.	33, 34

Имя и Фамилия Издателя и Дата

**Техническое описание**

Состав серии 1.432-16. Стеновые панели железобетонные с эффективным утеплителем для зданий с отрицательными температурами".

Выпуск 0. Материалы для проектирования.

Выпуск 1. Стеновые панели. Рабочие чертежи.

Выпуск 2. Карнизные и закладные изделия. Рабочие чертежи.

Выпуск 3. Монтажные узлы и соединительные стальные изделия. Рабочие чертежи.

1. Настоящий выпуск содержит рабочие чертежи вертикальных комплексных (с изоляцией) панелей, горизонтальной стеновой панели, угловых флаков и карнизных панелей для стен холодильников. Конструкция вертикальных комплексных панелей включает: — несущую железобетонную плиту (наружную); — пароизоляционный слой, назначаемый по расчету; — теплоизоляцию из пенополистирольных или минераловатных плит по деревянному каркасу; — внутреннюю обшивку из прессованных асбестоцементных листов толщиной 8 мм класса Я по ГОСТ 18124-75, закрепленных шурутами к брускам деревянного каркаса.

2. Несущие железобетонные плиты проектируются в 2-х вариантах:

- 1 — из тяжелого бетона;
- 2 — из облегченного бетона на пористых заполнителях (керамзитобетона, аглопоритобетона, шунгизитобетона, шлакопемзобетона и бетонов на естественных пористых заполнителях) с объемной массой бетона в высушенном до постоянной массы состоянии 1800 ± 200 кг/м<sup>3</sup>. Марки бетона по прочности на сжатие — М300, по морозостойкости — Fp300 для районов с расчетной зимней температурой наружного воздуха tн до -40°С и не ниже Fp300 при tн = -40°С и ниже.

**1.432-16.1.0000 ТО**

Техническое описание		Листов
Р	Т	Л
1	1	4

ЦНИИПРОЗДАНИИ  
г. Москва

16837-02 3

Имя и Фамилия Издателя и Дата

Ст. инж. Кузнецова Л.С.  
Инж. пр. Пилишук Л.В.  
Инж. ПТВК2 Спиритский С.И.

3. Теплоизоляция панелей запроектирована в двух вариантах:

- из плит пеналпаста полистирольного марки ПСБ-Г (с антипиреном) по гост 15588-70 с объемным весом 40 кг/м³ и нормируемой величиной коэффициента теплопроводности  $\lambda = 0,04$  ккал/м.час.°С;

- из плит теплоизоляционных жестких из минеральной ваты на битумном связующем по гост 10140-71 с объемным весом 250 кг/м³ и нормируемой величиной коэффициента теплопроводности  $\lambda = 0,080$  ккал/м.час.°С, (расчетная -  $\lambda = 0,09$  ккал/м.час.°С).

Толщина теплоизоляции запроектирована от 100 до 300 мм с интервалом 50 мм.

Годовый теплопотери теплоизоляционного слоя из полистирольного пеналпаста марки ПСБ-Г осуществляется по табл. 3 выд. при расчетной величине коэффициента теплопроводности  $\lambda = 0,046$  ккал/м.час.°С.

Толщина теплоизоляционного слоя из указанных жестких минераловатных плит, исходя из соотношения расчетных величин  $\lambda$ , принимается вдобав больше толщины, указанной в табл. 3 выд. а

Применение других утеплителей должно быть согласовано с ценопроезданий Госстроя СССР. Толщина теплоизоляционного слоя при этом определяется исходя из величин требуемого приведенного сопротивления теплопередаче  $R_{п}^{т} = 4,0$  кв.м.ч/ккал, приведенных в табл. 2 выд. б, при расчетной величине коэффициента теплопроводности  $\lambda$  принятого утеплителя.

4. Пароизоляция панели предусмотрена из полиэтиленовой пленки. Толщина пароизоляционных слоев П1 и П2 из полиэтиленовой пленки подбирается по табл. 4 выпуска а.

При необходимости полиэтиленовая пленка может быть заменена поливинилхлоридной, полиэтиленовая или лавсановой пленкой.

Расчетные сопротивления паропроницанию указанных пленок даны в табл. 5 выпуска а.

5. Плиты армируются пространственными каркасами из арматурной стали класса А-III по гост 5781-75\*, состоящими из двух плоских сеток и продольных плоских каркасов, установленных с шагом не более 400 мм и соединенных

контрактной сваркой с сетками в указанных на чертежах местах пересечения стержней сеток и каркасов.

Монтажные петли изготавлиются из горячекатаной гладкой арматурной стали класса А-I марок В Ст 3 сп 2 или В Ст 3 п 2 по гост 5781-75.

Сталь марки В Ст 3 п 2 не допускается применять для изготовления монтажных петель в изделиях, предназначенных для подвеса и монтажа при температуре минус 40°С и ниже.

6. Закладные изделия и анкерные болты панелей должны быть защищены от коррозии цинковым покрытием согласно требованиям СН и П II-28-73 „Защита строительных конструкций от коррозии“.

При этом толщина цинкового покрытия, наносимого напылением, должна быть 120 ± 150 мкм; толщина цинкового покрытия, наносимого горячим цинкованием или гальваническим методом, должна быть 50 ± 60 мкм.

Анкерные болты после цинкования должны быть покрыты дополнительно лакокрасочным покрытием группы I или II по СН и П II-28-73 (дополнение).

7. Закладные изделия панелей должны фиксироваться на вортах стальных форм.

8. Болты М16 для крепления деревянных брусков каркаса теплоизоляции панели устанавливаются по шаблону путем вдавливания в бетон плиты после её формирования, уплотнения и выравнивания поверхности, но до затвердевания бетона. После вдавливания болтов, не снимая шаблона, производится дополнительное уплотнение плиты в течение не менее 30 секунд до полного обвалкивания погруженной в бетонную смесь части болта.

Шаблон - съемный, с жестким креплением к форме.

9. Панели должны поставляться в комплекте с шайбами и гайками М16, указанными в рабочих чертежах панелей.

10. Величина отпускной прочности бетона плиты панели должна быть не ниже 70% от проектной прочности.

выпуск 1

Лист 1 из 2  
Изм. в. Форма

Сл. инж.	К. инженер	Инж.		Лист
Инж. пр.	Инженер	Инж.		2
Инж. техн.	Специалист			

1.432-16.1.000000

выпуск 1

№ п/п, дата, подписи и даты

1. Назначение величины отпускной прочности бетона следует производить в соответствии с ГОСТ 13015-75.
11. Изготовление железобетонных плит, их приемка и контроль качества, а также хранение и транспортировка должны производиться в соответствии с ГОСТ 13015-75 и настоящим Т.О.
12. Испытание железобетонных плит и оценки их качества производится в соответствии с ГОСТ 8829-77. Конструкции и изделия железобетонные сборные. Методы испытаний и оценки прочности, жесткости и трещиностойкости.
13. Схемы захвата и строповки панелей при выемке из формы, укладке для устройства теплоизоляции, погрузке панелей на транспортные средства и при монтаже даны на стр. 5.
14. Наклейка пароизоляционного слоя, установка и крепление деревянных брусков теплоизоляционных слоев, укладка и наклейка плит теплоизоляции, а также крепление внутренней обшивки из асбестоцементных листов должны осуществляться при горизонтальной нижней панели (плашмя) на специальных стендах - столах высотой 60-70 см от уровня чистого пола.
15. Складирование готовых комплексных панелей должно осуществляться в вертикальном или слегка наклонном (отклонение от вертикали не более 3°) положении в специальных приспособлениях с деревянными подкладками 250х150х50 мм под концы панелей.
16. Перевозка готовых панелей должна осуществляться на специально оборудованных транспортных средствах в вертикальном или слегка наклонном положении (отклонение от вертикали не более 20°), длиной стороной по направлению движения.
- Панели при перевозке должны быть закреплены струпами или иными приспособлениями для обеспечения их неподвижности и сохранности поверхности

- стей панелей и кромок.
17. Монтаж панелей может осуществляться непосредственно с транспортных средств.
- При этом захват панелей производится по схеме, в" на стр. 5.
18. Клеящие составы для приклейки пароизоляции к бетонной плите, приклейки и склейки слоев утеплителя назначаются в проекте в зависимости от материалов тепло- и пароизоляции.
- Неполиэтирольные плиты и полихлорвиниловаж пленка могут быть приклеены на холодной битумной мастике, на клеях ГЦПК-61 (ТУ 6-05-1710-74) или латексном клее на основе латекса СКС-65 ГП (92%) по ГОСТ 10564-75 с добавлением сернистого натрия Na<sub>2</sub>S. 9H<sub>2</sub>O (3%) по ГОСТ 2053-77 и каулина по ГОСТ 6138-61\*\* в количестве 5%.
- Жесткие минераловатные плиты на битумном связующем по ГОСТ 10140-71\* могут быть приклеены на горячей битумной мастике.
- Полиэтиленовая пленка может быть приклеена на мастике на основе низкомолекулярного полиэтилена по а.с. №334349 с наполнителем из тонкомолотого песка или андезитовой муки или на клее 88-Н (ТУ 38-1051061-76). Низкомолекулярный полиэтилен может быть получен на Предприятии п/я В - 8333, г. Казань, 47 (ориентировочная стоимость - 350 руб./тонна).

Ст. инв.	Курсовая	Исч.				
Л. инв. пр.	Получен	Исч.				
Вук. вт. 2	Стойлякин					

1.432-16.100000 Т0

16837-02 5

Лист 3



Марка панели или блока	Арматурные изделия, кг											Закладные изделия, кг																				Итого	Вес									
	Класс В1 ГОСТ 6727-53*	Арматурная сталь ГОСТ 5701-75										Итого	Профильная сталь										Арматурная сталь ГОСТ 5701-75											Бетон М15 ГОСТ 17670	Бетон М22 ГОСТ 17670	Углова 16 ГОСТ 5903-70	Углова 16 ГОСТ 5903-70	Углова 16 ГОСТ 5903-70	Углова 16 ГОСТ 5903-70	Углова 16 ГОСТ 5903-70		
		Класс А1		Класс АII		Класс АIII							15-8	8-6	8-8	8-10	8-14	Класс А1					Класс АII																			
		Ф, мм		Ф, мм		Ф, мм		Ф, мм		Ф, мм								Ф, мм		Ф, мм		Ф, мм					Ф, мм															
		4	5	6	8	12	6	8	10	12	6		10	12	14	16	18	20	22	10	12	14	16	18	20	22	10	12	14	16	18										20	22
		В1-Т						437	423	588				1448	42	28	10	104										16,8	42		4,7										1,1	0,2
В1-П						437	423	588			1448	42	28	10	104																		42,6	187,4								
В2-Т						288	282	440			1010	28	28	10	104											14,0	42		4,2	1,1	0,2	0,4	0,1	42,6	187,4							
В2-П						288	282	440			1010	28	28	10	104													112	34		2,8	1,1	0,1	0,3	0,1	36,0	137,0					
В3-Т; В3-П						217	235	294			746	28	28	10	104				8,8									34		2,8	1,1	0,1	0,3	0,1	33,6	134,6						
В4-Т						348	333	470			1161	42	28	10	104					8,8								34		2,8	1,1	0,1	0,3	0,1	33,6	134,6						
В4-П						348	333	470			1161	42	28	10	104											14,0	42		4,2	1,1	0,2	0,4	0,1	42,6	187,4							
В5-Т; В5-П						230	222	352			804	28	28	10	104					8,8								34		2,8	1,1	0,1	0,3	0,1	33,6	114,0						
В6-Т; В6-П						174	185	234			593	28	28	10	104				6,8								34		2,8	1,1	0,1	0,3	0,1	31,6	90,9							
В7-Т						263	252	352			867	42	28	10	104													42		3,2	1,1	0,1	0,3	0,1	38,6	125,3						
В7-П						263	252	352			867	42	28	10	104					8,8								42		3,2	1,1	0,1	0,3	0,1	36,2	122,9						
В8-Т						484	459	648			1591		84	10	30																			37,4	186,5							
В8-П						484	459	648			1591		84	10	30											14,0	22		4,2	1,1	0,2	0,4	0,1	34,6	183,7							
В9-Т; В9-П						240	265	324			819		26	10	30					8,8									2,6	2,9	1,1	0,1	0,3	0,1	29,4	111,3						
ПМК1-П*	24	24					636				684	12,2	3,0														1,0						12,4	87,8								
СБХ60-Т				82						265	347	27		0,5																				0,1	104	45,1						
СБХ60-П				82						265	347	27		0,5																				0,1	104	45,1						
СБХ48-Т				67						212	279	27		0,5																				0,1	104	38,3						
СБХ48-П				67						212	279	27		0,5																				0,1	104	38,3						
СБХ18-П			29	35						64	27			0,5										1,3										0,1	6,6	12,0						
СБХ15-П			26	28						54	27			0,5										1,3										0,1	6,6	12,0						
СБХ12-П			22	23						45	27			0,5										1,3										0,1	6,6	11,1						
ПК1			4,6					232		278	8,2														0,8	2,8								15,0	42,8							
ПК2			4,6					232		278	8,2														0,8	2,8								20,0	47,8							
ПК3			2,3					11,6		13,9	7,3														0,7	2,8								13,6	27,5							
ПК4; ПК5			0,3					34,6		34,9	5,9														0,6	2,8								11,7	46,6							

Выпуск 1

Имя, Отчество, Подпись и Дата

\*Принята панель марки ЛС 600.15.20.4 по серии 1.432-14 с учетом изменения марки бетона и закладных изделий по листу 1.432-16.1.30000 СБ.

Рук. оп.  
М. ДОНЕЦ  
Нач. от.  
Калинкин

И. В. ЛЕВ  
Карпов  
Вдовин  
Карпов

1.432-16.1.00000 СБ

Выборка стали  
на одну марку

Лист 1  
Листов 1  
ГИПРОХОЛД  
г. Москва

Выпуск 1

Формы зона	Пов.	Обозначение	Наименование	Кол. на исполн. 1.432-16.1.10.000-																			Примечание	
				-	01	02	03	04	05	06	07	08	09	10	11	12	13	14	15	16	17	18		19
			<u>Документация</u>																					
		1.432-16.1.00.000.01	Техническое описание																					
		1.432-16.1.00.000.02	Действительность строительных документов																					
		1.432-16.1.00.000.03	Выборка стали																					
		1.432-16.1.10.000.05	Панели стеновые вертикальные Н=6,00; Н=4,80; Н=3,60 м. сборочный чертеж																					
			<u>Сборочные единицы</u>																					
12	1	1.432-16.1.11.000	Железобетонная плита В1-Т	1		1		1		1		1		1		1		1		1				
		-01	То же В1-П		1		1		1		1		1		1		1		1		1			
		-02	То же В2-Т										1											
		-03	То же В2-П										1											
			<u>Стандартные изделия</u>																					
Б4	2		Деревянный брус 100-50 ГОСТ 9585-61	302	302	33,8	33,8			16,4	16,4			19,8	19,8	8,9	8,9			10,9	10,9	м <sup>3</sup>		
			Деревянный брус 100-100 ГОСТ 9585-61			16,4	16,4	30,2	30,2	27,4	27,4	43,8	43,8			10,9	10,9	10,8	10,8	17,9	17,9	28,8	28,8	м <sup>3</sup>
Б4	3		Лобестоцементные листы 8-8 класса А приравненные ГОСТ 18124-75	14,7	14,7	14,7	14,7	14,7	14,7	14,7	14,7	14,7	14,7	9,27	9,27	9,27	9,27	9,27	9,27	9,27	9,27	9,27	9,27	м <sup>2</sup>
Б4	4		Металлическая сетка ГОСТ 12184-66*	4,12	4,12	4,12	4,12	4,12	4,12	4,12	4,12	4,12	4,12	2,61	2,61	2,61	2,61	2,61	2,61	2,61	2,61	2,61	2,61	м <sup>2</sup>
Б4	5		Блоды К 4,0-100 ГОСТ 4028-63	30	30	30	30			24	24			20	20	20	20			16	16			
			Блоды К 5,0-150 ГОСТ 4028-63					30	30	24	24	48	48			20	20	16	16	32	32			
Б4	6		Шурупы 256x35-2 ГОСТ 1144-70	56	56	56	56	56	56	56	56	56	56	40	40	40	40	40	40	28	28	28	28	
			<u>Материалы</u>																					
Б4	7		Перголяция	15,85	15,85	15,85	15,85	15,85	15,85	15,85	15,85	15,85	15,85	10,34	10,34	10,34	10,34	10,34	10,34	10,34	10,34	10,34	м <sup>2</sup>	
Б4	8		Термоизоляция	1,50	1,50	2,26	2,26	3,00	3,00	3,62	3,62	4,51	4,51	0,96	0,96	1,44	1,44	1,92	1,92	2,40	2,40	2,88	2,88	м <sup>3</sup>

Итого по плану. Проверить и согласовать

Ил. уполн. А.И.Ковалев  
 Рук. др. Лебедев  
 Рук. др. Чертогузов  
 Ил. камер. Козлов  
 Нач. отд. Воробьев  
 Ил. инж. др. Козлов

1.432-16.1.10.000

Панели стеновые вертикальные  
 Höhe Н=6,00; Н=4,80; Н=3,60 м.  
 Спецификация

Кол. на исполн.	Листов	Листов
Р	1	4

**ГИПРОХОЛОД**  
г. Москва



Выпуск 1

Формат Зонит	Лист	Обозначение	Наименование	Кол. на исполн. 1.432-16.1.10000-																			Примечание	
				20	21	22	23	24	25	26	27	28	29	30	31	32	33	34	35	36	37	38		39
			<u>Документация</u>																					
		1.432-16.1.10.00070	Техническое описание																					
		1.432-16.1.10.0000 ВД	Ведомость ссылочных документов																					
		1.432-16.1.10.00005С	Выборка стали																					
		1.432-16.1.10.00005Б	Листы стеновые вертикальные																					
			Н-5,00; Н-4,80; Н-3,60 м.																					
			Оборочный чертеж																					
			<u>Оборочные единицы</u>																					
12	1	1.432-16.1.11000-04	Железобетонная плита БЗ-7	1		1		1		1		1		1		1		1		1				
		-05	То же БЗ-П		1		1		1		1		1		1		1		1		1			
		-06	То же БЗ-Т																					
		-07	То же БЗ-П																					
			<u>Стандартные изделия</u>																					
Б4	2		Деревянный брус 100x50	17,2	17,2	6,3	6,3		10,9	10,9		23,8	23,8	11,0	11,0		16,4	16,4				л. л.		
			ГОСТ 9685-61																					
			Деревянный брус 100x100			10,9	10,9	17,2	17,2	15,9	15,9	28,8	28,8		12,8	12,8	23,8	23,8	21,1	21,1	37,5	37,5	л. л.	
			ГОСТ 9685-61																					
Б4	3		Асбестоцементные листы 8-8	6,55	6,55	6,55	6,55	6,55	6,55	6,55	6,55	6,55	6,55	11,46	11,46	11,46	11,46	11,46	11,46	11,46	11,46	11,46	л. л.	
			класс А прессованные																					
			ГОСТ 18124-75																					
Б4	4		Металлическая сетка	1,86	1,86	1,86	1,86	1,86	1,86	1,86	1,86	1,86	1,86	4,12	4,12	4,12	4,12	4,12	4,12	4,12	4,12	4,12	л. л.	
			ГОСТ 12134-66*																					
Б4	5		Гвозди К4,0x100 ГОСТ 4028-63	20	20	20	20		16	16		24	24	24	24		18	18						
			Гвозди К5,0x150 ГОСТ 4028-63					20	20	16	16	32	32			24	24	18	18	36	36			
Б4	6		Шурупы 256x35.2 ГОСТ 1144-70	24	24	24	24	24	24	28	28	28	28	42	42	42	42	42	42	44	44	44	44	
			<u>Материалы</u>																					
Б4	7		Пароизоляция	7,55	7,55	7,55	7,55	7,55	7,55	7,55	7,55	7,55	7,55	12,43	12,43	12,43	12,43	12,43	12,43	12,43	12,43	12,43	л. л.	
Б4	8		Теплоизоляция	0,69	0,69	1,03	1,03	1,38	1,38	1,72	1,72	2,06	2,06	1,17	1,17	1,76	1,76	2,34	2,34	2,93	2,93	3,52	3,52	л. л. м.з

Шп. 19 г. 1961 Подпись и дата

Ст. инж. А. И. Ковалев  
Рук. ДР. Удальцов  
Рук. ДР. Чертогузов

1.432-16.1.10000

Выпуск 1

Формат Зона	Поз.	Обозначение	Наименование	Кол. на исх. 1.432-16.1.10000																Примечание				
				40	41	42	43	44	45	46	47	48	49	50	51	52	53	54	55		56	57	58	59
			<u>Документация</u>																					
		1.432-16.1.000000	Техническое описание																					
		1.432-16.1.000000 ВД	Ведомость ссылочных документов																					
		1.432-16.1.000000 ВС	Выборка стали																					
		1.432-16.1.100000 СБ	Панели стеновые вертикальные																					
			H=6,00; H=4,80; H=3,60 м.																					
			Сборочный чертеж																					
			<u>Сборочные единицы</u>																					
Б4	1	1.432-16.1.11000-08	Железобетонная плита БС-Т	1		1		1		1		1												
		-09	То же БС-П		1		1		1		1		1											
		-10	То же ББ-Т									1		1		1		1		1				
		-11	То же ББ-П										1		1		1		1		1			
			<u>Стандартные изделия</u>																					
Б4	2		Деревянный брус 100x50	15,5	15,5	7,0	7,0			8,5	8,5		13,5	13,5	5,0	5,0		8,5	8,5			п.17		
			ГОСТ 9685-61																					
			Деревянный брус 100x100			8,5	8,5	15,5	15,5	13,8	13,8	22,3	22,3		8,5	8,5	13,5	13,5	12,3	12,3	20,8	20,8	п.17	
			ГОСТ 9685-61																					
Б4	3		Асбестоцементные листы д-8	7,21	7,21	7,21	7,21	7,21	7,21	7,21	7,21	7,21	7,21	5,10	5,10	5,10	5,10	5,10	5,10	5,10	5,10	5,10	м <sup>2</sup>	
			класса Я прессованные																					
			ГОСТ 18124-75																					
Б4	4		Металлическая сетка	2,61	2,61	2,61	2,61	2,61	2,61	2,61	2,61	2,61	2,61	1,86	1,86	1,86	1,86	1,86	1,86	1,86	1,86	1,86	м <sup>2</sup>	
			ГОСТ 12184-66*																					
Б4	5		Гвозди К 4,0x100	16	16	16	16			12	12		16	16	16	16			12	12				
			ГОСТ 4028-63																					
			Гвозди К 5,0x150					16	16	12	12	24	24				16	16	12	12	24	24		
			ГОСТ 4028-63																					
Б4	6		Шпурты 25бx35,2	30	30	30	30	30	30	22	22	22	22	18	18	18	18	18	18	22	22	22	22	
			ГОСТ 1144-70																					
			<u>Материалы</u>																					
Б4	7		Пароизоляция	8,09	8,09	8,09	8,09	8,09	8,09	8,09	8,09	8,09	8,09	5,92	5,92	5,92	5,92	5,92	5,92	5,92	5,92	5,92	м <sup>2</sup>	
			Теплоизоляция	0,75	0,75	1,12	1,12	1,50	1,50	1,87	1,87	2,24	2,24	0,54	0,54	0,81	0,81	1,07	1,07	1,34	1,34	1,61	1,61	м <sup>3</sup>

И.Ф. Мещеряков и др.

Ст. инж. А.И. Ковалева  
 Рук. др. Цевелев  
 Рук. др. Чертогуров

1.432-16.1.10000

Выпуск 1

Ш. № 110000

Вариант	Зона	Поз.	Обозначение	Наименование	Мат. на исполн. 1.432-15.1.10000-													Примечание		
					60	61	62	63	64	65	66	67	68	69						
				<u>Документация</u>																
			1.432-15.1.00000А	Техническое описание																
			1.432-15.1.00000В.А	Ведомость сырьевых документов																
			1.432-15.1.00000В.С	Выборка стали																
			1.432-15.1.10000СБ	Панели стеновые вертикаль- ные Н=5,00; Н=4,80; Н=3,60 м. Сборочный чертеж																
				<u>Сборочные единицы</u>																
12	1		1.432-15.1.11000-12	Железобетонная плита 87-7	1		1		1		1			1						
			-13	То же 87-11		1		1		1			1			1				
				<u>Стандартные изделия</u>																
Б.4.	2			Деревянный брус 100x50 ГОСТ 9685-61	17,5	17,5	8,3	8,3					9,2	9,2						17,17
				Деревянный брус 100x100 ГОСТ 9685-61			9,2	9,2	17,5	17,5	17,5	17,5	26,7	26,7						17,17
Б.4.	3			Известковоцементные листы Д-8 класса А прессованные ГОСТ 18124-75	8,25	8,25	8,25	8,25	8,25	8,25	8,25	8,25	8,25	8,25	8,25	8,25				17,17
Б.4.	5			Гвозди К 4,0x100 ГОСТ 4028-63	18	18	18	18					18	18						
				Гвозди К 5,0x150 ГОСТ 4028-63					18	18	18	18	36	36						
Б.4.	6			Шпуровы 256-35.2 ГОСТ 1144-70	28	28	28	28	28	28	32	32	32	32						
				<u>Паттерн-листы</u>																
Б.4.	7			Пароизоляляция	9,01	9,01	9,01	9,01	9,01	9,01	9,01	9,01	9,01	9,01	9,01	9,01				
Б.4.	8			Теплоизоляция	0,82	0,82	1,22	1,22	1,53	1,53	2,04	2,04	2,45	2,45						17,17

С. у. и. м. Лунткова  
 Рук. оп. Вед. л. е. б.  
 Рук. оп. Чертапрод

1.432-15.1.10000

Лист

выпуск 1

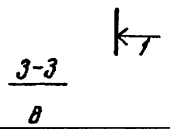
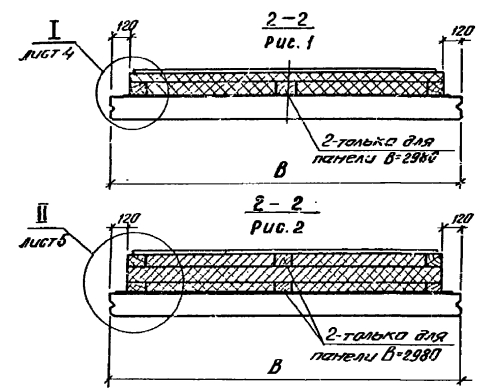
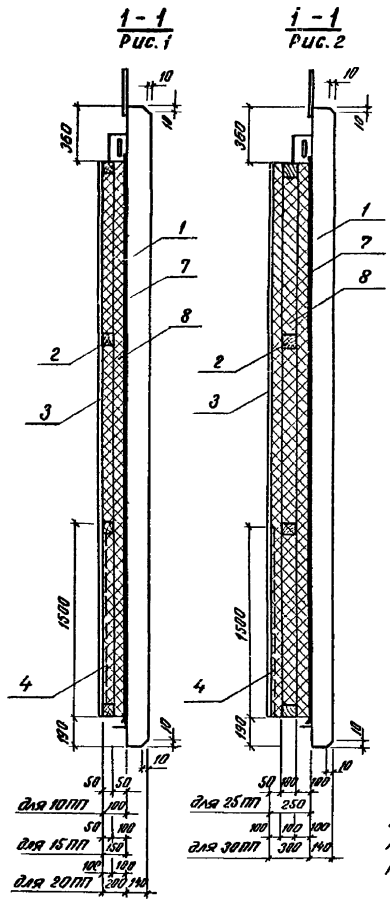
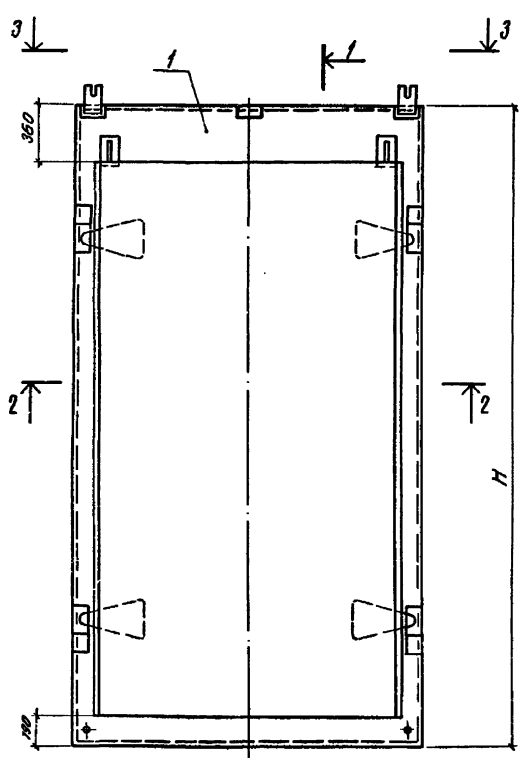

для 10 ПП	50	100	100	100
для 15 ПП	50	100	150	100
для 20 ПП	100	100	200	100

Перемычка панели и ее расположение назначается при приближке проекта по п.12 Т.О. выш.о.

Шифр № подл. Подписи и дата

Исполнитель	Литковская	В.И.
Рук. дп.	Левин	В.И.
Рук. дп.	Черепанов	В.И.
И.контр.	Черепанов	В.И.
Нач. отд.	Левин	В.И.
И.инж.пр.	Черепанов	В.И.

1.432-16.1. 10000СБ

Панели стеновые вертикальные  
Н-6,00; Н-4,80; Н-3,60м

Классиф. лист	Лист	Лист
Р	1	5

ГИПРОСОЛЛО  
г. Минск

Выпуск 1

Обозначение	Марка панели	Толщина теплоизоляции мм	Тип железобетонной плиты панели	Размеры, мм		Рис.
				Н	В	
1.432-16.1.10000	1псхв1-т-10пн1	100	в1-т	5980	2980	Рис.1
-01	1псхв1-п-10пн1	100	в1-п			
-02	1псхв1-т-15пн1	150	в1-т			
-03	1псхв1-п-15пн1	150	в1-п			
-04	1псхв1-т-20пн1	200	в1-т			Рис.2
-05	1псхв1-п-20пн1	200	в1-п			
-06	1псхв1-т-25пн1	250	в1-т			
-07	1псхв1-п-25пн1	250	в1-п			
-08	1псхв1-т-30пн1	300	в1-т	5980	1980	Рис.1
-09	1псхв1-п-30пн1	300	в1-п			
-10	1псхв2-т-10пн1	100	в2-т			
-11	1псхв2-п-10пн1	100	в2-п			
-12	1псхв2-т-15пн1	150	в2-т			
-13	1псхв2-п-15пн1	150	в2-п			Рис.2
-14	1псхв2-т-20пн1	200	в2-т			
-15	1псхв2-п-20пн1	200	в2-п			
-16	1псхв2-т-25пн1	250	в2-т			
-17	1псхв2-п-25пн1	250	в2-п			
-18	1псхв2-т-30пн1	300	в2-т			
-19	1псхв2-п-30пн1	300	в2-п			

Обозначение	Марка панели	Толщина теплоизоляции мм	Тип железобетонной плиты панели	Размеры, мм		Рис.		
				Н	В			
1.432-16.1.10000-20	1псхв3-т-10пн1	100	в3-т	5980	1480	Рис.1		
-21	1псхв3-п-10пн1	100	в3-п					
-22	1псхв3-т-15пн1	150	в3-т					
-23	1псхв3-п-15пн1	150	в3-п					
-24	1псхв3-т-20пн1	200	в3-т				Рис.2	
-25	1псхв3-п-20пн1	200	в3-п					
-26	1псхв3-т-25пн1	250	в3-т					
-27	1псхв3-п-25пн1	250	в3-п					
-28	1псхв3-т-30пн1	300	в3-т			4780		2980
-29	1псхв3-п-30пн1	300	в3-п					
-30	1псхв4-т-10пн1	100	в4-т					
-31	1псхв4-п-10пн1	100	в4-п					
-32	1псхв4-т-15пн1	150	в4-т					
-33	1псхв4-п-15пн1	150	в4-п	Рис.2				
-34	1псхв4-т-20пн1	200	в4-т					
-35	1псхв4-п-20пн1	200	в4-п					
-36	1псхв4-т-25пн1	250	в4-т					
-37	1псхв4-п-25пн1	250	в4-п					
-38	1псхв4-т-30пн1	300	в4-т					
-39	1псхв4-п-30пн1	300	в4-п					

И.Б. № подл. Подп. и дата

Инженер Шимиткова  
Рук. бр. Зельков  
Рук. бр. Чоротоприд

1.432-16.1.10000 СБ

Выпуск 1

Обозначение	Марка панели	Толщина теплоизоляции мм	Тип железобетонной плиты панели	Размеры, мм		Рис.
				Н	В	
1.432-16.1.10000-40	1псхв5-т-10пп1	100	в5-т	4780	1980	Рис.1
- 41	1псхв5-п-10пп1	100	в5-п			
- 42	1псхв5-т-15пп1	150	в5-т			
- 43	1псхв5-п-15пп1	150	в5-п			
- 44	1псхв5-т-20пп1	200	в5-т			
- 45	1псхв5-п-20пп1	200	в5-п			
- 46	1псхв5-т-25пп1	250	в5-т			
- 47	1псхв5-п-25пп1	250	в5-п			
- 48	1псхв5-т-30пп1	300	в5-т			
- 49	1псхв5-п-30пп1	300	в5-п			
- 50	1псхв6-т-10пп1	100	в6-т	4780	1480	Рис.1
- 51	1псхв6-п-10пп1	100	в6-п			
- 52	1псхв6-т-15пп1	150	в6-т			
- 53	1псхв6-п-15пп1	150	в6-п			
- 54	1псхв6-т-20пп1	200	в6-т			
- 55	1псхв6-п-20пп1	200	в6-п			

Обозначение	Марка панели	Толщина теплоизоляции мм	Тип железобетонной плиты панели	Размеры, мм		Рис.		
				Н	В			
1.432-16.1.10000-55	1псхв6-п-20пп1	200	в6-п	4780	1480	Рис.1		
- 56	1псхв6-т-25пп1	250	в6-т			Рис.2		
- 57	1псхв6-п-25пп1	250	в6-п					
- 58	1псхв6-т-30пп1	300	в6-т					
- 59	1псхв6-п-30пп1	300	в6-п					
- 60	1псхв7-т-10пп1	100	в7-т			3580	2980	Рис.1
- 61	1псхв7-п-10пп1	100	в7-п					
- 62	1псхв7-т-15пп1	150	в7-т					
- 63	1псхв7-п-15пп1	150	в7-п					
- 64	1псхв7-т-20пп1	200	в7-т					
- 65	1псхв7-п-20пп1	200	в7-п					
- 66	1псхв7-т-25пп1	250	в7-т					
- 67	1псхв7-п-25пп1	250	в7-п					
- 68	1псхв7-т-30пп1	300	в7-т					
- 69	1псхв7-п-30пп1	300	в7-п	Рис.2				

Изм. № 102/11. 1980г. и далее

Изменен	Алишкова	Артем		1.432-16.1.10000 С6	Лист 3
Рис. др.	Цевлев	М			
Рис. др.	Чертагруд	М			

Расположение деревянных брусков (поз.2) в панелях с 2-м слоем изоляции

выпуск 1

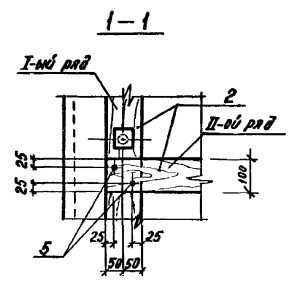
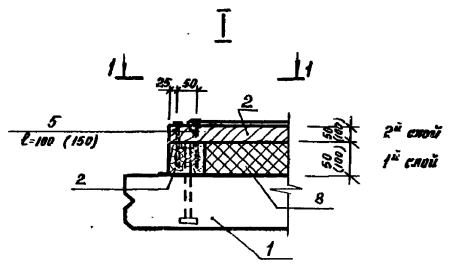
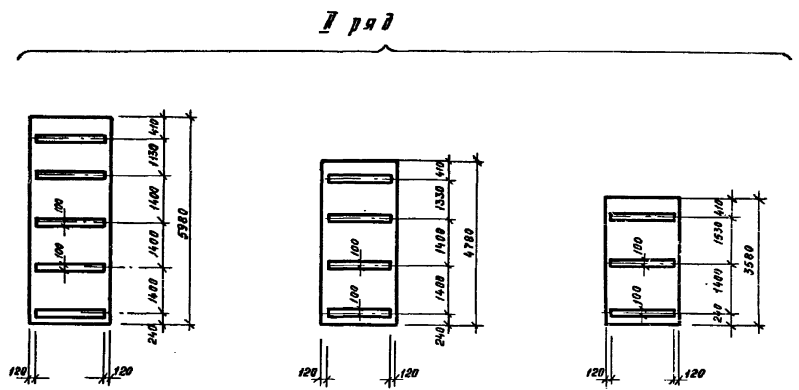
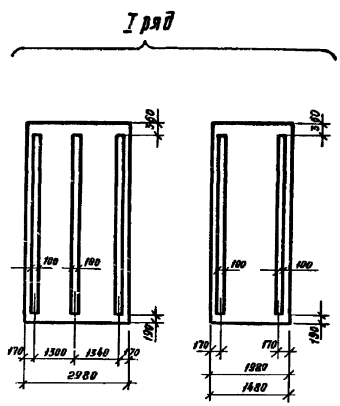

Шаг деревянных брусков принят по габаритным размерам теплоизоляционных плит и асбестоцементных листов.

Исполнитель: [Signature]  
 Проверено: [Signature]

Исполнитель	Викторова	СМ
Руч. бр.	И.В.Лев	И
Руч. бр.	Чертодрин	П

1.432-16.1.0000 СБ

Лист  
4





Формат листа	Поз.	Обозначение	Наименование	Кол. на испол. 1.432-15.1.11000-													Примечание		
				-	01	02	03	04	05	06	07	08	09	10	11	12		13	
			<b>Документация</b>																
		1.432-15.1.0000ТО	Техническое описание	X	X	X	X	X	X	X	X	X	X	X	X	X	X	X	X
		1.432-15.1.0000ВС	Выборка стали	X	X	X	X	X	X	X	X	X	X	X	X	X	X	X	X
		1.432-15.1.1100СБ	Железобетонная плита																
			Н=6,00; Н=4,80; Н=3,60 м.																
			Сборочный чертеж	X	X	X	X	X	X	X	X	X	X	X	X	X	X	X	X
			<b>Сборочные единицы</b>																
12	1	1.432-15.2.1100	Каркас пространственный К.П.1	1	1														
		-01	То же К.П.2							1	1								
		-02	То же К.П.3												1	1			
		-03	То же К.П.4			1	1												
		-04	То же К.П.5									1	1						
		-05	То же К.П.6					1	1										
		-06	То же К.П.7												1	1			
11	2	1.432-15.2.11030	Сборные железобетонные МН1	3	3	2	2	2	2	3	3	2	2	2	2	3	3		
11	3	1.432-15.2.11040	То же МН2	2	2	2	2	2	2	2	2	2	2	2	2	2	2		
11	4	1.432-15.2.11001	То же МН4												4	4			
		-01	То же МН5				4	4	4			4	4						4
		-02	То же МН6			4					4								4
		-03	То же МН7		4					4									
		-04	То же МН8	4															
11	5	1.432-15.2.11003	То же МН10	2	2	2	2	2	2	2	2	2	2	2	2	2	2		
11	6	1.432-15.2.11004	То же МН11	2	2	2	2	2	2	2	2	2	2	2	2	2	2		
11	7	1.432-15.2.11002	Щелба МН9	2	2	2	2	2	2	2	2	2	2	2	2	2	2		
64	8		Бит 2122x150.56.0915 ГОСТ 7798-70	2	2	2	2	2	2	2	2	2	2	2	2	2	2		
64	9		Гайка М22.5.0915 ГОСТ 5915-70*	2	2	2	2	2	2	2	2	2	2	2	2	2	2		

Выпуск 1

Шиф. листа, листы в сборе

Тип железобетонной плиты панели для исполнения, заданных на данном листе от 1.432-15.1.1100СБ лист 1.

Страна	Украина	Изм.	
Рук. дп.	Усачев	2/8	
Рук. др.	Веротюрин	1/10	
Инженер	Корсаков	1/10	
Кор. отб.	Корсаков	1/10	
Инженер	Корсаков	1/10	

1.432-15.1.11000

Железобетонная плита  
Н=6,00; Н=4,80; Н=3,60-

Спецификация

Листов	Лист	Листов
Р	1	2

**ГИПРОХОЛОД**  
г. Москва

Формат Элема	Поз.	Обозначение	Наименование	Кол. на исполн. 1.432-16.1.11000-													Примечание	
				-	01	02	03	04	05	06	07	08	09	10	11	12		13
Б4	10		Болт М16x180.56.0915 ГОСТ 7918-71	12	12	8	8	8	8	12	12	8	8	8	8	9	9	
Б4	11		Шайба М16.5.0915 ГОСТ 5915-70*	12	12	8	8	8	8	12	12	8	8	8	8	9	9	
Б4	12		Шайба 16 ГОСТ 11371-78	12	12	8	8	8	8	12	12	8	8	8	8	9	9	
<u>Материал</u>																		
			Бетон тяжелый 17300, 17рз.200	2,5		106		124		2,0		133		1,0		150		17 <sup>3</sup>
			Бетон на пористых заполни- телях 17300, 17рз.200	2,5		166		124		2,0		133		1,0		150		17 <sup>3</sup>

Выпуск 1

Инв. № 10448. Подпись и дата

Б.импл.	Лунинский			
Рук.пр.	Усачев			
Рук.зр.	Чертогуз	Три		

1.432-16.1.11000

16837-02 18

Лист	2
------	---

выпуск 1

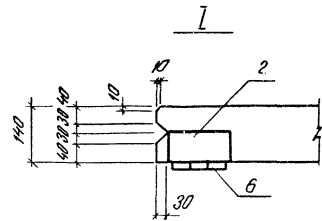
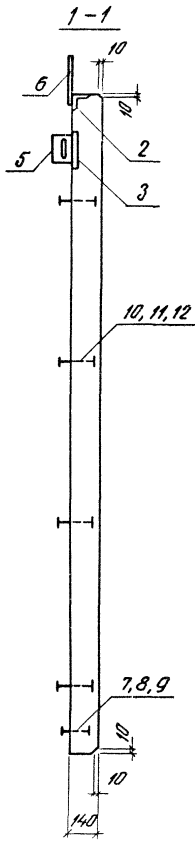
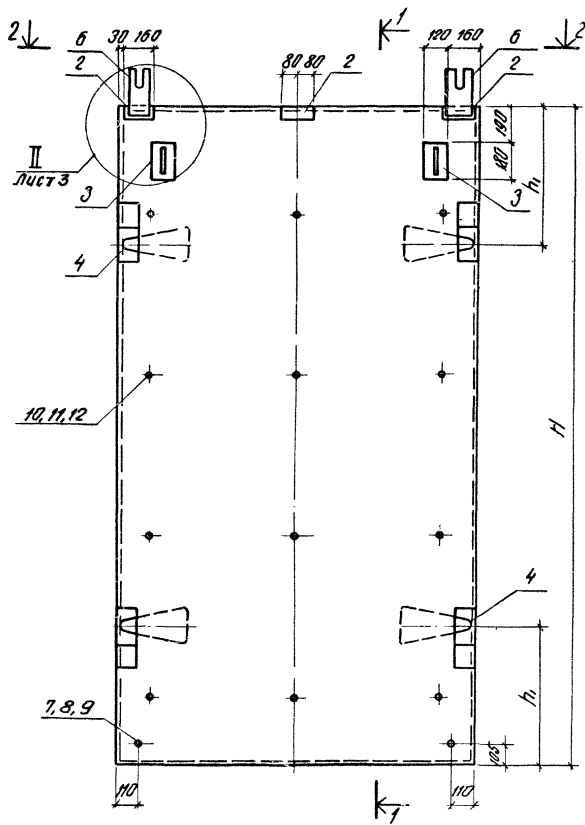

Обозначение	Тип железобетонной плиты панели	Размеры, мм		
		H	B	h <sub>1</sub>
1.432-16.1. 11000	Б1-Т	5980	2980	1200
-01	Б1-П	5980	1980	1200
-02	Б2-Т	5980	1980	1200
-03	Б2-П	5980	1480	1200
-04	Б3-Т	4780	2980	1000
-05	Б3-П	4780	1980	1000
-06	Б4-Т	4780	1480	1000
-07	Б4-П	3580	2980	600
-08	Б5-Т	3580	2980	600
-09	Б5-П	3580	1980	600
-10	Б6-Т	3580	2980	600
-11	Б6-П	3580	1980	600
-12	Б7-Т	3580	2980	600
-13	Б7-П	3580	1980	600

- Поз. 5 и 6 привердываются после бетонирования плиты
- Разбивку балок см. лист 5.
- В панелях верхнего этажа поз. 6 не устанавливать

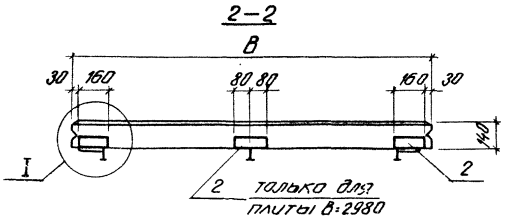

Инженер	И.И.Ковалев		1.432-16.1. 11000СБ	Статья	Лист	Листов
Арх. др.	Усольев	СЛ				
Арх. др.	Черепуров	П.И.	H-6,00; H-4,80; H-3,60м	ГИПСОХОЛОД г. Тоскава		
Гл. констр.	Карсаганов	П.И.				
Инж. отв.	Забавин	П.И.				
Инж. отв.	Карсаганов	П.И.				

Гипсохол

# Армирование железобетонной плиты

Выпуск 1

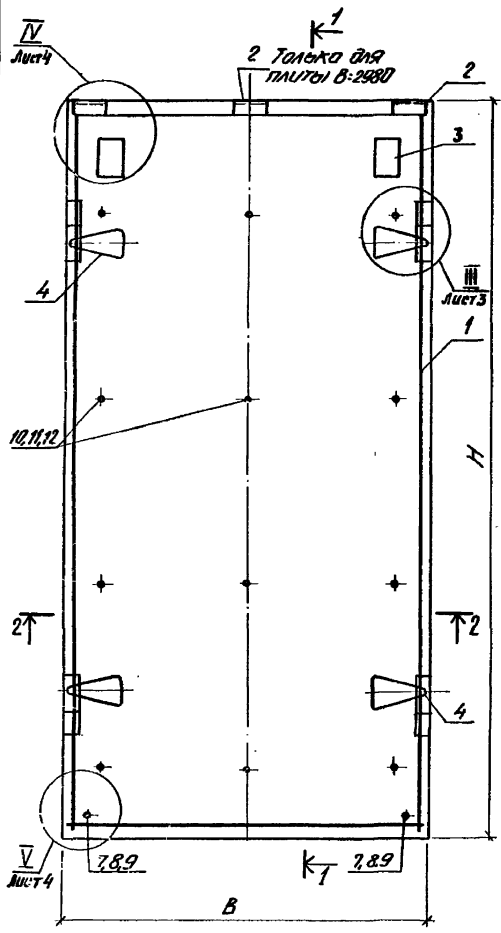

## 1-1

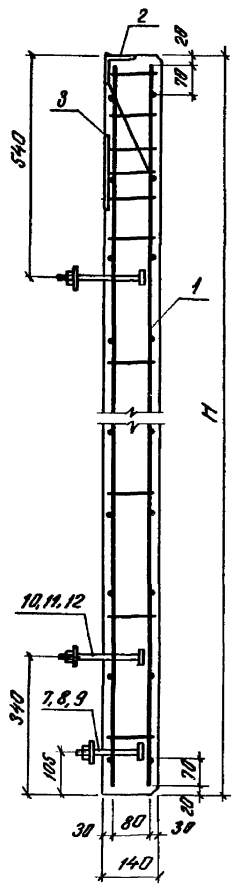

## 2-2

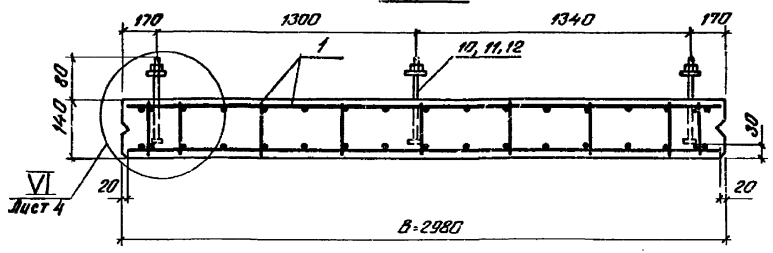

## 2-2

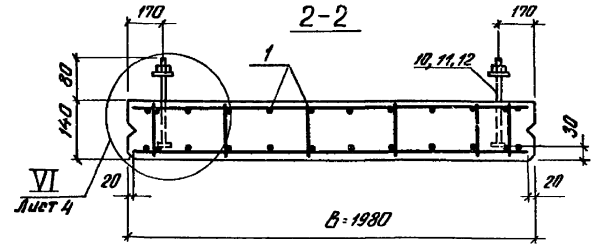

## 2-2

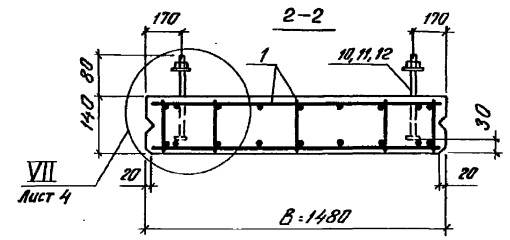

1. Разбивку балок см. лист 5.

Шифр № подл. Подписи и дата

Утвердил	Инженер	Дата
Рук. дп.	Усольев	22
Рук. дп.	Исраилян	17.11.51

1.432-16.1. 11000000

16837-02 20

Лист
2

Выпуск 1

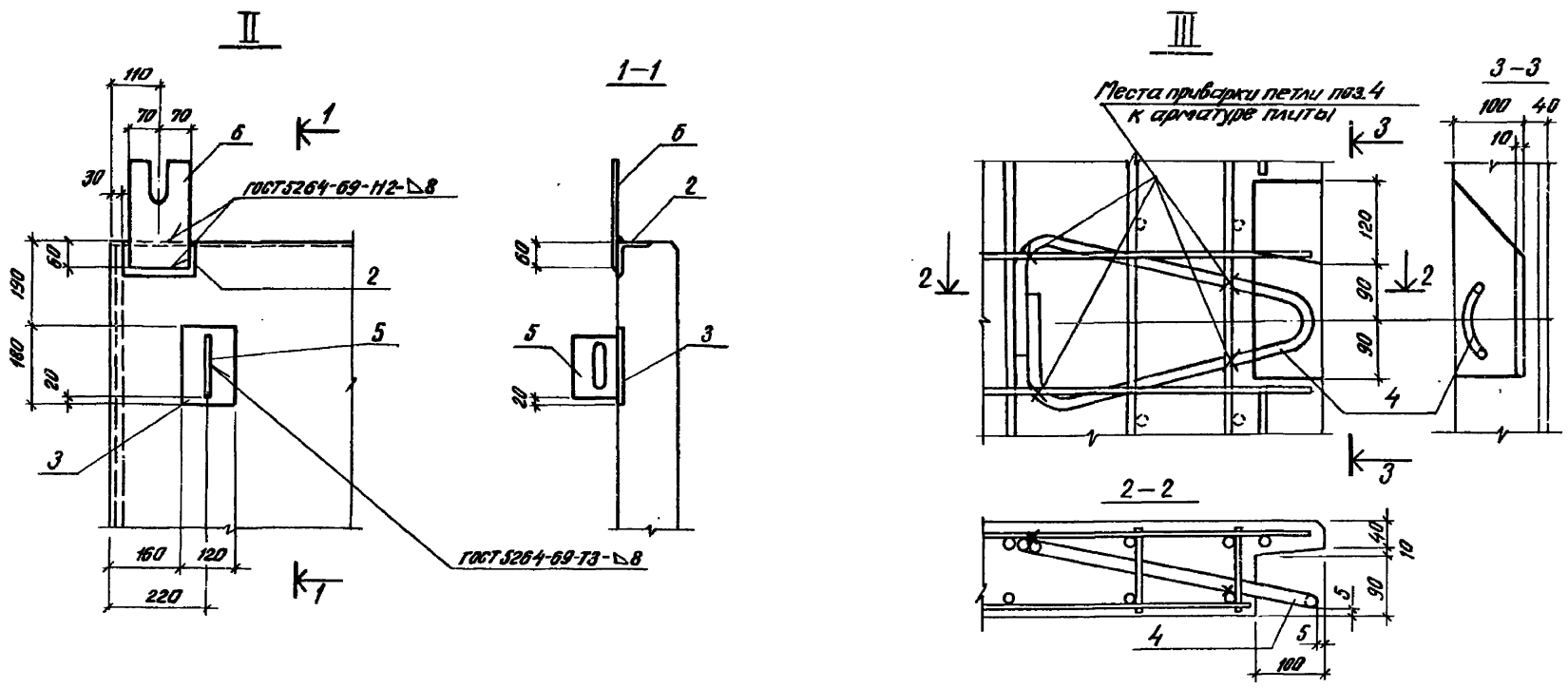

1. Поз. 5 и 6 привариваются после бетонирования плиты.  
 2. В панелях верхнего этажа поз. 6 не устанавливать.

Шиф. проекта. Подпись и дата

Рук. др.	Цеднев				1.432-15.1. 110000СБ	Лист
Рук. др.	Чертоград	Т/М/С/				3
					16839-02 21	

выпуск 1

IV  
← 1

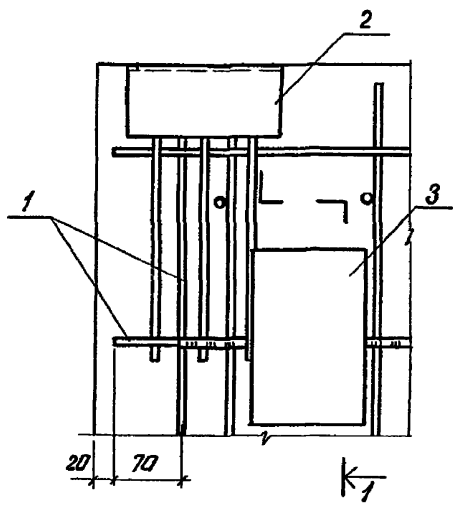

1-1

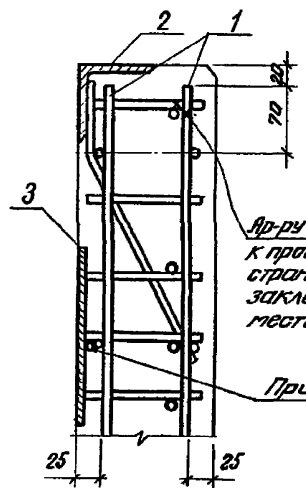

Ар-ру фланг, 2-го приварить  
к продольной арматуре пространственной  
каркаса и закладного изделия в  
местах пересечений

Приварить

V  
← 2

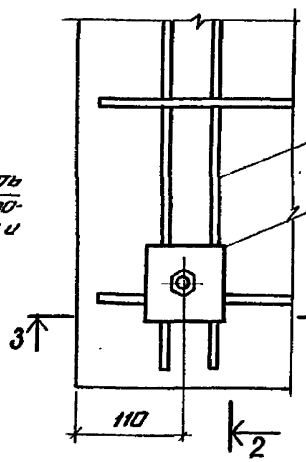

2-2

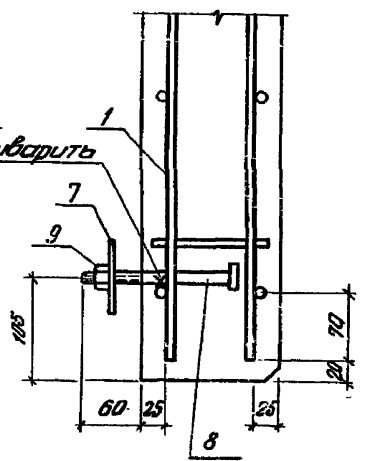

Приварить

VI

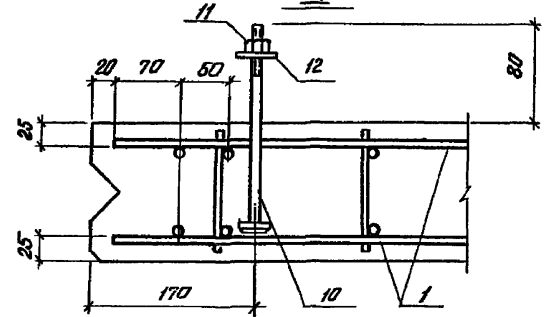

3-3

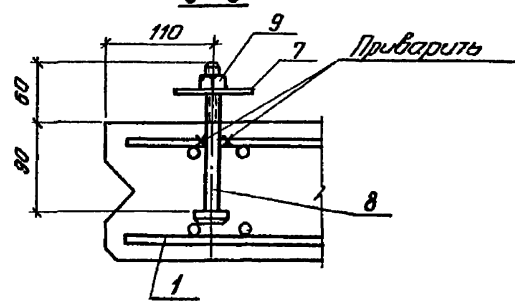

Приварить

VII

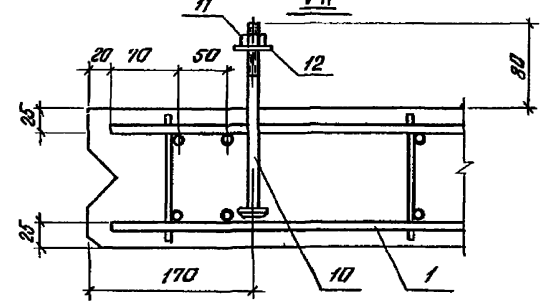

Имя, фамилия, подпись и дата

Инженер	Литкова			1.432-16.1. 11000СБ	Лист 4
Рук. др.	Семенов				
Рук. др.	Четвергун				

16837-02 22

Разбивка болтов

выпуск 1

В1-Т, В1-П

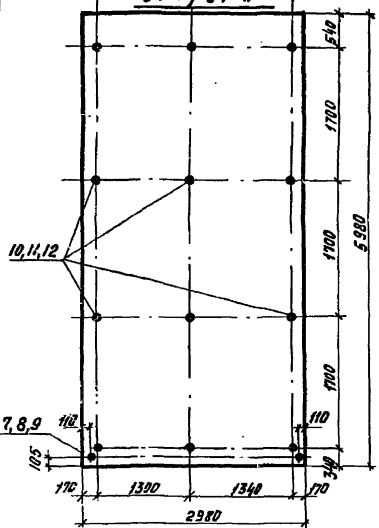

В2-Т, В2-П

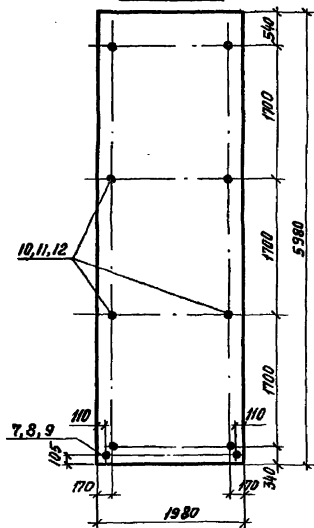

В3-Т, В3-П

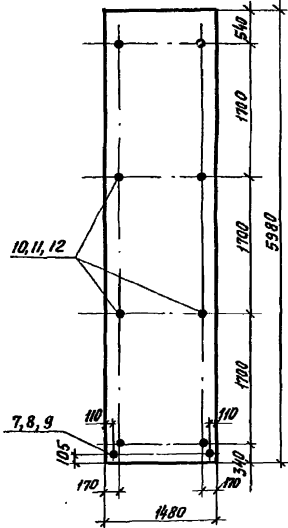

В4-Т, В4-П

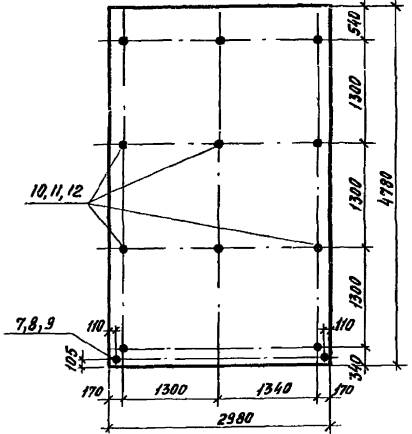

В5-Т, В5-П

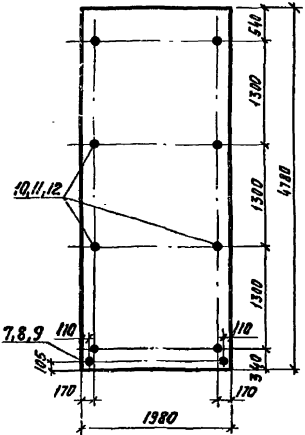

В6-Т, В6-П

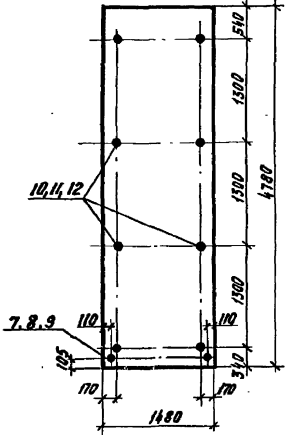

В7-Т, В7-П

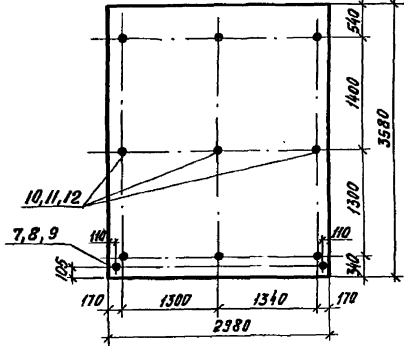

Т.И. № 1021. Подпись и дата

Инженер	Ашматкова	А.И.
Рук. БР	Педлер	И.И.
Рук. БР	Чертоприд	И.И.

1.432-16.1.11000 СБ

ВЫПУСК 1

№ п/п по др. Издательству

Код	Зона	Пов.	Обозначение	Наименование	КОЛ. МЕТ. ИСТОЛ. 1.432-16.1.20.000-																			Примечание
					-	01	02	03	04	05	06	07	08	09	10	11	12	13	14	15	16	17	18	
				<u>Документация</u>																				
			1.432-16.1.00.00.010	Техническое описание																				
			1.432-16.1.00.00.010	Ведомость исходных документов																				
			1.432-16.1.00.00.010	Выборка стали																				
			1.432-16.1.20.00.010	Панели стеновые вертикальные Н=5,6 м. Сборочные чертежи																				
				<u>Сборочные единицы</u>																				
12	1		1.432-16.1.20.000	Железобетонная плита 68-7	1		1			1														
			-01	То же 68-П		1		1			1													
			-02	То же 69-Т								1												
			-03	То же 69-П									1		1					1		1		
				<u>Стандартные изделия</u>																				
64	2			Деревянный брус 100*50 ГОСТ 9685-61	226	226	13,8	13,8			15,9	15,9			15,9	15,9	6,3	6,3			15,9	15,9		
				Деревянный брус 100*100 ГОСТ 9685-61			15,9	15,9	24,7	24,7	27,0	27,0	42,9	42,9			10,6	10,6	15,9	15,9	15,7	15,7	31,6	31,6
64	3			Лобестощементные листы д-8 класса II прессованные ГОСТ 18124-75	14,34	14,34	14,34	14,34	14,34	14,34	14,34	14,34	14,34	14,34	6,37	6,37	6,37	6,37	6,37	6,37	6,37	6,37	6,37	6,37
64	5			Листы К 4,0*100 ГОСТ 4028-63 Листы К 5,0*150 ГОСТ 4028-63	30	30	30	30			24	24			20	20	20	20			15	15		
64	6			Шпатель 256*35,2 ГОСТ 1144-70*	56	56	56	56	56	56	56	56	56	56	56	56	24	24	24	24	24	24	28	28
				<u>Материалы</u>																				
64	7			Пароизоляция	15,45	15,45	15,45	15,45	15,45	15,45	15,45	15,45	15,45	15,45	15,45	15,45	7,36	7,36	7,36	7,36	7,36	7,36	7,36	7,36
64	8			Термоизоляция	1,47	1,47	2,20	2,20	2,94	2,94	3,68	3,68	4,41	4,41	0,67	0,67	1,01	1,01	1,34	1,34	1,68	1,68	2,01	2,01

Инженер А.И.Толба  
 Рук. др. Ульнов  
 Рук. др. Черепанов  
 Инженер Караснов  
 Нач. отд. Водопольн.  
 Инженер Караснов

1.432-16.1.20.000

Панели стеновые  
вертикальные Н=5,6 м.  
Спецификация

Исполн.	Лист	Углов
Р	1	1

ГИПРОХОЛОД  
г. Москва



выпуск 1

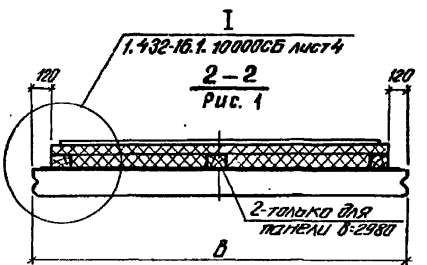
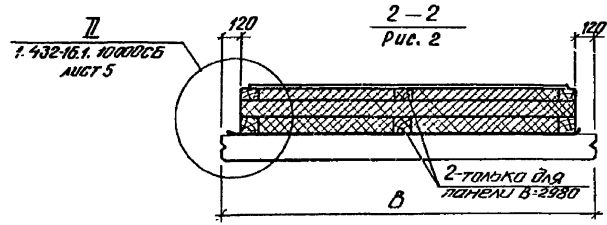
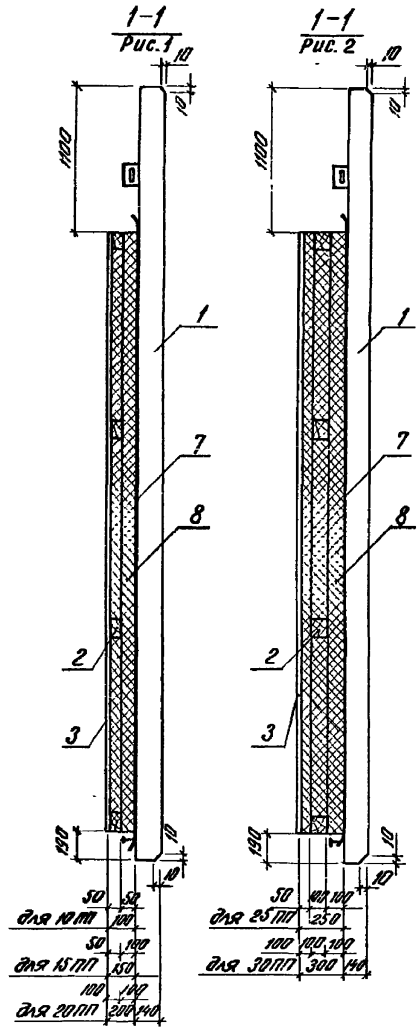
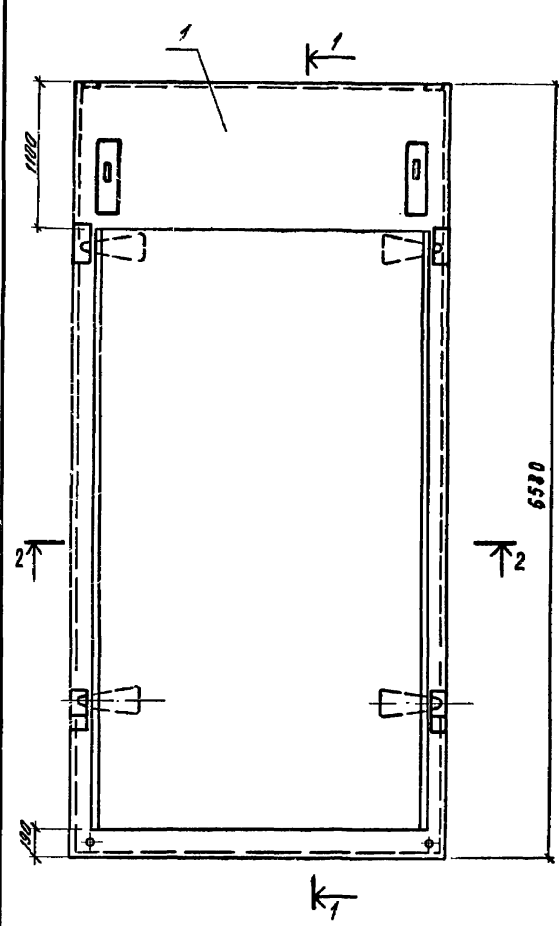

Обозначение	Марка панели	Толщина теплоизоляции мм	Уплотнительная прокладка панели мм	В мм	Рис.
1.432-16.1.200000	ПСХВ8-Т-10ПП1	100	68-Т	2980	Рис.1
-01	ПСХВ8-П-10ПП1	100	68-П		
-02	ПСХВ8-Т-15ПП1	150	68-Т		
-03	ПСХВ8-П-15ПП1	150	68-П		
-04	ПСХВ8-Т-20ПП1	200	68-Т		
-05	ПСХВ8-П-20ПП1	200	68-П		
-06	ПСХВ8-Т-25ПП1	250	68-Т		
-07	ПСХВ8-П-25ПП1	250	68-П		
-08	ПСХВ8-Т-30ПП1	300	68-Т		
-09	ПСХВ8-П-30ПП1	300	68-П		
-10	ПСХВ9-Т-10ПП1	100	69-Т	1480	Рис.1
-11	ПСХВ9-П-10ПП1	100	69-П		
-12	ПСХВ9-Т-15ПП1	150	69-Т		
-13	ПСХВ9-П-15ПП1	150	69-П		
-14	ПСХВ9-Т-20ПП1	200	69-Т		
-15	ПСХВ9-П-20ПП1	200	69-П		
-16	ПСХВ9-Т-25ПП1	250	69-Т		
-17	ПСХВ9-П-25ПП1	250	69-П		
-18	ПСХВ9-Т-30ПП1	300	69-Т		
-19	ПСХВ9-П-30ПП1	300	69-П		
-19	ПСХВ9-П-30ПП1	300	69-П	Рис.2	

Назначение панели и ее расположение назначается при привязке панели по п.12 Т.О. вып.0.

Исполнитель	И.И.И.И.И.	И.И.И.И.И.
Рук. дп.	И.И.И.И.И.	И.И.И.И.И.
Рук. дп.	И.И.И.И.И.	И.И.И.И.И.
Инженер	И.И.И.И.И.	И.И.И.И.И.
Нач. отд.	И.И.И.И.И.	И.И.И.И.И.
И.И.И.И.И.	И.И.И.И.И.	И.И.И.И.И.

1.432-16.1. 200000СБ

Панели  
стенные вертикальные  
H=6,6 м

Листов	Лист	Листов
Р	1	3

**ГИПРОХОЛОД**  
г. Москва

Шифр проекта. Подпись и дата

### Расположение деревянных брусков (поз.2) в панелях с 2<sup>м</sup> слоем изоляции

I ряд

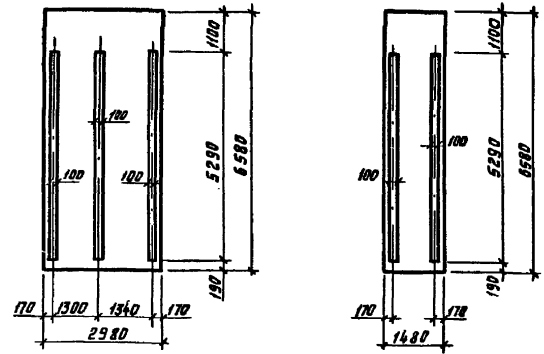

II ряд

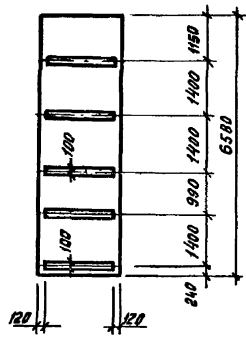

Примечание см. 1.432-16.1.20000СБ лист 4.

выпуск 1

Шифр № листа Подпись и дата

Инженер	Аллиткова	Я.И.Шиль	1.432-16.1.20000СБ	Лист
Рук. бр.	Цеглев	Ш		2
Рук. бр.	Черткович	ТЛ		

### Расположение деревянных брусков (поз.2) в панелях с 3<sup>м</sup> слоем изоляции

I ряд

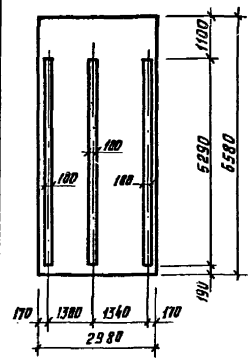

II ряд

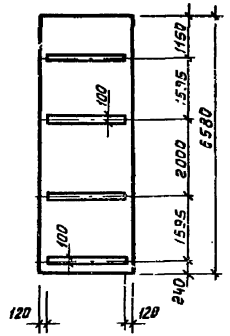

III ряд

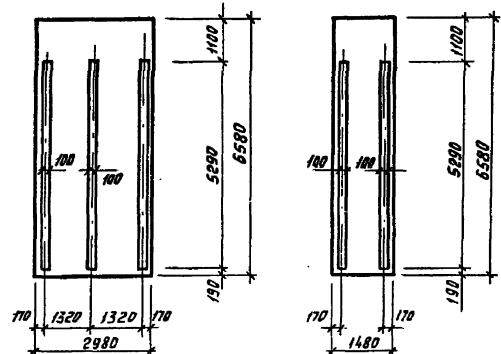

Примечание см. 1.432-16.1.20000СБ лист 4.

Шифр № листа Подпись и дата

Инженер	Аллиткова	Я.И.Шиль	1.432-16.1.20000СБ	Лист
Рук. бр.	Цеглев	Ш		3
Рук. бр.	Черткович	ТЛ		

Артикул Зона	Поз.	Обозначение	Наименование	Кол. на исполн. 1.432-16.1.21000--				Примечание
				-	01	02	03	
			<u>Документация</u>					
		1.432-16.1.0000070	Техническое описание	×	×	×	×	
		1.432-16.1.0000080	Выборка стали	×	×	×	×	
		1.432-16.1.2100085	Железобетонная плита Н=6.6м.	×	×	×	×	
			Сборочный чертеж					
			<u>Сборочные единицы</u>					
12	1	1.432-16.2.21100	Каркас пространственный КЛ8	1	1			
		-01	То же КЛ9			1	1	
11	13	1.432-16.2.21030	Изделие закладное МН3	2	2	2	2	
11	4	1.432-16.2.11001-01	То же МН5			4	4	
		-03	МН7			4		
		-04	МН8	4				
11	14	1.432-16.2.21040	МН12			2	2	
11	5	1.432-16.2.11003	МН10	2	2	2	2	
11	7	1.432-16.2.11002	Шайба МН9	2	2	2	2	
				1.432-16.1.21000				
				Железобетонная плита Н = 6.60 м. Спецификация				
								Лист Р 1 2 ГИПРОХОЛОД г. Москва

Инж. А.И. Шихтов  
Рук. пр. И.В. Левлев  
Рук. пр. Чертогуз  
Инж. Корганов  
Инж. Вавкин  
Инж. Корганов

Артикул Зона	Поз.	Обозначение	Наименование	Кол. на исполн. 1.432-16.1.21000--				Примечание
				-	01	02	03	
БХ	8		Болт 2*22-150.56.0915 ГОСТ 7798-70	2	2	2	2	
БХ	9		Гайка М22.5.0915 ГОСТ 5915-70*	2	2	2	2	
БХ	10		Болт М16-180.56.0915 ГОСТ 7798-70	12	12	8	8	
БХ	11		Гайка М16.5.0915 ГОСТ 5915-70*	12	12	8	8	
БХ	12		Шайба 16 ГОСТ 11371-78	12	12	8	8	
			<u>Материал</u>					
			Бетон тяжелый М300, Мрз 200	2,75		1,37		м <sup>3</sup>
			Бетон на пористых заполнителях М300, Мрз 200	2,75		1,37		м <sup>3</sup>

Тип железобетонной плиты панели для исполнений, заданных на данном листе, см. 1.432-16.1.21000 СБ лист 1

Инж. А.И. Шихтов  
Рук. пр. И.В. Левлев  
Рук. пр. Чертогуз

1.432-16.1.21000

Лист  
2

выпуск 1

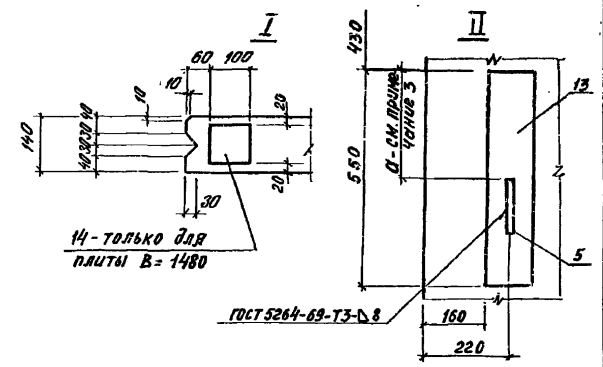
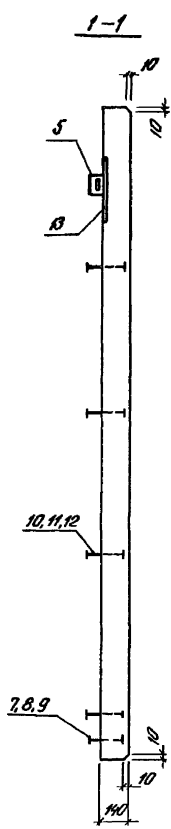
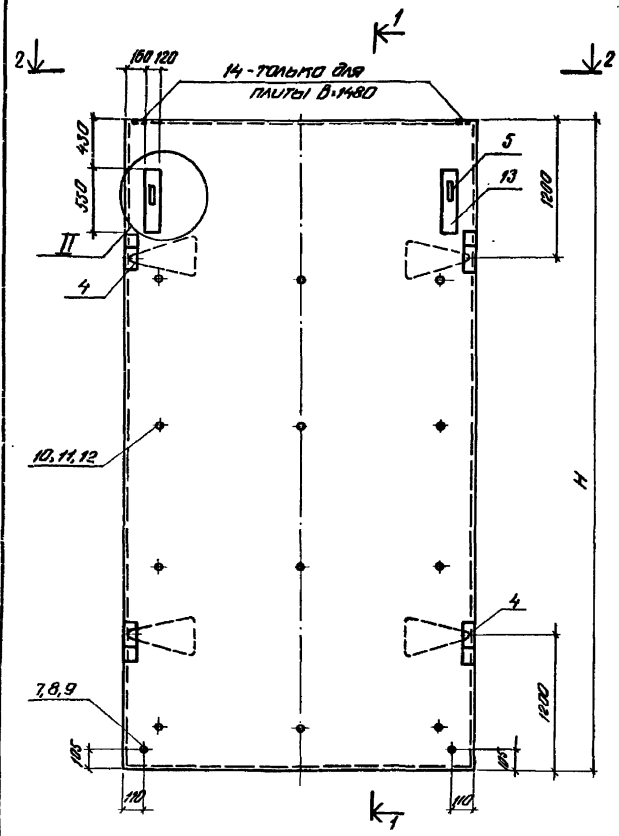

Обозначение	Тип железо- бетонной плиты панели	Размеры, мм	
		Н	В
1.432-16.1.21000	В8-7	5580	2980
-01	В8-17		
-02	В9-7	6580	1480
-03	В9-17		

1. Разбивку балок см. лист 4.
2. Поз. 5 приваривается после бетонирования плиты.
3. Значение „а“ устанавливается в конкретном проекте.

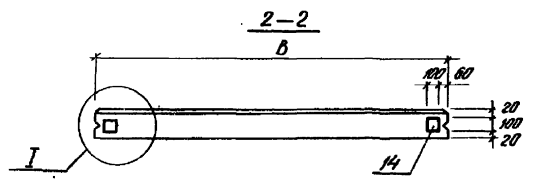

И.С. Шибанов, Подпись и штамп

Инженер	А.И. Ковалева	М.И. Шибанов	1.432-16.1.21000СБ		
Рук. др.	К.И. Шибанов				
Рук. др.	Черныгина	М.И. Шибанов			
Ин. констр.	Корсаков		Железобетонная плита Н=6, В=17	Станд. лист	
Инж. пр.	Ободкин			1	Листов
Инж. пр.	Корсаков			4	
			ГИПРОХОЛОД г. Москва		

Армирование железобетонной плиты

1-1

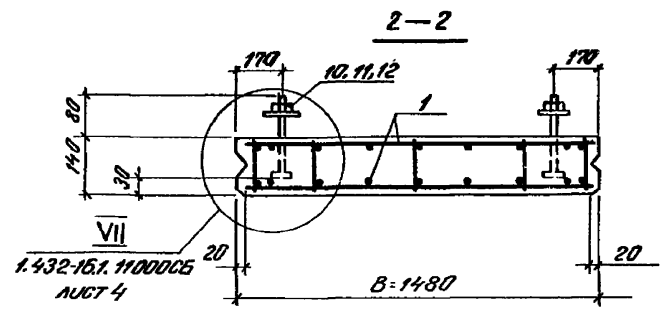
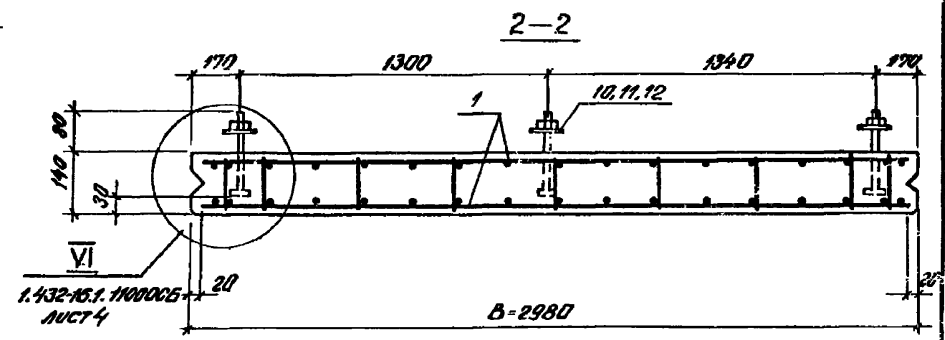
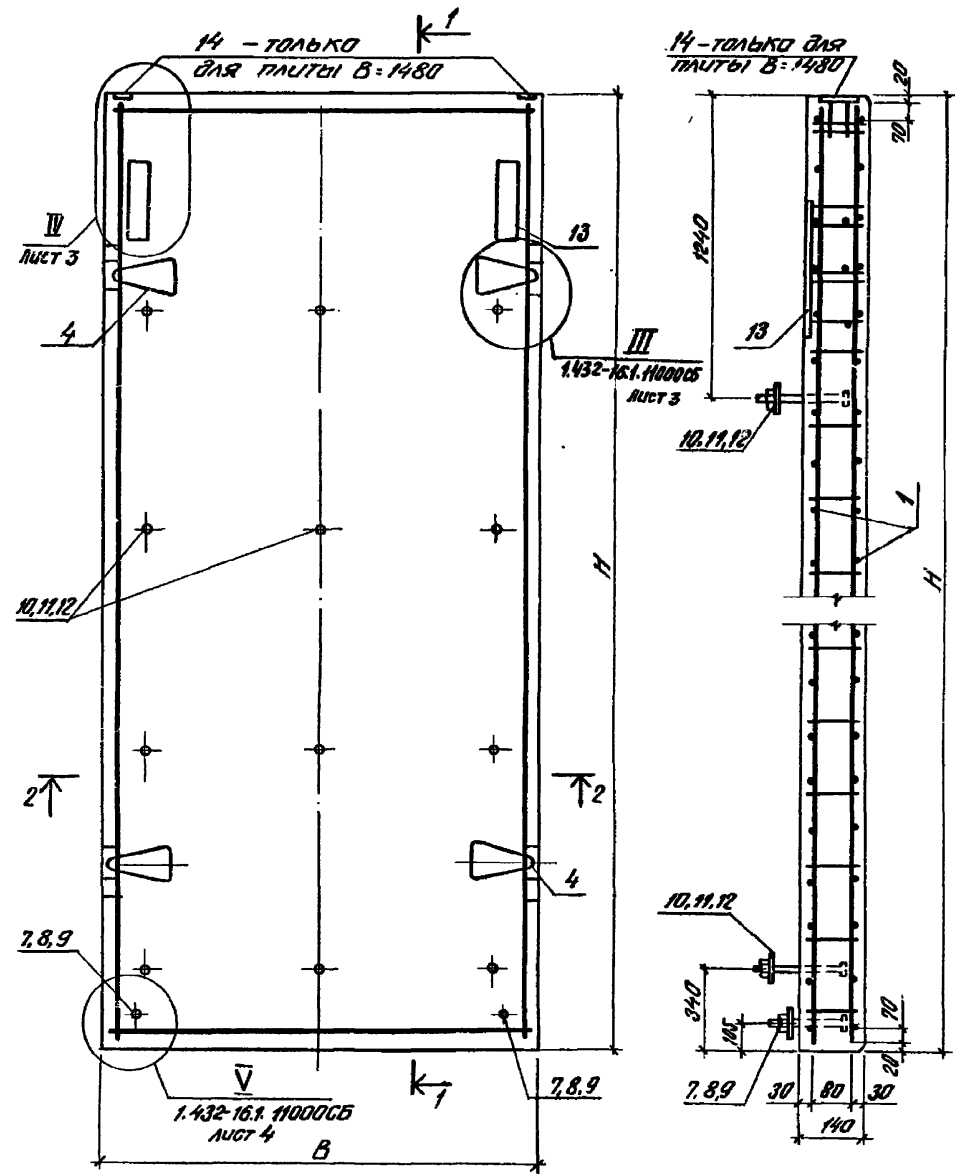

Разбивку балок см. лист 4.

выпуск 1

Шифр по ГОСТу, Подпись и дата

Утверждено	А.И.Ковалева	Инж.			
Рук. дп.	С.Е.Иванов	Инж.			
Рук. дп.	Черепанова	Инж.			
1.432-16.1.21000СБ					Лист
					2

выпуск 1

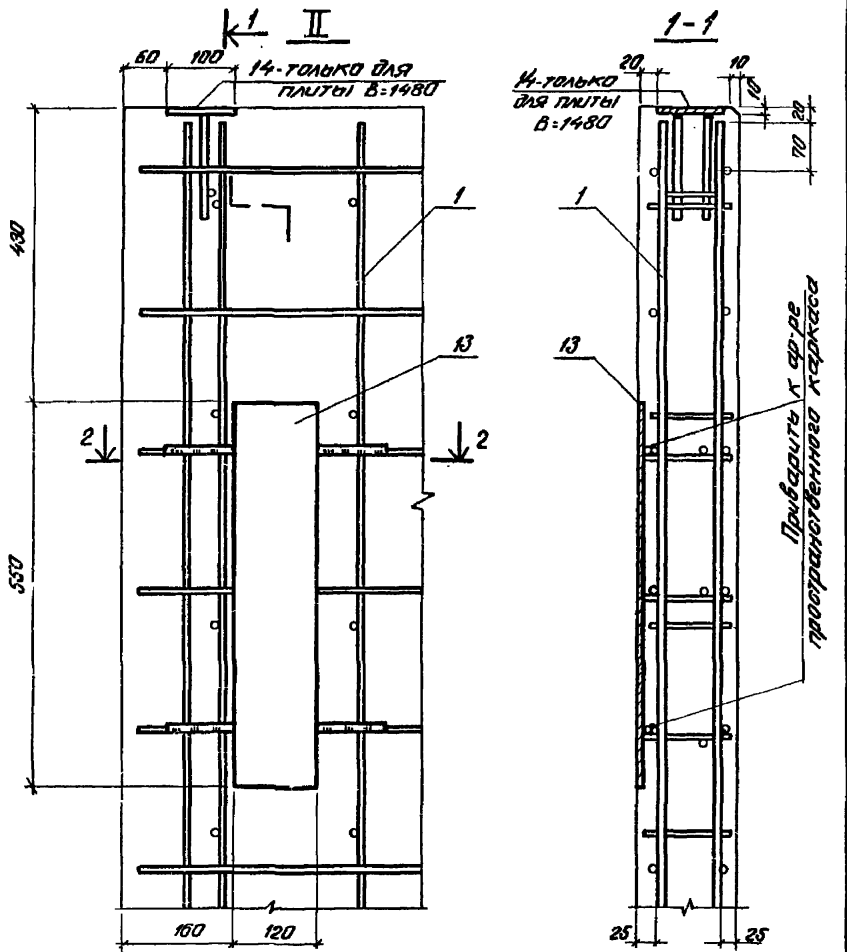

Разбивка осей

68-Т, 68-П

69-Т, 69-П

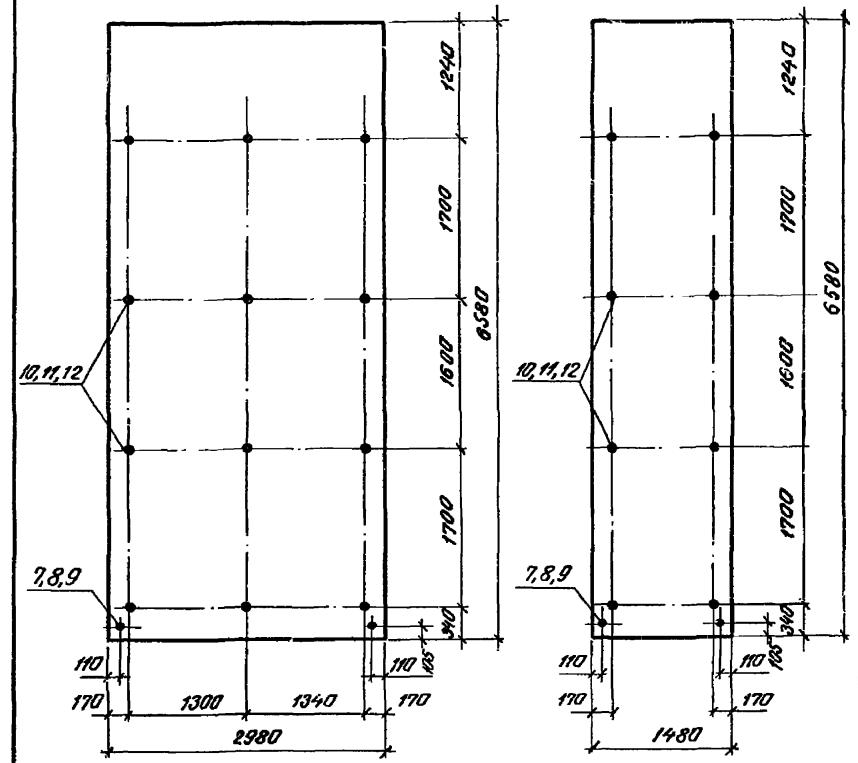

Шиф. №: по табл. Подпись и дата

Рук. д.р. Усманов	Ш	1.432-16.1.21000СБ	Лист 3
Рук. д.р. Черепанов	ТН		

Шиф. №: по табл. Подпись и дата

Рук. д.р. Усманов	Ш	1.432-16.1.21000СБ	Лист 4
Рук. д.р. Черепанов	ТН		

16837-02 30

выпуск 1

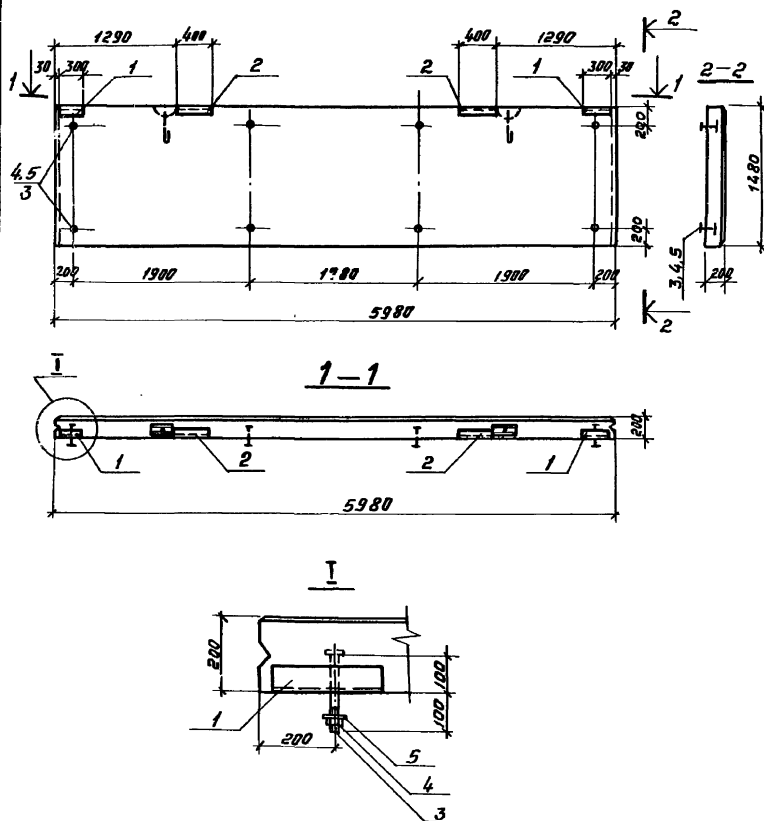

Формат Зона	№	Обозначение	Наименование	Кол.	Примечание
			<u>Документация</u>		
		1.432-16.1.000010	Техническое описание		
		1.432-16.1.000000 вв	Выборка стали		
			<u>Сборочные единицы</u>		
		Серия 1.432-14. Вып. 3	Харкас пространственный КМ9	1	
		Серия 1.432-14. Вып. 3	Петля П4	2	
И	1	1.432-16.2.30010	Изделие закладное МН16	2	
И	2	-01	Изделие закладное МН 17	2	
Б.У.	3		Болт М16×200.56.0915 ГОСТ 7798-70	8	
Б.У.	4		Гайка М16-5.0915 ГОСТ 5915-70*	8	
Б.У.	5		Шайба 16 ГОСТ 1374-78	8	
			<u>Материал</u>		
			бетон на пористых заполнителях М300, Мрз 200	177	м <sup>3</sup>

1. Опалубка и армирование панели приняты по серии 1.432-14, марки пр 600.15.20-4. Закладные изделия и болты установить по данному чертежу.
2. Теплоизоляция панели выполняется после её установки.

Ст. инж.	А.И.Штрома	И.И.И.		1.432-16.1.30000		
Рук. бр.	Шевлеб	И.И.И.				
Рук. бр.	Чертапуев	И.И.И.		Панель стеновая горизонтальная 1ПХГ1-П		
Инженер	Харганов	И.И.И.				
Нач. отд.	Вдовин	И.И.И.				
Инж. пр.	Харганов	И.И.И.				
				Листов	Листов	Листов
				Р	1	1
				ГИПРОХОЛОД г. Москва		

Формат	Зона	Лист	Обозначение	Наименование	Кол. на исполн. 1.432-16.1. 40000 -						Примечание
					-	01	02	03	04	05	
<b>Документация</b>											
			1.432-16.1.000070	Техническое описание	×	×	×	×	×	×	
			1.432-16.1.000084	Ведомость ссылочных документов	×	×	×	×	×	×	
			1.432-16.1.000085	Выборка стали	×	×	×	×	×	×	
			1.432-16.1.400085	Блоки угловые. Сборочный чертеж	×	×	×	×	×	×	
<b>Сборочные единицы</b>											
И1	1	1	1.432-16.2.40010	Каркас плоский КР5	1	1					
			-01	то же КР6		1	1				
			-02	" КР7				1			
			-03	" КР8					1		
			-04	" КР9						1	
И1	2		-05	" КР10	1	1					
			-06	" КР11		1	1				
			-07	" КР12				1			
			-08	" КР13					1		

Рис. 001	001.01	И1
Рис. 001	001.02	И1
И. конструктор	И. исполнитель	
И. конструктор	И. исполнитель	

1.432-16.1. 40000

Блоки угловые.  
Спецификация

Страниц		Лист	
1	1	1	2
<b>ГИПРОХОЛДА</b> г. Москва			

Формат	Зона	Лист	Обозначение	Наименование	Кол. на исполн. 1.432-16.1. 40000 -						Примечание
					-	01	02	03	04	05	
И1	2		1.432-16.2.40010-09	Каркас плоский КР4						1	
И1	3		1.432-16.2.40020	Изделие закладное МН13	3	3	3	3	3	3	
И1	4		1.432-16.2.40030	то же МН14	1	1	1	1			
			-01	МН15					1	1	1
Б.К.	5			Болт 2М22-150.56.0915 ГОСТ 1790-70	1	1	1	1	1	1	
Б.К.	6			Гайка М22.5.0915 ГОСТ 5915-70*	1	1	1	1	1	1	
Б.К.	7		1.432-16.2.11002	Шайба МН9	1	1	1	1	1	1	
<b>Детали</b>											
Б.К.	8		1.432-16.2.40001	ФБАТ ГОСТ 5781-75 R-470	22	22	18	18	8	7	6
Б.К.	9		1.432-16.2.40002	то же R-200					8	7	6
Б.К.	10		1.432-16.2.40003	то же R-120	22	22	18	18			
<b>Материал</b>											
				Бетон тяжелый марки 300, Мрз200 (103)		082					М <sup>3</sup>
				Бетон на паровых затопителях марки 300, Мрз200	103	082	035	03	024		М <sup>3</sup>

Рис. 001	001.01	И1
Рис. 001	001.02	И1
И. конструктор	И. исполнитель	
И. конструктор	И. исполнитель	

1.432-16.1. 40000

Лист	2
------	---

1637-02 32



Выпуск 1

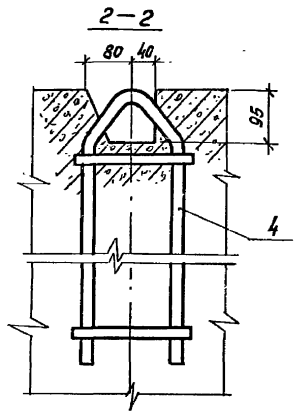
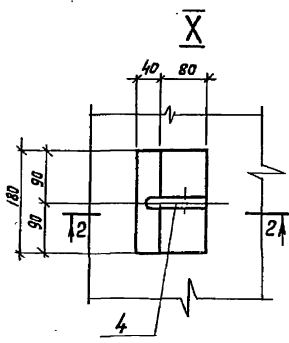
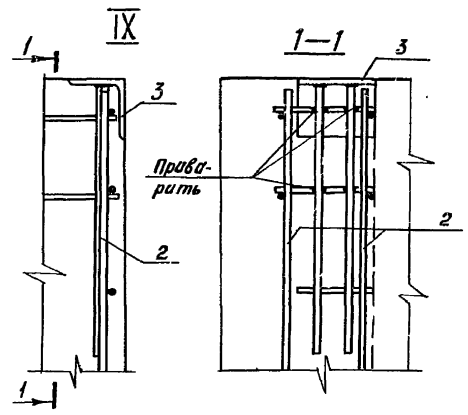
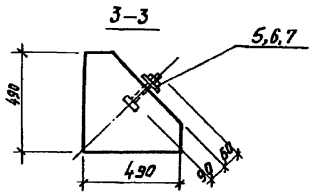
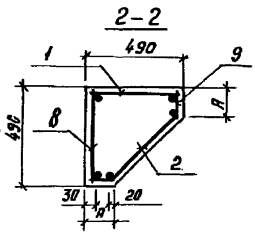
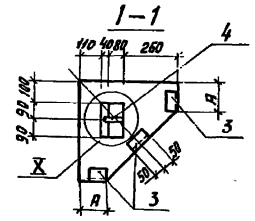
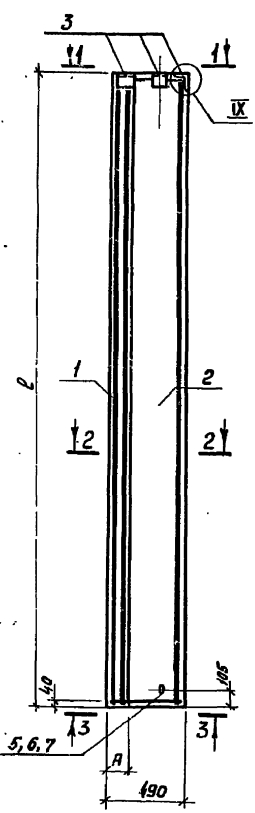

Обозначение	Марка блока	Размеры, мм	
		$l$	$A$
1.432-16.1.40000	СБХ 60-Т	5980	120
-01	СБХ 60-П		
-02	СБХ 48-Т		
-03	СБХ 48-П	4780	200
-04	СБХ 18-П	1780	
-05	СБХ 15-П	1480	
-06	СБХ 12-П	1180	

Рук. бр.	Иевлев			1.432-16.1.40000 СБ
Рук. бр.	Чертаев			
Л. констр.	Корганов			
Л. конст.	Варбун			
Л. инж. по	Корганов			
<b>Блоки угловые</b>				
Стация	Лист	Листов		
Р	1	1		
<b>ГИПРОХОЛОД</b>				
Г. Москва				

выпуск 1

Лист № 1000

Формат длина	Поз.	Обозначение	Наименование	Код по исполн. 1.432-16.1.50000-				Примечание
				-	01	02	03 04	
			Документация					
		1.432-16.1.0000070	Техническое задание	X	X	X	X	
		1.432-16.1.0000085	Выборка стали	X	X	X	X	
		1.432-16.1.5000085	Линейные размеры. Сборочный чертеж	X	X	X	X	
			Сборочные единицы					
Н1	1	1.432-16.2.50010	Сетка арматурная с10	1				
		-01	то же с11	1				
		-02	то же с12	1				
		-03	то же с120	1				
Н1	2	1.432-16.2.50020	Условие закладные МН10	2	2	1	1	
Н1	3		то же МН19	4	4	2	2	
Н1	4		то же МН20	2	2	1	3	
Н1	5		то же МН21	1				
Н1	6		то же МН22	4	4	4	4	
			Материал					
			Бетон прочностью марки 200					

1.432-16.1.50000

Панели карнизные.  
Спецификация.  
ГИПРОХЛОД  
г. Москва

Инженер  
Архитектор  
Строитель  
Мастер  
Мастер  
Мастер

Листов 1  
Листов 1  
Листов 1

№3

Шифр № подл. Подпись и дата

Рук. проект  
Ст. констр.  
Нач. отд.  
Сл. констр.

Ильлев  
Корсаков  
Зубов  
Корсаков

1.432-16.1.50000 СБ

Панели карнизные

Листов 1  
Листов 2

ГИПРОХЛОД  
г. Москва

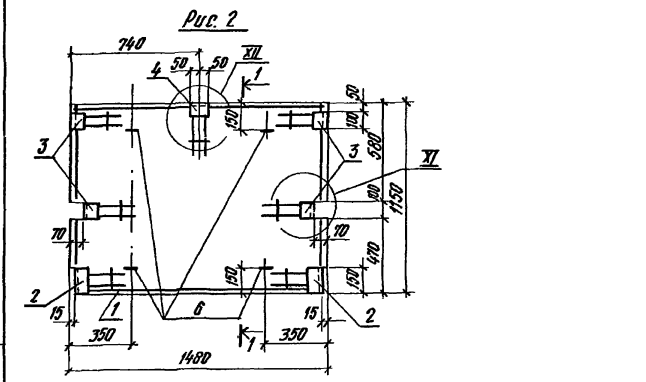
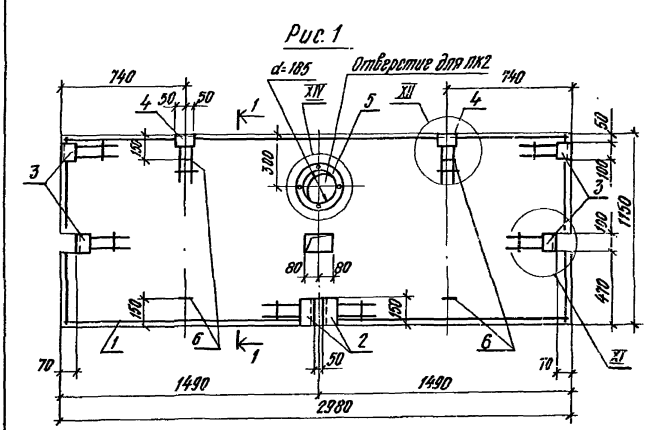

Виньск 1

Рис. 3

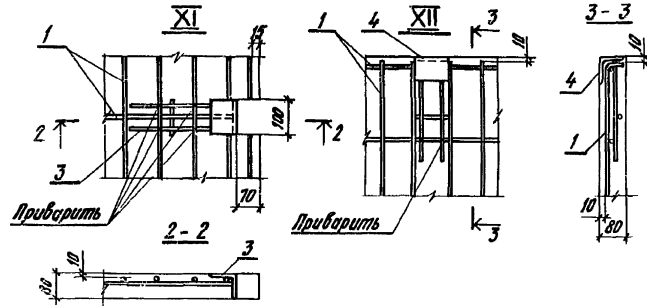
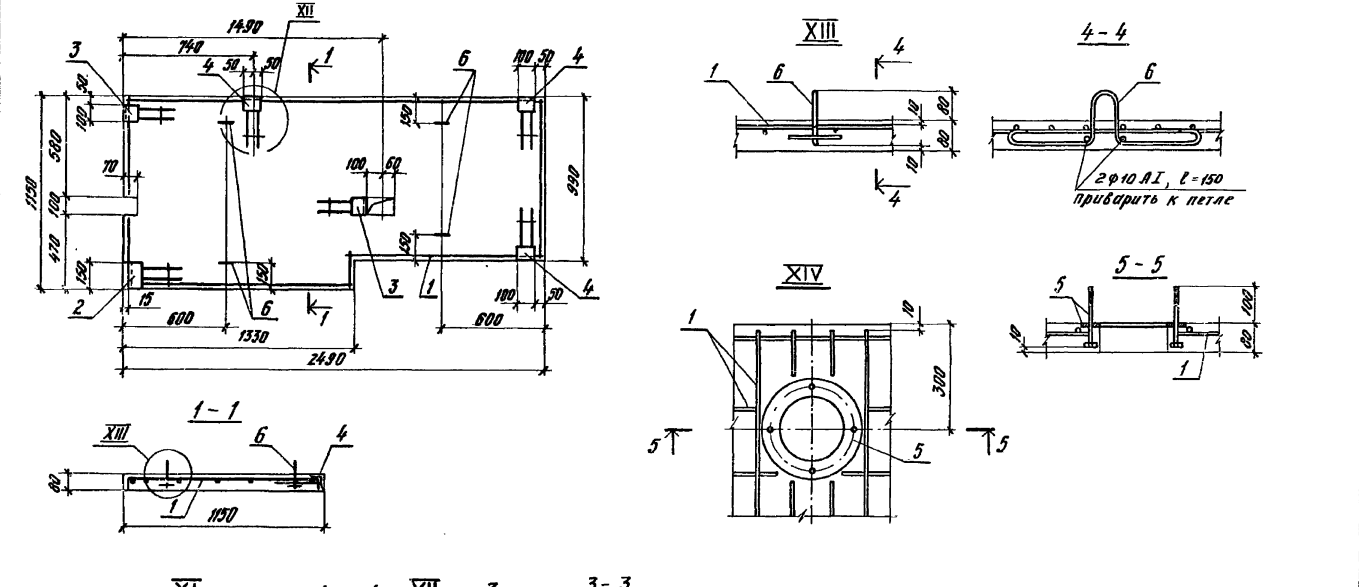

Обозначение	Марка детали	Рис.	Примечание
1. 432-16.1. 50000	ПК1	1	без отверстий
- 01	ПК2	1	с отверстиями
- 02	ПК3	2	
- 03	ПК4	3	
- 04	ПК5	3	Зеркальный цвет

Шт. № детали, Изделия и детали

Рис. бр.	Цепляб	МД	1. 432-16.1. 50000 СБ	№ ст.
Гл. инженер	Корганов	И.И.		5

16837-02 (35) 1952.11.02