

ТИПОВЫЕ КОНСТРУКЦИИ, ИЗДЕЛИЯ И УЗЛЫ ЗДАНИЙ И СООРУЖЕНИЙ

СЕРИЯ 1.832.5-11

ПАНЕЛИ НА ДЕРЕВЯННОМ КАРКАСЕ
ДЛИНОЙ ДО 3-Х МЕТРОВ
ДЛЯ СТЕН СЕЛЬСКОХОЗЯЙСТВЕННЫХ
ПРОИЗВОДСТВЕННЫХ ЗДАНИЙ

ВЫПУСК 2
ПАНЕЛИ С ФАНЕРНЫМИ И ДОЩАТЫМИ ОБШИВКАМИ

РАБОЧИЕ ЧЕРТЕЖИ

21951-02

ЦЕНА

ТИПОВЫЕ КОНСТРУКЦИИ, ИЗДЕЛИЯ И УЗЛЫ ЗДАНИЙ И СООРУЖЕНИЙ

СЕРИЯ 1.832.5-11

ПАНЕЛИ НА ДЕРЕВЯННОМ КАРКАСЕ
ДЛИНОЙ ДО 3х МЕТРОВ
ДЛЯ СТЕН СЕЛЬСКОХОЗЯЙСТВЕННЫХ
ПРОИЗВОДСТВЕННЫХ ЗДАНИЙ

ВЫПУСК 2

ПАНЕЛИ С ФАНЕРНЫМИ И ДОЩАТЫМИ ОБШИВКАМИ
РАБОЧИЕ ЧЕРТЕЖИ

ГИПРОИСЕЛЬХОЗ

ГЛ. ИНЖ. ИН-ТА *Иванов* В.А. ЧЕРНОЯРОВ
НАЧ. ОТДЕЛА СК *Иванов* И.Н. КОТОВ
ГИП *Иванов* И.Н. КОТОВ

ЦНИИЭПСЕЛЬСТРОЙ

ЗАМ. ДИРЕКТОРА *Иванов* В.А. ЗАРЕНИН
ЗАВ. ЛАБ. ЛЕГК. *Иванов*
ОГР. КОНСТР. *Иванов* ЮА. МУРАВЬЕВ
ЗАВ. СЕКТОРОМ *Иванов* В.А. БЕНЦ

Утверждены и введены в действие
с 01.03.87г. Госстроем СССР,
протокол от 02.12.86г. №Р4-90

ЦНИИСК им.Кучеренко

ЗАМ. ДИРЕКТОРА *Иванов* А.М. ЧИСТЯКОВ
ЗАВ. ОТДЕЛЕНИЕМ *Иванов* Ю. СЛАВИК
ЗАВ. ЛАБОРАТОРИЕЙ *Иванов* С.Б. ТУРКОВСКИЙ
СТ. НАУЧН. СОТР. *Иванов* И.М. ЛИНЫКОВ

ОБОЗНАЧЕНИЕ	НАИМЕНОВАНИЕ	СТР.
1.832.5 - 11.2 - 000 ПЗ	ПОЯСНИТЕЛЬНАЯ ЗАПИСКА	4
1.832.5 - 11.2 - 000 ТУ	ТЕХНИЧЕСКИЕ УСЛОВИЯ	11
1.832.5 - 11.2 - 000 Н1	НОМЕНКЛАТУРА СТЕНОВЫХ ПАНЕЛЕЙ ГОРИЗОНТАЛЬНОЙ РАЗРЕЗКИ СТЕН С ФАНЕРНОЙ ОБШИВКОЙ	15
1.832.5 - 11.2 - 000 Н2	НОМЕНКЛАТУРА СТЕНОВЫХ ПАНЕЛЕЙ ВЕРТИКАЛЬНОЙ РАЗРЕЗКИ СТЕН С ФАНЕРНОЙ ОБШИВКОЙ	16
1.832.5 - 11.2 - 000 Н3	НОМЕНКЛАТУРА СТЕНОВЫХ ПАНЕЛЕЙ ГОРИЗОНТАЛЬНОЙ РАЗРЕЗКИ СТЕН С ДОЩАТОЙ ОБШИВКОЙ	17
1.832.5 - 11.2 - 000 Н4	НОМЕНКЛАТУРА СТЕНОВЫХ ПАНЕЛЕЙ ВЕРТИКАЛЬНОЙ РАЗРЕЗКИ СТЕН С ДОЩАТОЙ ОБШИВКОЙ	18
1.832.5 - 11.2 - 010	ПАНЕЛЬ ГЛУХАЯ ГОРИЗОНТАЛЬНОЙ РАЗРЕЗКИ СТЕН С ФАНЕРНОЙ ОБШИВКОЙ	20
1.832.5 - 11.2 - 010 СБ	ПАНЕЛЬ ГЛУХАЯ ГОРИЗОНТАЛЬНОЙ РАЗРЕЗКИ СТЕН С ФАНЕРНОЙ ОБШИВКОЙ. СБОРОЧНЫЙ ЧЕРТЕЖ	22
1.832.5 - 11.2 - 020	ПАНЕЛЬ С ВЕНТИЛЯЦИОННЫМ ОТВЕРСТИЕМ ГОРИЗОНТАЛЬНОЙ РАЗРЕЗКИ СТЕН С ФАНЕРНОЙ ОБШИВКОЙ	23
1.832.5 - 11.2 - 020 СБ	ПАНЕЛЬ С ВЕНТИЛЯЦИОННЫМ ОТВЕРСТИЕМ ГОРИЗОНТАЛЬНОЙ РАЗРЕЗКИ СТЕН С ФАНЕРНОЙ ОБШИВКОЙ. СБОРОЧНЫЙ ЧЕРТЕЖ	25
1.832.5 - 11.2 - 030	ПАНЕЛЬ ГЛУХАЯ ВЕРТИКАЛЬНОЙ РАЗРЕЗКИ СТЕН С ФАНЕРНОЙ ОБШИВКОЙ	26
1.832.5 - 11.2 - 040	ПАНЕЛЬ С ВЕНТИЛЯЦИОННЫМ ОТВЕРСТИЕМ ВЕРТИКАЛЬНОЙ РАЗРЕЗКИ СТЕН С ФАНЕРНОЙ ОБШИВКОЙ	29
1.832.5 - 11.2 - 030 СБ	ПАНЕЛЬ ГЛУХАЯ ВЕРТИКАЛЬНОЙ РАЗРЕЗКИ СТЕН С ФАНЕРНОЙ ОБШИВКОЙ. СБОРОЧНЫЙ ЧЕРТЕЖ	32

1.832.5 - 11.2 - 000

СОДЕРЖАНИЕ

СТАДИЯ	ЛИСТ	ЛИСТОВ
Р	1	3

ГИПРОНИСЕЛЬХОЗ

ФОРМАТ А4

И№. К. ПОДА. ПОДПИСЬ И ДАТА ВЗМ. И№. К.

И№. К. ПОДА.	ПОДПИСЬ	ДАТА	ВЗМ.	И№. К.
И. КОТР.	РЕССИНА			
ГИП	КОТОВ			
РУК. ГР.	РЕССИНА			
СТ. ИИЖ.	Орлова			
ПРОВЕР.	РЕССИНА			

ОБОЗНАЧЕНИЕ	НАИМЕНОВАНИЕ	СТР.
1.832.5 - 11.2 - 040 СБ	ПАНЕЛЬ С ВЕНТИЛЯЦИОННЫМ ОТВЕРСТИЕМ ВЕРТИКАЛЬНОЙ РАЗРЕЗКИ СТЕН С ФАНЕРНОЙ ОБШИВКОЙ. СБОРОЧНЫЙ ЧЕРТЕЖ	32
1.832.5 - 11.2 - 050	ПАНЕЛЬ С ОКОННЫМ БЛОКОМ ВЕРТИКАЛЬНОЙ РАЗРЕЗКИ СТЕН С ФАНЕРНОЙ ОБШИВКОЙ	33
1.832.5 - 11.2 - 050 СБ	ПАНЕЛЬ С ОКОННЫМ БЛОКОМ ВЕРТИКАЛЬНОЙ РАЗРЕЗКИ СТЕН С ФАНЕРНОЙ ОБШИВКОЙ. СБОРОЧНЫЙ ЧЕРТЕЖ	37
1.832.5 - 11.2 - 060	ПАНЕЛЬ С ДВЕРНЫМ БЛОКОМ ВЕРТИКАЛЬНОЙ РАЗРЕЗКИ СТЕН С ФАНЕРНОЙ ОБШИВКОЙ	39
1.832.5 - 11.2 - 060 СБ	ПАНЕЛЬ С ДВЕРНЫМ БЛОКОМ ВЕРТИКАЛЬНОЙ РАЗРЕЗКИ СТЕН С ФАНЕРНОЙ ОБШИВКОЙ. СБОРОЧНЫЙ ЧЕРТЕЖ	43
1.832.5 - 11.2 - 070	ПАНЕЛЬ ГЛУХАЯ ГОРИЗОНТАЛЬНОЙ РАЗРЕЗКИ СТЕН С ДОЩАТОЙ ОБШИВКОЙ	44
1.832.5 - 11.2 - 070 СБ	ПАНЕЛЬ ГЛУХАЯ ГОРИЗОНТАЛЬНОЙ РАЗРЕЗКИ СТЕН С ДОЩАТОЙ ОБШИВКОЙ. СБОРОЧНЫЙ ЧЕРТЕЖ	46
1.832.5 - 11.2 - 080	ПАНЕЛЬ С ВЕНТИЛЯЦИОННЫМ ОТВЕРСТИЕМ ГОРИЗОНТАЛЬНОЙ РАЗРЕЗКИ СТЕН С ДОЩАТОЙ ОБШИВКОЙ	47
1.832.5 - 11.2 - 080 СБ	ПАНЕЛЬ С ВЕНТИЛЯЦИОННЫМ ОТВЕРСТИЕМ ГОРИЗОНТАЛЬНОЙ РАЗРЕЗКИ СТЕН С ДОЩАТОЙ ОБШИВКОЙ. СБОРОЧНЫЙ ЧЕРТЕЖ	49
1.832.5 - 11.2 - 090	ПАНЕЛЬ ГЛУХАЯ ВЕРТИКАЛЬНОЙ РАЗРЕЗКИ СТЕН С ДОЩАТОЙ ОБШИВКОЙ	50
1.832.5 - 11.2 - 100	ПАНЕЛЬ С ВЕНТИЛЯЦИОННЫМ ОТВЕРСТИЕМ ВЕРТИКАЛЬНОЙ РАЗРЕЗКИ СТЕН С ДОЩАТОЙ ОБШИВКОЙ	52
1.832.5 - 11.2 - 090 СБ	ПАНЕЛЬ ГЛУХАЯ ВЕРТИКАЛЬНОЙ РАЗРЕЗКИ СТЕН С ДОЩАТОЙ ОБШИВКОЙ. СБОРОЧНЫЙ ЧЕРТЕЖ	55
1.832.5 - 11.2 - 100 СБ	ПАНЕЛЬ С ВЕНТИЛЯЦИОННЫМ ОТВЕРСТИЕМ ВЕРТИКАЛЬНОЙ РАЗРЕЗКИ СТЕН С ДОЩАТОЙ ОБШИВКОЙ. СБОРОЧНЫЙ ЧЕРТЕЖ	55

1.832.5 - 11.2 - 000

ЛИСТ

2

И№. К. ПОДА. ПОДПИСЬ И ДАТА ВЗМ. И№. К.

21961-02 3

ФОРМАТ А4

1. ОБЩИЕ СВЕДЕНИЯ

1.1. Настоящий выпуск содержит рабочие чертежи утепленных вентилируемых стеновых панелей с деревянным каркасом, наружной и внутренней обшивками, выполненными из фанеры или досок.

1.2. Панели предназначены для одноэтажных сельскохозяйственных производственных зданий с горизонтальной и вертикальной разрезкой стен.

2. Типы, конструкция и обозначение

2.1. Стеновые панели состоят из деревянного каркаса, двусторонней обшивки из водостойкой фанеры толщиной 8 мм или из досок, строганых с одной стороны, толщиной 13 мм (в деле) и утеплителя.

Между внутренней обшивкой и утеплителем предусмотрен пароизоляционный слой.

Панели для горизонтальной и вертикальной разрезки могут быть выполнены как глухими со сплошной обшивкой, так и с проемами для пропуска технологического оборудования. В панелях с вертикальной разрезкой предусмотрена установка дверных и оконных блоков.

Панель - вентилируемая конструкция. С этой целью между утеплителем и внутренней поверхностью наружной обшивки образован воздушный зазор в результате крепления обшивки из фанеры или досок к брускам, прибитым к ребрам каркаса.

2.2. Каркас выполняется в полдерева на скобах. Для изготовления деревянных элементов панелей должны применяться пиломатериалы сорта 2 из сосны или ели по ГОСТ 8486-66**.

2.3. Фанера для обшивки применяется водостойкая марки ФСФ, сорта не ниже В/ВВ, размером листов 1525×1525×8 мм в соответствии с ГОСТ 3916-69 "Фанера клееная". Доски для обшивки применяются хвойных пород толщиной в изделии 13мм, шириной не более 100 мм по ГОСТ 8486-66** "Пиломатериалы хвойных пород". Доски соединяются между собой "в четверть".

2.4. Обшивки из фанеры крепятся к каркасу оцинкованными шурупами А4×40 (ГОСТ 1145-80*).

Разрешается крепление обшивки из фанеры строительными винтовыми гвоздями из алюминиевых сплавов по ТУ 69-216-83 или гвоздями строительными винтовыми по ТУ 69-215-83.

Обшивки из досок прибиваются к каркасу скобами с помощью скобозабивных пневмопистолетов марки НР-70 или НР-50 фирмы "Hacoold".

Скобы изготавливаются по ТУ 13-317-76 из проволоки низкоуглеродистой по ГОСТ 14964-69 или ГОСТ 3282-74.

Доски обшивки разрешается крепить гвоздями К1,6×50 по ГОСТ 4028-63*.

2.5. В качестве утеплителя в стеновых панелях применяются полужесткие минераловатные плиты на синтетическом связующем по ГОСТ 9573-82 с объемной массой 100-125 кг/м³ или минераловатные прошивные маты по ГОСТ 21880-76.

2.6. Для удержания утеплителя от осадки и смещения предусмотрены деревянные прижимные планки, которые должны втапливаться в утеплитель.

Рекомендуемые сечения прижимных планок приведены в табл. 1.

Днев. № подл. Подпись и дата. Взам. инв. №

			1.832.5-11.2-000 ПЗ		
Нач. отд.	Котов	<i>[Подпись]</i>	Страниц	Лист	Листов
Зав. сект.	Бенц	<i>[Подпись]</i>	Р	1	12
Н. контр.	Рессина	<i>[Подпись]</i>	Пояснительная записка ГИПРОНИСЕЛЬХОЗ		
Гип	Котов	<i>[Подпись]</i>			
Рук. гр.	Рессина	<i>[Подпись]</i>			

Формат А4

Днев. № подл. Подпись и дата. Взам. инв. №

			1.832.5-11.2-000 ПЗ		
					Лист 2

Копир. Акачевая 21961-02 5 Формат А4

ТАБЛИЦА 1

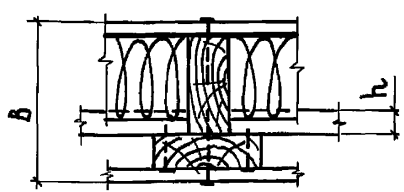
Э С К И З	Толщина панели- В, мм	Толщина утеплителя в мм	Сечение прижимной планки	
			в, мм	h, мм
	148	50	32	60
		80		32
		100		32
	173	110	32	32
		120		32
		130		60
	198	140	32	60
		150		32
		160		32
	223	170	32	32

При применении минераловатных прошивных матов утеплитель навешивается на деревянную планку, которая крепится гвоздями к верхнему горизонтальному и вертикальному элементам каркаса.

Допускается, при согласовании с ЦНИИСК им. Кучеренко, применение других эффективных утеплителей.

2.7. Пароизоляция панелей выполняется из полиэтиленовой пленки толщиной 0,2 мм по ГОСТ 10354-82 или одного слоя рубероида марки РМ350.

2.8. Марки панелей в конкретном проекте подбираются в зависимости от разрезки стен, требуемой толщины утеплителя и района по скоростному напору ветра.

Для обеспечения требуемых тепловлажностных параметров зданий предусмотрены панели 4-х типов в соответствии с толщиной утеплителя. Требуемая минимально необходимая толщина утеплителя в зависимости от расчетной температуры наружного воздуха в районе строительства и температурно-влажностных условий эксплуатации помещений принимается по табл. 2 и 3.

Инв. № подл. Подпись и дата. Взам. инв. №

1.832.5-11.2-000 ПЗ

Лист 3

2.9. Стеновые панели устанавливаются на железобетонные утепленные цокольные панели по серии 1.817.1-1, вып. 1 и 2.

Установка и крепление стеновых панелей должны выполняться аналогично серии 2.830-1 выпуск 4.

2.10. Стеновые панели обозначены марками, состоящими из буквенно-цифровых групп по ГОСТ 23009-78.

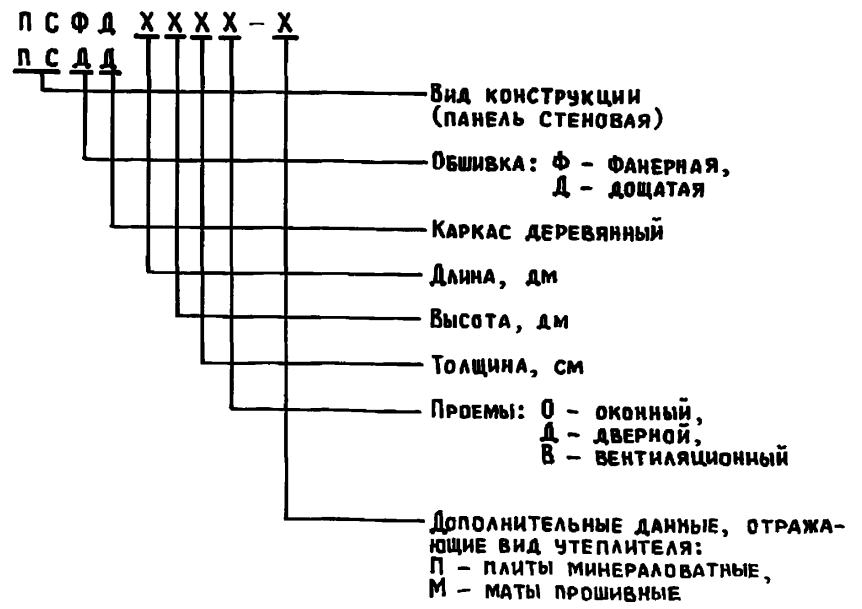

Например: ПСФД 30.9.15В-П - панель стеновая с обшивками из водостойкой фанеры, каркас деревянный, длиной 30 дм, высотой 9 дм, толщиной 15 см, с вентиляционным отверстием и утеплителем из минераловатных плит.

ПСДД 30.9.16В-П - панель стеновая с дощатой обшивкой, каркас деревянный, длиной 30 дм, высотой 9 дм, толщиной 16 см, с вентиляционным отверстием и утеплителем из минераловатных плит.

Инв. № подл. Подпись и дата. Взам. инв. №

1.832.5-11.2-000 ПЗ

Лист 4

3. ОБЛАСТЬ ПРИМЕНЕНИЯ

3.1. Панели предназначены для стен сельскохозяйственных зданий, эксплуатируемых в районах со скоростным напором ветра до 55 кгс/м².

При высоте ребер каркаса 100 мм панели могут применяться по скоростному напору ветра в I ветровом районе. При высоте ребер каркаса 125 мм и более панели могут применяться до IV ветрового района включительно.

Панели рассчитаны на применение в зданиях с расчетной сейсмичностью не выше 6 баллов, с неагрессивной и слабоагрессивной степенью воздействия газовых сред, возводимых в районах с расчетной температурой воздуха до минус 50 °С и выше.

Стеновые панели с обшивками из фанеры или досок относятся к сгораемым конструкциям и могут быть применены в зданиях V степени огнестойкости при глубокой пропитке антипиренами всех деревянных элементов каркасов. Для глубокой пропитки древесины рекомендуются составы ТХЭФ-раствор трихлорэтилфосфата в четыреххлористом углероде и МС1:1-водный раствор смеси диаммонийфосфата, сульфата аммония и фтористого натрия.

При назначении раствора следует руководствоваться табл. 1 и 4 „Рекомендаций по применению огнезащитных покрытий для деревянных конструкций”, М.; ЦНИИСК им. Кучеренко, 1983.

Технология приготовления и нанесения составов, контроль качества, техника безопасности даны в „Рекомендациях по применению материалов комплексного действия для защиты деревянных конструкций”, М.; ЦНИИСК им. Кучеренко, 1982.

3.2. Панели предназначены для однопролетных отапливаемых зданий с относительной влажностью воздуха внутри помещений не более 75%, с шагом несущих конструкций 3 м, при высоте стены до 3,6 м.

1.832.5-11.2-000 ПЗ

Лист
5

Формат А4

ВЗАМЕН стр. 6
Рук. гр. *Е. С. Рессина* / 19.05.1987г

3.3. При привязке объектов с применением данных стеновых панелей к конкретным районам строительства необходимо определять экономически целесообразное сопротивление теплопередаче панелей из условия обеспечения наименьших приведенных затрат в соответствии с требованиями раздела 2 главы СНиП II-3-79* „Строительная теплотехника.”

4. УСЛОВИЯ РАСЧЕТА

4.1. Статический и теплотехнический расчет панелей выполнен в соответствии со СНиП II-25-80 „Деревянные конструкции”, СНиП II-6-74 „Нагрузки и воздействия”, СНиП II-3-79* „Строительная теплотехника.”

4.2. Расчет панелей по прочности произведен на следующие нагрузки:

в стадии эксплуатации панели на нагрузку от собственного веса и ветровую нагрузку;

в период монтажа на усилия, возникающие от собственного веса панелей и ветровой нагрузки с учетом аэродинамического коэффициента 1,4. Расчетная ветровая нагрузка в этом случае должна приниматься с понижающим коэффициентом 0,8, учитывающим кратковременное действие нагрузки;

на усилия от собственного веса (массы), возникающие в процессе транспортирования и монтажа, с введением коэффициента 1,5, учитывающего влияние динамичности, при этом коэффициент перегрузки к собственному весу (массе) конструкции не вводится.

4.3. Расчет панели на прогиб произведен на нормативную ветровую нагрузку в стадии эксплуатации. Допустимый прогиб принят равным 1/200L, где L-расчетный пролет панели.

Прогиб обшивок не должен превышать 1/150 расстояния между ребрами. При горизонтальной разрезке стен ветровая нагрузка с оконных проемов и простенков передается на соседние по высоте панели.

1.832.5-11.2-000 ПЗ

Лист
6

21961-02

7

Формат А4

ИВ. № ПОДА. ПОДПИСЬ И ДАТА
ВЗАМ. ИВ. №

ИВ. № ПОДА. ПОДПИСЬ И ДАТА
ВЗАМ. ИВ. №

В номенклатуре панелей не указываются возможные толщины утеплителей, соответствующие высоте доски каркаса. Эти толщины определяются при проектировании зданий по таблицам теплотехнического расчета в зависимости от параметров относительной влажности, температур наружного и внутреннего воздуха.

П Р И М Е Ч А Н И Я

к таблицам для подбора толщин минераловатного утеплителя в стеновых панелях на деревянном каркасе с асбестоцементными обшивками

1. В таблицах 2 и 3 приняты следующие условные обозначения:

- $\alpha_{в}$ - расчетный коэффициент теплоотдачи внутренней поверхности стеновой панели, Вт/(м²·°C);
- ρ - объемная масса (плотность) материала в сухом состоянии, кг/м³;
- $\lambda_{ут}$ - расчетный коэффициент теплопроводности, Вт/(ч·°C) материала утеплителя;
- $\delta_{ут}$ - толщина слоя утеплителя в стеновой панели, мм;
- $R_o^{учл}$ - условное сопротивление теплопередаче по полю панели вдали от теплопроводных включений, м²·°C/Вт, вычисленное по формуле (4) главы СНиП II-3-79* "Строительная теплотехника";
- Д - тепловая инерция стеновой панели без учета наружной обшивки, вычисленная по формуле (2) главы СНиП II-3-79* "Строительная теплотехника";
- $\Theta_{млн}$ - безразмерные коэффициенты, характеризующие соответственно
- $\Theta_{пр}$ - минимальное $R_o^{млн}$ (в зоне стыков панелей) и приведенное сопротивление теплопередаче стеновой панели по отношению к условному сопротивлению теплопередаче $R_o^{учл}$ по полю панелей вдали от теплопроводных включений; указанные величины связаны между собой следующими зависимостями:

$$\Theta_{млн} = \frac{R_o^{млн}}{R_o^{учл}}; \quad \Theta_{пр} = \frac{R_o^{пр}}{R_o^{учл}};$$

$$R_o^{млн} = \Theta_{млн} \cdot R_o^{учл}; \quad R_o^{пр} = \Theta_{пр} \cdot R_o^{учл}.$$

$t_{в}; \varphi_{в}$ - соответственно расчетные температура, °C и относительная влажность, % внутреннего воздуха в помещении, определяемые по соответствующим нормам технологического проектирования;

$t_{н}^p$ - расчетная зимняя температура наружного воздуха, °C;

2. Условия эксплуатации А или Б в таблицах 2 и 3 следует определять по приложению 2 главы СНиП II-3-79* "Строительная теплотехника".

3. Расчетный коэффициент теплоотдачи $\alpha_{в}$ внутренних поверхностей стеновых панелей следует принимать в соответствии с указаниями п.2.16 главы СНиП II-10-03-84 "Животноводческие, птицеводческие и звероводческие здания и помещения" равным:

а) $\alpha_{в} = 8,7$ Вт/(м²·°C) - при удельном заполнении помещений животными или птицей 80 кг и менее живого веса на 1 м² пола;

б) $\alpha_{в} = 12,0$ Вт/(м²·°C) - при удельном заполнении помещений животными или птицей более 80 кг живого веса на 1 м² пола.

4. Минимальные толщины утеплителя в стеновых панелях подбираются таким образом, чтобы при заданных параметрах $t_{в}$ и $\varphi_{в}$ воздуха в помещении, заданных условиях эксплуатации А или Б и значении коэффициента теплоотдачи $\alpha_{в}$ фактические значения средних расчетных температур наиболее холодных суток $t_{н1}$ в районе строительства были не ниже величин расчетных зимних температур наружного воздуха $t_{н}^p$, указанных в таблицах 2 и 3.

ИНВ. № ПОДА. ПОДПИСЬ И ДАТА ВЗАМ. ИНВ. №

1.832.5-11.2-000 ПЗ

Лист
7

Формат А4

7

ИНВ. № ПОДА. ПОДПИСЬ И ДАТА ВЗАМ. ИНВ. №

1.832.5-11.2-000 ПЗ

Лист
8

Копир. АИХАЧЕВА

21961-02 8

Формат А4

ПОДБОР ТОЛЩИН УТЕПЛИТЕЛЯ ПРИ УСЛОВИИ ЭКСПЛУАТАЦИИ А
(РАСЧЕТНЫЙ КОЭФФИЦИЕНТ ТЕПЛОПРОВОДНОСТИ УТЕПЛИТЕЛЯ $\lambda_{ут}^A = 0,06$)

ТАБЛИЦА 2

Условия эксплуатации, $d_{в}$	Толщина утеплителя $\delta_{ут}$	Теплотехнические характеристики				Относительная влажность воздуха в помещении $\varphi_{в}, \%$											
		$R_{\text{учл}}$	D	θ_{min}	$\theta_{\text{пр}}$	60				67		70		75			
						Расчетная температура воздуха в помещении $t_{в}, ^\circ\text{C}$											
						0-8	12	16	20	24	0-8	12	0-8	12	0-8	12	
Вт/м ² ·°C	мм	$\frac{\text{м}^2 \cdot ^\circ\text{C}}{\text{Вт}}$	—	—	—	Расчетная зимняя температура наружного воздуха $t_{н}^p, ^\circ\text{C}$											
						-30	-27	-24	-22	-19	-24	-21	-19	-16	-14	-10	
8,7	50	1,01	0,69	0,59	0,93	-30	-27	-24	-22	-19	-24	-21	-19	-16	-14	-10	
	60	1,18	0,80			-36	-34	-31	-28	-26	-29	-27	-23	-20	-17	-14	
	70	1,35	0,91			-42	-40	-38	-35	-33	-35	-32	-28	-25	-21	-18	
	80	1,51	1,01	0,58	0,92	-48	-45	-43	-41	-39	-39	-37	-31	-28	-24	-21	
	90	1,68	1,12			—	—	-50	-48	-46	-44	-42	-36	-33	-27	-24	
	100	1,85	1,23			—	—	—	—	-50	-49	-47	-40	-37	-31	-28	
	110	2,01	1,33			—	—	—	—	—	—	-50	-44	-42	-34	-32	
	120	2,18	1,44			—	—	—	—	—	—	—	-49	-46	-38	-35	
	130	2,35	1,55			—	—	—	—	—	—	—	—	-50	-41	-39	
	140	2,51	1,65	0,57	0,91	—	—	—	—	—	—	—	—	—	-45	-42	
	150	2,68	1,76			—	—	—	—	—	—	—	—	—	—	-48	-46
	160	2,85	1,87			—	—	—	—	—	—	—	—	—	—	—	-49
170	3,01	1,97	—			—	—	—	—	—	—	—	—	—	—	-50	
12,0	50	0,98	0,69	0,57	0,92	-39	-37	-35	-32	-30	-32	-29	-25	-22	-19	-16	
	60	1,15	0,80			-47	-45	-43	-41	-39	-39	-36	-31	-28	-24	-21	
	70	1,32	0,91			—	—	—	-50	-48	-46	-43	-37	-34	-28	-25	
	80	1,48	1,01			—	—	—	—	—	—	-50	-42	-40	-33	-30	
	90	1,65	1,12	—	—	—	—	—	—	—	-48	-46	-37	-35			
	100	1,82	1,23	—	—	—	—	—	—	—	—	-50	-42	-39			
	110	1,98	1,33	0,56	0,91	—	—	—	—	—	—	—	—	—	-46	-43	
	120	2,15	1,44			—	—	—	—	—	—	—	—	—	—	-50	-48

Имя, № п/да, л. Подпись и дата. Взам. инв. №

ПОДБОР ТОЛЩИН УТЕПЛИТЕЛЯ ПРИ УСЛОВИИ ЭКСПЛУАТАЦИИ Б
(РАСЧЕТНЫЙ КОЭФФИЦИЕНТ ТЕПЛОПРОВОДНОСТИ УТЕПЛИТЕЛЯ $\lambda_{ут}^Б = 0,07$)

ТАБЛИЦА 3

Условия эксплуатации, $d_в$ Вт / м ² ·°С	Толщина утеплителя $\delta_{ут}$ мм	Теплотехнические характеристики				Относительная влажность воздуха в помещении $\varphi_в, \%$																				
		$R_{0,учл}$ м ² ·°С / Вт	D	$\Theta_{млн}$	$\Theta_{пр}$	60					65					70					75					
						Расчетная температура воздуха в помещении $t_в, ^\circ C$																				
						0-8	12	16	20	24	0-8	12	16	20	24	0-8	12	16	20	24	0-8	12	16	20	24	
Расчетная зимняя температура наружного воздуха $t_в, ^\circ C$																										
8,7	50	0,89	0,68	0,61	0,93	-26	-24	-21	-18	-15	-21	-18	-15	-12	-10	-16	-13	-10	-7	-9	-12	-10	-7	-4	-2	
	60	1,03	0,78			-32	-29	-27	-24	-21	-26	-23	-20	-17	-14	-20	-17	-14	-11	-10	-15	-12	-9	-6	-4	
	70	1,18	0,89			-37	-34	-32	-29	-27	-30	-27	-24	-22	-19	-24	-21	-18	-15	-12	-18	-14	-11	-8	-6	
	80	1,32	0,99			-42	-40	-38	-35	-33	-35	-32	-29	-27	-24	-27	-24	-22	-19	-16	-21	-18	-15	-11	-8	
	90	1,46	1,09	0,59		-47	-44	-42	-40	-38	-38	-36	-33	-31	-28	-31	-28	-25	-22	-20	-23	-20	-17	-14	-11	
	100	1,61	1,20			-	-50	-48	-46	-44	-43	-40	-38	-36	-34	-34	-32	-29	-26	-24	-26	-23	-21	-18	-15	
	110	1,75	1,30			-	-	-	-	-50	-47	-45	-43	-41	-39	-38	-36	-33	-31	-28	-29	-26	-24	-21	-18	
	120	1,89	1,41			0,58	0,92	-	-	-	-	-	-51	-49	-47	-45	-43	-41	-39	-36	-34	-31	-32	-29	-26	-24
	130	2,03	1,51	-				-	-	-	-	-	-	-50	-48	-45	-42	-40	-38	-36	-35	-32	-29	-27	-24	
	140	2,18	1,62	-				-	-	-	-	-	-	-	-	-	-48	-46	-44	-42	-40	-38	-35	-33	-30	-28
	150	2,32	1,72	-				-	-	-	-	-	-	-	-	-	-	-50	-48	-46	-44	-44	-41	-38	-36	-33
	160	2,46	1,82	-				-	-	-	-	-	-	-	-	-	-	-	-	-50	-48	-44	-41	-39	-37	-34
	170	2,61	1,93	-				-	-	-	-	-	-	-	-	-	-	-	-	-	-50	-47	-44	-42	-40	-38
	12,0	50	0,86	0,68		0,59	0,93	-35	-32	-30	-27	-25	-28	-26	-23	-20	-17	-22	-19	-16	-13	-10	-17	-13	-10	-8
60		1,01	0,78	0,58	0,92	-41	-39	-37	-34	-32	-34	-31	-29	-26	-23	-27	-24	-21	-18	-15	-20	-17	-14	-11	-10	
70		1,15	0,89	0,57		-47	-45	-43	-41	-39	-39	-36	-34	-31	-29	-31	-28	-26	-23	-20	-24	-21	-18	-15	-12	
80		1,29	0,99			-	-	-50	-48	-46	-45	-42	-40	-38	-36	-36	-33	-31	-28	-26	-27	-25	-22	-19	-16	
90		1,43	1,09			-	-	-	-	-	-51	-48	-46	-44	-42	-41	-38	-36	-33	-31	-31	-29	-26	-23	-21	
100		1,58	1,20			-	-	-	-	-	-	-	-51	-49	-46	-43	-41	-39	-37	-35	-33	-30	-28	-25		
110		1,72	1,30	0,56		0,91	-	-	-	-	-	-	-	-	-	-	-49	-47	-45	-43	-41	-38	-36	-33	-31	-29
120		1,86	1,41				-	-	-	-	-	-	-	-	-	-	-	-	-50	-48	-46	-42	-40	-38	-35	-33
130		2,01	1,51				-	-	-	-	-	-	-	-	-	-	-	-	-	-52	-46	-44	-42	-39	-37	
140		2,15	1,62				-	-	-	-	-	-	-	-	-	-	-	-	-	-	-50	-48	-46	-44	-42	
150		2,29	1,72				-	-	-	-	-	-	-	-	-	-	-	-	-	-	-	-50	-48	-46	-44	
160		2,43	1,82				-	-	-	-	-	-	-	-	-	-	-	-	-	-	-	-	-52	-50		

Имя, № подл., подпись и дата. Взам. инв. №

1.832.5-11.2-00 ПЗ
Лист 10

5. ФАКТИЧЕСКИЕ ЗНАЧЕНИЯ СРЕДНИХ РАСЧЕТНЫХ ТЕМПЕРАТУР НАИБОЛЕЕ ХОЛОДНЫХ СУТОК $t_{н}^{\phi}$ В РАЙОНЕ СТРОИТЕЛЬСТВА ПРИНИМАЮТСЯ ПО ТАБЛИЦЕ 2 ГЛАВЫ СНиП 2.01.01-82 "СТРОИТЕЛЬНАЯ КЛИМАТОЛОГИЯ И ГЕОФИЗИКА" ПРИ КОЭФФИЦИЕНТЕ ОБЕСПЕЧЕННОСТИ 0,92.

6. ДЛЯ ПРОМЕЖУТОЧНЫХ ЗНАЧЕНИЙ ВЕЛИЧИН, УКАЗАННЫХ В ТАБЛИЦАХ 2 И 3, ДОПУСКАЕТСЯ ИСПОЛЬЗОВАТЬ ЛИНЕЙНУЮ ИНТЕРПОЛЯЦИЮ.

7. ПРЕДЕЛЬНЫЕ ЗНАЧЕНИЯ РАСЧЕТНЫХ ЗИМНИХ ТЕМПЕРАТУР НАРУЖНОГО ВОЗДУХА $t_{н}^p$, УКАЗАННЫЕ В ТАБЛИЦАХ 2 И 3, ОПРЕДЕЛЕНА ИЗ УСЛОВИЯ НЕВЫПАДЕНИЯ КОНДЕНСАТА НА ВНУТРЕННЕЙ ПОВЕРХНОСТИ СТЕНОВЫХ ПАНЕЛЕЙ И ИХ СТЫКОВ С УЧЕТОМ ЗНАЧЕНИЙ $\theta_{млн}$, ПОЛУЧЕННЫХ ПО ОСРЕДНЕННЫМ РЕЗУЛЬТАТАМ РАСЧЕТОВ ТЕМПЕРАТУРНЫХ ПОЛЕЙ СТЫКОВ, ВЫПОЛНЕННЫХ ЦНИИЭСельстроем С ПОМОЩЬЮ ЭВМ "МИНСК - 32".

8. ДЛЯ РАСЧЕТОВ ТЕПЛОПOTЕРЬ СЛЕДУЕТ ИСПОЛЬЗОВАТЬ ПРИВЕДЕННОЕ СОПРОТИВЛЕНИЕ ТЕПЛОПЕРЕДАЧЕ $R_0^{пр}$ СТЕНОВЫХ ПАНЕЛЕЙ, ОПРЕДЕЛЕННОЕ СОГЛАСНО УКАЗАНИЯМ П.1 НАСТОЯЩИХ ПРИМЕЧАНИЙ С ИСПОЛЬЗОВАНИЕМ ВЕЛИЧИН $\theta_{пр}$ И $R_0^{учл}$, ПРИВЕДЕННЫХ В ТАБЛИЦАХ 2 И 3.

9. ПРИ ПРОЕКТИРОВАНИИ ОБЪЕКТОВ С КРУГЛОГОДИЧНЫМ СОДЕРЖАНИЕМ ЖИВОТНЫХ ИЛИ ПТИЦЫ ДЛЯ СТРОИТЕЛЬСТВА В РАЙОНАХ СО СРЕДНЕМЕСЯЧНОЙ ТЕМПЕРАТУРОЙ ЗА ИЮЛЬ МЕСЯЦ $+21^{\circ}\text{C}$ И ВЫШЕ НЕОБХОДИМА ПРОВЕРКА ТЕПЛОУСТОЙЧИВОСТИ СТЕНОВЫХ ПАНЕЛЕЙ В СООТВЕТСТВИИ С ТРЕБОВАНИЯМИ РАЗДЕЛА 3 ГЛАВЫ СНиП II-3-79* "СТРОИТЕЛЬНАЯ ТЕПЛОТЕХНИКА".

5. Условия монтажа

5.1. Подъем панели осуществляется с помощью монтажных петель, которые после установки панели отгибаются в плоскость стыка панелей, либо снимаются.

1.832.5-11.2-000 ПЗ

ЛИСТ

11

ФОРМАТ А4

5.2. ПРИ МОНТАЖЕ ПАНЕЛЕЙ СЛЕДУЕТ СТРОГО СЛЕДИТЬ ЗА ТЕМ, ЧТОБЫ ВОЗДУШНОЕ ПРОСТРАНСТВО, ПРЕДНАЗНАЧЕННОЕ ДЛЯ ИХ ВЕНТИЛЯЦИИ, РАСПОЛАГАЛОСЬ У НАРУЖНОЙ СТОРОНЫ СТЕН.

5.3. ПРИ МОНТАЖЕ ПАНЕЛЕЙ ДЛЯ ОБЕСПЕЧЕНИЯ ТРЕБУЕМОЙ ВЕЛИЧИНЫ ЗАЗОРА В ГОРИЗОНТАЛЬНОМ СТЫКЕ ПАНЕЛЕЙ СЛЕДУЕТ ПРИМЕНЯТЬ ДЕРЕВЯННЫЕ ПРОКЛАДКИ.

5.4. ПРИ МОНТАЖЕ ПАНЕЛЕЙ СЛЕДУЕТ ПРЕДУСМАТРИВАТЬ СПЕЦИАЛЬНЫЕ МЕРЫ, ПРЕПЯТСТВУЮЩИЕ ОБРАЗОВАНИЮ ТРЕЩИН, ОКОЛОВ И ДРУГИХ ПОВРЕЖДЕНИЙ АСБЕСТОЦЕМЕНТНЫХ ОБШИВОК.

1.832.5-11.2-000 ПЗ

ЛИСТ

12

Копир. АИХАЧЕВА

21961-02 11

ФОРМАТ А4

ИНВ. № ПОДАЛ. ПОДПИСЬ И ДАТА ВЗАМ. ИНВ. №

ИНВ. № ПОДАЛ. ПОДПИСЬ И ДАТА ВЗАМ. ИНВ. №

Настоящие технические условия распространяются на панели стен с деревянным каркасом с обшивками, выполненными из водостойкой фанеры толщиной 8 мм или досок толщиной 13 мм для одноэтажных однопролетных сельскохозяйственных зданий с влажностью воздуха внутри помещений не ниже 45% и не выше 75%, эксплуатируемых в условиях неагрессивной и слабоагрессивной степени воздействия газовых сред и при температуре наружного воздуха не ниже минус 70°С, в зданиях с расчетной сейсмичностью не выше 6 баллов.

Стеновые панели обозначаются марками, указывающими на тип и вид конструкции, размер и конструктивные особенности.

Например, ПСФД 30.9.15В-П - панель стеновая с обшивками из водостойкой фанеры толщиной 8 мм, каркас деревянный, длиной 30 дм, высотой 9 дм, толщиной 15 см с вентиляционным отверстием и утеплителем из минераловатных плит.

1. ТЕХНИЧЕСКИЕ ТРЕБОВАНИЯ

1.1. Панели и их составные элементы должны соответствовать требованиям настоящих технических условий и рабочим чертежам стеновых панелей серии 1.832-7.

1.2. Панели должны поставяться предприятием-изготовителем полной заводской готовности.

1.3. Поставляемые предприятием-изготовителем стеновые панели и элементы крепления панелей к каркасу здания, приведенные в серии 2.830-1 вып. 4, должны быть полностью обработаны и отделаны необходимыми защитными покрытиями в соответствии с рабочими чертежами и спецификацией заказчика.

1.832.5-11.2-000 ТУ

ТЕХНИЧЕСКИЕ
УСЛОВИЯ

Стадия	Лист	Листов
Р	1	8

ГИПРОНИСЕЛЬХОЗ

2. ОСНОВНЫЕ ПАРАМЕТРЫ И РАЗМЕРЫ

2.1. Форма, основные размеры и масса панелей должны соответствовать указаниям на сборочных чертежах.

Панели должны поставяться предприятием-изготовителем укомплектованными крепежными элементами, деталями и элементами заделки стыков. Эти элементы и детали помещены в выпуске 4 серии 2.830-1. Крепежные элементы должны поставяться в упакованном виде, а элементы заделки стыков - пакетами.

Примечание. Допускается по согласованию с заказчиком поставка панелей без крепежных элементов и элементов заделки стыков.

К каждой партии панелей прилагается паспорт.

2.2. Предельные отклонения от проектных размеров панелей не должны превышать значения, указанные в табл. 1.

Таблица 1

Наименование проектного параметра	Предельные отклонения
1	2
по длине, мм	± 5
по ширине, мм	± 3
по толщине, мм	± 1
равенство диагоналей, мм	± 5
отклонение от плоскости нижней поверхности обшивки, мм	5
толщина утеплителя, мм	+ 10 - 5

2.3. Кромки фанерной или дощатой обшивок в панелях должны совпадать с боковой и торцевой поверхностями деревянного каркаса; допускаемое отклонение ± 3 мм.

1.832.5-11.2-000 ТУ

Лист
2

Инв. № подл. Подпись и дата
Взам. инв. №

Инв. № подл. Подпись и дата
Взам. инв. №

3. ТРЕБОВАНИЯ К ИСХОДНЫМ МАТЕРИАЛАМ

3.1. ДРЕВЕСИНА

а) для изготовления деревянных элементов панелей должны применяться пиломатериалы сорта 2 из сосны или ели по ГОСТ 8486-66**, размерами по ГОСТ 24454-80;

б) показатели прочности древесины должны отвечать показателям для древесины сорта 2, приведенным в приложении 2 СНиП II-25-80;

в) влажность древесины при изготовлении деревянных элементов и приемке панелей должна отвечать условиям эксплуатации конструкций и быть в пределах $20\%_{-1}^{+2}$;

3.2. УТЕПЛИТЕЛЬ

а) в качестве теплоизоляции панелей применять плиты минераловатные на синтетическом связующем с объемной массой 100-125 кг/м³ по ГОСТ 9573-82 с коэффициентом теплопроводности при условии эксплуатации А не более 0,06 Вт/(м⁰С), при условии эксплуатации Б не более 0,07 Вт/(м⁰С) и с влажностью при условии эксплуатации А не более 2%, при условии эксплуатации Б не более 5%;

б) в качестве теплоизоляции панелей могут применяться также прошивные минераловатные маты по ГОСТ 21880-76. В этом случае необходимо применять маты с несущими обкладками.

В этом случае длину и ширину матов следует принимать на 10-20 мм больше размеров заполняемой ячейки деревянного каркаса. Обкладочный материал мата должен быть расположен с внутренней или с обеих сторон утеплителя.

4. Пароизоляция

4.1. Пароизоляция панелей выполняется из полиэтиленовой пленки толщиной 0,2 мм по ГОСТ 10354-73 или одного слоя рубероида марки РН по ГОСТ 10923-76.

ИНВ. № ПОДА. ПОДПИСЬ И ДАТА ВЗАМ. ИНВ. №

1.832.5-11.2-000 ТУ	Лист 3
---------------------	-----------

5. ОБШИВКА

5.1. Водостойкая фанера для обшивок применяется марки ФСФ, сорта не ниже В/ВВ, размером листов 1525×1525×8 мм в соответствии с ГОСТ 3916-69 "Фанера клееная".

Отверстия в листах фанеры под шурупы или гвозди должны иметь диаметр на 1 мм больше диаметра шурупа или гвоздя.

5.2. Листы фанеры должны быть промаркированы масляной краской буквой Н - для наружной обшивки и буквой В - для внутренней обшивки.

5.3. Доски для обшивки применяются хвойных пород толщиной в деле 13 мм, шириной не более 100 мм по ГОСТ 8486-66** "Пиломатериалы хвойных пород". Доски соединяются "в четверть".

6. МЕТАЛЛ

6.1. Для крепления элементов каркаса должны применяться гвозди по ГОСТ 4028-63* и скобы, выполненные из стали В-1 по ГОСТ 3282-74*.

Крепление фанерных листов к каркасу осуществляется алюминиевыми винтовыми гвоздями по ТУ 69-216-83 или оцинкованными шурупами А4×40 по ГОСТ 1145×80, допускается крепление фанерных листов гвоздями строительными винтовыми стальными по ТУ 69-215-83.

6.2. Для монтажных петель должна применяться листовая сталь по ГОСТ 19904-74*, марка стали 2-IV ВСтЗпс-6 по ГОСТ 16523-70*.

Болты для крепления монтажных петель должны применяться по ГОСТ 7798-70*, гайки - по ГОСТ 5915-70* и шайбы - по ГОСТ 11371-78*; марка стали ВСтЗпс-6 по ГОСТ 380-71*.

ИНВ. № ПОДА. ПОДПИСЬ И ДАТА ВЗАМ. ИНВ. №

1.832.5-11.2-000 ТУ	Лист 4
---------------------	-----------

6.3. Крепление досок обшивки к каркасу производится скобами с помощью скобозабивных пневмопистолетов марки НР-70 или НР-50 фирмы "Haubold". Скобы изготавливаются по ТУ 13-317-76 из низкоуглеродистой проволоки по ГОСТ 14964-69 или ГОСТ 3282-74. Крепление досок обшивки допускается гвоздями К1,6х50 по ГОСТ 4028-63*.

7. МАТЕРИАЛЫ ДЛЯ ЗАЩИТНОЙ ОБРАБОТКИ

7.1. Для антисептирования деревянных элементов каркаса применять защитные мероприятия в соответствии со СНиП 2.03.11-85.

Пропитку заготовок деревянного каркаса производить способом нанесения на поверхность (погружение, опрыскивание, нанесение кистью). После пропитки деревянные заготовки должны быть высушены до первичной влажности.

7.2. Для гидрофобизации наружной и внутренней поверхности панелей должны применяться кремнийорганические жидкости ГКЖ-94 по ГОСТ 10834-76 или ГКЖ-11 по ТУ 6-02-696-76.

7.3. Стальные изделия должны быть защищены согласно СНиП 2.03.11-85.

8. ПРАВИЛА ПРИЕМКИ

Готовые панели принимаются партиями ОТК предприятия-изготовителя. Партией считается количество панелей, изготовленных за одну смену на одной технологической линии (не более 200 шт.) в одинаковых условиях, по одной технологии, из материалов одной партии.

Партия панелей данной марки считается принятой, если 2%, но не менее 2 шт. худших по внешнему виду панелей и 6 панелей, отобранных по размерам, отвечают требованиям настоящих ТУ.

* наличие трещин, выколов, перекосов и т.п.

1.832.5-11.2-000 ТУ

Лист

5

Формат А4

В случае неудовлетворительных результатов проверки хотя бы по одному требованию настоящих технических условий, производится повторная проверка удвоенного количества образцов. В случае неудовлетворительных результатов повторной проверки все плиты этой партии подлежат поштучной приемке.

Готовую партию предприятие-изготовитель сопровождает паспортом, в котором подтверждается соответствие панелей, а также материалов и деталей требованиям настоящих технических условий и указывается:

- наименование предприятия-изготовителя, его подчиненность и адрес;
- номер партии и дата изготовления;
- наименование изделия, марка;
- данные об элементах каркаса, обшивках и их обработке;
- материал утеплителя, его объемная масса и толщина;
- данные о защитной отделке панелей;
- подтверждение ОТК о соответствии партии требованиям настоящих ТУ с указанием их номера;
- гарантии изготовителя.

9. МЕТОДЫ КОНТРОЛЯ

При изготовлении панелей осуществляется выборочный пооперационный контроль следующих параметров:

- влажность древесины;
- антисептическая обработка деревянных деталей;
- правильность сборки каркаса;
- правильность укладки утеплителя;
- правильность устройства пароизоляции;
- качество окрасочного слоя.

1.832.5-11.2-000 ТУ

Лист

6

Копир. Андучева

21961-02

14

Формат А4

Инв. № подл. Подпись и дата

Взам. инв. №

Инв. № подл. Подпись и дата

Взам. инв. №

Результаты контроля заносятся в журнал.

Внешний вид панелей, наличие трещин, пробоин и сдилов проверяется наружным осмотром.

Геометрические размеры деталей панелей, толщину слоя утеплителя, шаг установки гвоздей проверяют металлической рулеткой (ГОСТ 7502-80) и металлической линейкой (ГОСТ 427-75*) с точностью до 1 мм. Толщина слоя утеплителя проверяется иглой в 10-15 точках. Результатом считается каждый замер.

Влажность древесины определяется по ГОСТ 6564-84.

Качество антисептической обработки древесины контролируется путем определения удержания раствора на 1 м² обрабатываемой поверхности. Удержание определяется по удельному расходу рабочего раствора при антисептировании либо взвешиванием заготовок до и сразу после их пропитки.

Контроль качества нанесения гидрофобизирующего раствора осуществляется дождеванием обработанной поверхности водой в течение не менее 20 мин. через 24 часа после нанесения раствора. При этом цвет асбестоцементного листа не должен измениться.

10. ТРАНСПОРТИРОВАНИЕ И ХРАНЕНИЕ

Панели должны транспортироваться пакетами или в специальных контейнерах в рабочем положении.

Необходимо принимать меры по предотвращению повреждений конструкции случайными ударами.

Не допускается сбрасывание панелей, удары, резкие толчки при погрузке и выгрузке, а также наклон панели в сторону её наружной грани.

На складе готовой продукции панели стен должны быть рассортированы по маркам.

ИНВ. № ПОДЛ. ПОДПИСЬ И ДАТА ВЗАИМ. ИНВ. №

1.832.5-11.2-000 ТУ

Лист 7

Формат А4

Панели стен необходимо хранить в рабочем положении по 8-10 штук одного размера в штабеле. Штабель устанавливают на подкладки из брусков сечением 75x75 мм, а между панелями устанавливают прокладки сечением 25x75 мм. Подкладки, прокладки длиной, соответствующей ширине панелей, укладывают заподлицо с торцами панелей.

На время транспортирования и хранения панели следует предохранять от атмосферных воздействий, используя для этого гидроизоляционные материалы или щиты, обеспечивающие сток воды.

11. ГАРАНТИИ ПОСТАВЩИКА

Предприятие-изготовитель обязано гарантировать соответствие панелей настоящим техническим условиям при соблюдении потребителем правил транспортирования и хранения, изложенных в разделе настоящих технических условий.

Претензии потребителя по качеству принимаются в соответствии с "Положением о поставках продукции производственно-технического назначения", утвержденным постановлением Совета Министров СССР № 269 от 9 апреля 1969г.

ИНВ. № ПОДЛ. ПОДПИСЬ И ДАТА ВЗАИМ. ИНВ. №

1.832.5-11.2-000 ТУ

Лист 8

Копир. Анкачева

21961-02 15

Формат А4

Рис. 1



Рис. 2



МАРКА	ОБОЗНАЧЕНИЕ	Рис.	РАЗМЕРЫ, мм			МАССА, кг	
			В	Н	Л		
ПСФД 30.6.15	1.832.5-11.2-010	1	148	570	2970	58	
ПСФД 30.6.17	-01		173			67	
ПСФД 30.6.20	-02		198			79	
ПСФД 30.6.22	-03		223			83	
ПСФД 30.9.15	-04		148	870		83	
ПСФД 30.9.17	-05		173			94	
ПСФД 30.9.20	-06		198			106	
ПСФД 30.9.22	-07		223	117		117	
ПСФД 30.12.15	-08		148	1170		108	
ПСФД 30.12.17	-09		173			123	
ПСФД 30.12.20	-10		198			138	
ПСФД 30.12.22	-11		223			153	
ПСФД 12.12.15	-12		148	1170		1170	43
ПСФД 12.12.17	-13		173				49
ПСФД 12.12.20	-14		198				55
ПСФД 12.12.22	-15		223				61
ПСФД 6.12.15	-16	148	570	22			

1.832.5-11.2-000 Н1

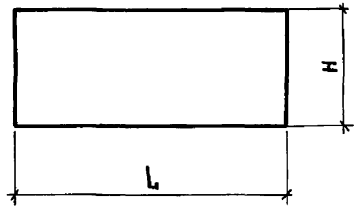
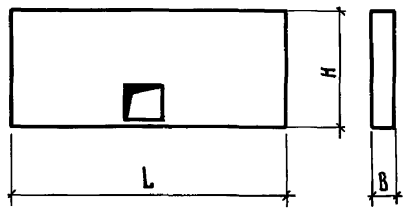
НАЧ. ПУА.	КОТОВ	<i>[Signature]</i>
Н. КОНТР.	РЕССИНА	<i>[Signature]</i>
ГИП	КОТОВ	<i>[Signature]</i>
РУК. ГР.	РЕССИНА	<i>[Signature]</i>
СТ. ИНЖ.	КИРПИЧКИНА	<i>[Signature]</i>
ПРОВЕР.	РЕССИНА	<i>[Signature]</i>

НОМЕНКЛАТУРА СТЕНОВЫХ ПАНЕЛЕЙ ГОРИЗОНТАЛЬНОЙ РАЗРЕЗКИ СТЕН С ФАКЕРНОЙ ОБШИВКОЙ

СТАДИЯ	ЛИСТ	ЛИСТОВ
Р	1	2

ГИПРОНИС ЕЛЬХОЗ

МАРКА	ОБОЗНАЧЕНИЕ	Рис.	РАЗМЕРЫ, мм			МАССА, кг
			В	Н	Л	
ПСФД 6.12.17	1.832.5-11.2-010 -17	1	173	1170	570	25
ПСФД 6.12.20	-18		198			28
ПСФД 6.12.22	-19		223			31
ПСФД 30.9.15В	1.832.5-11.2-020	2	148	870	2970	63
ПСФД 30.9.17В	-01		173			77
ПСФД 30.9.20В	-02		198			82
ПСФД 30.9.22В	-03		223			92
ПСФД 30.12.15В	-04	2а	148	1170	2970	93
ПСФД 30.12.17В	-05		173			106
ПСФД 30.12.20В	-06		198			119
ПСФД 30.12.22В	-07		223			132

МАССА ПАНЕЛЕЙ ДАНА ПРИ НАИБОЛЬШЕЙ ТОЛЩИНЕ УТЕПЛИТЕЛЯ, РАВНОЙ ВЫСОТЕ РЕБЕР КАРКАСА

1.832.5-11.2-000 Н1

ЛИСТ
2

ИНВ. № ПОДАЛ. ПОДАТЬ И ДАТА ВЗАМ. ИНВ. №

ИНВ. № ПОДАЛ. ПОДАТЬ И ДАТА ВЗАМ. ИНВ. №

Рис. 1



Рис. 2



Рис. 3

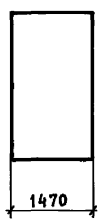

Рис. 4

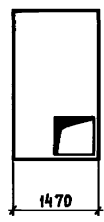
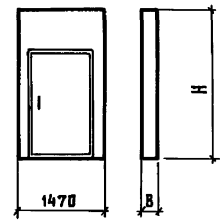

МАРКА	ОБОЗНАЧЕНИЕ	Рис.	РАЗМЕРЫ, мм		МАССА, кг
			В	Н	
ПСФД 15.24.15	1.832.5 - 11.2 - 030	1	148	2370	94
ПСФД 15.24.17	- 01		173		108
ПСФД 15.24.20	- 02		198		122
ПСФД 15.24.22	- 03		223	136	
ПСФД 15.27.15	- 04		148	2670	116
ПСФД 15.27.17	- 05		173		132
ПСФД 15.27.20	- 06		198		148
ПСФД 15.27.22	- 07		223	163	
ПСФД 15.30.15	- 08		148	2970	129
ПСФД 15.30.17	- 09		173		146
ПСФД 15.30.20	- 10		198		163
ПСФД 15.30.22	- 11		223	180	
ПСФД 15.33.15	- 12		148	3270	140
ПСФД 15.33.17	- 13		173		158
ПСФД 15.33.20	- 14		198		176
ПСФД 15.33.22	- 15		223		194

1.832.5-11.2-000 Н2

НАЧ. ОТД.	КОТОВ	<i>Котов</i>
Н. КОНТР.	РЕССИНА	<i>Рессина</i>
ГНП	КОТОВ	<i>Котов</i>
РУК. ГР.	РЕССИНА	<i>Рессина</i>
СТ. ИНЖ.	КРПИЧКИНА	<i>Крпичкина</i>
ПРОВЕР.	РЕССИНА	<i>Рессина</i>

НОМЕНКЛАТУРА СТЕНОВЫХ ПАНЕЛЕЙ ВЕРТИКАЛЬНОЙ РАЗРЕЗКИ СТЕН С ФАНЕРНОЙ ОБШИВКОЙ

СТАДИЯ	ЛИСТ	ЛИСТОВ
Р	1	3

ГИПРОНИС ЕЛЬХОЗ

ФОРМАТ А4

ИНВ. № ПОДАЛ. ПОДПИСЬ И ДАТА ВЗАМ. ИНВ. №

МАРКА	ОБОЗНАЧЕНИЕ	Рис.	РАЗМЕРЫ, мм		МАССА, кг
			В	Н	
ПСФД 15.24.15В	1.832.5 - 11.2 - 040	2	148	2370	77
ПСФД 15.24.17В	- 01		173		88
ПСФД 15.24.20В	- 02		198		99
ПСФД 15.24.22В	- 03		223	111	
ПСФД 15.27.15В	- 04		148	2670	97
ПСФД 15.27.17В	- 05		173		110
ПСФД 15.27.20В	- 06		198		123
ПСФД 15.27.22В	- 07		223	136	
ПСФД 15.30.15В	- 08		148	2970	110
ПСФД 15.30.17В	- 09		173		124
ПСФД 15.30.20В	- 10	198	129		
ПСФД 15.30.22В	- 11	223	153		
ПСФД 15.33.15В	- 12	148	3270	121	
ПСФД 15.33.17В	- 13	173		137	
ПСФД 15.33.20В	- 14	198		152	
ПСФД 15.33.22В	- 15	223		168	
ПСФД 15.24.150	1.832.5 - 11.2 - 050	3	148	2370	160
ПСФД 15.24.170	- 01		173		170
ПСФД 15.24.200	- 02		198		180
ПСФД 15.24.220	- 03		223	190	
ПСФД 15.27.150	- 04		148	2670	172
ПСФД 15.27.170	- 05		173		182
ПСФД 15.27.200	- 06		198		198
ПСФД 15.27.220	- 07		223	208	
ПСФД 15.30.150	- 08		148	2970	184
ПСФД 15.30.170	- 09		173		198
ПСФД 15.30.200	- 10		198		214
ПСФД 15.30.220	- 11		223	224	
ПСФД 15.33.150	- 12		148	3270	193
ПСФД 15.33.170	- 13		173		209

1.832.5-11.2-000 Н2

ИНВ. № ПОДАЛ. ПОДПИСЬ И ДАТА ВЗАМ. ИНВ. №

КОПИР. АНКАЧЕВА

21961-02

17

ФОРМАТ А4

ЛИСТ
2

МАРКА	ОБОЗНАЧЕНИЕ	Рис.	РАЗМЕРЫ, мм		МАССА, кг
			В	Н	
ПСФД 19.33.20Д	1.832.5-11.2-050-14	3	198	3270	225
ПСФД 15.33.22Д	-15		223		240
ПСФД 15.27.15Д	1.832.5-11.2-060		148	2710	244
ПСФД 15.27.17Д	-01	173	256		
ПСФД 15.27.20Д	-02	198	266		
ПСФД 15.27.22Д	-03	223	278		
ПСФД 15.30.15Д	-04	148	3010		297
ПСФД 15.30.17Д	-05	173		271	
ПСФД 15.30.20Д	-06	198		282	
ПСФД 15.30.22Д	-07	223		297	
ПСФД 15.33.15Д	-08	4	148	3310	259
ПСФД 15.33.17Д	-09		173		285
ПСФД 15.33.20Д	-10		198		299
ПСФД 15.33.22Д	-11		223	315	
ПСФД 15.36.15Д	-12		148	3610	282
ПСФД 15.36.17Д	-13	173	304		
ПСФД 15.36.20Д	-14	198	313		
ПСФД 15.36.22Д	-15	223	332		

МАССА ПАНЕЛЕЙ ДАНА ПРИ НАИБОЛЬШЕЙ ТОЛЩИНЕ УТЕПЛИТЕЛЯ, РАВНОЙ ВЫСОТЕ РЕБЕР КАРКАСА

1.832.5-11.2-000 Н2

Лист 3

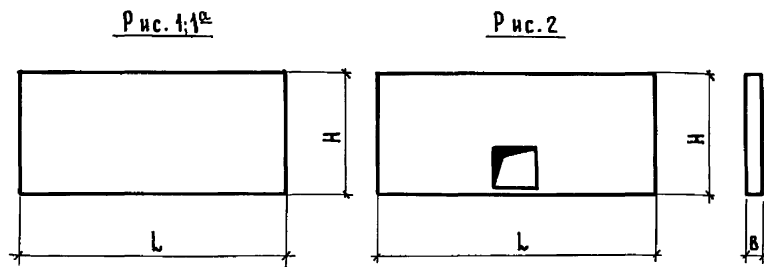

МАРКА	ОБОЗНАЧЕНИЕ	Рис.	РАЗМЕРЫ, мм			МАССА, кг	
			В	Н	Л		
ПСДД 30.6.16	1.832.5-11.2-070	1	198	570	2970	57	
ПСДД 30.6.18	-01		183			64	
ПСДД 30.6.21	-02		208			70	
ПСДД 30.6.23	-03		233			77	
ПСДД 30.9.16	-04		198			870	83
ПСДД 30.9.18	-05		183	91			
ПСДД 30.9.21	-06		208	101			
ПСДД 30.9.23	-07		233	110			
ПСДД 30.12.16	-08		198	1170			101
ПСДД 30.12.18	-09		183			113	
ПСДД 30.12.21	-10		208			126	
ПСДД 30.12.23	-11		233			137	
ПСДД 12.12.16	-12		198			1170	1170
ПСДД 12.12.18	-13		183	48			
ПСДД 12.12.21	-14		208	53			
ПСДД 12.12.23	-15	233	57				

1.832.5-11.2-000 Н3

И.Н. ПОДАЛ. ПОДПИСЬ И ДАТА ВЗАМ. ИМБ. №
 Нач. отд. Котов
 Н. контр. Рессина
 ГИП Котов
 Рук. гр. Рессина
 Ст. инж. Кирпичкина
 Провер. Рессина

НОМЕНКЛАТУРА СТЕНОВЫХ ПАНЕЛЕЙ ГОРИЗОНТАЛЬНОЙ РАЗРЕЗКИ СТЕН С ДОЩАТОЙ ОБШИВКОЙ
 СТАДИЯ Р Лист 1 Листов 2
 ГИПРОНИСЕЛЬХОЗ

И.Н. ПОДАЛ. ПОДПИСЬ И ДАТА ВЗАМ. ИМБ. №

МАРКА	ОБОЗНАЧЕНИЕ	Рис.	РАЗМЕРЫ, мм		МАССА, кг	
			В	Н		
ПСДА 15.24.16В	1.832.5 - 11.2 - 100	2	178	2370	83	
ПСДА 15.24.18В	-01		183		95	
ПСДА 15.24.21В	-02		208		106	
ПСДА 15.24.23В	-03		233		119	
ПСДА 15.27.16В	-04		158	2670	92	
ПСДА 15.27.18В	-05		183		106	
ПСДА 15.27.21В	-06		208		119	
ПСДА 15.27.23В	-07		233		133	
ПСДА 15.30.16В	-08		178	2970	102	
ПСДА 15.30.18В	-09		183		117	
ПСДА 15.30.21В	-10		208		132	
ПСДА 15.30.23В	-11		233		146	
ПСДА 15.33.16В	-12		178	3270	113	
ПСДА 15.33.18В	-13		183		129	
ПСДА 15.33.21В	-14		208		144	
ПСДА 15.33.23В	-15		233		161	
ПСДА 15.24.16В	1.832.5 - 11.2 - 110		3	178	2370	167
ПСДА 15.24.18В	-01			183		180
ПСДА 15.24.21В	-02			208		190
ПСДА 15.24.23В	-03			233		246
ПСДА 15.27.16В	-04	158		2670	180	
ПСДА 15.27.18В	-05	183			192	
ПСДА 15.27.21В	-06	208			208	
ПСДА 15.27.23В	-07	233			219	
ПСДА 15.30.16В	-08	178		2970	198	
ПСДА 15.30.18В	-09	183			207	
ПСДА 15.30.21В	-10	208			222	
ПСДА 15.30.23В	-11	233			237	
ПСДА 15.33.16В	-12	158		3270	207	
ПСДА 15.33.18В	-13	183	222			

1.832.5-11.2-000 Н4

Лист

2

ФОРМАТ А4

МАРКА	ОБОЗНАЧЕНИЕ	Рис.	РАЗМЕРЫ, мм		МАССА, кг
			В	Н	
ПСДА 15.33.21В	1.832.5 - 11.2 - 110 - 14	3	208	3270	238
ПСДА 15.33.23В	-15		233		292
ПСДА 15.27.16В	1.832.5 - 11.2 - 120	4	158	2710	237
ПСДА 15.27.18В	-01		183		245
ПСДА 15.27.21В	-02		208		256
ПСДА 15.27.23В	-03		233		268
ПСДА 15.30.16В	-04		158	3010	278
ПСДА 15.30.18В	-05		183		287
ПСДА 15.30.21В	-06		208		301
ПСДА 15.30.23В	-07		233		350
ПСДА 15.33.16В	-08		158	3310	296
ПСДА 15.33.18В	-09		183		308
ПСДА 15.33.21В	-10		208		323
ПСДА 15.33.23В	-11		233		339
ПСДА 15.36.16В	-12		158	3610	314
ПСДА 15.36.18В	-13		183		327
ПСДА 15.36.21В	-14		208		344
ПСДА 15.36.23В	-15		233		362

МАССА ПАНЕЛЕЙ ДАНА ПРИ НАИБОЛЬШЕЙ ТОЛЩИНЕ УТЕПЛИТЕЛЯ,
РАВНОЙ ВЫСОТЕ РЕБЕР КАРКАСА

1.832.5-11.2-000 Н4

Лист

3

Копир. Анхатера

21961-02

20

ФОРМАТ А4

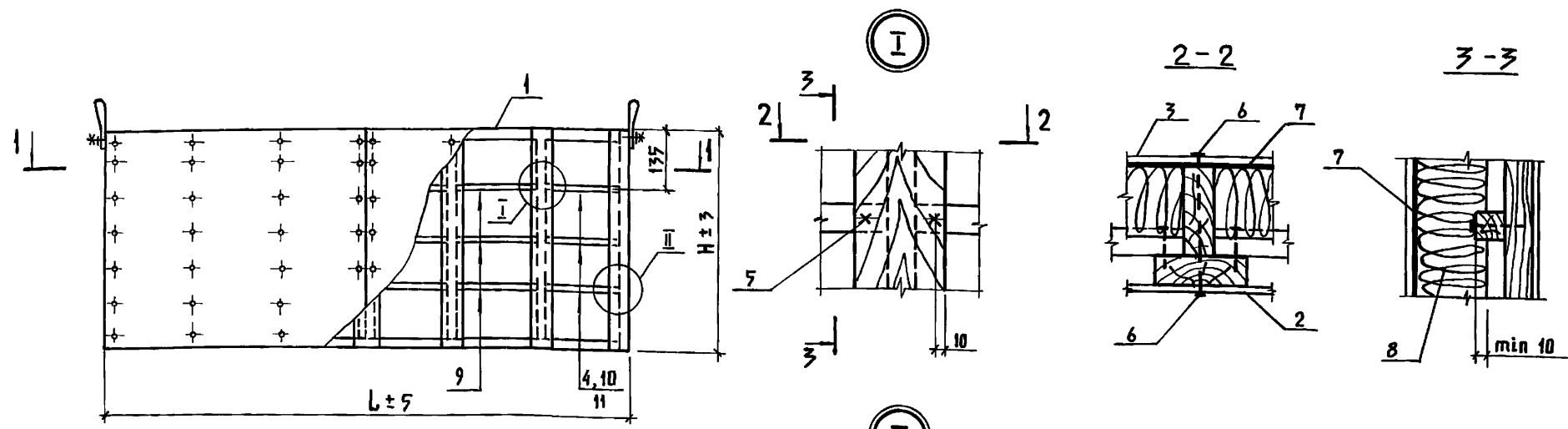

- Обшивка поз. 3
 Пленка полиэтиленовая
 Утеплитель
 Планка прижимная
 Воздушная прослойка
 Обшивка поз. 2

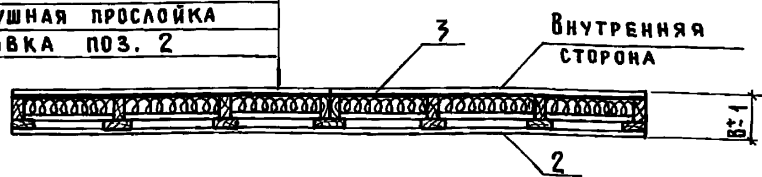

Варианты навешивания прошивных матов

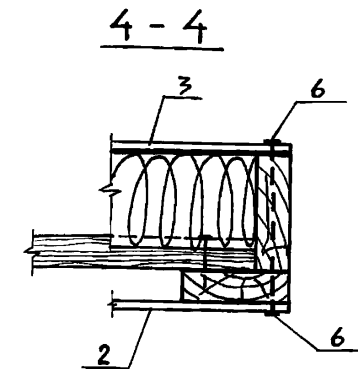
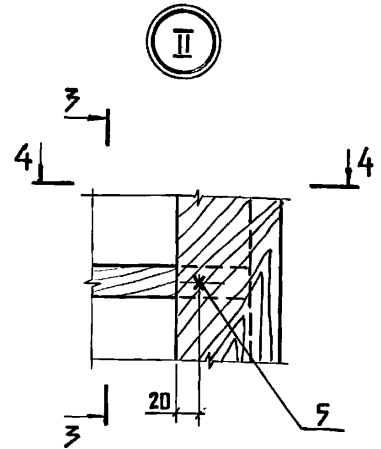
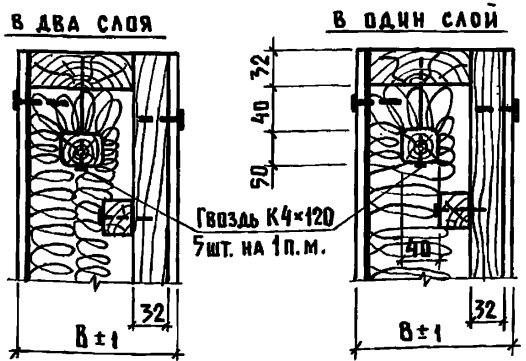

1. Прижимные планки поз. 4, 9, 10, 11 ставятся равномерно по высоте с шагом 300 мм.
2. Рекомендуемые сечения планок в зависимости от толщины панелей даны в документе 1.832.5-11.2-000 ПЗЛ.3
3. Спецификация дана на панели с утеплителем из минераловатных плит

Инв. № подл. Подпись и дата. Взам. инв. №

Обозначение	Марка	Примечание
1.832.5-11.2-010...-19	ПСФД	По любую марку панели в зависимости от ее габаритов см. документ 1.832.5-11.2-000 Н4

			1.832.5-11.2-010 СБ			
Нач. отд.	Котов	<i>Котов</i>	Панель глухая горизонтальной разрезки стен с фанерной обшивкой. Сборочный чертеж	Стадия	Масса	Масштаб
Н. контр.	Рессина	<i>Рессина</i>		Р	см. табл.	-
Гип	Котов	<i>Котов</i>		Лист	Листов 1	
Рук. гр.	Рессина	<i>Рессина</i>		ГИПРОНИСЕЛЬХОЗ		
Ст. инж.	Кирпичкина	<i>Кирпичкина</i>				
Провер.	Рессина	<i>Рессина</i>				

ИНВ. № ПОДА.			ПОДПИСЬ И ДАТА		ВЗАМ. ИНВ. №								
ФОРМАТ	ЗОНА	Поз.	ОБОЗНАЧЕНИЕ	НАИМЕНОВАНИЕ	КОЛИЧЕСТВО НА ИСПОЛНЕНИЕ 1.832.5-11.2-020-								ПРИМЕЧАНИЕ
					-	01	02	03	04	05	06	07	
				<u>ДОКУМЕНТАЦИЯ</u>									
A4			1.832.5-11.2-000 ПЗ	Пояснительная записка	×	×	×	×	×	×	×	×	
A4			1.832.5-11.2-000 ТУ	Технические условия	×	×	×	×	×	×	×	×	
A4			1.832.5-11.2-000 Н1	Номенклатура панелей									
				горизонтальной									
				разрезки									
				стен с фанерной об-									
				шивкой	×	×	×	×	×	×	×	×	
A3			1.832.5-11.2-010 СБ	Панель глухая горизонтальной									
				разрезки									
				стен с фанерной об-									
				шивкой.									
				Сборочный чертеж	×	×	×	×	×	×	×	×	Узел I, II
A3			1.832.5-11.2-020 СБ	Сборочный чертеж	×	×	×	×	×	×	×	×	
					1.832.5-11.2-020								
					Нач. отд.	Котов	<i>[Signature]</i>						
					Н. контр.	Рессина	<i>[Signature]</i>						
					Гип	Котов	<i>[Signature]</i>						
					Рук. гр.	Рессина	<i>[Signature]</i>						
					Ст. инж.	Кирпичкина	<i>[Signature]</i>						
					Провер.	Рессина	<i>[Signature]</i>						
					Панель с вентиляционным отверстием горизонтальной разрезки стен с фанерной обшивкой					Стадия	Лист	Листов	
										Р	1	4	
										ГИПРОНИСЕЛЬХОЗ			

ФОРМАТ А 4

ИНВ. № ПОДА.			ПОДПИСЬ И ДАТА		ВЗАМ. ИНВ. №								
ФОРМАТ	ЗОНА	Поз.	ОБОЗНАЧЕНИЕ	НАИМЕНОВАНИЕ	КОЛИЧЕСТВО НА ИСПОЛНЕНИЕ 1.832.5-11.2-020-								ПРИМЕЧАНИЕ
					-	01	02	03	04	05	06	07	
				<u>СБОРОЧНЫЕ ЕДИНИЦЫ</u>									
				КАРКАС ДЕРЕВЯННЫЙ									
A3	1		1.832.5-11.4-150	ДК 217	1								
			-01	ДК 218		1							
			-02	ДК 219			1						
			-03	ДК 220				1					
			-04	ДК 221					1				
			-05	ДК 222						1			
			-06	ДК 223							1		
			-07	ДК 224								1	
				<u>ДЕТАЛИ</u>									
				ОБШИВКА НАРУЖНАЯ									
A3	2		1.832.5-11.2-001-05	Л 6	2	2	2	2					
			-06	Л 7				2	2	2	2		
A3	12		1.832.5-11.2-001-07	Л 8				1	1	1	1		
					1.832.5-11.2-020								Лист
													2

Копир. Анхачева

ФОРМАТ А 4

21961-02 24

Инв. № подл. Подпись и дата Взам. инв. №

ФОРМАТ	ЗОНА	Поз.	ОБОЗНАЧЕНИЕ	НАИМЕНОВАНИЕ	КОЛИЧЕСТВО НА ИСПОЛНЕНИЕ 1.832.5-11.2-020-								ПРИМЕЧАНИЕ	
					-	01	02	03	04	05	06	07		
				<u>ОБШИВКА ВНУТРЕННЯЯ</u>										
A3		3	1.832.5-11.2-002-05	A43	2	2	2	2						
			-06	A44					2	2	2	2		
A3		13	1.832.5-11.2-002-07	A45					1	1	1	1		
				<u>ПЛАНКА ПРИЖИМНАЯ</u>										
Б4		4		Ø = 505	8	8	8	8	12	12	12	12		сл. док. 18325-11.2-000 п3
		11		Ø = 705					1	1	1	1		
				<u>СТАНДАРТНЫЕ ИЗДЕЛИЯ</u>										
		5		Гвоздь K1.6x50 ГОСТ 4028-67*	16	16	16	16	26	26	26	26		0,814 кг / 1000 шт.
		6		Гвоздь АЛЮМИНИЕВЫЙ Б.4x40 ТУ 69-216-83	80	80	80	80	122	122	122	122		1,57 кг / 1000 шт.
					1.832.5-11.2-020								ЛИСТ 3	

ФОРМАТ А4

Инв. № подл. Подпись и дата Взам. инв. №

ФОРМАТ	ЗОНА	Поз.	ОБОЗНАЧЕНИЕ	НАИМЕНОВАНИЕ	КОЛИЧЕСТВО НА ИСПОЛНЕНИЕ 1.832.5-11.2-020-								ПРИМЕЧАНИЕ	
					-	01	02	03	04	05	06	07		
				<u>МАТЕРИАЛЫ</u>										
		7		Пленка полиэтиленовая δ = 0,2 мм ГОСТ 10354-82	1,9	1,9	1,9	1,9	2,9	2,9	2,9	2,9		м ²
		8		Плиты минераловатные марки 100 ГОСТ 9573-82										м ³ по проекту
					1.832.5-11.2-020								ЛИСТ 4	

Копир. Лихачева

ФОРМАТ А4

21961-02 25

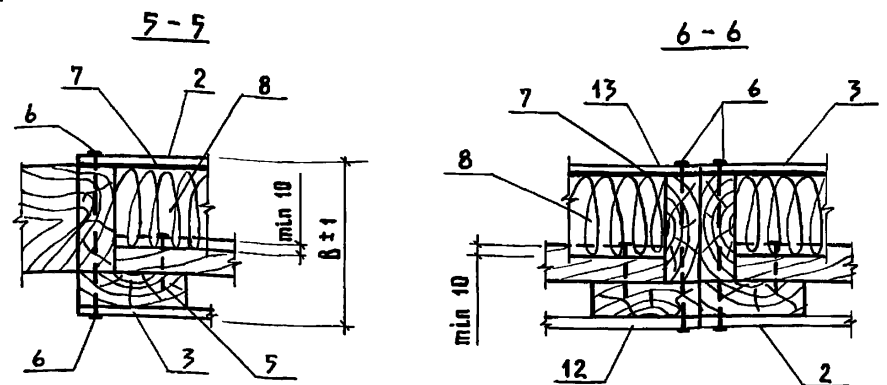
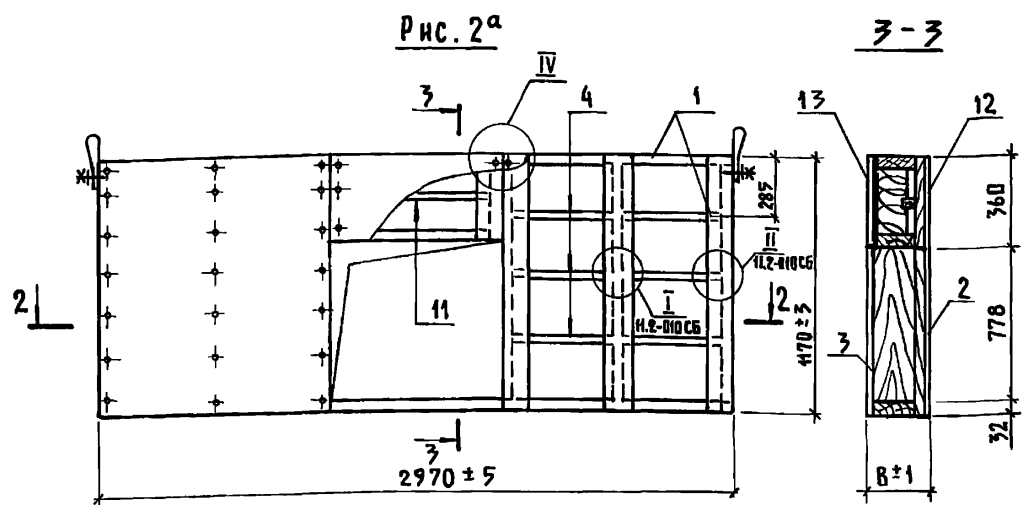
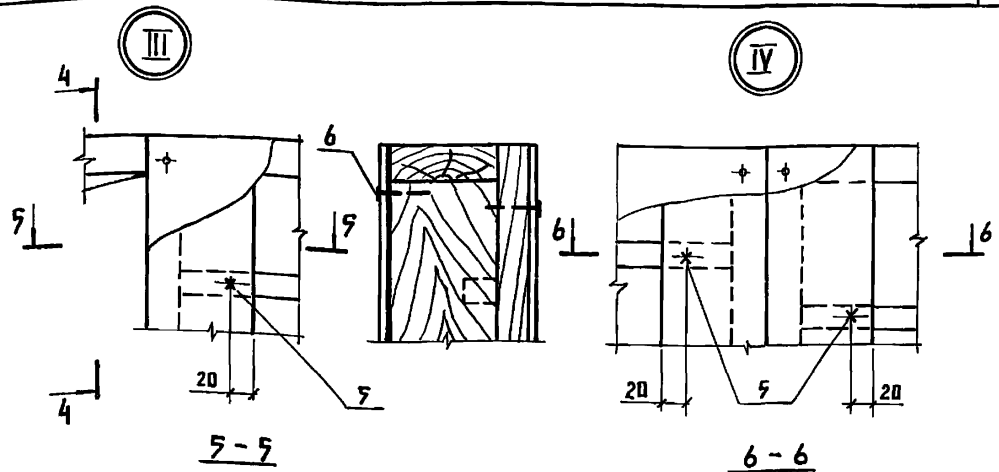
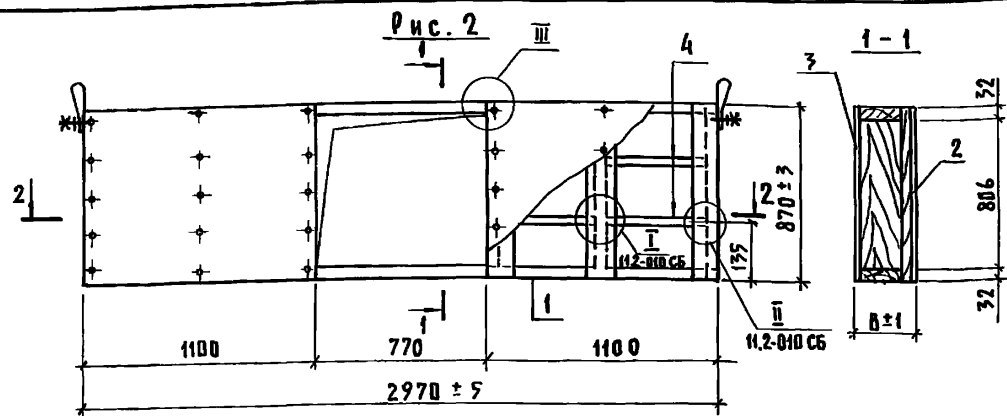

- Обшивка поз. 3
 ПЛЁНКА ПОЛИЭТИЛЕНОВАЯ
 УТЕПЛИТЕЛЬ
 ПЛАНКА ПРИЖИМНАЯ
 ВОЗДУШНАЯ ПРОСЛОЙКА
 Обшивка поз. 2

2-2

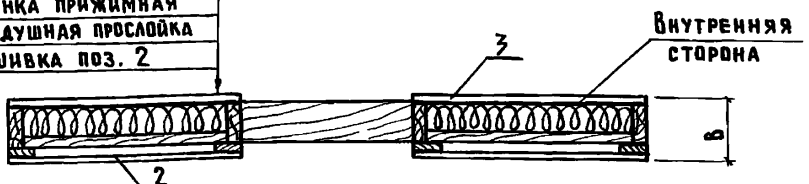

1. Прижимные планки поз. 4 ставятся равномерно по высоте с шагом 300 мм.
2. Рекомендуемые сечения планок в зависимости от толщины панели даны в документе 1.832.5-И.2-000 ПЗЛ.3
3. Спецификация дана на панели с утеплителем из минераловатных плит

ОБОЗНАЧЕНИЕ	МАРКА	Рис.	ПРИМЕЧАНИЕ
1.832.5-И.2-020...-03	ПСФД	2	По данной марке панели в зависимости от её габаритов см. документ 1.832.5-И.2-000 Н1
1.832.5-И.2-020-04...-07	ПСФД		

1.832.5-И.2-020 СБ

1.832.5-И.2-020 СБ			СТАДИЯ	МАССА	МАСШТАБ
НАЧ. ОТА.	Котов	<i>Котов</i>	Р	СМ. ТАБЛ.	—
И. КОНТР.	Рессина	<i>Рессина</i>			
Г. П.	Котов	<i>Котов</i>	ЛИСТ	ЛИСТОВ 1	ГИПРОНИСЕЛЬХОЗ
РУК. ГР.	Рессина	<i>Рессина</i>			
СТ. ИНЖ.	Кирличкина	<i>Кирличкина</i>			
ПРОВЕР.	Рессина	<i>Рессина</i>			

Имя, и подл. Подпись и дата Взам. инв. л

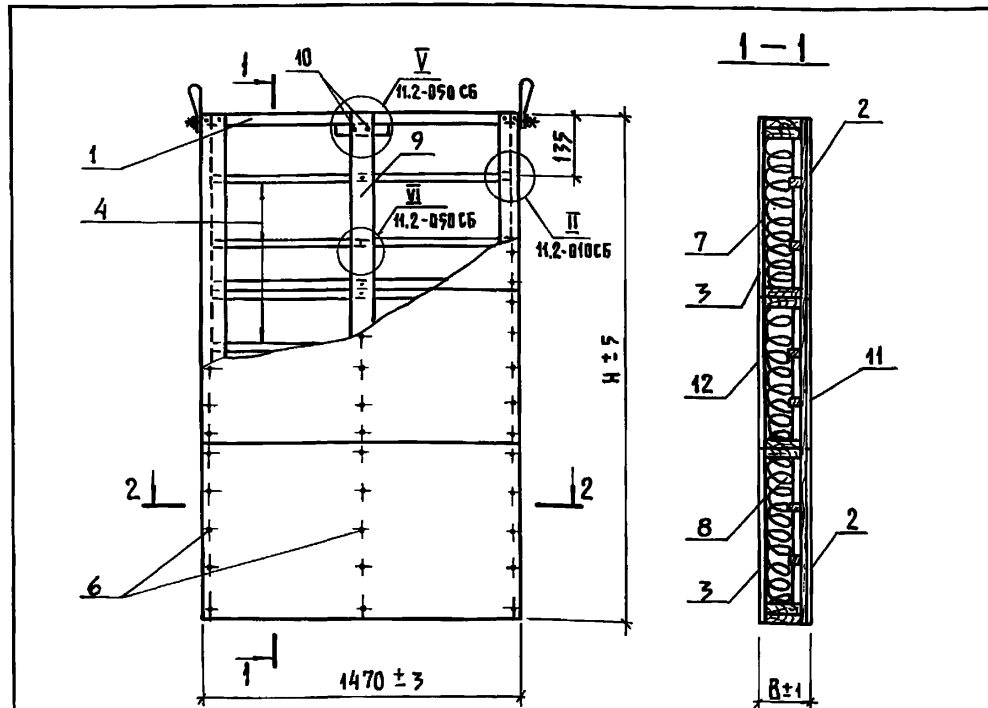

Обшивка внутренняя поз.3
 ПЛЕНКА ПОЛИЭТИЛЕНОВАЯ
 УТЕПЛИТЕЛЬ
 ПЛАНКА ПРИЖИМНАЯ
 ВОЗДУШНАЯ ПРОСЛОЙКА
 Обшивка наружная поз.2

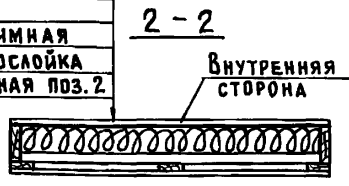

1. Прижимные планки поз. 4 ставятся равномерно по высоте с шагом 300 мм.
2. Рекомендуемые сечения планок в зависимости от толщины панели даны в документе 1.832.5-11.2-000ПЗЛ3
3. Спецификация дана на панели с утеплителем из минераловатных плит

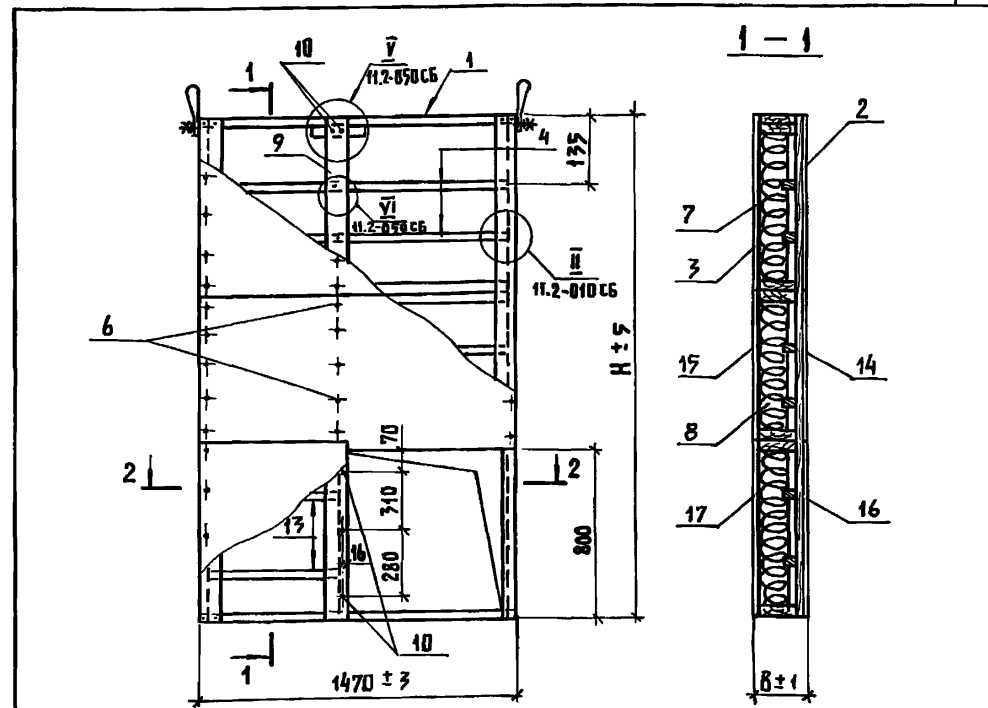

Обшивка внутренняя поз.17
 ПЛЕНКА ПОЛИЭТИЛЕНОВАЯ
 УТЕПЛИТЕЛЬ
 ПЛАНКА ПРИЖИМНАЯ
 ВОЗДУШНАЯ ПРОСЛОЙКА
 Обшивка наружная поз.16



1. Прижимные планки поз.4 ставятся равномерно по высоте с шагом 300 мм.
2. Рекомендуемые сечения планок в зависимости от толщины панели даны в документе 1.832.5-11.2-000ПЗЛ3
3. Спецификация дана на панели с утеплителем из минераловатных плит

ИНВ.№ ПОДЛ. ПОДПИСЬ И ДАТА	ВЗАМ.ИНВ.№	ОБОЗНАЧЕНИЕ		МАРКА	ПРИМЕЧАНИЕ
		1.832.5-11.2-030...-15	ПСФД	Полную марку панели в зависимости от её габаритов см. документ 1.832.5-11.2-000Н2	
1.832.5-11.2-030 CB					
НАЧ.ОТД.	КОТОВ	Панель глухая вертикальной разрезки стен с фанерной обшивкой. Сборочный чертёж	СТАДИЯ	МАССА	МАСШТАБ
Н.КОНТР.	РЕССИНА		Р	СМ. ТАБЛ.	—
ГИП	КОТОВ		ЛИСТ	ЛИСТОВ	1
РУК.ГР.	РЕССИНА		ГИПРОНИСЕЛЬХОЗ		
СТ.ИНЖ.	Орлова				
ПРОВЕР.	РЕССИНА				

Формат А4

ИНВ.№ ПОДЛ. ПОДПИСЬ И ДАТА	ВЗАМ.ИНВ.№	ОБОЗНАЧЕНИЕ		МАРКА	ПРИМЕЧАНИЕ
		1.832.5-11.2-040...-15	ПСФД	Полную марку панели в зависимости от её габаритов см. документ 1.832.5-11.2-000Н2	
1.832.5-11.2-040 CB					
НАЧ.ОТД.	КОТОВ	Панель с вентиляционным отверстием вертикальной разрезки стен с фанерной обшивкой. Сборочный чертёж	СТАДИЯ	МАССА	МАСШТАБ
Н.КОНТР.	РЕССИНА		Р	СМ. ТАБЛ.	—
ГИП	КОТОВ		ЛИСТ	ЛИСТОВ	1
РУК.ГР.	РЕССИНА		ГИПРОНИСЕЛЬХОЗ		
СТ.ИНЖ.	Орлова				
ПРОВЕР.	РЕССИНА				

Копир. Лихачева 21961-02 33 Формат А4

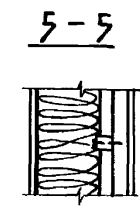
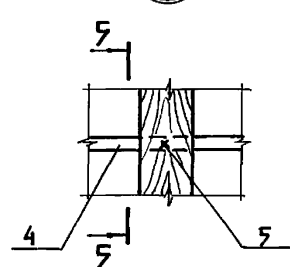
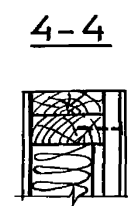
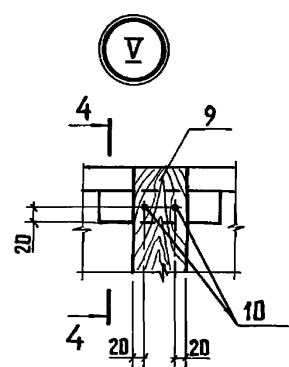
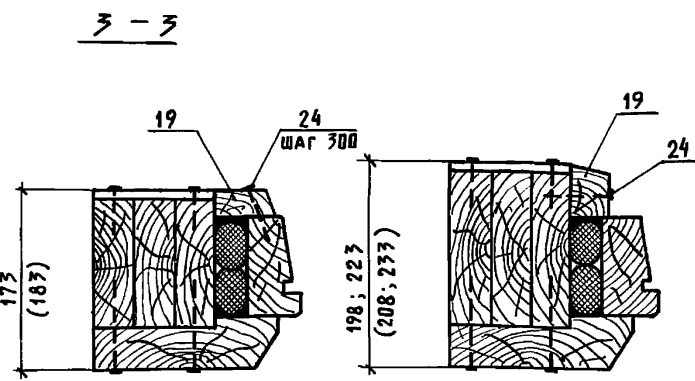
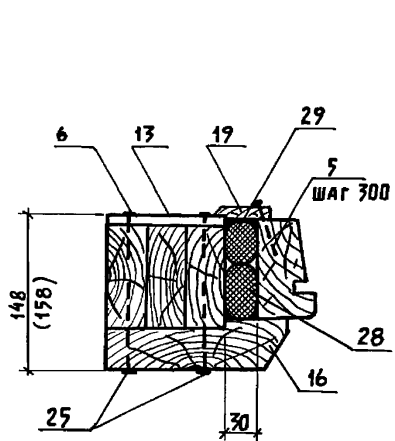
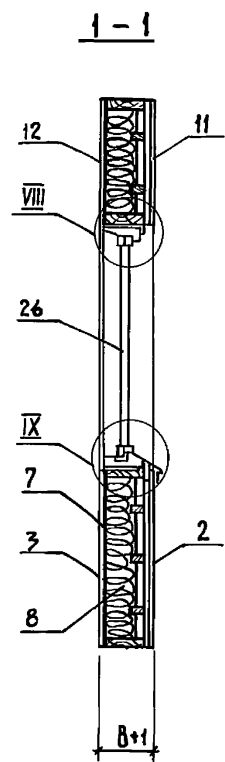
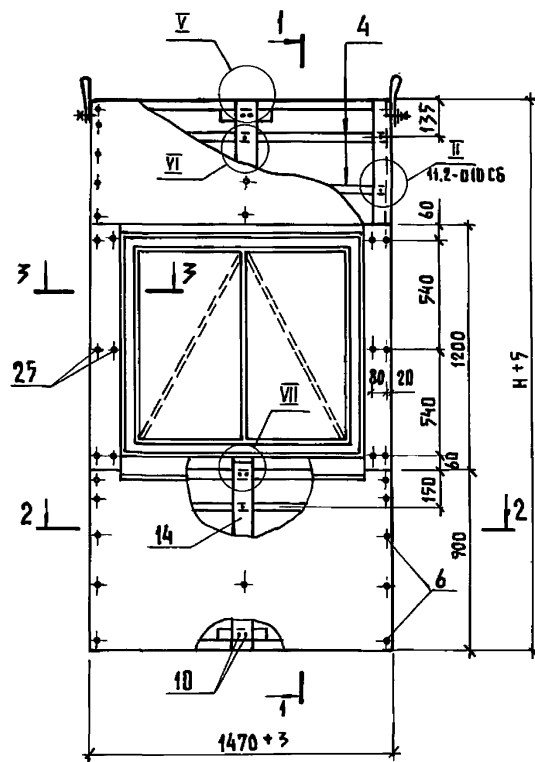

- Обшивка внутренняя поз.3
- Пленка полиэтиленовая
- Утеплитель
- Планки прижимные
- Воздушная прослойка
- Обшивка наружная поз.2

2-2

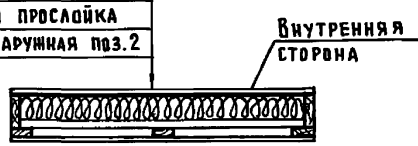

VI

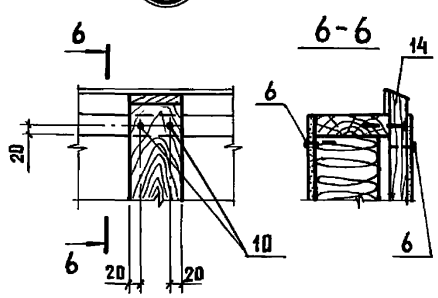

Обозначение	Марка	Примечание
1.832.5-11.2-050...-15	ПСФД	Полную марку панели в зависимости от её габаритов см. документ 1.832.5-11.2-000 Н2

1.832.5-11.2-050 СБ			СТАДИЯ		
НАЧ.ОТД.	КОТОВ	<i>[Signature]</i>	Лист	Листов	
Н.КОНТР.	РЕССИНА	<i>[Signature]</i>	Р	1	2
ГИП	КОТОВ	<i>[Signature]</i>	ГИПРОНИСЕЛЬХОЗ		
РУК.ГР.	РЕССИНА	<i>[Signature]</i>			
СТ.ИЖ.	ОРАОВА	<i>[Signature]</i>			
ПРОВЕР.	РЕССИНА	<i>[Signature]</i>	Панель с оконным блоком вертикальной разрезки стен с фанерной обшивкой. Сборочный чертёж		

Инв. № подл. Подпись и дата Взам. инв. №

VII

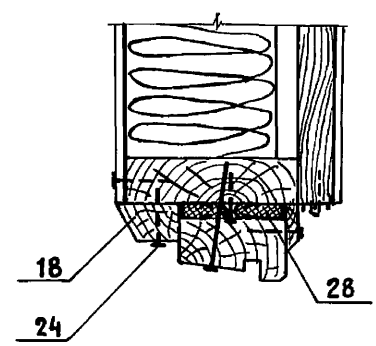
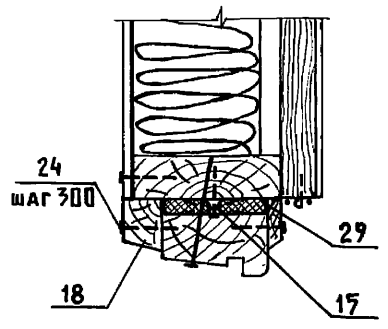
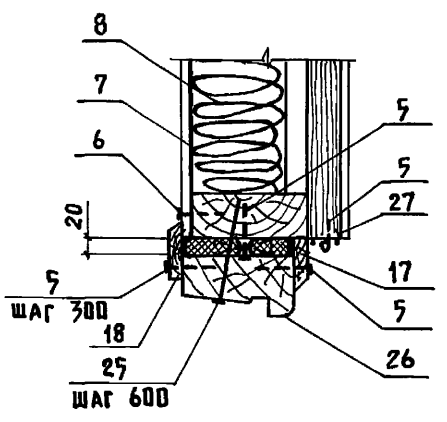

A
M 1:2

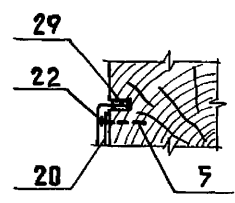

B
M 1:2

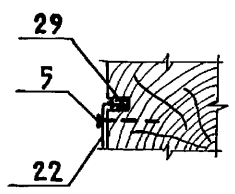

IX

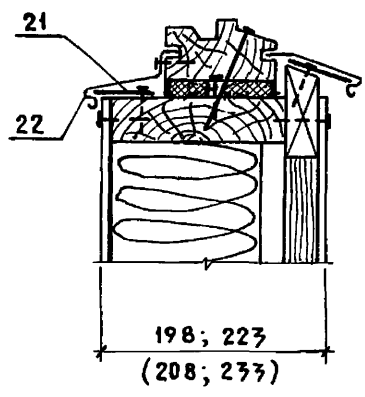
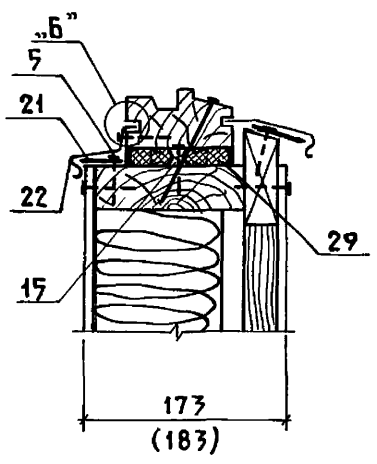
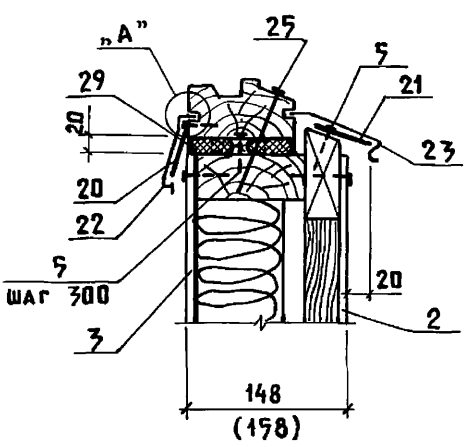

1. Прижимные планки поз. 4 ставятся равномерно по высоте с шагом 300 мм
2. Рекомендуемые сечения планок в зависимости от толщины панели даны в документе 1.832.5-11.2-000 ПЗЛ.3
3. Спецификация дана на панели с утеплителем из минераловатных плит.
4. Размеры в скобках даны для панелей с дощатой обшивкой.

Инв. № подл. Подпись и дата Взам. инв. №

1.832.5-11.2-050 СБ

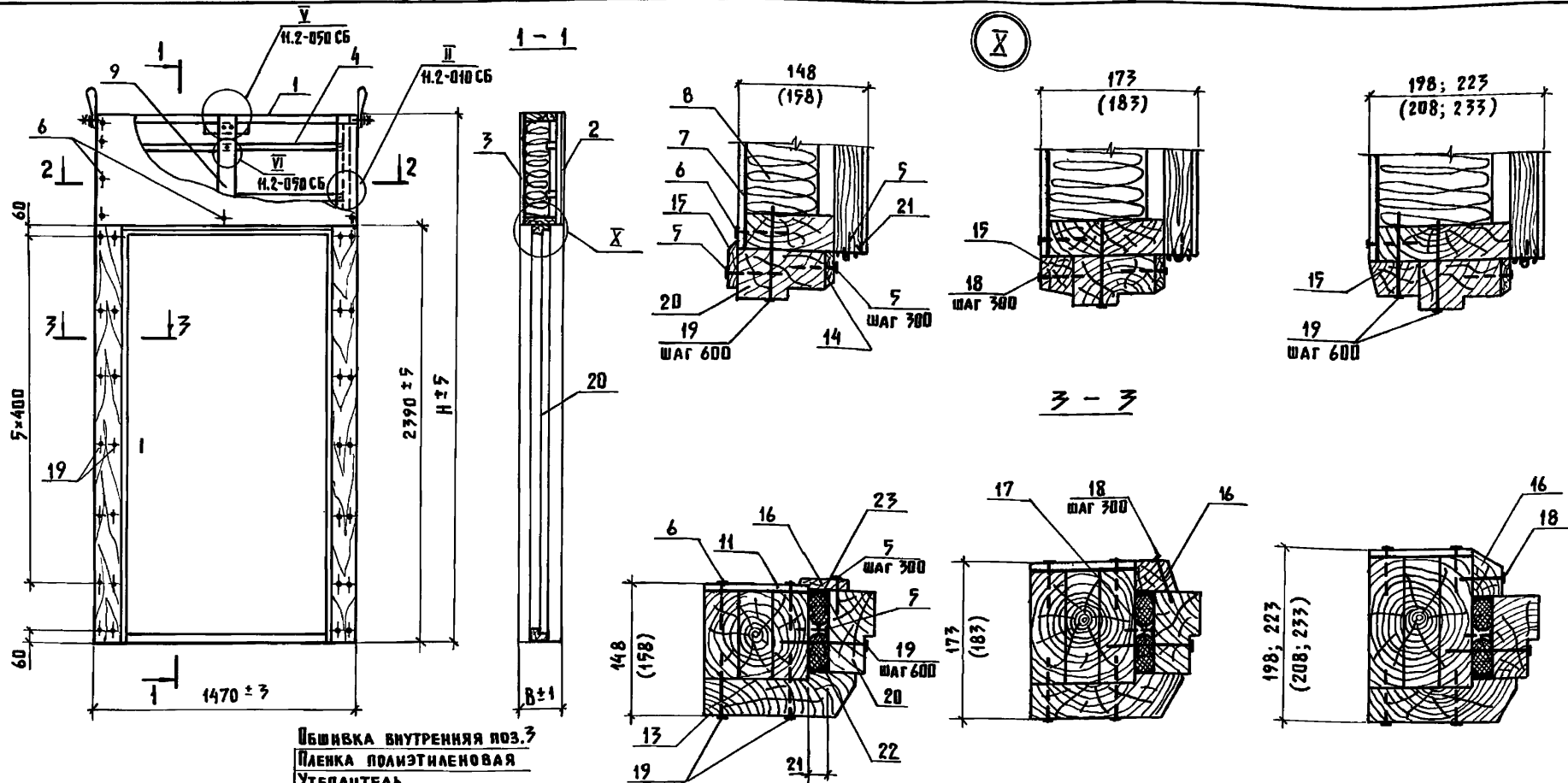

Обшивка внутренняя поз. 3
 Пленка полиэтиленовая
 Утеплитель
 Планка прижимная
 Воздушная прослойка
 Обшивка наружная поз. 2

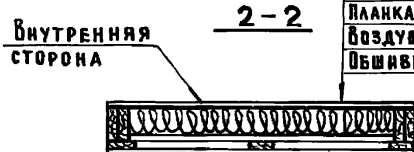

1. Размеры в скобках даны для панелей с дощатой обшивкой.
2. Прижимные планки поз. 4 ставятся равномерно по высоте с шагом 300 мм.
3. Рекомендуемые сечения планок в зависимости от толщины панели даны в документе 1.832.5-11.2-000 ПЗ Л.3
4. Спецификация дана на панели с утеплителем из минераловатных плит

1.832.5-11.2-060 СБ

Обозначение	Марка	Примечание
1.832.5-11.2-060...-19	ЛСФД	Взвешивать марку панели в зависимости от её габаритов см. документ 1.832.5-11.2-000 НЗ

ИЗМ. ПОДЛ.	ПОДПИСЬ И ДАТА	ВЗАИМ. ЧИСТ. №	ПАНЕЛЬ С ДВЕРНЫМ БЛОКОМ ГОРИЗОНТАЛЬНОЙ РАЗРЕЗКИ СТЕНЫ С ФАНЕРНОЙ ОБШИВКОЙ. СБОРОЧНЫЙ ЧЕРТЕЖ	СТАДИЯ	МАССА	МАСШТАБ
ИЗМ. ПОДЛ.	ПОДПИСЬ И ДАТА	ВЗАИМ. ЧИСТ. №		Р	СМ. ТАБЛ.	-
ИЗМ. ПОДЛ.	ПОДПИСЬ И ДАТА	ВЗАИМ. ЧИСТ. №		ЛИСТ	ЛИСТОВ 1	
ИЗМ. ПОДЛ.	ПОДПИСЬ И ДАТА	ВЗАИМ. ЧИСТ. №		ГИПРОНИСЕЛЬХОЗ		
ИЗМ. ПОДЛ.	ПОДПИСЬ И ДАТА	ВЗАИМ. ЧИСТ. №		Копир. Лихачева 21961-02 44 ФОРМАТ А3		

Рис. 1

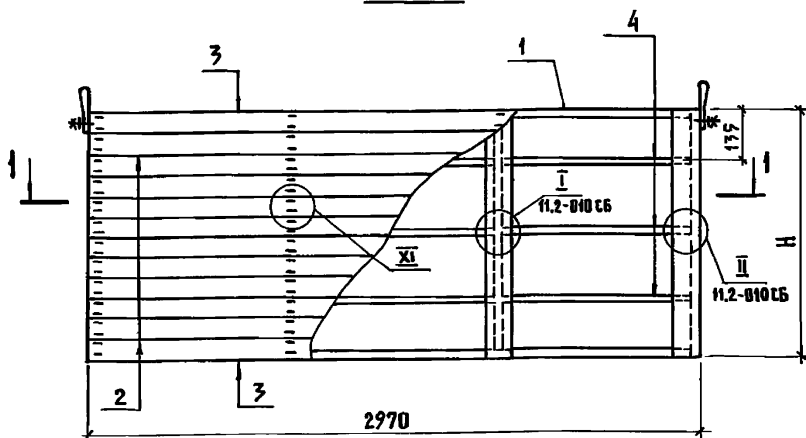

Обшивка поз. 2

- Пленка полиизоциануратная
- Утеплитель
- Планка прижимная
- Воздушная прослойка
- Обшивка поз. 2

1-1



Рис. 1а



2-2

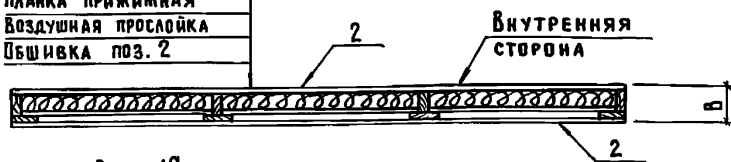
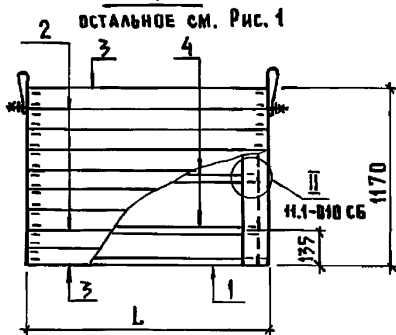

1. Прижимные планки поз. 4 ставятся равномерно по высоте с шагом 300 мм.
2. Рекомендуемые сечения планок в зависимости от толщины панелей даны в документе 1.832.5-Н.2-000 ПЗ Л.3
3. Спецификация дана на панели с утеплителем из минераловатных плит

ВАРИАНТЫ КРЕПЛЕНИЯ ОБШИВКИ

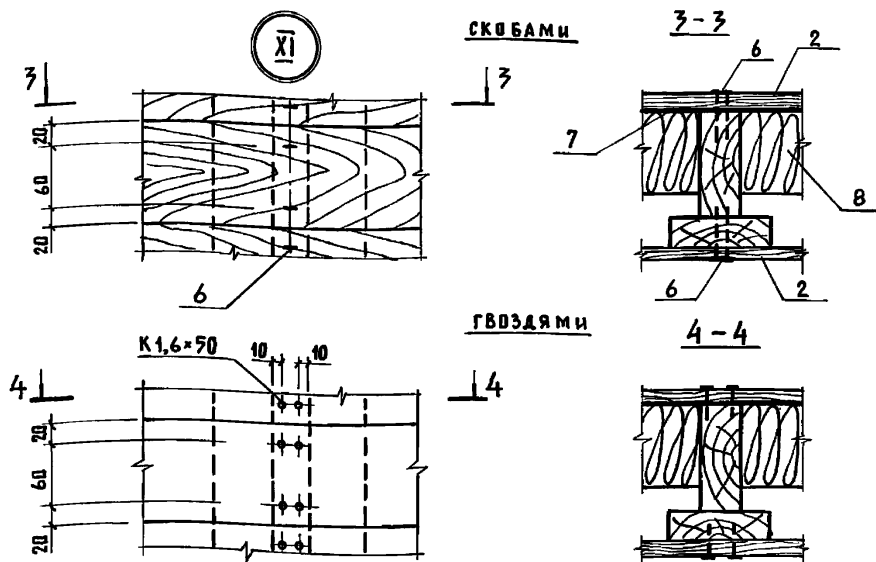

Обозначение	Марка	Рис.	Примечание		
1.832.5-Н.2-070 ...-11	ПСДД	1	Планую марку панели в зависимости от её габаритов см. документ 1.832.5-Н.2-000 ПЗ		
-12...-19	ПСДД	1а			
1.832.5-Н.2-070 СБ					
Нач. отд.	Котов	<i>[Signature]</i>	Панель глухая горизонтальной разрезки стен с дощатой обшивкой. Сборочный чертеж		
Н. контр.	Рессина	<i>[Signature]</i>			
Гип	Котов	<i>[Signature]</i>			
Рук. гр.	Рессина	<i>[Signature]</i>			
Ст. инж.	Урабова	<i>[Signature]</i>			
Провер.	Рессина	<i>[Signature]</i>			
			СТАДИЯ	МАССА	МАСШТАБ
			Р	СМ. ТАБЛ.	-
			ЛИСТ	ЛИСТОВ 1	
			ГИПРОНИСЕЛЬХОЗ		

ИНВ. № ПОДА, ПОДПИСЬ И Д.А.ТА ВЗАМ. ИНВ. №

ИВ. № ПОДЛ. ПОДПИСЬ И ДАТА ВЗАМ. ИВ. №

ФОРМАТ	ЗОНА	ПОЗ.	ОБОЗНАЧЕНИЕ	НАИМЕНОВАНИЕ	КОЛИЧЕСТВО НА ИСПОЛНЕНИЕ 1.832.5-11.2-080-								ПРИМЕЧАНИЕ
					-	01	02	03	04	05	06	07	
				<u>ДОКУМЕНТАЦИЯ</u>									
A4			1.832.5-11.2-000 ПЗ	Пояснительная записка	X	X	X	X	X	X	X	X	
A4			1.832.5-11.2-000 ТУ	Технические условия	X	X	X	X	X	X	X	X	
A4			1.832.5-11.2-000 НЗ	Номенклатура панелей горизонтальной разрезки стен с дощатой обшивкой	X	X	X	X	X	X	X	X	
A3			1.832.5-11.2-010 СБ	Панель глухая горизонтальной разрезки стен с фанерной обшивкой.									
				Сборочный чертеж	X	X	X	X	X	X	X	X	Узел II
A3			1.832.5-11.2-080 СБ	Сборочный чертеж	X	X	X	X	X	X	X	X	

1.832.5-11.2-080

Нач. отд. Котов
 Н. контр. Рессина
 ГИП Котов
 Рук. гр. Рессина
 Ст. инж. Орлова
 Проверил Рессина

Панель с вентиляционным отверстием горизонтальной разрезки стен с дощатой обшивкой

Стадия Лист Листов
 Р 1 4

ГИПРОНИСЕЛЬХОЗ

ФОРМАТ А4

ИВ. № ПОДЛ. ПОДПИСЬ И ДАТА ВЗАМ. ИВ. №

ФОРМАТ	ЗОНА	ПОЗ.	ОБОЗНАЧЕНИЕ	НАИМЕНОВАНИЕ	КОЛИЧЕСТВО НА ИСПОЛНЕНИЕ 1.832.5-11.2-080-								ПРИМЕЧАНИЕ
					-	01	02	03	04	05	06	07	
				<u>СБОРОЧНЫЕ ЕДИНИЦЫ</u>									
A3	1		1.832.5-11.4-030	Каркас деревянный ДК 41	1								
			- 01	ДК 42		1							
			- 02	ДК 43			1						
			- 03	ДК 44				1					
			- 04	ДК 45					1				
			- 05	ДК 46						1			
			- 06	ДК 47							1		
			- 07	ДК 48								1	
				<u>ДЕТАЛИ</u>									
				<u>ОБШИВКА</u>									
				Доска 100x13 ГОСТ 8486-66 сосна или ель $\psi \leq 20\%$									
B4	2		1.832.5-11.2-003-19	$\rho = 1100$	36	36	36	36	36	36	36	36	0,0014 м ³

1.832.5-11.2-080

Лист 2

Копир. Лихачева

ФОРМАТ А4

21961-02 48

24

Инв. № подл.		Подпись и дата		Взам. инв. №		Количество на исполнение 1.832.5-11.2-080-											Примечание
Формат	Зона	Поз.	Обозначение	Наименование	Количество на исполнение 1.832.5-11.2-080-											Примечание	
					-	01	02	03	04	05	06	07					
				Доска 75×13 ГОСТ 8486-66 сосна или ель φ ≤ 20%													
Б.4		3	1.832.5-11.2-003-20	ℓ = 1100						8	8	8	8				0,0011 м ³
Б.4		9	- 21	ℓ = 770						10	10	10	10				0,0008 м ³
				Доска 32×13 ГОСТ 8486-66 сосна или ель φ ≤ 20%													
Б.4		10	1.832.5-11.2-003-22	ℓ = 770	1	1	1	1									0,0003 м ³
				Прижимная планка													
		4		ℓ = 1035	6	6	6	6	6	6	6	6	6				
		11		ℓ = 705					1	1	1	1					см. док. 1.832.5-11.2-000 ПЗ
				<u>Стандартные изделия</u>													
		5		Гвоздь К 1.6 × 50 ГОСТ 4028-63*	12	12	12	12	14	14	14	14					0,84 кг 100 шт
		6		Скоба тип I φ 1,8 ℓ = 50 ТУ 17-717-76	148	148	148	148	216	216	216	216					2,193 кг 100 шт
													1.832.5-11.2-080				Лист 3

Формат А 4

Инв. № подл.		Подпись и дата		Взам. инв. №		Количество на исполнение 1.832.5-11.2-080-											Примечание	
Формат	Зона	Поз.	Обозначение	Наименование	Количество на исполнение 1.832.5-11.2-080-											Примечание		
					-	01	02	03	04	05	06	07						
				<u>Материалы</u>														
		7		Пленка полиэтиленовая δ = 0,2 мм ГОСТ 10754-82	1,9	1,9	1,9	1,9	2,85	2,85	2,85	2,85						м ²
		8		Плиты минераловатные марки 100 ГОСТ 9573-82														м ³ по проекту
													1.832.5-11.2-080				Лист 4	

Копир. Дыхачева

Формат А 4

21961-02 49

84

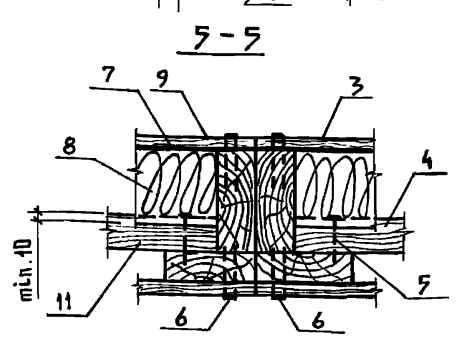
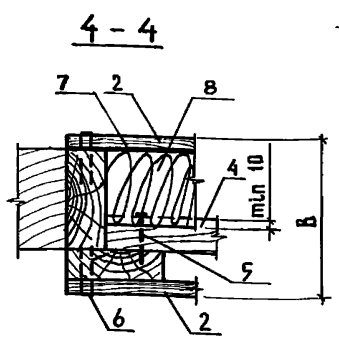
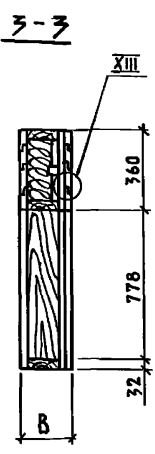
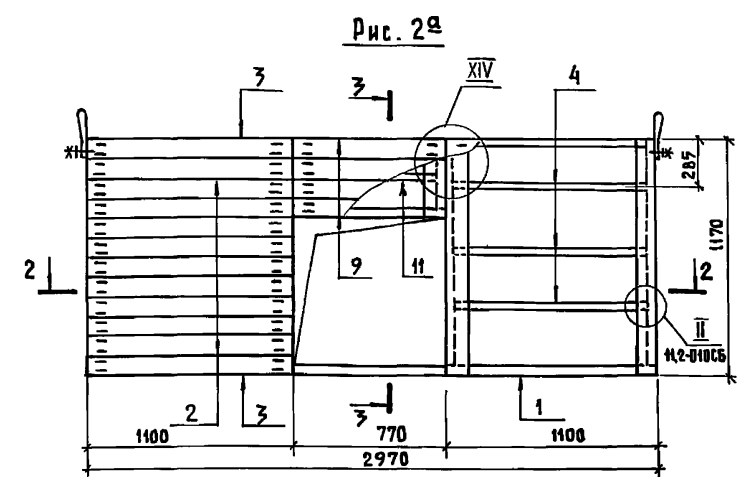
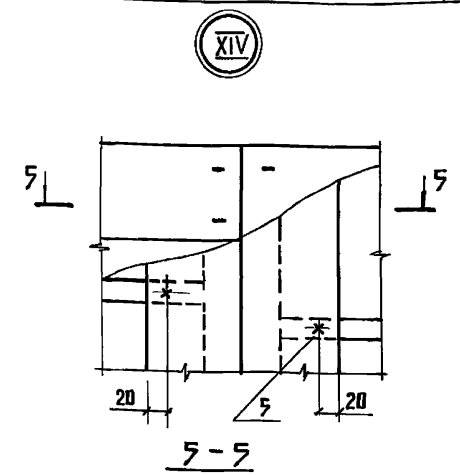
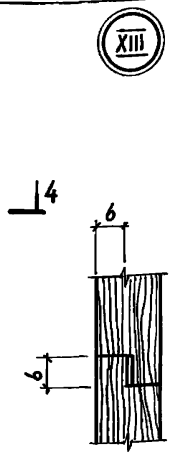
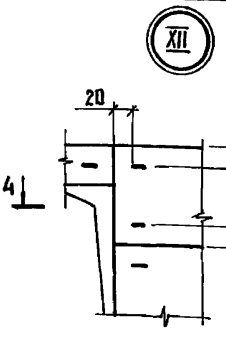
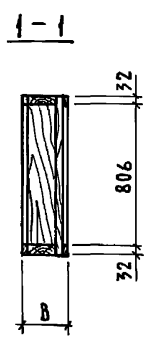
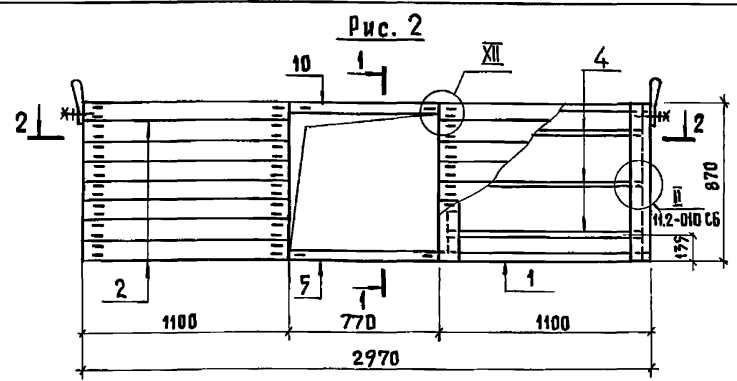

- Обшивка поз. 2
- Пяэнка полизцленовая
- Утепатель
- Пянка прижимная
- Воздушная прослойка
- Обшивка поз. 2

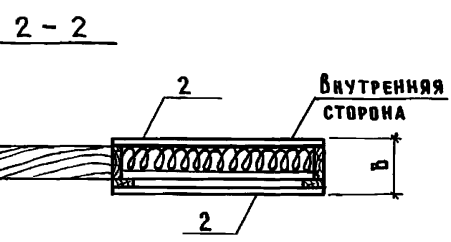

1. Прижимные планки поз. 4 ставятся равномерно по высоте с шагом 300 мм.
2. Рекомендуемые сечения планок в зависимости от толщины панели даны в документе 1.832.5-11.2-000 ПЗ.А.3
3. Спецификация дана на панели с утеплителем из минераловатных плит

Обозначение	Марка	Рис.	Примечание				
1.832.5-11.2-080 ...-05	ПСДД	2	Полную марку панели в зависимости от ее габаритов см. документ 1.832.5-11.2-000 ПЗ				
-04...-07	ПСДД	2а					
1.832.5-11.2-080 СБ							
ИМЧ. ОТД.	КОТОВ		ПАНЕЛЬ С ВЕНТИЛЯЦИОННЫМ ОТВЕРСТИЕМ ГОРИЗОНТАЛЬНОЙ РАЗРЕЗКИ СТЕН С ДОЩАТОЙ ОБШИВКОЙ. СБОРЧНЫЙ ЧЕРТЕЖ	СТАДИЯ	МАССА	МАСШТАБ	
И. КОНТР.	РЕССИНА			Р	СМ. ТАБЛ.	-	
ГИП	КОТОВ			ЛИСТ			ЛИСТОВ 1
РУК. ГР.	РЕССИНА			ГИПРОНИСЕЛЬХОЗ			
СТ. ИНЖ.	ПРАВА						
ПРОВЕР.	РЕССИНА						

Инв. № подл. Подпись и дата (взм. инв. №)

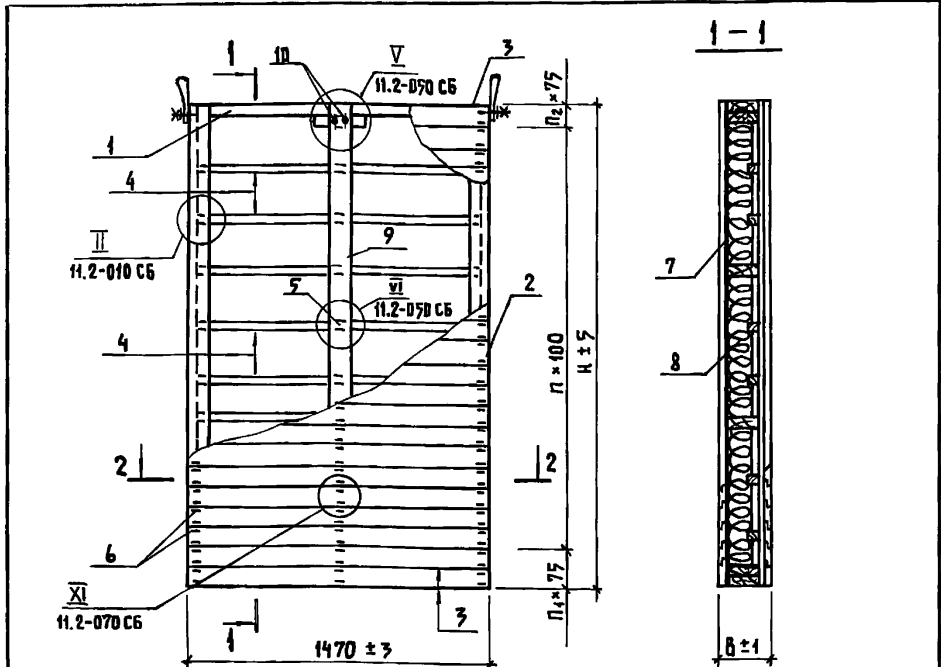

Обшивка поз. 2
 Пленка полиэтиленовая
 Утеплитель
 Планка прижимная
 Воздушная прослойка
 Обшивка поз. 2



1. Прижимные планки поз. 4 ставятся равномерно по высоте с шагом 300 мм.
2. Рекомендуемые сечения планок в зависимости от толщины панели даны в документе 1.832.5-11.2-000 ПЗ. А.3
3. Спецификация дана на панели с утеплителем из минераловатных плит.

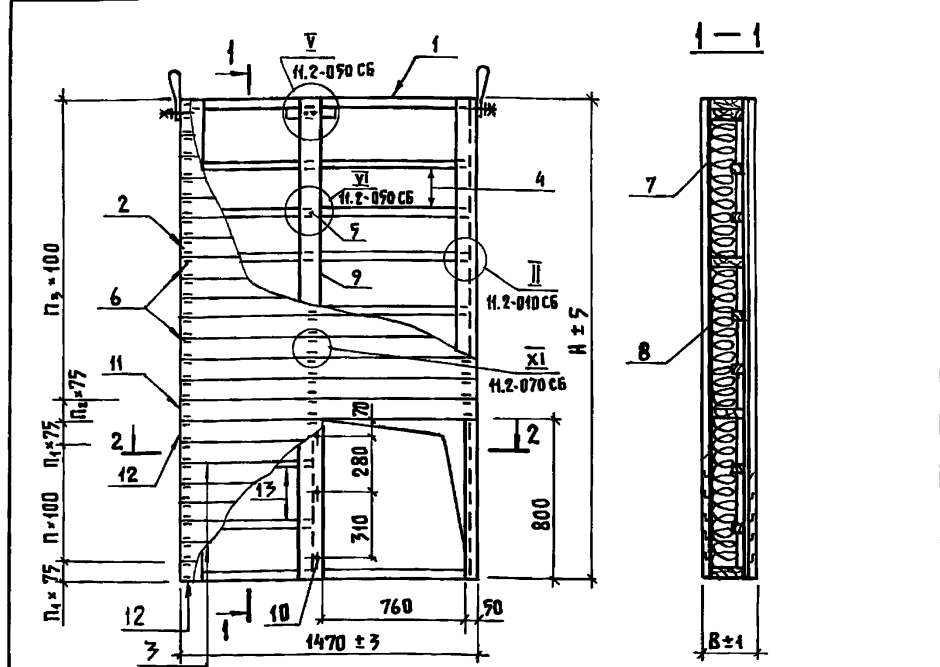

Обшивка поз. 3
 Пленка полиэтиленовая
 Утеплитель
 Планка прижимная
 Воздушная прослойка
 Обшивка поз. 3



1. Прижимные планки поз. 4 ставятся равномерно по высоте с шагом 300 мм.
2. Рекомендуемые сечения планок в зависимости от толщины панели даны в документе 1.832.5-11.2-000 ПЗ. А.3
3. Спецификация дана на панели с утеплителем из минераловатных плит

Обозначение	Марка	п шт	п ₁ шт	п ₂ шт	Примечание
1.832.5-11.2-090 ...-03	ПСДД	25	—	—	Полную марку панели в зависимости от её габаритов см. документ 1.832.5-11.2-000 ПЗ. А.3
-04...-07		26	2	1	
-08...-11		30	1	1	
-12...-15		34	1	—	

1.832.5-11.2-090 CB					
			Стадия	Масса	Масштаб
			Р	см. табл.	—
			Лист	Листов 1	
			ГИПРОНИСЕЛЬХОЗ		
Нач. отд.	Котов	<i>[Signature]</i>	Панель глухая вертикальной разрезки стен с дощатой обшивкой. Сборочный чертёж		
Н. контр.	Рессина	<i>[Signature]</i>			
ГИП	Котов	<i>[Signature]</i>			
Рук. гр.	Рессина	<i>[Signature]</i>			
Ст. инж.	Орлова	<i>[Signature]</i>			
Провер.	Рессина	<i>[Signature]</i>			

Обозначение	Марка	п шт	п ₁ шт	п ₂ шт	п ₃ шт	Примечание
1.832.5-11.2-100 ...-03	ПСДД	7	1	1	16	Полную марку панели в зависимости от её габаритов см. документ 1.832.5-11.2-000 ПЗ. А.3
-04...-07		7	1	—	20	
-08...-11		7	1	—	23	
-12...-15		7	1	2	25	

1.832.5-11.2-100 CB					
			Стадия	Масса	Масштаб
			Р	см. табл.	1:25
			Лист	Листов 1	
			ГИПРОНИСЕЛЬХОЗ		
Нач. отд.	Котов	<i>[Signature]</i>	Панель с вентиляционным отверстием вертикальной разрезки стен с дощатой обшивкой. Сборочный чертёж		
Н. контр.	Рессина	<i>[Signature]</i>			
ГИП	Котов	<i>[Signature]</i>			
Рук. гр.	Рессина	<i>[Signature]</i>			
Ст. инж.	Орлова	<i>[Signature]</i>			
Провер.	Рессина	<i>[Signature]</i>			

ФОРМАТ	ЗОНА	Поз.	ПОБОЗНАЧЕНИЕ	НАИМЕНОВАНИЕ	КОЛИЧЕСТВО НА ИСПОЛНЕНИЕ 1.832.5 - 11.2 - 110 -															ПРИМЕЧАНИЕ	
					-	01	02	03	04	05	06	07	08	09	10	11	12	13	14		15
				<u>ДОКУМЕНТАЦИЯ</u>																	
A4			1.832.5-11.2-000 ПЗ	ПОЯСНИТЕЛЬНАЯ ЗАПИСКА	X	X	X	X	X	X	X	X	X	X	X	X	X	X	X	X	
A4			1.832.5-11.2-000 ТУ	ТЕХНИЧЕСКИЕ УСЛОВИЯ	X	X	X	X	X	X	X	X	X	X	X	X	X	X	X	X	
A4			1.832.5-11.2-000 Н4	НОМЕНКЛАТУРА ПАНЕЛЕЙ ВЕРТИКАЛЬНОЙ РАЗРЕЗКИ СТЕН С ДОЩАТОЙ ОБШИВКОЙ	X	X	X	X	X	X	X	X	X	X	X	X	X	X	X	X	
A3			1.832.5-11.2-010 СБ	ПАНЕЛЬ ГЛУХАЯ ГОРИЗОНТАЛЬНОЙ РАЗРЕЗКИ СТЕН С ФАНЕРНОЙ ОБШИВКОЙ. СБОРОЧНЫЙ ЧЕРТЕЖ	X	X	X	X	X	X	X	X	X	X	X	X	X	X	X	X	УЗЕЛ II
A3			1.832.5-11.2-070 СБ	ПАНЕЛЬ ГЛУХАЯ ГОРИЗОНТАЛЬНОЙ РАЗРЕЗКИ СТЕН С ДОЩАТОЙ ОБШИВКОЙ. СБОРОЧНЫЙ ЧЕРТЕЖ	X	X	X	X	X	X	X	X	X	X	X	X	X	X	X	X	УЗЕЛ XI
A4			1.832.5-11.2-050 СБ	ПАНЕЛЬ С ОКОННЫМ БЛОКОМ ВЕРТИКАЛЬНОЙ РАЗРЕЗКИ СТЕН С ФАНЕРНОЙ ОБШИВКОЙ. СБОРОЧНЫЙ ЧЕРТЕЖ	X	X	X	X	X	X	X	X	X	X	X	X	X	X	X	X	УЗЕЛ V... IX
A4			1.832.5-11.2-110 СБ	СБОРОЧНЫЙ ЧЕРТЕЖ	X	X	X	X	X	X	X	X	X	X	X	X	X	X	X	X	
A3	1		1.832.5-11.4-090	<u>СБОРОЧНЫЕ ЕДИНИЦЫ</u> КАРКАС ДЕРЕВЯННЫЙ ДК121	1																
			-01	ДК122	1																
			-02	ДК123		1															
			-03	ДК124			1														
			-04	ДК125				1													
			-05	ДК126					1												
			-06	ДК127						1											
			-07	ДК128							1										
			-08	ДК129								1									

ИНВ. № ПОДАЛ. ПОДПИСЬ И ДАТА ВЗАМ. ИНВ. №

		1.832.5-11.2-110			
НАЧ. ОТА.	КОТОВ	<i>[Подпись]</i>	СТАДИЯ	ЛИСТ	ЛИСТОВ
Н. КОНТР.	РЕССИНА	<i>[Подпись]</i>	Р	1	4
ГНП	КОТОВ	<i>[Подпись]</i>	ПАНЕЛЬ С ОКОННЫМ БЛОКОМ ВЕРТИКАЛЬНОЙ РАЗРЕЗКИ СТЕН С ДОЩАТОЙ ОБШИВКОЙ ГИПРОНИСЕЛЬХОЗ		
РУК. ГР.	РЕССИНА	<i>[Подпись]</i>			
СТ. ИНЖ.	ПРАВА	<i>[Подпись]</i>			
ПРОВЕР.	РЕССИНА	<i>[Подпись]</i>			

Количество на исполнение 1.832.5 - 11.2 - 120 -

ФОРМАТ	ЗОНА	ПОВ.	ОБОЗНАЧЕНИЕ	НАИМЕНОВАНИЕ	Количество на исполнение 1.832.5 - 11.2 - 120 -																	ПРИМЕЧАНИЕ
					-	01	02	03	04	05	06	07	08	09	10	11	12	13	14	15		
				<u>Документация</u>																		
A4			1.832.5 - 11.2 - 000 ПЗ	Пояснительная записка	X	X	X	X	X	X	X	X	X	X	X	X	X	X	X	X	X	
A4			1.832.5 - 11.2 - 000 ТУ	Технические условия	X	X	X	X	X	X	X	X	X	X	X	X	X	X	X	X	X	
A4			1.832.5 - 11.2 - 000 Н4	Номенклатура панелей вертикальной разрезки стен с дощатой обшивкой	X	X	X	X	X	X	X	X	X	X	X	X	X	X	X	X	X	
A3			1.832.5 - 11.2 - 010 СБ	Панель глухая горизонтальной разрезки стен с фанерной обшивкой. Сборочный чертеж	X	X	X	X	X	X	X	X	X	X	X	X	X	X	X	X	X	
A3			1.832.5 - 11.2 - 070 СБ	Панель глухая горизонтальной разрезки стен с дощатой обшивкой. Сборочный чертеж	X	X	X	X	X	X	X	X	X	X	X	X	X	X	X	X	X	Узел II
			1.832.5 - 11.2 - 050 СБ	Панель с оконным блоком вертикальной разрезки стен с фанерной обшивкой. Сборочный чертеж	X	X	X	X	X	X	X	X	X	X	X	X	X	X	X	X	X	Узел XI
			1.832.5 - 11.2 - 060 СБ	Панель с дверным блоком вертикальной разрезки стен с фанерной обшивкой. Сборочный чертеж	X	X	X	X	X	X	X	X	X	X	X	X	X	X	X	X	X	Узел V
			1.832.5 - 11.2 - 120 СБ	Сборочный чертеж	X	X	X	X	X	X	X	X	X	X	X	X	X	X	X	X	X	Узел X
				<u>Сборочные единицы</u>																		
A4	1		1.832.5 - 11.4 - 110	Каркас деревянный ДК 153	1																	
			- 01	ДК 154	1																	
			- 02	ДК 155		1																
			- 03	ДК 156			1															

ИНВ. № ПОДАЛ. ПОДАТЬ И ДАТА ВЗАМ. ИНВ. №

1.832.5 - 11.2 - 120								
НАЧ. ОТА. КОТОВ	<i>Школов</i>							
Н. КОНТР. РЕССИНА	<i>Рессина</i>							
ГИП КОТОВ	<i>Котов</i>							
РУК. ГР. РЕССИНА	<i>Рессина</i>							
СТ. ИНЖ. ДРАВА	<i>Драва</i>							
ПРОВЕР. РЕССИНА	<i>Рессина</i>							
Панель с дверным блоком вертикальной разрезки стен с дощатой обшивкой		<table border="1"> <tr> <td>СТАДИЯ</td> <td>ЛИСТ</td> <td>ЛИСТОВ</td> </tr> <tr> <td>Р</td> <td>1</td> <td>4</td> </tr> </table>	СТАДИЯ	ЛИСТ	ЛИСТОВ	Р	1	4
СТАДИЯ	ЛИСТ	ЛИСТОВ						
Р	1	4						
		ГИПРОНИС ЕЛЬ ХОЗ						

Рис. 1



Рис. 2



ОБОЗНАЧЕНИЕ	Рис.	Марка	РАЗМЕРЫ, мм											п, шт.	МАССА, кг		
			Л	Н	а	б	б	з	г	е	с	Н ₁					
1.832.5-11.2-001		Л1		570		50	-									2	4,1
-01	1	Л2	1485	870		175	175									2	6,2
-02		Л3															8,3
-03	2	Л4	1170	1170		50	-	60					585		5	6,6	
-04	3	Л5	570		60											3,2	
-05		Л6	1100	870		175	175							590	2	4,6	
-06	2	Л7	1100	1170		50	-	-							5	6,2	
-07	3	Л8	770	360		40	-	-							1	1,3	
-08		Л9		800		110	180	60							2	5,6	
-09		Л10		770	20	130	-	20							3	5,4	
-10		Л11		900	60	190	190	60							2	6,4	
-11		Л12		870	65	185	-	20					735		3	6,1	
-12		Л13		1000	60	-	-	65							4	7,1	
-13		Л14		970	20	145	185	20							3	6,8	
-14	2	Л15	1470	1100	60	-	180	60							4	7,8	
-15		Л16		1070	40	-	-	30							5	7,6	
-16		Л17		1100		180	-								4	7,8	
-17		Л18		785		105	140								2	5,5	
-18		Л19		935	60	55	160	60							3	6,6	
-19		Л20		1085		-	165						644		4	7,7	
-20		Л21		1235		165	140								4	8,7	
-21	4	Л22		785	50	110	175	50	145	50			755		2	5,4	

Рисунки 3 и 4 см. лист 2

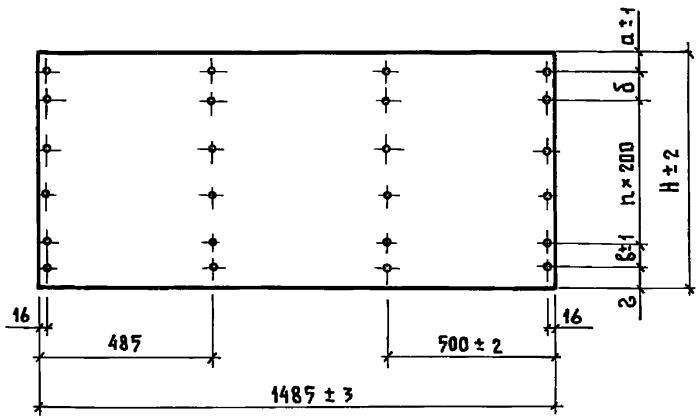
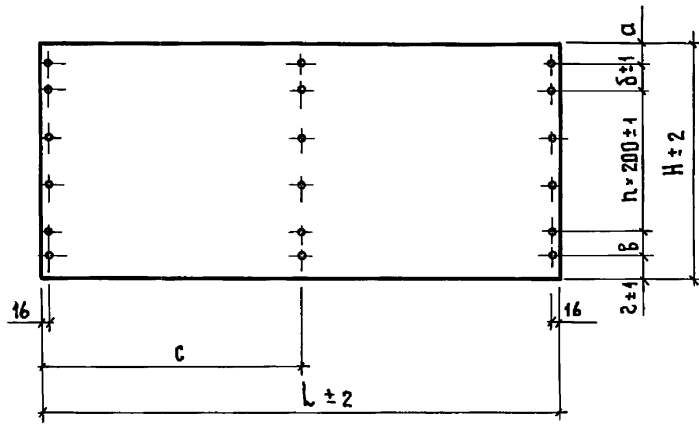
Инв. № подл. / Подпись и дата / Взам. инв. №

			1.832.5-11.2-001		
			ОБШИВКА НАРУЖНАЯ Л1... Л36		
			СТАДИЯ		МАССА
			Р		СМ. ТАБЛ.
			ЛИСТ 1		ЛИСТОВ 2
Нач. отд.	КОТОВ	<i>[Signature]</i>			
Н. контр.	РЕССИНА	<i>[Signature]</i>			
ГИП	КОТОВ	<i>[Signature]</i>			
Рук. гр.	РЕССИНА	<i>[Signature]</i>			
Ст. инж.	КИРПИЧКИНА	<i>[Signature]</i>			
Провер.	РЕССИНА	<i>[Signature]</i>			
			ЛИСТ ВОДОСТОЙКОЙ ФАНЕРЫ δ = 8 мм ГОСТ 3916-69		ГИПРОНИСЕЛЬХОЗ

Рис. 3



Рис. 4



ОБОЗНАЧЕНИЕ	РИС.	МАРКА	РАЗМЕРЫ, ММ										L, ШТ.	МАССА, КГ		
			L	H	α	δ	б	з	д	е	с	H ₁				
1.832.5-Н.2-001-22	4	Л23		935		—	—	85	145	55		905	4	6,5		
-23		Л24	1470	1085	70	185			70	170	50	644	2	7,6		
-24		Л25		1235			170			140			4	8,6		
-25	3	Л26	660	830	20	165		185								
-26		Л27				140	210									2,6
-27	2	Л28	1470	900	70	—	—	—	—	—	—	—	—	2	1,9	
-28		Л29				570	60	50	—	—	—	—	—	—	4,0	
-29		Л30				870	60	160	160	60	—	—	—	—	6,1	
-30		Л31				1170	60	70	—	—	—	—	—	—	5	8,3
-31		Л32				320	60	—	—	—	—	—	—	—	3	6,4
-32		Л33				620	60	100	—	—	—	—	—	—	1	2,3
-33	2	Л34	1470	920	70	—	—	—	—	—	—	—	—	2	4,4	
-34		Л35				—	—	—	—	—	—	—	—	—	4	6,5
-35		Л36				1220	130	170	60	—	—	—	—	—	8,6	

ИНВ. № ПОДА. ПОДПИСЬ И ДАТА ОБЪЕМ. ЧИСТ. №

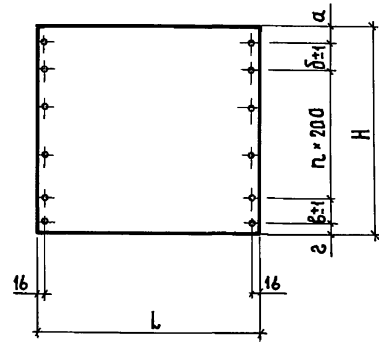
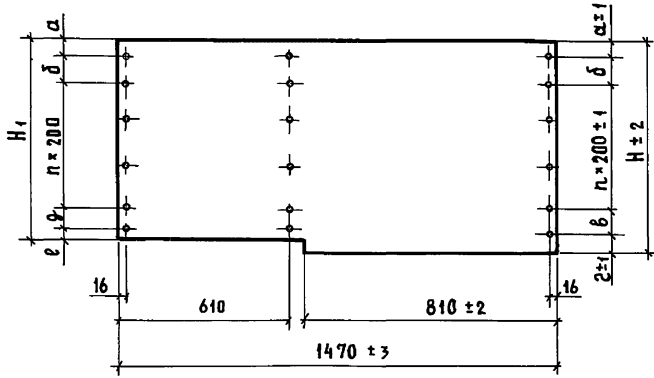
1.832.5-11.2-001 Лист 2

Рис. 1



Рис. 2



ОБОЗНАЧЕНИЕ	Рис.	Марка	РАЗМЕРЫ, мм									П₁ шт.	П₂ шт.	МАССА кг	
			Л	Н	а	б	в	г	д	с	Н₁				
1.832.5-11.2-002		Л38		570	80	—									4,1
-01	1	Л39	1485	870	190	190	135	150			—	2	6	6,2	
-02		Л40												8,3	
-03	2	Л41	1170	1170	80	—					585	5	5	6,6	
-04	5	Л42	570				170				—		2	3,2	
-05		Л43	1100	870	190	190	100				550	2	5	4,2	
-06	2	Л44	1100	1170	80		150	150				5	6	6,2	
-07		Л45	770	360	70		170					1	3	1,2	
-08		Л46		800	110	—								5,6	
-09		Л47		770	80							3		5,4	
-10		Л48		900	210									6,4	
-11		Л49		870	190	190						2		6,1	
-12		Л50		1000	100									7,1	
-13	5	Л51		970	80	—						4		6,8	
-14		Л52		1100	210								7	7,8	
-15		Л53	1470	1070	190	190	70					3		7,6	
-16		Л54		785	—	95						2		5,5	
-17		Л55		935	220	225						4		6,6	
-18		Л56		1085	195	—						5		7,7	
-19		Л57		1235	145							5		8,7	
-20	3	Л58		785	—	95				65		775	3	5,4	
-21		Л59		935	225	225		220	195			905	2	6,5	

Рисунки 3, 4, 5, 6 лист 2

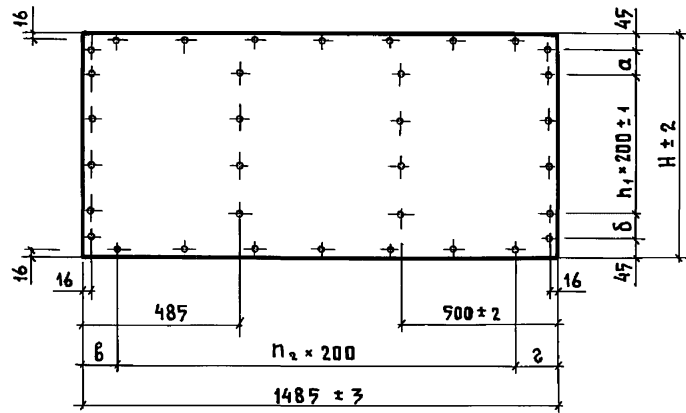
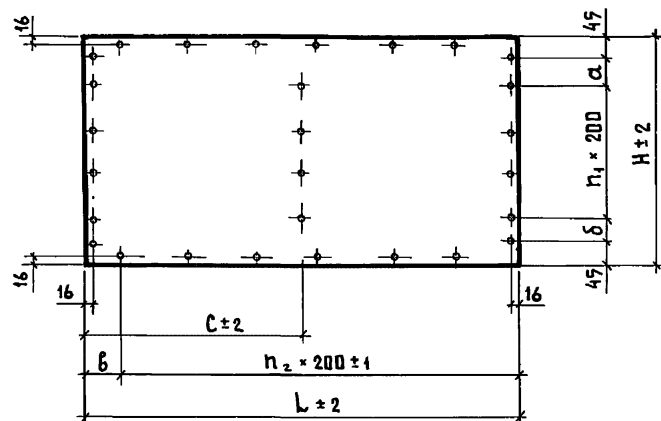
			1.832.5-11.2-002			
			ПЕШИВКА ВНУТРЕННЯЯ			
			Л38... Л73			
НАЧ. ОТА.	КОТОВ	<i>[Signature]</i>	СТАДИЯ	Р	МАССА	—
Н. КОНТР.	РЕССИНА	<i>[Signature]</i>	СМ. ТАБА.		МАСШТАБ	—
ГИП.	КОТОВ	<i>[Signature]</i>	Лист 1		Листов 2	
РУК. ГР.	РЕССИНА	<i>[Signature]</i>	Лист водостойкой фанеры δ=8мм ГОСТ 3916-69			
СТ. ИЖ.	КИРПИЧКИНА	<i>[Signature]</i>	ГИПРОНИСЕЛЬХОЗ			
ПРОВЕР.	РЕССИНА	<i>[Signature]</i>				

Рис. 3



Рис. 4



Рис. 5

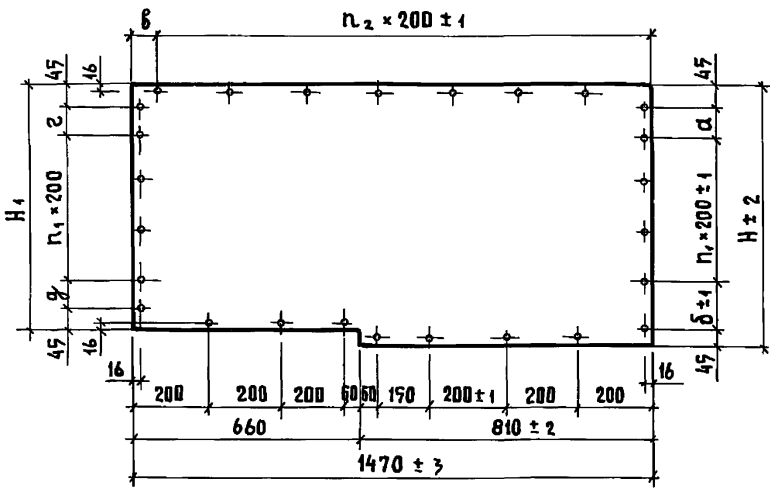

Рис. 6

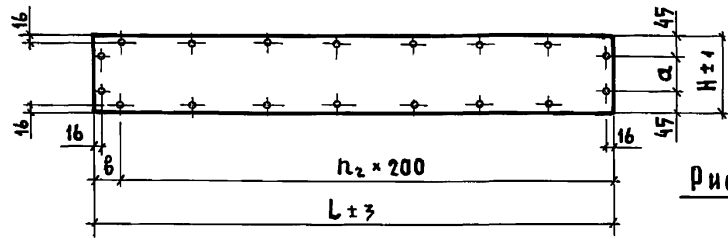

ОБОЗНАЧЕНИЕ	Рис.	МАРКА	РАЗМЕРЫ, ММ									n ₁ шт.	n ₂ шт.	МАССА, КГ			
			L	H	a	δ	b	z	g	c	H ₁						
1.832.5-11.2-002-22	3	А60	1470	1085	195	200	70	195	170	—	1055	3	7	7,6			
-23		А61		1235	145	—		115	1205		5	7	8,6				
-24	5	А62	660	870	160	180	60	—	—	—	2	3	2,6				
-25	4	А63	1470	270	180	—	—				—	—	—	—	—	1,9	
-26	5	А64		570	—	80	70	—	—	—				—	2	7	4,0
-27		А65		870	190	190									5		6,1
-28		А66		1170	—	80									3		8,3
-29		А67		900	—	210									3		6,4
-30	6	А68	120	1200	110	—	—	—	—	—	5	—	0,6				
-31	4	А69	1470	320	230	—	70	—	—	—	—	7	2,3				
-32	5	А70		620	—	130					2		4,4				
-33		А71		920	—	230					3		6,5				
-34		А72		1220	—	130					5		8,6				
-35	6	А73	120	1190	100	—	—	—	—	—	5	—	0,6				

Инв. № подл. Подпись и дата Взам. инв. №

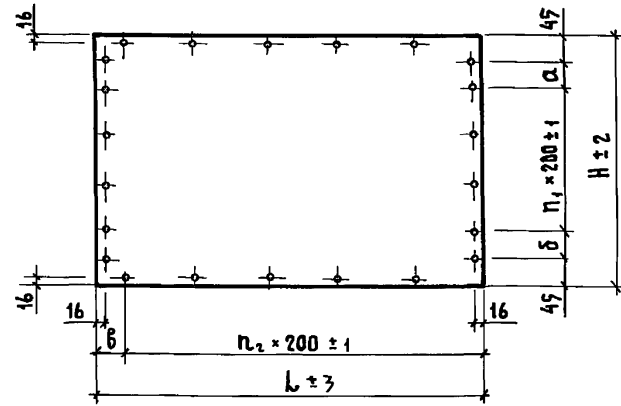
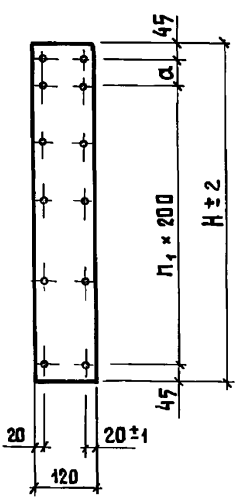
1.832.5-11.2-002

МАРКА ИЗДЕЛИЯ	НАИМЕНОВАНИЕ МАТЕРИАЛА, ЕДИНИЦЫ ИЗМЕРЕНИЯ, КОЛИЧЕСТВО НА МАРКУ													
	ДРЕВЕСИНА ОБРЕЗНАЯ ГОСТ 24454-80 ГОСТ 8486-66	ЛИСТ ВОДО- СТОЙКОЙ ФА- НЕРЫ Ø = 8 мм ГОСТ 3916-69	ПЛИТЫ ДРЕ- ВЕСНО-ВОЛОК- НИСТЫЕ ТВЕР- ДЫЕ	ПЛИТЫ МИ- НЕРАЛО-ВАТ- НЫЕ ГОСТ 9573-82	ПЛЕНКА ПО- ЛИЭТИЛЕНО- ВАЯ Ø = 0.2 мм ГОСТ 10354-82	ПРОКЛАДКА ПРП-40. К-40.300 ГОСТ 12177-81	МАСТИКА АМ-0,5 ГОСТ 13489-79	СТАЛЬНЫЕ ИЗДЕЛИЯ						ВСЕГО
								ЛИСТ ГОСТ 19904-74	ПОЛОСА ГОСТ 103-76	ЛИСТ ОЦИН- КОВАННЫЙ ГОСТ 19904-74	СЕТКА ОЦИН- КОВАННАЯ ГОСТ 3826-82	ГВОЗДИ АЛЮ- МИНИЕВЫЕ ТУ 69-216-83	МЕТИЗЫ	
М ³	М ²	М ³	М ³	М ²	П.М.	КГ	КГ	КГ	КГ	КГ	КГ	КГ		
ПСФД 30.6.15	0.048	3.40		0.147	1.70									
ПСФД 30.6.17	0.056			0.183										
ПСФД 30.6.20	0.064			0.221										
ПСФД 30.6.22	0.072			0.257										
ПСФД 30.9.15	0.063	5.20		0.234	2.60									
ПСФД 30.9.17	0.073			0.290										
ПСФД 30.9.20	0.083			0.351										
ПСФД 30.9.22	0.094			0.410										
ПСФД 30.12.15	0.078	7.00		0.321	3.50									
ПСФД 30.12.17	0.090			0.402										
ПСФД 30.12.20	0.102			0.482										
ПСФД 30.12.2	0.115			0.562										
ПСФД 12.12.15	0.031	2.75		0.135	1.40			0.36						
ПСФД 12.12.17	0.036			0.153										
ПСФД 12.12.20	0.041			0.184										
ПСФД 12.12.22	0.045			0.214										
ПСФД 6.12.15	0.019	1.35		0.056	0.70									
ПСФД 6.12.17	0.022			0.070										
ПСФД 6.12.20	0.025			0.084										
ПСФД 6.12.22	0.027			0.098										
ПСФД 30.9.158	0.054	3.85		0.170	1.90									
ПСФД 30.9.178	0.063			0.208										
ПСФД 30.9.208	0.072			0.250										
ПСФД 30.9.228	0.081			0.292										

ИНВ. № ПОДА. ПОДАТЬ И ДАТА ВЗАИМ. №

НАЧ. ОТД.	КОТОВ	<i>Котов</i>
Н. КОНТР.	РЕССИНА	<i>Рессина</i>
ГУП	КОТОВ	<i>Котов</i>
РУК. ГР.	РЕССИНА	<i>Рессина</i>
СТ. ЯНЖ.	КИРПИЧКИНА	<i>Кирпичкина</i>
ПРОВЕР.	РЕССИНА	<i>Рессина</i>

1.832.5-И.2-000 ВМ1

ВЕДОМОСТЬ РАСХОДА МАТЕРИА-
ЛОВ НА СТЕНОВУЮ ПАНЕЛЬ С
ФАНЕРНОЙ ОБШИВКОЙ

СТАДИА	ЛИСТ	ЛИСТОВ
Р	1	4
ГИПРОНИСЕЛЬХОЗ		

МАРКА ИЗДЕЛИЯ	НАИМЕНОВАНИЕ МАТЕРИАЛА, ЕДИНИЦЫ ИЗМЕРЕНИЯ, КОЛИЧЕСТВО НА МАРКУ													
	ДРЕВЕСИНА ОБРЕЗНАЯ ГОСТ 24494-80 ГОСТ 8486-66	ЛИСТ ВОДО- СТОЙКОЙ ФА- НЕРЫ δ=8 мм. ГОСТ 3916-69	ПЛИТЫ ДРЕ- ВЕСНО ВОЛОК- НИСТЫЕ ТЕР- МЫЕ	ПЛИТЫ МИНЕРАЛО- ВЯТНЫЕ ГОСТ 9573-82	ПЛЕНКА ПО- ЛИЭТИЛЕН- ОВАЯ δ=0,2 мм ГОСТ 10354-82	ПРОКЛАДКА ПРП-40. К-40.300 ГОСТ 19777-81	МАСТИКА АМ-0,5 ГОСТ 13489-79	СТАЛЬНЫЕ ИЗДЕЛИЯ						
								ЛИСТ ГОСТ 19904-74	ПОЛОСА ГОСТ 103-76	ЛИСТ ОЦИН- КОВАННЫЙ ГОСТ 19904-74	СЕТКА ОЦИН- КОВАННАЯ ГОСТ 3826-82	ГВОЗДИ АЛЮ- МИНИЕВЫЕ ТУ 69-216-83	МЕТИЗЫ	ВСЕГО
М ³	М ²	М ³	М ³	М ²	П. М.	КГ	КГ	КГ	КГ	КГ	КГ	КГ		
ПСФД 30.12.15В	0,073	5.75		0,250	2.85							0,190	0,520	1,070
ПСФД 30.12.17В	0,085			0,310										
ПСФД 30.12.20В	0,098			0,375										
ПСФД 30.12.22В	0,111			0,440										
ПСФД 15.24.15	0,072	7.00		0,324	3.50							0,184	0,489	1,033
ПСФД 15.24.17	0,083			0,405										
ПСФД 15.24.20	0,096			0,486										
ПСФД 15.24.22	0,108			0,567										
ПСФД 15.27.15	0,077	7.85		0,336	3,90								0,502	1,046
ПСФД 15.27.17	0,089			0,458										
ПСФД 15.27.20	0,101			0,549										
ПСФД 15.27.22	0,112			0,641										
ПСФД 15.30.15	0,085	8.75		0,408	4,40			0,76					0,518	1,085
ПСФД 15.30.17	0,097			0,511										
ПСФД 15.30.20	0,109			0,613										
ПСФД 15.30.22	0,121			0,715										
ПСФД 15.33.15	0,090	9.60		0,450	4.80							0,207	0,885	1,452
ПСФД 15.33.17	0,102			0,563										
ПСФД 15.33.20	0,115			0,676										
ПСФД 15.33.22	0,127			0,789										
ПСФД 15.24.15В	0,071	5.70		0,264	2.90								0,489	1,033
ПСФД 15.24.17В	0,083			0,330										
ПСФД 15.24.20В	0,095			0,396										
ПСФД 15.24.22В	0,106			0,462										
ПСФД 15.27.15В	0,076	6.60		0,306	3.30								0,502	1,046
ПСФД 15.27.17В	0,088			0,383										
ПСФД 15.27.20В	0,101			0,459										
								1.832.5-11.2-000ВМ1						ЛИСТ
														2

ИЗВ. ПЕРИОДА. ПОДПИСЬ И ДАТА

ВЗЯТ. ИВ. №

МАРКА ИЗДЕЛИЯ	НАИМЕНОВАНИЕ МАТЕРИАЛА, ЕДИНИЦЫ ИЗМЕРЕНИЯ, КОЛИЧЕСТВО НА МАРКУ													
	ДРЕВЕСИНА ОБРЕЗНАЯ ГОСТ24454-80 ГОСТ8486-66	ЛИСТ ВОДО- СТОЙКОЙ ФА- НЫ Ø=8 ММ ГОСТ 3916-69	ПЛИТЫ ДРЕ- ВЕСНОВОЛОК- НИСТЫЕ ТВЕР- ДЫЕ	ПЛИТЫ МИНЕРАЛО- ВАТНЫЕ ГОСТ9573-82	ПЛЕНКА ПО- ЛИЭТИЛЕНО- ВАЯ Ø=0.2ММ ГОСТ10354-82	ПРОКЛАДКА ПРП-ЧО. К-40.300 ГОСТ19177-81	МЯСТИКА ЯМ-0,7 ГОСТ 13489-79	СТАЛЬНЫЕ ИЗДЕЛИЯ						
								ЛИСТ ГОСТ 19904-74	ПОЛОСА ГОСТ 103-76	ЛИСТ ОЦИН- КОВАННЫЙ ГОСТ 19904-74	СЕТКА ОЦИН- КОВАННАЯ ГОСТ3826-82	ГВОЗДИ ЯЛЮ- МИНИЕВЫЕ ТУ69-216-83	МЕТИЗЫ	ВСЕГО
М ³	М ²	М ³	М ³	М ²	П.М.	КГ	КГ	КГ	КГ	КГ	КГ	КГ		
ПСФД15.27.22В	0,114	6,60		0,536	3,30							0,184	0,502	1,046
ПСФД15.30.15В	0,084			0,348										
ПСФД15.30.17В	0,096			0,436										
ПСФД15.30.20В	0,108	7,45		0,523	3,75								0,518	1,085
ПСФД15.30.22В	0,120			0,610										
ПСФД15.33.15В	0,089			0,390										
ПСФД15.33.17В	0,101	8,35		0,488	4,20								0,207	
ПСФД15.33.20В	0,113			0,586										
ПСФД15.33.22В	0,126			0,684										
ПСФД15.24.150	0,217			0,147										
ПСФД15.24.170	0,230	3,76		0,183	1,70									
ПСФД15.24.200	0,244			0,220										
ПСФД15.24.220	0,258			0,256										
ПСФД15.27.150	0,225			0,189										
ПСФД15.27.170	0,235	4,65		0,236	2,20									
ПСФД15.27.200	0,257			0,283										
ПСФД15.27.220	0,268			0,330										
ПСФД15.30.150	0,232			0,231										
ПСФД15.30.170	0,247	5,53		0,289	2,60									
ПСФД15.30.200	0,262			0,346										
ПСФД15.30.220	0,277			0,404										
ПСФД15.33.150	0,234			0,273										
ПСФД15.33.170	0,252	6,41		0,341	3,00									
ПСФД15.33.200	0,269			0,410										
ПСФД15.33.220	0,285			0,478										
ПСФД15.27.15Д	0,419	0,94	0,0216	0,036	0,50									
ПСФД15.27.17Д	0,442			0,045			6,1						0,071	1,057
													1,091	1,672
										1.832.5-11.2-000ВМ1				ЛИСТ 3

ИНВ.№ ПОДА. ПОДПИСЬ И ДАТА ВЗЯМ.ЛНВ.№

Марка изделия	Наименование материала, единицы измерения, количество на марку													
	Древесина обрезная ГОСТ24494-80 ГОСТ8486-66	Лист водо- стойкой фане- ры δ= 8 мм ГОСТ 3916-69	Плиты древесно- волокнистые твердые	Плиты минерало- ватные ГОСТ9573-82	Пленка по- лиэтиленовая δ=0,2мм ГОСТ10354-82	Прокладка прп-40. к-40.300 ГОСТ19177-81	Мастика АМ-0,5 ГОСТ 13489-79	Стальные изделия						
								Лист ГОСТ 19904-74	Полоса ГОСТ 103-76	Лист оцин- кованный ГОСТ 19904-74	Сетка оцин- кованная ГОСТ3826-82	Гвозди алю- миниевые ТУ69-216-83	Метизы	Всего
м ³	м ²	м ³	м ³	м ²	п.м.	кг	кг	кг	кг	кг	кг	кг		
ПСФД15.27.20А	0,459	0,94	0,0216	0,054	0,50	9,6	6,1	0,36	—	—	0,15	0,071	1,109	1,690
ПСФД15.27.22А	0,480			0,063								0,078	1,083	1,670
ПСФД15.30.15А	0,428	1,82		0,098	1,00							1,117	1,704	
ПСФД15.30.17А	0,451			0,117								1,135	1,722	
ПСФД15.30.20А	0,470			0,137								1,45	1,101	1,701
ПСФД15.30.22А	0,496			0,120									1,135	1,735
ПСФД15.33.17А	0,436	0,150		1,153	1,753									
ПСФД15.33.17А	0,461	2,71		0,181	1,80							1,117	1,725	
ПСФД15.33.20А	0,481			0,211								1,154	1,759	
ПСФД15.33.22А	0,508	3,59		0,163	1,80							1,169	1,777	
ПСФД15.36.15А	0,444			0,203										
ПСФД15.36.17А	0,470			0,244										
ПСФД15.36.20А	0,493		0,284											
ПСФД15.36.22А	0,520													

Инв.№ подл. Подпись и дата. Взам. инв.№

1.832.5-11.2-000ВМ1 Лист
4

МАРКА ИЗДЕЛИЯ	НАИМЕНОВАНИЕ МАТЕРИАЛА, ЕДИНИЦЫ ИЗМЕРЕНИЯ, КОЛИЧЕСТВО НА МАРКУ													
	ДРЕВЕСИНА ОБРЕЗНАЯ ГОСТ 24454-80 ГОСТ 2486-66	ПЛИТЫ ДРЕВЕСНОВОЛОК- НИСТЫЕ ТВЕРДЫЕ	ПЛИТЫ МИНЕРАЛОВАТ- НЫЕ ГОСТ 9573-82	ПЛЕНКА ПОЛИЭТИЛЕНО- ВАЯ d=0,2MM ГОСТ 10754-82	ПРОКЛАДКА ПП-ЧО. К-40.300 ГОСТ 19177-81	МАСТИКА ЯМ-0,5 ГОСТ 17489-79	СТАЛЬНЫЕ ИЗДЕЛИЯ						МЕТИЗЫ	ВСЕГО
							ПОЛОСА ГОСТ 103-76	ЛИСТ ГОСТ 19904-74	ЛИСТ ОЦИН- КОВАННЫЙ ГОСТ 19904-74	СЕТКА ОЦИН- КОВАННАЯ ГОСТ 3826-82	ГВОЗДИ ЯЛО- МИНЬЕВЫЕ ТУ 69-216-83	КГ		
М ³	М ³	М ³	М ²	п.м.	КГ	КГ	КГ	КГ	КГ	КГ	КГ	КГ		
ПСДА 30.6.16	0,083		0,14											
ПСДА 30.6.18	0,090		0,18	1,7								0,7	1,1	
ПСДА 30.6.21	0,096		0,21											
ПСДА 30.6.23	0,102		0,25											
ПСДА 30.9.16	0,116		0,23	2,6								0,8	1,2	
ПСДА 30.9.18	0,123		0,28											
ПСДА 30.9.21	0,131		0,34											
ПСДА 30.9.23	0,138		0,40	3,5								0,9	1,3	
ПСДА 30.12.16	0,137		0,31											
ПСДА 30.12.18	0,145		0,39											
ПСДА 30.12.21	0,154		0,47	1,4								0,5	0,9	
ПСДА 30.12.23	0,162		0,54											
ПСДА 12.12.16	0,059		0,12											
ПСДА 12.12.18	0,063		0,15	0,7								0,8	1,2	
ПСДА 12.12.21	0,067		0,18											
ПСДА 12.12.23	0,070		0,21											
ПСДА 6.12.16	0,038		0,06	1,9										
ПСДА 6.12.18	0,041		0,07											
ПСДА 6.12.21	0,043		0,08											
ПСДА 6.12.23	0,046		0,10											
ПСДА 30.9.16В	0,089		0,17											
ПСДА 30.9.18В	0,096		0,21											
ПСДА 30.9.21В	0,103		0,25											
ПСДА 30.9.23В	0,111		0,29											

1.832.5-11.2-000ВМ2

НАЧ.ОТД.	КОТОВ	<i>Котов</i>
И.КОНТР.	РЕССИНА	<i>Рессина</i>
ГИП	КОТОВ	<i>Котов</i>
РУК.ГР.	РЕССИНА	<i>Рессина</i>
СТ.ИИЖ.	ЯРХИПОВА	<i>Ярхипова</i>
ПРОВЕР.	РЕССИНА	<i>Рессина</i>

ВЕДОМОСТЬ РАСХОДА МАТЕРИА-
ЛОВ НА СТЕНОВУЮ ПАНЕЛЬ С
ДОЩАТОЙ ОБШИВКОЙ

СТЯЖА	ЛИСТ	ЛИСТОВ
Р	1	4

ГИПРОНИС ЕЛЬХОЗ

МАРКА ИЗДЕЛИЯ	НАИМЕНОВАНИЕ МАТЕРИАЛА, ЕДИНИЦЫ ИЗМЕРЕНИЯ, КОЛИЧЕСТВО НА МАРКУ																			
	ДРЕВЕСИНА ОБРЕЗНАЯ ГОСТ 24454-80 ГОСТ 3486-66	ПЛИТЫ ДРЕВЕСНОВОЛОК- НИСТЫЕ ТВЁРДЫЕ	ПЛИТЫ МИНЕРАЛОВАТ- НЫЕ ГОСТ 9573-82	ПАЕНКА ПОЛИЭТИЛЕНО- ВАЯ Ø=0,2MM ГОСТ 10354-82	ПРОКЛАДКА ПП-40 К-40.300 ГОСТ 19177-81	МАСТИКА ЯМ-0,5 ГОСТ 13489-79	СТАЛЬНЫЕ ИЗДЕЛИЯ						МЕТИЗЫ	ВСЕГО						
							ПОЛОСА ГОСТ 103-76	ЛИСТ ГОСТ 19904-74	ЛИСТ ОЦИН- КОВАННЫЙ ГОСТ 19904-74	СЕТКА ОЦИН- КОВАННАЯ ГОСТ 3826-82	ГВОЗДИ АЛЮ- МИНИЕВЫЕ ТУ 69-216-83	КГ			КГ	КГ	КГ	КГ		
М ³	М ³	М ³	М ²	П.М.	КГ	КГ	КГ	КГ	КГ	КГ	КГ	КГ								
ПСДД 30.12.16В	0,127	—	0,26	2,9	—	—	—	0,4	—	—	—	1,1	1,5							
ПСДД 30.12.18В	0,138		0,32																	
ПСДД 30.12.21В	0,146		0,38																	
ПСДД 30.12.23В	0,155		0,45																	
ПСДД 15.24.16	0,114		0,32	3,5								—	—	—	—	—	—	—	1,2	1,6
ПСДД 15.24.18	0,123		0,40																	
ПСДД 15.24.21	0,131		0,47																	
ПСДД 15.24.23	0,140		0,55																	
ПСДД 15.27.16	0,125		0,36	4,0								—	—	—	—	—	—	—	1,3	1,7
ПСДД 15.27.18	0,134		0,45																	
ПСДД 15.27.21	0,143		0,54																	
ПСДД 15.27.23	0,153		0,63																	
ПСДД 15.30.16	0,137		0,40	4,5								—	—	—	—	—	—	—	1,3	1,7
ПСДД 15.30.18	0,147		0,50																	
ПСДД 15.30.21	0,156		0,60																	
ПСДД 15.30.23	0,165		0,70																	
ПСДД 15.33.16	0,149	0,44	5,0	—	—	—	—	—	—	—	1,5	1,9								
ПСДД 15.33.18	0,159	0,55																		
ПСДД 15.33.21	0,168	0,66																		
ПСДД 15.33.23	0,179	0,77																		
ПСДД 15.24.16В	0,100	0,25	2,9	—	—	—	—	—	—	—	1,1	1,5								
ПСДД 15.24.18В	0,107	0,33																		
ПСДД 15.24.21В	0,115	0,41																		
ПСДД 15.24.23В	0,124	0,49																		

ИЗМ. № ПОДА. ПОДПИСЬ И ДАТА. ВЗЯТ. ШИВ. №

1.832.5-11.2-000 ВМ2

Лист

2

21961-02 75

ФОРМАТ А3

МАРКА ИЗДЕЛИЯ	НАИМЕНОВАНИЕ МАТЕРИАЛА, ЕДИНИЦЫ ИЗМЕРЕНИЯ, КОЛИЧЕСТВО НА МАРКУ													
	ДРЕВЕСИНА ОБРЕЗНАЯ ГОСТ 24454-80 ГОСТ 8486-66	ПЛИТЫ ДРЕВЕСНОВОЛОК- НИСТЫЕ ТВЕРДЫЕ	ПЛИТЫ МИНЕРАЛОВАТ- НЫЕ ГОСТ 9573-82	ПЛЕНКА ПОЛИЭТИЛЕНО- ВАЯ d=0,2MM. ГОСТ 10574-82	ПРОКЛАДКА ЛРП-ЧО. К-ЧО.300 ГОСТ 19171-81	МАСТИКА АМ-0,5 ГОСТ 13489-79	СТАЛЬНЫЕ ИЗДЕЛИЯ						МЕТИЗЫ	ВСЕГО
							ПОЛОСА ГОСТ 103-76	ЛИСТ ГОСТ 19904-74	ЛИСТОЦИН- КОВАННЫЙ ГОСТ 19904-74	СЕТКА ОЦИН- КОВАННАЯ ГОСТ 826-82	ГВОЗДИ АЛЮ- МИНИЕВЫЕ ТУ 69 216-83	КГ		
М ³	М ³	М ³	М ²	П.М.	КГ	КГ	КГ	КГ	КГ	КГ	КГ	КГ		
ПСДД 15.27.168	0,109	-	0,28	3,3	-	-	-	-	-	-	-	1,2	1,6	
ПСДД 15.27.188	0,118		0,37											
ПСДД 15.27.218	0,127		0,46											
ПСДД 15.27.238	0,137		0,54											
ПСДД 15.30.168	0,121		0,30	3,7	-	-	-	-	-	-	-	1,3	1,7	
ПСДД 15.30.188	0,131		0,40											
ПСДД 15.30.218	0,140		0,50											
ПСДД 15.30.238	0,149		0,60											
ПСДД 15.33.168	0,133		0,33	4,3	-	-	-	-	-	-	-	1,4	1,8	
ПСДД 15.33.188	0,143		0,44											
ПСДД 15.33.218	0,152		0,55											
ПСДД 15.33.238	0,163		0,66											
ПСДД 15.24.160	0,269		0,15	2,0	-	-	-	0,4	-	-	-	-	1,3	4,6
ПСДД 15.24.180	0,285		0,19											
ПСДД 15.24.210	0,299		0,22											
ПСДД 15.24.230	0,317		0,26											
ПСДД 15.27.160	0,286		0,19	2,4	9,6	7,5	-	-	-	-	-	-	1,4	4,7
ПСДД 15.27.180	0,299		0,24											
ПСДД 15.27.210	0,322		0,29											
ПСДД 15.27.230	0,336		0,33											
ПСДД 15.30.160	0,305	0,23	2,9	-	-	-	-	-	-	-	-	1,5	4,8	
ПСДД 15.30.180	0,322	0,29												
ПСДД 15.30.210	0,338	0,35												
ПСДД 15.30.230	0,357	0,41												

ИНВ. № ПОДА. ПОДПИСЬ И ДАТА ВЗЯМ. ИМБ. № 2

1.832.5-11.2-000BM2

Лист

3

МАРКА ИЗДЕЛИЯ	НАИМЕНОВАНИЕ МАТЕРИАЛА, ЕДИНИЦЫ ИЗМЕРЕНИЯ, КОЛИЧЕСТВО НА МАРКУ																						
	ДРЕВЕСИНА ОБРЕЗНАЯ ГОСТ 24454-80 ГОСТ 3486-66	ПЛИТЫ ДРЕВЕСНОВОЛОК- НИСТЫЕ ТВЕРДЫЕ	ПЛИТЫ МИНЕРАЛОВАТ- НЫЕ ГОСТ 9573-82	ПЛЕНКА ПОЛИЭТИЛЕНО- ВАЯ Ø=0,2мм. ГОСТ 10354-82	ПРОКЛАДКА ПРР-ЧВ. К-40.300 ГОСТ 19177-81	МЯСТИКА ЯМ-0,5 ГОСТ 13489-79	СТАЛЬНЫЕ ИЗДЕЛИЯ						МЕТИЗЫ	ВСЕГО:									
							ПОЛОСА ГОСТ 103-76	ЛИСТ ГОСТ 19904-74	ЛИСТ ОЦИН- КОВАННЫЙ ГОСТ 19904-74	СЕТКА ОЦИН- КОВАННАЯ ГОСТ 7826-82	ГВОЗДИ ЯАЮ- МИНИЕВЫЕ ТУ 69-216-83												
М ³	М ³	М ³	М ²	П.М.	КГ	КГ	КГ	КГ	КГ	КГ	КГ	КГ											
ПСДД 15.33.160	0,324	—	0,28	3,4		7,5	0,5					1,6	4,9										
ПСДД 15.33.180	0,341		0,34				5,0																
ПСДД 15.33.210	0,358		0,41				5,2																
ПСДД 15.33.230	0,374		0,48				7,0																
ПСДД 15.27.16Д	0,413	0,022	0,04	1,1									1,2	1,8									
ПСДД 15.27.18Д	0,427		0,05										1,3	1,9									
ПСДД 15.27.21Д	0,448		0,06																				
ПСДД 15.27.23Д	0,469		0,07																				
ПСДД 15.30.16Д	0,487		1,5										0,08	9,6	8,6	—	0,4	—	0,2	—		1,4	2,0
ПСДД 15.30.18Д	0,501												0,10										
ПСДД 15.30.21Д	0,527												0,12										
ПСДД 15.30.23Д	0,619												0,14										
ПСДД 15.33.16Д	0,515		1,9										0,12	2,3									
ПСДД 15.33.18Д	0,532												0,15										
ПСДД 15.33.21Д	0,556	0,18																					
ПСДД 15.33.23Д	0,582	0,21																					
ПСДД 15.36.16Д	0,541	0,17		1,5	2,1																		
ПСДД 15.36.18Д	0,558	0,21																					
ПСДД 15.36.21Д	0,585	0,25																					
ПСДД 15.36.23Д	0,612	0,29																					

ИЗВ. № ПОДА. ПОДПИСЬ И ДАТА. ВЗР. ИЛ. №

1.832.5-11.2-000ВМ2

ЛИСТ
4