

ТИПОВЫЕ КОНСТРУКЦИИ, ИЗДЕЛИЯ И УЗЛЫ ЗДАНИЙ И СООРУЖЕНИЙ

СЕРИЯ 1.832.5-11

ПАНЕЛИ НА ДЕРЕВЯННОМ КАРКАСЕ
ДЛИНОЙ ДО 3-Х МЕТРОВ
ДЛЯ СТЕН СЕЛЬСКОХОЗЯЙСТВЕННЫХ
ПРОИЗВОДСТВЕННЫХ ЗДАНИЙ

ВЫПУСК 9
ЭЛЕМЕНТЫ КАРКАСОВ
ДЛЯ ПАНЕЛЕЙ ТОРЦОВ ЗДАНИЙ
РАБОЧИЕ ЧЕРТЕЖИ

23300-04

ТИПОВЫЕ КОНСТРУКЦИИ, ИЗДЕЛИЯ И УЗЛЫ ЗДАНИЙ И СООРУЖЕНИЙ

СЕРИЯ 1.832.5-11

ПАНЕЛИ НА ДЕРЕВЯННОМ КАРКАСЕ
ДЛИНОЙ ДО 3-Х МЕТРОВ
ДЛЯ СТЕН СЕЛЬСКОХОЗЯЙСТВЕННЫХ
ПРОИЗВОДСТВЕННЫХ ЗДАНИЙ

ВЫПУСК 9
ЭЛЕМЕНТЫ КАРКАСОВ
ДЛЯ ПАНЕЛЕЙ ТОРЦОВ ЗДАНИЙ
РАБОЧИЕ ЧЕРТЕЖИ

ГИПРОНИСЕЛЬХОЗ

Гл. инж. ин-та *[подпись]* В.А. Чернорылов
Нач. отд. Ни СК *[подпись]* И.Н. Котов
ГИП *[подпись]* И.Н. Котов

ЦНИИСК им. Кучеренко

Зам. директора *[подпись]* В.В. Гурьев
Зав. отделением *[подпись]* Ю.Ю. Славик
Зав. лабораторией *[подпись]* С.Б. Турковский
Ст. научн. сотр. *[подпись]* И.М. Линьков

Утверждены Госагропромом СССР,

письмо № 804-48/582

от 07.05.88, введены в действие

ГИПРОНИСЕЛЬХОЗОМ, приказ

№ 140-И от 17 мая 1988 г.

с 15.11.88

ОБОЗНАЧЕНИЕ	НАИМЕНОВАНИЕ	СТР.
1. 832.5-11.9-00ТУ	ТЕХНИЧЕСКИЕ УСЛОВИЯ	3
1. 832.5-11.9-01	РЕБРО Р1-1... Р1-12	4
1. 832.5-11.9-01СБ	РЕБРО Р1-1... Р1-12. СБОРОЧНЫЙ ЧЕРТЕЖ	6
1. 832.5-11.9-02	РЕБРО Р2-1... Р2-16	7
1. 832.5-11.9-02СБ	РЕБРО Р2-1... Р2-16. СБОРОЧНЫЙ ЧЕРТЕЖ	9
1. 832.5-11.9-03	РЕБРО Р3-1... Р3-16	10
1. 832.5-11.9-03СБ	РЕБРО Р3-1... Р3-16. СБОРОЧНЫЙ ЧЕРТЕЖ	12
1. 832.5-11.9-04	РЕБРО Р4-1... Р4-12	13
1. 832.5-11.9-04СБ	РЕБРО Р4-1... Р4-12. СБОРОЧНЫЙ ЧЕРТЕЖ	15
1. 832.5-11.9-05	РЕБРО Р5-1... Р5-16	16
1. 832.5-11.9-06	РЕБРО Р6-1... Р6-40	17
1. 832.5-11.9-07	РЕБРО Р7-1... Р7-84	19
1. 832.5-11.9-08	РЕБРО Р8-1... Р8-12	23
1. 832.5-11.9-09	РЕБРО Р9-1... Р9-38	24
1. 832.5-11.9-10	РЕБРО Р10-1... Р10-80	26
1. 832.5-11.9-11	РЕБРО Р11-1... Р11-3	30
1. 832.5-11.9-12	ПЕТЛЯ ДЛЯ ПОДЪЕМА ПМ1	31
1. 832.5-11.9-13	СКОБА	32

Инв. л. подл.	Подпись и дата			Взам. инв. н		
	1. 832.5 - 11.9					
Исполн.	Нач. отд.	Котов	<i>[Подпись]</i>	СОДЕРЖАНИЕ		
Инж. г.р.	Инженер	Рабинович	<i>[Подпись]</i>			
Инж. г.р.	Инженер	Котов	<i>[Подпись]</i>			
Инж. г.р.	Инженер	Рабинович	<i>[Подпись]</i>			
Инж. г.р.	Инженер	Спанешникова	<i>[Подпись]</i>			
Инж. г.р.	Инженер	Рабинович	<i>[Подпись]</i>	Стадия	Лист	Листов
				Р		1
				ГИПРОНИСЕ ЛЬХОЗ		

1. Для элементов каркасов стеновых панелей должны приниматься пиломатериалы сорта 2 из сосны или ели по ГОСТ 8486-86 с размерами по ГОСТ 24454-80.

2. Показатели прочности древесины должны отвечать показателям для древесины сорта 2, приведенным в приложении 2 СНиП II-25-80. Влажность древесины при изготовлении элементов каркаса не должна превышать 20%.

3. Для монтажных петель должна применяться листовая сталь по ГОСТ 19904-74, марка стали 2-IV ВСтЗпс-6 по ГОСТ 16523-70*.

Болты для крепления монтажных петель должны применяться по ГОСТ 7798-70, гайки - по ГОСТ 5915-70 и шайбы - по ГОСТ 11371-78; марка стали ВСтЗпс-6 по ГОСТ 380-71.

4. Скобы выполняются из проволоки низкоуглеродистой термически необработанной, оцинкованной по ГОСТ 3282-74.

5. Для антисептирования деревянных элементов каркаса применяются защитные мероприятия в соответствии со СНиП 2.03.11-85

Пропитка деревянных заготовок производится способом нанесения на поверхность (погружение, опрыскивание, нанесение кистью). После пропитки деревянные заготовки должны быть высушены до первичной влажности.

6. Стальные изделия должны быть защищены антикоррозионными покрытиями согласно СНиП 2.03.11-85.

Инв. № подл. Подпись и дата Взам. инв. №

				1.832.5 -11.9 - 00ТУ			
Нач. отд.	Котов	<i>Котов</i>		ТЕХНИЧЕСКИЕ УСЛОВИЯ	Стадия	Лист	Листов
Н. контр.	Рабинович	<i>Рабинович</i>			Р		1
Гип	Котов	<i>Котов</i>			ГИПРОНИСЕ ЛЬХОЗ		
Рук. гр.	Рабинович	<i>Рабинович</i>					
Инженер	Спанешникова	<i>Спанешникова</i>					
Проверил	Рабинович	<i>Рабинович</i>					

ИНВ. № ПОДА.	ПОДАПИСЬ И ДАТА	ВЗАМ. ИНВ. №

ФОРМАТ	ЗНА	ПОЗ.	ОБОЗНАЧЕНИЕ	НАИМЕНОВАНИЕ	КОЛ. НА ИСПОЛ. 1.832.5-11.9-01-										ПРИМЕЧАНИЕ	
					-	01	02	03	04	05	06	07				
				<u>ДОКУМЕНТАЦИЯ</u>												
A4			1.832.5-11.9-00 ТУ	ТЕХНИЧЕСКИЕ УСЛОВИЯ												
A4			1.832.5-11.9-01 СБ	СБОРОЧНЫЙ ЧЕРТЕЖ												
				<u>ДЕТАЛИ</u>												
				ДОСКА ГОСТ 8486-86 СОСНА ИЛИ ЕЛЬ $У \leq 20\%$												
Б4		1	32×100	ℓ = 2070	2											0,0066 м ³
			32×125	ℓ = 2070		2										0,0083 м ³
			32×150	ℓ = 2070			2									0,0099 м ³
			32×175	ℓ = 2070				2								0,0116 м ³
			32×100	ℓ = 1780					2							0,0057 м ³
			32×125	ℓ = 1780						2						0,0071 м ³
			32×150	ℓ = 1780							2					0,0085 м ³
			32×175	ℓ = 1780								2				0,0100 м ³
				<u>СТАНДАРТНЫЕ ИЗДЕЛИЯ</u>												
		2		Гвоздь К2,5×60 ГОСТ 4028-63	14	14	14	14	12	12	12	12				

23300-04 5

Исполнения 08-11-см. лист 2

НАЧ. ОТД.	КОТОВ	<i>Котов</i>
Н. КОНТР.	РАБИНОВИЧ	<i>Рабинович</i>
ГИП	КОТОВ	<i>Котов</i>
РУК. ГР.	РАБИНОВИЧ	<i>Рабинович</i>
ИНЖЕНЕР	БЛАЖЕННИКОВА	<i>Блаженникова</i>
ПРОВЕРИЛ	РАБИНОВИЧ	<i>Рабинович</i>

1.832.5-11.9-01

РЕБРО Р1-1... Р1-12

СТАДИЯ	ЛИСТ	ЛИСТОВ
Р	1	2
ГИПРОНИС ЕЛЬХОЗ		

Инв. № подл.	Подпись и дата	Взам. инв. №

ФОРМАТ	ЗОНА	Поз.	ОБОЗНАЧЕНИЕ	НАИМЕНОВАНИЕ	Код. на испол. 1.832.5-11.9-01-										ПРИМЕЧАНИЕ	
					08	09	10	11								
				<u>ДОКУМЕНТАЦИЯ</u>												
A4			1.832.5-11.9-00ТУ	ТЕХНИЧЕСКИЕ УСЛОВИЯ	×	×	×	×								
A4			1.832.5-11.9-01СБ	СБОРОЧНЫЙ ЧЕРТЕЖ	×	×	×	×								
				<u>ДЕТАЛИ</u>												
				Доска ГОСТ 8486-86 сосна или ель $U \leq 20\%$												
Б4	1		32 × 100	ℓ = 1650	2											0,0053 м ³
			32 × 125	ℓ = 1650		2										0,0066 м ³
			32 × 150	ℓ = 1700			2									0,0082 м ³
			32 × 175	ℓ = 1700				2								0,0095 м ³
				<u>СТАНДАРТНЫЕ ИЗДЕЛИЯ</u>												
	2		Гвоздь К2,5×60	ГОСТ 4028-63	12	12	12	12								

23300-04 6

1.832.5-11.9-01		Лист
		2

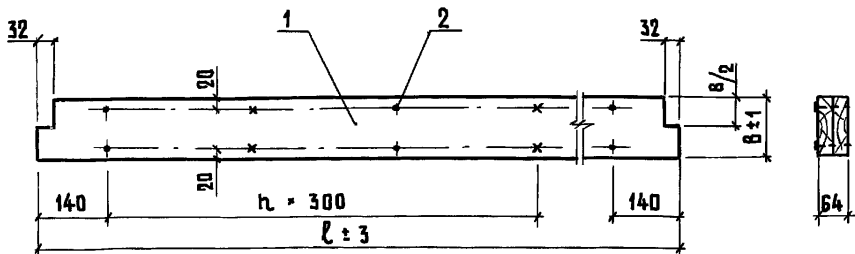

Обозначение	Марка	Размеры, мм		h	Масса, кг
		l	B		
1.832.5-11.9-01	P1-1	2070	100	5	6,6
— 01	P1-2		125		8,3
— 02	P1-3		150		9,9
— 03	P1-4		175		11,6
— 04	P1-5	1780	100	4	5,7
— 05	P1-6		125		7,1
— 06	P1-7		150		8,5
— 07	P1-8		175		10,0
— 08	P1-9	1650	100	4	5,3
— 09	P1-10		125		6,6
— 10	P1-11	1700	150	4	8,2
— 11	P1-12		175		9,5

Инв. № подл. Подпись и дата. Взам. инв. №

Нач. отд.	Котов	<i>[Signature]</i>	
Н. контр.	Рабинович	<i>[Signature]</i>	
Г. и. п.	Котов	<i>[Signature]</i>	
Рук. гр.	Рабинович	<i>[Signature]</i>	
Инженер	Епанешникова	<i>[Signature]</i>	
Проверил	Рабинович	<i>[Signature]</i>	

1.832.5-11.9-01 СБ

РЕБРО P1-1... P1-12.
СБОРОЧНЫЙ ЧЕРТЕЖ

СТАДИЯ	МАССА	МАСШТАБ
P	СМ. ТАБЛ.	—
ЛИСТ		Листов 1
ГИПРОНИС ЕЛЬ ХОЗ		

ИНВ. № ПОСЛ. Подпись и дата Взам. инв. №

ФОРМАТ	ЗОНА	ПОЗ.	ОБОЗНАЧЕНИЕ	НАИМЕНОВАНИЕ	КОЛ. НА ИСПОЛ. 1.832.5-11.9-02-								ПРИМЕЧАНИЕ	
					-	01	02	03	04	05	06	07		
				<u>ДОКУМЕНТАЦИЯ</u>										
A4			1.832.5-11.9-00 ТУ	ТЕХНИЧЕСКИЕ УСЛОВИЯ										
A4			1.832.5-11.9-02 СБ	СБОРОЧНЫЙ ЧЕРТЕЖ										
				<u>ДЕТАЛИ</u>										
				ДОСКА ГОСТ 8486-86 СОСНА ИЛИ ЕЛЬ $\rho \leq 20\%$										
Б4	1		32 x 100	l = 680	2								0,0022 м ³	
			32 x 125	l = 680		2							0,0027 м ³	
			32 x 150	l = 680			2						0,0033 м ³	
			32 x 175	l = 680				2					0,0038 м ³	
			32 x 100	l = 830					2				0,0027 м ³	
			32 x 125	l = 830						2			0,0033 м ³	
			32 x 150	l = 830							2		0,0040 м ³	
			32 x 175	l = 830								2	0,0046 м ³	
				<u>СТАНДАРТНЫЕ ИЗДЕЛИЯ</u>										
	2			Гвоздь К2,5x60 ГОСТ 4028-63	4	4	4	4	6	6	6	6		

23300-04 8

Исполнения 08-15 - см. лист 2

НАЧ. ОТД.	КОТОВ	<i>Котов</i>
И. КОНТР.	РАБИНОВИЧ	<i>Рабинович</i>
ГИП	КОТОВ	<i>Котов</i>
РУК. ГР.	РАБИНОВИЧ	<i>Рабинович</i>
ИНЖЕНЕР	ЕПАНЕШНИКОВА	<i>Епанешникова</i>
ПРОВЕРИЛ	РАБИНОВИЧ	<i>Рабинович</i>

1.832.5-11.9-02

РЕБРО Р2-1... Р2-16

СТАДИЯ	ЛИСТ	ЛИСТОВ
Р	1	2
ГИПРОНИСЕЛЬХОЗ		

Инв. № подл.	Подпись и дата	Взам. инв. №

ФОРМАТ	ЗНА	ПОЗ.	ОБОЗНАЧЕНИЕ	НАИМЕНОВАНИЕ	КОЛ. НА ИСПОЛ. 1.832.5-11.9-02-										ПРИМЕЧАНИЕ
					08	09	10	11	12	13	14	15			
					<u>ДОКУМЕНТАЦИЯ</u>										
A4			1.832.5-11.9-00ТУ	ТЕХНИЧЕСКИЕ УСЛОВИЯ	X	X	X	X	X	X	X	X	X	X	
A4			1.832.5-11.9-02СБ	СБОРОЧНЫЙ ЧЕРТЕЖ	X	X	X	X	X	X	X	X	X	X	
					<u>ДЕТАЛИ</u>										
				Доска ГОСТ 8486-86 сосна или ель $f \leq 20\%$											
Б4		1	32 × 100	ℓ = 980	2										0,0031 м ³
			32 × 125	ℓ = 980		2									0,0039 м ³
			32 × 150	ℓ = 980			2								0,0047 м ³
			32 × 175	ℓ = 980				2							0,0055 м ³
			32 × 100	ℓ = 1130					2						0,0036 м ³
			32 × 125	ℓ = 1130						2					0,0045 м ³
			32 × 150	ℓ = 1130							2				0,0054 м ³
			32 × 175	ℓ = 1130								2			0,0063 м ³
					<u>СТАНДАРТНЫЕ ИЗДЕЛИЯ</u>										
		2		Гвоздь К2,5×60 ГОСТ4028-63	6	6	6	6	8	8	8	8			

23300-04 9

1.832.5-11.9-02	Лист 2
-----------------	-----------

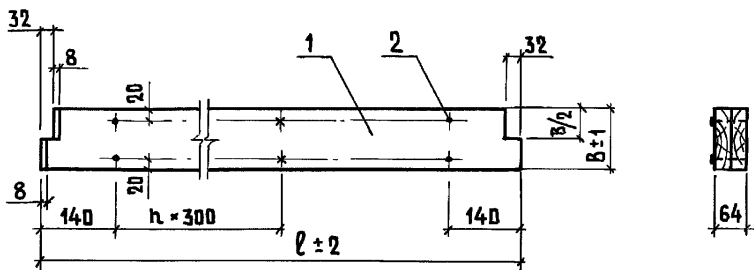

ОБОЗНАЧЕНИЕ	МАРКА	РАЗМЕРЫ, мм		h	МАССА, кг
		ℓ	в		
1.832.5 - 11.9 - 02	P2 - 1	680	100	-	2,2
- 01	P2 - 2		125		2,7
- 02	P2 - 3		150		3,3
- 03	P2 - 4		175		3,8
- 04	P2 - 5	830	100	1	2,7
- 05	P2 - 6		125		3,3
- 06	P2 - 7		150		4,0
- 07	P2 - 8		175		4,6
- 08	P2 - 9	980	100	1	3,1
- 09	P2 - 10		125		3,9
- 10	P2 - 11		150		4,7
- 11	P2 - 12		175		5,5
- 12	P2 - 13	1130	100	2	3,6
- 13	P2 - 14		125		4,5
- 14	P2 - 15		150		5,4
- 15	P2 - 16		175		6,3

1.832.5 - 11.9 - 02 СБ

РЕБРО P2-1... P2-16.
СБОРОЧНЫЙ ЧЕРТЕЖ

СТАДИЯ | МАССА | МАСШТАБ

P

СМ.ТАБА

—

ЛИСТ

ЛИСТОВ 1

ГИПРОНИСЕЛЬХОЗ

ИНВ. № ПОДАЛ | ПОДАЛИТЬ И ДАТА | ВЗАМ. ИНВ. №

НАЧ. ОТД. КОТОВ

Н. КОНТР. РАБИНОВИЧ

ГИП КОТОВ

РУК. ГР. РАБИНОВИЧ

ИНЖЕНЕР ЕПАШНИКОВА

ПРОВЕРИЛ РАБИНОВИЧ

ИНВ. № ПОДЛ. ПОДПИСЬ И ДАТА ВЗАМ. ИНВ. №

ФОРМАТ	ЗОНА	ПОЗ.	ОБОЗНАЧЕНИЕ	НАИМЕНОВАНИЕ	Кол. на испол. 1.832.5-11.9-03-								ПРИМЕЧАНИЕ
					-	01	02	03	04	05	06	07	
				<u>ДОКУМЕНТАЦИЯ</u>									
A4			1.832.5-11.9-00 ТУ	ТЕХНИЧЕСКИЕ УСЛОВИЯ									
A4			1.832.5-11.9-03 СБ	СБОРОЧНЫЙ ЧЕРТЕЖ									
				<u>ДЕТАЛИ</u>									
				ДОСКА ГОСТ 8486-86 СОСНА ИЛИ ЕЛЬ $\varphi \leq 20\%$									
Б4	1		32 × 100	l = 2510	2								0,0080 м ³
			32 × 125	l = 2510		2							0,0100 м ³
			32 × 150	l = 2510			2						0,0120 м ³
			32 × 175	l = 2510				2					0,0141 м ³
			32 × 100	l = 2810					2				0,0090 м ³
			32 × 125	l = 2810						2			0,0112 м ³
			32 × 150	l = 2810							2		0,0135 м ³
			32 × 175	l = 2810								2	0,0157 м ³
				<u>СТАНДАРТНЫЕ ИЗДЕЛИЯ</u>									
	2		ГВОЗДИ К2,5×60	ГОСТ 4028-63	16	16	16	16	18	18	18	18	

23300-04 11

Исполнения 08-15-см. лист 2

НАЧ. ВТА.	КОТОВ	<i>Котов</i>
Н. КОНТР.	РАБИНОВИЧ	<i>Рабинович</i>
ГИП	КОТОВ	<i>Котов</i>
РУК. ГР.	РАБИНОВИЧ	<i>Рабинович</i>
ИНЖЕНЕР.	ЕЛАНШИКОВА	<i>Еланшикова</i>
ПРОВЕРИЛ	РАБИНОВИЧ	<i>Рабинович</i>

1.832.5-11.9-03

Ребро РЗ-1... РЗ-16

СТАДИЯ	ЛИСТ	ЛИСТОВ
Р	1	2
ГИПРОНИС ЕЛЬ ХОЗ		

Инв. № подл. Подпись и дата Взам. инв. №

ФОРМАТ	ЗОНА	ПОЗ.	ОБОЗНАЧЕНИЕ	НАИМЕНОВАНИЕ	КОЛ. НА ИСПОЛ. 1.832.5-11.9-03-										ПРИМЕЧАНИЕ
					08	09	10	11	12	13	14	15			
				<u>ДОКУМЕНТАЦИЯ</u>											
A4			1.832.5 - 11.9 - 00 ТУ	ТЕХНИЧЕСКИЕ УСЛОВИЯ	X	X	X	X	X	X	X	X	X	X	
A4			1.832.5 - 11.9 - 03 СБ	СБОРОЧНЫЙ ЧЕРТЕЖ	X	X	X	X	X	X	X	X	X	X	
				<u>ДЕТАЛИ</u>											
				ДОСКА ГОСТ 8486-86 СОСНА ИЛИ ЕЛЬ $f \leq 20\%$											
Б4		1	32 × 100	ℓ = 3110	2										0,0100 м ³
			32 × 125	ℓ = 3110		2									0,0124 м ³
			32 × 150	ℓ = 3110			2								0,0149 м ³
			32 × 175	ℓ = 3110				2							0,0174 м ³
			32 × 100	ℓ = 3410					2						0,0109 м ³
			32 × 125	ℓ = 3410						2					0,0136 м ³
			32 × 150	ℓ = 3410								2			0,0164 м ³
			32 × 175	ℓ = 3410									2		0,0191 м ³
				<u>СТАНДАРТНЫЕ ИЗДЕЛИЯ</u>											
		2		Гвоздь К 2,5 × 60 ГОСТ 4028-63	20	20	20	20	22	22	22	22	22	22	

23300-04 12

1.832.5 - 11.9 - 03

ЛИСТ
2

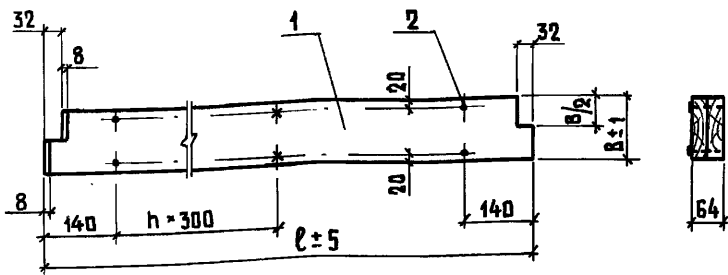

ОБЪЗНАЧЕНИЕ	МАРКА	РАЗМЕРЫ, ММ		h	МАССА, КГ
		l	B		
1.832.5 -11.9 - 03	P3-1	2510	100	6	8,0
- 01	P3-2		125		10,0
- 02	P3-3		150		12,0
- 03	P3-4		175		14,1
- 04	P3-5	2810	100	7	9,0
- 05	P3-6		125		11,2
- 06	P3-7		150		13,5
- 07	P3-8		175		15,7
- 08	P3-9	3410	100	8	10,1
- 09	P3-10		125		12,5
- 10	P3-11		150		15,0
- 11	P3-12		175		17,5
- 12	P3-13	3410	100	9	11,0
- 13	P3-14		125		13,7
- 14	P3-15		150		16,5
- 15	P3-16		175		19,2

ИВ. № ПЛА. ПОДАТЬ И ДАТА
 ВЗАМ. ИВ. №

НАЧ. ОТД.	КОТОВ	<i>[Signature]</i>
И. КОНТР.	РАБИНОВИЧ	<i>[Signature]</i>
ГИП	КОТОВ	<i>[Signature]</i>
РЧК. ГР.	РАБИНОВИЧ	<i>[Signature]</i>
ИНЖЕНЕР	СВЯШЕННИКОВА	<i>[Signature]</i>
ПРОВЕРИЛ	РАБИНОВИЧ	<i>[Signature]</i>

1.832.5 - 11.9 - 03 СБ

РЕБРО P3-1... P3-16.
 СБОРОЧНЫЙ ЧЕРТЕЖ

СТАДИЯ	МАССА	МАСШТАБ
P	СМ. ТАБЛ.	—
ЛИСТ		ЛИСТОВ 1

ГИПРОНИСЕЛЬХОЗ

ФОРМАТ	ЗОНА	ПОЗ.	ОБОЗНАЧЕНИЕ	НАИМЕНОВАНИЕ	Код. на испол. 1.832.5-11.9-04-								ПРИМЕЧАНИЕ
					-	01	02	03	04	05	06	07	
				<u>ДОКУМЕНТАЦИЯ</u>									
A4			1.832.5-11.9-00ТУ	ТЕХНИЧЕСКИЕ УСЛОВИЯ									
A4			1.832.5-11.9-04СБ	СБОРОЧНЫЙ ЧЕРТЕЖ									
				<u>ДЕТАЛИ</u>									
				Доска ГОСТ 8486-86 СОСНА ИЛИ ЕЛЬ $\rho \leq 20\%$									
64	1		32 × 100	$l = 790$	2								0,0025 м ³
			32 × 125	$l = 790$		2							0,0032 м ³
			32 × 150	$l = 790$			2						0,0038 м ³
			32 × 175	$l = 790$				2					0,0044 м ³
			32 × 100	$l = 940$					2				0,0050 м ³
			32 × 125	$l = 940$						2			0,0038 м ³
			32 × 150	$l = 940$							2		0,0045 м ³
			32 × 175	$l = 940$								2	0,0053 м ³
				<u>СТАНДАРТНЫЕ ИЗДЕЛИЯ</u>									
	2			Гвоздь К2,5×60 ГОСТ 4028-63	6	6	6	6	6	6	6	6	

23300-04 14

Исполнения 08-11 - см. лист 2

НАЧ. ОТД.	КОТОВ	<i>[Подпись]</i>
И. КОНТР.	РАБИНОВИЧ	<i>[Подпись]</i>
ГИП	КОТОВ	<i>[Подпись]</i>
РУК. ГР	РАБИНОВИЧ	<i>[Подпись]</i>
ИНЖЕНЕР	ЕЛАНЕШНИКОВА	<i>[Подпись]</i>
ПРОВЕРИЛ	РАБИНОВИЧ	<i>[Подпись]</i>

1.832.5-11.9-04

РЕБРО Р4-1... Р4-12

СТАДИЯ	ЛИСТ	ЛИСТОВ
Р	1	2
ГИПРОНИСЕЛЬХОЗ		

ИНВ. № ПОДАЛ.	ПОДПИСЬ И ДАТА	ВЗАМ. ИНВ. №
---------------	----------------	--------------

ФОРМАТ	ЗОНА	ПОЗ.	ОБОЗНАЧЕНИЕ	НАИМЕНОВАНИЕ	КОЛ. НА ИСПОЛ. 1.832.5-11.9-04-										ПРИМЕЧАНИЕ	
					08	09	10	11								
				<u>ДОКУМЕНТАЦИЯ</u>												
A4			1.832.5-11.9-00 ТУ	ТЕХНИЧЕСКИЕ УСЛОВИЯ	⊗	⊗	⊗	⊗								
A4			1.832.5-11.9-04 СБ	СБОРОЧНЫЙ ЧЕРТЕЖ	⊗	⊗	⊗	⊗								
				<u>ДЕТАЛИ</u>												
				ДОСКА ГОСТ 8486-86 СОСНА ИЛИ ЕЛЬ $f \leq 20\%$												
Б4		1	32 × 100	$l = 1090$	2											0,0035 м ³
			32 × 125	$l = 1090$		2										0,0044 м ³
			32 × 150	$l = 1090$			2									0,0052 м ³
			32 × 175	$l = 1090$				2								0,0061 м ³
				<u>СТАНДАРТНЫЕ ИЗДЕЛИЯ</u>												
		2		ГВОЗДЬ К2,5×60 ГОСТ 4028-63	8	8	8	8								

23300-04 15

1.832.5-11.9-04	ЛИСТ 2
-----------------	-----------

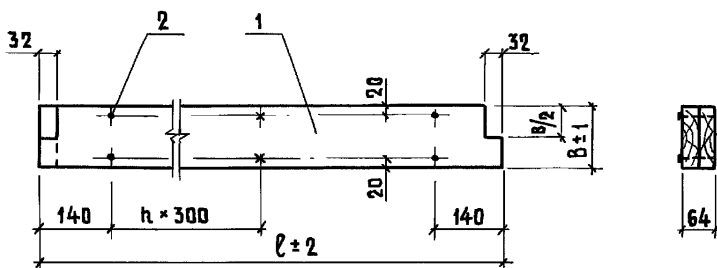

ОБОЗНАЧЕНИЕ	МАРКА	РАЗМЕРЫ, ММ		h	МАССА, КГ
		ℓ	В		
1.832.5-11.9-04	Р4-1	790	100	—	2,5
-01	Р4-2		125		3,2
-02	Р4-3		150		3,8
-03	Р4-4		175		4,4
-04	Р4-5	940	100	—	3,0
-05	Р4-6		125		3,8
-06	Р4-7		150		4,5
-07	Р4-8		175		5,3
-08	Р4-9	1090	100	2	3,5
-09	Р4-10		125		4,4
-10	Р4-11		150		5,2
-11	Р4-12		175		6,1

1.832.5-11.9-04 СБ

РЕБРО Р4-1... Р4-12.
СБОРОЧНЫЙ ЧЕРТЕЖ

СТАДИЯ	МАССА	МАСШТАБ
Р	СМ.ТАБЛ.	—

ЛИСТ 1 ЛИСТОВ 1

ГИПРОНИСЕЛЬХОЗ

ИНВ. № ПОДЛ. ПОДПИСЬ И ДАТА ВЗАИМ. ИМВ. №

НАЧ. ОТД.	КОТОВ	<i>Котов</i>
И. КОНТР.	РАВИНОВИЧ	<i>Равинович</i>
ГИП	КОТОВ	<i>Котов</i>
РУК. ГР.	РАВИНОВИЧ	<i>Равинович</i>
ИНЖЕНЕР	СПАНЕШНИКОВА	<i>Спанешникова</i>
ПРОВЕРИЛ	РАВИНОВИЧ	<i>Равинович</i>

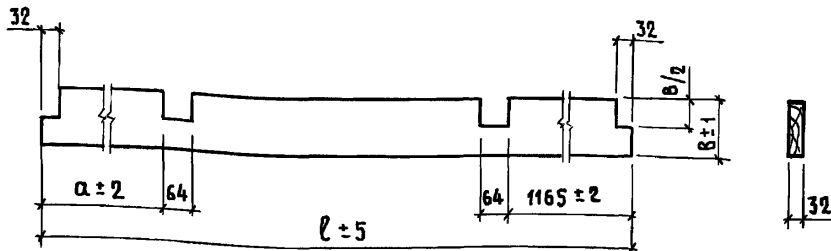

ОБОЗНАЧЕНИЕ	МАРКА	РАЗМЕРЫ, ММ			ОБЪЕМ ДРЕВЕСИНЫ, М ³	МАССА, КГ
		ℓ	В	α		
1.832.5-11.9-05	Р5-1	2900	100	865	0,0093	4,6
-01	Р5-2		125		0,0116	5,8
-02	Р5-3		150		0,0139	7,0
-03	Р5-4		175		0,0162	8,1
-04	Р5-5	3200	100	1165	0,0102	5,1
-05	Р5-6		125		0,0128	6,4
-06	Р5-7		150		0,0154	7,7
-07	Р5-8		175		0,0179	9,0
-08	Р5-9	3300	100	865	0,0106	5,3
-09	Р5-10		125		0,0152	6,6
-10	Р5-11		150		0,0158	7,9
-11	Р5-12		175		0,0185	9,2
-12	Р5-13	3600	100	1165	0,0115	5,8
-13	Р5-14		125		0,0144	7,2
-14	Р5-15		150		0,0173	8,6
-15	Р5-16		175		0,020	10,0

1.832.5-11.9-05

РЕБРО Р5-1... Р5-16

СТАДИЯ	МАССА	МАСШТАБ
Р	СМ.ТАБ.	—
ЛИСТ		ЛИСТОВ 1

ДВСКА ГОСТ 8486-86
СОСНА ИЛИ ЕЛЬ $У \leq 20\%$

ГИПРОНИСЕЛЬХОЗ

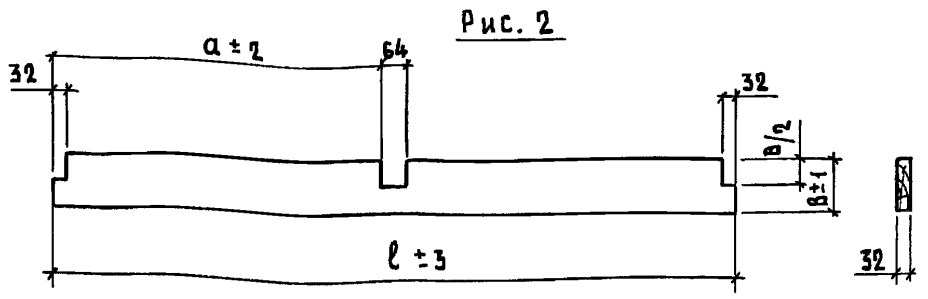
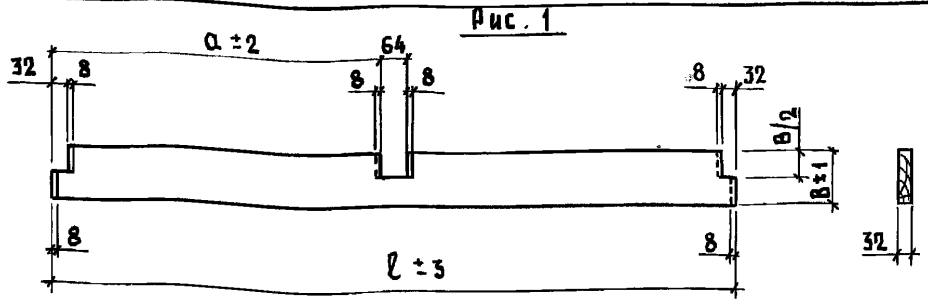

ОБОЗНАЧЕНИЕ	МАРКА	РИС.	РАЗМЕРЫ, ММ			ОБЪЕМ ДРЕВЕСИНЫ М ³	МАССА, КГ
			l	б	а		
1.832.5-11.9-06	Р6-1	1	1700	100	840	0,0054	2,7
-01	Р6-2			125		0,0068	3,4
-02	Р6-3			150		0,0084	4,2
-03	Р6-4		1750	175	0,0098	4,9	
-04	Р6-5			100	0,0098	4,9	
-05	Р6-6		3060	125	1500	0,0122	6,1
-06	Р6-7			150		0,0147	7,3
-07	Р6-8			175		0,0171	8,6
-08	Р6-9			1650		100	815
-09	Р6-10		125		0,0066	3,3	

ИНВ. № ПОДЛ. ПОДАРИТЬ И ДАТА ВЗАИМ. №

НАЧ.ОТД.	КОТОВ	<i>[Signature]</i>
Н.КОНТР.	РАВИНОВИЧ	<i>[Signature]</i>
ГИП	КОТОВ	<i>[Signature]</i>
РУК.ГР.	РАВИНОВИЧ	<i>[Signature]</i>
ИНЖЕНЕР	ЕПАНЕШНИКОВА	<i>[Signature]</i>
ПРОВЕРИЛ	РАВИНОВИЧ	<i>[Signature]</i>

1.832.5-11.9-06			
РЕБРО Р6-1... Р6-40	СТАДИЯ	МАССА	МАСШТАБ
	Р	СМ.ТАБЛ	—
ДОСКА ГОСТ 8486-86 ЕДСНА ИЛИ ЕЛЬ $\rho \leq 20\%$	ЛИСТ 1	ЛИСТОВ 2	
	ГИПРОНИСЕЛЬХОЗ		

ОБОЗНАЧЕНИЕ	МАРКА	Рис.	РАЗМЕРЫ, мм			ОБЪЕМ ДРЕВЕСИНЫ, м ³	МАССА, кг	
			ℓ	В	α			
1.832.5-11.9-06-10	Р6-11	2	1700	150	815	0,0082	4,1	
- 11	Р6-12			175		0,0095	4,8	
- 12	Р6-13		1780	100	855	0,0057	2,8	
- 13	Р6-14			125		0,0071	3,5	
- 14	Р6-15			150		0,0085	4,3	
- 15	Р6-16			175		0,0100	5,0	
- 16	Р6-17		2070	100	1000	0,0066	3,3	
- 17	Р6-18			125		0,0083	4,1	
- 18	Р6-19			150		0,0099	5,0	
- 19	Р6-20			175		0,0116	5,8	
- 20	Р6-21		2970	100	1450	0,0095	4,7	
- 21	Р6-22			125		0,0119	5,9	
- 22	Р6-23			150		0,0143	7,1	
- 23	Р6-24			175		0,0166	8,3	
- 24	Р6-25		2300	100	1465	0,0074	3,7	
- 25	Р6-26			125		0,0092	4,6	
- 26	Р6-27			150		0,0110	5,5	
- 27	Р6-28			175		0,0129	6,4	
- 28	Р6-29		2600	100	1465	0,0083	4,2	
- 29	Р6-30			125		0,0104	5,2	
- 30	Р6-31			150		0,0125	6,2	
- 31	Р6-32			175		0,0146	7,3	
- 32	Р6-33		2700	100	1465	0,0086	4,3	
- 33	Р6-34			125		0,0108	5,4	
- 34	Р6-35			150		0,0130	6,5	
- 35	Р6-36		3000	175	1465	0,0151	7,6	
- 36	Р6-37			100		0,0096	4,8	
- 37	Р6-38			125		0,0120	6,0	
- 38	Р6-39		3000	150	1465	0,0144	7,2	
- 39	Р6-40			175		0,0168	8,4	
1.832.5-11.9-06							Лист 2	

ИНВ. № ПОДЛ. ПОДПИСЬ И ДАТА ВЗАМ. ИНВ. №

ОБОЗНАЧЕНИЕ	МАРКА	РАЗМЕРЫ, ММ		ОБЪЕМ ДРЕВЕСИНЫ, М ³	МАССА, КГ
		ℓ	В		
1.832.5 - 11.9 - 07 - 12	P7 - 13	750	100	0,0024	1,2
- 13	P7 - 14		125	0,0030	1,5
- 14	P7 - 15		150	0,0036	1,8
- 15	P7 - 16		175	0,0042	2,1
- 16	P7 - 17	1050	100	0,0034	1,7
- 17	P7 - 18		125	0,0042	2,1
- 18	P7 - 19		150	0,0050	2,5
- 19	P7 - 20		175	0,0059	2,9
- 20	P7 - 21	1200	100	0,0038	1,9
- 21	P7 - 22		125	0,0048	2,4
- 22	P7 - 23		150	0,0058	2,9
- 23	P7 - 24		175	0,0067	3,4
- 24	P7 - 25	1350	100	0,0043	2,2
- 25	P7 - 26		125	0,0054	2,7
- 26	P7 - 27		150	0,0065	3,2
- 27	P7 - 28		175	0,0076	3,8
- 28	P7 - 29	1500	100	0,0048	2,4
- 29	P7 - 30		125	0,0060	3,0
- 30	P7 - 31		150	0,0072	3,6
- 31	P7 - 32		175	0,0084	4,2
- 32	P7 - 33	1470	100	0,0047	2,3
- 33	P7 - 34		125	0,0059	2,9
- 34	P7 - 35		150	0,0071	3,5
- 35	P7 - 36		175	0,0082	4,1
- 36	P7 - 37	1650	100	0,0053	2,6
- 37	P7 - 38		125	0,0066	3,3
- 38	P7 - 39	1700	150	0,0082	4,1
- 39	P7 - 40		175	0,0095	4,8

ИНВ. № ПОДАЛ. ПОДПИСЬ И ДАТА ВЗАМ. ИНВ. №

ИНВ. № ПОДАЛ.

1.832.5 - 11.9 - 07

Лист

2

ОБОЗНАЧЕНИЕ	МАРКА	РАЗМЕРЫ, мм		ОБЪЕМ ДРЕВЕСИНЫ, м ³	МАССА, кг
		ℓ	В		
1.832.5-11.9-07-40	P7-41	1780	100	0,0057	2,8
-41	P7-42		125	0,0071	3,6
-42	P7-43		150	0,0085	4,3
-43	P7-44		175	0,0100	5,0
-44	P7-45	2070	100	0,0066	3,3
-45	P7-46		125	0,0083	4,1
-46	P7-47		150	0,0099	5,0
-47	P7-48		175	0,0116	5,8
-48	P7-49	2970	100	0,0095	4,7
-49	P7-50		125	0,0119	5,9
-50	P7-51		150	0,0142	7,1
-51	P7-52		175	0,0166	8,3
-52	P7-53	2300	100	0,0074	3,7
-53	P7-54		125	0,0092	4,6
-54	P7-55		150	0,0110	5,5
-55	P7-56		175	0,0129	6,4
-56	P7-57	2600	100	0,0083	4,2
-57	P7-58		125	0,0104	5,2
-58	P7-59		150	0,0125	6,2
-59	P7-60		175	0,0146	7,3
-60	P7-61	2700	100	0,0086	4,3
-61	P7-62		125	0,0108	5,4
-62	P7-63		150	0,0130	6,5
-63	P7-64		175	0,0151	7,6
-64	P7-65	2900	100	0,0093	4,6
-65	P7-66		125	0,0116	5,8
-66	P7-67		150	0,0139	7,0
-67	P7-68		175	0,0162	8,1

Инв. № подл. Подпись и дата Взам. инв. №

1.832.5-11.9-07

ЛИСТ

3

ОБОЗНАЧЕНИЕ	МАРКА	РАЗМЕРЫ, ММ		ОБЪЕМ ДРЕВЕСИНЫ, М ³	МАССА, КГ
		Л	В		
1.832.5-11.9-07 — 68	Р7-69	3000	100	0,0096	4,8
— 69	Р7-70		125	0,0120	6,0
— 70	Р7-71		150	0,0144	7,2
— 71	Р7-72		175	0,0168	8,4
— 72	Р7-73	3200	100	0,0102	5,1
— 73	Р7-74		125	0,0126	6,4
— 74	Р7-75		150	0,0154	7,7
— 75	Р7-76		175	0,0179	9,0
— 76	Р7-77	3300	100	0,0106	5,3
— 77	Р7-78		125	0,0132	6,6
— 78	Р7-79		150	0,0158	7,9
— 79	Р7-80		175	0,0185	9,2
— 80	Р7-81	3600	100	0,0115	5,8
— 81	Р7-82		125	0,0144	7,2
— 82	Р7-83		150	0,0173	8,6
— 83	Р7-84		175	0,020	10,0

ИНВ. № ПЛАТ. ПОДПИСЬ И ДАТА ВЗАМ. ИНВ. №

1.832.5-11.9-07

Лист

4

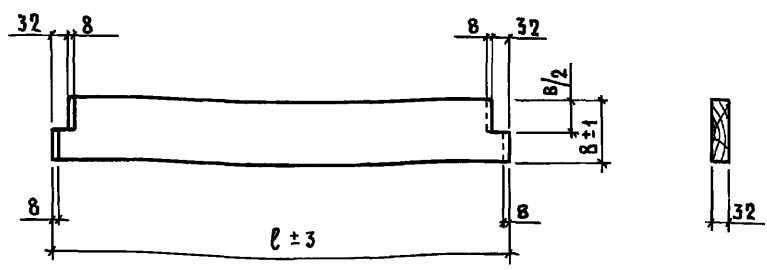

ОБОЗНАЧЕНИЕ	МАРКА	РАЗМЕРЫ, мм		ОБЪЕМ ДРЕВЕСИНЫ, м³	МАССА, кг
		ℓ	B		
1.832.5-11.9-08	РВ-1	1530	100	0,0049	2,4
-01	РВ-2		125	0,0061	3,1
-02	РВ-3		150	0,0073	3,7
-03	РВ-4		175	0,0086	4,3
-04	РВ-5	1700	100	0,0054	2,7
-05	РВ-6		125	0,0068	3,4
-06	РВ-7	1750	150	0,0084	4,2
-07	РВ-8		175	0,0098	4,9
-08	РВ-9	3060	100	0,0098	4,9
-09	РВ-10		125	0,0122	6,1
-10	РВ-11		150	0,0147	7,3
-11	РВ-12		175	0,0171	8,6

Инв. № подл. Подпись и дата Взам. инв. №

1.832.5 - 11.9 - 08					
Резьба РВ-1... РВ-12			СТАДЯ	МАССА	МАСШТАБ
НАЧ. ДТА.	КОТОВ	<i>[Signature]</i>	Р	СМ. ТАБЛ.	—
И. КОНТР.	РАВИНОВИЧ	<i>[Signature]</i>			
ГИП	КОТОВ	<i>[Signature]</i>			
РУК. ГР.	РАВИНОВИЧ	<i>[Signature]</i>	ЛИСТ	ЛИСТОВ 1	
ИНЖЕНЕР	СЛАВЕШНИКОВА	<i>[Signature]</i>			
ПРОВЕРИЛ	РАВИНОВИЧ	<i>[Signature]</i>			

Доска ГОСТ 8486-86
СОСНА ИЛИ ЕЛЬ У ≤ 20% ГИПРОНИСЕЛЬХОЗ

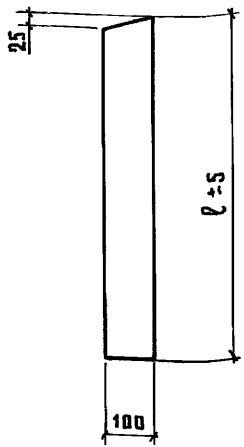

ОБОЗНАЧЕНИЕ	МАРКА	ℓ, мм	ОБЪЕМ ДРЕВЕСИНЫ, м³	МАССА, кг
1.832.5 - 11.9 - 09	Р 9 - 1	325	0,0010	0,5
- 01	Р 9 - 2	475	0,0015	0,8
- 02	Р 9 - 3	500	0,0016	0,8
- 03	Р 9 - 4	560	0,0018	0,9
- 04	Р 9 - 5	650	0,0021	1,0
- 05	Р 9 - 6	680	0,0022	1,1
- 06	Р 9 - 7	710	0,0023	1,1
- 07	Р 9 - 8	775	0,0025	1,2
- 08	Р 9 - 9	800	0,0026	1,3
- 09	Р 9 - 10	830	0,0027	1,3

Инв. № подл. Подпись и дата. Взам. инв. №

				1.832.5 - 11.9 - 09		
				ДРЕВО Р 9-1... Р 9-38		
				СТАДИЯ	МАССА	МАСШТАБ
				Р	СМ. ТАБЛ.	—
				ЛИСТ 1 ЛИСТОВ 2		
				ДОСКА 32×100 ГОСТ 8486-86 СИСНА ИЛИ ЕЛЬ $У \leq 20\%$		
				ГИПРОНИСЕЛЬХОЗ		

НАЧ. ОТД.	КОТОВ	<i>[Signature]</i>
И. КОНТР.	РАБИНОВИЧ	<i>[Signature]</i>
ГИП	КОТОВ	<i>[Signature]</i>
РУК. ГР.	РАБИНОВИЧ	<i>[Signature]</i>
ИНЖЕНЕР	ЕПАНЕШИЧКОВА	<i>[Signature]</i>
ПРОВЕРИЛ	РАБИНОВИЧ	<i>[Signature]</i>

ОБОЗНАЧЕНИЕ	МАРКА	ℓ, мм	ОБЪЕМ ДРЕВЕСИНЫ, м ³	МАССА, кг
1.832.5-11.9-09 - 10	Р9 - 11	860	0,0027	1,4
- 11	Р9 - 12	870	0,0028	1,4
- 12	Р9 - 13	950	0,0030	1,5
- 13	Р9 - 14	980	0,0031	1,6
- 14	Р9 - 15	1010	0,0032	1,6
- 15	Р9 - 16	1020	0,0033	1,6
- 16	Р9 - 17	1050	0,0034	1,7
- 17	Р9 - 18	1105	0,0035	1,8
- 18	Р9 - 19	1130	0,0036	1,8
- 19	Р9 - 20	1170	0,0037	1,9
- 20	Р9 - 21	1200	0,0038	1,9
- 21	Р9 - 22	1255	0,0040	2,0
- 22	Р9 - 23	1320	0,0042	2,1
- 23	Р9 - 24	1350	0,0043	2,2
- 24	Р9 - 25	1500	0,0048	2,4
- 25	Р9 - 26	2325	0,0074	3,7
- 26	Р9 - 27	2525	0,0081	4,0
- 27	Р9 - 28	2625	0,0084	4,2
- 28	Р9 - 29	2700	0,0086	4,3
- 29	Р9 - 30	2825	0,0090	4,5
- 30	Р9 - 31	2925	0,0094	4,7
- 31	Р9 - 32	3000	0,0096	4,8
- 32	Р9 - 33	3125	0,0100	5,0
- 33	Р9 - 34	3225	0,0103	5,2
- 34	Р9 - 35	3300	0,0106	5,3
- 35	Р9 - 36	3425	0,0110	5,5
- 36	Р9 - 37	3600	0,0115	5,8
- 37	Р9 - 38	625	0,0020	1,0

ИНВ. № ПОДА. ПДАЛИТЬ И ДАТА ВЗАМ. ИНВ. №

1.832.5 - 11.9 - 09

Лист

2

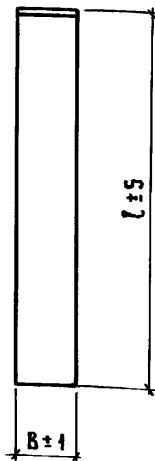
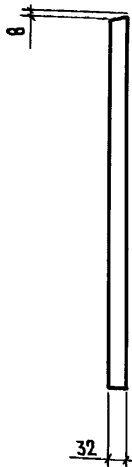

ОБОЗНАЧЕНИЕ	МАРКА	РАЗМЕРЫ, ММ		ОБЪЕМ ДРЕВЕСИНЫ, М ³	МАССА, КГ
		ℓ	В		
1.832.5-11.9-10	P10-1	425	100	0,0014	0,7
- 01	P10-2		125	0,0017	0,8
- 02	P10-3		150	0,0020	1,0
- 03	P10-4		175	0,0024	1,2
- 04	P10-5	490	100	0,0016	0,8
- 05	P10-6		125	0,0020	1,0
- 06	P10-7		150	0,0024	1,2
- 07	P10-8		175	0,0027	1,4

1.832.5-11.9-10

		РЕБРО P10-1... P10-80			СТАДИЯ	МАССА	МАСШТАБ
					P	СМ.ТАБЛ.	—
					ЛИСТ 1	ЛИСТОВ 4	
НАЧ. ПТА.	КОТОВ	ДОСКА <u>ГОСТ 8486-86</u> СОСНА ИЛИ ЕЛЬ $f \leq 20\%$			ГИПРОНИС ЕЛЬХОЗ		
Н. КОНТР.	РАВИНОВИЧ						
ГИП	КОТОВ						
РУК. ГР.	РАВИНОВИЧ						
ИНЖЕНЕР	СПАЧЕННИКОВА						
ПРОВЕРИЛ	РАВИНОВИЧ						

ОБОЗНАЧЕНИЕ	МАРКА	РАЗМЕРЫ, ММ		ОБЪЕМ ДРЕВЕСИНЫ, М ³	МАССА, КГ
		Г	В		
1.832.5-11.9-10 -- 08	P10-9	575	100	0,0018	0,9
-- 09	P10-10		125	0,0023	1,2
-- 10	P10-11		150	0,0028	1,4
-- 11	P10-12		175	0,0032	1,6
-- 12	P10-13	640	100	0,0020	1,0
-- 13	P10-14		125	0,0026	1,3
-- 14	P10-15		150	0,0031	1,5
-- 15	P10-16		175	0,0036	1,8
-- 16	P10-17	730	100	0,0023	1,2
-- 17	P10-18		125	0,0029	1,5
-- 18	P10-19		150	0,0035	1,7
-- 19	P10-20		175	0,0041	2,0
-- 20	P10-21	790	100	0,0025	1,3
-- 21	P10-22		125	0,0032	1,6
-- 22	P10-23		150	0,0038	1,9
-- 23	P10-24		175	0,0044	2,2
-- 24	P10-25	880	100	0,0028	1,4
-- 25	P10-26		125	0,0035	1,8
-- 26	P10-27		150	0,0042	2,1
-- 27	P10-28		175	0,0049	2,5
-- 28	P10-29	940	100	0,0030	1,5
-- 29	P10-30		125	0,0038	1,9
-- 30	P10-31		150	0,0045	2,3
-- 31	P10-32		175	0,0053	2,6
-- 32	P10-33	1030	100	0,0033	1,6
-- 33	P10-34		125	0,0041	2,1
-- 34	P10-35		150	0,0049	2,5
-- 35	P10-36		175	0,0058	2,9

Инв. № подл. | Подпись и дата | Взам. инв. №

1.832.5 - 11.9 - 10

Лист

2

ОБОЗНАЧЕНИЕ	МАРКА	РАЗМЕРЫ, мм		ОБЪЕМ ДРЕВЕСИНЫ, м ³	МАССА, кг	
		ℓ	В			
1.832.5-11.9-10	— 36	P10-37	1095	100	0,0035	1,8
	— 37	P10-38		125	0,0044	2,2
	— 38	P10-39		150	0,0053	2,6
	— 39	P10-40		175	0,0061	3,1
	— 40	P10-41	1180	100	0,0038	1,9
	— 41	P10-42		125	0,0047	2,4
	— 42	P10-43		150	0,0057	2,8
	— 43	P10-44		175	0,0066	3,3
	— 44	P10-45	1245	100	0,0040	2,0
	— 45	P10-46		125	0,0050	2,5
	— 46	P10-47		150	0,0060	3,0
	— 47	P10-48		175	0,0070	3,5
	— 48	P10-49	2445	100	0,0078	3,9
	— 49	P10-50		125	0,0098	4,9
	— 50	P10-51		150	0,0117	5,9
	— 51	P10-52		175	0,0137	6,8
	— 52	P10-53	2845	100	0,0091	4,5
	— 53	P10-54		125	0,0114	5,7
	— 54	P10-55		150	0,0137	6,8
	— 55	P10-56		175	0,0159	8,0
	— 56	P10-57	3045	100	0,0097	4,9
	— 57	P10-58		125	0,0122	6,1
	— 58	P10-59		150	0,0146	7,3
	— 59	P10-60		175	0,0171	8,5
	— 60	P10-61	3345	100	0,0107	5,4
	— 61	P10-62		125	0,0134	6,7
	— 62	P10-63		150	0,0161	8,0
	— 63	P10-64		175	0,0187	9,4

ИНВ. № ПОДА. ПДАЛИСЬ И ДАТА ВЗАМ. ИВВ. №

ОБОЗНАЧЕНИЕ	МАРКА	РАЗМЕРЫ, ММ		ОБЪЕМ ДРЕВЕСИНЫ, М ³	МАССА, КГ
		ℓ	В		
1.832.5-11.9-10 - 64	P10-65	2490	100	0,0080	4,0
- 65	P10-66		125	0,0100	5,0
- 66	P10-67		150	0,0120	6,0
- 67	P10-68		175	0,0139	7,0
- 68	P10-69	2790	100	0,0090	4,5
- 69	P10-70		125	0,0112	5,6
- 70	P10-71		150	0,0134	6,7
- 71	P10-72		175	0,0156	7,8
- 72	P10-73	3090	100	0,0099	4,9
- 73	P10-74		125	0,0124	6,2
- 74	P10-75		150	0,0148	7,4
- 75	P10-76		175	0,0173	8,7
- 76	P10-77	3390	100	0,0108	5,4
- 77	P10-78		125	0,0136	6,8
- 78	P10-79		150	0,0163	8,1
- 79	P10-80		175	0,0190	9,5

ИНВ. № ПОДА. ПОДПИСЬ И ДАТА ВЗАМ. ИНВ. №

1.832.5-11.9-10

ЛИСТ

4

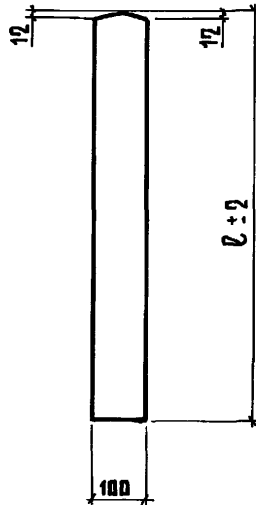

ОБОЗНАЧЕНИЕ	МАРКА	ℓ, ММ	ОБЪЕМ ДРЕВЕСИНЫ, М ³	МАССА, КГ
1.832.5-11.9-11	Р11-1	800	0,0026	1,3
- 01	Р11-2	950	0,0030	1,5
- 02	Р11-3	1100	0,0035	1,8

ИМВ. № ПОДАЛ.

ПОДПИСЬ И ДАТА

ВЗАИМ. ИМВ. №

1.832.5-11.9-11				СТАДИЯ	МАССА	МАСШТАБ
НАЧ. ОТД.	КОТОВ	<i>[Signature]</i>	РЕБРО Р11-1... Р11-3	Р	СМ. ТАБЛ.	—
Н. КОНТР.	РАБИНОВИЧ	<i>[Signature]</i>		ЛИСТ	ЛИСТОВ 1	
ГИП	КОТОВ	<i>[Signature]</i>		ГИПРОНИСЕЛЬХОЗ		
РУК. ГР.	РАБИНОВИЧ	<i>[Signature]</i>		ДОСКА 32×100 ГОСТ 8486-86 СОСНА ИЛИ ЕЛЬ $У \leq 20\%$		
ИНЖЕНЕР	ЕВАНЕШНИКОВА	<i>[Signature]</i>				
ПРОВЕРИЛ	РАБИНОВИЧ	<i>[Signature]</i>				

КОПИР. ЛИКАЧЕВА

23300-04 31

ФОРМАТ А4

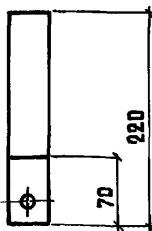
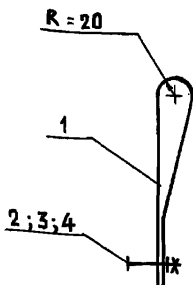
2 отв. $\varnothing 13$

Поз. 1

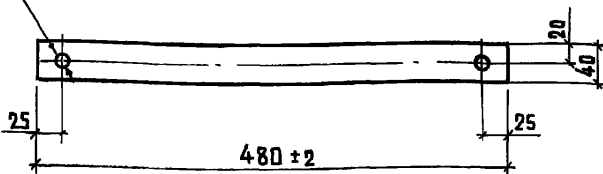

ФОРМАТ	ЗОНА	ПОЗ.	ОБОЗНАЧЕНИЕ	НАИМЕНОВАНИЕ	КОЛ.	ПРИМЕЧАНИЕ
				<u>ДЕТАЛИ</u>		
Б4		1		Лист Б-1,2 ГОСТ 19904-74 $\varnothing 480$ 2-й ВСТ 3 по Б ГОСТ 16523-70	1	0,18 кг
				<u>СТАНДАРТНЫЕ ИЗДЕЛИЯ</u>		
		2		Болт М12×55 ГОСТ 7798-70	1	
		3		Гайка М12 ГОСТ 5915-70	1	
		4		Шайба 12 ГОСТ 11371-78	1	

ВЗАМ. ИВ. №

ПОДАТЬ И ДАТА

ИВ. № ПОДА.

1.832.5-11.9-12

НАЧ. ОТА.	КОТОВ	<i>[Signature]</i>
Н. КОНТР.	РАБИНОВИЧ	<i>[Signature]</i>
ГИП	КОТОВ	<i>[Signature]</i>
РУК. ГР	РАБИНОВИЧ	<i>[Signature]</i>
ИНЖЕНЕР	СПАЩЕВИКОВА	<i>[Signature]</i>
ПРОВЕРИЛ	РАБИНОВИЧ	<i>[Signature]</i>

ПЕТЛЯ ДЛЯ ПОДЪЕМА М1

СТАЛИЯ	МАССА	МАСШТАБ
Р	0,27	—
Лист	Листов 1	

ГИПРОНИСЕЛЬХОЗ

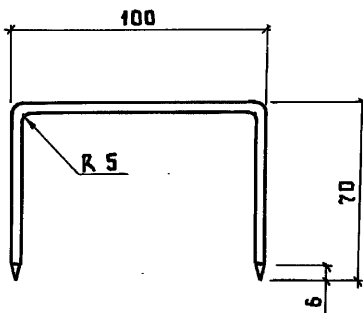

Длина заготовки 240 мм

ИНВ. № ПОДАЛ.	ПОДПИСЬ И ДАТА	ОБЪЕМ. ИНВ. №	1.832.5 - 11.9 - 13				СТАДИЯ	МАССА	МАСШТАБ																	
			СКОБА			Р	0,022	—																		
						ЛИСТ	ЛИСТОВ 1																			
						ГИПРОНИСЕЛЬХОЗ																				
						ПРОВОЛОКА 4-0-С. ГОСТ 3282-74																				
						КОПИР. АИХАЧЕВА 23300-04 (33) ФОРМАТ А4																				
						<table border="1"> <tr> <td>НАЧ. ОТД.</td> <td>КОТОВ</td> <td><i>[Signature]</i></td> </tr> <tr> <td>Н. КОНТР.</td> <td>РАБИНОВИЧ</td> <td><i>[Signature]</i></td> </tr> <tr> <td>ГИП</td> <td>КОТОВ</td> <td><i>[Signature]</i></td> </tr> <tr> <td>РУК. ГР.</td> <td>РАБИНОВИЧ</td> <td><i>[Signature]</i></td> </tr> <tr> <td>ИНЖЕНЕР</td> <td>СПАНЕШНИКОВА</td> <td><i>[Signature]</i></td> </tr> <tr> <td>ПРОВЕРИЛ</td> <td>РАБИНОВИЧ</td> <td><i>[Signature]</i></td> </tr> </table>			НАЧ. ОТД.	КОТОВ	<i>[Signature]</i>	Н. КОНТР.	РАБИНОВИЧ	<i>[Signature]</i>	ГИП	КОТОВ	<i>[Signature]</i>	РУК. ГР.	РАБИНОВИЧ	<i>[Signature]</i>	ИНЖЕНЕР	СПАНЕШНИКОВА	<i>[Signature]</i>	ПРОВЕРИЛ	РАБИНОВИЧ	<i>[Signature]</i>
НАЧ. ОТД.	КОТОВ	<i>[Signature]</i>																								
Н. КОНТР.	РАБИНОВИЧ	<i>[Signature]</i>																								
ГИП	КОТОВ	<i>[Signature]</i>																								
РУК. ГР.	РАБИНОВИЧ	<i>[Signature]</i>																								
ИНЖЕНЕР	СПАНЕШНИКОВА	<i>[Signature]</i>																								
ПРОВЕРИЛ	РАБИНОВИЧ	<i>[Signature]</i>																								

КОПИР. АИХАЧЕВА 23300-04

(33)

ФОРМАТ А4

[Handwritten signature]