

ТИПОВЫЕ КОНСТРУКЦИИ, ИЗДЕЛИЯ И УЗЛЫ ЗДАНИЙ И СООРУЖЕНИЙ

СЕРИЯ 1.831.9-2

ПЕРЕГОРОДКИ БЕСКАРКАСНЫЕ ИЗ РАЗЛИЧНЫХ МАТЕРИАЛОВ  
ДЛЯ ЗДАНИЙ СЕЛЬСКОХОЗЯЙСТВЕННОГО НАЗНАЧЕНИЯ

ВЫПУСК 2

ПАНЕЛИ С ДЕРЕВЯННЫМ КАРКАСОМ И ОБШИВКАМИ  
ИЗ АСБЕСТОЦЕМЕНТНЫХ ЛИСТОВ, ЦЕМЕНТОСТРУЖЕЧНЫХ  
И ДРЕВЕСНОВОЛОКНИСТЫХ ПЛИТ

ТЕХНИЧЕСКИЕ УСЛОВИЯ

РАБОЧИЕ ЧЕРТЕЖИ

© Казахский филиал ЦИТИ Госстроя СССР. 1989г.

---

Заказ № 2155 Тираж 1480 экз Цена 1-79 ТИ 1.831.9-2 *Стр.* 2 Слово в печать 19/5

ТИПОВЫЕ КОНСТРУКЦИИ, ИЗДЕЛИЯ И УЗЛЫ ЗДАНИЙ И СООРУЖЕНИЙ

СЕРИЯ 1.831.9-2

ПЕРЕГОРОДКИ БЕСКАРКАСНЫЕ ИЗ РАЗЛИЧНЫХ МАТЕРИАЛОВ  
ДЛЯ ЗДАНИЙ СЕЛЬСКОХОЗЯЙСТВЕННОГО НАЗНАЧЕНИЯ

ВЫПУСК 2

ПАНЕЛИ С ДЕРЕВЯННЫМ КАРКАСОМ И ОБШИВКАМИ  
ИЗ АСБЕСТОЦЕМЕНТНЫХ ЛИСТОВ, ЦЕМЕНТНОСТРУЖЕЧНЫХ  
И ДРЕВЕСНОВОЛОКНИСТЫХ ПЛИТ

ТЕХНИЧЕСКИЕ УСЛОВИЯ

РАБОЧИЕ ЧЕРТЕЖИ

РАЗРАБОТАНЫ  
ГИПРОНИСЕЛЬХОЗОМ

ГЛАВНЫЙ ИНЖЕНЕР ИНСТИТУТА *Иванов* В.А. Черныгов  
НАЧАЛЬНИК ОН и СК *Котов* И.Н. Котов  
ГЛАВНЫЙ ИНЖЕНЕР ПРОЕКТА *Юдин* Н.В. Юдин

УТВЕРЖДЕНЫ Госстроем СССР.

Письмо от 26.11.86г. № 6/3-106.

ВВЕДЕНЫ В ДЕЙСТВИЕ ГИПРОНИСЕЛЬХОЗОМ,

приказ от 18.08.86г. № 219-п с 01.02.86г.

Обозначение документа	Наименование	Стр.
1.831.9 - 2.2 - 10	Техническое описание	3
1.831.9 - 2.2 - 11	Технические условия	4
1.831.9 - 2.2 - 1	1 ПГА 12.14, 1 ПГА 12.29	12
1.831.9 - 2.2 - 2	1 ПГА 12.44, 1 ПГА 12.56	13
1.831.9 - 2.2 - 3	2 ПГА 12.27	14
1.831.9 - 2.2 - 4	2 ПГА 12.39, 2 ПГА 12.54	15
1.831.9 - 2.2 - 5	3 ПГА 12.14, 3 ПГА 12.29	18
1.831.9 - 2.2 - 6	3 ПГА 12.44, 3 ПГА 12.56	17
1.831.9 - 2.2 - 7	1 ПГЦ 12.14, 1 ПГЦ 12.29	18
1.831.9 - 2.2 - 8	1 ПГЦ 12.44, 1 ПГЦ 12.56	19
1.831.9 - 2.2 - 9	2 ПГЦ 12.27	20
1.831.9 - 2.2 - 10	2 ПГЦ 12.39, 2 ПГЦ 12.54	21
1.831.9 - 2.2 - 11	3 ПГЦ 12.14, 3 ПГЦ 12.29	22
1.831.9 - 2.2 - 12	3 ПГЦ 12.44, 3 ПГЦ 12.56	23
1.831.9 - 2.2 - 13	1 ПГД 12.14, 1 ПГД 12.29	24
1.831.9 - 2.2 - 14	1 ПГД 12.44, 1 ПГД 12.56	25
1.831.9 - 2.2 - 15	2 ПГД 12.27	26
1.831.9 - 2.2 - 16	2 ПГД 12.39, 2 ПГД 12.54	27
1.831.9 - 2.2 - 17	3 ПГД 12.14, 3 ПГД 12.29	28
1.831.9 - 2.2 - 18	3 ПГД 12.44, 3 ПГД 12.56	29
1.831.9 - 2.2 - 19	Каркас деревянный ДК 1, ДК 2	30
1.831.9 - 2.2 - 20	Каркас деревянный ДК 3, ДК 4	31
1.831.9 - 2.2 - 21	Каркас деревянный ДК 5, ДК 7	32
1.831.9 - 2.2 - 22	Каркас деревянный ДК 8, ДК 9	33
1.831.9 - 2.2 - 23	Каркас деревянный ДК 10, ДК 11	34
1.831.9 - 2.2 - 24	Каркас деревянный ДК 1-1, ДК 2-1	35
1.831.9 - 2.2 - 25	Каркас деревянный ДК 3-1, ДК 4-1	36

Обозначение документа	Наименование	Стр.
1.831.9 - 2.2 - 26	Каркас деревянный ДК 5	37
1.831.9 - 2.2 - 27	Каркас деревянный ДК 5-1	37
1.831.9 - 2.2 - 28	Каркас деревянный ДК 6-1, ДК 7-1	38
1.831.9 - 2.2 - 29	Каркас деревянный ДК 8-1, ДК 9-1	39
1.831.9 - 2.2 - 30	Каркас деревянный ДК 10-1, ДК 11-1	40
1.831.9 - 2.2 - 31	Рёбра Р1, Р1-1, Р2, Р12	41
1.831.9 - 2.2 - 32	Рёбра Р3... Р11	41
1.831.9 - 2.2 - 33	Обшивка железобетонная А4-А... А8-А	42
1.831.9 - 2.2 - 34	Обшивка из цементностружечных плит А1-Ц... А8-Ц	43
1.831.9 - 2.2 - 35	Скоба	44
1.831.9 - 2.2 - 36	Пята П1, П2	44
1.831.9 - 2.2 - 019	Узлы 1...4	45

№ п.к. подл. Подпись и дата  
Иванов И.И.

Исполн.	Котов	<i>Котов</i>	1.831.9-2.2		
Гип	Юдин	<i>Юдин</i>			
Ст.инж.	Баргина	<i>Баргина</i>			
Проб.	Юдин	<i>Юдин</i>			
Содержание			Страниц	Лист	Листов
			Р	1	1
И.контр.			ГИПРОНИСЕЛЬХОЗ		

1. Выпуск 2 серии 1.831.9-2 содержит рабочие чертежи панелей с деревянным каркасом и различными видами обшивок, а также их элементов (каркасы, обшивки, детали и изделия) для сельскохозяйственных зданий различного назначения.

2. Сведения об условиях применения и расчета приведены в разделах 1 и 3 документа 1.831.9-2.0-ПЗ.

3. Монтажные узлы и соединительные изделия для крепления панелей разработаны в выпуске 3.

4. Фиксацию гаек болтовых соединений крепления монтажных петель выполнять постановкой контргаяк.

5. Отверстия в ребрах каркасов, а также в обшивках из ДВП под болты крепления монтажных петель сверлить при сборке панелей.

6. Наружные и внутренние поверхности панелей должны быть гидрофобизированы кремнийорганическими жидкостями ГКЖ-94 или ГКЖ-11 соответственно по ГОСТ 10834-76 и по ТУ 6-02-696-72.

7. Приклеивание обшивок из ДВП к элементам каркаса следует выполнять клеями следующих марок:

- Феноло-резорциновый марки ФРФ-50 по ТУ 6-05-1880-79;
- Ялики-резорциновый марки ФР-100 по ТУ 6-05-1638-78;
- Ялики-резорциновый марки ДФК-1АМ по ТУ 6-05-281-75.

Марка клея принимается в конкретном проекте и указывается в заказе на конструкции.

8. Антисептирование древесных элементов каркаса и обшивок из ДВП выполнять поверхностной обработкой (погружение, нанесение распылителем или кистью) водорастворимыми составами:

- натрия фтористого технического с расходом 20 г/м<sup>2</sup>;
- аммония кремнефтористого технического с расходом 45 г/м<sup>2</sup>;
- пастой антисептической на каменноугольном лаке и фтористом

натрии с расходом 250 г/м<sup>2</sup>

Защитный материал определяется в конкретном проекте и указывается в заказе на конструкции.

9. После пропитки деревянные заготовки и ДВП должны быть просушены до первичной влажности. Влажность древесины при изготовлении должна быть в пределах 20±1%.

10. Кромки элементов обшивки из ЦСП и ДВП должны быть защищены мастичным составом на основе лакокрасочного состава с наполнителем из портландцемента.

11. Стальные гвозди и скобы должны быть оцинкованы (толщина слоя не менее 20 мкм) с последующим хромированием.

12. Монтажные петли окрашиваются эмалью ПФ-133 ГОСТ 926-82 по слою грунтовки ГФ-021 ГОСТ 25429-82. Общая толщина покрытия — не менее 55 мкм.

Инв. № подл. Подпись и дата. Взам. инв. №

Иач. отд.	КОТОВ	<i>[подпись]</i>	1.831.9-2.2-ТО		
ГИП	ЮДИН	<i>[подпись]</i>			
Исполн.	КИРИЧКИНА	<i>[подпись]</i>	СТАДИЯ	ЛИСТ	ЛИСТОВ
Пров.	ЮДИН	<i>[подпись]</i>	Р		1
ТЕХНИЧЕСКОЕ ОПИСАНИЕ					
И.контр.	ВАРГИНА	<i>[подпись]</i>			

Настоящие технические условия распространяются на панели с деревянным каркасом и обшивками из асбестоцементных листов, цементностружечных и древесноволокнистых плит, предназначенные для перегородок отапливаемых зданий сельскохозяйственного назначения при относительной влажности внутреннего воздуха не выше 85% (75% - только для панелей с обшивками из древесноволокнистых плит), расчетной сейсмичности не выше 6 баллов.

Панели при заказе конструкций, а также при применении в конкретном проекте должны обозначаться марками по трезованным п. 1.9.2 настоящих ТУ.

#### 1. ТЕХНИЧЕСКИЕ ТРЕБОВАНИЯ

Панели перегородок (далее панели) с деревянным каркасом и обшивками из асбестоцементных (АЦ) листов, цементностружечных плит (ЦСП) и древесноволокнистых (ДВП) плит должны соответствовать требованиям настоящих технических условий, комплекта документации серии 1.831.9-2 и конкретного проекта (далее проектной документации).

##### 1.1. Основные параметры и размеры.

1.1.1. Панели разработаны для перегородок зданий со скатной ( $\leq 9,25$ ) кровлей, унифицированными высотами  $H_0$  равными 2,4; 2,7 и 3,0 м, шириной 9, 12, 18, 21 и 24 м с габаритными схемами и параметрами, отвечающими требованиям ГОСТ 23839-79 и ГОСТ 23840-79 соответственно.

В номенклатуру включены трапециевидальные и прямоугольные панели для поперечных и продольных перегородок соответственно.

Размеры базовых изделий в рабочем положении приняты:

Трапециевидальные панели - высотой 1340; 2840; 4340; 5840 мм и 2090; 3590; 5090 мм при ширине 1180 мм;

Прямоугольные панели - высотой 1340; 2840; 4340; 5840 мм при ширине 1180 мм.

1.1.2. Предельные отклонения от проектных размеров панелей не должны превышать:

по высоте	- $\pm 5$ мм
по ширине	- $\pm 3$ мм
по толщине	- $\pm 1$ мм
по разности диагоналей	- $\pm 5$ мм
по отклонению от плоскостности нижней поверхности обшивки	- 15 мм
по отклонению кромок листов обшивки от базовых поверхностей деревянного каркаса	- $\pm 2$ мм

Имя, ф. подл.	Подпись и дата	Взам. инв. X	Нач. отд.	Котов	1.831.9-2.2-ТУ
			Гип	Юдин	
Исполн.	Кирпичкина				
Пров.	Юдин				
Н.контр.	Варгина				
Технические условия			Стадия	Лист	Листов
			Р	1	16
			ГИПРОНИСЕЛЬХОЗ		

Формат А4

Имя, ф. подл.	Подпись и дата	Взам. инв. X	1.831.9-2.2-ТУ		Лист
					2

23412-03 5 Формат А5

1. 1. 3. Панели с обшивками из АЦ листов должны заполняться внутри слоем минераловатных плит на синтетической связке толщиной 100 мм.

1. 1. 4. Крепление к каркасу обшивок из АЦ листов и ЦСП должно выполняться на винтовых гвоздях.

Крепление обшивок из ДВП должно выполняться на клею с запрессовкой гвоздями.

1. 1. 5. Монтажные петли должны устанавливаться на болтах. Фиксация гаек должна осуществляться постановкой контргаек.

1. 1. 6. Элементы наружной обвязки каркаса должны стыковаться „вполдерева“ на скобах. Промежуточные ребра должны крепиться к наружным при помощи скоб.

При наличии соответствующего оборудования допускается выполнять стыки элементов наружной обвязки с помощью сквозного шипа на клею.

1. 1. 7. Наружная и внутренняя поверхности панелей должны быть гидрофобизированы нанесением кремнеорганических жидкостей ГКЖ-94 или ГКЖ-11.

1. 1. 8. Защиту деревянных элементов каркаса и обшивок из ДВП следует выполнять в соответствии с требованиями СНиП 2.03.11.85 „Защита строительных конструкций от коррозии“.

Вид защиты определяется в конкретном проекте и указывается в заказе на конструкции.

1. 1. 9. Стальные элементы панелей, гвозди, а также болты, гайки и шайбы должны иметь антикоррозионное покрытие по требованиям СНиП 2.03.11.85 и настоящей ТУ.

Вид и состав покрытия назначаются в конкретном проекте и указываются в заказе на конструкции.

1.831.9-2.2-ТУ

Лист  
3

Формат А4

## 1. 2. Требования к древесине.

1. 2. 1. Для изготовления деревянных элементов должны применяться пиломатериалы не ниже 2 сорта из древесины хвойных пород по ГОСТ 8486-86Е.

1. 2. 2. Влажность древесины при изготовлении должна отвечать условиям эксплуатации и быть в пределах  $20 \pm 1\%$ .

1. 2. 3. Допускается применение деревянных элементов каркаса, склеенных по длине с помощью зубчатых соединений 1-32 по ГОСТ 19414-79.\*

## 1. 3. Требования к обшивкам.

1. 3. 1. Для обшивок панелей должны применяться: асбестоцементные плоские прессованные листы марки АП-П толщиной 8 мм по ГОСТ 18124-75\*;

цементностружечные плиты марки ЦСП2 толщиной 12 мм, по ГОСТ 26816-86;

древесноволокнистые плиты марки Т-С толщиной 5 мм по ГОСТ 4598-86;

1. 3. 2. АЦ листы должны соответствовать требованиям ГОСТ 18124-75\*, предъявляемым к листам 1-го сорта, кромки листов должны быть обрезными.

1. 3. 3. АЦ листы должны применяться в возрасте не менее 28 суток, влажностью (по массе) не более 8%.

1. 3. 4. ЦСП должны соответствовать требованиям ГОСТ 26816-86.

1.831.9-2.2 ТУ

Лист

23412-03 6 Формат А4

Инд. к подл.	Подпись и дата	Взам. инв. №
--------------	----------------	--------------

1.3.5. Отверстия в элементах обшивок из АЦ листов и ЦСП должны иметь диаметр на 0,5 ... 1 мм больше диаметра гвоздя.

1.3.6. ДВП должны соответствовать требованиям ГОСТ 4598-86.

1.4. Требования к минераловатым плитам.

1.4.1. Для заполнения внутренней полости панелей должны применяться минераловатные плиты на синтетическом связующем марки П425 толщиной 100 мм, по ГОСТ 9573-82.

1.4.2. Минераловатные плиты должны соответствовать требованиям ГОСТ 9573-82, предъявляемым к плитам 4-ой категории качества.

1.5. Требования к крепежным изделиям.

1.5.1. Скобы должны изготавливаться из стали В-1 по ГОСТ 3282-74<sup>а</sup>.

1.5.2. Гвозди алюминиевые винтовые должны применяться типа А и соответствовать требованиям ТУ39-215-83.

1.5.3. Гвозди для запрессовки нагелевых соединений ДВП должны соответствовать требованиям ГОСТ 4028-83<sup>а</sup>.

1.5.4. Для монтажных петель должна применяться сталь марки 2-IVст-3пс-6 по ГОСТ 16523-70.\*

1.5.5. Для крепления монтажных петель должны применяться: болты по ГОСТ 7798-70<sup>а</sup>; гайки по ГОСТ 5915-70<sup>а</sup>; шайбы по ГОСТ 11371-78<sup>а</sup>.

1.831.9-2.2-ТУ

Лист 5

1.6. Требования к клеям.

1.6.1. Для клеевых соединений панелей должны применяться клеи следующих марок:

- Феноло-резорциновый марки ФРФ-30 по ТУ6-06-1680-79;
- Янтарно-резорциновый марки ФР-100 по ТУ6-05-1636-76;
- Янтарно-резорциновый марки ДФК-1АМ по ТУ6-05-284-7-75;

1.6.2. Клеи должны иметь повышенную водостойкость по ГОСТ 47005-82 и иметь следующие технические свойства:

- Резиная вязкость по ВЗ-4 (ГОСТ 9070-75<sup>а</sup>) - 120... 250 см;
- Миниэластичность при температуре 20±1 °С - не менее 3-х часов;
- Время отверждения по ГОСТ 14231-78<sup>а</sup> - в пределах 30... 40 мин;
- Прочность склеивания - по ГОСТ 15687-79.

1.7. Требования к материалам и покрытиям для защитной обшивки

1.7.1. Для антисептирования деревянных элементов каркаса и элементов обшивки из ДВП следует применять водорастворимые препараты. Наименования и марки препаратов, их концентрация и способы нанесения должны применяться по СНиП 2.03.11-85 и удовлетворять требованиям соответствующих стандартов и технических условий.

1.7.2. Пропитку заготовок следует производить после их механической обработки способом нанесения на поверхность (погружение, опрыскивание, нанесение кистью).

1.831.9-2.2-ТУ

Лист 6

Изм. № подл. Подпись и дата

Изм. № подл. Подпись и дата



После пропитки деревянные заготовки и ДВП должны быть просушены до первичной влажности.

1.7.3. Кромки элементов обшивки из ЦСП и ДВП должны быть защищены мастичным составом на основе лакокрасочного материала с наполнителем из портландцемента.

1.7.4. Стальные гвозди и скобы должны быть оцинкованы (толщина слоя не менее 20 мкм) с последующим хромированием.

1.8. Комплектность.

1.8.1. Панели должны поставляться предприятием изготовителем укомплектованными крепежными изделиями и элементами для заделки стыков. Крепежные изделия должны поставляться в упакованном виде, а элементы для заделки стыков - пакетами.

Примечание: допускается по согласованию с заказчиком поставка панелей без крепежных изделий и элементов заделки стыков.

1.9. Маркировка.

1.9.1. Условные обозначения (марки) должны соответствовать требованиям проектной документации

1.9.2. Устанавливается следующая структура обозначения (марок) панелей:

1.831.9-2.2-ТУ

Лист 7

Ж ПГ Ж Ж.Ж

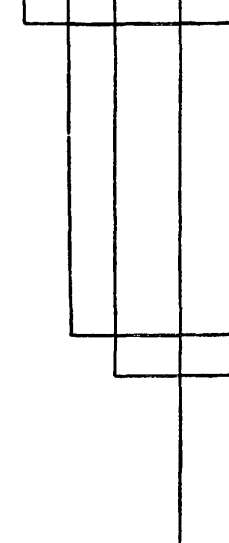

- ТИП ПАНЕЛИ ПО ГЕОМЕТРИЧЕСКОЙ ФОРМЕ.
- 1 - ТРАПЕЦЕДАЛЬНАЯ РЯДОВАЯ ДЛЯ ПОПЕРЕЧНЫХ ПЕРЕГОРОДОК;
- 2 - ТРАПЕЦЕДАЛЬНАЯ, УСТАНАВЛИВАЕМАЯ В ЗОНЕ КОНЬКОВОЙ ЧАСТИ ПОКРЫТИЯ, ДЛЯ ПОПЕРЕЧНЫХ ПЕРЕГОРОДОК;
- 3 - ПРЯМОУГОЛЬНАЯ ДЛЯ ПРОДОЛЬНЫХ ПЕРЕГОРОДОК.

ПАНЕЛЬ ПЕРЕГОРОДОК

ВИД ОБШИВКИ:

- А - АСБЕСТОЦЕМЕНТНЫЕ ЛИСТЫ
- Ц - ЦЕМЕНТНОСТРУЖЕЧНЫЕ ПЛИТЫ
- Д - ДРЕВЕСНОВОЛОКНИСТЫЕ ПЛИТЫ.

РАЗМЕРЫ ПАНЕЛИ В РАБОЧЕМ ПОЛОЖЕНИИ (НОМИНАЛЬНЫЕ)  
ДЛИНА - ДМ  
ВЫСОТА - ДМ

Например, 1ПГЦ 12.44 - панель трапецидальная рядовая для поперечных перегородок с обшивками из цементностружечных плит длиной 12 дм высотой 44 дм.

Панели с промежуточными значениями высот обозначаются размером высоты соответствующей (по конструкции деревянного каркаса) панели базового размера минус разность их высот.

Например, 1ПГЦ 12.44-6 - то же, что и в предыдущем примере высотой 38 дм.

1.831.9-2.2-ТУ

Лист 6

Изм. № подл. Подпись и дата Взам. инв. №

Изм. № подл. Подпись и дата Взам. инв. №

1.9.3. Основные и информационные надписи по содержанию и качеству должны отвечать требованиям настоящих ТУ.

1.9.4. Основные подписи должны содержать условное обозначение (марку) изделия; товарный знак или краткое наименование предприятия-изготовителя; штамп технического контроля.

1.9.5. Информационные подписи должны содержать дату изготовления.

1.9.6. Маркировочные надписи должны наноситься на боковую грань панелей, по которой устанавливаются транспортные петли.

1.9.7. Способ нанесения и цвет должны определяться заводом-изготовителем.

### 2. ПРАВИЛА ПРИЕМКИ

2.1. Готовые панели принимаются партиями ОТК предприятия-изготовителя.

Партией считается количество панелей, изготовленных за одну смену на одной технологической линии (не более 200 шт.) в одинаковых условиях, по одной технологии, из материалов одной партии.

2.2. Приемочный контроль по результатам периодических испытаний должен производиться для показателей прочности и деформативности панелей; прочности приклеивания обшивок из ДВП.

2.3. Приемочный контроль по результатам приемо-сдаточных испытаний должен производиться для показателей:

- сортности древесины каркаса;
- соответствия сортов и марок материалов обшивок;
- соответствия деревянных каркасов и крепления обшивок

1.831.9-2.2-ТУ

Лист  
9

проектной документации;

линейных размеров;

отклонения от прямолинейности;

отклонения от плоскостности;

разности длин диагоналей;

массы изделий;

влажности материалов каркаса и обшивок;

вида и качества защитной обработки панелей и материалов;

качества поверхностей.

2.4. Приемка панелей по наличию монтажных петель, правильности нанесения маркировочных надписей, комплектности (при поставке с комплектом крепежных изделий и элементов заполнения стыков) должна осуществляться по результатам сплошного контроля.

2.5. Приемка панелей по показателям точности геометрических параметров и массы соответствия деревянных каркасов и крепления обшивок проектной документации должна осуществляться по результатам выборочного одноступенчатого контроля.

2.6. Каждая партия панелей или группа из разных партий должна сопровождаться документом о качестве, либо записью данных о качестве в журнале отпуски изделий.

Содержание документа (записи данных) о качестве должно соответствовать требованиям настоящих ТУ и включать в себя фактические показатели качества изделий, необходимость контроля которых установлена в данном разделе, а также:

- подтверждение ОТК о соответствии панелей партии требованиям настоящих ТУ и проектной документации;
- гарантии изготовителя.

1.831.9-2.2-ТУ

Лист  
10

Инд. № подл. Подпись и дата  
Взам. инв. №

Инд. № подл. Подпись и дата  
Взам. инв. №

### 3. МЕТОДЫ КОНТРОЛЯ

3.1. Соответствие породы и сортности древесины каркаса требованиям настоящих ТУ, соответствие проектной документации каркасов и крепления обшивок из АЦ, листов и ЦСП, а также внешний вид панелей, наличие трещин, пробоин и сдиров должны определяться визуальным осмотром. Измерение пороков древесины выполняется в соответствии с ГОСТ 2140-81.

3.2. Прочность приклеивания обшивок из ДВП должна определяться на образцах по ГОСТ 25885-83. Толщина клеевого шва определяется при помощи визира с нанесенными отметками.

3.3. Линейные размеры панелей должны измеряться металлическими измерительными рулетками по ГОСТ 7502-80.

3.4. Отклонение от прямолинейности поверхностей панелей должны определяться набором щупов или металлическими линейками по ГОСТ 427-75 при помощи поверочной линейки по ГОСТ 8026-75.

3.5. Отклонение от перпендикулярности поверхности панелей должны измеряться набором щупов по ГОСТ 8925-68 при помощи поверочных угольников по ГОСТ 3749-77.

3.6. Влажность древесины следует определять по ГОСТ 16588-79.

3.7. Контроль показателей материалов обшивок должен выполняться по требованиям соответствующих ГОСТ на эти материалы.

3.8. Качество пропитки древесины растворами антисептика определяют по требованиям нормативно-технической документации на применяемые способы защиты.

1.831.9-2.2-ТУ

Лист  
11

Формат А4

### 4. ТРАНСПОРТИРОВАНИЕ И ХРАНЕНИЕ

4.1. Панели должны транспортироваться и храниться уложенными на боковую грань в пакеты или в специальные контейнеры на деревянные подкладки располагаемые под петлями для подъема при транспортировке не более, чем в один ряд по высоте.

Панели высотой до 1,5 м транспортируются и хранятся в рабочем положении.

4.2. Панели должны храниться на выровненных, с организованным стоком воды площадках, рассортированными по маркам.

4.3. Подкладки должны применяться из досок сечением 40×100 мм и длиной большей ширины штабеля не менее, чем на 100 мм с каждой стороны.

4.4. При транспортировании и хранении панели должны быть защищены от механических повреждений, увлажнения атмосферными осадками и загрязнения.

### 5. УКАЗАНИЯ ПО ПРИМЕНЕНИЮ

5.1. Монтаж панелей должен производиться в соответствии с требованиями СНиП III-19-76 и проекта производства работ.

5.2. Монтаж панелей должен выполняться только после устройства подготовки под полы и достижения ее бетоном не менее 70% прочности.

5.3. Конструкцией предусмотрено производство монтажа панелей с одной из сторон перегородок с передвижных монтажных вышек, оборудованных устройством для подъема.

1.831.9-2.2-ТУ

Лист  
12

23412-03 10 Формат А4

Инв. № подл.	Подпись и дата	Взам. инв. №

Инв. № подл.	Подпись и дата	Взам. инв. №

Допускается применение грузоподъемных механизмов, не оборудованных монтажными площадками при выполнении работ по монтажу панелей с обеих сторон перегородки с обязательным соблюдением соответствующих правил техники безопасности.

5.4. Перед подъемом панели нижняя (по проектному положению панели) монтажная петля должна быть переставлена в свободное отверстие по боковой грани панели.

После закрепления панели в проектное положение монтажные петли должны быть демонтированы для последующего возвращения на завод-изготовитель.

5.5. Крепление панелей выполняется с помощью стальных соединительных изделий без применения сварки и должно соответствовать проектной документации. Соединительные изделия должны иметь заводское антикоррозионное покрытие, назначаемое в конкретном проекте по требованиям СНиП 2.03.11-85 и указываемое в заказе на конструкции.

5.6. Заполнение стыков панелей и мест примыкания к ограждающим конструкциям должно соответствовать проектной документации.

**6. ГАРАНТИИ ИЗГОТОВИТЕЛЯ**

6.1. Изготовитель должен гарантировать соответствие панелей требованиям настоящих ТУ и проектной документации при соблюдении правил и условий их транспортирования, хранения, монтажа и эксплуатации.

6.2. Претензии потребителя по качеству принимаются в соответствии с „Положением о поставках продукции производственно-технического назначения“ утвержденным постановлением Совета Министров СССР № 269 от 9 апреля 1969 г.

1.831.9-2.2-ТУ

Лист  
13

**ПЕРЕЧЕНЬ**

НОРМАТИВНО-ТЕХНИЧЕСКОЙ ДОКУМЕНТАЦИИ, НА КОТОРУЮ ДАНЫ ССЫЛКИ В ДАННЫХ ТУ

- ГОСТ 427-75<sup>а</sup> Линейки измерительные металлические. Технические условия.
- ГОСТ 2140-81<sup>а</sup> Пороки древесины. Классификация, термины и определения, способы измерения.
- ГОСТ 3282-74<sup>а</sup> Проволока стальная низкоуглеродистая общего назначения. Технические условия.
- ГОСТ 3749-77<sup>а</sup> Угольники поверочные 90°. Технические условия.
- ГОСТ 4028-63<sup>а</sup> Гвозди строительные. Конструкция и размеры.
- ГОСТ 4598-86 Плиты древесноволокнистые. Технические условия.
- ГОСТ 5915-70<sup>а</sup> Гайки шестигранные класса точности В. Конструкция и размеры.
- ГОСТ 7798-70<sup>а</sup> Болты с шестигранной головкой класса точности В. Конструкция и размеры.
- ГОСТ 8026-75<sup>а</sup> Линейки поверочные. Конструкция и размеры.
- ГОСТ 8486-86 Е Пиломатериалы хвойных пород. Технические условия.
- ГОСТ 8925-68<sup>а</sup> Щупы плоские для станочных приспособлений. Конструкция и размеры.
- ГОСТ 9070-75<sup>а</sup> Е Вискозиметры для определения условной вязкости лакокрасочных материалов. Технические условия.
- ГОСТ 9573-82 Плиты теплоизоляционные из минеральной ваты на синтетическом связующем. Технические условия.

1.831.9-2.2-ТУ

Лист  
14

Изм. № подл. Подпись и дата  
Изм. № подл. Подпись и дата  
Изм. № подл. Подпись и дата

Изм. № подл. Подпись и дата  
Изм. № подл. Подпись и дата  
Изм. № подл. Подпись и дата

ГОСТ 11371-78 <sup>а</sup>	Шайбы. Технические условия.
ГОСТ 14231-78 <sup>а</sup>	Смолы карбамидоформальдегидные. Технические условия.
ГОСТ 15867-79 <sup>а</sup>	Детали и изделия из древесины и древесных материалов. Метод определения прочности клеевого соединения на неравномерный отрыв облицовочных материалов.
ГОСТ 16523-70 <sup>а</sup>	Прокат тонколистовой из углеродистой стали качественной и обыкновенного качества. Технические условия.
ГОСТ 16588-79 <sup>а</sup>	Пилопродукция и деревянные детали. Методы определения влажности.
ГОСТ 17005-82	Конструкции деревянные клеевые. Метод определения водостойкости клеевых соединений.
ГОСТ 18124-75 <sup>а</sup>	Листы асбестоцементные плоские.
ГОСТ 19414-79 <sup>а</sup>	Древесина клееная массивная. Общие требования к зубчатым клеевым соединениям.
ГОСТ 23839-79	Здания сельскохозяйственных предприятий одноэтажные. Габаритные схемы.
ГОСТ 23840-79	Здания сельскохозяйственных предприятий одноэтажные. Параметры.
ГОСТ 24454-80 <sup>а</sup> Е	Пиломатериалы хвойных пород. Размеры.
ГОСТ 25885-83	Конструкции деревянные клееные. Метод определения прочности клеевых соединений древесноплитных материалов с древесиной.

1.831.9-2.2-ТУ

Лист  
15

Формат А4

ГОСТ 26816-86	Плиты цементностружечные. Технические условия.
ТУ 69-216-83	Гвозди алюминиевые винтовые. Технические условия.
ТУ 6-05-1880-79	Клеи феноло-резорциновые марки ФРФ. Технические условия.
ТУ 6-05-1638-78	Клеи акрил-резорциновые марки ФР. Технические условия.
ТУ 6-05-281-7-75	Клеи акрил-резорциновые марки ДФК. Технические условия.
СНИП 2.03.11-85	Защита строительных конструкций от коррозии.
СНИП III-19-76	Деревянные конструкции.

1.831.9-2.2-ТУ

Лист  
16

23412-03 12

Формат А4

Инв. № подл.  
Подпись и дата  
Взам. инв. №Инв. № подл.  
Подпись и дата  
Взам. инв. №

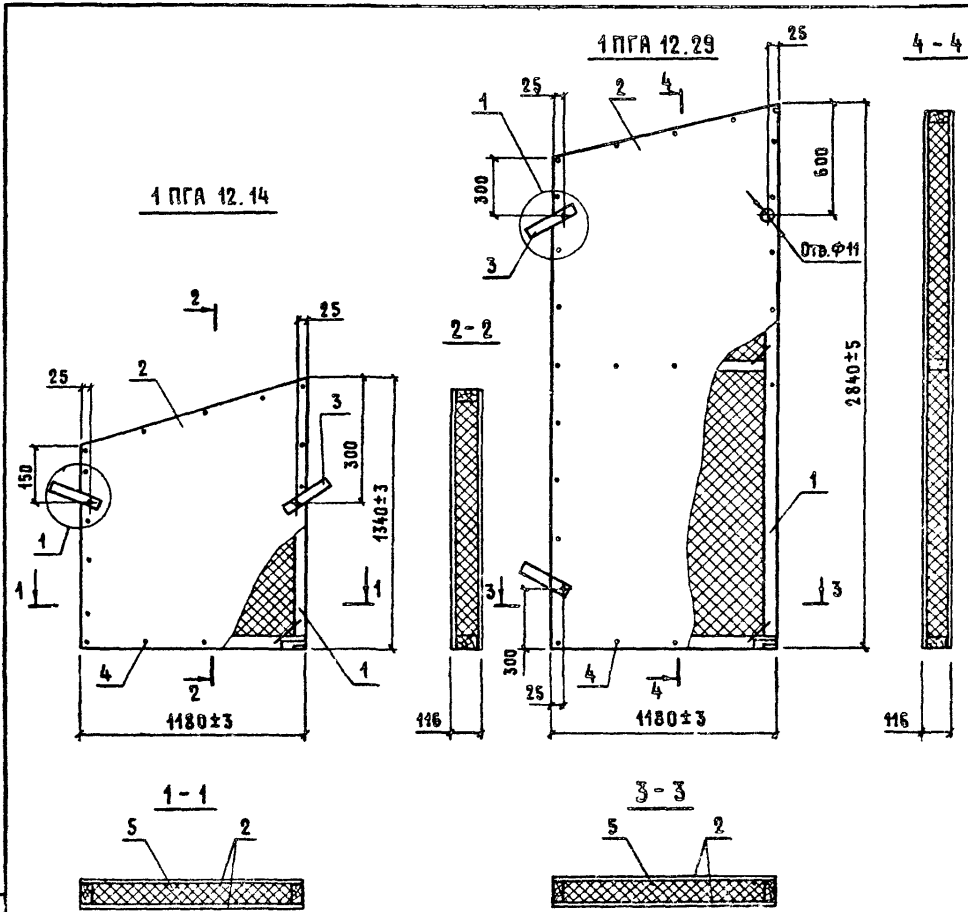

МАРКА	Поз.	НАИМЕНОВАНИЕ	КОЛ.	ОБОЗНАЧЕНИЕ ДОКУМЕНТА	МАССА, кг
1 ПГА 12.14	1	КАРКАС ДЕРЕВЯННЫЙ ДК1	1	1.834.9-2.2-19	83
	2	ОБШИВКА А1-А	2	1.834.9-2.2-33	
	3	ПЕТАЯ ДЛЯ ПОДЪЕМА П1	2	1.834.9-2.2-36	
	4	ГВОЗДЬ АЛЮМИНИЕВЫЙ			
		А. 4×40 ТУ 69-216-83	34		
	5	ПЛИТЫ МИНЕРАЛОВАТНЫЕ			
	П125 ГОСТ 9573-82, м³	0,43			
1 ПГА 12.29	1	КАРКАС ДЕРЕВЯННЫЙ ДК2	1	1.834.9-2.2-19	172
	2	ОБШИВКА А2-А	2	1.834.9-2.2-33	
	3	ПЕТАЯ ДЛЯ ПОДЪЕМА П1	2	1.834.9-2.2-36	
	4	ГВОЗДЬ АЛЮМИНИЕВЫЙ			
		А. 4×40 ТУ 69-216-83	60		
	5	ПЛИТЫ МИНЕРАЛОВАТНЫЕ			
	П125 ГОСТ 9573-82, м³	0,26			

1. ТЕХНИЧЕСКОЕ ОПИСАНИЕ СМ. 1.834.9-2.2-10.  
 2. УЗЕЛ 4 СМ. 1.834.9-2.2-019.

ИМВ. К ПОДАЛ. ПОДПИСЬ И ДАТА ВЗЯМ. ИМВ. К

НАЧ. ОТД.	КОТОВ	1.834.9-2.2-1	СТАНДА	ЛИСТ	ЛИСТОВ
ГИП	ЮДИН		Р		1
СТ. ИНЖ.	БАРГИНА		1 ПГА 12.14, 1 ПГА 12.29		
ПРОВ.	ЮДИН				
И. КОМП.	СОЛОЗКИН				

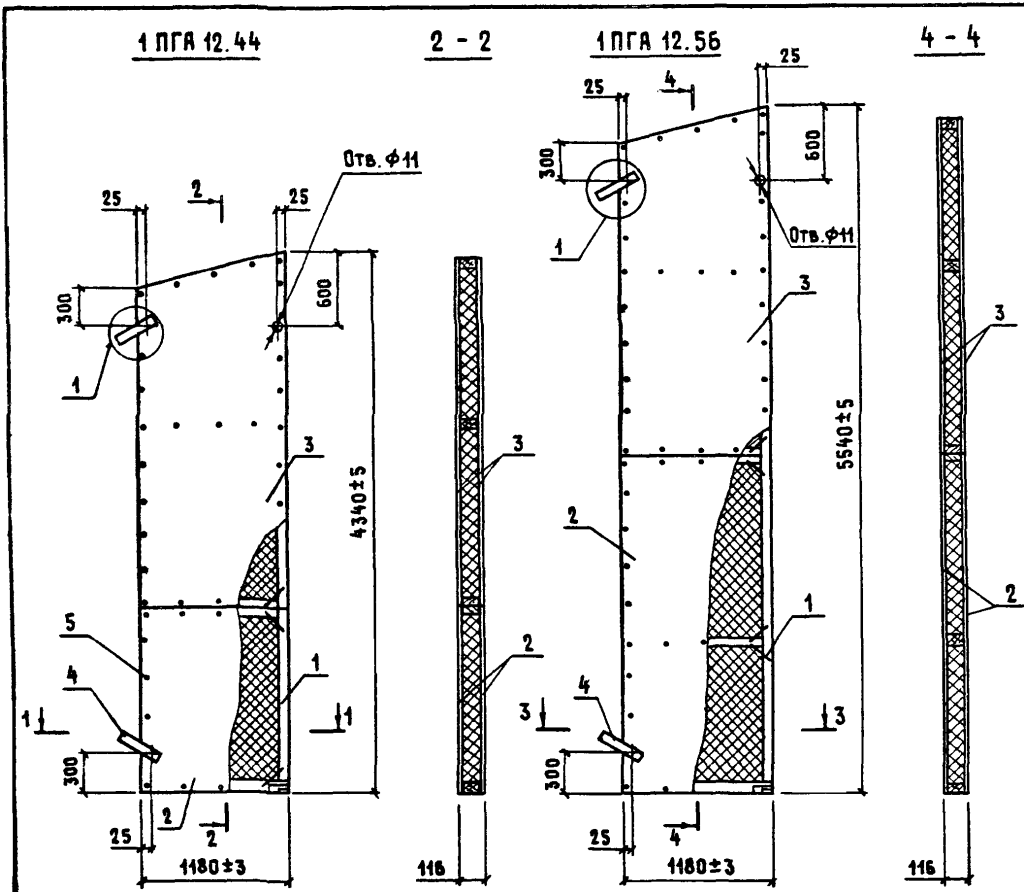

МАРКА	ПОЗ.	НАИМЕНОВАНИЕ	КОЛ.	ОБОЗНАЧЕНИЕ ДОКУМЕНТА	МАССА, КГ
1 ПГА 12.44	1	КАРКАС ДЕРЕВЯННЫЙ ДКЗ	1	1.831.9-2.2-20	262
	2	ОБШИВКА ЛЗ-А	2	1.831.9-2.2-33	
	3	Л2-А	2	1.831.9-2.2-33	
	4	ПЕТЛЯ ДЛЯ ПОДЪЕМА П1	2	1.831.9-2.2-36	
	5	ГВОЗДЬ АЛЮМИНИЕВЫЙ			
		А.4×40 ТУ 69-216-83	96		
	6	ПЛИТЫ МИНЕРАЛОВАТНЫЕ			
	П125 ГОСТ 9573-82, м <sup>3</sup>	0,43			
1 ПГА 12.56	1	КАРКАС ДЕРЕВЯННЫЙ ДК4	1	1.831.9-2.2-20	335
	2	ОБШИВКА Л4-А	2	1.831.9-2.2-33	
	3	Л2-А	2	1.831.9-2.2-33	
	4	ПЕТЛЯ ДЛЯ ПОДЪЕМА П1	2	1.831.9-2.2-36	
	5	ГВОЗДЬ АЛЮМИНИЕВЫЙ			
		А.4×40 ТУ 69-216-83	118		
	6	ПЛИТЫ МИНЕРАЛОВАТНЫЕ			
	П125 ГОСТ 9573-82, м <sup>3</sup>	0,56			

1. ТЕХНИЧЕСКОЕ ОПИСАНИЕ СМ. 1.831.9-2.2-ТО  
 2. УЗЕЛ 1 СМ. 1.831.9-2.2-019.

ИВ. Ж. ВОДЛ. ПОДПИСЬ И ДАТА ВЗН. ИВ. Ж.

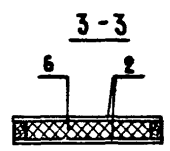
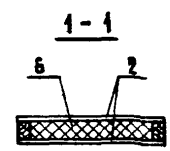

НАЧ. ОТД.	КОТОВ	<i>[Signature]</i>	1.831.9-2.2-2		
ГИП	ЮДИН	<i>[Signature]</i>			
СТ. ИНЖ.	ВАРГИНА	<i>[Signature]</i>	1 ПГА 12.44, 1 ПГА 12.56		
ПРОВ.	ЮДИН	<i>[Signature]</i>			
Н. КОНТР.	СОЛОУХИН	<i>[Signature]</i>	СТАДИЯ	ЛИСТ	ЛИСТОВ
			Р		1

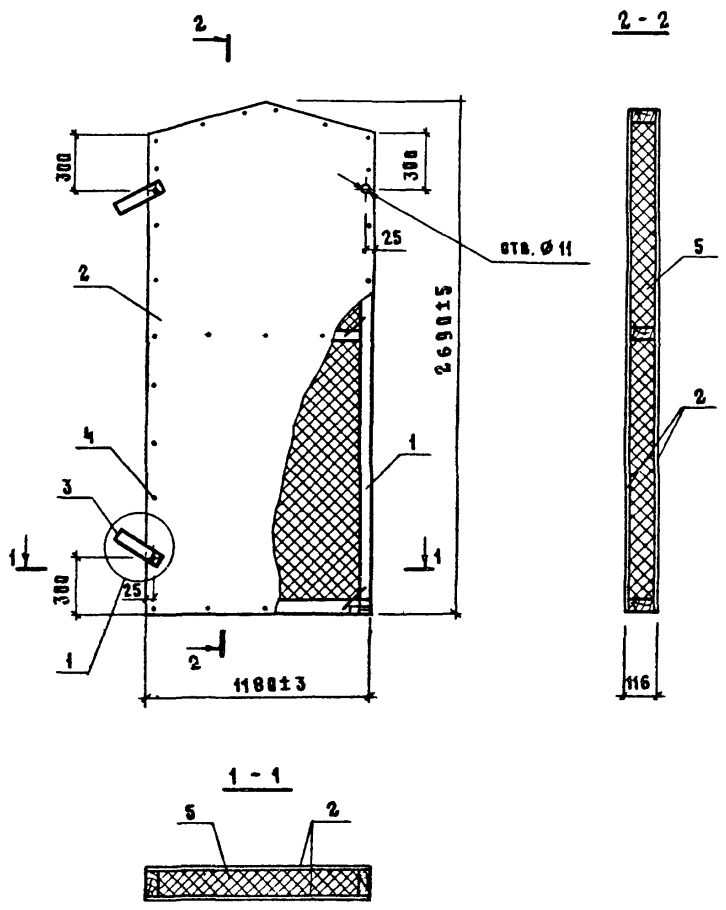

Марка	Поз.	Наименование	Кол.	Обозначение документа	Масса, кг
2 ПГА 12.27	1	Киряев деревянный ДКБ	1	1.831.9-2.2-26	179
	2	Обшивка ЛС-Я	2	1.831.9-2.2-33	
	3	Петля для подъема П1	2	1.831.9-2.2-36	
	4	Гвоздь алюминиевый Я4x40 ТУ 69-216-83	68		
	5	Плиты минераловатные П125 ГОСТ 9573-82, м <sup>3</sup>	0,26		

1 Техническое описание см. 1.831.9-2.2-70.  
 2 Узел 1 см. 1.831.9-2.2-01У.

Имя, Фамилия, Подпись и Дата  
 Взлм. Инв. И

Исх. вкл.	Котов	<i>Котов</i>
Г.И.П.	Юдин	<i>Юдин</i>
Ст. инж.	Варгина	<i>Варгина</i>
Пров.	Юдин	<i>Юдин</i>
И.контр.	Болозани	<i>Болозани</i>

1.831.9-2.2-3		
2 ПГА 12.27	Листов	1
	ГИПРОНИСЕЛЬХОЗ	



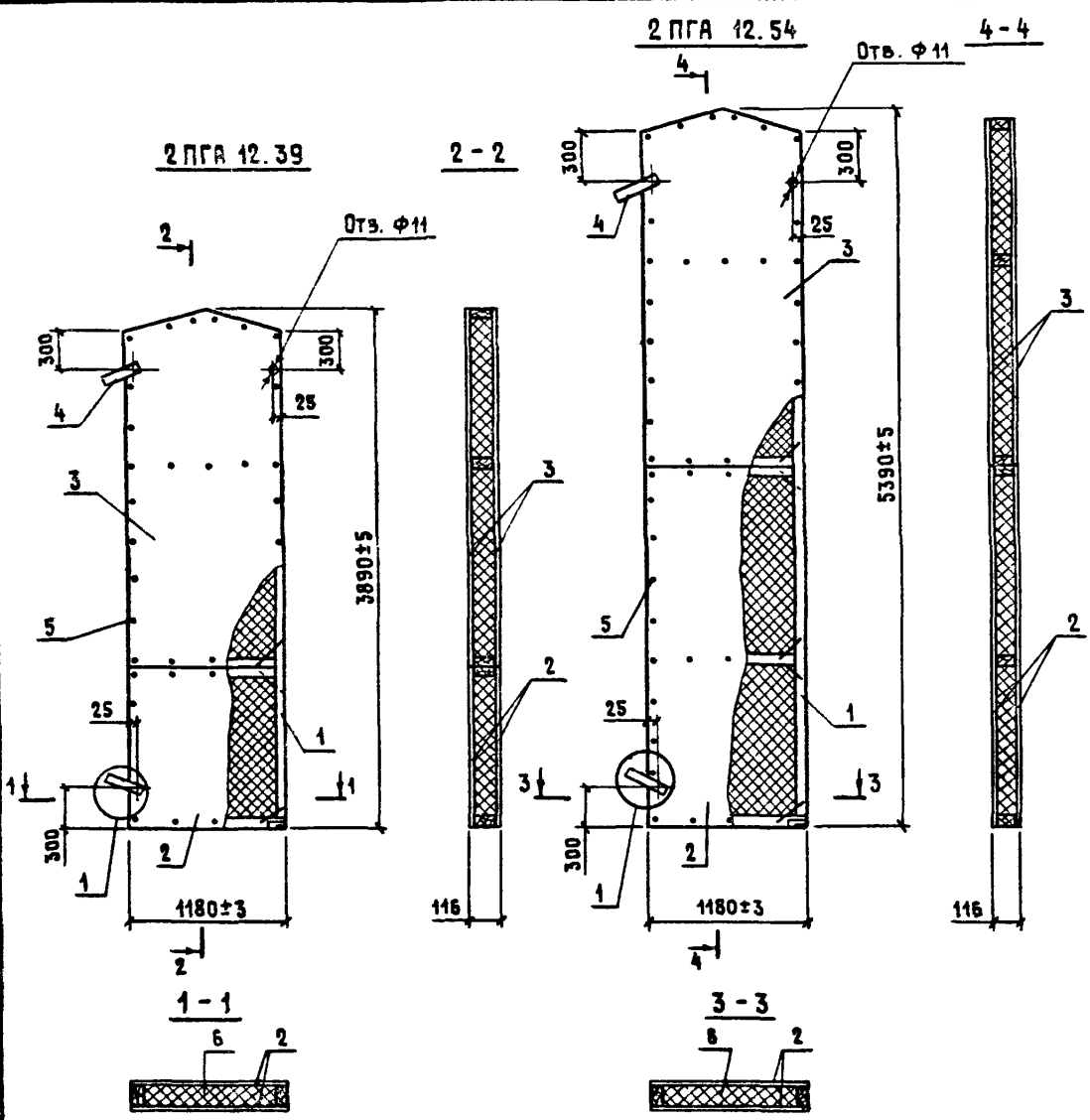

МАРКА	Поз.	НАИМЕНОВАНИЕ	КОЛ.	ОБОЗНАЧЕНИЕ ДОКУМЕНТА	МАССА, КГ
2 ПГА 12.39	1	КАРКАС ДЕРЕВЯННЫЙ ДК6	1	1.831.9-2.2-21	236
	2	ОБШИВКА Л6-А	2	1.831.9-2.2-33	
	3	Л5-А	2	1.831.9-2.2-33	
	4	ПЕТЛЯ ДЛЯ ПОДЪЕМА П1	2	1.831.9-2.2-36	
	5	ГВОЗДЬ АЛЮМИНИЕВЫЙ			
		Л. 4×40 ТУ 69-216-83	96		
	6	ПЛИТЫ МИНЕРАЛОВАТНЫЕ П125 ГОСТ 9573-82, м <sup>3</sup>	0,38		
2 ПГА 12.54	1	КАРКАС ДЕРЕВЯННЫЙ ДК7	1	1.831.9-2.2-21	326
	2	ОБШИВКА Л4-А	2	1.831.9-2.2-33	
	3	Л5-А	2	1.831.9-2.2-33	
	4	ПЕТЛЯ ДЛЯ ПОДЪЕМА П1	2	1.831.9-2.2-36	
	5	ГВОЗДЬ АЛЮМИНИЕВЫЙ			
		Л. 4×40 ТУ 69-216-83	118		
	6	ПЛИТЫ МИНЕРАЛОВАТНЫЕ П125 ГОСТ 9573-82, м <sup>3</sup>	0,54		

1. ТЕХНИЧЕСКОЕ ОПИСАНИЕ СМ. 1.831.9-2.2-ТО.  
 2. УЗЕЛ 1 СМ. 1.831.9-2.2-01У.

ИЗВ. № ПОДА. ПОДПИСЬ ИВАТА  
 ИЗМ. № В.К.

ИЗМ. ОТД.	КОТОВ	<i>[Signature]</i>
ГИП	ЮДИН	<i>[Signature]</i>
СТ. ИЖ.	ВАРГАНА	<i>[Signature]</i>
ПРОВ.	ЮДИН	<i>[Signature]</i>
И.КОНТР.	СОЛОУХИН	<i>[Signature]</i>

1.831.9-2.2-4

2 ПГА 12.39, 2 ПГА 12.54

СТАДИЯ	ЛИСТ	ЛИСТОВ
Р		1
ГИПРОСЕЛЬХИЗ		

23412-03 16

ФОРМАТ А3

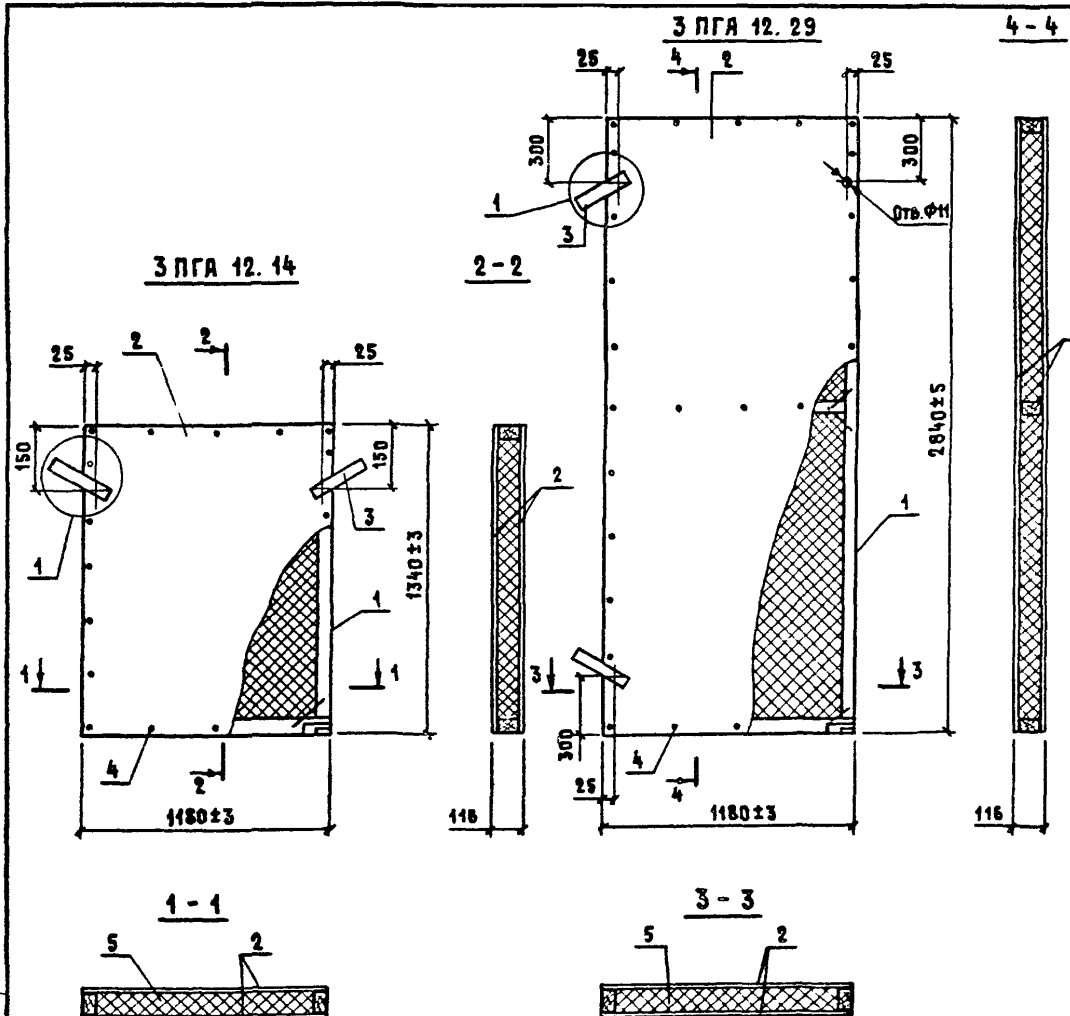

МАРКА	ПОЗ.	НАИМЕНОВАНИЕ	КОЛ.	ОБОЗНАЧЕНИЕ ДОКУМЕНТА	МАССА, КГ
3 ПГА 12.14	1	КАРКАС ДЕРЕВЯННЫЙ ДКВ	1	1.831.9-2.2-22	85
	2	ОБШИВКА Л7-А	2	1.831.9-2.2-33	
	3	ПЕТЛЯ ДЛЯ ПОДЪЕМА П1	2	1.831.9-2.2-36	
	4	ГВОЗДЬ АЛЮМИНИЕВЫЙ А.4×40 ТУ 69-216-83	36		
	5	ПЛИТЫ МИНЕРАЛОВАТНЫЕ П 125 ГОСТ 9573-82, м <sup>3</sup>	0,14		
3 ПГА 12.29	1	КАРКАС ДЕРЕВЯННЫЙ ДК9	1	1.831.9-2.2-22	174
	2	ОБШИВКА Л8-А	2	1.831.9-2.2-33	
	3	ПЕТЛЯ ДЛЯ ПОДЪЕМА П1	2	1.831.9-2.2-36	
	4	ГВОЗДЬ АЛЮМИНИЕВЫЙ А.4×40 ТУ 69-216-83	60		
	5	ПЛИТЫ МИНЕРАЛОВАТНЫЕ П 125 ГОСТ 9573-82, м <sup>3</sup>	0,29		

1. ТЕХНИЧЕСКОЕ ОПИСАНИЕ СМ. 1.831.9-2.2-ТО.  
 2. УЗЕЛ 1 СМ. 1.831.9-2.2-019.

ИМЬ. № ПОДА. ПОДПИСЬ И ДАТА ВЗЯТ. ИМЬ. №

ИМЬ. № ПОДА.	ПОДПИСЬ И ДАТА ВЗЯТ.	ИМЬ. №	1.831.9-2.2-5		
НАЧ. ОТД.	КОТОВ	<i>[Signature]</i>	3 ПГА 12.14,	3 ПГА 12.29	ГИПРОНИСЕЛЬХОЗ
ГИП.	ЮДИН	<i>[Signature]</i>			
СТ. ИМЖ.	ВАРГИНА	<i>[Signature]</i>	СТАДИЯ	ЛИСТ	ЛИСТОВ
ПРОВ.	ЮДИН	<i>[Signature]</i>	Р		1
И. КОНТР.	СОЛОЗКИН	<i>[Signature]</i>			

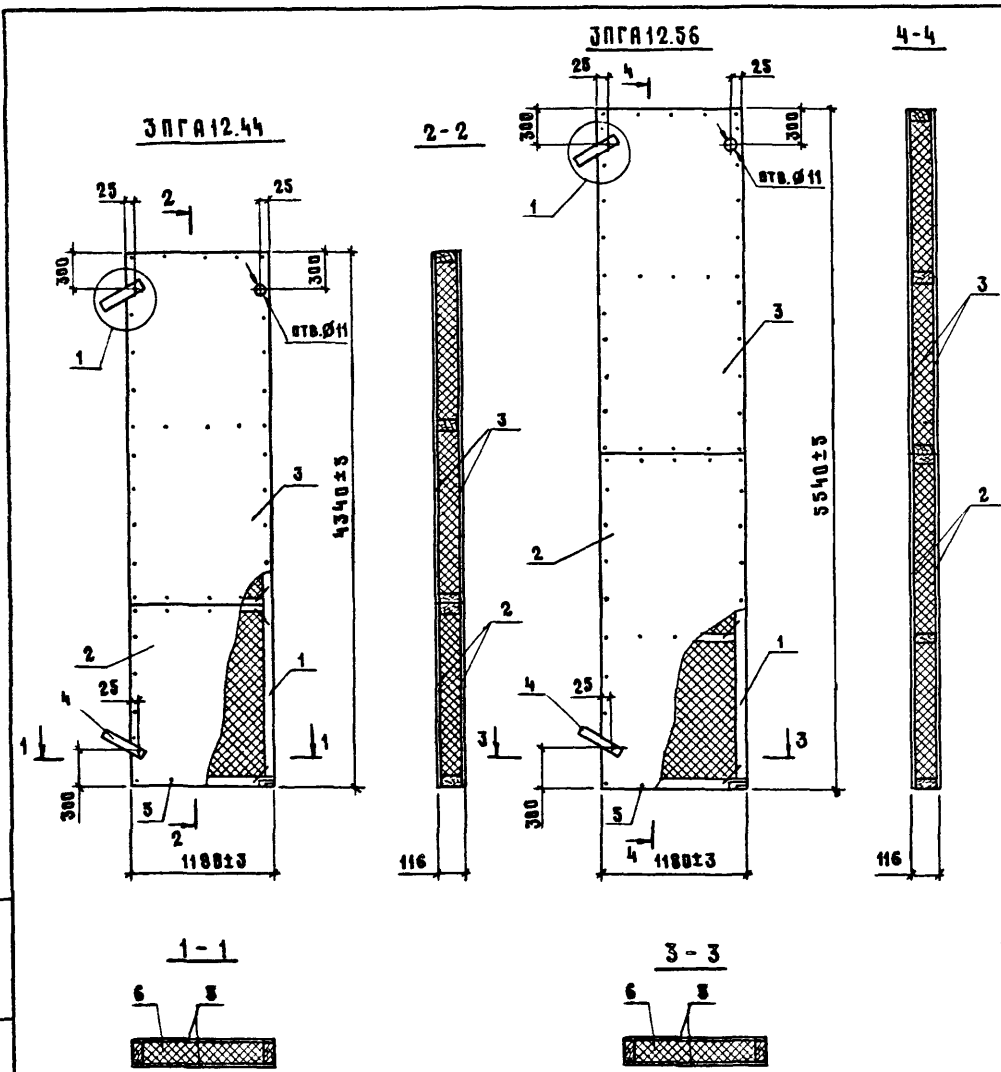

Марка	Поз	Наименование	кол.	Обозначение документа	Масса, кг
ЗПГА 12.44	1	Каркас деревянный ДК10	1	1.831.9-2.2-24	266
	2	Обшивка ЛЗ-А	2	1.831.9-2.2-33	
	3	Л8-А	2	1.831.9-2.2-33	
	4	Петля для подъема П1	2	1.831.9-2.2-36	
	5	Гвоздь алюминиевый			
		А.4×40 ТУ 69-216-83	96		
	6	Плиты минераловатные			
		П 125 ГОСТ 9573-82, м <sup>3</sup>	0,45		
ЗПГА 12.56	1	Каркас деревянный ДК11	1	1.831.9-2.2-24	339
	2	Обшивка Л4-А	2	1.831.9-2.2-33	
	3	Л8-А	2	1.831.9-2.2-33	
	4	Петля для подъема П1	2	1.831.9-2.2-36	
	5	Гвоздь алюминиевый			
		А.4×40 ТУ 69-216-83	118		
	6	Плиты минераловатные			
		П 125 ГОСТ 9573-82, м <sup>3</sup>	0,58		

1. Техническое описание см. 1.831.9-2.2-ТО.  
 2. Узел 1 см. 1.831.9-2.2-019.

Инв. и подд. Подпись и дата. Взам. инв. и

Нач. отд.	Котов	<i>И. Котов</i>	1.831.9-2.2-6		
Гип.	Юдин	<i>Ю. Юдин</i>			
Ст. тех.	Варгина	<i>В. Варгина</i>	ЗПГА 12.44, ЗПГА 12.56	Страницы	Лист
Пров.	Юдин	<i>Ю. Юдин</i>		2	1
Н. контр.	Соловхи	<i>С. Соловхи</i>	ГИПРОНИСЕ ЛЬХО		

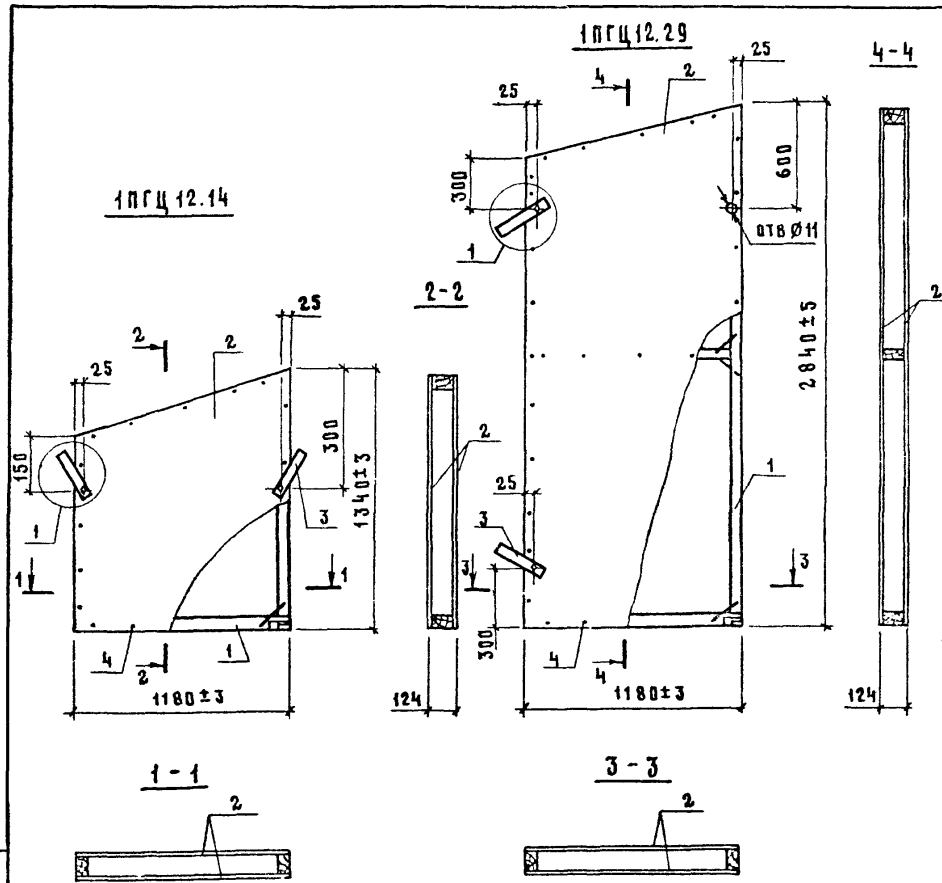

Марка	Поз	Наименование	Кол.	Обозначение документа	Масса, кг
1ПГЦ12.14	1	Каркас деревянный ДК1	1	1.831.9-2.2-19	57
	2	Обшивка Л1-Ц	2	1.831.9-2.2-34	
	3	Петля для подъема П1	2	1.831.9-2.2-36	
	4	Гвоздь алюминиевый Я.4×40 ТУ69-216-83	56		
1ПГЦ12.29	1	Каркас деревянный ДК2	1	1.831.9-2.2-19	117
	2	Обшивка Л2-Ц	2	1.831.9-2.2-34	
	3	Петля для подъема П1	2	1.831.9-2.2-36	
	4	Гвоздь алюминиевый Я.4×40 ТУ69-216-83	94		

1. Техническое описание см. 1.831.9-2.2-70  
 2. Узел 1 см. 1.831.9-2.2-014

Име. и подл. Подпись и дата. Взам. инв. №

Нач. отд.	Иотов	<i>[Signature]</i>	1.831.9-2.2-7	Стандия	Лист	Листов
ГИП	Юдин	<i>[Signature]</i>		Р		1
Ст. инж.	Варгина	<i>[Signature]</i>		1ПГЦ12.14, 1ПГЦ12.29		
Пров.	Юдин	<i>[Signature]</i>	ГИПРОНИСЕЛЬХОЗ			
Н. контр.	Болоухин	<i>[Signature]</i>				

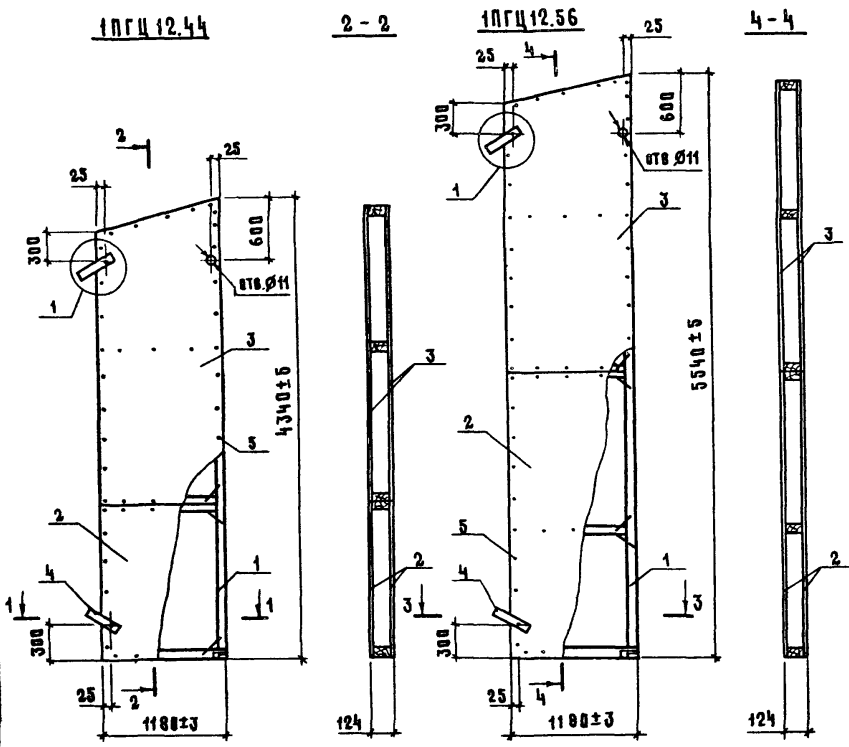

Марка	поз.	Наименование	Код.	Обозначение документа	Масса, кг
1ПГЦ 12.44	1	Каркас деревянный ДКЗ	1	1.831.9-2.2-20	179
	2	Обшивка ЛЭ-Ц	2	1.831.9-2.2-34	
	3	ЛЭ-Ц	2	1.831.9-2.2-34	
	4	Петля для подъема П1	2	1.831.9-2.2-36	
	5	Гвоздь алюминиевый Я4×40 ТУ69-216-83	154		
1ПГЦ 12.56	1.	Каркас деревянный ДК4	1	1.831.9-2.2-20	227
	2	Обшивка Л4-Ц	2	1.831.9-2.2-34	
	3	ЛЭ-Ц	2	1.831.9-2.2-34	
	4	Петля для подъема П1	2	1.831.9-2.2-36	
	5	Гвоздь алюминиевый Я.4×40 ТУ69-216-83	186		



- 1. Техническое описание см. 1.831.9-2.2-Т0
- 2. Узел 1 см. 1.831.9-2.2-019

Имя и фамилия, Подпись и дата, Взам. инв. №

Имя.отд	Котов	<i>Котов</i>	1.831.9-2.2-8
Г и П	Юдин	<i>Юдин</i>	
Ст. инж	Варгина	<i>Варгина</i>	
Пров.	Юдин	<i>Юдин</i>	
И. контр.	Соколкин	<i>Соколкин</i>	

1ПГЦ 12.44, 1ПГЦ 12.56

Стандия	Лист	Листов
Р		1
ГИПРОНИСЛЬ 03		

23412-03 20

формат А3

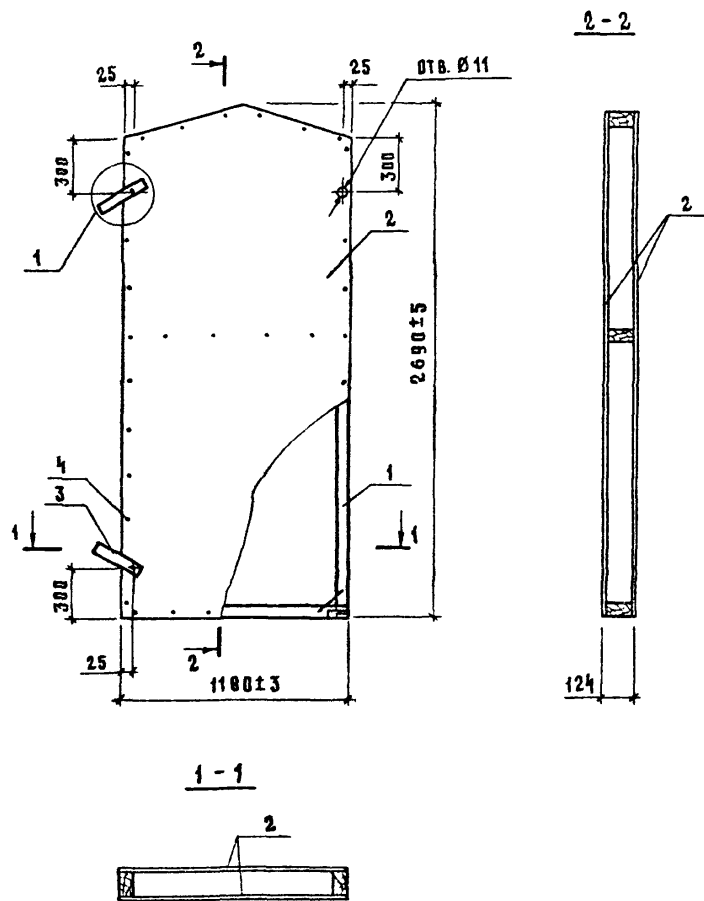

Марка	Поз.	Наименование	Кол.	Обозначение документа	Масса, кг
2 ПГЦ 12.27	1	Каркас деревянный ДКС	1	1.831.9-2.2-26	128
	2	Обшивка Д5-Ц	2	1.831.9-2.2-34	
	3	Петля для подъема П1	2	1.831.9-2.2-36	
	4	Гвоздь алюминиевый			
		Д.4×40 ТУ 69-216-83	92		

1. Техническое описание см. 1.831.9-2.2-Т0  
 2. Узел 1 см. 1.831.9-2.2-014

Имя и подл. Подпись и дата. Взам. инв. №

Иач. отд.	Котов	<i>Котов</i>
ГИП	Юдин	<i>Юдин</i>
Ст. инж.	Варгина	<i>Варгина</i>
Пров.	Юдин	<i>Юдин</i>
И. контр.	Солоухин	<i>Солоухин</i>

1.831.9-2.2-9

2 ПГЦ 12.27

Стадия	Лист	Листов
Р		1

ГИПРОНИСЕЛЬХОЗ

23412-03 21

ФОРМАТ А3

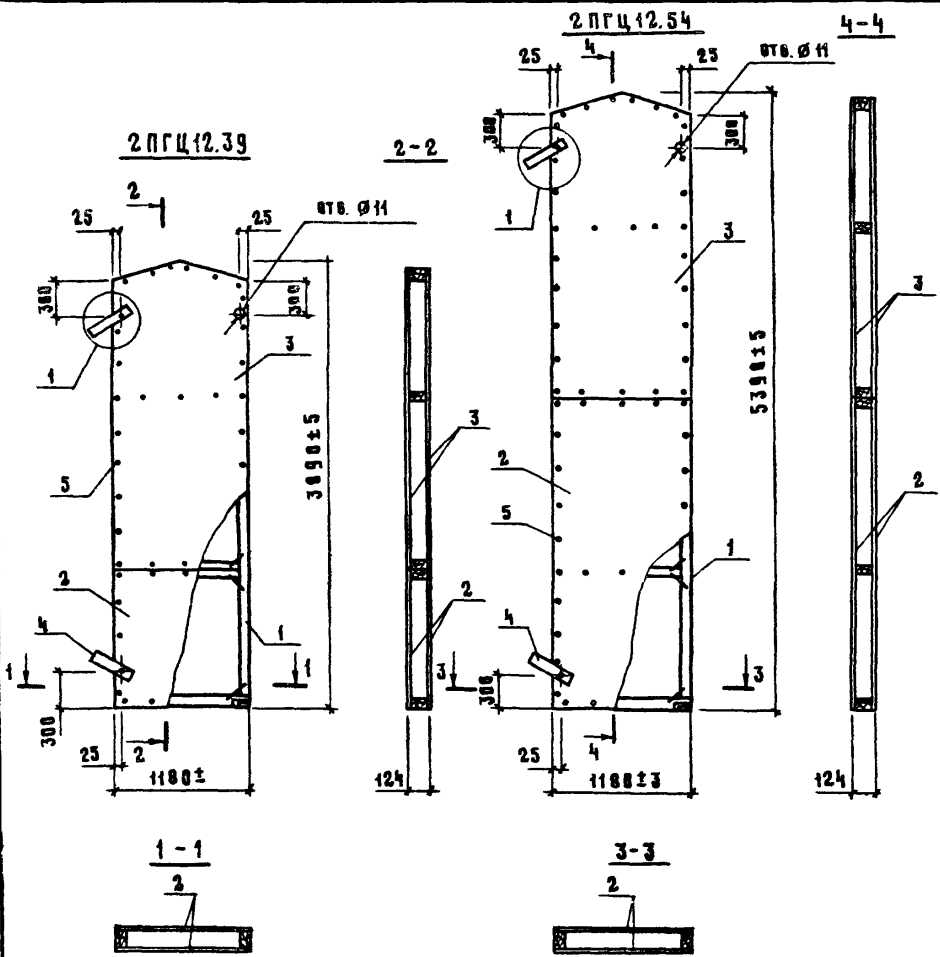

Марка	Воз.	Наименование	Код	Обозначение документа	Масса, кг
2 ПГЦ 12.39	1.	Каркас деревянный ДКБ	1	1.831.9-2.2-21	162
	2.	Обшивка ДБ-Ц	2	1.831.9-2.2-34	
	3.	ДБ-Ц	2	1.831.9-2.2-34	
	4.	Петля для подъема П1	2	1.831.9-2.2-36	
	5.	Гвоздь алюминиевый Д4×40 ТУ69-216-83	148		
2 ПГЦ 12.54	1.	Каркас деревянный ДКТ	1	1.831.9-2.2-21	222
	2.	Обшивка ДЧ-Ц	2	1.831.9-2.2-34	
	3.	ДБ-Ц	2	1.831.9-2.2-34	
	4.	Петля для подъема П1	2	1.831.9-2.2-36	
	5.	Гвоздь алюминиевый Д4×40 ТУ69-216-83	184		

1. Техническое описание см. 1.831.9-2.2-Т0  
 2. Узел 1 см. 1.831.9-2.2-014

Ив. и подл. Подпись и дата. Взам. инв. н.

Исч. отд.	Котов	<i>[Signature]</i>
Гип	Юдин	<i>[Signature]</i>
Ст. инж.	Варгина	<i>[Signature]</i>
Пров.	Юдин	<i>[Signature]</i>
И. контр.	Болошкин	<i>[Signature]</i>

1.831.9-2.2-10		
2 ПГЦ 12.39, 2 ПГЦ 12.54	Стандарт	Листов
	Р	4
ГИПРОНИС ЕЛЕ ХОЗ		

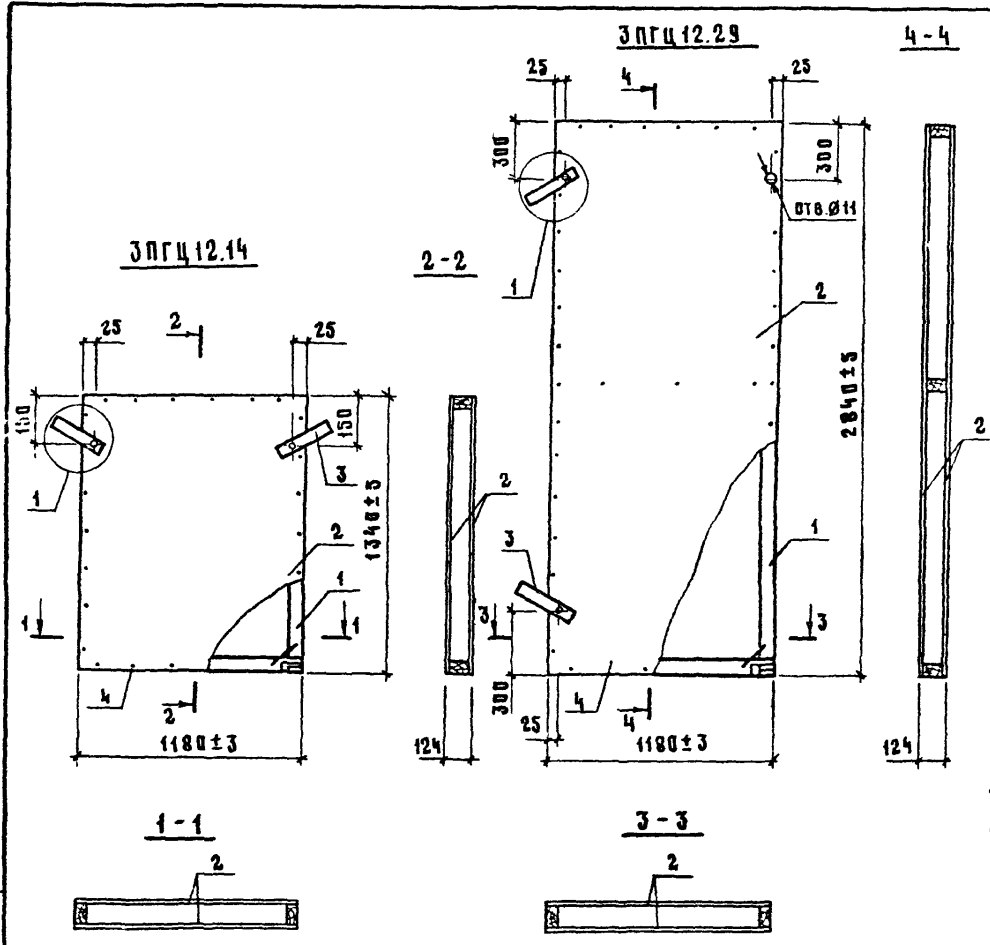

Марка	Поз.	Наименование	Кол.	Обозначение документа	Масса кг
ЗПГЦ 12.14	1	Каркас деревянный ДКВ	1	1.831.9-2.2-22	58
	2	Обшивка Л7-Ц	2	1.831.9-2.2-34	
	3	Петля для подъема П1	2	1.831.9-2.2-36	
	4	Гвоздь алюминиевый Д4×40 ТУ69-216-83	56		
ЗПГЦ 12.89	1	Каркас деревянный ДКВ	1	1.831.9-2.2-22	118
	2	Обшивка Л8-Ц	2	1.831.9-2.2-34	
	3	Петля для подъема П1	2	1.831.9-2.2-36	
	4	Гвоздь алюминиевый Д4×40 ТУ69-216-83	96		

Техническое описание см. 1.831.9-2.2-10  
 2. Узел 1 см. 1.831.9-2.2-019

Имя и подп. Подпись и дата. Взам. инв. №

Нач. отд.	Котов	<i>[Signature]</i>
Гип	Юдин	<i>[Signature]</i>
Ст. инж.	Варгина	<i>[Signature]</i>
Пров.	Юдин	<i>[Signature]</i>
Н. контр.	Блазюкин	<i>[Signature]</i>

1.831.9-2.2-11		
ЗПГЦ 12.14, ЗПГЦ 12.29	Лист	Листов
	Р	1
ГИПРОНИСЕЛЬХОЗ		



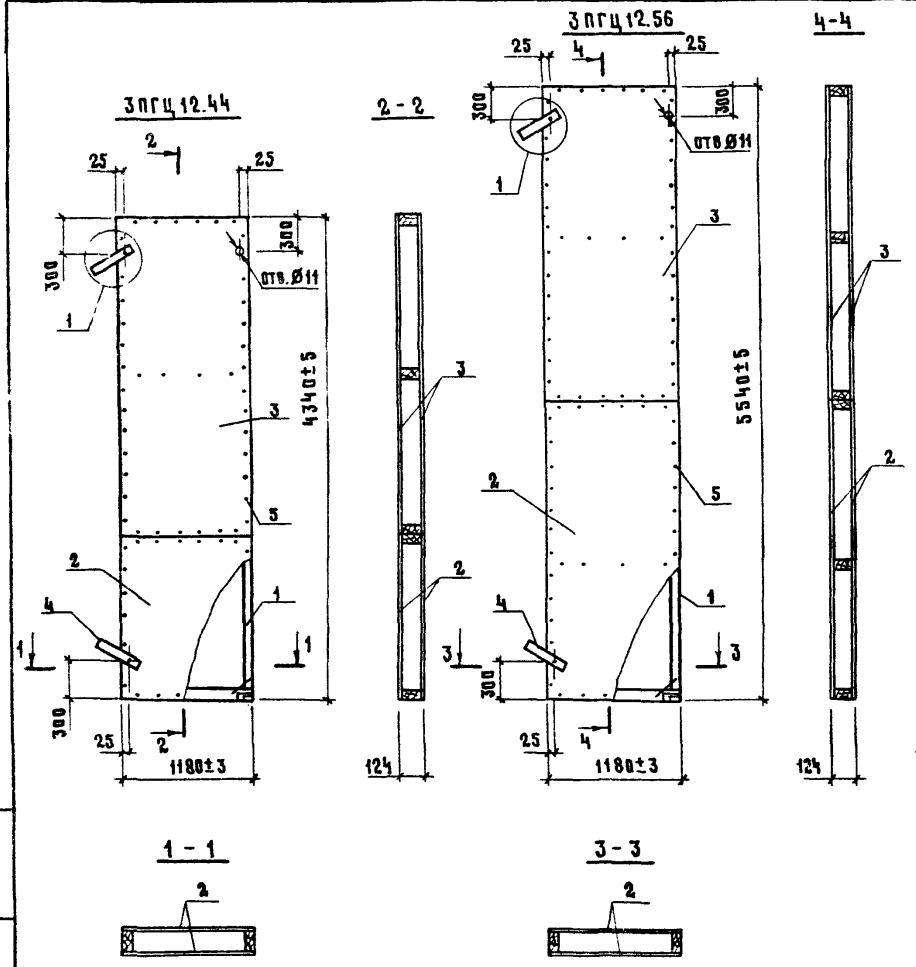

Марка	Поз	Наименование	Кол.	Обозначение документа	Масса кг
ЗПГЦ 12.44	1	Каркас деревянный ДН10	1	1.831.9-2.2-23	179
	2	Обшивка ЛЗ-Ц	2	1.831.9-2.2-34	
	3	Л8-Ц	2	1.831.9-2.2-34	
	4	Петля для подъема П1	2	1.831.9-2.2-36	
	5	Гвоздь алюминиевый Д4×40 ТУ 69-216-83	156		
ЗПГЦ 12.56	1	Каркас деревянный ДК11	1	1.831.9-2.2-23	228
	2	Обшивка Л4-Ц	2	1.831.9-2.2-34	
	3	Л8-Ц	2	1.831.9-2.2-34	
	4	Петля для подъема П1	2	1.831.9-2.2-36	
	5	Гвоздь алюминиевый Д4×40 ТУ 69-216-83	188		

1 Техническое описание см. 1.831.9-2.2-Т0  
 2 Узел 1 см. 1.831.9-2.2-014

Имя и подк. Подпись и дата (влад. инв. и)

Инач. отд.	Кетов	<i>[Signature]</i>
Гип	Юдин	<i>[Signature]</i>
Ст. инж	Варгина	<i>[Signature]</i>
Пров.	Юдин	<i>[Signature]</i>
И. контр.	Болдушкин	<i>[Signature]</i>

1.831.9-2.2-12

ЗПГЦ 12.44, ЗПГЦ 12.56

Стяжка	Лист	Листов
Р		1
ГИПРОНИСЕТ-ЭХОЗ		

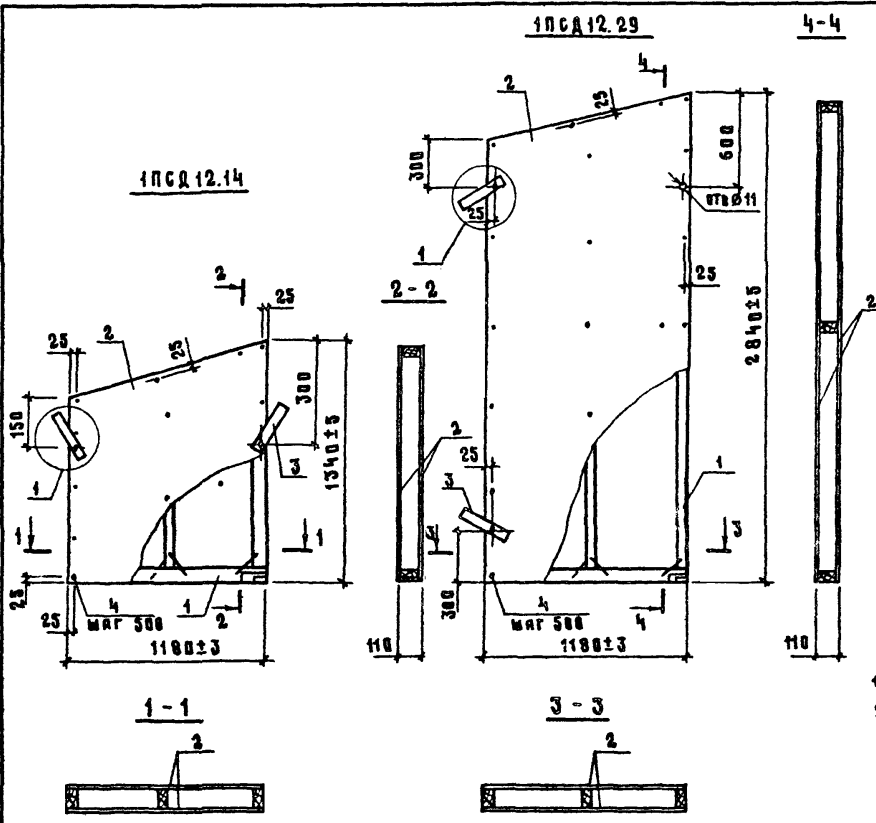

Марка	Поз.	Наименование	Кол.	Обозначение документа	Масса, кг
1ПГД 12.14	1	Киряке деревянный ДК1-1	1	1.831.9-2.2-24	28
	2	Плита древесноволокнистая			
	3	Т-6 габ 1340x1220x5 ГОСТ4598-86	2	без черт	
	4	Гвоздь 2,5x50 ГОСТ4028-63	26		
1ПГД 12.29	1	Киряке деревянный ДК2-1	1	1.831.9-2.2-24	55
	2	Плита древесноволокнистая			
	3	Т-6 габ 2840x1220x5 ГОСТ4598-86	2	без черт	
	4	Гвоздь 2,5x60 ГОСТ4028-63	40		

↑ Техническое описание см. 1.831.9-2.2-10  
 2.5ая 1 см. 1.831.9-2.2-819

Имя, ф. псевд., Подпись и дата. Взам. инв. №

Исч. отд.	Котлов	<i>Собошкин</i>	1.831.9-2.2-13			
Г.И.В.	Юдени	<i>Мороз</i>				
И. п. п. п.	Баргина	<i>Волы</i>	1ПГД 12.14, 1ПГД 12.29	Стандия	Лист	Листов
Проб.	Юдени	<i>Мороз</i>		Р		1
И. КОТР. Собошкин <i>Собошкин</i>			ГИПРОНИСЕЛЬХОЗ			

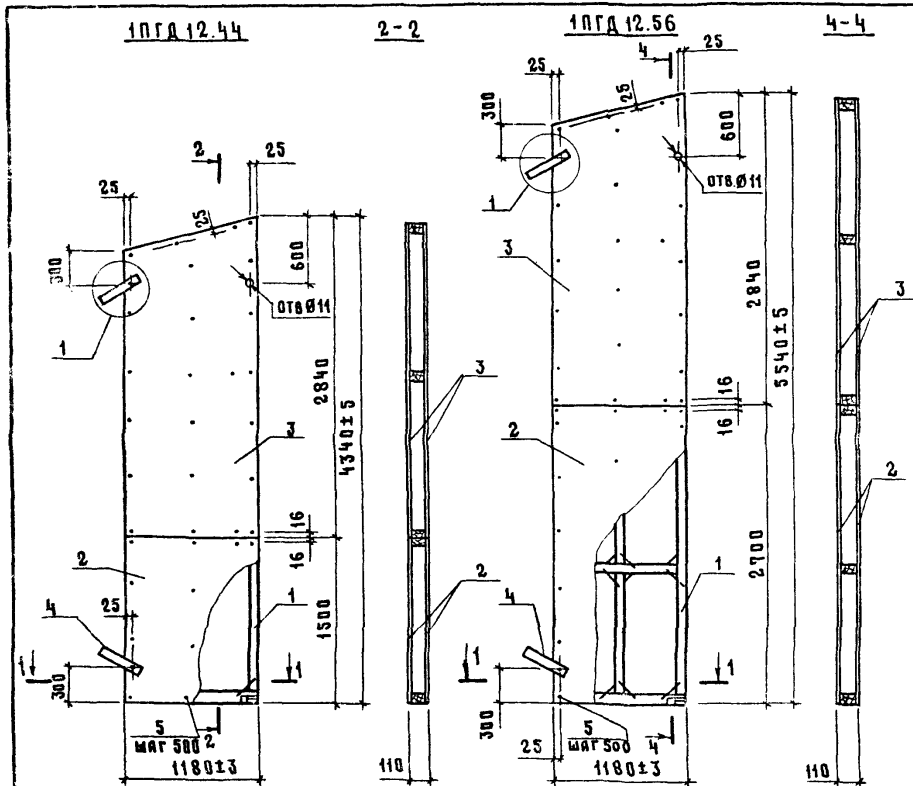

Марка	поз.	Наименование	Кол.	Обозначение документа	Марка, кг
1ПГД 12.44	1	Каркас деревянный ДКЗ-1	1	1.831.9-2.2-25	83
	2	Плита древесноволокнистая			
		Т-6 грБ 1500×1200×5 ГОСТ4598-86	2	без черт.	
	3	Плита древесноволокнистая			
		Т-6 грБ 2840×1220×5 ГОСТ4598-86	2	без черт.	
	4	Петля для подъема П2		1.831.9-2.2-36	
	5	Гвоздь К 2,5×60 ГОСТ 4028-63*	76		
1ПГД 12.56	1	Каркас деревянный ДКЧ-1	1	1.831.9-2.2-25	105
	2	Плита древесноволокнистая			
		Т-6 грБ 2700×1220×5 ГОСТ4598-86	2	без черт.	
	3	Плита древесноволокнистая			
		Т-6 грБ 2840×1220×5 ГОСТ4598-86	2	без черт.	
	4	Петля для подъема П2	2	1.831.9-2.2-36	
	5	Гвоздь К 2,5×60 ГОСТ 4028-63*	96		

1. Техническое описание см. 1.831.9-2.2-Т0
2. Узел 1 см. 1.831.9-2.2-014

кв. и подл. Подпись и дата. Взам. инв. н.

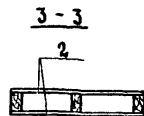
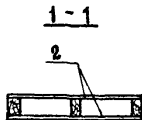

Нач. отд.	Котов	<i>[Signature]</i>
ГИП	Юдин	<i>[Signature]</i>
Ст. инж.	Варгина	<i>[Signature]</i>
Пров.	Юдин	<i>[Signature]</i>
Н. контр.	Солоухин	<i>[Signature]</i>

1.831.9-2.2-14

1ПГД 12.44, 1ПГД 12.56

Листов	1
Р	1
ГИПРОНИС. 15Х07	

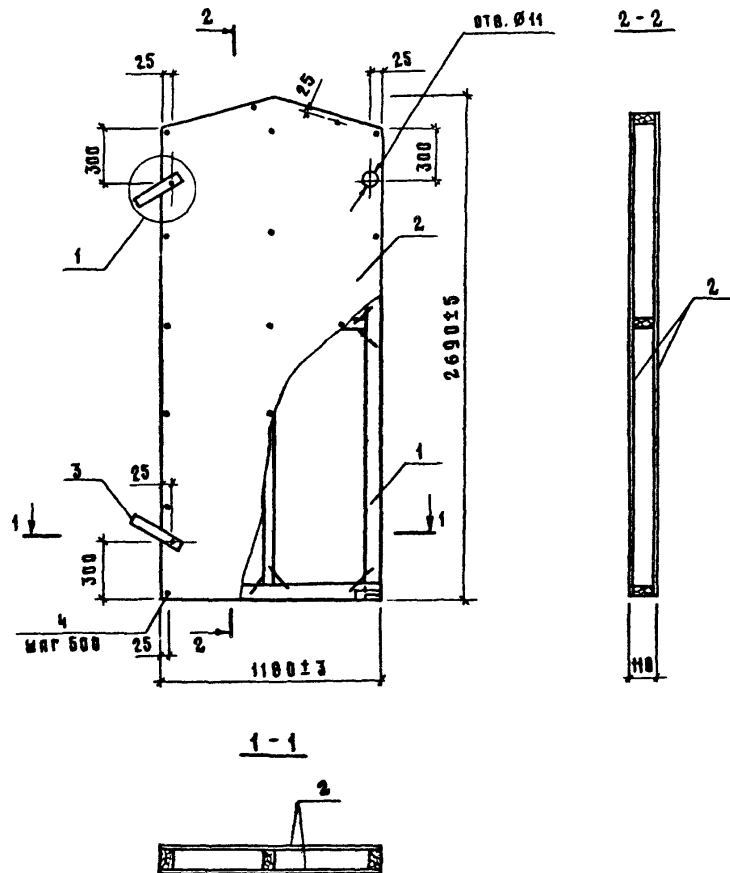

Марка	Поз.	наименование	Кол.	Обозначение документа	Масса, кг
2 ПГА 12.27	1	Каркас деревянный ДМ5-1	1	1.831.9-2.2-27	69
	2	Плита древесноволокнистая			
		Т-6 гр. 6 2690×1220×5			
		ГОСТ 4598-86	2	без черт.	
	3	Петля для подъема П2	2	1.831.9-2.2-36	
	4	Гвоздь К2,5×60 ГОСТ 4028-63	44		

1. Техническое описание см. 1.831.9-2.2-ТО

2. Черт. 1 см. 1.831.9-2.2-013

Исполн.	Котов	<i>Котов</i>	1.831.9-2.2-15		
Гип	Юдин	<i>Юдин</i>			
Ст. инж.	Варгина	<i>Варгина</i>			
Пров.	Юдин	<i>Юдин</i>			
Н. контр.	Соловьев	<i>Соловьев</i>			

2 ПГА 12.27	Стадия	Лист	Листов
	Р		1
ГИПРОНИС ЕЛЬХОВ 3			

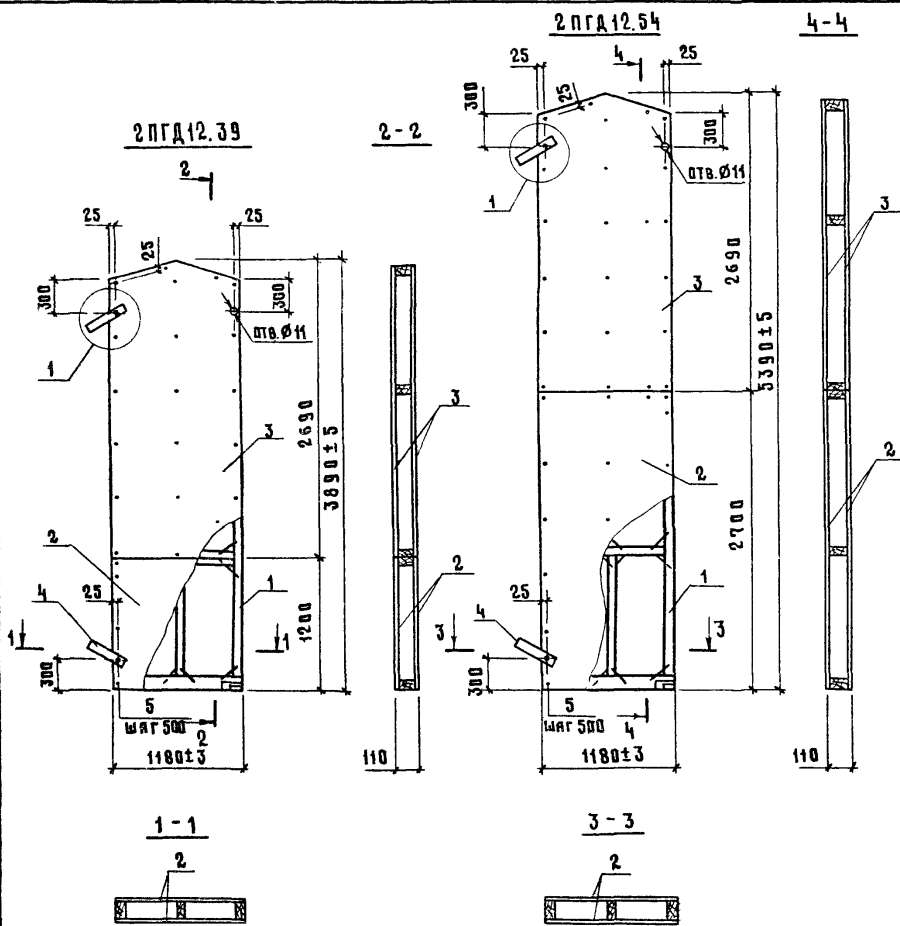

Марка	Поз.	Наименование	Кол.	Обозначение документа	Масса, кг
2 ПГД 12.39	1	Каркас деревянный ДКБ-1	1	1.831.9-2.2-28	76
	2	Плита древесноволокнистая			
		Т-С грБ 1200×1220×5 ГОСТ 4598-86	2		
	3	Плита древесноволокнистая			
		Т-С грБ 2690×1220×5 ГОСТ 4598-86			
2 ПГД 12.54	4	Петля для подъема П2	2	1.831.9-2.2-36	100
	5	Гвоздь И 2,5×60 ГОСТ 4028-63*	72		
	1	Каркас деревянный ДКГ-1		1.831.9-2.2-28	
	2	Плита древесноволокнистая			
		Т-С грБ 2700×1220×5 ГОСТ 4598-86	2		
2 ПГД 12.54	3	Плита древесноволокнистая			100
		Т-С грБ 2690×1220×5 ГОСТ 4598-86	2		
	4	Петля для подъема П2	2	1.831.9-2.2-36	
	5	Гвоздь И 2,5×60 ГОСТ 4028-63*	96		

1. Техническое описание см. 1.831.9-2.2-10  
 2. Узел 1 см. 1.831.9-2.2-019

Имя, и подл. Подпись и дата  
 Имя, и подл. Подпись и дата  
 Имя, и подл. Подпись и дата

Имя, и подл. Подпись и дата	Имя, и подл. Подпись и дата	Имя, и подл. Подпись и дата	1.831.9-2.2-16		
Имя, и подл. Подпись и дата	Имя, и подл. Подпись и дата	Имя, и подл. Подпись и дата	2 ПГД 12.39, 2 ПГД 12.54	Стадия	Лист
Имя, и подл. Подпись и дата	Имя, и подл. Подпись и дата	Имя, и подл. Подпись и дата		Р	1
Имя, и подл. Подпись и дата	Имя, и подл. Подпись и дата	Имя, и подл. Подпись и дата			

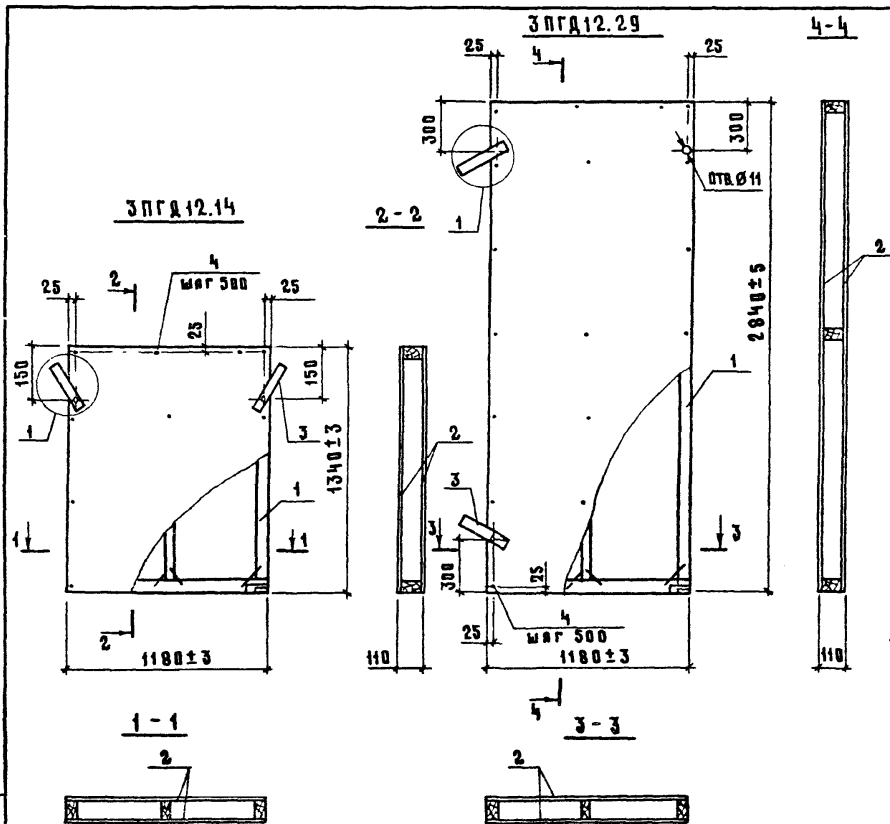

Марка	поз.	Наименование	кол.	Обозначение документа	Масса, кг
ЗПГД 12.14	1	Каркас деревянный ДИВ-1	1	1.831.9-2.2-29	28
	2	Плита древесноволокнистая			
	3	Т-стр.Б 1340×1220×5 ГОСТ 4598-86	2	без черт.	
	4	Петля для подъема П2	2	1.831.9-2.2-36	
ЗПГД 12.29	1	Каркас деревянный ДИВ-1	1	1.831.9-2.2-29	55
	2	Плита древесноволокнистая			
	3	Т-стр.Б 2840×1220×5 ГОСТ 4598-86	2	без черт.	
	4	Петля для подъема П2	2	1.831.9-2.2-36	

1. Техническое описание см. 1.831.9-2.2-10  
 2. Узел 1 см. 1.831.9-2.2-819

Нач. отд.	Котов	<i>[Signature]</i>
Г.И.И.	Юдин	<i>[Signature]</i>
Ст. инж.	Варгина	<i>[Signature]</i>
Пров.	Юдин	<i>[Signature]</i>
Н. контр.	Болзухин	<i>[Signature]</i>

1.831.9-2.2-17

ЗПГД 12.14, ЗПГД 12.29

Листов

Р 1

ГИПРОНИСЕЛЬХОЗ

23412-03 29

Формат А3

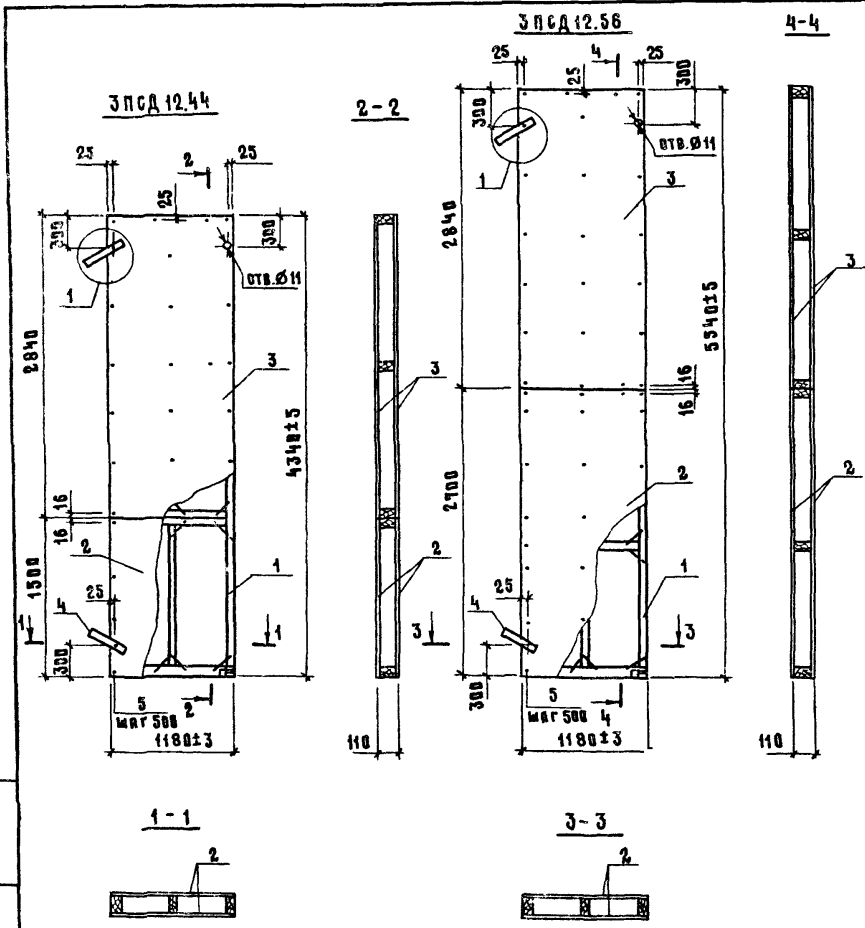

Марка	поз.	Наименование	Кол.	Обозначение документа	Масса, кг
ЗПГД 12.44	1	Каркас деревянный ДК10-1	1	1.831.9-2.2-30	84
	2	Плита древесноволокнистая			
		Т-С гр.Б 1500x1220x5 ГОСТ4598-86	2	без черт.	
	3	Плита древесноволокнистая			
		Т-С гр.Б 2840x1220x5 ГОСТ4598-86	2	без черт.	
	4	Петля для подъема п2	2	1.831.9-2.2-36	
	5	Гвоздь К2,5x60 ГОСТ4028-63*	76		
ЗПГД 12.56	1	Каркас деревянный ДК11-1	1	1.831.9-2.2-30	105
	2	Плита древесноволокнистая			
		Т-С гр.Б 2700x1220x5 ГОСТ4598-86	2	без черт.	
	3	Плита древесноволокнистая			
		Т-С гр.Б 2840x1220x5 ГОСТ4598-86	2	без черт.	
	4	Петля для подъема п2	2	1.831.9-2.2-36	
	5	Гвоздь К2,5x60 ГОСТ4028-63*	102		

1. ТЕХНИЧЕСКОЕ ОПИСАНИЕ см. 1.831.9-2.2-ТО.  
 2. Узел 1 см. 1.831.9-2.2-01У.

Имя, и. подг. Подпись и дата. Взам. инв. №

Иач. отд.	Котов	1.831.9-2.2-18	СТАДИЯ	Лист	Листов
Г.И.П.	Юдин				
Ст. инж.	Варгина				
Пров.	Юдин				
И. контр.	Соловкин				
ЗПГД 12.44, ЗПГД 12.56			Р	1	

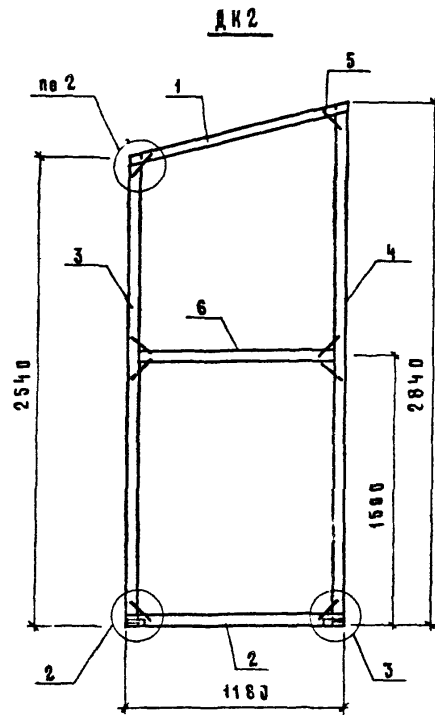
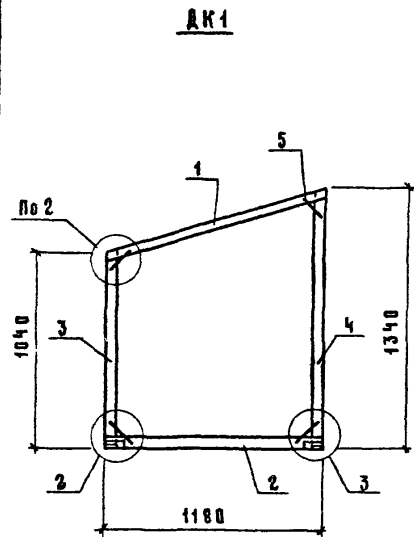

Марка каркаса	Поз.	Наименование	Кол.	Обозначение документа	Масса каркаса, кг
ДК1	1	Ребро Р1	1	1.831.9-2.2-31	11,03
	2	Р2	1	1.831.9-2.2-31	
	3	Р3	1	1.831.9-2.2-32	
	4	Р4	1	1.831.9-2.2-32	
	5	Скоса	4	1.831.9-2.2-35	
ДК2		Поз 1,2 по ДК1			20,2
	3	Ребро Р5	1	1.831.9-2.2-32	
	4	Р6	1	1.831.9-2.2-32	
	5	Скоса	8	1.831.9-2.2-35	
	6	Доска $32 \times 100$ ГОСТ 8486-86Е С-1080 сосна или ель $\varphi \leq 20\%$	1	без черт	

1. Техническое описание см. 1.831.9-2.2-10.
2. Узлы 2,3 см. 1.831.9-2.2-019.
3. В поз. 6 объём древесины -  $0,003 \text{ м}^3$ ; масса - 1,5 кг.

Имя и подд. Подпись и дата Взам. инв. и

Иач. отд.	Котов	<i>[Signature]</i>
ГМП	Юдин	<i>[Signature]</i>
Ст. инж.	Варгина	<i>[Signature]</i>
Пров.	Юдин	<i>[Signature]</i>
Н. контр.	Борочанин	<i>[Signature]</i>

1.831.9-2.2-19

Каркас деревянный  
ДК1; ДК2

Стенда Лист Листов  
Р 1 1

ГИПРОНИСЕЛЬХОЗ

23412-03 31

Формат А3



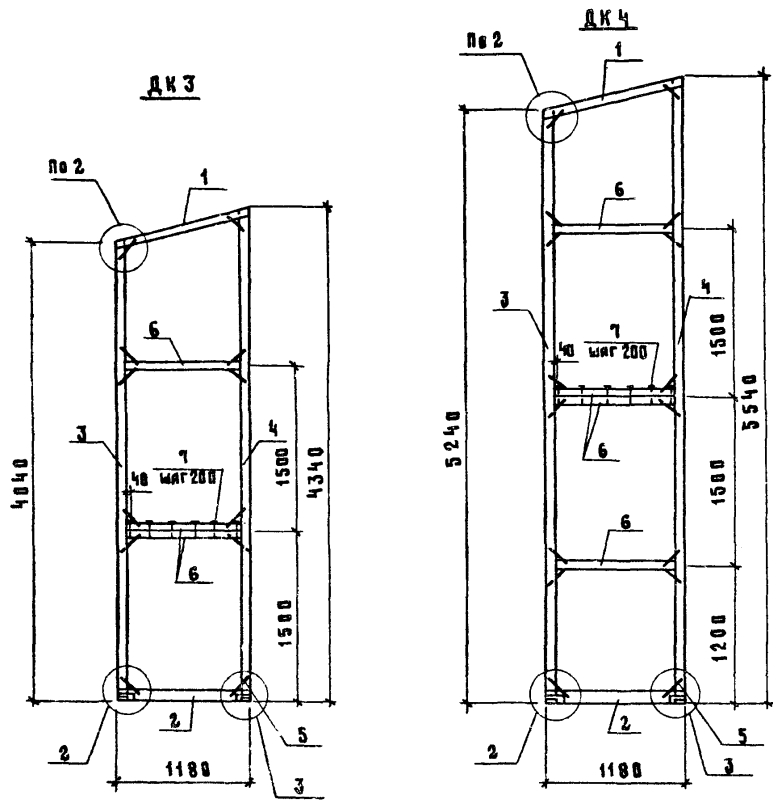

Марка каркаса	Поз.	Наименование	Кол.	Обозначение документа	Масса каркаса, кг
ДКЗ	1	Ребра Р1	1	1.831.9-2.2-31	38,5
	2	Р2	1	1.831.9-2.2-31	
	3	Р7	1	1.831.9-2.2-32	
	4	Р8	1	1.831.9-2.2-32	
	5	Скоба	12	1.831.9-2.2-35	
	6	Доска $32 \times 100$ ГОСТ 8486-86Е сосна или ель $\varphi \leq 20\%$	3	без черт	
	7	Гвоздь $2,5 \times 60$ ГОСТ 4028-63	6		
ДК4	Поз. 1, 2, 7 по ДКЗ				38,3
	3	Ребра Р9	1	1.831.9-2.2-32	
	4	Р10	1	1.831.9-2.2-32	
	5	Скоба	16	1.831.9-2.2-35	
	6	Доска $32 \times 100$ ГОСТ 8486-86Е сосна или ель $\varphi \leq 20\%$	4	без черт.	

- 1. Техническое описание см. 1.831.9-2.2-7.
- 2. Узлы 2, 3 см. 1.831.9-2.2-014.
- 3. В поз. 6 объем древесины -  $0,083 \text{ м}^3$ ; масса - 1,5 кг.

Име. и под. и. Подпись и дата. Взам. инв. и

Иач. отд.	Котов	<i>[Signature]</i>	1.831.9-2.2-20			
Гип	Юдин	<i>[Signature]</i>				
Ст. инж.	Варгина	<i>[Signature]</i>	Каркас деревянный	Стандия	Лист	Листов
Пров.	Юдин	<i>[Signature]</i>		Р		1
			ДКЗ, ДК4	ГИИФОНИСЕЛЬ-03		
И. контр.	Болоухин	<i>[Signature]</i>				

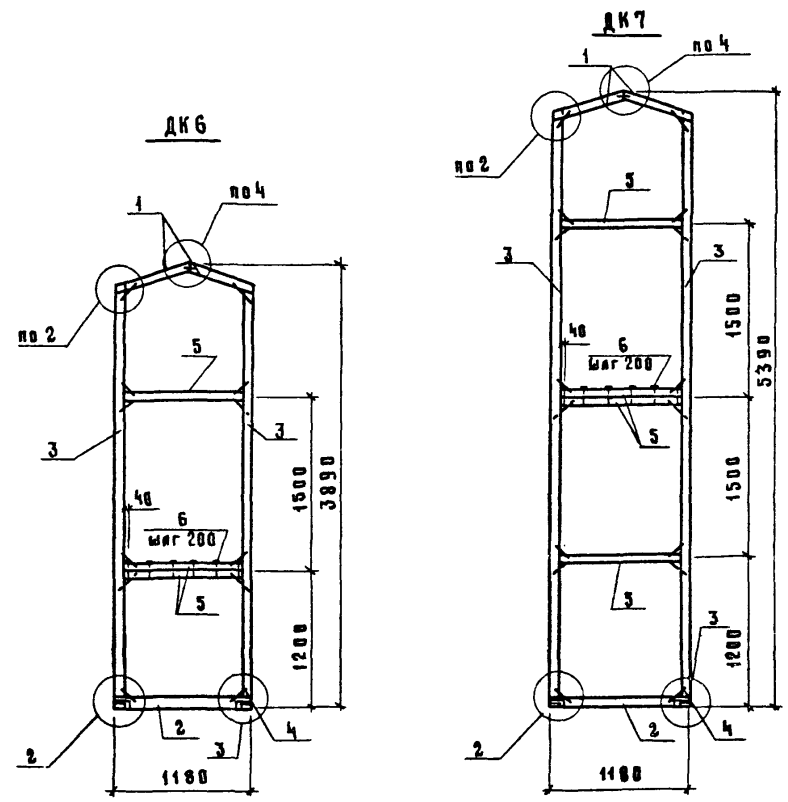

Марка каркаса	Поз.	Наименование	Кол.	Обозначение документа	Масса каркаса, кг
ДК 6	1	Ребра Р12	2	1.831.9-2.2-31	28,7
	2	Р2	1	1.831.9-2.2-31	
	3	Р11	2	1.831.9-2.2-32	
	4	Скоба	13	1.831.9-2.2-35	
	5	Доска $32 \times 100$ ГОСТ 8486-86Е С=1080 сосна или ель $\varphi \leq 28\%$	3	без черт.	
	6	Гвоздь 2,5-60 ГОСТ 4028-63	6		
ДК 7		Поз. 1, 2, 6 из ДК 7			38,1
	3	Ребра Р9	2	1.831.9-2.2-32	
	4	Скоба	17	1.831.9-2.2-35	
	5	Доска $32 \times 100$ ГОСТ 8486-86Е С=1080 сосна или ель $\varphi \leq 28\%$	4	без черт.	

- 1. Техническое описание см. 1.831.9-2.2-70.
- 2. Узлы 2...4 см. 1.831.9-2.2-019.
- 3.6 поз. 5 объем древесины - 0,003 м<sup>3</sup>; масса - 1,5 кг.

Имя и подл. Подпись и дата. Взам. инв. №

Нач. впа.	Котов	<i>Котов</i>	1.831.9-2.2-21			
Гип.	Юдин	<i>Юдин</i>				
Ст. инж.	Варгина	<i>Варгина</i>	Каркас деревянный	Станд.	Лист	Листов
Пров.	Юдин	<i>Юдин</i>		Р		1
			ДК 6, ДК 7	ГИПРОНИСЕЛХОЗ		
Я. катр.	Болозкин	<i>Болозкин</i>				

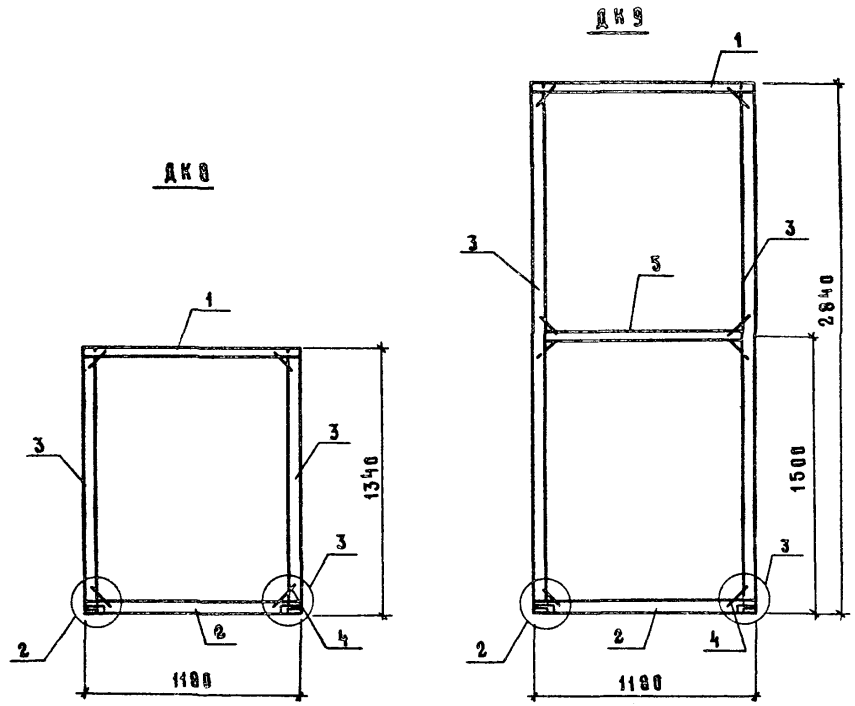

Марка карнаса	Поз.	Наименование	Кол.	Обозначение документа	Масса карнаса, кг
ДКВ	1	Ребра Р1-1	1	1.831.9-2.2-31	11,8
	2	Р2	1	1.831.9-2.2-31	
	3	Р4	2	1.831.9-2.2-32	
	4	Скоба	4	1.831.9-2.2-35	
ДК9		Поз. 1,2 по ДКВ			20,8
	3	Ребра Р6	2	1.831.9-2.2-32	
	4	Скоба	8	1.831.9-2.2-35	
	5	Доска 32x100 ГОСТ 8486-86Е-1080 сосна или ель φ ≤ 20%	1	без черт.	

- 1. Техническое описание см 1.831.9-2.2-Т0.
- 2. Узел 2, 3 см. 1.831.9-2.2-014.
- 3. В поз. 5 объем древесины - 0,003 м<sup>3</sup>; масса - 1,5 кг.

Имя и под. Подпись и дата. Взам. инв.

Иш. отд.	Котов	<i>[Signature]</i>
Гип	Юдин	<i>[Signature]</i>
Ст. инж.	Вягина	<i>[Signature]</i>
Пров.	Юдин	<i>[Signature]</i>
И. контр.	Болобухин	<i>[Signature]</i>

1.831.9-2.2-22		
Каркас деревянный ДКВ; ДК9	Стадия	Лист
	Р	1
ГИПРОНИСЕЛЬХОЗ		

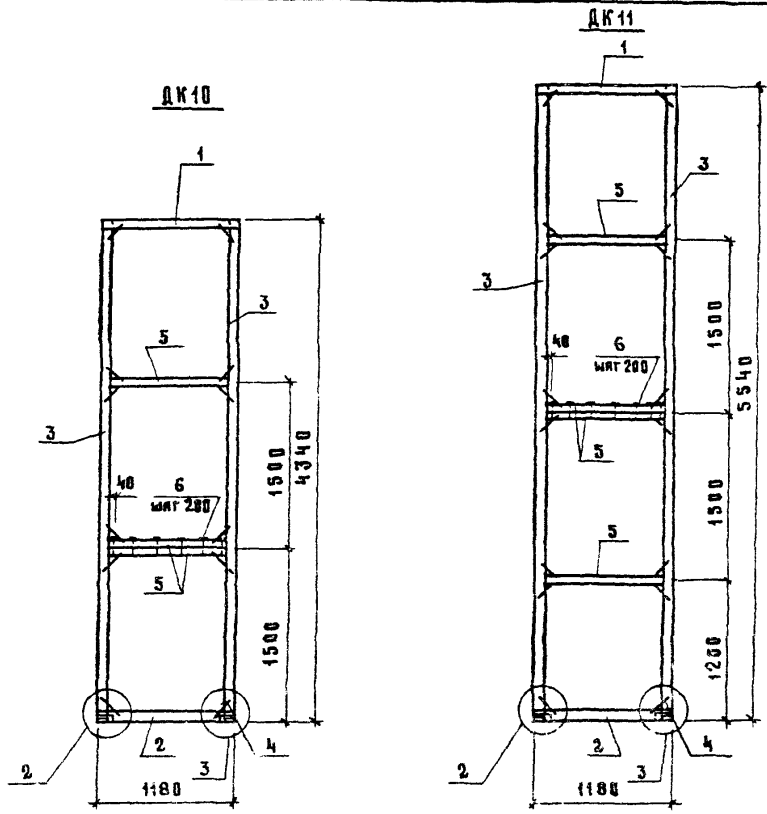

МАРКА КАРКАСА	ПОЗ.	НАИМЕНОВАНИЕ	КОЛ.	ОБОЗНАЧЕНИЕ ДОКУМЕНТА	МАССА КАРКАСА, кг	
ДК10	1	Ребро Р1-1	1	1.831.9-2.2-31	31,4	
	2	Р2	1	1.831.9-2.2-31		
	3	РВ	2	1.831.9-2.2-32		
	4	Скоба	12	1.831.9-2.2-35		
	5	Доска 32x100 ГОСТ 8486-86Е сосна или ель φ ≤ 20%	3	без черт.		
	6	Гвоздь 2,5x60 ГОСТ 4828-63	6			
ДК11	Поз. 1, 2, 6 по ДК10					39,8
	3	Ребро Р10	2	1.831.9-2.2-32		
	4	Скоба	16	1.831.9-2.2-35		
	5	Доска 32x100 ГОСТ 8486-86Е сосна или ель φ ≤ 20%	4	без черт.		

- 1. Техническое описание см. 1.831.9-2.2-70.
- 2. Узлы 2, 3 см. 1.831.9-2.2-01У.
- 3. В поз. 5 объем древесины - 0,003 м<sup>3</sup>; масса - 1,5 кг.

Имя, И. подол, Подпись и дата, Взам. инв. К

Имя, И. подол	Подпись и дата	Взам. инв. К	1.831.9-2.2-23		
Имя, И. подол	Подпись и дата	Взам. инв. К			
Имя, И. подол	Подпись и дата	Взам. инв. К	КАРКАС ДЕРЕВЯНЫЙ ДК10; ДК11		
Имя, И. подол	Подпись и дата	Взам. инв. К			
Имя, И. подол	Подпись и дата	Взам. инв. К	СТАДИЯ	Лист	Листов
Имя, И. подол	Подпись и дата	Взам. инв. К	Р		1
Имя, И. подол	Подпись и дата	Взам. инв. К	ГИПРОНИСЕЛЬХОЗ		

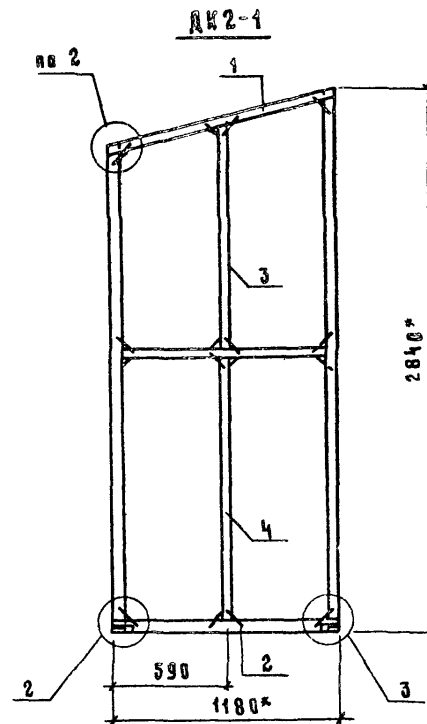
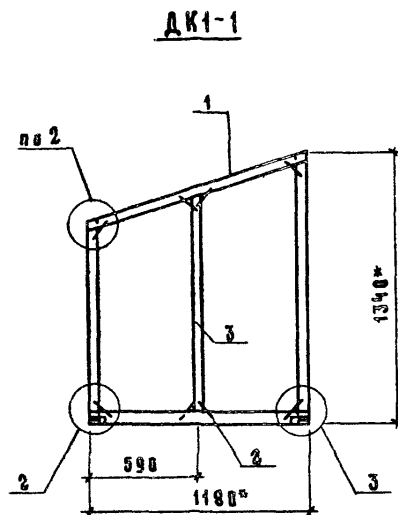

МАРКА КАРКАСА	Поз.	Наименование	Кол.	Обозначение документа	МАССА КАРКАСА, кг
ДК1-1	1	Каркас деревянный ДК1	1	1.831.9-2.2-19	13,2
	2	Скоба	4	1.831.9-2.2-35	
	3	Доска $\frac{32 \times 100 \text{ ГОСТ } 8486-86E}{\text{сосна или ель } \varphi \leq 20\%}$ $E=1100$	1	без черт.	
ДК2-1	1	Каркас деревянный ДК2	1	1.831.9-2.2-19	24,9
	2	Скоба	6	1.831.9-2.2-35	
	3	Доска $\frac{32 \times 100 \text{ ГОСТ } 8486-86E}{\text{сосна или ель } \varphi \leq 20\%}$			
	3	$V=1140$ ; $0,004 \text{ м}^3$ ; $2,0 \text{ кг}$	1	без черт.	
	4	$V=1430$ ; $0,005 \text{ м}^3$ ; $2,5 \text{ кг}$	1	без черт.	

1. Техническое описание см. 1.831.9-2.2-10.
2. Узлы 2,3 см. 1.831.9-2.2-019.
3. \*Размер для справок.
4. В поз. 3 ДК1-1 объем древесины -  $0,004 \text{ м}^3$ , масса -  $2,0 \text{ кг}$ .

Нач. отд.	Хатов	<i>Хатов</i>
ГИП	Юдин	<i>Юдин</i>
Отк.ж.	Варгина	<i>Варгина</i>
Пров.	Юдин	<i>Юдин</i>
Н. контр.	Болоухин	<i>Болоухин</i>

1.831.9-2.2-24

Каркас деревянный  
ДК1-1, ДК2-1

Стадия	Лист	Листов
Р		1

ГИПРОНИСЕЛЬХОЗ

23412-03 36 формат А3

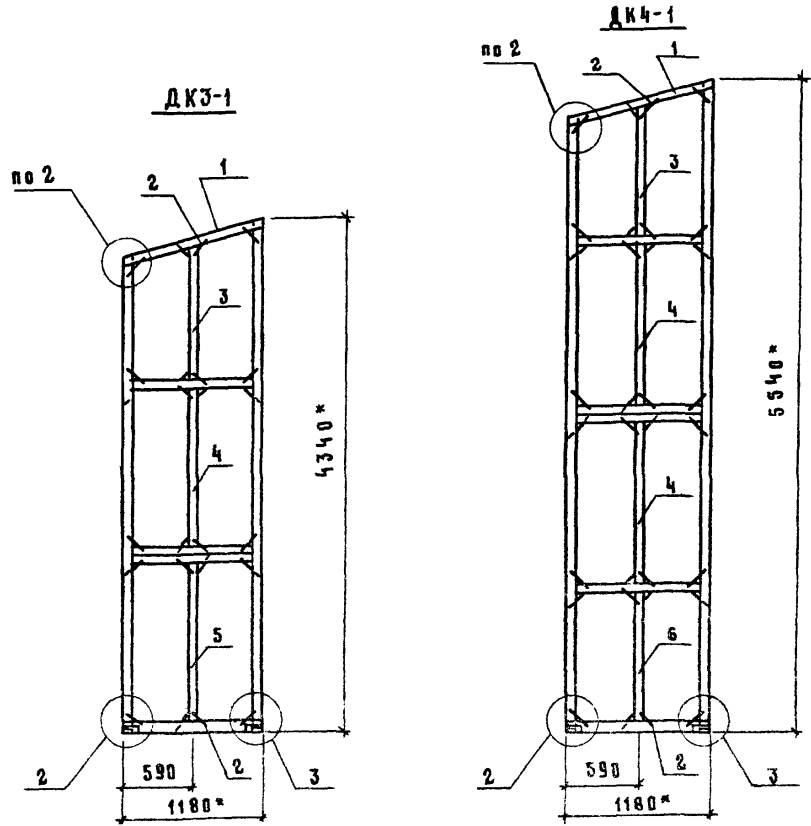

МАРКА КАРКАСА	Поз.	Наименование	Кол.	Обозначение документа.	Масса каркаса, кг
ДКЗ-1	1	Каркас деревянный ДКЗ	1	1.831.9-2.2-20	37,9
	2	Скоба	12	1.831.9-2.2-35	
		Доска 32*100 ГОСТ 8486-86Е сосна или ель φ ≤ 20%			
	3	С=1440; 0,004 м³; 2,0 кг	1	без черт.	
	4	С=1450; 0,005 м³; 2,5 кг	1	без черт.	
ДК4-1	1	Каркас деревянный ДК4	1	1.831.9-2.2-20	47,8
	2	Скоба	16	1.831.9-2.2-35	
		Поз. 3,4 по ДКЗ-1			
	6	Доска 32*100 ГОСТ 8486-86Е С-1130 сосна или ель φ ≤ 20%	1	без черт.	

- 1. Техническое описание см. 1.831.9-2.2-70.
- 2. Узлы 2, 3 см. 1.831.9-2.2-01У.
- 3. \* Размеры для справки.
- 4. В поз. 6 объем древесины - 0,004 м³; масса - 2,0 кг.

Чит. и подл. Подпись и дата. Объем. Изм. №

Имя отд.	Котов		1.831.9-2.2-25		
Гип	Юдин				
Ст. инж.	Варгина		Каркас деревянный ДКЗ-1; ДК4-1	Стандия	Лист
Пров	Юдин			Р	1
И контр.	Болсуевки		ГИПРОНИСЕЛЬХОЗ		

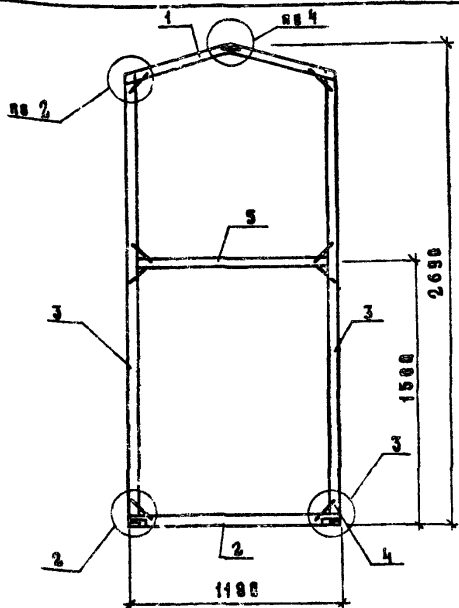

Марка каркаса	Поз.	Наименование	Кол.	Обозначение документа	Масса каркаса кг
ДК5	1	Ресор Р31	2	1.831.9-2.2-22	36,4
	2	Р2	1	1.831.9-2.2-31	
	3	Р5	2	1.831.9-2.2-32	
	4	Сквозь	9	1.831.9-2.2-35	
	5	Доска 32x100 ГОСТ 8486-86Е сосна или ель φ ≤ 20%	1	Без черт.	

1. Техническое описание см. 1.831.9-2.2-Т0  
 2. Узлы 2,3,4 см. 1.831.9-2.2-014  
 3. В поз. 5 объем древесины 0,003 м<sup>3</sup>, масса - 1,5 кг

Нач. отд.	Котов	<i>Котов</i>	1.831.9-2.2-26	Стандия	Лист	Листов
Гип	Юдки	<i>Юдки</i>		Р		
Бт. инж.	Варгина	<i>Варгина</i>		Каркас деревянный ДК5		
Пров.	Юдки	<i>Юдки</i>		ГИПРОНИСЕЛЬХОЗ		
Н. контр.	Солоухин			Формат А4		

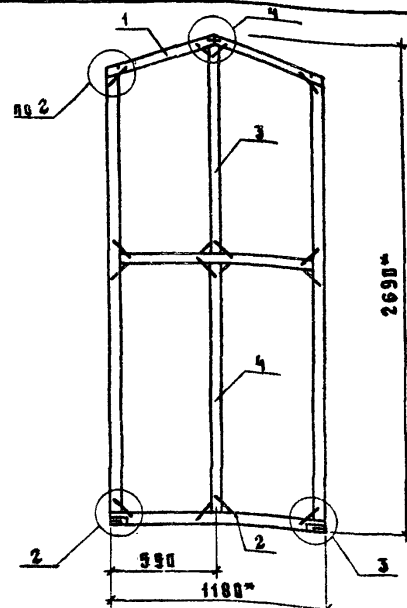

Марка каркаса	Поз.	Наименование	Кол.	Обозначение документа	Масса каркаса кг
ДК5-1	1	Каркас деревянный ДК5	1	1.831.9-2.2-26	41,1
	2	Сквозь	8	1.831.9-2.2-35	
	3	Доска 32x100 ГОСТ 8486-86Е сосна или ель φ ≤ 20%			
	4	С = 1140; 0,004 м <sup>3</sup> ; 2,0 кг	1	Без черт.	
		С = 1430; 0,005 м <sup>3</sup> ; 2,5 кг	1	Без черт.	

1. Техническое описание см. 1.831.9-2.2-Т0  
 2. Узлы 2,3,4 см. 1.831.9-2.2-014  
 3.\* Размер для справок

Нач. отд.	Котов	<i>Котов</i>	1.831.9-2.2-27	Стандия	Лист	Листов
Гип	Юдки	<i>Юдки</i>		Р		
Бт. инж.	Варгина	<i>Варгина</i>		Каркас деревянный ДК5-1		
Пров.	Юдки	<i>Юдки</i>		ГИПРОНИСЕЛЬХОЗ		
Н. контр.	Болоухин	<i>Болоухин</i>		Формат А4		

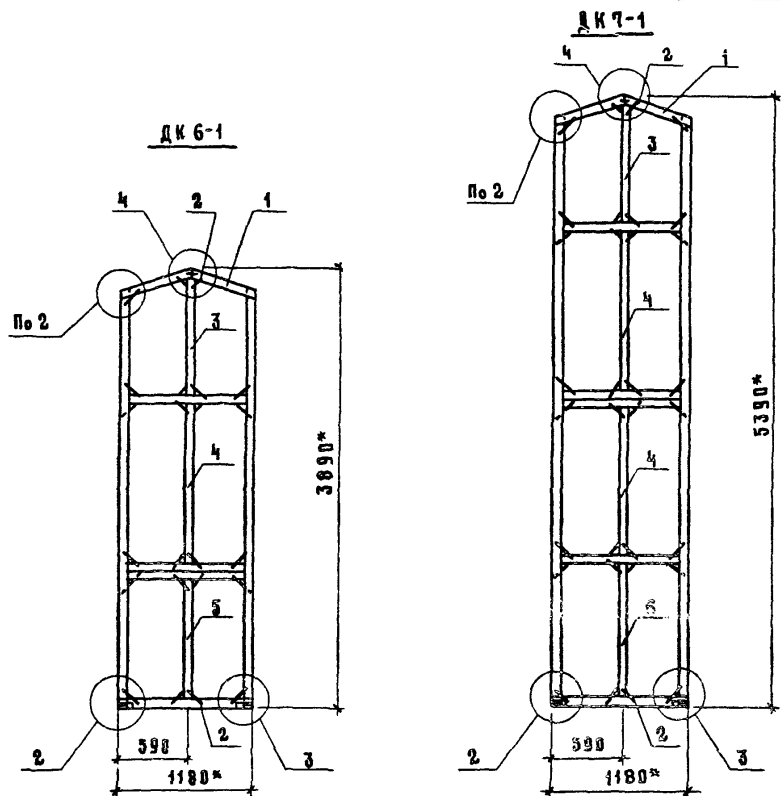

Марка карниза	Поз	Наименование	Кол.	Обозначение документа	Масса карниза, кг
ДК 6-1	1	Карниз деревянный ДК 6	1	1.831.9-2.2-21	33,6
	2	Скляба	12	1.831.9-2.2-35	
		Доска $32 \times 100$ ГОСТ 8486-86Е сосновая ильв $\psi \leq 20\%$			
	3	$V = 1440$ ; $0,004 \text{ м}^3$ ; 2,0 кг	1	623 черт.	
	4	$V = 1450$ ; $0,005 \text{ м}^3$ ; 2,5 кг	1	623 черт.	
ДК 7-1	1	Карниз деревянный ДК 7	1	1.831.9-2.2-22	48,4
	2	Скляба	16	1.831.9-2.2-35	
		Поз. 3, 4 из ДК 6-1			
	6	Доска $32 \times 100$ ГОСТ 8486-86Е сосновая ильв $\psi \leq 20\%$	6-4130	623 черт.	

- 1. Техническое описание см. 1.831.9-2.2-10
- 2. Узлы 2...4 см. 1.831.9-2.2-019
- 3. Размер для справок
- 4. В поз. 6 объем древесины -  $0,004 \text{ м}^3$ , масса - 2,0 кг

Изм. и подл. Подпись и дата

Нач. вкл.	Кочев	<i>[Signature]</i>
Г.И.П.	Юдин	<i>[Signature]</i>
Ст. инж.	Варгина	<i>[Signature]</i>
Пров.	Юдин	<i>[Signature]</i>
И.контр.	Болочин	<i>[Signature]</i>

1.831.9-2.2-28		
Карниз	Лист	Листов
Р		1
ГИПРОНИС ЕЛХОЗ		



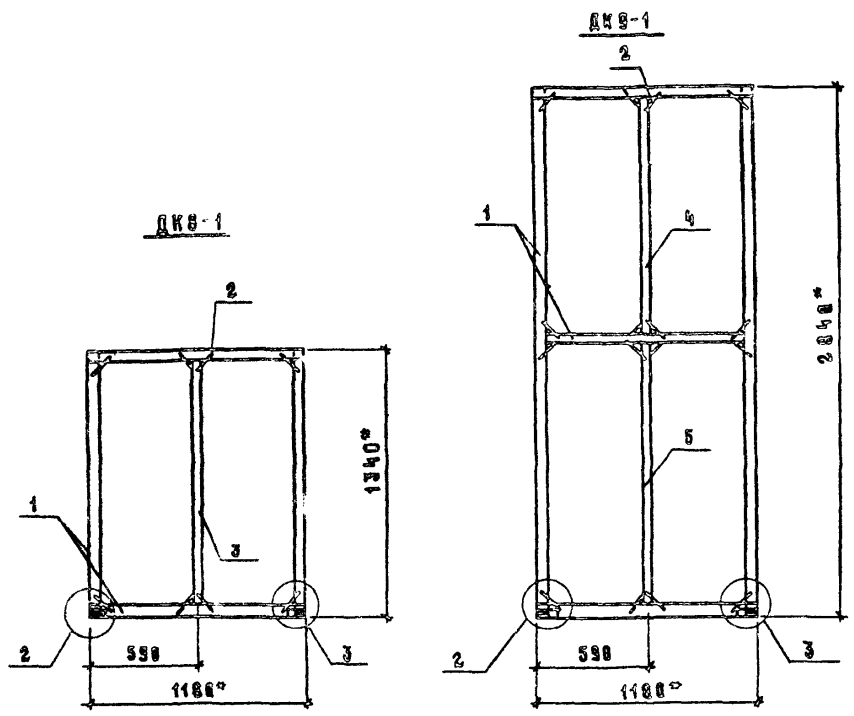

Марка каркаса	Поз	Наименование	Кол.	Обозначение документа	Масса каркаса, кг
ДКВ-1	1	Каркас деревянный ДКВ	1	1.831.9-2.2-22	13,9
	2	Сквозь	4	1.831.9-2.2-35	
	3	Доска $32 \times 100$ ГОСТ 8486-86Е влажн или ель $\varphi \leq 20\%$ $C=1290$	1	без черт	
ДКВ-1	1	Каркас деревянный ДКВ	1	1.831.9-2.2-22	25,6
	2	Сквозь	8	1.831.9-2.2-35	
		Доска $32 \times 100$ ГОСТ 8486-86Е влажн или ель $\varphi \leq 20\%$			
	4	$C=1290$ ; $Q=004 \text{ м}^3$ ; 2,0 кг	1	без черт.	
	5	$C=1430$ ; $Q=005 \text{ м}^3$ ; 2,5 кг	1	без черт.	

- 1 Техническое описание см. 1.831.9-2.2-70
- 2 Узлы 2,3 см. 1.831.9-2.2-014
- 3 \* Размер для справки
- 4 В поз. 3 объём древесины -  $0,004 \text{ м}^3$ ; масса - 2,0 кг

Инв. № докум. Изм. № докум. Дата

Исх. №	Котлов	1.831.9-2.2-29	Каркас деревянный		
Гип	Юдин		ДКВ-1, ДКВ-1		
Ст. тех.	Варгина		Сводка	Лист	Листов
Проект	Юдин		Р		
И.контр.	Болочухин				

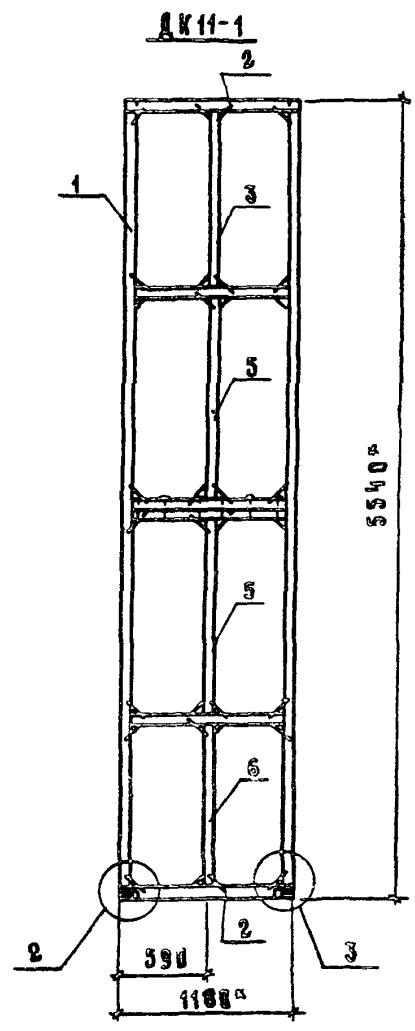
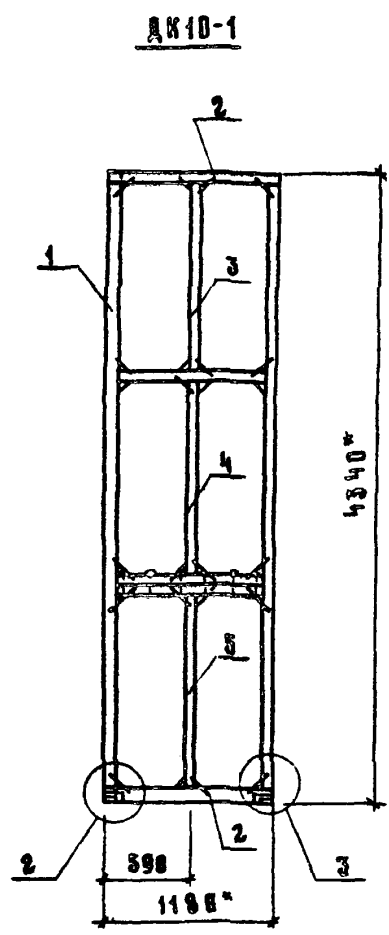

Марка каркаса	Поз.	Наименование	Код.	Обозначение документа	Масса каркаса, кг
DK10-1	1	Каркас деревянный DK10	1	1.831.9-2.2-23	38,9
	2	Бруса	12	1.831.9-2.2-35	
		Доска $\frac{32 \times 100 \text{ ГОСТ } 8486-86E}{\text{сосна или ель } \varphi \leq 20\%}$			
	3	$V = 1290; 0,004 \text{ м}^3; 2,0 \text{ кг}$	1	без черт.	
	4	$V = 1420; 0,005 \text{ м}^3; 2,6 \text{ кг}$	1	без черт.	
	5	$V = 1450; 0,005 \text{ м}^3; 2,5 \text{ кг}$	1	без черт.	
DK11-1	1	Каркас деревянный DK11	1	1.831.9-2.2-23	40,5
	2	Бруса	16	1.831.9-2.2-35	
		Поз. 3,5 по DK10-1			
	6	Доска $\frac{32 \times 100 \text{ ГОСТ } 8486-86E}{\text{сосна или ель } \varphi \leq 20\%}$ $V=130$	1	без черт.	

1. Техническое описание см. 1.831.9-2.2-70
2. Узлы 2,3 см. 1.831.9-2.2-019
3. \*Размер для вставок
4. В поз. 6 объём древесины -  $0,004 \text{ м}^3$ ; масса - 2,0 кг

Нач. шта.	Котов	<i>[Signature]</i>	1.831.9-2.2-30			
Гип	Юдин	<i>[Signature]</i>				
Ст. инж.	Варгина	<i>[Signature]</i>	Каркас деревянный	Стадия	Лист	Листов
Проев.	Юдин	<i>[Signature]</i>		DK10-1; DK11-1	Р	
Н. контр.	Болоухин	<i>[Signature]</i>	ГИПРОНИСЕ ЛЬХОЗ			

Рис. 1



Рис. 3



Рис. 2

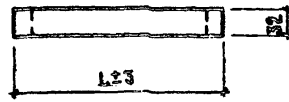

1-1

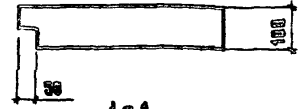
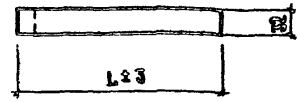
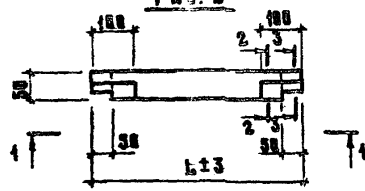

2-2

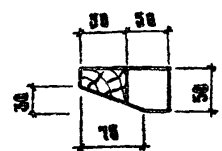

3-3



Марка ребра	Рис	Длина L, мм	Бечевки доски, мм	Объем древесины, м <sup>3</sup>	Масса ребра, кг
P1		1220		0,0039	1,95
P1-1	1	1130	32x100	0,0038	1,89
P2	2	1180	50x100	0,0059	2,95
P12	3	610	32x100	0,0020	0,98

Техническое описание см. 1.831.9-2.2-10

Имя и подп. Подпись и дата

Нач. отд.	Котов	<i>[Signature]</i>
Гип.	Юдин	<i>[Signature]</i>
Ст. инж.	Варгина	<i>[Signature]</i>
Пров.	Юдин	<i>[Signature]</i>
И. контр.	Соловухин	

1.831.9-2.2-31

P1, P1-1, P2, P12

Стадия	Масса	Масштаб
P	см. табл.	—
Лист	Листов 1	

Доска ГОСТ 8486-86Е сосна или ель φ ≤ 20%

ГИПРОНИДЕЛЬХОЗ

формат А4

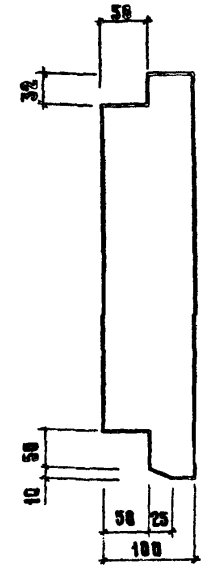
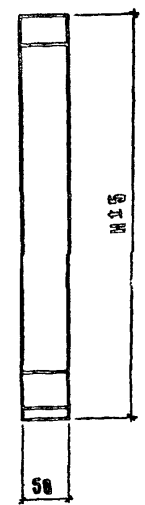

Марка ребра	Высота H, мм	Объем древесины, м <sup>3</sup>	Масса ребра, кг
P3	1040	0,0052	2,6
P4	1340	0,0067	3,4
P5	2540	0,0127	6,4
P6	2840	0,0142	7,1
P7	4040	0,0202	10,1
P8	4340	0,0217	10,8

Техническое описание см. 1.831.9-2.2-10

Марка ребра	Высота H, мм	Объем древесины, м <sup>3</sup>	Масса ребра, кг
P9	5248	0,0262	13,1
P10	5540	0,0277	13,8
P11	3740	0,0187	9,4

Имя и подп. Подпись и дата

Нач. отд.	Котов	<i>[Signature]</i>
Гип.	Юдин	<i>[Signature]</i>
Ст. инж.	Варгина	<i>[Signature]</i>
Пров.	Юдин	<i>[Signature]</i>
И. контр.	Соловухин	

1.831.9-2.2-32

Ребра P3... P11

Стадия	Масса	Масштаб
P	см. табл.	—
Лист	Листов	

Доска 50x100 ГОСТ 8486-86Е сосна или ель φ ≤ 20%

23412-03 92 формат А4

Л1-А

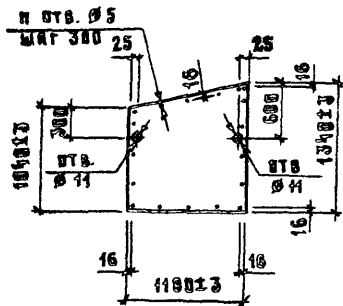

Л2-А

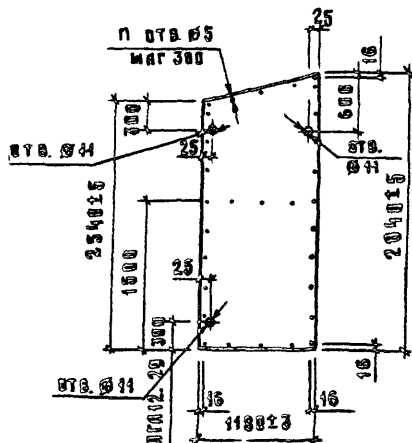

Л3-А

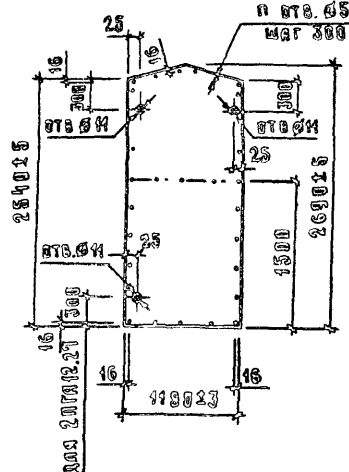

Л3-А, Л6-А, Л7-А

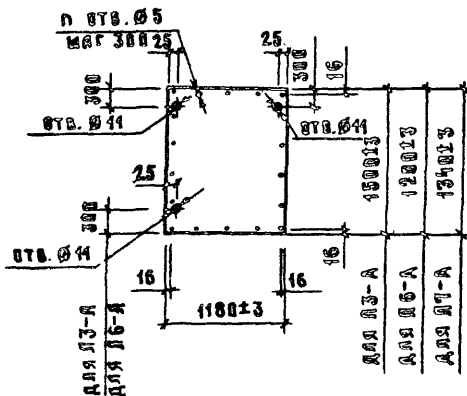

Л4-А, Л8-А

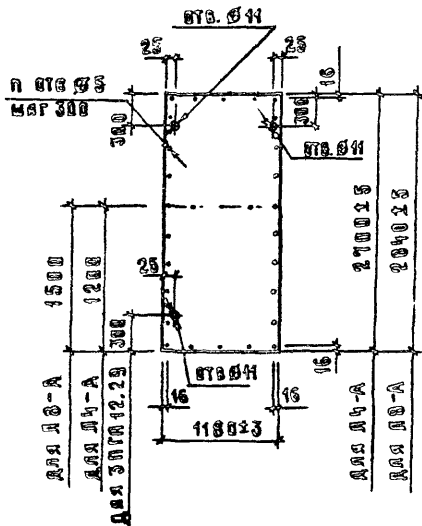

Обивки выполнять из асбестоцементных прессованных листов 6-8 мм по ГОСТ 18124-75\*

Марка	Количество стержней, шт	Масса, кг
Л1-А	17	27,4
Л2-А	30	52,0
Л3-А	10	18,6
Л4-А	29	55,1
Л5-А	30	54,0
Л6-А	10	24,5
Л7-А	10	27,4
Л8-А	30	58,0

Имя, И. Подп. Подпись и дата

И.контр.	Блоухи	<i>[Signature]</i>
Пров.	Юдик	<i>[Signature]</i>
Ст. тех.	Варгина	<i>[Signature]</i>
ГНП	Юдик	<i>[Signature]</i>
И.контр.	Котов	<i>[Signature]</i>

1.051.9-2.2-33

Обивка асбестоцементная

Листов	Листов
Р	1

Л1-А ... Л8-А

ГИПРОНИСЕЛЬХОЗ

Л1-Ц

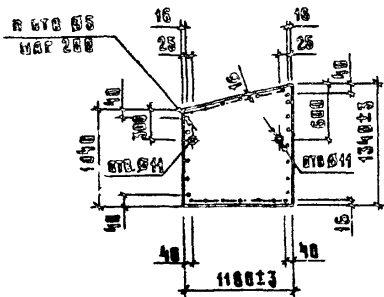

Л2-Ц

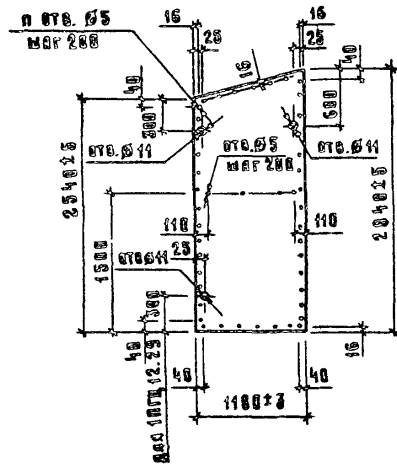

Л5-Ц

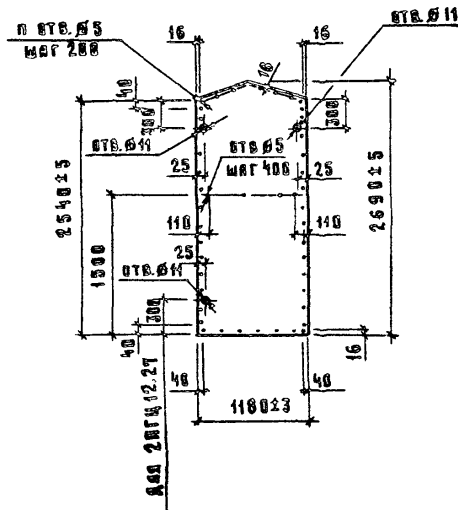

Л3-Ц, Л6-Ц, Л7-Ц

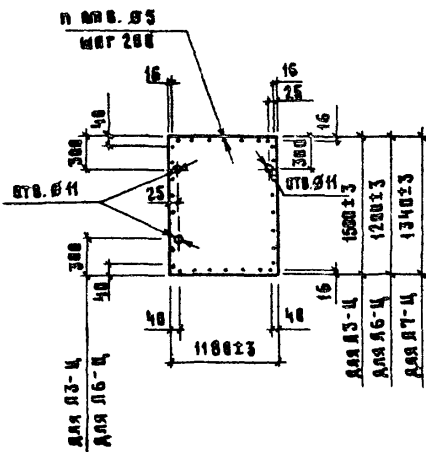

Л4-Ц, Л8-Ц

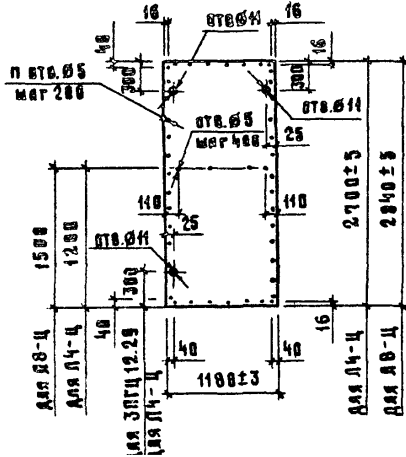

Обшивки выпалывать из цементостружечных плит марки ЦСП-2  $\delta=12$  мм по ГОСТ 26816-86

МАРКА	Количество отверстий, шт	МАССА, кг
Л1-Ц	28	22,8
Л2-Ц	47	48,2
Л3-Ц	38	25,4
Л4-Ц	46	45,9
Л5-Ц	46	45,6
Л6-Ц	28	20,4
Л7-Ц	28	22,8
Л8-Ц	48	48,2

ИВ. И. ВОДА. ПОДАТЬ И ДАТЬ. ВАР. ИВ. И.

И.ч.отд	Котов	<i>Иванов</i>
Гип	Юдин	<i>Юдин</i>
Ст.инж.	Варгина	<i>Варгина</i>
Пров.	Юдин	<i>Юдин</i>
Н.контр.	Соловьев	<i>Соловьев</i>

1.831.9-2.2-34

Обшивка из цементостружечных плит  
Л1-Ц ... Ц8-Ц

Стандия Лист Листов

ГИПРОИИГЕЛЬХОЗ

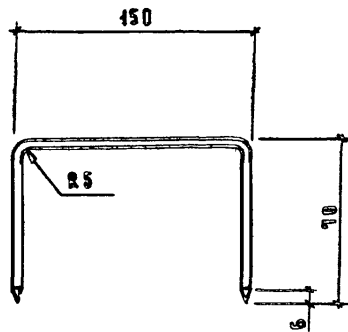

1. Техническое описание см. 1.831.9-2.2-ТО
2. Длина заготовки 290 мм

Изм. №	Подпись и дата	Взм. №	Нач. отд.	Котов	1.831.9-2.2-35	Стадия	Масса	Масштаб
			Гип	Юдин				
Изм. №	Подпись и дата	Взм. №	Ст. инж.	Вяргина	Сковья	Лист	Листов	1
			Пров.	Юдин				
Изм. №	Подпись и дата	Взм. №	Н. контр.	Болоухин				

формат А4

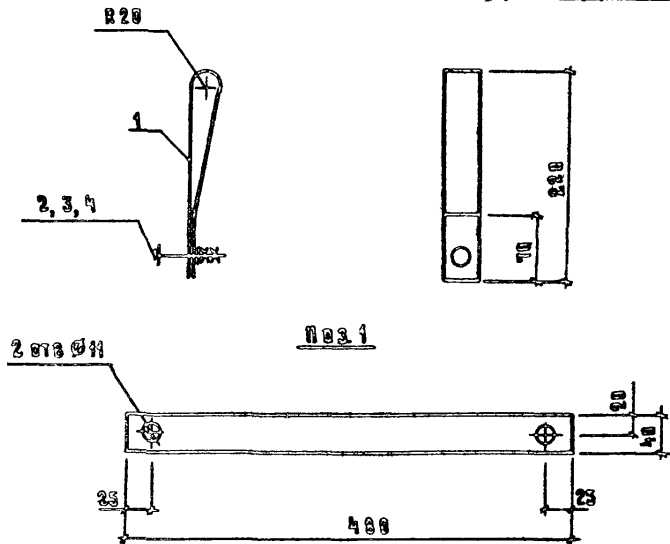

Марка детали	№	Наименование	№	Масса ед. ср	Масса деталей
П1	1	Лист 1.2-5 ГОСТ 19384-74 2-У 8673ас6Г06718623-78	1	0,18	0,32
	2	Болт 10-150.015 ГОСТ 7798-78	1		
	3	Гайка М10.015 ГОСТ 9315-78	2		
	4	Шайба 10.015 ГОСТ 19371-79	2		
П2		Поз 1,3,4 из П1			0,31
	2	Болт 10-150.015 ГОСТ 7798-78	1		

Техническое описание см. 1.831.9-2.2-ТО

Изм. №	Подпись и дата	Взм. №	Нач. отд.	Котов	1.831.9-2.2-36	Стадия	Лист	Листов
			Гип	Юдин				
Изм. №	Подпись и дата	Взм. №	Ст. инж.	Вяргина	Петля П1, П2	Лист	Листов	1
			Пров.	Юдин				
Изм. №	Подпись и дата	Взм. №	Н. контр.	Болоухин				

23412-03 45 формат А4

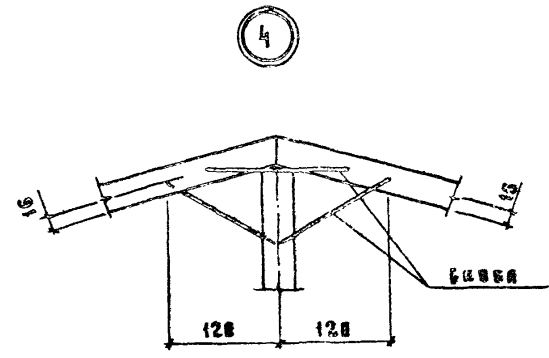
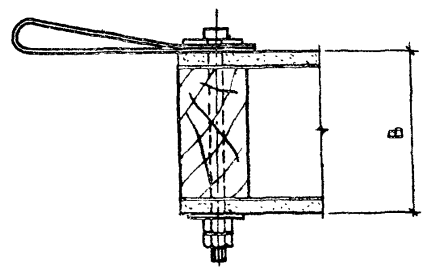
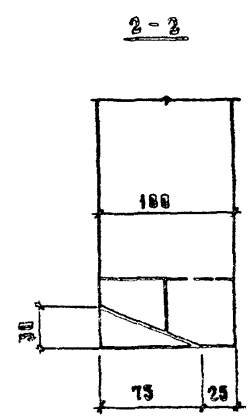
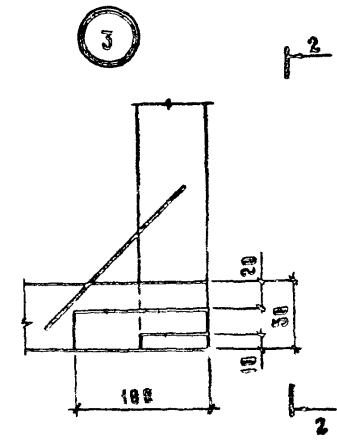
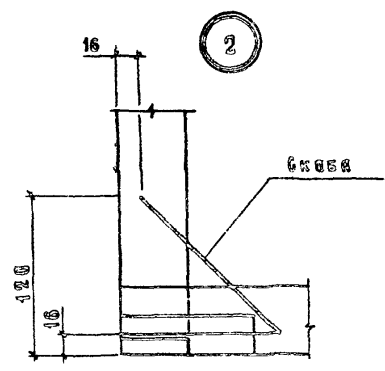
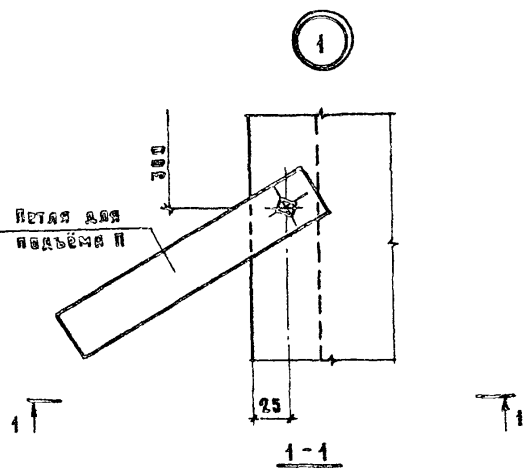

Техническое описание см. 1.831.9-2.2-Т0

БЯРИНТ СВЯЗЕНИЯ ЭЛЕМЕНТОВ  
КАРКАСА НА КАМЕНЬ

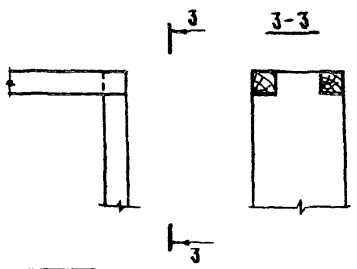

Имя и фамилия Подпись и дата Взам. инв. №

Исч. штд.	Котов	<i>Котов</i>
Гип	Юдин	<i>Юдин</i>
Ст. инж.	Варгина	<i>Варгина</i>
Пров.	Юдин	<i>Юдин</i>
Н. контр.	Соловухин	<i>Соловухин</i>

1.831.9-2.2-019

Узлы 1...4

Лист	Листов
Р	1
ГИПРОНИСЕЛЬХОЗ	