

ТИПОВЫЕ КОНСТРУКЦИИ, ИЗДЕЛИЯ И УЗЛЫ ЗДАНИЙ И СООРУЖЕНИЙ

СЕРИЯ 1.831.9-2

ПЕРЕГОРОДКИ БЕСКАРКАСНЫЕ
ИЗ РАЗЛИЧНЫХ МАТЕРИАЛОВ
ДЛЯ ЗДАНИЙ
СЕЛЬСКОХОЗЯЙСТВЕННОГО НАЗНАЧЕНИЯ

ВЫПУСК 3

МОНТАЖНЫЕ УЗЛЫ
СОЕДИНИТЕЛЬНЫЕ ИЗДЕЛИЯ

РАБОЧИЕ ЧЕРТЕЖИ

ТИПОВЫЕ КОНСТРУКЦИИ, ИЗДЕЛИЯ И УЗЛЫ ЗДАНИЙ И СООРУЖЕНИЙ

СЕРИЯ 1.831.9-2

ПЕРЕГОРОДКИ БЕСКАРКАСНЫЕ
ИЗ РАЗЛИЧНЫХ МАТЕРИАЛОВ
ДЛЯ ЗДАНИЙ
СЕЛЬСКОХОЗЯЙСТВЕННОГО НАЗНАЧЕНИЯ

ВЫПУСК 3
МОНТАЖНЫЕ УЗЛЫ
СОЕДИНИТЕЛЬНЫЕ ИЗДЕЛИЯ
РАБОЧИЕ ЧЕРТЕЖИ

РАЗРАБОТАНЫ
ГИПРОНИСЕЛЬХОЗОМ

ГЛАВНЫЙ ИНЖЕНЕР
ИНСТИТУТА *В. А. Чернороб*
Н. А. ЧЕРНОРОБ
НАЧ. ОН И СК *И. Н. Котов*
И. Н. КОТОВ
ГЛАВНЫЙ ИНЖЕНЕР
ПРОЕКТА *Н. В. Юдин*
Н. В. ЮДИН

УТВЕРЖДЕНЫ ГОССТРОЕМ СССР
ПИСЬМО ОТ 26.11.86 Г. № 6/3-106.
ВВЕДЕНЫ В ДЕЙСТВИЕ
ГИПРОНИСЕЛЬХОЗОМ С 01.02.89 Г.,
ПРИКАЗ ОТ 18.08.88 Г. № 219-П.

© ЦИТП Госстроя СССР, 1983

23 12-04 2

© Казахский филиал ЦИТИП-Госстроя СССР. 1989г.

Заказ № 2156 Тираж 1480 экз Цена 0-67 ТП 1.831,9-2 б. 3 Сдано в печать 19/5

Обозначение документа	Наименование	Стр.
1.831.9-2.3-19	Узел 26, 27	26
1.831.9-2.3-20	Узел 28, 29	29
1.831.9-2.3-21	Издание соединительные МС1-1, МС1-2а, МС1-2в, МС4-1, МС4-2	30
1.831.9-2.3-22	Издание соединительные МС2, МС3, МС5-1; МС5-2, МС5-3, МС6, МС7, МС8	32

Инд. и код. Подпись и дата. Заполнить

1.831.9-2.3

Лист
2

1. Выпуск 3 серии 1.831.9-2 содержит рабочие чертежи узлов крепления (монтажные узлы) и заделки стыков панелей бескаркасных перегородок, а также рабочие чертежи соединительных и крепежных изделий.

2. Узлы замаркированы на примерах схем расположения, приведенных в выпуске с настоящей серии.

3. Рабочие чертежи железобетонных консольных панелей и панелей с деревянным каркасом приведены в выпусках 1 и 2 соответственно.

4. Сведения об условиях применения и расчета перегородки приведены в разделах 1 и 3 документа

1.831.9 - 2.0 - ПЗ

Листы в подл. Подпись и дата. Изм. инв. л.

Состав.	Ю Дин	<i>Ю Дин</i>
Асп. л.	Кирьяничья	<i>Кирьяничья</i>
Прод.	Ю Дин	<i>Ю Дин</i>
Инстр.	Славозки	<i>Славозки</i>

1.831.9-2.3-ТО

Техническое описание

Стандия	Лист	Листов
Р		1
ГИПРОНИС ЕЛЬХОЗ		

Настоящие технические требования распространяются на монтажные узлы железобетонных консольных панелей и панелей с деревянным каркасом бескаркасных перегородок зданий сельскохозяйственного назначения.

1. Узлы крепления.

1.1. Монтажные швы выполнять при помощи ручной дуговой сварки по требованиям ГОСТ 5264-80.

1.2. Монтажную сварку вести электродными типами Э42 по ГОСТ 9467-75.

1.3. Для болтовых соединений следует применять: болты класса точности 8 исполнения 1 по ГОСТ 7798-78² класса прочности 5.8 по ГОСТ 1759-70²

гайки класса точности 8 исполнения 1 по ГОСТ 6916-70² класса точности 4 по ГОСТ 1759-70²

шайбы исполнения 1 по ГОСТ 11371-78²

1.4. Фиксацию болтовых соединений выполнять постановкой контргайки.

1.5. Поверхности монтажных сварных швов, болты, гайки и шайбы должны иметь антикоррозийное покрытие по требованиям СНиП 2.03.11-85

Вид, состав и толщина покрытия, а также требования к подготовке защищаемой поверхности принимаются в конкретном проекте и оговариваются в заказе на конструкцию.

Инв. № подл. Подпись и дата. Взам. инв. №

Состав.	Ю.лин	<i>Королев</i>
Исполн.	Кирилочкин	<i>Кирилочкин</i>
Пров.	Ю.лин	<i>Кирилочкин</i>
В кав-те	Кирилочкин	<i>Кирилочкин</i>

1. 831.9 - 23-177

Технические требования ИТТ

Итого	Лист	Листов
Р	1	3
ГИПРОНИСЕЛЬХОЗ		

2. Узлы заповнения стыков

2.1. Замонolithicвание стови несвальных панелей в станках фундаментав выполнять мелливернистым бетоном группы Б класса по прочностн на сжатие В25

2.2. Поверхностн сборных конструкций, соприкасающиеся с бетоном замонolithicвания, должжи быть очищены: от пыли и грязи и иметь при необходимости насечку.

2.3. Стыки железобетонных консольных панелей уплътняются резиновыми прокладками по ГОСТ 19177-81 и заповняются с наружной стороны цементно-песчаным раствором с затиркой поверхности.

2.4. Стыки панелей с деревянным нарисом уплътняются резиновыми прокладками и заповняются с наружной стороны герметизирующей мастикой по ГОСТ 14794-79.

Перед нанесением герметиков поверхность швов должжи быть очищена от грязи, пыли, наплывов раствора и обезжирена тканью, смоченной в бензине.

3. Заповнение проемов дверей и ворот

3.1. Крепление дверных блоков следует выполнять шурупами по ГОСТ 1145-80^а и гвоздями по ГОСТ 4028-63^а

3.2. Уплотнение примыканий дверных блоков к панелям предусмотрено резиновыми прокладками по ГОСТ 19177-81

3.3. Откосы проемов дверей штукатуриваются цементно-песчаным раствором по сетке

3.4. Заповнение проемов ворот разрабатывается в конкретном проекте по требованиям ГОСТ 18953-73^а

3.5. Качество окраски и применяемые окрасочные материалы для откосов и деревянных элементов заповнения проемов должжи указываться в конкретном проекте и соответствовать ТУ на эти материалы, а также требованиям СНиП 2.03.11-85

1.831.9-2.3-111

ГОСТ

2

2342-04 7

Перечень нормативно-технических документов

ГОСТ 1145-80*	Шурупы с потайной головкой Конструкция и размеры
ГОСТ 1759-70**	Болты, винты, шпильки и гайки. Технические требования
ГОСТ 4028-63*	Гвозди строительные. Конструкция и размеры.
ГОСТ 5264-80	Ручная дуговая сварка. Сварочные сварыши. Основные типы конструктивные элементы и размеры
ГОСТ 5915-71*	Гайки шестигранные класса точности В Конструкция и размеры.
ГОСТ 7786-70*	Болты с шестигранной головкой класса точности В. Конструкция и размеры.
ГОСТ 9467-75	Электроды покрытые металлические для ручной дуговой сварки конструкционных и теплоустойчивых сталей. Трех.
ГОСТ 11371-78*	Шайбы. Технические условия
ГОСТ 14791-79	Мастика герметизирующая несвердеющая строительная. Технические условия
ГОСТ 18853-73*	Ворота деревянные распашные для производственных зданий и сооружений Технические условия
ГОСТ 19177-81	Прокладки резиновые кверстые уплотняю- щие. Технические условия
СНиП 2.03.11-85	Защита строительных конструкций от коррозии

1.831.9-2.3-177

лист

3

Настоящие технические требования распространяются на соединительные и крепежные изделия для крепления панелей бескаркасных перегородок сельскохозяйственных зданий различного назначения.

1. Стальные соединительные и крепежные изделия должны отвечать требованиям ГОСТ 10922-75 и ГОСТ 23418-78.

2. Соединительные детали выполнять ручной дуговой сваркой по требованиям ГОСТ 5264-80 и ГОСТ 14098-85 электродами типа Э42 по ГОСТ 9467-75.

3. Материал изделий - сталь марки Вст3к2 по ГОСТ 380-78, а также арматурная сталь класса А1 по ГОСТ 5781-82* марки Вст3к2 и Вст3сп2.

4. Поверхности стальных соединительных и крепежных изделий должны быть защищены антикоррозионными покрытиями по требованиям СНиП 2.03.11-85.

Вид и состав, а также толщина покрытия назначаются в конкретном проекте и указываются в заказе на конструкции.

5. Стальные соединительные и крепежные изделия перед отправкой с завода-изготовителя должны быть огрунтованы слоем грунтовки ГФ-021 по ГОСТ 25129-82* толщиной 55 мкм.

Ив. и подл. Подпись и дата

Состав	Юдин	<i>Юдин</i>
Исполн.	Кирвичкина	<i>Кирвичкина</i>
Пров.	Юдин	<i>Юдин</i>
И контр.	Соловьев	<i>Соловьев</i>

1.831.9 - 2.3-2ТТ

Технические требования 2ТТ

Стадия	Лист	Листов
Р	1	2
ГИПРОНИСЕЛЬХОЗ		

Перечень нормативно-технических документов

ГОСТ 380-74*	Сталь углеродистая общего назначения марки и технические требования
ГОСТ 5264-80	Ручная дуговая сварка. Соединения сварные. Основные типы, конструктивные элементы и размеры
ГОСТ 5781-82*	Сталь горячекатаная для армирования железобетонных конструкций. Технические условия
ГОСТ 9467-75	Электроды покрытые металлические для ручной дуговой сварки конструктивных и теплоустойчивых сталей. Типы.
ГОСТ 10922-75	Арматурные изделия и закладные детали сварные для железобетонных конструкций. Технические требования и методы испытаний.
ГОСТ 14098-85	Соединения сварные арматуры и закладных изделий железобетонных конструкций. Типы, конструкции и размеры.
ГОСТ 23118-78	Конструкции металлические строительные. Общие технические требования.
ГОСТ 25129-82*	Грунтовки ГФ-821. Технические условия.
СННП 2.03.11-85	Защита строительных конструкций от коррозии

И.в. и подл. Подпись и дата Взам.инв.н

1.831.3-0.3-СТ

с. 12-04 70

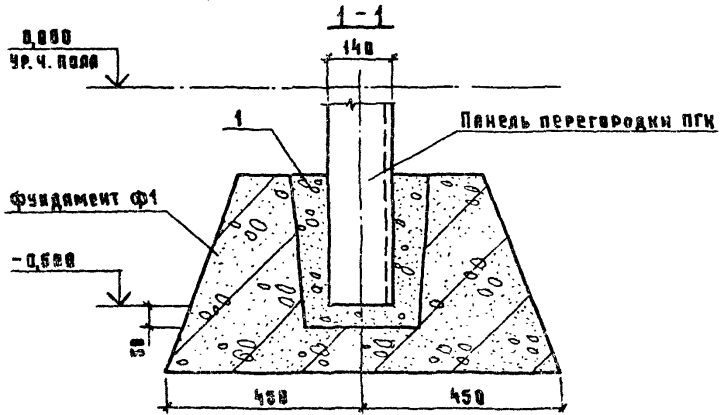
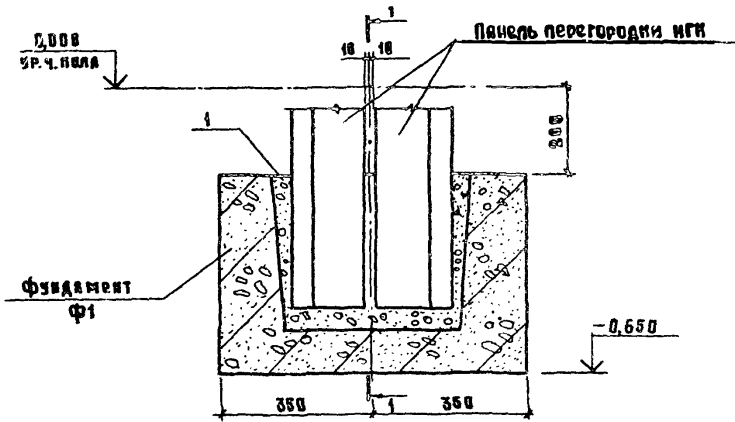

Технические требования
см. 1.831.9-2.3-1ТТ

Поз	Наименование	Кол
1	Бетон класса по прочности на сжатие В25,	м ³ 0,031

1.831.9-2.3-1

Инч. отв.	Котлов	<i>Котлов</i>
Гип	Юдн	<i>Котлов</i>
Б.прим.	Б.прим.	<i>Вод</i>
Пров.	Юдн	<i>Котлов</i>

Узел 1

Стация	Лист	Листов
Р		1
ГИПРОНИСЕЛЬХОЗ		

23412-24 1/

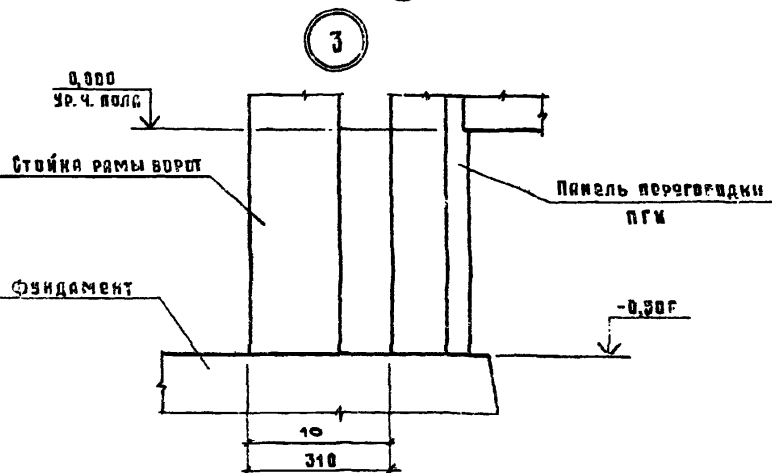
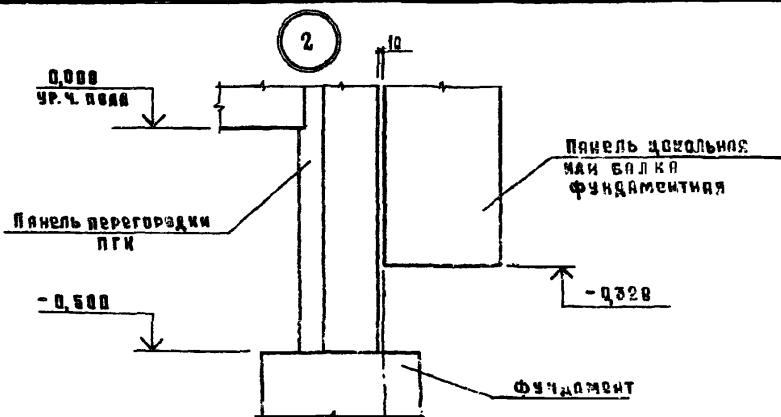

Технические требования см. 1.831.9-2.3-177

Исполн.	Метел	<i>Метел</i>
Гип	Юдин	<i>Юдин</i>
Ст. инж.	Соловухин	<i>Соловухин</i>
Проект	Юдин	<i>Юдин</i>
Инж. контр.	Вяргина	<i>Вяргина</i>

1.831.9-2.3-2

Узел 2,3

Изд.	Лист	Листов
Р		1
ГИПРОНИСЕЛЬХОЗ		

23412-04 12 формат А4

Изд. и подл. Подпись и дата. Взам. инв. и

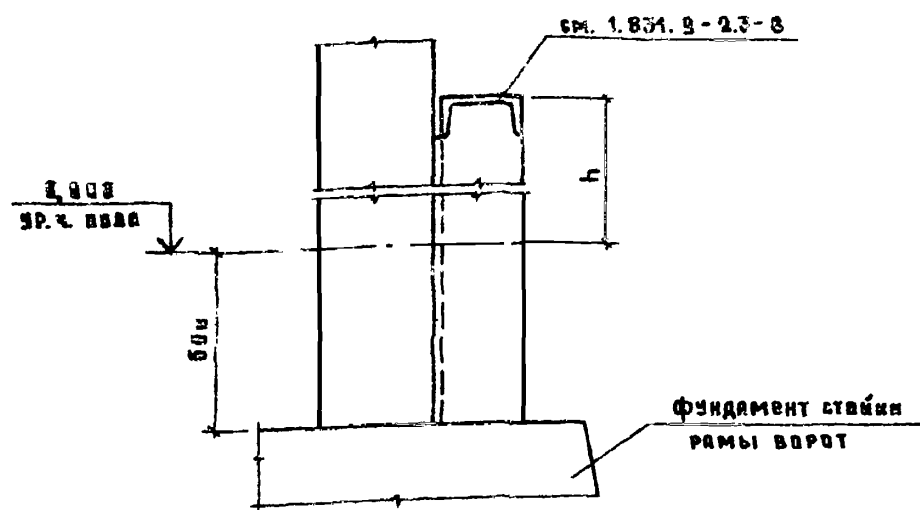
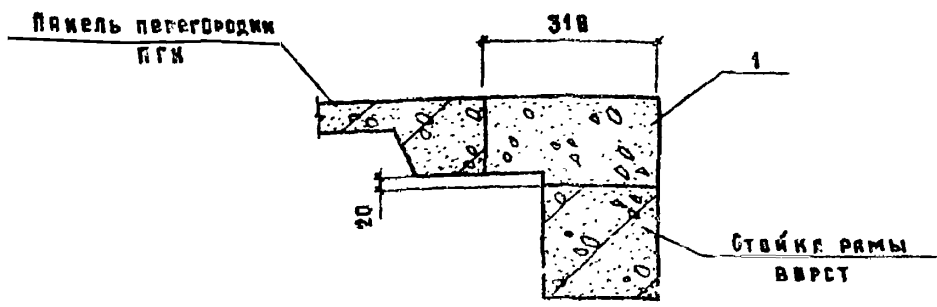

Поз	Наименование	Кол.проб	
		300	1800
1.	Бетон тяжелый класса по прочности на сжатие В75, м³	0,84	0,11

Технические требования см. 1.831.9-2.3-111

Иср и подл
Подпись и дата
Фамилия, и.о. Ф

Исполн	Котов	<i>Котов</i>
Гип	Юдки	<i>Юдки</i>
Ст. инж	Варгина	<i>Варгина</i>
Проз.	Юдки	<i>Юдки</i>
И.контр.	Соловьев	<i>Соловьев</i>

1.831.9-2.3-3

Узел 4

Стадия	Лист	Листов
Р		1
ГИПРОНИСЕЛЬХОЗ		

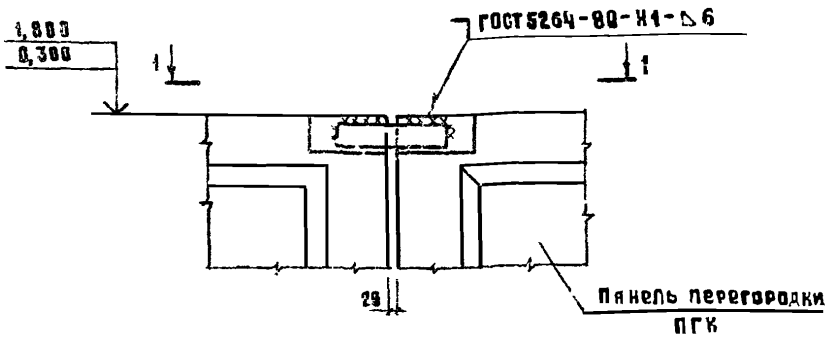

1-1

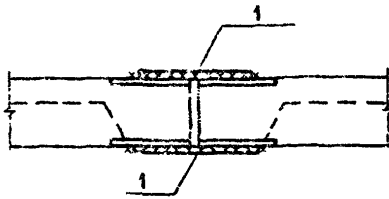

Поз.	Наименование	кол.	Масса, кг
1	Лист 220x60x6-6 ГОСТ-5933-74 ВСТЗ мн 2-1 ГОСТ 14630-79	2	0,63

Технические требования см. 1.831.0-2.3-177

№ п/п Подпись Дата

Нач. отд.	Котов	<i>[Signature]</i>
Гл. инж.	Юдин	<i>[Signature]</i>
Пров.	Варгина	<i>[Signature]</i>
	Юдин	<i>[Signature]</i>
И.контр.	Бодушкин	<i>[Signature]</i>

1.831.9-2.3-5

Узел 3

Листов	Лист	Листов
Р		1
ГИПРОНИС ЕЛЬХОЗ		

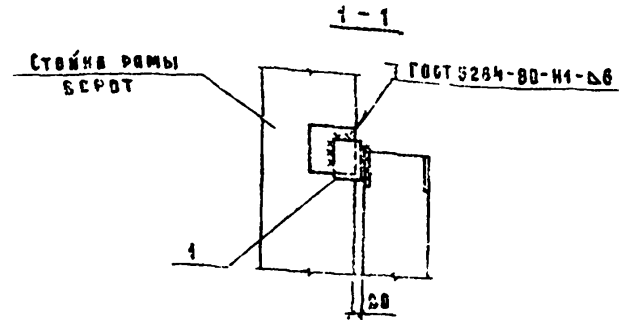
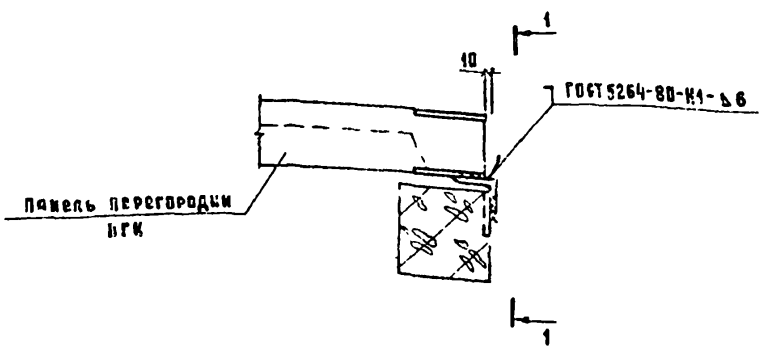

№	Наименование	Кол.	Масса, кг
1	Уголок 100x63x6-В ГОСТ 8510-86-2-ВВ 8ст3 кл2-1 ГОСТ 535-79	1	0,6

Технические требования см. 1.831.9-2.3-1ТТ

Имя и подписание
Подпись и дата
Взам. инв. и

Исполн.	Котлов	<i>Котлов</i>
Гип	Ждан	<i>Ждан</i>
Ст. инж.	Варгина	<i>Варгина</i>
Проект.	Юдин	<i>Юдин</i>
И. контр.	Болоухин	<i>Болоухин</i>

1.831.9-2.3-7

Узел 11

Страна	Лист	Листов
Р		1
ГИПРОНИ ЕЛЬХДЗ		

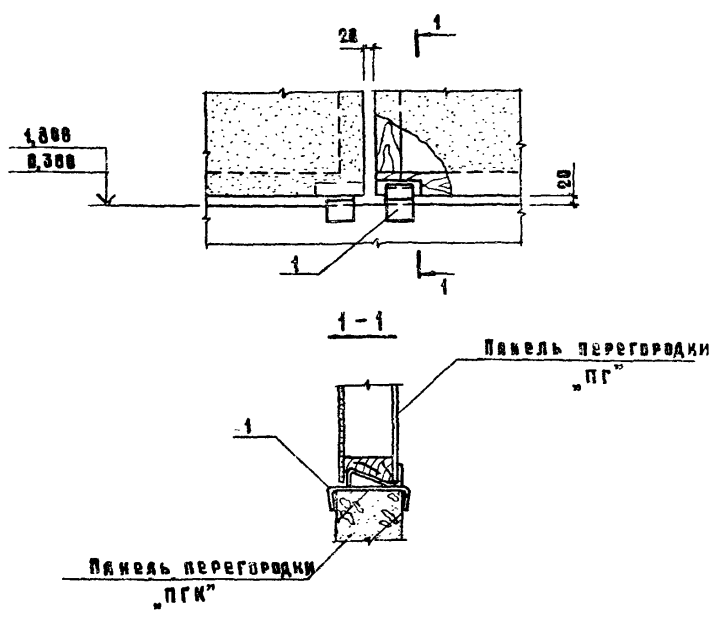

код	наименование	кол	связи/замечание
1	Изделие соединительное ИСГ-1	1	1.831.9-2.3-24

Технические требования см. 1.831.9-2.3-177

Исполнительная часть
 Дата: _____
 Подпись: _____

Исполн.	Котов	<i>Котов</i>
Ген. пр.	Соловьев	<i>Соловьев</i>
С. м. пр.	Юдин	<i>Юдин</i>
Упр.		
Исполн.	Бардина	<i>Бардина</i>

1.831.9-2.3-9

Узел 13

Листов	1
Лист	
Итого	

ГИПРОНИСЕЛЬХУЗ

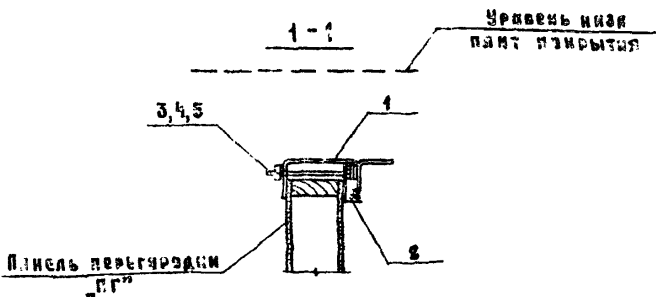
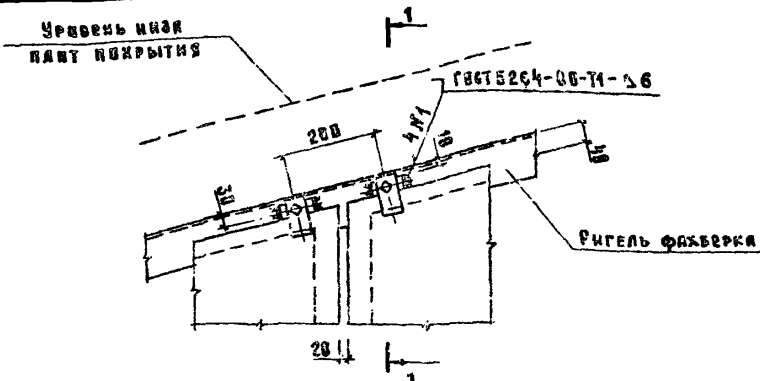

поз	Наименование	Кол	Обозначение
1	Изделие соединительное МС2	1	1.831.9-2.3-2.2
2	Изделие соединительное МС3	1	
3	Болт 10x170.015 ГОСТ 7798-70*	1	
4	Гайка М10.015 ГОСТ 5915-70*	2	
5	Шайба 10.015 ГОСТ 11341-78*	3	

1. Технические требования см. 1.831.9-2.3-1.1;
2. Контргайку поз.4 устанавливать при монтаже фасонного элемента см. 1.831.9-2.0-5СМ

Имя и подл.
Подпись и дата
Взам. инв. №

Нач. ОТА	Нотов	<i>Нотов</i>
Г.И.П.	Юдин	<i>Юдин</i>
Ст. инж.	Болоухин	<i>Болоухин</i>
Пров.	Юдин	<i>Юдин</i>
Н.контр.	Варгина	<i>Варгина</i>

1.831.9-2.3-10

Узел 14

Стандия	Лист	Листов
Р	1	1

ГИПРОНИСЕЛЬХОЗ

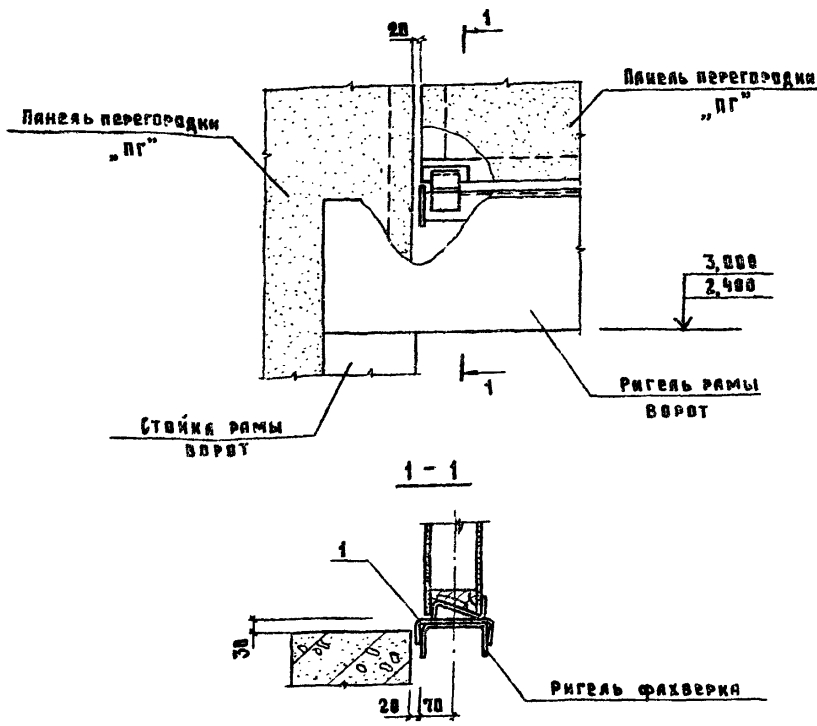

поз.	Наименование	Код.	Обозначение
1	Изделие соединительное М61-1	1	1.831.9-2.3-21

Технические требования 1.831.9-23-11Т

Имя и подл. Подпись и дата. Взам. инв. №

Исполн.	Котов	<i>[Signature]</i>
Гип.	Юдки	<i>[Signature]</i>
Ст. инж.	Соловухин	<i>[Signature]</i>
Пров.	Юдки	<i>[Signature]</i>
Н. контр.	Баргина	<i>[Signature]</i>

1.831.9-23-11

Узел 15

Стадия	Лист	Листов
Р		1
ГИПРОНИСЕЛЬХОЗ		

23442-04 2

Формат А4

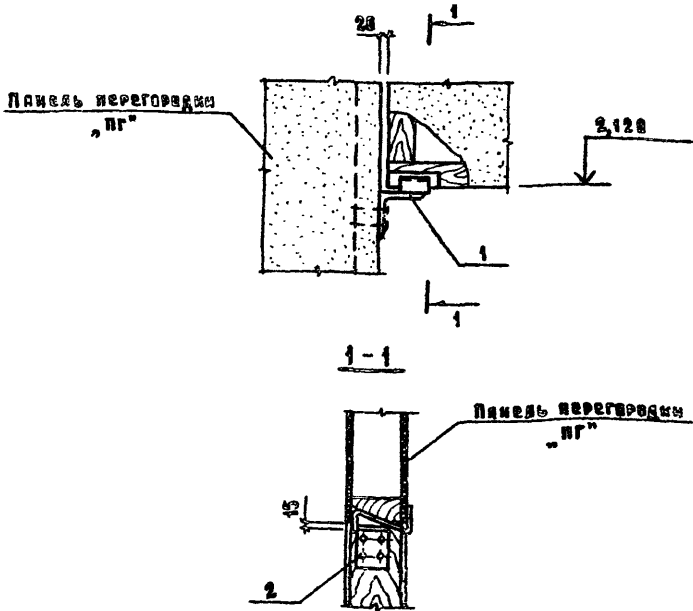

№№	Наименование	Кол	Обозначение
1	Изделие соединительное МС1-2Л	1	1.831.9-2.3-21
2	Шуруп 4-5-6мм Ø16 ГОСТ1144-88	4	

Технические требования см. 1.831.9-2.3-1ТТ

Изм. и дата
Подпись и дата
Взам. инв. з

Изм. и дата	Подпись и дата	Взам. инв. з
Изм. и дата	Подпись и дата	Взам. инв. з
Изм. и дата	Подпись и дата	Взам. инв. з
Изм. и дата	Подпись и дата	Взам. инв. з
Изм. и дата	Подпись и дата	Взам. инв. з
Изм. и дата	Подпись и дата	Взам. инв. з
Изм. и дата	Подпись и дата	Взам. инв. з
Изм. и дата	Подпись и дата	Взам. инв. з
Изм. и дата	Подпись и дата	Взам. инв. з
Изм. и дата	Подпись и дата	Взам. инв. з

1.831.9-2.3-12

Узел 16

Лист	Лист	Лист
1	1	1
С. П. ВОДИНОВ		

23442-04 СР

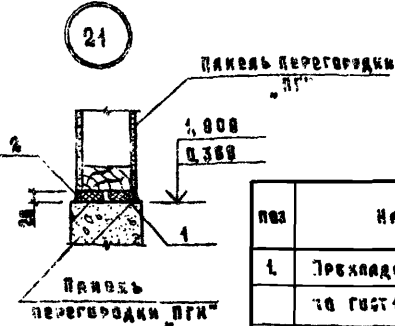
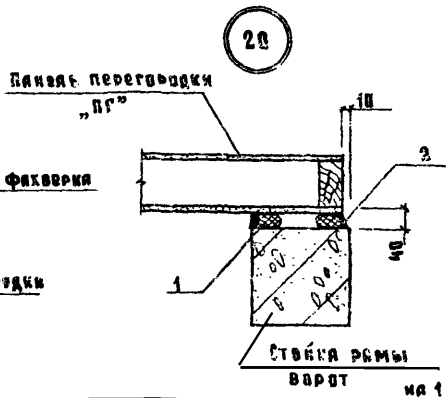
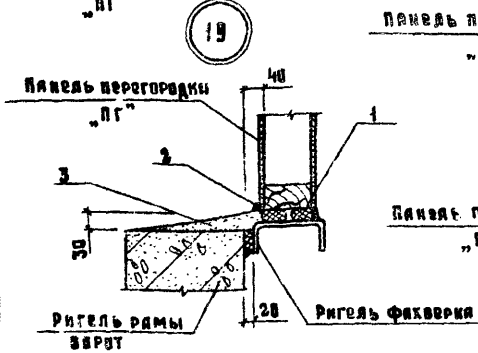
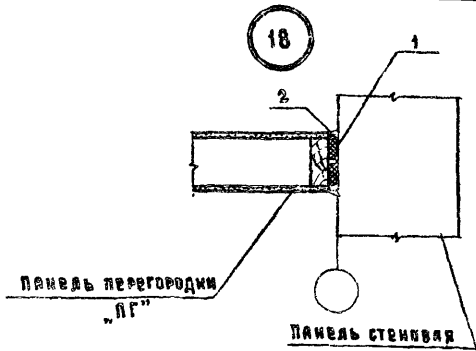
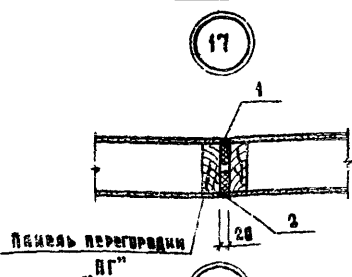

поз	Наименование	Кол-во на узел				
		17	18	19	20	21
1	Трехслойка ПРП-60.М-45.300 по ГОСТ 19477-81, п.м.	2,0	2,0	3,0	2,0	2,0
2	Мастка по ГОСТ 14791-79, кг	0,7	0,7	1,05	0,7	0,7
3	Раствор цементно-песчаный марки М100, м ³			0,004		

Технические требования см. 1.831.9-2.3-11Т

1. В. К. А. ПОДПИСЬ / ДА 1. ВЫДАЧА ЧЕ. И

Чис. отд.	Итого	<i>Handwritten</i>
№ 21	ЮДИН	<i>Handwritten</i>
№ 22	БОЛОЖИ	<i>Handwritten</i>
№ 23	ЖИКИ	<i>Handwritten</i>
№ 24	ТОРНИК	<i>Handwritten</i>

1.831.9-2.3-13

Узел 17... 20

Листов	Лист	Листов
3		1
ГИПРОНИС ЕЛЬХ 13		

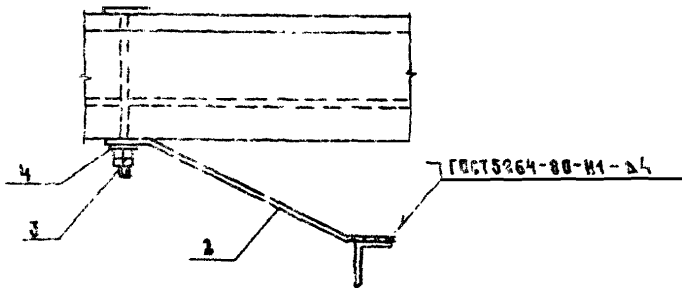
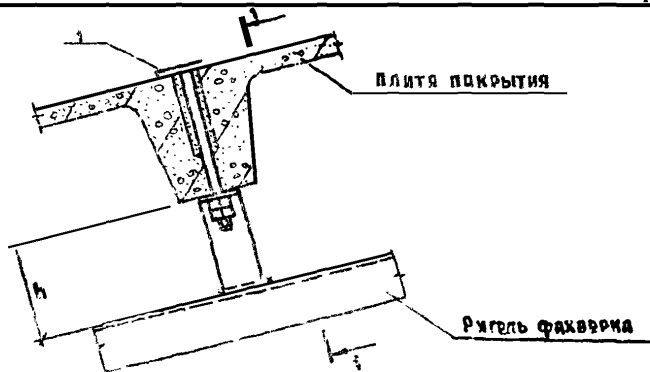

поз	Наименование	Кол-во		Обозначение
		h=200	h=250	
1	Изделие соединительное МС5-1	1	1	1.831.9-2.3-21
2	Изделие соединительное МС5-1	1		1.831.9-2.3-22
	Изделие соединительное МС5-2		1	1.831.9-2.3-22
3	Гайка М16.015 ГОСТ 5915-78	2	2	
4	Шайба 16.015 ГОСТ 11374-78	1	1	

Технические требования см. 1.831.9-2.3-11Т

Исполн.	Котов	<i>Котов</i>
Гип	Юдин	<i>Юдин</i>
Ст. инж.	Славухин	<i>Славухин</i>
Пров.	Юдин	<i>Юдин</i>
Н. контр.	Варгина	<i>Варгина</i>

1.831.9-2.3-14

Узел 21

Стандия	Лист	Листов
Р		1

ГИПРОНИСЕЛЬХОЗ

23412-04 24 формат А4

Взам. инв. н.

Подпись и дата

Ив. н. подл.

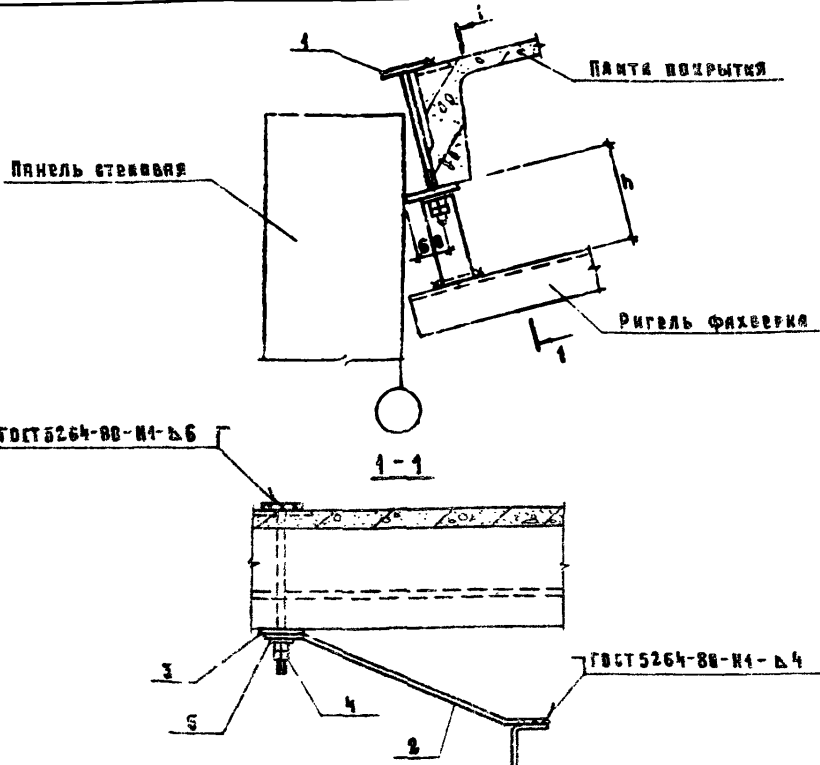

Технические требования см. 1.831.9-2.3-17Т

№з	наименование	Колич.		Обозначение
		№200	№250	
1	Изделие соединительное МС4-1	1	1	1.831.9-2.3-21
2	Изделие соединительное МС5-1	1		-22
	Изделие соединительное МС5-2		1	-22
3	Изделие соединительное МС6	1	1	-22
4	Гайка М16.015 ГОСТ 5915-78	2	2	
5	Шайба 16.015 ГОСТ 11371-78	1	1	

№з и под. Подпись и дата. Владелец

Нач. отд.	Котеев	<i>[Signature]</i>
Гип.	Юдин	<i>[Signature]</i>
Ст. инж.	Болочкин	<i>[Signature]</i>
Пров.	Юдин	<i>[Signature]</i>
Инженер	Борисов	<i>[Signature]</i>

1.831.9-2.3-15

Узел 22

Страниц	Лист	Листов
Р		1
ГИПРОНИС ЕЛЬХОЗ		

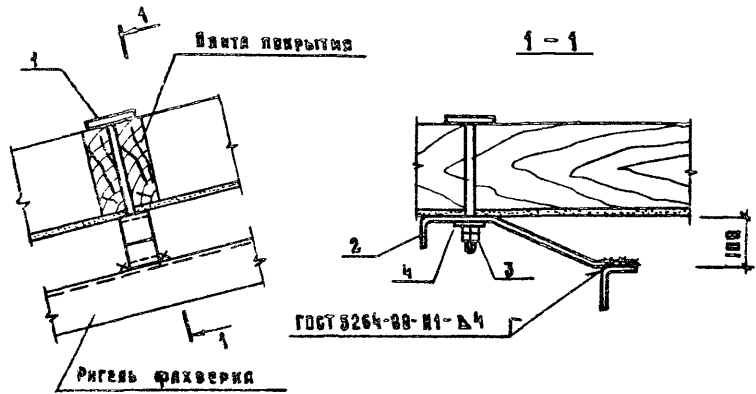

№3	Наименование	Кол	Примечание
1	Изделие соединительное МС4-2	1	1.031.9-23-21
2	Изделие соединительное МС5-3	1	1.031.9-23-22
3	Гайка М16.В16 ГОСТ 5915-78*	2	
4	Шайба 16.В16 ГОСТ 11374-78*	1	

Технические требования см. 1.031.9-23-177

Имя и подл.
Подпись и дата
Взр. инж.

Нач. стр.	Котлов	<i>Шваб</i>
ГМП	Юдкин	<i>Шваб</i>
Ст. инж.	Соловьев	<i>Шваб</i>
Пров.	Юдкин	<i>Шваб</i>
И. кот.	Борисов	<i>Шваб</i>

1.031.9-23-16

Узел 23

Стандия	Лист	Листов
Г		1
ГИПРОНИИ СБ КДБ		

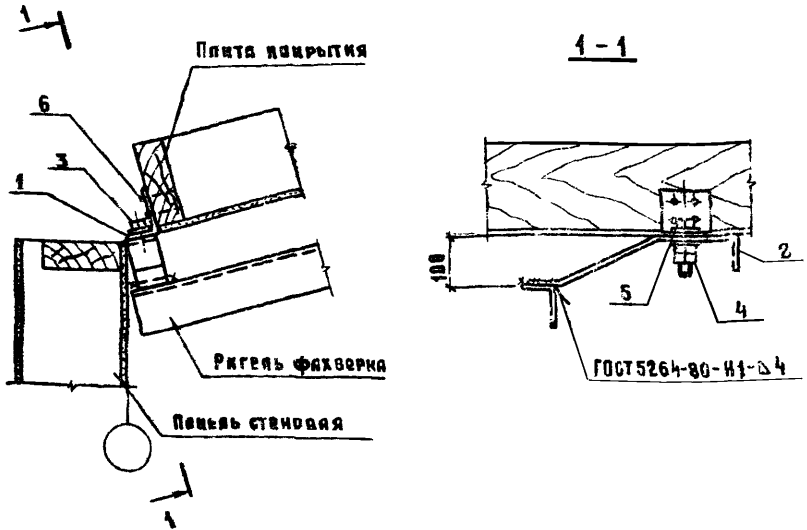

Лоз.	Наименование	Кол.	Возмещение
1	Изделие соединительное М67	1	1.831.9-2.3-22
2	Надежка соединительная М65-3	1	1.831.9-2.3-22
3	Болт 16.815 ГОСТ 7792-78*	1	
4	Гайка М16.815 ГОСТ 5915-78*	2	
5	Шайба 16.815 ГОСТ 11371-78*	2	
6	Шпилька 1-5-50.816 ГОСТ 1144-80	4	

Технические требования см. 1.831.9-2.3-177

1.831.9-2.3-177
 1.831.9-2.3-177
 1.831.9-2.3-177

Мат. уст.	Катод	<i>Шквал</i>
ГНП	Ю Д И И	<i>Катод</i>
Вр. нр. 2	Словхин	<i>Катод</i>
Ср. об.	Ю Д И И	<i>Катод</i>
1.831.9-2.3-177	Верхняя	<i>Катод</i>

1.831.9-2.3-177

Узел 24

Студия / Лист	Листов
Р	1
ГИПРОНИИ.Е/ЪХ03	

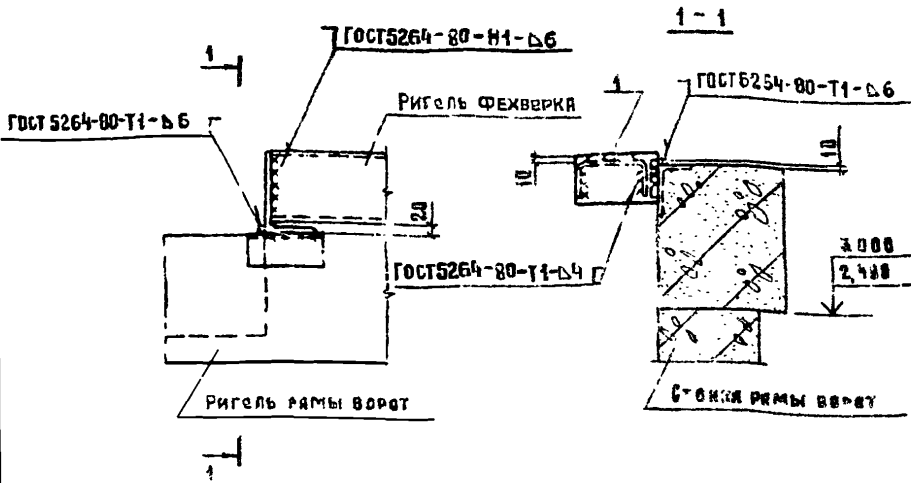

Поз	НАИМЕНОВАНИЕ	кол	Масса кг
1	Углок 168x100x10-Б ГOST 0510-86 ВстЗ хм 2-1 ГOST 535-79 С*100	1	1,90

Технические требования см. 1.831.9-2.3-1ТТ

Изм. и подл.	Подпись и дата	Изм. №	Исх. отд.	Котов	<i>[Signature]</i>	1.831.9-2.3-18	Узел 25	Лист 1 из 1	ГИПРОНИСЕЛЬХОЗ
			ГИП	Юдин	<i>[Signature]</i>				
			Ст. инж.	Болоухин	<i>[Signature]</i>				
			Пров.	Юдин	<i>[Signature]</i>				
			И. контр.	Варгина	<i>[Signature]</i>				

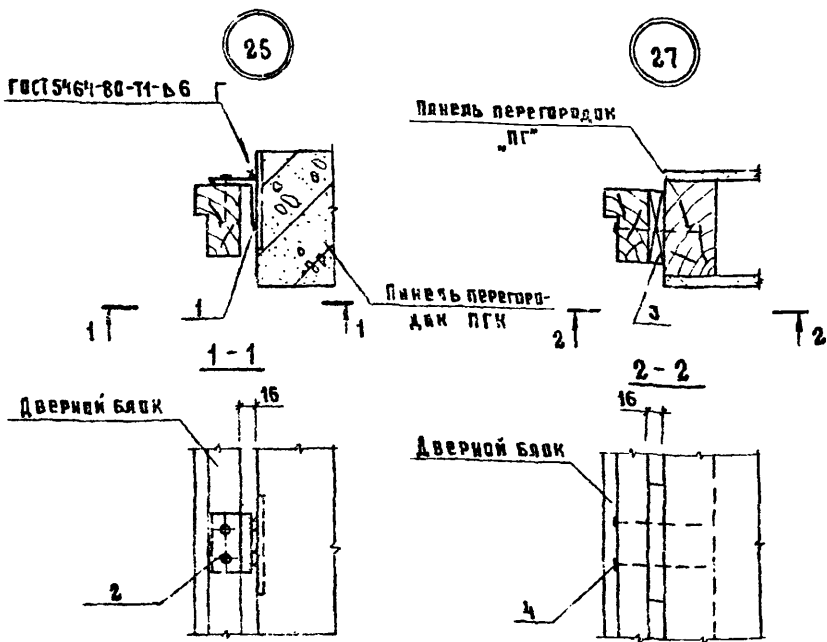

Поз.	Наименование	Кол. на узел		Обозначение
		26	27	
1	Изделие соединительное МСВ	1		1.831.9-2.3-2.2
2	Штырь 1-4-50.016 ГСТ 1144-80	2		
3	Доска 50x32 P=200, 0,003 м³		1	
4	Гвоздь 15x120 ГСТ 4028-63		2	

1. Технические требования см. 1.831.9-2.3-111
2. Древесина сухая или влаж $\varphi \leq 28\%$ по ГСТ 8496-86Е

Изм. №	Исполн.	Дата	Исполн.	Дата
Изм. №	Исполн.	Дата	Исполн.	Дата
Изм. №	Исполн.	Дата	Исполн.	Дата
Изм. №	Исполн.	Дата	Исполн.	Дата
Изм. №	Исполн.	Дата	Исполн.	Дата
Изм. №	Исполн.	Дата	Исполн.	Дата

1.831.9-2.3-19

Узел 27, 26

Стр. №	Лист	Листов
Р		1
ГИПРОНИСЕЛЬХОЗ		

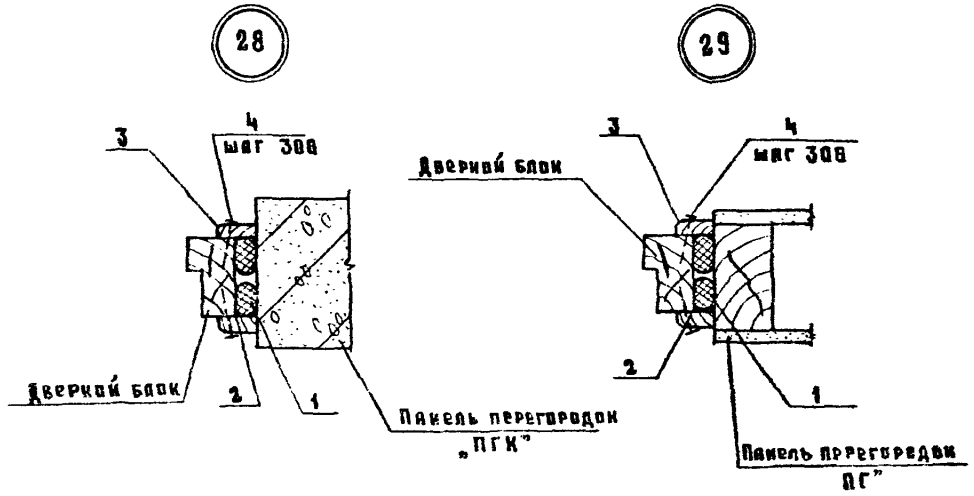

на 1 в.к.

квз.	НАИМЕНОВАНИЕ	кол.
1	Прокладка ПРП-60.К-45.300 по ГОСТ 19177-81, л.м.	2,0
2	Мастика по ГОСТ 14791-79, кг	0,7
3	Наличник тип 2 по ГОСТ 8242-75 л.м.	2,0
4	Гвоздь К14x40 ГОСТ 4028-63*	4,0

Технические требования см 1.831.9-2.3-11Т

Див. и подд. Подпись и дата Взам. инв. №

И.в.ст.д.	И.в.ст.д.	И.в.ст.д.
И.в.ст.д.	И.в.ст.д.	И.в.ст.д.
И.в.ст.д.	И.в.ст.д.	И.в.ст.д.
И.в.ст.д.	И.в.ст.д.	И.в.ст.д.
И.в.ст.д.	И.в.ст.д.	И.в.ст.д.

1.831.9-2.3-20

Узел 28.29

СТАДИЯ	ЛИСТ	ЛИСТОВ
Р		1
ГИПРОНИСЕЛЬХУЗ		

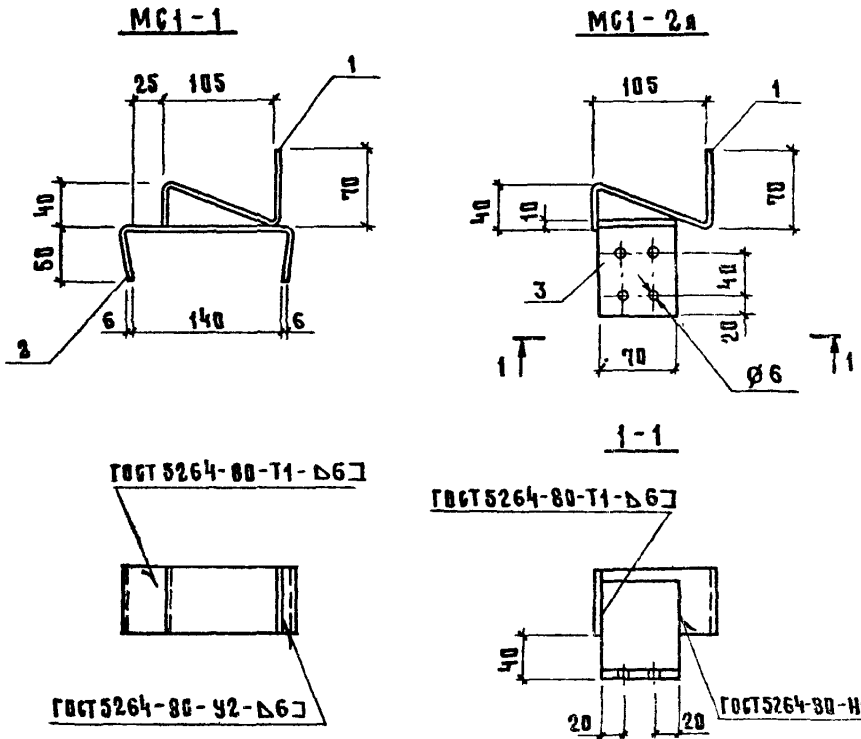

1. Технические требования см. 1.831.9-2.3-21
2. Радиус гмба для поз. 1,2 принять $r = 5\text{мм}$
для поз. 5,6 резьба метрическая по ГОСТ 24705-81
3. Лист класса точности В по ГОСТ 19903-74, сталь марки Ст3 кп 2-1 по ГОСТ 14637-79.
4. Угояк класса точности В по ГОСТ 8509-86 сталь марки Ст3 кп 2-1 по ГОСТ 535-79*
5. Арматура класса А-І по ГОСТ 5781-82*
Спецификацию см лист 2

Лист № 1 из 2

Исполнитель	Котов	Михай	
ГЛЗ	Юдин	Михай	
Ст. инж.	Соловьев	Михай	
Пров.	Юдин	Михай	
И. п. л. а. В. а. р. г. н. з.	В. Кот		

1.831.9-2.3-21

Изделие
соединительное
МС1-1, МС1-2а,
МС1-2б, МС4-1, МС4-2

Лист	1	Листов	2
ГИПРОНИС ЕЛЬДОЗ			

23412-04 31 формат А4

МС1-2П

зеркальное отражение МС1-2а

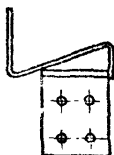

Поз. 1,2
ПРОВОДНИК

МС4-1

МС4-2

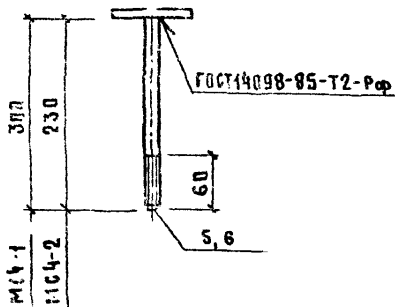

	ДИМИ ГИВА			
Поз. 1	35	120	65	
Поз. 2	55	150	55	

Марка изделия	Поз	Наименование	Кол	Масса ед, кг	Масса изделия, кг
МС1-1	1	Лист 220×60×4	1	0,42	0,91
	2	Лист 260×60×4	1	0,49	
МС1-2а		Поз.1 по МС1-1	1	0,42	1,01
МС1-2П	3	Уголок 90×90×6	1	0,59	
МС4-1	4	Лист 80×80×4	1	0,2	0,68
	6	Ø16А-I	1	0,48	
МС4-2		Поз.4 по МС4-1	1	0,2	0,57
	6	Ø16А-I	1	0,37	

Имею право подписать и дать взвешивать

1.831.9-2.3-21

Лист

2

23/12-04 ЗЕ ФОРМАТ Э4

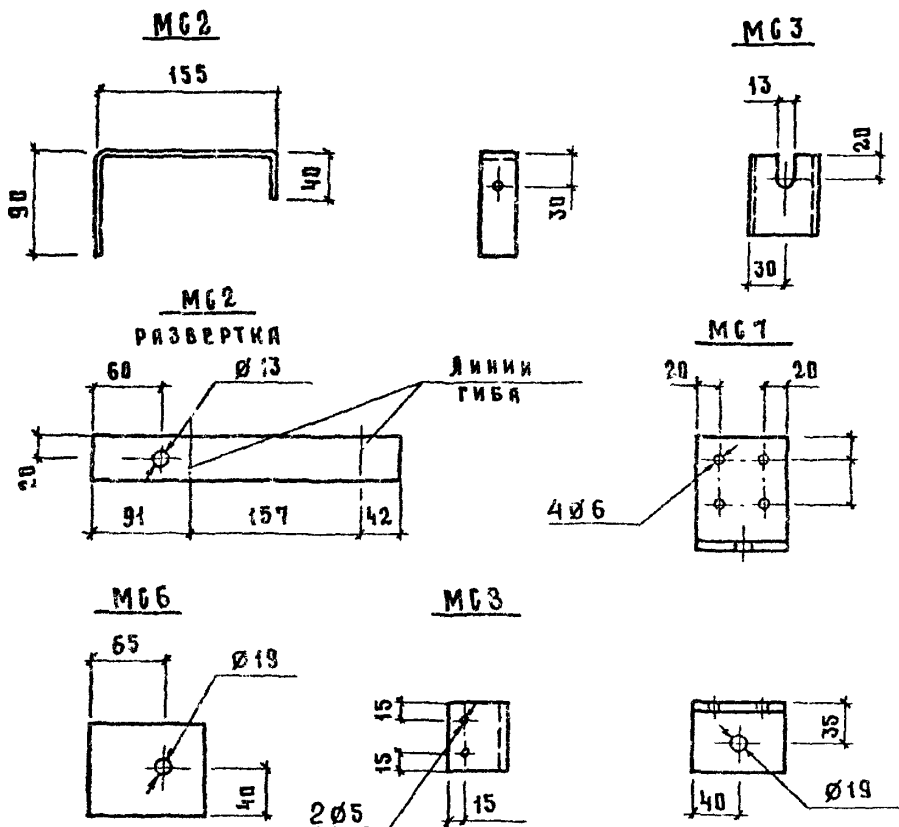

1. Технические требования см. 1.831.9-23-211
2. Радиусгиба принять: для MC-4мм; для MC5 - 8мм
3. Лист класса точности В по ГОСТ 19903-74, сталь марки ВСтЗ кп 2-1 по ГОСТ 14637-79
4. Швеллер класса точности В по ГОСТ 8281-80, сталь марки ВСтЗ кп 2-1
5. Уголок класса точности В по ГОСТ 8509-86, сталь марки ВСтЗ кп 2-1 по ГОСТ 535-79

Имя, Ф. И. Подпись и дата. Взам. инв. №

Исполн.	Котлов	<i>М. Котлов</i>
Гип	Юдин	<i>М. Юдин</i>
Ст. инж.	Болдухин	<i>О. Болдухин</i>
Пров.	Юдин	<i>М. Юдин</i>
Инж.	Варгина	<i>Е. Варгина</i>

1.831.9-23-22

Изделие
соединительные
MC2, MC3, MC5-1
MC5-2, MC5-3, MC6, MC7, MC8

Стандия	Лист	Листов
Р	1	2

ГИПРОНИСЕЛЬХОЗ

2342-04 33 формат А4

