

ТИПОВЫЕ КОНСТРУКЦИИ, ИЗДЕЛИЯ И УЗЛЫ ЗДАНИЙ И СООРУЖЕНИЙ

СЕРИЯ 1.843.5-1

ПЛИТЫ ДЛИНОЙ 3М С ДЕРЕВЯННЫМ КАРКАСОМ  
ДЛЯ НЕИСПОЛЬЗУЕМЫХ ЧЕРДАЧНЫХ ПЕРЕКРЫТИЙ  
СЕЛЬСКОХОЗЯЙСТВЕННЫХ ЗДАНИЙ

ВЫПУСК 1

Плиты с обшивками из асбестоцемента, досок, ДВП.

ТЕХНИЧЕСКИЕ УСЛОВИЯ

РАБОЧИЕ ЧЕРТЕЖИ

ТИПОВЫЕ КОНСТРУКЦИИ, ИЗДЕЛИЯ И УЗЛЫ ЗДАНИЙ И СООРУЖЕНИЙ

СЕРИЯ 1.843.5-1

ПЛИТЫ ДЛИНОЙ 3 М С ДЕРЕВЯННЫМ КАРКАСОМ  
ДЛЯ НЕИСПОЛЬЗУЕМЫХ ЧЕРДАЧНЫХ ПЕРЕКРЫТИЙ  
СЕЛЬСКОХОЗЯЙСТВЕННЫХ ЗДАНИЙ

ВЫПУСК 1

ПЛИТЫ С ОБШИВКАМИ ИЗ АСБЕСТОЦЕМЕНТА, ДОСОК, ДВП.  
ТЕХНИЧЕСКИЕ УСЛОВИЯ  
РАБОЧИЕ ЧЕРТЕЖИ

РАЗРАБОТАНЫ:

ГИПРОНИСЕЛЬХОЗОМ

Гл. инж. института *Чернояров* В.А. ЧЕРНОЯРОВ  
Нач. отд. ОН и СК *Котов* И.Н. КОТОВ  
Гл. специалист *Шалатуркина* Э.А. ШАЛАТУРКИНА

При участии:

ЦНИИЭП СЕЛЬСТРОЯ

Зам. директора *Заренин* В.А. ЗАРЕНИН  
Зав. лаб. легк. *Муравьев*  
Огр. констр. Ю.А. МУРАВЬЕВ

ЦНИИСК им. Кучеренко

Зам. директора *Чистяков* А.М. ЧИСТЯКОВ  
Зав. лабораторией *Пицкель* Н.Н. ПИЦКЕЛЬ  
Зав. лабораторией *Турковский* С.Б. ТУРКОВСКИЙ  
Зав. лабораторией *Зигерн-Корн* В.Н. ЗИГЕРН-КОРН

УТВЕРЖДЕНЫ

и введены в действие с 04.04.88г.  
Главным управлением проекти-  
рования Госстроя СССР,  
протокол от 26.08.87г. №55

Обозначение	Наименование	Стр.
1.843.5-1.1-1ТУ	Технические условия	2
1.843.5-1.1-2	Плита 1ппа (1ппа-1... 1ппа-3т)	7
1.843.5-1.1-3	Плита 2ппа (2ппа-1в1... 2ппа-3в2)	8
1.843.5-1.1-4	Плита 3ппа (3ппа-1тл... 3ппа-3тп)	9
1.843.5-1.1-5	Плита 4ппа (4ппа-1кл... 4ппа-3кп)	10
1.843.5-1.1-6	Плита 5ппа (5ппа-1ул... 5ппа-3уп)	11
1.843.5-1.1-7	Плита 6ппа (6ппа-1к... 6ппа-3к)	12
1.843.5-1.1-8	Плита 7ппа (7ппа-1ул... 7ппа-3уп)	13
1.843.5-1.1-9	Плита 8ппа (8ппа-1ул... 8ппа-3уп)	14
1.843.5-1.1-10	Плита 1ппд (1ппд-1... 1ппд-3т)	15
1.843.5-1.1-11	Плита 2ппд (2ппд-1в1... 2ппд-3в2)	16
1.843.5-1.1-12	Плита 3ппд (3ппд-1тл... 3ппд-3тп)	17
1.843.5-1.1-13	Плита 4ппд (4ппд-1кл... 4ппд-3кп)	18
1.843.5-1.1-14	Плита 5ппд (5ппд-1ул... 5ппд-3уп)	19
1.843.5-1.1-15	Плита 6ппд (6ппд-1к... 6ппд-3к)	20
1.843.5-1.1-16	Плита 7ппд (7ппд-1ул... 7ппд-3уп)	21
1.843.5-1.1-17	Плита 8ппд (8ппд-1ул... 8ппд-3уп)	22
1.843.5-1.1-18	Плита 1ппв (1ппв-1... 1ппв-3т)	23
1.843.5-1.1-19	Плита 2ппв (2ппв-1в1... 2ппв-3в2)	24
1.843.5-1.1-20	Плита 3ппв (3ппв-1тл... 3ппв-3тп)	25
1.843.5-1.1-21	Плита 4ппв (4ппв-1кл... 4ппв-3кп)	26
1.843.5-1.1-22	Плита 5ппв (5ппв-1ул... 5ппв-3уп)	27
1.843.5-1.1-23	Плита 6ппв (6ппв-1к... 6ппв-3к)	28
1.843.5-1.1-24	Плита 7ппв (7ппв-1ул... 7ппв-3уп)	29
1.843.5-1.1-25	Плита 8ппв (8ппв-1ул... 8ппв-3уп)	30
1.843.5-1.1-26	Узел 1	31
1.843.5-1.1-27	Узел 2	
1.843.5-1.1-28	Пример крепления утеплителя	32

1.843.5-1.1-0

Ив. и подл. Подпись и дата	Нач. отд.	Котов	<i>Котов</i>	Содержание	Страниц	Лист	Листов
	И. контр.	Еваченикова	<i>Еваченикова</i>		Р		1
	Гл. спец.	Ивайтурская	<i>Ивайтурская</i>		ГИПРОНИСЕЛЬХОЗ		
	И. инж.	Еваченикова	<i>Еваченикова</i>				
	Пров.	Рябинович	<i>Рябинович</i>				

ФОРМАТ А4

Настоящие технические условия распространяются на плиты с деревянным каркасом с обшивками из плоского асбестоцементного листа, досок и ДВП, предназначенные для неиспользуемых чердачных перекрытий одноэтажных производственных сельскохозяйственных зданий с влажностью воздуха внутри помещений не ниже 45% и не выше 75%, эксплуатируемых в условиях неагрессивной и слабоагрессивной степени воздействия газовых сред и при температуре наружного воздуха не ниже 50°С, в зданиях с расчетной сейсмичностью не выше 6 баллов.

Плиты обозначаются марками, указывающими на тип и вид изделия, конструктивные особенности, вид и толщину утеплителя. Например, 2ППА-1В2-П8 - плита чердачного перекрытия с асбестоцементной обшивкой с высотой ребра 125 мм с отверстием для пропуска коммуникаций размером 340×340 мм с утеплителем из минераловатных плит толщиной 80 мм.

1. Технические требования

1.1. Основные параметры и размеры.

1.1.1. Плиты и их составные части должны соответствовать требованиям настоящих технических условий и рабочим чертежам серии 1.843.5-1.

1.1.2. Форма, основные размеры и масса плит должны соответствовать указанным на сборочных чертежах

1.1.3. Плиты должны поставляться предприятиями-изготовителями полностью собранными, обработанными и отделанными необходимыми защитными покрытиями.

1.843.5-1.1-1ТУ

Ив. и подл. Подпись и дата	Нач. отд.	Котов	<i>Котов</i>	Технические условия	Страниц	Лист	Листов
	И. контр.	Еваченикова	<i>Еваченикова</i>		Р	1	9
	Гл. спец.	Ивайтурская	<i>Ивайтурская</i>		ГИПРОНИСЕЛЬХОЗ		

Копир Косенкова 22482-02 3 ФОРМАТ А4

1.1.4. Предельные отклонения от проектных размеров плит не должны превышать значения, указанные в табл. 1

Таблица 1

Наименование проектного параметра	Предельные отклонения, мм
1. Длина плиты, мм	$\pm 5$
2. Ширина плиты, мм	$\pm 3$
3. Толщина плиты, мм	$\pm 1$
4. Равенство длин диагоналей, мм	$\pm 5$
5. Выступ кромки обшивки от баковой и торцевой поверхности плиты, мм	$\pm 3$
6. Неплоскостность, поверхности плиты, мм	5
7. Непрямолинейность боковых и торцевых поверхностей плиты, мм	4
8. Толщина утеплителя, мм	+ 10 - 5

1.1.5. Внешний вид и качество поверхностей плит должны удовлетворять требованиям, указанным в табл. 2

Таблица 2

Наименование нормируемого параметра	Предельное значение
1. Расслоения, трещины, сколы в деревянных элементах	не допускаются
2. Сколы, трещины в асбестоцементных листах обшивки	не допускаются
3. Непроклеенные места соединения обшивки из ДВП с каркасом	не допускаются
4. Отслоения, вздутия (пузыри) защитно-декоративных и декоративных покрытий, непрокрашенные места	не допускаются

1.843.5 - 1.1 - 1ТУ

Лист

2

формат А4

1.2. Требования к материалам

1.2.1. Древесина

1.2.1.1. Для изготовления деревянных элементов каркаса должны применяться пиломатериалы сорта 2 из сосны или ели по ГОСТ 8486-66, размерами по ГОСТ 24454-80.

Допускается для элементов длиной менее 1500 мм применение пиломатериалов сорта 3.

1.2.1.2. Для изготовления деревянных обшивок должны применяться доски хвойных пород сорта 2 по ГОСТ 8486-66 шириной не более 100 мм, строганные с одной стороны, с выбранными четвертями.

1.2.1.3. Влажность древесины при изготовлении деревянных элементов плит должна быть в пределах  $20\% \pm 1$

1.2.2. Асбестоцементные листы обшивок должны удовлетворять требованиям, предъявляемым к прессованным листам первого сорта толщиной 8 мм по ГОСТ 18124-75 „Листы асбестоцементные плоские.“

Асбестоцементные листы должны поступать на сборку плит в возрасте не менее 28 суток и влажностью не более 8%.

1.2.3. Древесноволокнистые плиты обшивок должны быть сухого способа производства марки ТС-400 по ТУ 13-444-83 толщиной 8 мм.

1.2.4. Металл

Скобы для соединения деревянных элементов каркаса выполнять из стали В1 по ГОСТ 3282-74.

Подвески для крепления плит выполнять из круглой горячекатаной стали по ГОСТ 2590-71; пластины элементов подвески из стали полосовой по ГОСТ 103-76.

Шурупы для крепления асбестоцементных листов к каркасу 4x40 по ГОСТ 1145-80 оцинкованные.

Гвозди по ГОСТ 4020-63.

1.843.5 - 1.1 - 1ТУ

Лист

3

22482-02 4 формат А4

ИЗВ. И ПОДП. ПОДПИСЬ И ДАТА ВЗЯТ. ИМ. И. И.

1.2.5. Для приклеивания древесно-волоконистой обшивки, клей должен быть на основе резорциновых смол. Состав клея приведен в таблице 3. Другие марки клеев могут применяться по согласованию с ЦНИИЭСельстраем и ЦНИИСК им. Кучеренко.

Клей должен быть повышенной водостойкости по ГОСТ 17005-82 и иметь следующие технические свойства:

рабочую вязкость по ВЗ-4 (ГОСТ 9070-75\*) в пределах 30-40 мин;

прочность склеивания по ГОСТ 15613 1-84 не менее 60 кгс/см<sup>2</sup> (6 МПа).

Таблица 3

Вид клея	Марка	См о л а			Отвердитель		
		марка	ГОСТ или ТУ	кол. вес. ч.	марка	ГОСТ или ТУ	кол. вес. ч.
Резорцино-формальдегидный ТУ 605-1748-75	ФР-12	ФР-12 марки "Б"	МРТУ 65-05-1202-69	100	пара-формальдегид	МРТУ 65-05-930-65	10.. 15
	ФРФ-50	ФРФ-50	ТУ 6-05-291-14 77	100	смесь пара-форма и дре-весной муки в соот-ноше-нии 10:2	ТУ 6-05-930-73 ГОСТ 16361-79	13,5

1.2.6. В качестве утеплителя применять плиты минераловатные на синтетическом связующем со средней плотностью 100-125 кг/м<sup>3</sup> по ГОСТ 9573-82 или прошивные минераловатные маты по ГОСТ 21880-76 со средней плотностью 75-100 кг/м<sup>3</sup> с несущими обкладками. Обкладочный материал мата должен быть расположен с внутренней или с обеих сторон утеплителя. Длину и ширину матов следует

1.843.5-1.1-1ТУ

Лист

4

принимать на 10-20 мм больше размеров заполняемой ячейки деревянного каркаса.

### 1.2.7. Пароизоляция

1.2.7.1. В плитах с обшивками из асбестоцементных листов и досок пароизоляционный слой выполняется из полиэтиленовой плёнки толщиной 0,2 мм по ГОСТ 10354-82.

Допускается выполнять пароизоляцию из одного слоя рубероида марки РМ350 по ГОСТ 10923-82.

1.2.7.2. В плитах с обшивками из древесноволокнистых плит роль пароизоляции выполняет лакокрасочное покрытие на основе пентафталевых материалов с сопротивлением паропропусканию не менее 2,6 м<sup>2</sup>·ч·Па (20 м<sup>2</sup>·ч·мм рт ст/г).

### 1.2.8. Материалы для защитной обработки

1.2.8.1. Заготовки деревянного каркаса и обшивки из досок после механической обработки подвергаются антисептированию.

Для антисептирования деревянных элементов каркаса необходимо применять водорастворимые препараты:

- кремнефтористый аммоний КФА по ВСТ 6-08-2-75;
- препарат ХМББ-3324 по ГОСТ 23787.2-84.

Концентрация препаратов КФА - 15%, ХМББ-3324 - 5÷7%

1.2.8.2. Для защиты от увлажнения и в качестве пароизоляции плит с обшивкой из ДВП рекомендуется применять пентафтальевую эмаль ПФ-170 (1слой) по ГОСТ 15907-70 с обеих сторон обшивок и эмаль ПФ-115 (2слоя) по ГОСТ 6465-76 с нанесением со стороны помещения общей толщиной не менее 90 мкм.

Допускается по согласованию с институтами ЦНИИСК им. Кучеренко или ЦНИИЭСельстраи применение других защитных составов.

1.2.8.3. Защиту стальных изделий от коррозии назначать в соответствии с требованиями главы СНиП 2.03.11-84 "Защита строительных конструкций от коррозии".

1.843.5-1.1-1ТУ

Лист

5

1.2.8.4. Стальные гвозди и скобы должны быть защищены способом гальванического цинкования (толщина слоя цинка не менее 20 мкм) с последующим хромированием. Крепежные детали без резьбы защищать металлизацией цинком или алюминием толщиной соответственно 120, 150 мкм.

1.3. Требования к производству

1.3.1. Деревянные детали должны изготавливаться с соблюдением технологических процессов и режимов, отвечающих требованиям „Руководства по изготовлению и контролю качества деревянных клееных конструкций“ Стройиздат. М., 1982 г.

1.3.2. Металлические элементы не должны иметь дефектов внешнего вида и защитного слоя. Поверхность должна быть гладкой, а края и обрезы - равно обработаны. Наличие заусенцев, острых и режущих ребер не допускается.

1.3.3. Чистота обработки металлических элементов должна быть не ниже  $\nabla 3$ . Предельные отклонения размеров: охватываемых - по А7, охватываемых - по В7, прочих - 1/2 допуска 8 кл.

1.3.4. Металлизация должна проводиться в соответствии с „Руководством по долговременной защите строительных стальных конструкций металлизационными и металлизационно-лакокрасочными покрытиями“ ЦНИИЭПроектстальконструкция.

1.3.5. Гальваническое цинкование должно проводиться в соответствии с ГОСТ 9.305-84 „Покрытия металлические и неметаллические неорганические. Операции технологических процессов получения покрытий“.

1.3.6. Шероховатость склеиваемых поверхностей должна быть не ниже 6 класса по ГОСТ 7016-82.

1.3.7. Приготовление клея должно производиться в клеемешалках с механическим приводом. Количество оборотов клеемешалки должно быть не более 60-80 об/мин. Перемешивание компонентов клея должно производиться 12-13 минут, температура смеси должна быть 20-22 °С.

2. Техника безопасности при производстве работ

2.1. При производстве работ должны соблюдаться требования Нип 2.09.02-85, СН 245-71, „Правила техники безопасности и производственной санитарии в деревообрабатывающей промышленности“

1.843.5 - 1.1 - 1ТУ Лист 6

(Лесная промышленность, 1971г) и других нормативных документов по технике безопасности.

2.2. Рабочие, занятые на операциях с клеем и защитными лакокрасочными составами, должны быть в комбинезонах или халатах из плотной ткани, в головных уборах и перчатках (резиновых, биологических, полистиленовых). Одежда должна быть застегнута, рукава также застегнуты или завязаны у запястья. Для открытых участков кожи рук должны применяться защитные пасты. Рекомендуемые составы защитных паст приведены в ТУ 69-14-73.

2.3. При нанесении клеев, защитных покрытий, а также сушке необходимо соблюдать указания главы СНи П III-4-80 „Техника безопасности в строительстве“, СНи П 2. 01. 02-85, „Противопожарные нормы проектирования зданий и сооружений“.

3. Правила приемки

3.1. Приемку готовых плит производит ОТК предприятия-изготовителя партиями. Партия плит принимается в размере нескольких сменных выработок, но не более 200 штук для каждой марки плит, изготовленных из одной партии материалов на одной технологической линии без изменения технологического процесса.

3.2. Партия плит одной марки считается принятой, если шесть отобранных плит отвечают требованиям настоящих ТУ по внешнему виду и размерам, а у трех плит, кроме того подвергшихся испытаниям на прочность, после снятия контрольной нагрузки несущие элементы каркаса не будут иметь остаточных деформаций и местных разрушений.

3.3. В случае, если хотя бы одна плита из данной партии не удовлетворяет требованиям настоящих технических условий, производится повторная проверка удвоенного количества плит. Если при повторном контроле хотя бы одна плита не будет удовлетворять требованиям настоящих ТУ, то все плиты этой партии подлежат повторной приемке.

3.4. Готовую партию плит предприятие-изготовитель сопровождает паспортом, в котором подтверждается соответствие плит, а также материалов и деталей требованиям настоящих ТУ и указывается:

Име. и подд. Подпись и дата. Взам. инв. N

1.843.5 - 1.1 - 1ТУ Лист 7

- наименование и адрес предприятия-изготовителя;
- наименование изделия, марки;
- номер партии и дата изготовления;
- данные об элементах каркаса;
- данные о защитной отделке плиты;
- материал утеплителя, его объемная масса и толщина;
- подтверждение ОТК о соответствии партии требованиям настоящих ТУ с указанием их номера.

#### 4. Методы контроля

4.1. При изготовлении плит осуществляется выборочный операционный контроль следующих параметров:

- влажность асбестоцементных плоских листов, ДВП и древесины;
- антисептическая обработка деревянных деталей;
- правильность сборки каркаса;
- правильность сверления отверстий и завинчивания шурупов;
- правильность укладки утеплителя;
- правильность устройства пароизоляции;
- качество окрасочного слоя;
- качество клевого шва.

Результаты контроля заносятся в журнал.

4.2. Внешний вид плит, наличие трещин, аслопов, сдиров, пробоин проверяется путем наружного осмотра.

4.3. Геометрические размеры деталей плит, шаг установки шурупов или гвоздей проверяют металлической рулеткой (ГОСТ 7502-80) и металлической линейкой (ГОСТ 427-75\*) с точностью до 1 мм.

4.4. Толщину слоя утеплителя проверяют иглой в 10-15 точках. Результатом считается каждый замер.

4.5. Влажность древесины каркаса определяют по ГОСТ 16588-79. Влажность асбестоцементных листов определяют по ГОСТ 8747-83.

1.843.5 - 1.1 - 1ТУ

Лист  
8

формат А4

4.6. Качество антисептической обработки древесины контролируют путём определения удержания раствора на 1 м<sup>2</sup> обрабатываемой поверхности. Удержания определяют по удельному расходу рабочего раствора при антисептировании либо взвешиванием заготовок до и сразу же после их пропитки.

#### 5. Транспортирование, хранение и монтаж.

5.1. При хранении, транспортировании и монтаже плит должны соблюдаться требования главы СНиП III-19-76 „Деревянные конструкции. Правила производства и приемки монтажных работ“ и других нормативных документов.

5.2. Плиты должны транспортироваться в специальных контейнерах в рабочем положении или пачками, уложенными по 8-10 штук и сбитыми досками по четырем сторонам с маркировкой одной из плит пачки.

5.3. Не допускается сбрасывания плит, удары, резки толчки при погрузке и выгрузке.

5.4. На складе готовой продукции плиты должны быть расфасованы по маркам.

5.5. На время транспортирования и хранения плиты следует предохранять от атмосферных воздействий, используя для этого гидроизоляционные материалы или щиты, обеспечивающие сток воды.

5.6. Подъем плит осуществляется за монтажные отверстия.

5.7. При заделке швов между плитами необходимо следить за тем, чтобы утеплитель полностью заполнял зазор.

#### 6. Гарантии поставщика

6.1. Предприятие-изготовитель обязано гарантировать соответствие плит настоящим техническим условиям при соблюдении потребителем правил транспортирования и хранения, изложенных в разделе „5“ настоящих технических условий.

6.2. Претензии потребителя по качеству принимаются в соответствии с „Положением о поставках продукции производственно-технического назначения“, утвержденным постановлением Совета Министров СССР № 269 от 9 апреля 1969 года.

1.843.5 - 1.1 - 1ТУ

Лист  
9

22482-02 7 формат А4

Имя и подл. Подпись и дата Взам. инв. №

Имя и подл. Подпись и дата Взам. инв. №



Рис. 2  
ОСТАЛЬНОЕ - СМ. РИС. 1

2-2

1-1

Поз.	ОБОЗНАЧЕНИЕ	НАИМЕНОВАНИЕ	КОЛ. НА ПЛИТУ 1 ППА -						ПРИМЕЧАНИЕ
			-1	-2	-3	-1Т	-2Т	-3Т	
		<u>ДОКУМЕНТАЦИЯ</u>							
	1.843.5 - 1.1 - 1ТЧ	ТЕХНИЧЕСКИЕ УСЛОВИЯ							
	1.843.5 - 1.1 - 26	УЗЕЛ 1							
		<u>СБОРОЧНЫЕ ЕДИНИЦЫ</u>							
1	1.843.5 - 1.2 - 2	КАРКАС ДК1-1	1						
		ДК1-2		1					
		ДК1-3			1				
		ДК1-4				1			
		ДК1-5					1		
		ДК1-6						1	
2	1.843.5 - 1.2 - 20	ПОДВЕСКА П1	4	4	4	4	4	4	
		<u>ДЕТАЛИ</u>							
3	1.843.5 - 1.2 - 22	ОБШИВКА Л1	1	1	1	1	1	1	
		<u>СТАНДАРТНЫЕ ИЗДЕЛИЯ</u>							
4		ШУРУП 1-4x40.2 ГОСТ 1145-80	43	43	43	43	43	43	
5		ШУРУП 1-4x40.2 ГОСТ 1144-80	16	16	16	16	16	16	
		<u>МАТЕРИАЛЫ</u>							
6		ПЛИТЫ МИНЕРАЛОВАТНЫЕ ГОСТ 9573-82	0,50	0,60	0,70	0,50	0,60	0,70	м <sup>3</sup>
7		ПЛЕНКА ПОЛИЭТИЛЕНОВАЯ δ=0,2мм ГОСТ 10354-82	4,4	4,4	4,4	4,4	4,4	4,4	м <sup>2</sup>

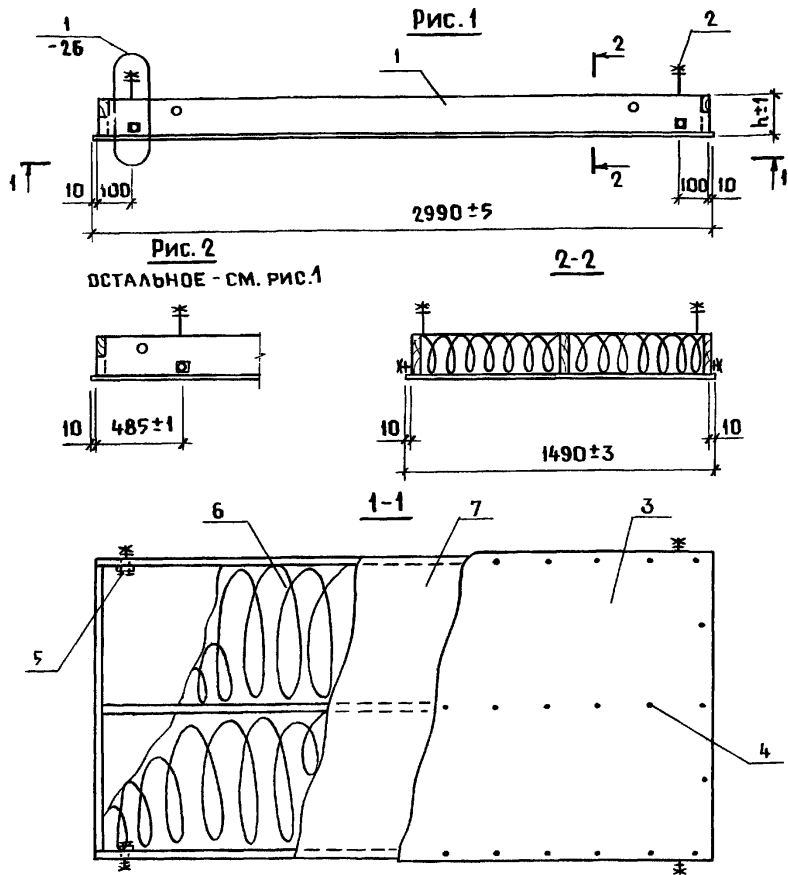
МАРКА ПЛИТЫ	Рис.	h, мм	МАССА, КГ
1 ППА - 1	1	133	158
1 ППА - 2		158	172
1 ППА - 3		183	187
1 ППА - 1Т	2	133	158
1 ППА - 2Т		158	172
1 ППА - 3Т		183	187

- МАССА ПЛИТ ДАНА ПРИ НАИБОЛЬШЕЙ ТОЛЩИНЕ УТЕПЛИТЕЛЯ, РАВНОЙ ВЫСОТЕ РЕБЕР.
- МАРКИ ПЛИТ УКАЗАНЫ БЕЗ ИНДЕКСОВ, ХАРАКТЕРИЗУЮЩИХ МАРКУ И ТОЛЩИНУ УТЕПЛИТЕЛЯ.

1.843.5 - 1.1 - 2		
ПЛИТА 1 ППА (1 ППА-1... 1 ППА-3Т)		СТАДИЯ
		МАССА
		МАСШТАБ
		Р
		СМ. ТАБЛ.
		ЛИСТ
		ЛИСТОВ 1
ГИПРОНИСЕЛЬХОЗ		

Нач. ОТА. КОТОВ  
 Н. КОНТР. ЕВАНЕШНИКОВА  
 Гл. СПЕЦ. ШАЛАТУРКИНА  
 ИНЖЕНЕР ЕВАНЕШНИКОВА  
 ПРОВЕР. РАБИНОВИЧ



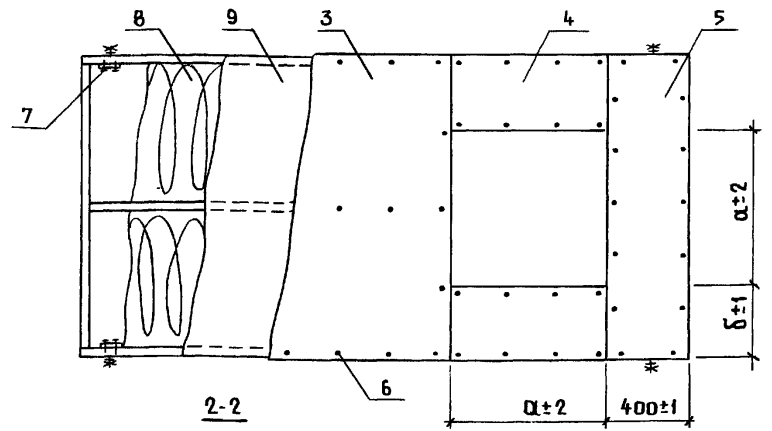
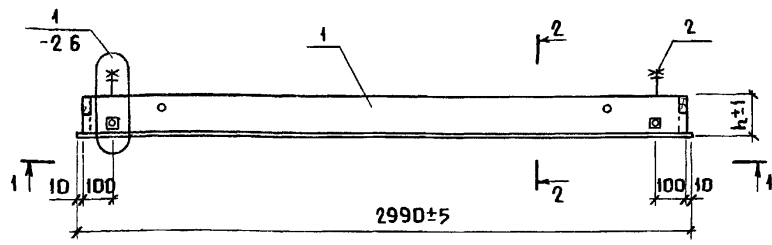

1. МАССА ПЛИТ ДАНА ПРИ НАИБОЛЬШЕЙ ТОЛЩИНЕ УТЕПЛИТЕЛЯ, РАВНОЙ ВЫСОТЕ РЕБЕР.
2. МАРКИ ПЛИТ УКАЗАНЫ БЕЗ ИНДЕКСОВ, ХАРАКТЕРИЗУЮЩИХ МАРКУ И ТОЛЩИНУ УТЕПЛИТЕЛЯ.

МАРКА ПЛИТЫ	РАЗМЕРЫ, мм			МАССА, КГ
	h	a	b	
2 ППА - 181	133	740	375	150
2 ППА - 281	158			163
2 ППА - 381	183	340	575	177
2 ППА - 182	133			162
2 ППА - 282	158			176
2 ППА - 382	183			192

Поз	ОБОЗНАЧЕНИЕ	НАИМЕНОВАНИЕ	КОЛ. НА ПЛИТУ 2 ППА						ПРИМЕЧАНИЕ
			-181	-281	-381	-182	-282	-382	
		<u>ДОКУМЕНТАЦИЯ</u>							
	1.843.5-1.1-1ТУ	ТЕХНИЧЕСКИЕ УСЛОВИЯ							
	1.843.5-1.1-26	УЗЕЛ 1							
		<u>СБОРОЧНЫЕ ЕДИНИЦЫ</u>							
1	1.843.5-1.2-3	КАРКАС ДК2-1	1						
		ДК2-2		1					
		ДК2-3			1				
		ДК2-4				1			
		ДК2-5					1		
		ДК2-6						1	
2	1.843.5-1.2-20	ПОДВЕСКА П1	4	4	4	4	4	4	
		<u>ДЕТАЛИ</u>							
3	1.843.5-1.2-22	ОБШИВКА Л1-6	1	1	1				
		Л1-7				1	1	1	
4		Л1-15	2	2	2				
		Л1-16				2	2	2	
5		Л1-14	1	1	1	1	1	1	
		<u>СТАНДАРТНЫЕ ИЗДЕЛИЯ</u>							
6		Шуруп 1-4x40.2 ГОСТ 1145-80	58	58	58	56	56	56	
7		Шуруп 1-4x40.2 ГОСТ 1144-80	16	16	16	16	16	16	
		<u>МАТЕРИАЛЫ</u>							
8		ПЛИТЫ МИНЕРАЛОВАТНЫЕ							
		ГОСТ 9573-82	0,43	0,51	0,59	0,48	0,57	0,67	м <sup>3</sup>
9		ПЛЕНКА ПОЛИЭТИЛЕНОВАЯ							
		δ=0,2мм ГОСТ 10354-82	3,8	3,8	3,8	4,3	4,3	4,3	м <sup>2</sup>

1.843.5-1.1-3

		СТАДИЯ	МАССА	МАСШТАБ
НАЧ. ОТД. КОТОВ		Р	СМ. ТАБЛ.	-
Н. КОНТР. ЕПАНЕШНИКОВА		ЛИСТ ЛИСТОВ 1		
ГЛ. СПЕЦ. ШАЛАТУРКИНА		ГИПРОНИСЕЛЬХОЗ		
ИНЖЕНЕР ЕПАНЕШНИКОВА				
ПРОВЕРИЛ РАБИНОВИЧ				

ИНВ. И ПОДАЛ. ПОДПИСЬ И ДАТА. ВЗАМ. ИНВ. И.Н.

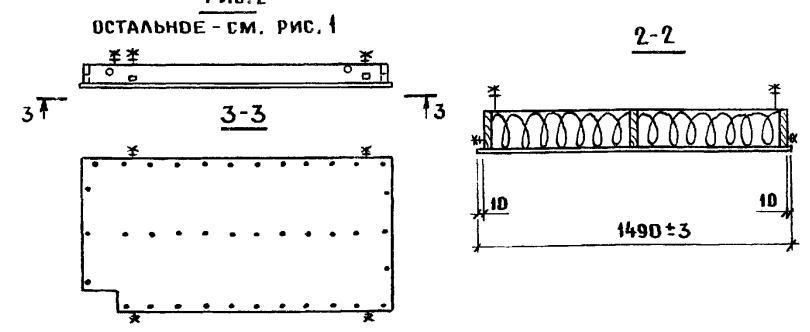
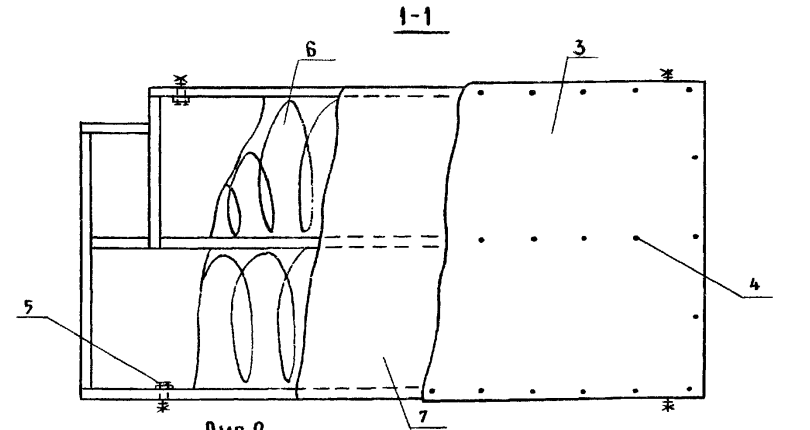
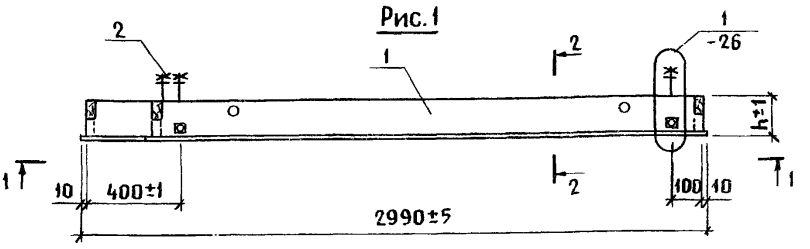

Поз.	Обозначение	Наименование	Кол. на плиту ЗЛПА -						Примечание
			-1ТЛ	-2ТЛ	-3ТЛ	-1ТЛ	-2ТЛ	-3ТЛ	
<b>Документация</b>									
	1.843.5-1.1-1ТУ	Технические условия	X						
	1.843.5-1.1-26	Узел 1	X						
<b>Сборочные единицы</b>									
1	1.843.5-1.2-4	Каркас ДКЗ-1	1						
		ДКЗ-2		1					
		ДКЗ-3			1				
		ДКЗ-4				1			
		ДКЗ-5					1		
		ДКЗ-6						1	
2	1.843.5-1.2-20	Подвеска П1	4	4	4	4	4	4	
<b>Детали</b>									
3	1.843.5-1.2-22	Обшивка Л1-2	1	1	1				
		Л1-3				1	1	1	
<b>Стандартные изделия</b>									
4		Шуруп 1-4x40.2 ГОСТ 1145-80	43	43	43	43	43	43	
5		Шуруп 1-4x40.2 ГОСТ 1144-80	16	16	16	16	16	16	
<b>Материалы</b>									
6		Плиты минераловатные							
		ГОСТ 9573-82	0,49	0,59	0,69	0,49	0,59	0,69	м <sup>3</sup>
7		Пленка полиэтиленовая							
		δ=0,2мм ГОСТ 10354-82	4,4	4,4	4,4	4,4	4,4	4,4	м <sup>2</sup>

Марка плиты	Рис.	h, мм	Масса, кг
ЗЛПА - 1ТЛ	1	133	158
ЗЛПА - 2ТЛ		158	173
ЗЛПА - 3ТЛ		183	188
ЗЛПА - 1ТЛ	2	133	158
ЗЛПА - 2ТЛ		158	173
ЗЛПА - 3ТЛ		183	188

1. Масса плит дана при наибольшей толщине утеплителя, равной высоте ребер.
2. Марки плит указаны без индексов, характеризующих марку и толщину утеплителя.

1.843.5-1.1-4

ПЛИТА ЗЛПА (ЗЛПА-1ТЛ ... ЗЛПА-3ТЛ)	СТАДИЯ	МАССА	МАСШТАБ
	Р	СМ. ТАБЛ	-
	ЛИСТ	ЛИСТОВ 1	

ГИПРОНИСЕЛЬХОЗ

НАЧ. ОТА.	КОТОВ	<i>Котов</i>
Н. КОНТР.	ЕЛАНЕШНИКОВА	<i>Еланешникова</i>
ГЛ. СПЕЦ.	ШАЛАТУРКИНА	<i>Шалатуркина</i>
ИНЖЕНЕР	ЕЛАНЕШНИКОВА	<i>Еланешникова</i>
ПРОВЕР.	РАБИНОВИЧ	<i>Рабинович</i>



Рис. 2  
ОСТАЛЬНОЕ - СМ. РИС. 1



Поз.	ОБОЗНАЧЕНИЕ	НАИМЕНОВАНИЕ	КОЛ. НА ПЛИТУ 4ППА-						ПРИМЕЧАНИЕ
			1КЛ	2КЛ	3КЛ	1КП	2КП	3КП	
		<u>ДОКУМЕНТАЦИЯ</u>							
	1.843.5-1.1-1ТУ	ТЕХНИЧЕСКИЕ УСЛОВИЯ							
	1.843.5-1.1-26	УЗЕЛ 1							
		<u>СБОРОЧНЫЕ ЕДИНИЦЫ</u>							
1	1.843.5-1.2-5	КАРКАС ДК4-1	1						
		ДК4-2		1					
		ДК4-3			1				
		ДК4-4				1			
		ДК4-5					1		
		ДК4-6						1	
2	1.843.5-1.2-20	ПОДВЕСКА П1	4	4	4	4	4	4	
		<u>ДЕТАЛИ</u>							
3	1.843.5-1.2-22	ОБШИВКА Л1-4	1	1	1				
		Л1-5				1	1	1	
		<u>СТАНДАРТНЫЕ ИЗДЕЛИЯ</u>							
4		ШУРУП 1-4x40.2 ГОСТ 1145-80	42	42	42	42	42	42	
5		ШУРУП 1-4x40.2 ГОСТ 1144-80	16	16	16	16	16	16	
		<u>МАТЕРИАЛЫ</u>							
6		ПЛИТЫ МИНЕРАЛОВАТНЫЕ							
		ГОСТ 9573-82	0,49	0,59	0,69	0,49	0,59	0,69	м <sup>3</sup>
7		ПЛЕНКА ПОЛИЭТИЛЕНОВАЯ							
		δ=0,2мм ГОСТ 10354-82	4,4	4,4	4,4	4,4	4,4	4,4	м <sup>2</sup>

ИНВ. И ПОДЛ. ПОДПИСЬ И ДАТА ВЗАМ. ИНВ. И ПОДЛ.

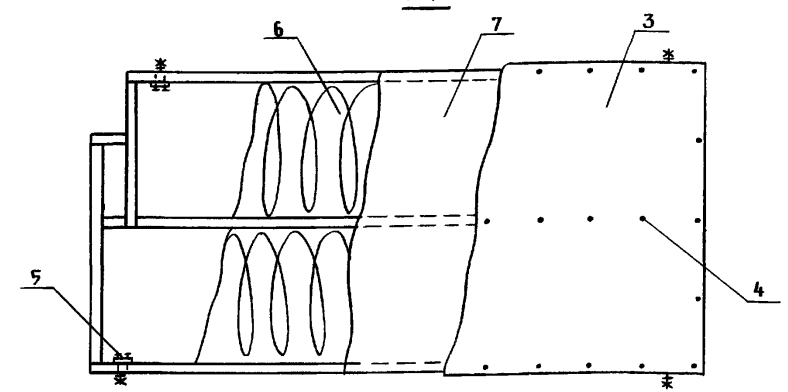
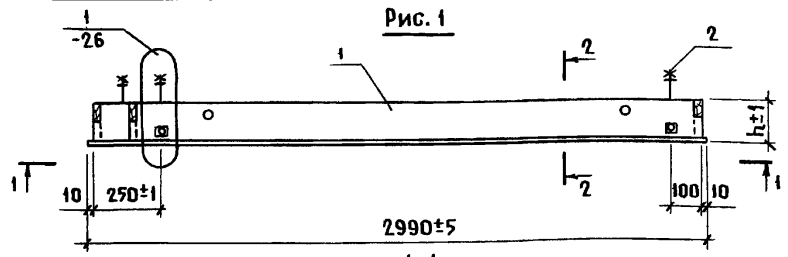
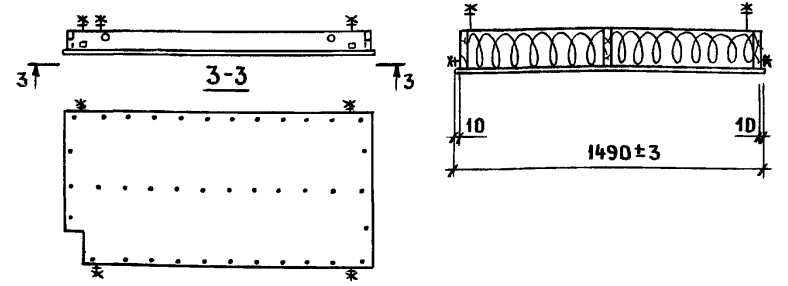
МАРКА ПЛИТЫ	РИС.	h, мм	МАССА, КГ
4ППА - 1КЛ	1	133	158
4ППА - 2КЛ		158	173
4ППА - 3КЛ		183	187
4ППА - 1КП	2	133	158
4ППА - 2КП		158	173
4ППА - 3КП		183	187

1. МАССА ПЛИТ ДАНА ПРИ НАИБОЛЬШЕЙ ТОЛЩИНЕ УТЕПЛИТЕЛЯ, РАВНОЙ ВЫСОТЕ РЕБЕР.  
2. МАРКИ ПЛИТ УКАЗАНЫ БЕЗ ИНДЕКСОВ, ХАРАКТЕРИЗУЮЩИХ МАРКУ И ТОЛЩИНУ УТЕПЛИТЕЛЯ.

1.843.5 - 1.1 - 5

ПЛИТА 4ППА  
(4ППА-1КЛ... 4ППА-3КП)

НАЧ. ОТД.	КОТОВ				
Н. КОНТР.	ЕЛАНЕШНИКОВА				
ГЛ. СПЕЦ.	ШАЛАТУРКИНА				
ИНЖЕНЕР	ЕЛАНЕШНИКОВА				
ПРОВЕР.	РАВИНОВИЧ				

СТАДИЯ	МАССА	МАСШТАБ
Р	СМ. ТАБЛ.	—
ЛИСТ	ЛИСТОВ 1	

ГИПРОНИСЕЛЬХОЗ



Рис. 2  
ОСТАЛЬНОЕ - СМ. РИС. 1



Поз.	ОБОЗНАЧЕНИЕ	НАИМЕНОВАНИЕ	КОЛ. НА ПЛИТУ 5ППА -						ПРИМЕЧАНИЕ
			-19А	-29А	-39А	-19Л	-29Л	-39Л	
		<u>ДОКУМЕНТАЦИЯ</u>							
	1.843.5 - 1.1 - 1ТУ	ТЕХНИЧЕСКИЕ УСЛОВИЯ							
	1.843.5 - 1.1 - 2Б	УЗЕЛ 1							
		<u>СБОРОЧНЫЕ ЕДИНИЦЫ</u>							
1	1.843.5 - 1.2 - 6	КАРКАС ДК5 - 1	1						
		ДК5 - 2		1					
		ДК5 - 3			1				
		ДК5 - 4				1			
		ДК5 - 5					1		
		ДК5 - 6						1	
2	1.843.5 - 1.2 - 20	ПОДВЕСКА П1	4	4	4	4	4	4	
		<u>ДЕТАЛИ</u>							
3	1.843.5 - 1.2 - 22	ОБШИВКА А1-8	1	1	1				
		А1-9				1	1	1	
		<u>СТАНДАРТНЫЕ ИЗДЕЛИЯ</u>							
4		Шуруп 1-4x40, 2 ГОСТ 1145-80	42	42	42	42	42	42	
5		Шуруп 1-4x40, 2 ГОСТ 1144-80	16	16	16	16	16	16	
		<u>МАТЕРИАЛЫ</u>							
6		ПЛИТЫ МИНЕРАЛОВАТНЫЕ							
		ГОСТ 9573 - 82	0,47	0,56	0,66	0,47	0,56	0,66	м <sup>3</sup>
7		ПЛЕНКА ПОЛИЭТИЛЕНОВАЯ							
		δ=0,2мм ГОСТ 10354-82	4,2	4,2	4,2	4,2	4,2	4,2	м <sup>2</sup>

МАРКА ПЛИТЫ	РИС.	h, мм	МАССА, кг
5ППА - 19А	1	133	157
5ППА - 29А		158	172
5ППА - 39А		183	188
5ППА - 19Л	2	133	157
5ППА - 29Л		158	172
5ППА - 39Л		183	188

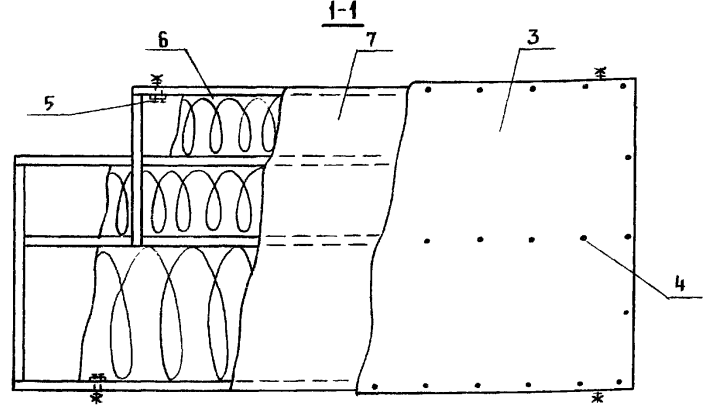
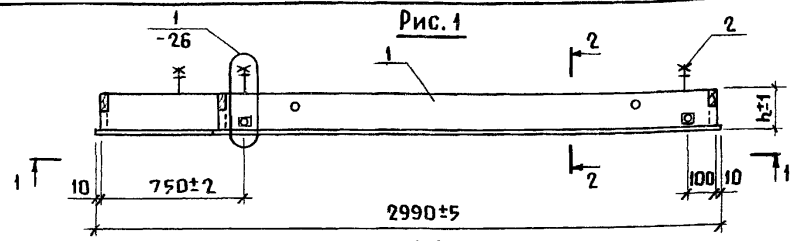
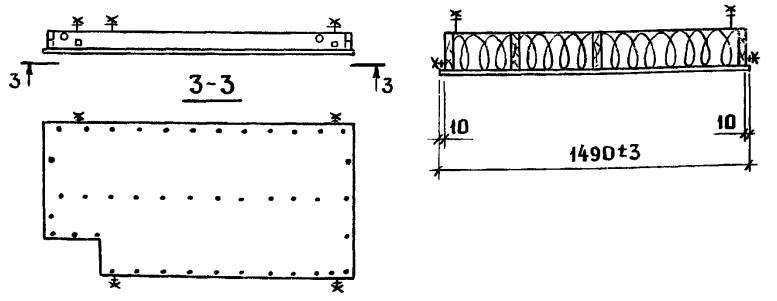
- МАССА ПЛИТ ДАНА ПРИ НАИБОЛЬШЕЙ ТОЛЩИНЕ УТЕПЛИТЕЛЯ, РАВНОЙ ВЫСОТЕ РЕБЕР.
- МАРКИ ПЛИТ УКАЗАНЫ БЕЗ ИНДЕКСОВ, ХАРАКТЕРИЗУЮЩИХ МАРКУ И ТОЛЩИНУ УТЕПЛИТЕЛЯ.

**1.843.5 - 1.1 - 6**

ПЛИТА 5ППА (5ППА-19А... 5ППА-39Л)	СТАДИЯ	МАССА	МАСШТАБ
	Р	СМ. ТАБЛ.	—
	ЛИСТ	ЛИСТОВ 1	
<b>ГИПРОНИСЕЛЬХОЗ</b>			

НАЧ. ОТД. КОТОВ  
 Н. КОНТР. ЕПАНЕШНИКОВА  
 ГЛ. СПЕЦ. ШААТУРКИНА  
 ИНЖЕНЕР ЕПАНЕШНИКОВА  
 ПРОВЕРИЛ РАБИНОВИЧ

11/01/82  
 11/01/82  
 11/01/82  
 11/01/82

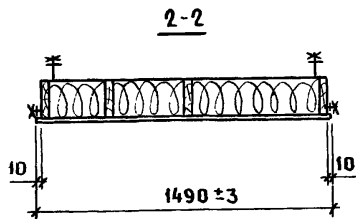
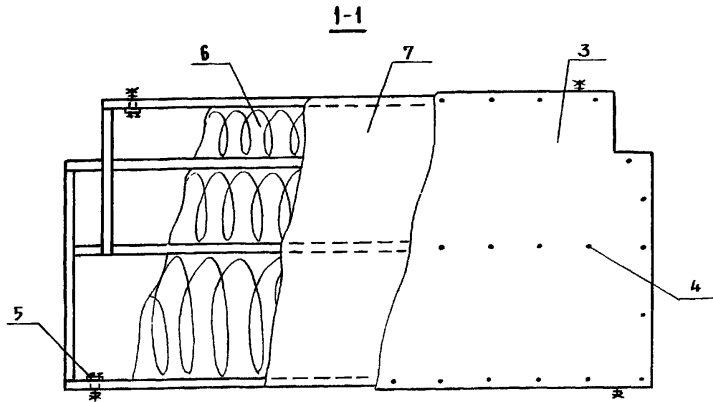
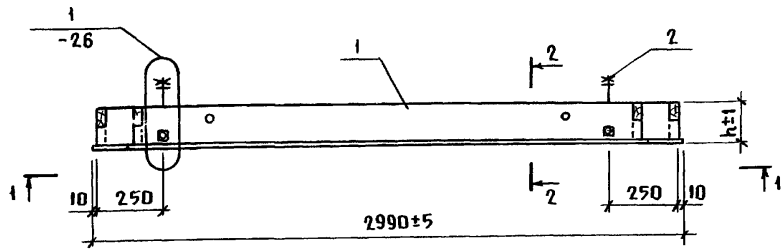

1. МАССА ПЛИТ ДАНА ПРИ НАИБОЛЬШЕЙ ТОЛЩИНЕ УТЕПЛИТЕЛЯ, РАВНОЙ ВЫСОТЕ РЕБЕР.
2. МАРКИ ПЛИТ УКАЗАНЫ БЕЗ ИНДЕКСОВ, ХАРАКТЕРИЗУЮЩИХ МАРКУ И ТОЛЩИНУ УТЕПЛИТЕЛЯ.

МАРКА ПЛИТЫ	h, мм	МАССА, кг
Б ППА - 1К	133	162
Б ППА - 2К	158	178
Б ППА - 3К	183	193

Поз.	ОБОЗНАЧЕНИЕ	НАИМЕНОВАНИЕ	КОЛ. НА ПИТУБЛАН			ПРИМЕЧАНИЕ
			-1К	-2К	-3К	
<b>ДОКУМЕНТАЦИЯ</b>						
	1.843.5-1.1-1ТУ	ТЕХНИЧЕСКИЕ УСЛОВИЯ	×	×	×	
	1.843.5-1.1-26	УЗЕЛ 1	×	×	×	
<b>СБОРОЧНЫЕ ЕДИНИЦЫ</b>						
1	1.843.5-1.2-7	КАРКАС ДК6-1	1			
		ДК6-2		1		
		ДК6-3			1	
2	1.843.5-1.2-20	ПОДВЕСКА П1	4	4	4	
<b>ДЕТАЛИ</b>						
3	1.843.5-1.2-22	ОБШИВКА А1-1	1	1	1	
<b>СТАНДАРТНЫЕ ИЗДЕЛИЯ</b>						
4		Шуруп 1-4x40. 2 ГОСТ 1145-80	42	42	42	
5		Шуруп 1-4x40. 2 ГОСТ 1144-80	16	16	16	
<b>МАТЕРИАЛЫ</b>						
6		ПЛИТЫ МИНЕРАЛОВАТНЫЕ				
		ГОСТ 9573-82	0,48	0,58	0,67	м <sup>3</sup>
7		ПЛЕНКА ПОЛИЭТИЛЕНОВАЯ				
		δ=0,2мм ГОСТ 10354-82	4,3	4,3	4,3	м <sup>2</sup>

ИНВ. И ПОДАЛ. ПОДПИСЬ И ДАТА. ВЗАМ. ИНВ. И

1.843.5-1.1-7		
ПЛИТА БППА (БППА-1К... БППА-3К)		
НАЧ. ОТД. КОТОВ	И. КОНТР. ЕПАНЕШНИКОВА	ГЛ. СПЕЦ. ШАЛАТУРКИНА
ИНЖЕНЕР ЕПАНЕШНИКОВА	ПРОВЕР. РАБИНОВИЧ	
СТАДИЯ	МАССА	МАСШТАБ
Р	СМ. ТАБЛ.	-
ЛИСТ	ЛИСТОВ 1	
ГИПРОНИСЕЛЬХОЗ		



Рис. 2  
ОСТАЛЬНОЕ - СМ. РИС. 1



Поз.	ОБОЗНАЧЕНИЕ	НАИМЕНОВАНИЕ	КОЛ. НА ПЛИТУ 7ППА -						ПРИМЕЧАНИЕ
			-1УА	-2УА	-3УА	-1УП	-2УП	-3УП	
		<u>ДОКУМЕНТАЦИЯ</u>							
	1.843.5-1.1-1ТУ	ТЕХНИЧЕСКИЕ УСЛОВИЯ	×	×	×	×	×	×	×
	1.843.5-1.1-26	УЗЕЛ 1	×	×	×	×	×	×	×
		<u>СБОРОЧНЫЕ ЕДИНИЦЫ</u>							
1	1.843.5-1.2-8	КАРКАС ДК7-1	1						
		ДК7-2		1					
		ДК7-3			1				
		ДК7-4				1			
		ДК7-5					1		
		ДК7-6						1	
2	1.843.5-1.2-2D	ПОДВЕСКА П1	4	4	4	4	4	4	
		<u>ДЕТАЛИ</u>							
3	1.843.5-1.2-22	ОБШИВКА Л1-10	1	1	1				
		Л1-11				1	1	1	
		<u>СТАНДАРТНЫЕ ИЗДЕЛИЯ</u>							
4		Шуруп 1-4x40.2 ГОСТ 1145-80	42	42	42	42	42	42	
5		Шуруп 1-4x40.2 ГОСТ 1144-80	16	16	16	16	16	16	
		<u>МАТЕРИАЛЫ</u>							
6		ПЛИТЫ МИНЕРАЛОВАТНЫЕ							
		ГОСТ 9573-82	0,47	0,56	0,66	0,47	0,56	0,66	м <sup>3</sup>
7		ПЛЕНКА ПОЛИЭТИЛЕНОВАЯ							
		б=0,2мм ГОСТ 10354-82	4,2	4,2	4,2	4,2	4,2	4,2	м <sup>2</sup>

МАРКА ПЛИТЫ	РИС.	h, мм	МАССА, кг
7ППА - 1УА	1	133	157
7ППА - 2УА		158	172
7ППА - 3УА		183	187
7ППА - 1УП	2	133	157
7ППА - 2УП		158	172
7ППА - 3УП		183	187

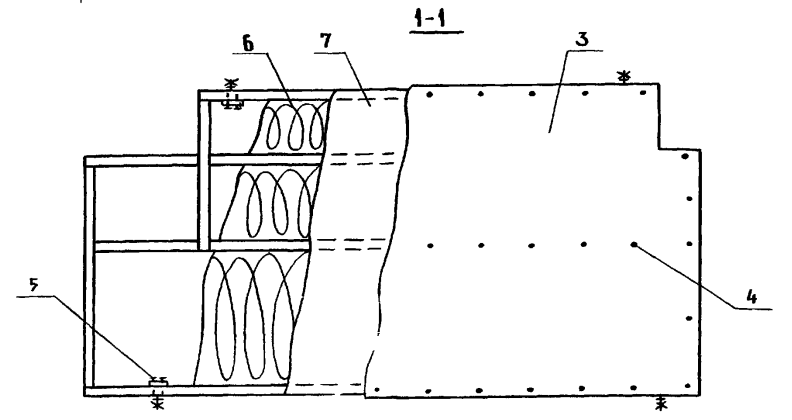
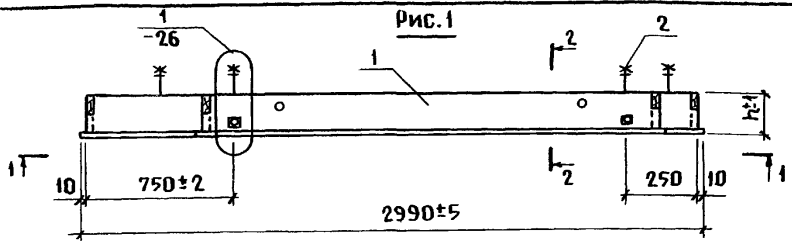
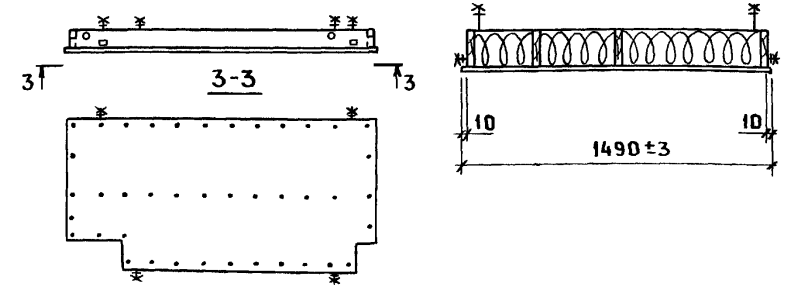
1. МАССА ПЛИТ ДАНА ПРИ НАИБОЛЬШЕЙ ТОЛЩИНЕ УТЕПЛИТЕЛЯ, РАВНОЙ ВЫСОТЕ РЕБЕР.
2. МАРКИ ПЛИТ УКАЗАНЫ БЕЗ ИНДЕКСОВ, ХАРАКТЕРИЗУЮЩИХ МАРКУ И ТОЛЩИНУ УТЕПЛИТЕЛЯ.

1.843.5-1.1-8

ПЛИТА 7ППА (7ППА-1УА ... 7ППА-3УП)		СТАДИЯ	МАССА	МАСШТАБ
		Р	см.табл.	—
		ЛИСТ	ЛИСТОВ 1	
ГИПРОНИСЕЛЬХОЗ				

НАЧ. ОТД.	КОТОВ	<i>[Signature]</i>
Н. КОНТР.	ЕПАНЕШНИКОВА	<i>[Signature]</i>
ГЛ. СПЕЦ.	ШАЛАТУРКИНА	<i>[Signature]</i>
ИНЖЕНЕР	ЕПАНЕШНИКОВА	<i>[Signature]</i>
ПРОВЕР.	РАВИНОВИЧ	<i>[Signature]</i>





Рис. 1



Рис. 2

ОСТАЛЬНОЕ - СМ. РИС. 1

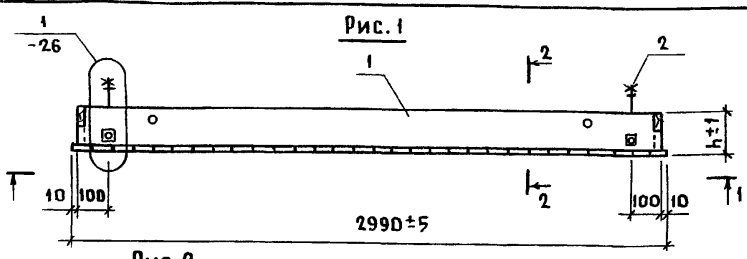

МАРКА ПЛИТЫ	РИС.	h, мм	МАССА, КГ
1ПДА-1	1	138	110
1ПДА-2		163	124
1ПДА-3		188	139
1ПДА-1Т	2	138	110
1ПДА-2Т		163	124
1ПДА-3Т		188	139

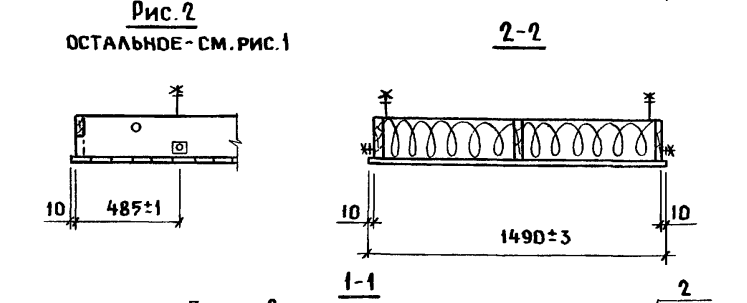
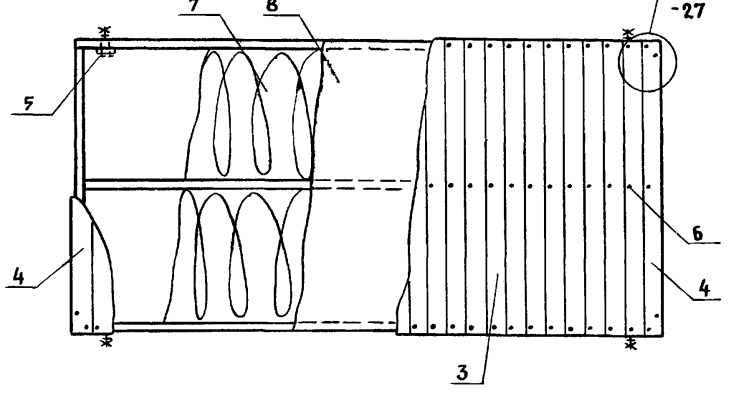
- МАССА ПЛИТ ДАНА ПРИ НАИБОЛЬШЕЙ ТОЛЩИНЕ УТЕПЛИТЕЛЯ, РАВНОЙ ВЫСОТЕ РЕБЕР.
- МАРКИ ПЛИТ УКАЗАНЫ БЕЗ ИНДЕКСОВ, ХАРАКТЕРИЗУЮЩИХ МАРКУ И ТОЛЩИНУ УТЕПЛИТЕЛЯ.
- ДОСКИ ОБШИВКИ СОЕДИНЯТЬ МЕЖДУ СОБОЙ В ЧЕТВЕРТЬ, СЛИЦЕВОЙ СТОРОНЫ СТРОГАТЬ.

Поз.	ОБОЗНАЧЕНИЕ	НАИМЕНОВАНИЕ	КОЛ. НА ПЛИТУ 1ПДА-						ПРИМЕЧАНИЕ
			-1	-2	-3	-1Т	-2Т	-3Т	
		<u>ДОКУМЕНТАЦИЯ</u>							
	1.843.5-1.1-1ТУ	ТЕХНИЧЕСКИЕ УСЛОВИЯ							
	1.843.5-1.1-26	УЗЕЛ 1							
	1.843.5-1.1-27	УЗЕЛ 2							
		<u>СБОРОЧНЫЕ ЕДИНИЦЫ</u>							
1	1.843.5-1.2-2	КАРКАС ДК1-1	1						
		ДК1-2		1					
		ДК1-3			1				
		ДК1-4				1			
		ДК1-5					1		
		ДК1-6						1	
2	1.843.5-1.2-20	ПОДВЕСКА П1	4	4	4	4	4	4	
		<u>ДЕТАЛИ</u>							
		ДОСКА ГОСТ 8486-66 СОСНА ИЛИ ЕЛЬ У≤20%							
3		13×100 ℓ=1490	30	30	30	30	30	30	0,0019м <sup>3</sup>
4		13×90 ℓ=1490	2	2	2	2	2	2	0,0017м <sup>3</sup>
		<u>СТАНДАРТНЫЕ ИЗДЕЛИЯ</u>							
5		ШУРУП 1-4×40,2 ГОСТ1144-80	16	16	16	16	16	16	
6		ГВОЗДЬ К2,5×50 ГОСТ4028-63	100	100	100	100	100	100	
		<u>МАТЕРИАЛЫ</u>							
7		ПЛИТЫ МИНЕРАЛОВАТНЫЕ ГОСТ 9573-82	0,50	0,60	0,70	0,50	0,60	0,70	м <sup>3</sup>
8		ПЛЕНКА ПОЛИЭТИЛЕНОВАЯ δ=0,2мм ГОСТ 10354-82	4,4	4,4	4,4	4,4	4,4	4,4	м <sup>2</sup>

НАЧ. ОТД.	КОТОВ	<i>Котов</i>
Н. КОНТР.	ЕПАНЕШНИКОВА	<i>Епанешникова</i>
ГЛ. СПЕЦ.	ШАЛАТУРКИНА	<i>Шалатуркина</i>
ИНЖЕНЕР	ЕПАНЕШНИКОВА	<i>Епанешникова</i>
ПРОВЕРИЛ	РАБИНОВИЧ	<i>Рабинович</i>

1.843.5-1.1-10		
ПЛИТА 1ПДА (1ПДА-1... 1ПДА-3Т)		
СТАДИЯ	МАССА	МАСШТАБ
Р	СМ. ТАБЛ.	-
ЛИСТ	ЛИСТОВ 1	
ГИПРОНИСЕЛЬХОЗ		



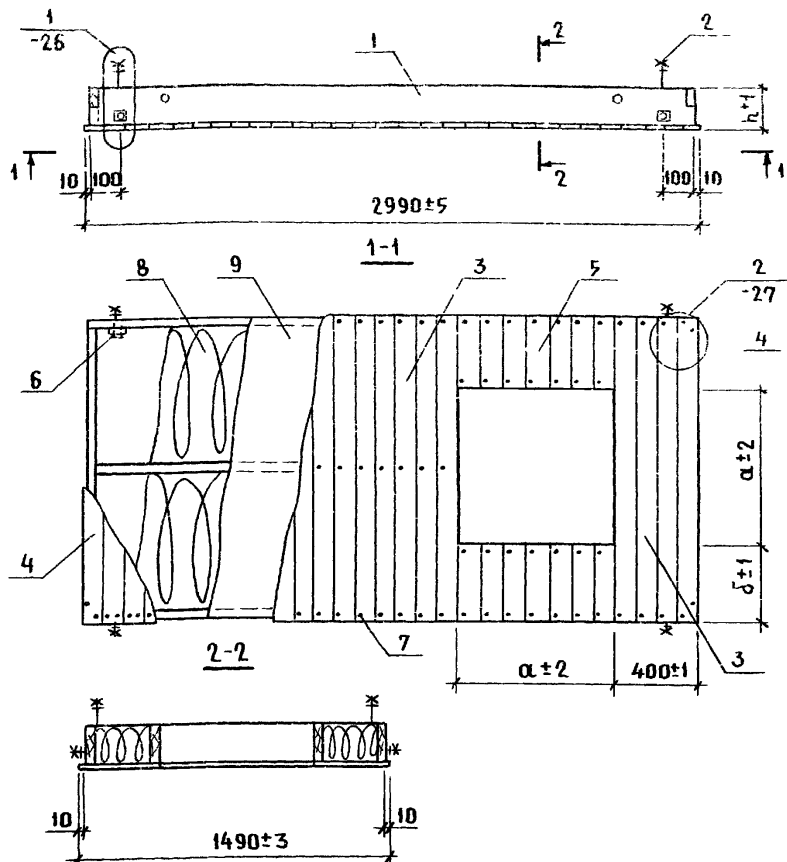

1. МАССА ПЛИТ ДАНА ПРИ НАИБОЛЬШЕЙ ТОЛЩИНЕ УТЕПЛИТЕЛЯ, РАВНОЙ ВЫСОТЕ РЕБЕР.
2. МАРКИ ПЛИТ УКАЗАНЫ БЕЗ ИНДЕКСОВ, ХАРАКТЕРИЗУЮЩИХ МАРКУ И ТОЛЩИНУ УТЕПЛИТЕЛЯ.
3. ДОСКИ ОБШИВКИ СОЕДИНЯТЬ МЕЖДУ СОБОЙ В ЧЕТВЕРТЬ, СЛИЦЕВОЙ СТОРОНЫ СТРОГАТЬ.

КОД	ОБОЗНАЧЕНИЕ	НАИМЕНОВАНИЕ	КОЛ-ВО НА ПЛИТУ 2 ПДА						ПРИМЕЧАНИЕ
			1В1	2В1	3В1	1В2	2В2	3В2	
		ДОКУМЕНТАЦИЯ							
	1.843.5-1.1-1ТЧ	ТЕХНИЧЕСКИЕ УСЛОВИЯ							
	1.843.5-1.1-25	УЗЕЛ 1							
	1.843.5-1.1-27	УЗЕЛ 2							
		СБОРОЧНЫЕ ЕДИНИЦЫ							
1	1.843.5-1.2-3	КАРКАС ДК2-1	1						
		ДК2-2		1					
		ДК2-3			1				
		ДК2-4				1			
		ДК2-5					1		
		ДК2-6						1	
2	1.843.5-1.2-2Д	ПОДВЕСКА П1	4	4	4	4	4	4	
		ДЕТАЛИ							
		ДОСКА ГОСТ 8486-66							
		СОСНА ИЛИ ЕЛЬ δ ≤ 20%							
3	13×100	ℓ = 1490	23	23	23	27	27	27	0,0019 м <sup>3</sup>
4	13×90	ℓ = 1490	2	2	2	2	2	2	0,0017 м <sup>3</sup>
5	13×100	ℓ = 375	14	14	14				0,0005 м <sup>3</sup>
		ℓ = 575				6	6	6	0,0007 м <sup>3</sup>
		СТАНДАРТНЫЕ ИЗДЕЛИЯ							
6		ШУРУП 1-4×40,2 ГОСТ 1144-80	16	16	16	16	16	16	
7		ГВОЗДЬ К2,5×50 ГОСТ 4028-63	134	134	134	114	114	114	
		МАТЕРИАЛЫ							
8		ПЛИТЫ МИНЕРАЛОВАТНЫЕ							
		ГОСТ 9573-82	0,43	0,51	0,59	0,48	0,57	0,67	м <sup>3</sup>
9		ПЛЕНКА ПОЛИЭТИЛЕНОВАЯ							
		δ = 0,2 мм ГОСТ 10354-82	3,8	3,8	3,8	4,3	4,3	4,3	м <sup>2</sup>

ИНВ. И ПОДЛ. ПОДПИСЬ И ДАТА ВЗАМ. ИНВ. И

МАРКА ПЛИТЫ	РАЗМЕРЫ, мм			МАССА, кг
	h	a	b	
2 ПДА - 1В1	138	740	375	108
2 ПДА - 2В1	163			121
2 ПДА - 3В1	188			135
2 ПДА - 1В2	138	340	575	114
2 ПДА - 2В2	163			128
2 ПДА - 3В2	188			144

1.843.5-1.1-11				
ПЛИТА 2 ПДА (2 ПДА-1В1... 2 ПДА-3В2)		СТАДИЯ	МАССА	МАСШТАБ
		Р	см. ТАБЛ.	-
НАЧ. ОТД. КОТОВ И. КОНТР. ЕПАНЕШНИКОВА ГЛ. СПЕЦ. ШАЛАТУРКИНА ИНЖЕНЕР ЕПАНЕШНИКОВА ПРОВЕРИЛ РАБИНОВИЧ		ЛИСТ	ЛИСТОВ 1	
		ГИПРОНИСЕЛЬХОЗ		

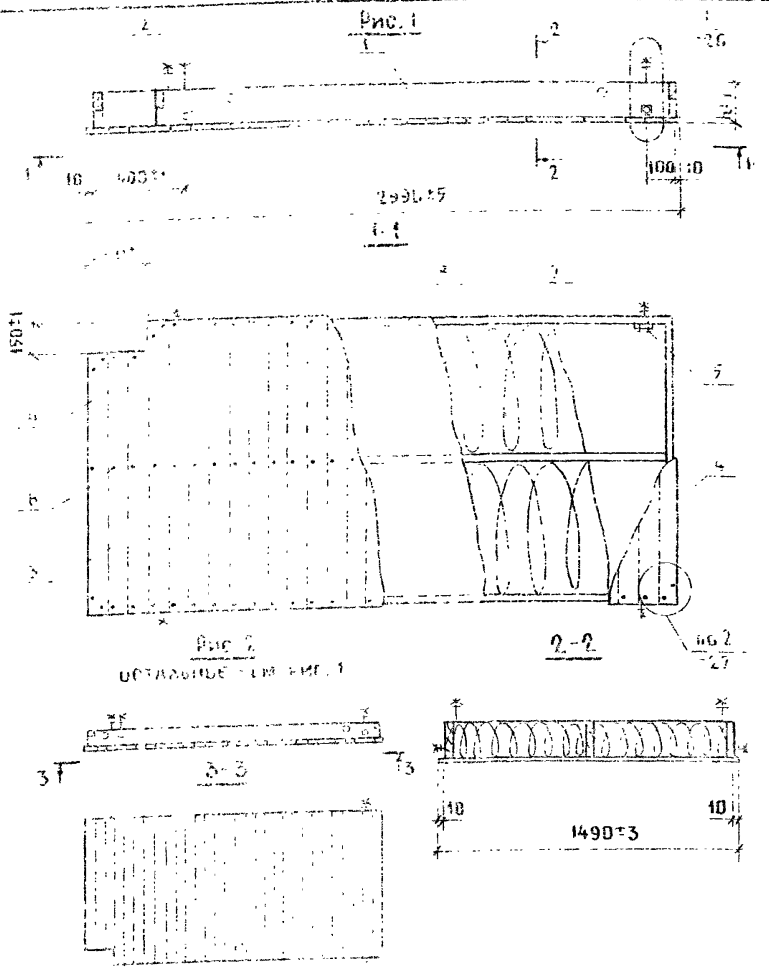

№№	ОБОЗНАЧЕНИЕ	НАИМЕНОВАНИЕ	КОЛ. НА ПЛИТУ ЗППД -						ПРИМЕЧАНИЕ
			-1ТА	-2ТА	-3ТА	-1ТП	-2ТП	-3ТП	
<b>ДОКУМЕНТАЦИЯ</b>									
	1.843.5-1.1-1ТУ	ТЕХНИЧЕСКИЕ УСЛОВИЯ							
	1.843.5-1.1-26	УЗЕЛ 1							
	1.843.5-1.1-27	УЗЕЛ 2							
<b>СБОРОЧНЫЕ ЕДИНИЦЫ</b>									
1	1.843.5-1.2-4	КАРКАС ДКЗ-1	1						
		ДКЗ-2		1					
		ДКЗ-3			1				
		ДКЗ-4				1			
		ДКЗ-5					1		
		ДКЗ-6						1	
2	1.843.5-1.2-20	ПОДВЕСКА П1	4	4	4	4	4	4	
<b>ДЕТАЛИ</b>									
ДОСКА ГОСТ 8486-66 СОСНА ИЛИ ЕЛЬ УЛ=20%									
3	13 x 100	ℓ = 1490	30	30	30	30	30	0,0019 м <sup>3</sup>	
4	13 x 90	ℓ = 1490	2	2	2	2	2	0,0017 м <sup>3</sup>	
<b>СТАНДАРТНЫЕ ИЗДЕЛИЯ</b>									
5	ШУРЦЫ 1-4x40,2 ГОСТ 1144-80		16	16	16	16	16	16	
6	ГВОЗДИ К2,5x90 ГОСТ 4028-63		100	100	100	100	100	100	
<b>МАТЕРИАЛЫ</b>									
7	ПЛИТЫ МИНЕРАЛОВАТНЫЕ ГОСТ 9573-82		0,49	0,59	0,69	0,49	0,59	0,69 м <sup>3</sup>	
8	ПЛЕНКА ПОЛИЭТИЛЕНОВАЯ δ=0,2мм ГОСТ 10354-82		4,4	4,4	4,4	4,4	4,4	4,4 м <sup>2</sup>	

МАРКА ПЛИТЫ	РИС.	h, мм	МАССА, кг
ЗППД - 1ТА	1	138	110
ЗППД - 2ТА		163	125
ЗППД - 3ТА		188	140
ЗППД - 1ТП	2	138	110
ЗППД - 2ТП		163	125
ЗППД - 3ТП		188	140

- МАССА ПЛИТ ДАНА ПРИ НАИБОЛЬШЕЙ ТОЛЩИНЕ УТЕПЛИТЕЛЯ, РАВНОЙ ВЫСОТЕ РЕБЕР.
- МАРКИ ПЛИТ УКАЗАНЫ БЕЗ ИНДЕКСОВ, ХАРАКТЕРИЗУЮЩИХ МАРКУ И ТОЛЩИНУ УТЕПЛИТЕЛЯ.
- ДОСКИ ОБШИВКИ СОЕДИНЯТЬ МЕЖДУ СОБОЙ В ЧЕТВЕРТЬ, СЛИЦЕВОЙ СТОРОНЫ СТРОГАТЬ.

**1.843.5-1.1-12**

ПЛИТА ЗППД (ЗППД-1ТА... ЗППД-3ТП)		СТАДИЯ	МАССА	МАСШТАБ
		Р	СМ. ТАБЛ.	—
		ЛИСТ	ЛИСТОВ 1	
		<b>ГИПРОНИСЕЛЬХОЗ</b>		

НАЧ. ОТД. КОТОВ *Котов*  
 И. КОНТР. ЕПАНЕШНИКОВА *Епанешникова*  
 ГЛ. СПЕЦ. ШАЛАТУРКИНА *Шалатуркина*  
 ИНЖЕНЕР ЕПАНЕШНИКОВА *Епанешникова*  
 ПРОВЕРИ РАБИНОВИЧ *Рабинович*



Рис. 2  
ОСТАЛЬНОЕ - СМ. РИС. 1

МАРКА ПЛИТЫ	РИС.	h, мм	МАССА, кг
4ППД - 1КЛ	1	138	110
4ППД - 2КА		163	125
4ППД - 3КА		188	139
4ППД - 1КЛ	2	138	110
4ППД - 2КА		163	125
4ППД - 3КА		188	139

1. МАССА ПЛИТ ДАНА ПРИ НАИБОЛЬШЕЙ ТОЛЩИНЕ УТЕПЛИТЕЛЯ, РАВНОЙ ВЫСОТЕ РЕБЕР.
2. МАРКИ ПЛИТ УКАЗАНЫ БЕЗ ИНДЕКСОВ, ХАРАКТЕРИЗУЮЩИХ МАРКУ И ТОЛЩИНУ УТЕПЛИТЕЛЯ.
3. ДОСКИ ОБШИВКИ СОЕДИНЯТЬ МЕЖДУ СОБОЙ В ЧЕТВЕРТЬ, С ЛИЦЕВОЙ СТОРОНЫ СТРОГАТЬ.

Поз.	ОБОЗНАЧЕНИЕ	НАИМЕНОВАНИЕ	КОЛ. НА ПЛИТУ 4ППД-						ПРИМЕЧАНИЕ
			1КА	2КА	3КА	1КЛ	2КЛ	3КЛ	
		<b>ДОКУМЕНТАЦИЯ</b>							
	1.843.5 - 1.1 - 1ТУ	ТЕХНИЧЕСКИЕ УСЛОВИЯ							
	1.843.5 - 1.1 - 26	УЗЕЛ 1							
	1.843.5 - 1.1 - 27	УЗЕЛ 2							
		<b>СБОРЧНЫЕ ЕДИНИЦЫ</b>							
1	1.843.5 - 1.2 - 5	КАРКАС ДК4 - 1	1						
		ДК4 - 2		1					
		ДК4 - 3			1				
		ДК4 - 4				1			
		ДК4 - 5					1		
		ДК4 - 6						1	
2	1.843.5 - 1.2 - 20	ПОДВЕСКА П1	4	4	4	4	4	4	
		<b>ДЕТАЛИ</b>							
		ДОСКА ГОСТ 8486 - 66 СОСНА ИЛИ ЕЛЬ $\varphi \leq 200$							
3	13x100 $\ell = 1490$		30	30	30	30	30	30	0,0019 м <sup>3</sup>
4	13x90 $\ell = 1490$		2	2	2	2	2	2	0,0017 м <sup>3</sup>
		<b>СТАНДАРТНЫЕ ИЗДЕЛИЯ</b>							
5	ШУРУП 1-4x40.2 ГОСТ 1144-80		16	16	16	16	16	16	
6	ГВОЗДЬ К2,5x50 ГОСТ 4028-63		100	100	100	100	100	100	
		<b>МАТЕРИАЛЫ</b>							
7	ПЛИТЫ МИНЕРАЛОВАТНЫЕ ГОСТ 9573 - 82		0,49	0,59	0,69	0,49	0,59	0,69	м <sup>3</sup>
8	ПЛЕНКА ПОЛИЭТИЛЕНОВАЯ $\delta = 0,2$ мм ГОСТ 10354 - 82		4,4	4,4	4,4	4,4	4,4	4,4	м <sup>2</sup>

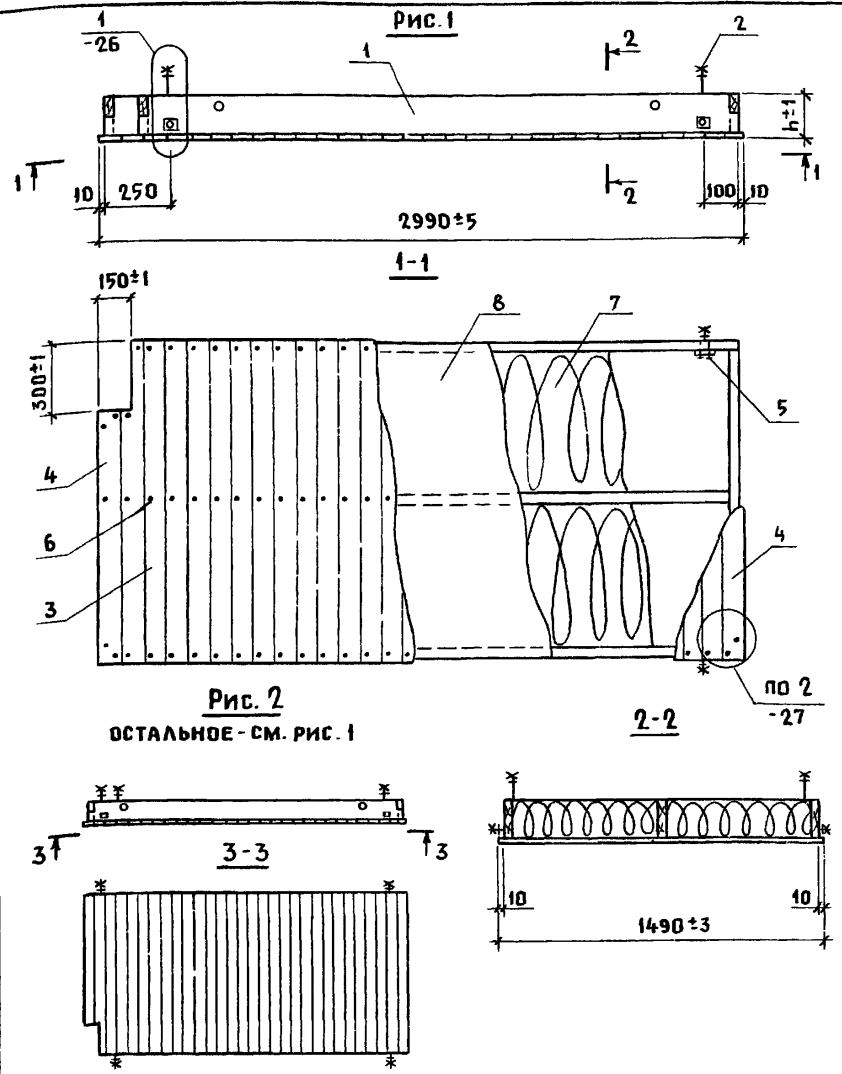
ИНВ. И ПОДЛ. ПОДАРИТЬ И ДАТА ВЗАМ. ИНВ. И

1.843.5 - 1.1 - 13		
ПЛИТА 4 ППД (4ППД-1КА... 4ППД-3КЛ)		
НАЧ. ОТД.	КОТОВ	
Н. КОНТР.	ЕЛАНЕШНИКОВА	
ГЛ. СПЕЦ.	ШАЛАТУРКИНА	
ИНЖЕНЕР	ЕЛАНЕШНИКОВА	
ПРОВЕРИЛ	РАБИКОВИЧ	
СТАДИЯ	МАССА	МАСШТАБ
Р	СМ. ТАБЛ.	-
ЛИСТ	ЛИСТОВ 1	
ГИПРОНИСЕЛЬХОЗ		

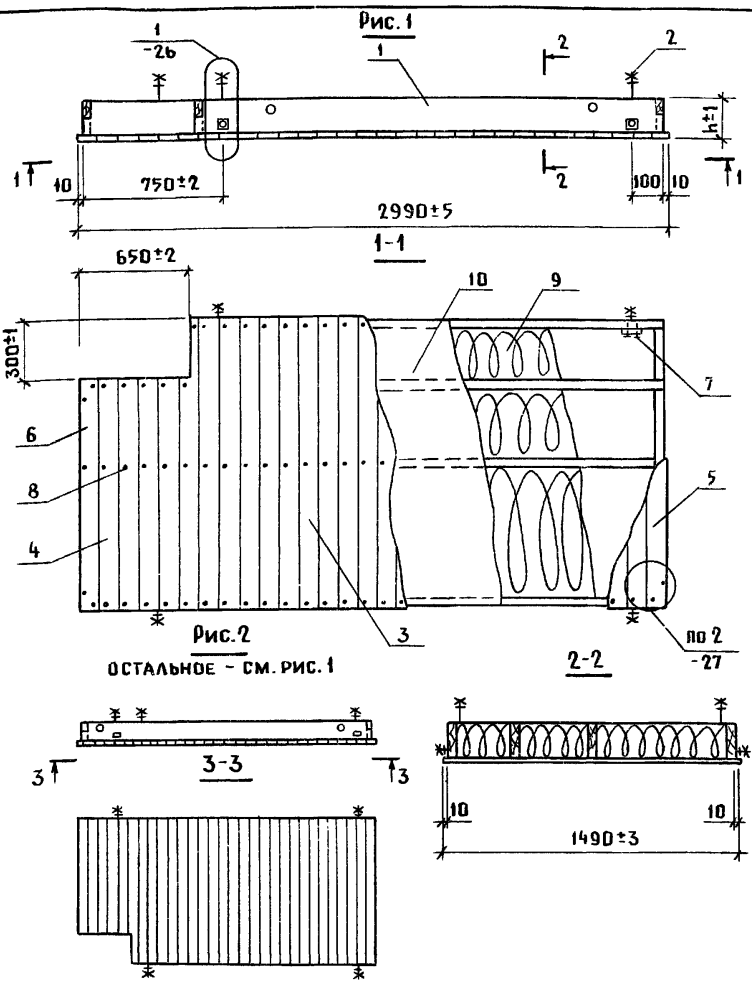

МАРКА ПЛИТЫ	Рис.	h, мм	МАССА, КГ
5ПД - 19А	1	138	111
5ПД - 29А		163	126
5ПД - 39А		188	142
5ПД - 19П	2	138	111
5ПД - 29П		163	126
5ПД - 39П		188	142

1. МАССА ПЛИТ ДАНА ПРИ НАИБОЛЬШЕЙ ТОЛЩИНЕ УТЕПЛИТЕЛЯ, РАВНОЙ ВЫСОТЕ РЕБЕР.
2. МАРКИ ПЛИТ УКАЗАНЫ БЕЗ ИНДЕКСОВ, ХАРАКТЕРИЗУЮЩИХ МАРКУ И ТОЛЩИНУ УТЕПЛИТЕЛЯ.
3. ДОСКИ ОБШИВКИ СОЕДИНЯТЬ МЕЖДУ СОБОЙ В ЧЕТВЕРТЬ, С ЛИЦЕВОЙ СТОРОНЫ СТРОГАТЬ.

Поз	ОБОЗНАЧЕНИЕ	НАИМЕНОВАНИЕ	КОЛ. НА ПЛИТУ 5ПД -						ПРИМЕЧАНИЕ
			-19А	-29А	-39А	-19П	-29П	-39П	
		<b>ДОКУМЕНТАЦИЯ</b>							
	1.843.5 - 1.1 - 1ТУ	ТЕХНИЧЕСКИЕ УСЛОВИЯ							
	1.843.5 - 1.1 - 26	УЗЕЛ 1							
	1.843.5 - 1.1 - 27	УЗЕЛ 2							
		<b>СБОРОЧНЫЕ ЕДИНИЦЫ</b>							
1	1.843.5 - 1.2 - 6	КАРКАС ДК5 - 1	1						
		ДК5 - 2		1					
		ДК5 - 3			1				
		ДК5 - 4				1			
		ДК5 - 5					1		
		ДК5 - 6						1	
2	1.843.5 - 1.2 - 20	ПОДВЕСКА П1	4	4	4	4	4	4	
		<b>ДЕТАЛИ</b>							
		ДОСКА ГОСТ 8486-66 СОСНА И ЕЛЬ У≤20%							
3	13×100	ℓ=1490	24	24	24	24	24	24	0,0019 м <sup>3</sup>
4	13×100	ℓ=1190	6	6	6	6	6	6	0,0015 м <sup>3</sup>
5	13×90	ℓ=1490	1	1	1	1	1	1	0,0017 м <sup>3</sup>
6	13×90	ℓ=1190	1	1	1	1	1	1	0,0014 м <sup>3</sup>
		<b>СТАНДАРТНЫЕ ИЗДЕЛИЯ</b>							
7		ШУРУП 1-4×40,2 ГОСТ 1144-80	16	16	16	16	16	16	
8		ГВОЗДЬ К 2,5×50 ГОСТ 4028-63	100	100	100	100	100	100	
		<b>МАТЕРИАЛЫ</b>							
9		ПЛИТЫ МИНЕРАЛОВАТНЫЕ ГОСТ 9573-82	0,47	0,56	0,66	0,47	0,56	0,66	м <sup>3</sup>
10		ПЛЕНКА ПОЛИЭТИЛЕНОВАЯ δ=0,2мм ГОСТ 10354-82	4,2	4,2	4,2	4,2	4,2	4,2	м <sup>2</sup>

**1.843.5 - 1.1 - 14**

ПЛИТА 5ПД (5ПД-19А... 5ПД-39П)	СТАДИЯ	МАССА	МАСШТАБ
	Р	СМ. ТАБЛ.	-
	ЛИСТ	ЛИСТОВ 1	
<b>ГИПРОНИСЕЛЬХОЗ</b>			

НАЧ. ОТД. КОТОВ *Котов*

Н. КОНТР. ЕПАНЕШНИКОВА *Епанешникова*

ГЛ. СПЕЦ. ШАЛАТУРКИНА *Шалатуркина*

ИНЖЕНЕР ЕПАНЕШНИКОВА *Епанешникова*

ПРОВЕРИЛ РАБИНОВИЧ *Рабинович*

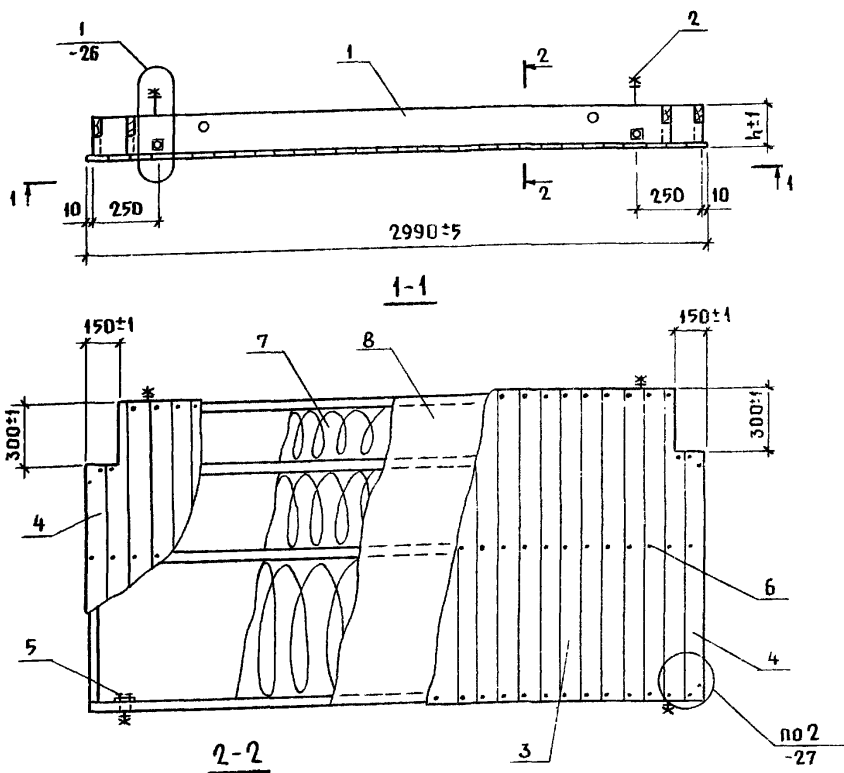

1. МАССА ПЛИТ ДАНА ПРИ НАИБОЛЬШЕЙ ТОЛЩИНЕ УТЕПИТЕЛЯ, РАВНОЙ ВЫСОТЕ РЕБЕР.
2. МАРКИ ПЛИТ УКАЗАНЫ БЕЗ ИНДЕКСОВ, ХАРАКТЕРИЗУЮЩИХ МАРКУ И ТОЛЩИНУ УТЕПИТЕЛЯ.
3. ДОСКИ ОБШИВКИ СОЕДИНЯТЬ МЕЖДУ СОБОЙ В ЧЕТВЕРТЬ, СЛИЦЕВОЙ СТОРОНЫ СТРОГАТЬ.

МАРКА ПЛИТЫ	h, ММ	МАССА, КГ
БППД - 1К	138	114
БППД - 2К	163	130
БППД - 3К	188	145

Поз.	ОБОЗНАЧЕНИЕ	НАИМЕНОВАНИЕ	КОЛ. НА ПЛИТУ БППД			ПРИМЕЧАНИЕ
			-1К	-2К	-3К	
<b>ДОКУМЕНТАЦИЯ</b>						
	1.843.5-1.1-1ТЧ	ТЕХНИЧЕСКИЕ УСЛОВИЯ				
	1.843.5-1.1-26	УЗЕЛ 1				
	1.843.5-1.1-27	УЗЕЛ 2				
<b>СБОРОЧНЫЕ ЕДИНИЦЫ</b>						
1	1.843.5-1.2-7	КАРКАС ДКБ-1	1			
		ДКБ-2		1		
		ДКБ-3			1	
2	1.843.5-1.2-20	ПОДВЕСКА П1	4	4	4	
<b>ДЕТАЛИ</b>						
		ДОСКА ГОСТ 8486-66 СОСНА ИЛИ ЕЛЬ У≤20%				
3	13×100 ℓ=1490		30	30	30	0,0019 м <sup>3</sup>
4	13×90 ℓ=1490		2	2	2	0,0017 м <sup>3</sup>
<b>СТАНДАРТНЫЕ ИЗДЕЛИЯ</b>						
5		ЩИРУП 1-4×40.2 ГОСТ 1144-80	16	16	16	
6		ГВОЗДЬ К2,5×90 ГОСТ 4028-63	100	100	100	
<b>МАТЕРИАЛЫ</b>						
7		ПЛИТЫ МИНЕРАЛОВАТНЫЕ ГОСТ 9573-82	0,48	0,58	0,67	м <sup>3</sup>
8		ПЛЕНКА ПОЛИЭТИЛЕНОВАЯ δ=0,2мм ГОСТ 10354-82	4,3	4,3	4,3	м <sup>2</sup>

1.843.5 - 1.1 - 15

ПЛИТА БППД  
(БППД-1К... БППД-3К)

НАЧ. ОТД. КОТОВ  
И. КОНТР. ЕЛАНЕШНИКОВА  
ГЛ. СПЕЦ. ШАЯТУРКИНА  
ИНЖЕНЕР. ЕЛАНЕШНИКОВА  
ПРОВЕРИЛ РАБИНОВИЧ

СТАДИЯ	МАССА	МАСШТАБ
Р	СМ. ТАБЛ.	—
ЛИСТ		ЛИСТОВ 1

ГИПРОНИСЕЛЬХОЗ







Рис.2  
ОСТАЛЬНОЕ - СМ. РИС.1



МАРКА ПЛИТЫ	Рис.	h, мм	МАССА, кг
1ППВ - 1	1	133	111
1ППВ - 2		158	125
1ППВ - 3		183	140
1ППВ - 1Т	2	133	111
1ППВ - 2Т		158	125
1ППВ - 3Т		183	140

1. МАССА ПЛИТ ДАНА ПРИ НАИБОЛЬШЕЙ ТОЛЩИНЕ УТЕПЛИТЕЛЯ, РАВНОЙ ВЫСОТЕ РЕБЕР.
2. МАРКИ ПЛИТ УКАЗАНЫ БЕЗ ИНДЕКСОВ, ХАРАКТЕРИЗУЮЩИХ МАРКУ И ТОЛЩИНУ УТЕПЛИТЕЛЯ.

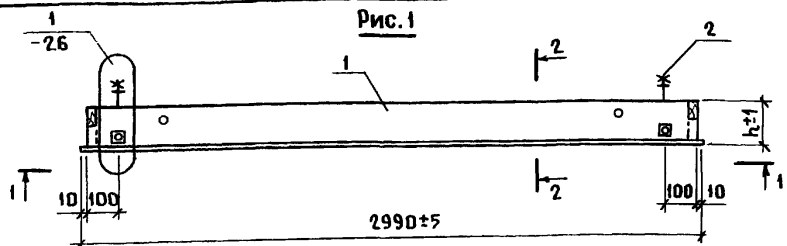
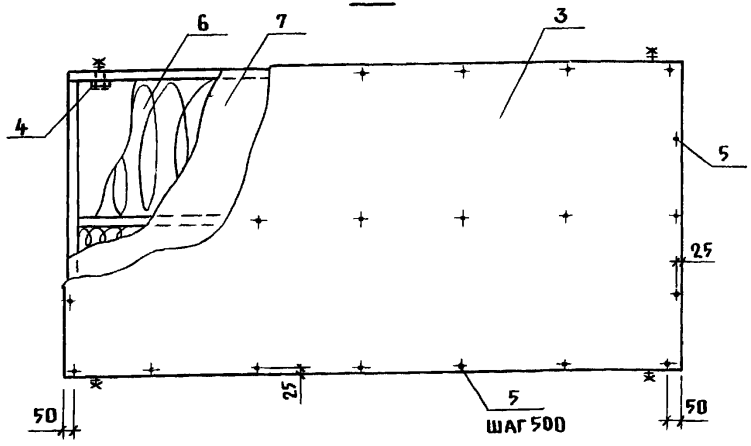
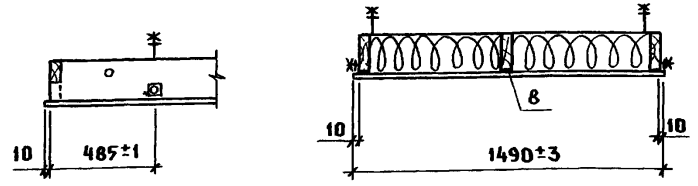
Поз.	ОБОЗНАЧЕНИЕ	НАИМЕНОВАНИЕ	КОЛ. НА ПЛИТУ 1ППВ-						ПРИМЕЧАНИЕ
			-1	-2	-3	-1Т	-2Т	-3Т	
		<u>ДОКУМЕНТАЦИЯ</u>							
	1.843.5-1.1-1ТУ	ТЕХНИЧЕСКИЕ УСЛОВИЯ	×	×	×	×	×	×	
	1.843.5-1.1-26	УЗЕЛ 1	×	×	×	×	×	×	
		<u>СБОРОЧНЫЕ ЕДИНИЦЫ</u>							
1	1.843.5-1.2-2	КАРКАС ДК1-1	1						
		ДК1-2		1					
		ДК1-3			1				
		ДК1-4				1			
		ДК1-5					1		
		ДК1-6						1	
2	1.843.5-1.2-20	ПОДВЕСКА П1	4	4	4	4	4	4	
		<u>ДЕТАЛИ</u>							
3		ПЛИТЫ ДРЕВЕСНОВОЛОКНИСТЫЕ Тс-400							
		ТУ 13-4444-79, 8×1490×2990	1	1	1	1	1	1	30кг
		<u>СТАНДАРТНЫЕ ИЗДЕЛИЯ</u>							
4		ШУРУП 1-4×40,2 ГОСТ 1144-80	16	16	16	16	16	16	
5		ГВОЗДЬ К2,5×60 ГОСТ 4028-63	25	25	25	25	25	25	
		<u>МАТЕРИАЛЫ</u>							
6		ПЛИТЫ МИНЕРАЛОВАТНЫЕ							
		ГОСТ 9573-82	0,50	0,60	0,70	0,50	0,60	0,70	м <sup>3</sup>
7		ПЛЕНКА ПОЛИЭТИЛЕНОВАЯ							
		δ=0,2мм ГОСТ 10354-82	4,4	4,4	4,4	4,4	4,4	4,4	м <sup>2</sup>
8		КЛЕЙ ФР-12 ТУ 605-1748-75	0,2	0,2	0,2	0,2	0,2	0,2	кг

1.843.5-1.1-18																					
ПЛИТА 1ППВ (1ППВ-1... 1ППВ-3Т)		<table border="1"> <tr> <th>СТАДИЯ</th> <th>МАССА</th> <th>МАСШТАБ</th> </tr> <tr> <td>Р</td> <td>СМ. ТАБЛ.</td> <td>-</td> </tr> </table>	СТАДИЯ	МАССА	МАСШТАБ	Р	СМ. ТАБЛ.	-													
СТАДИЯ	МАССА	МАСШТАБ																			
Р	СМ. ТАБЛ.	-																			
<table border="1"> <tr> <td>НАЧ. ОТД.</td> <td>КОТОВ</td> <td><i>Котов</i></td> </tr> <tr> <td>Н. КОНТР.</td> <td>ЕПАНЕШНИКОВ</td> <td><i>Епанешников</i></td> </tr> <tr> <td>ГЛ. СПЕЦ.</td> <td>ШАЛАТУРКИНА</td> <td><i>Шалатуркина</i></td> </tr> <tr> <td>ИНЖЕНЕР</td> <td>ЕПАНЕШНИКОВ</td> <td><i>Епанешников</i></td> </tr> <tr> <td>ПРОВЕР.</td> <td>РАБИНОВИЧ</td> <td><i>Рабинович</i></td> </tr> </table>		НАЧ. ОТД.	КОТОВ	<i>Котов</i>	Н. КОНТР.	ЕПАНЕШНИКОВ	<i>Епанешников</i>	ГЛ. СПЕЦ.	ШАЛАТУРКИНА	<i>Шалатуркина</i>	ИНЖЕНЕР	ЕПАНЕШНИКОВ	<i>Епанешников</i>	ПРОВЕР.	РАБИНОВИЧ	<i>Рабинович</i>	<table border="1"> <tr> <td>ЛИСТ</td> <td>ЛИСТОВ 1</td> </tr> <tr> <td colspan="2" style="text-align: center;">ГИПРОНИСЕЛЬХОЗ</td> </tr> </table>	ЛИСТ	ЛИСТОВ 1	ГИПРОНИСЕЛЬХОЗ	
НАЧ. ОТД.	КОТОВ	<i>Котов</i>																			
Н. КОНТР.	ЕПАНЕШНИКОВ	<i>Епанешников</i>																			
ГЛ. СПЕЦ.	ШАЛАТУРКИНА	<i>Шалатуркина</i>																			
ИНЖЕНЕР	ЕПАНЕШНИКОВ	<i>Епанешников</i>																			
ПРОВЕР.	РАБИНОВИЧ	<i>Рабинович</i>																			
ЛИСТ	ЛИСТОВ 1																				
ГИПРОНИСЕЛЬХОЗ																					



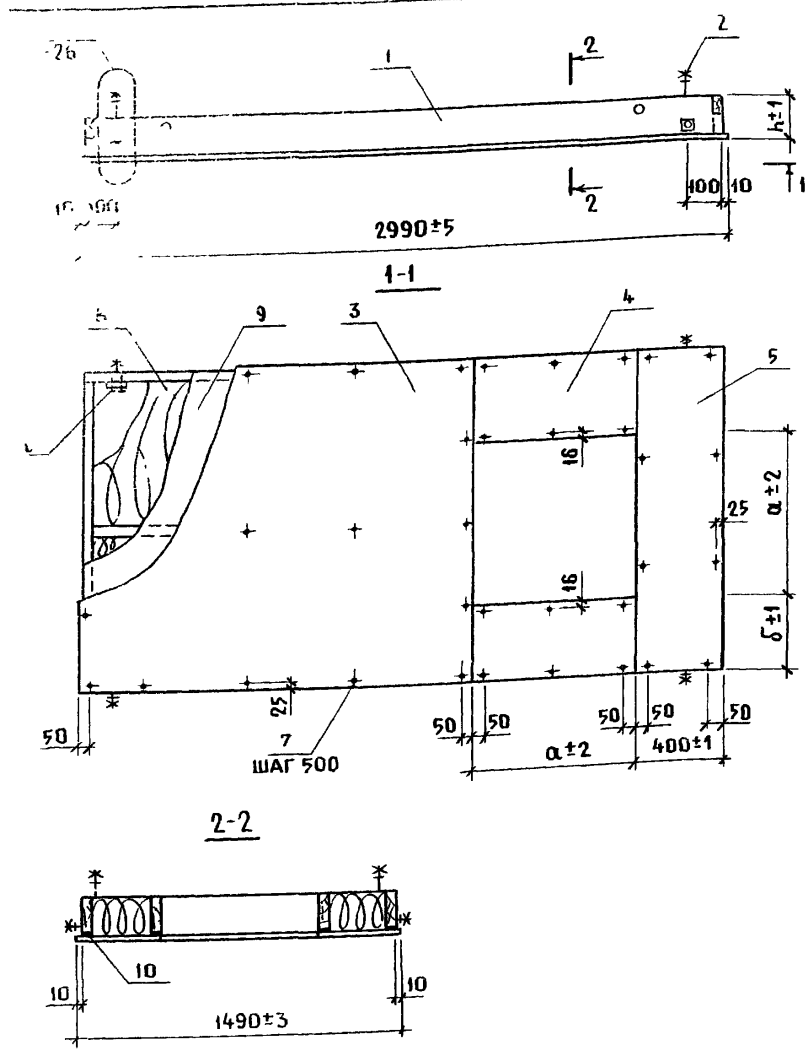

Поз	ОБОЗНАЧЕНИЕ	НАИМЕНОВАНИЕ	КОЛ. НА ПЛИТУ 2 ППВ -						ПРИМЕЧАНИЕ
			-1В1	-2В1	-3В1	-1В2	-2В2	-3В2	
		<b>ДОКУМЕНТАЦИЯ</b>							
	1.843.5-1.1-1ТУ	ТЕХНИЧЕСКИЕ УСЛОВИЯ							
	1.843.5-1.1-26	УЗЕЛ 1							
		<b>СБОРОЧНЫЕ ЕДИНИЦЫ</b>							
1	1.843.5-1.2-3	КАРКАС ДК2-1	1						
		ДК2-2		1					
		ДК2-3			1				
		ДК2-4				1			
		ДК2-5					1		
		ДК2-6						1	
2	1.843.5-1.2-20	ПОДВЕСКА П1	4	4	4	4	4	4	
		<b>ДЕТАЛИ</b>							
		ПЛИТЫ ДРЕВЕСНОВОЛОКНИСТЫЕ							
		Тс-400 ТУ 13-4444-79							
3		8 x 1490 x 1850	1	1	1				18,7кг
		8 x 1490 x 2250				1	1	1	22,7кг
4		8 x 375 x 740	2	2	2				1,9кг
		8 x 575 x 340				2	2	2	1,3кг
5		8 x 400 x 1490	1	1	1	1	1	1	4,0кг
		<b>СТАНДАРТНЫЕ ИЗДЕЛИЯ</b>							
6		Шуруп 1-4x40.2 ГОСТ 1144-80	16	16	16	16	16	16	
7		Гвоздь К 2,5x60 ГОСТ 4028-63	39	39	39	35	35	35	
		<b>МАТЕРИАЛЫ</b>							
8		ПЛИТЫ МИНЕРАЛОВАТНЫЕ							
		ГОСТ 9573-82	0,43	0,51	0,59	0,48	0,57	0,67	м <sup>3</sup>
9		ПЛЕНКА ПОЛИЭТИЛЕНОВАЯ							
		δ=0,2мм ГОСТ 10354-82	3,8	3,8	3,8	4,3	4,3	4,3	м <sup>2</sup>
10		КЛЕЙ ФР-12 ТУ 605-1748-75	0,2	0,2	0,2	0,2	0,2	0,2	кг

ИНВ И ПОДЛ ПОДПИСЬ И ДАТА ВЗАМ И.И.Б.Н

МАРКА ПЛИТЫ	РАЗМЕРЫ, ММ			МАССА, КГ
	h	a	б	
2 ППВ - 1В1	133	740	375	108
2 ППВ - 2В1	158			121
2 ППВ - 3В1	183			135
2 ППВ - 1В2	133	340	575	115
2 ППВ - 2В2	158			129
2 ППВ - 3В2	183			145

- МАССА ПЛИТ ДАНА ПРИ НАИБОЛЬШЕЙ ТОЛЩИНЕ УТЕПЛИТЕЛЯ, РАВНОЙ ВЫСОТЕ РЕБЕР.
- МАРКИ ПЛИТ УКАЗАНЫ БЕЗ ИНДЕКСОВ, ХАРАКТЕРИЗУЮЩИХ МАРКУ И ТОЛЩИНУ УТЕПЛИТЕЛЯ.

1.843.5 - 1.1 - 19

НАЧ. ОТД. КОТОВ Н. КОНТР. ЕПАНЕШНИКОВА ГЛ. СПЕЦ. ШАЛАТЧУРКИНА ИНЖЕНЕР. ЕПАНЕШНИКОВА ПРОВЕРИЛ. РАБИНОВИЧ		СТАДИЯ П ЛИСТ		МАССА СМ. ТАБЛ. ЛИСТОВ 1		МАСШТАБ -	
ГИПРОНИСЕЛЬХОЗ							

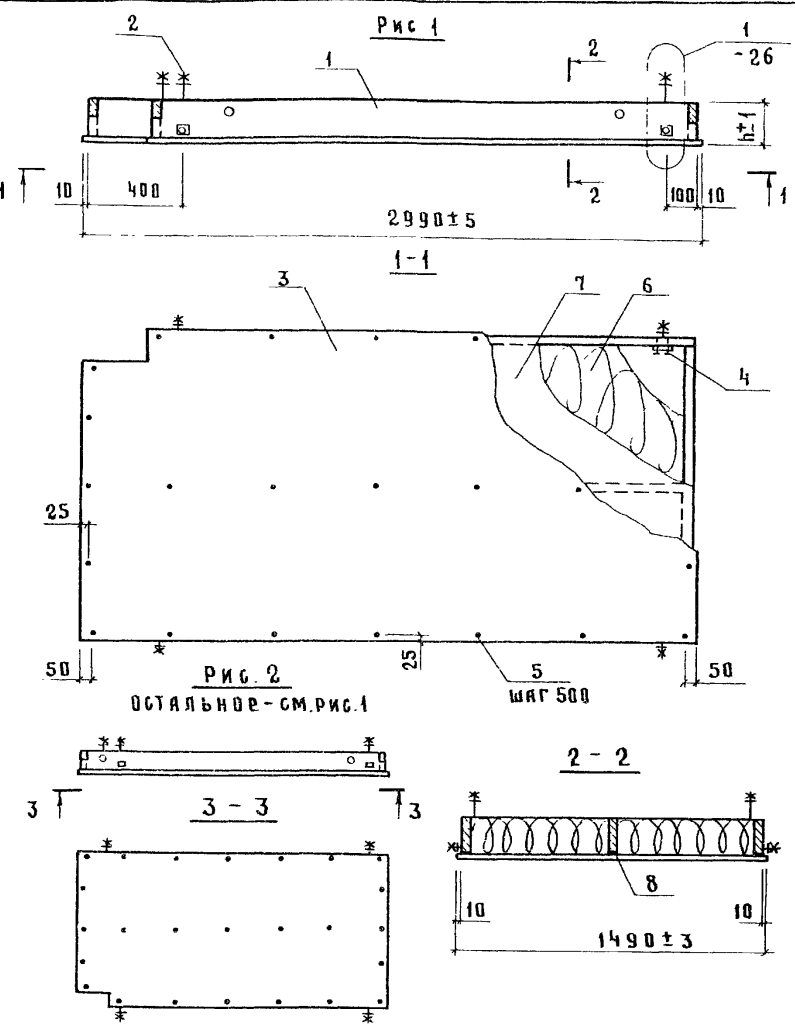

Поз.	Обозначение	Наименование	Кол. на плиту ЗППВ-						Примечание
			-1ТЛ	-2ТЛ	-3ТЛ	-1ТП	-2ТП	-3ТП	
		<u>Документация</u>							
	1.843.5-1.1-1ТУ	Технические условия							
	1.843.5-1.1-26	Узел 1							
		<u>Сборочные единицы</u>							
1	1.843.5-1.2-4	Каркас ДКЗ-1	1						
		ДКЗ-2		1					
		ДКЗ-3			1				
		ДКЗ-4				1			
		ДКЗ-5					1		
		ДКЗ-6						1	
2	1.843.5-1.2-20	Подвеска П1	4	4	4	4	4	4	
		<u>Детали</u>							
3	1.843.5-1.2-23	Обшивка Л2	1	1	1	1	1	1	
		<u>Стандартные изделия</u>							
4		Шуруп 1-4x40,2 ГОСТ1144-80	16	16	16	16	16	16	
5		Гвоздь К2,5x60 ГОСТ4028-63	25	25	25	25	25	25	
		<u>Материалы</u>							
6		Плиты минераловатные ГОСТ 9573-82	0,49	0,59	0,69	0,49	0,59	0,69	м <sup>3</sup>
7		Пленка полиэтиленовая δ=0,2мм ГОСТ10354-82	4,4	4,4	4,4	4,4	4,4	4,4	м <sup>2</sup>
8		Клей ФР-12 ТУ605-1748-75	0,2	0,2	0,2	0,2	0,2	0,2	кг

Марка плиты	Рис.	h, мм	Масса, кг
ЗППВ-1ТЛ	1	133	111
ЗППВ-2ТЛ		158	126
ЗППВ-3ТЛ		183	141
ЗППВ-1ТП	2	133	111
ЗППВ-2ТП		158	126
ЗППВ-3ТП		183	141

1. Масса плит дана при наибольшей толщине утеплителя, равной высоте ребер.
2. Марки плит указаны без индексов, характеризующих марку и толщину утеплителя.

1.843.5-1.1-20									
Плита ЗППВ (ЗППВ-1ТЛ...ЗППВ-3ТП)			<table border="1"> <tr> <th>Стадия</th> <th>Масса</th> <th>Масштаб</th> </tr> <tr> <td>Р</td> <td>см.табл</td> <td>—</td> </tr> </table>	Стадия	Масса	Масштаб	Р	см.табл	—
Стадия	Масса	Масштаб							
Р	см.табл	—							
Ил. отд.	Котов		Лист						
Н.контр.	Епанешникова		Листов 1						
Гл. спец.	Шалатуркина								
Инж.	Епанешникова								
Пров.	Рабинович								
ГИПРОНИСЕЛЬХОЗ									

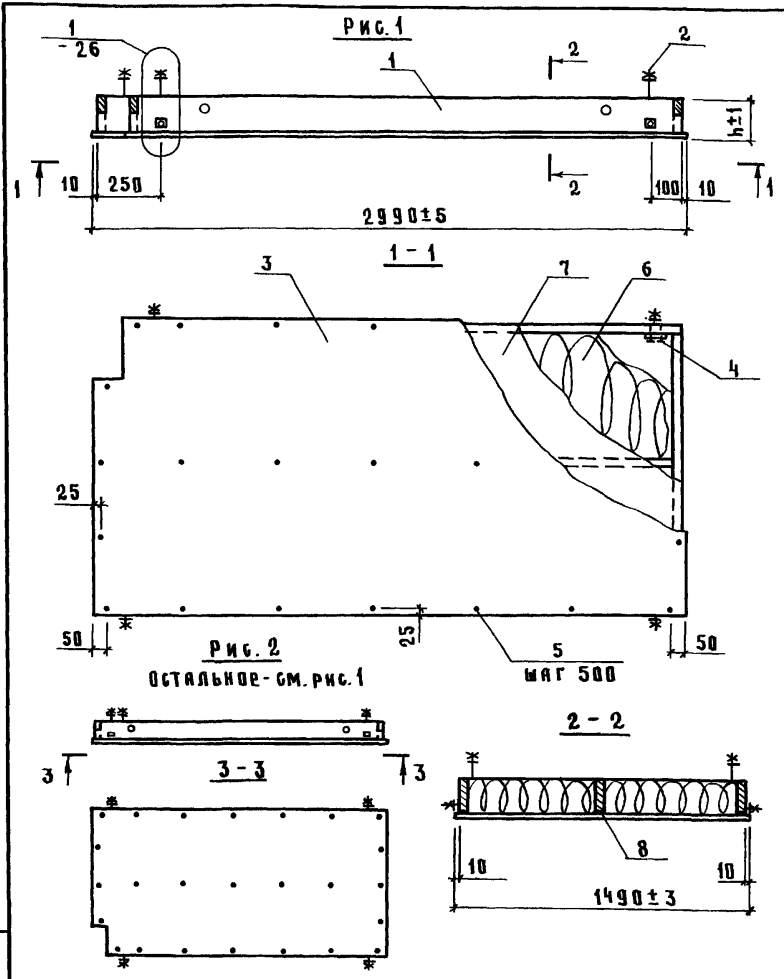

поз.	Обозначение	Наименование	Кол. на плиту 4ПВ-						Примечание
			-1кл	-2кл	-3кл	-1кп	-2кп	-3кп	
<b>Документация</b>									
	1.843.5-1.1-1ТУ	Технические условия							
	1.843.5-1.1-26	Узел 1							
<b>Сборочные единицы</b>									
1	1.843.5-1.2-5	Каркас ДК4-1	1						
		ДК4-2		1					
		ДК4-3			1				
		ДК4-4				1			
		ДК4-5					1		
		ДК4-6						1	
2	1.843.5-1.2-20	Подвеска П1	4	4	4	4	4	4	
<b>Детали</b>									
3	1.843.5-1.2-23	Обшивка Л2-1	1	1	1	1	1	1	
<b>Стандартные изделия</b>									
4		Шуруп 1-4×40,2 ГОСТ1144-80	16	16	16	16	16	16	
5		Гвоздь 2,5×60 ГОСТ4020-63	25	25	25	25	25	25	
<b>Материалы</b>									
6		Плиты минераловатные							
		ГОСТ 9573-82	0,49	0,59	0,69	0,49	0,59	0,69	м <sup>3</sup>
7		Пленка полиэтиленовая							
		δ=0,2 мм ГОСТ10354-82	4,4	4,4	4,4	4,4	4,4	4,4	м <sup>2</sup>
8		Клей ФР-12 ТУ605-1748-75	0,2	0,2	0,2	0,2	0,2	0,2	кг

Инв. и подл. Подпись и дата. Взят. инв. н

Марка плиты	Рис.	h, мм	Масса, кг
4 ПВ-1 кл	1	133	111
4 ПВ-2 кл		158	126
4 ПВ-3 кл		183	140
4 ПВ-1 кп	2	133	111
4 ПВ-2 кп		158	126
4 ПВ-3 кп		183	140

1. Масса плит дана при наибольшей толщине утеплителя, равной высоте ребер.  
 2. Марки плит указаны без индексов, характеризующих марку и толщину утеплителя.

1.843.5-1.1-21		
Плита 4ПВ (4ПВ-1кл... 4ПВ-3кп)		Стация
Нач. отд. Котов И. контр. Епименикова Гл. спец. Малагуркина Инж. Епименикова Пров. Рабинович		Р
		Лист 1
		Масса см. табл.
		Листов 1
ГИПРОНИСЕЛЬХОЗ		

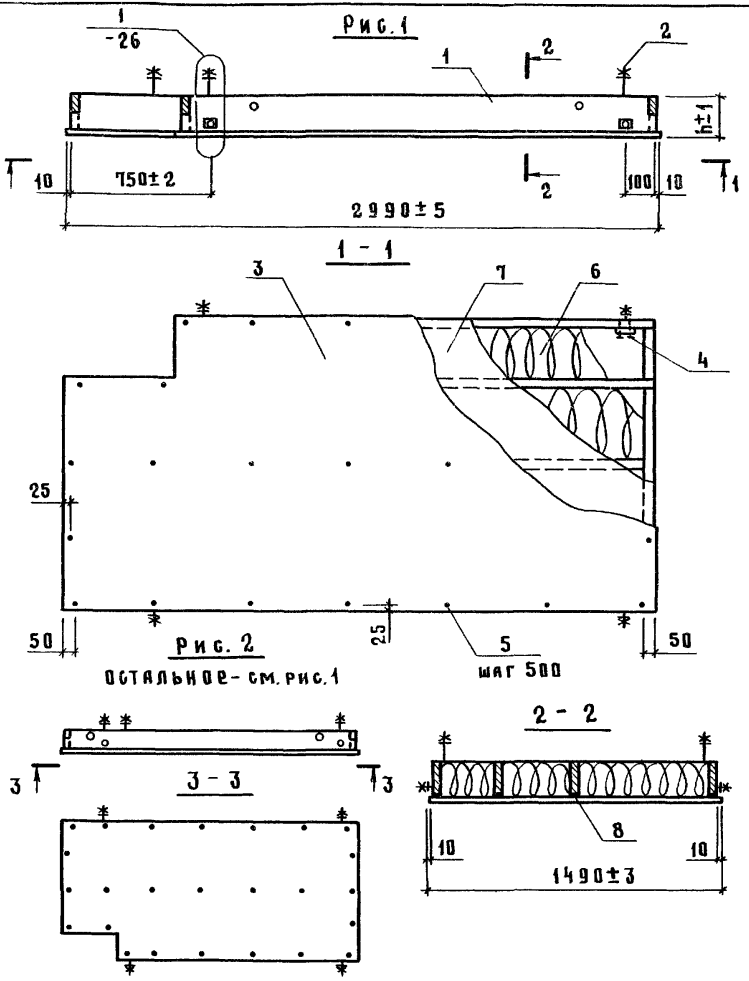

Поз.	Обозначение	Наименование	Кол. на плиту 5ПВ						Примечание
			-1УЛ	-2УЛ	-3УЛ	-1УП	-2УП	-3УП	
		<u>Документация</u>							
	1.843.5-1.1-1ТУ	Технические условия							
	1.843.5-1.1-26	Узел 1							
		<u>Борочные единицы</u>							
1	1.843.5-1.2-6	Каркас ДК5-1	1						
		ДК5-2		1					
		ДК5-3			1				
		ДК5-4				1			
		ДК5-5					1		
		ДК5-6						1	
2	1.843.5-1.2-20	Подвеска П1	4	4	4	4	4	4	
		<u>Детали</u>							
3	1.843.5-1.2-23	Обшивка Я2-2	1	1	1	1	1	1	
		<u>Стандартные изделия</u>							
4		Шуруп 1-4*40,2 ГОСТ1144-80	16	16	16	16	16	16	
5		Гвоздь К2,5*60 ГОСТ4028-63	25	25	25	25	25	25	
		<u>Материалы</u>							
6		Плиты минераловатные							
		ГОСТ 9573-82	0,47	0,56	0,66	0,47	0,56	0,66	м <sup>3</sup>
7		Пленка полиэтиленовая							
		δ=0,2мм ГОСТ10354-80	4,2	4,2	4,2	4,2	4,2	4,2	м <sup>2</sup>
8		Клей ФР-12 ТУ605-1748-75	0,2	0,2	0,2	0,2	0,2	0,2	кг

Марка плиты	Рис.	h, мм	Масса, кг
5ПВ-1УЛ	1	133	112
5ПВ-2УЛ		158	127
5ПВ-3УЛ		183	143
5ПВ-1УП	2	133	112
5ПВ-2УП		158	127
5ПВ-3УП		183	143

1. Масса плит дана при наибольшей толщине утеплителя, равной высоте ребер.  
 2. Марки плит указаны без индексов, характеризующих марку и толщину утеплителя.

1.843.5-1.1-22		
Плита 5ПВ (5ПВ-1УЛ...5ПВ-3УП)		
Нач. отд.	Котов	<i>Котов</i>
И. контр.	Епанешникова	<i>Епанешникова</i>
Гл. спец.	Шалаятуркина	<i>Шалаятуркина</i>
Иж.	Епанешникова	<i>Епанешникова</i>
Пров.	Рабинович	<i>Рабинович</i>
Лист	Масштаб	Масштаб
Лист	Листов 1	
ГИПРОНИСЕЛЬХОЗ		

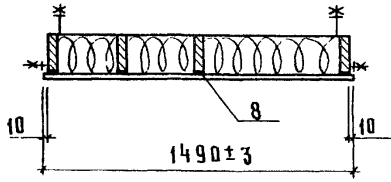
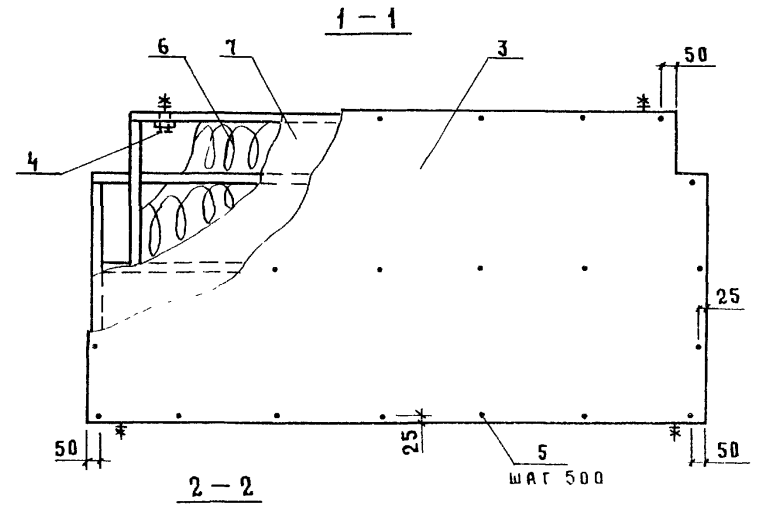
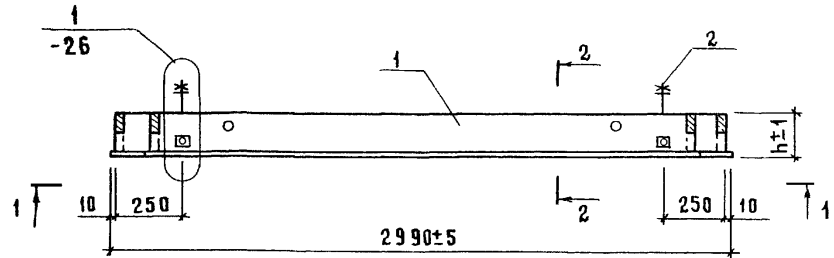

1 Масса плит дана при наибольшей толщине утеплителя, равной высоте ребер  
 2 Марки плит указаны без индексов, характеризующих марку и толщину утеплителя.

Марка плиты	h, мм	Масса, кг
6 ППВ-1К	133	116
6 ППВ-2К	158	132
6 ППВ-3К	183	147

Поз	Обозначение	Наименование	Кол. на плиту БППВ			Примечание
			-1К	-2К	-3К	
<u>Документация</u>						
	1.843.5-1.1-1ТУ	Технические условия				
	1.843.5-1.1-26	Узел 1				
<u>Сборочные единицы</u>						
1	1.843.5-1.2-7	Каркас ДКБ-1	1			
		ДКБ-2		1		
		ДКБ-3			1	
2	1.843.5-1.2-20	Подвеска П1	4	4	4	
<u>Детали</u>						
3	1.843.5-1.2-23	Обшивка Л2-3	1	1	1	
<u>Стандартные изделия</u>						
4		Шуруп 4-4x40.2 ГОСТ 1144-80	16	16	16	
5		Гвоздь К 2,5x60 ГОСТ 4028-63	25	25	25	
<u>Материалы</u>						
6		Плиты минераловатные				
		ГОСТ 9573-82	0,48	0,58	0,67	м <sup>3</sup>
7		Пленка полиэтиленовая				
		δ=0,2мм ГОСТ 10354-82	4,3	4,3	4,3	м <sup>2</sup>
8		Клей ФР-12 ТУ 605-1748-75	0,2	0,2	0,2	кг

ИВБ и подл. Подпись и дата  
 ИВБ и подл. Подпись и дата  
 ИВБ и подл. Подпись и дата

1.843.5-1.1-23		
Плита БППВ (6ППВ-1К... 6ППВ-3К)		Стадия Р Лист
		Масса см. табл Листов 1
		ГИПРОНИСЕЛЬХОЗ

Нач. отд. Котов  
 И. контр. Епанешникова  
 Гл. спец. Шапатуркина  
 Инж. Епанешникова  
 Пров. Рябинович



Рис. 2  
Остальное - см. рис. 1

Поз.	Обозначение	Наименование	Кол. на плиту ТППВ-						Примечание
			-1УЛ	-2УЛ	-3УЛ	-1УП	-2УП	-3УП	
<u>Документация</u>									
	1.843.5-1.1-1ТУ	Технические условия							
	1.843.5-1.1-26	Узел 1							
<u>Борщевые единицы</u>									
1	1.843.5-1.2-8	Каркас ДК7-1	1						
		ДК7-2		1					
		ДК7-3			1				
		ДК7-4				1			
		ДК7-5					1		
		ДК7-6						1	
2	1.843.5-1.2-20	Подвеска П1	4	4	4	4	4	4	
<u>Детали</u>									
3	1.843.5-1.2-23	Обшивка Л2-4	1	1	1	1	1	1	
<u>Стандартные изделия</u>									
4		Шруп 1-4×40.2 ГОСТ 1144-80	16	16	16	16	16	16	
5		Гвоздь К2,5×60 ГОСТ 4028-63	24	24	24	24	24	24	
<u>Материалы</u>									
6		Плиты минераловатные ГОСТ 9573-82	0,47	0,56	0,66	0,47	0,56	0,66	м <sup>3</sup>
7		Пленка полиэтиленовая δ=0,2 мм ГОСТ 10354-82	4,2	4,2	4,2	4,2	4,2	4,2	м <sup>2</sup>
8		Клей ФР-12 ТУ 605-1748-75	0,2	0,2	0,2	0,2	0,2	0,2	кг

Марка плиты	Рис.	h, мм	Масса, кг
ТППВ-1УЛ	1	133	113
ТППВ-2УЛ		158	128
ТППВ-3УЛ		183	143
ТППВ-1УП	2	133	113
ТППВ-2УП		158	128
ТППВ-3УП		183	143

1. Масса плит дана при наибольшей толщине утеплителя, равной высоте ребер.  
2. Марки плит указаны без индексов, характеризующих марку и толщину утеплителя.

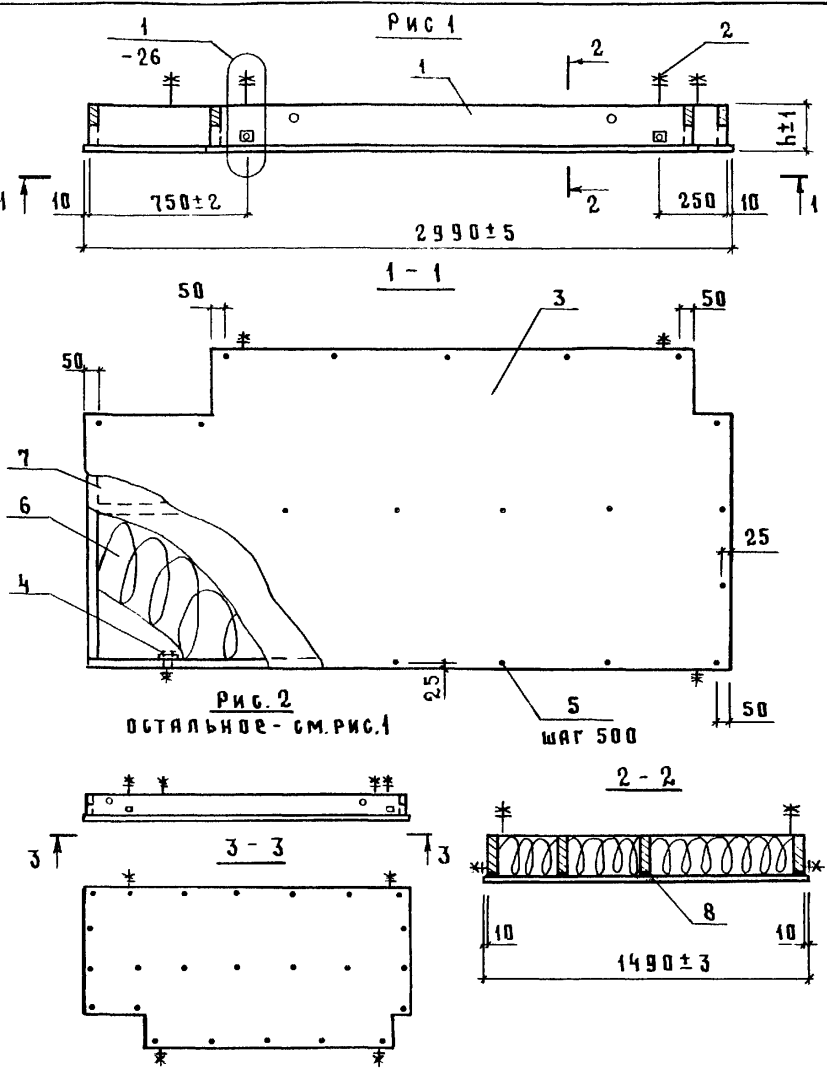
И.ч.отд.	Котов	<i>[Signature]</i>
И.контр.	Епанешникова	<i>[Signature]</i>
Гл. спец.	Шапатуркина	<i>[Signature]</i>
И.и.ж.	Епанешникова	<i>[Signature]</i>
Пров.	Рабинович	<i>[Signature]</i>

1.843.5-1.1-24

Плита ТППВ (ТППВ-1УЛ...ТППВ-3УП)	Стадия	Масса	Масштаб
	Р	см. табл.	—
Лист		Листов 1	
ГИПРОНИСЕЛЬХОЗ			



Рис. 2  
ОСТАЛЬНЫЕ - СМ. РИС. 1

2 - 2

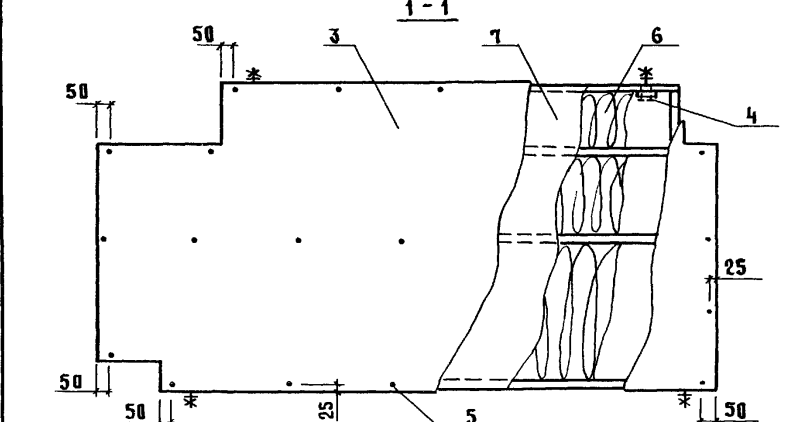
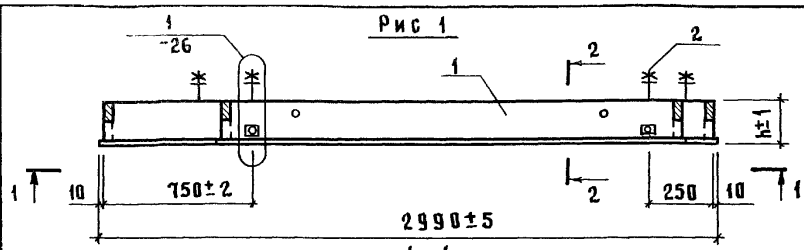
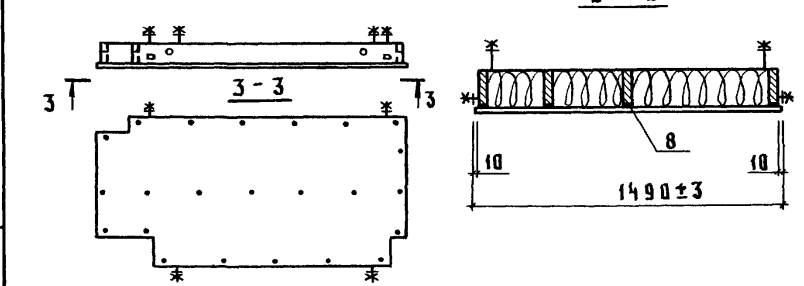

Поз.	Обозначение	Наименование	Кол. на плиту 8ППВ -						Примечание
			-1УЛ	-2УЛ	-3УЛ	-1УП	-2УП	-3УП	
		<b>Документация</b>							
	1.843.5-1.1-1ТУ	Технические условия							
	1.843.5-1.1-26	Узел 1							
		<b>Борочные единицы</b>							
1	1.843.5-1.2-9	Каркас ДКВ-1	1						
		ДКВ-2		1					
		ДКВ-3			1				
		ДКВ-4				1			
		ДКВ-5					1		
		ДКВ-6						1	
2	1.843.5-1.2-20	Подвеска П1	4	4	4	4	4	4	
		<b>Детали</b>							
3	1.843.5-1.2-23	Обшивка Л2-5	1	1	1	1	1	1	
		<b>Стандартные изделия</b>							
4		Шуроп 1-4*40 ГОСТ 1144-80	16	16	16	16	16	16	
5		Гвоздь К2,5*60 ГОСТ 4028-63	23	23	23	23	23	23	
		<b>Материалы</b>							
6		Плиты минераловатные ГОСТ 9573-82	0,46	0,55	0,64	0,46	0,55	0,64	м <sup>3</sup>
7		Пленка полиэтиленовая δ=0,2 мм ГОСТ 10354-82	4,1	4,1	4,1	4,1	4,1	4,1	м <sup>2</sup>
8		Клей ФР-12 ТУ 605-1748-75	0,2	0,2	0,2	0,2	0,2	0,2	кг

Взам. инв. №  
Подпись и дата  
Инв. № подл.

Марка плиты	Рис.	h, мм	Масса, кг
8 ППВ-1УЛ	1	133	112
8 ППВ-2УЛ		158	127
8 ППВ-3УЛ		183	143
8 ППВ-1УП	2	133	112
8 ППВ-2УП		158	127
8 ППВ-3УП		183	143

1. Масса плит дана при наибольшей толщине утеплителя, равной высоте ребер.
2. Марки плит указаны без индексов, характеризующих марку и толщину утеплителя.

1.843.5-1.1-25		
Плита 8ППВ (8ППВ-1УЛ... 8ППВ-3УЛ)		Стадия
Р	см. табл.	Масса
Лист	Листов 1	Масштаб
ГИПРОНИСЕЛЬХОЗ		

Инд. отд. Котов  
И. контр. Епанешникова  
Гл. спец. Шалатуркина  
Инж. Епанешникова  
Пров. Рабинович

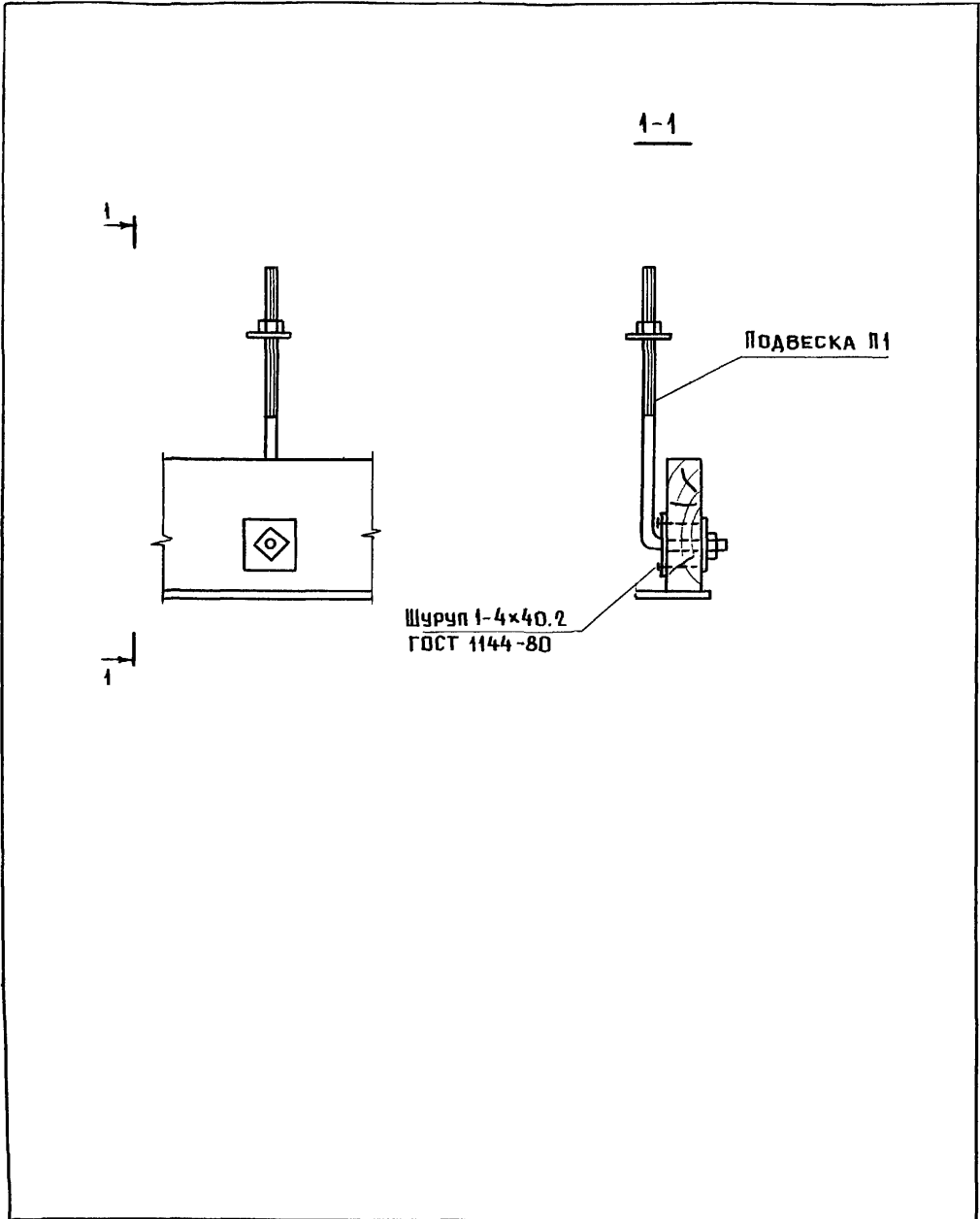

				1.843.5 - 1.1 - 26		
НАЧ. ОТД.	КОТОВ	<i>Котов</i>		СТАДИЯ	ЛИСТ	ЛИСТОВ
И. КОНТР.	ЕПАНЕШНИКОВА	<i>Епанешникова</i>		Р		1
ГЛ. СПЕЦ.	ШАЛАТУРКИНА	<i>Шалатуркина</i>		ГИПРОНИСЕЛЬХОЗ		
ИНЖЕНЕР	ЕПАНЕШНИКОВА	<i>Епанешникова</i>				
ПРОВЕРИЛ	РАВИНОВИЧ	<i>Рабинович</i>				
УЗЕЛ 1						

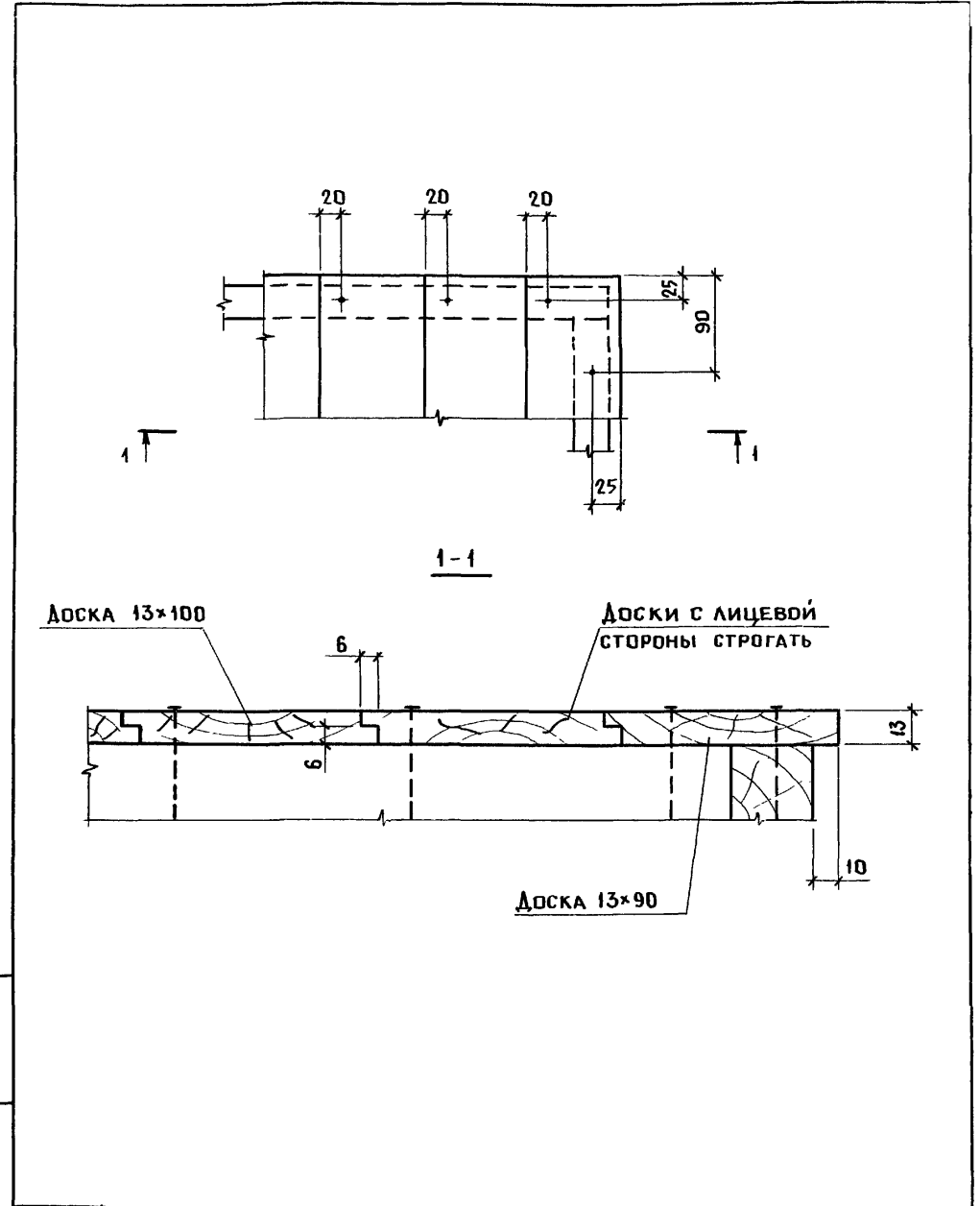

				1.843.5 - 1.1 - 27		
НАЧ. ОТД.	КОТОВ	<i>Котов</i>		СТАДИЯ	ЛИСТ	ЛИСТОВ
И. КОНТР.	ЕПАНЕШНИКОВА	<i>Епанешникова</i>		Р		1
ГЛ. СПЕЦ.	ШАЛАТУРКИНА	<i>Шалатуркина</i>		ГИПРОНИСЕЛЬХОЗ		
ИНЖЕНЕР	ЕПАНЕШНИКОВА	<i>Епанешникова</i>				
ПРОВЕР.	РАВИНОВИЧ	<i>Рабинович</i>				
УЗЕЛ 2						

ИНВ. И ПОДАЛ. ПОДПИСЬ И ДАТА. ВЗАМ. ИНВ. И



ВАРИАНТ КРЕПЛЕНИЯ УТЕПЛИТЕЛЯ  
ПРИЖИМНЫМИ ПЛАНКАМИ

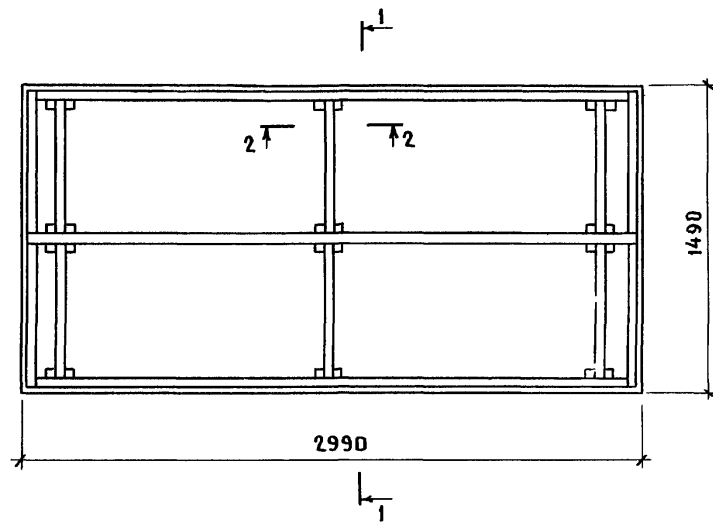

1-1

ПЛАНКИ  
ПРИЖИМНЫЕ

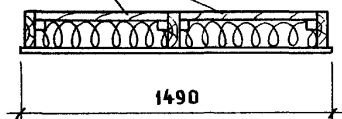

2-2

Гвоздь К2,5×60  
ГОСТ 4028-63

Брусок 32×32

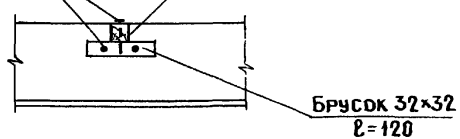

Брусок 32×32  
Ø=120

ВАРИАНТ КРЕПЛЕНИЯ УТЕПЛИТЕЛЯ  
ТЕХНИЧЕСКИМ ШПАГАТОМ

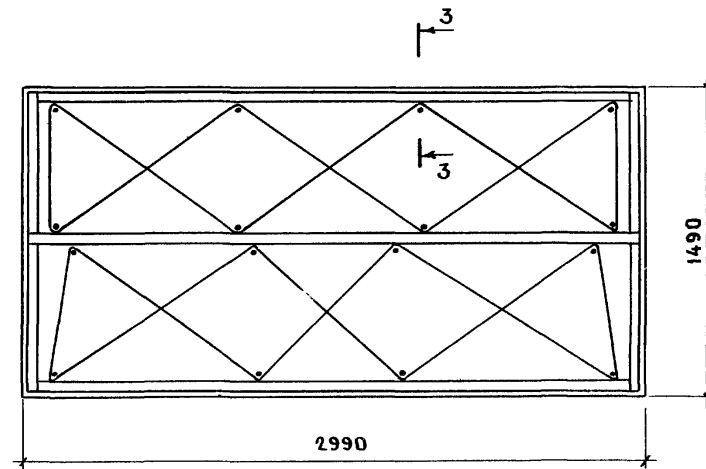

3-3

Гвоздь К2,5×60 ГОСТ4028-63  
ЗАГНУТЬ

ШПАГАТ  
ТЕХНИЧЕСКИЙ

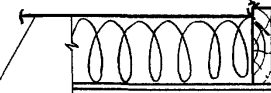

1.843.5 - 1.1 - 28

НАЧ. ДТА.	КОТОВ								
Н. КОНТР.	ЕЛАНЕШНИКОВА								
ГЛ. СПЕЦ.	ШАЛАТУРКИНА								
ИНЖЕНЕР	ЕЛАНЕШНИКОВА								
ПРОВЕРИЛ	РАБИНОВИЧ								
ПРИМЕР КРЕПЛЕНИЯ УТЕПЛИТЕЛЯ							СТАДИЯ	ЛИСТ	ЛИСТОВ
							Р		1
							ГИПРОНИСЕЛЬХОЗ		