

ТИПОВЫЕ КОНСТРУКЦИИ ИЗДЕЛИЯ И УЗЛЫ ЗДАНИЙ И СООРУЖЕНИЙ

СЕРИЯ 1.436.2-23

ДВЕРИ СТАЛЬНЫЕ РАСПАШНЫЕ  
ДЛЯ ПРОИЗВОДСТВЕННЫХ ЗДАНИЙ

ВЫПУСК 2

ДВЕРИ ДВУПОЛЬНЫЕ

РАБОЧИЕ ЧЕРТЕЖИ

ОТПУСКНАЯ ЦЕНА  
НА МОМЕНТ РЕАЛИЗАЦИИ,  
УКАЗАНА В СЧЕТ-НАКЛАДНОЙ

24750-03

ТИПОВЫЕ КОНСТРУКЦИИ ИЗДЕЛИЯ И УЗЛЫ ЗДАНИЙ И СООРУЖЕНИЙ

СЕРИЯ 1.436.2-23  
ДВЕРИ СТАЛЬНЫЕ РАСПАШНЫЕ  
ДЛЯ ПРОИЗВОДСТВЕННЫХ ЗДАНИЙ

ВЫПУСК 2

ДВЕРИ ДВУПОЛЬНЫЕ

РАБОЧИЕ ЧЕРТЕЖИ

РАЗРАБОТАНЫ

ЦНИИПРОЕКТЛЕГКОНСТРУКЦИЕЙ

Главный инженер института

Начальник отдела

ОГРАЖДАЮЩИХ КОНСТРУКЦИЙ

Главный конструктор проекта



В.Д.Шишков



ППКАШКИНОВ  
Н.А.АГАПОВА

УТВЕРЖДЕНЫ

ВППСО «СОЮЗЛЕГКОНСТРУКЦИЯ»

Минмонтажспецстроя СССР

Протокол от 20 июля 1990 г.

Приказ ЦНИИПРОЕКТЛЕГКОНСТРУКЦИЯ

№ 18 от 21 сентября 1990 г.

Введены в действие

с 15 июля 1991 г.



Инв. № подл.      Подпись и дата      Взам. инв. №

Формат	Зона	Лист	Обозначение	Наименование	Кол. на исполн. 1.436.2-23.2 0.0.0.00-						Примечание
					-	01					
				<u>Документация</u>							
A3			1.436.2-23.2 0.0.0.00сб	Сборочный чертеж	X	X					
				<u>Сборочные единицы</u>							
A4	1		1.436.2-23.1 1.0.0.00	Створка		1					
				-02 Створка		1					
A4	2		1.436.2-23.2 1.0.0.00	Створка		1					
				-01 Створка		1					

				1.436.2-23.2 0.0.0.00			
Разраб.	Бершова	Гришин	25.12.90	Дверь Двупольная ДРД 20	Стадия	Лист	Листов
Пров.	Лаврова	Лавров	25.12.90		P	1	2
Рук. пр.	Лаврова	Лавров	25.12.90		ЦНИИ		
Н. контр.	Линьков	Линьков	25.12.90		проектлежмэстроуция		
Утв.	Кашкинов	Кашкинов	25.12.90	Копировал Тарасова			Формат А4

Инв. № подл.      Подпись и дата      Взам. инв. №

Формат	Зона	Лист	Обозначение	Наименование	Кол. на исполн. 1.436.2-23.2 0.0.0.00-						Примечание
					-	01					
A4	3		1.436.2-23.2 2.0.0.00	Коробка		1					
				-01 Коробка		1					

1.436.2-23.2 0.0.0.00				Лист
Копировал Тарасова				2
Формат А4				3

24150-03 4

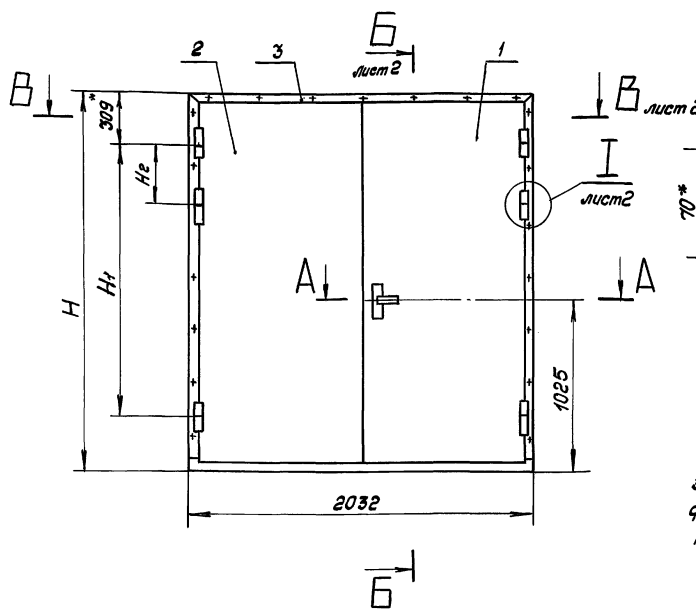

A-A  
M1:2

1. Размеры для справок.
2. Стропобку и установку двери в проем задания осуществлять со створками поз. 1 и 2 зафиксированными между собой и относительно коробки поз. 3.
3. Маркировать по табл. Надпись по трафарету эмалью НЦ-184 по ГОСТ 18335-83 черного цвета, шрифтом Пр 3 высотой 30 мм по ГОСТ 26.020-80.

Шифр № листа (добавить и дата) Объем листов

Обозначение	Марка	Размеры в мм					Масса	
		H	H <sub>1</sub>	H <sub>2</sub>	H <sub>3</sub>	H <sub>4</sub>		H <sub>5</sub>
1.436.2-23.2 0,0,0,00	ДРД 20,21	2160	1550	—	2080	2060	2104	154,0
-01	ДРД 20,24	2460	1850	340	2380	2360	2404	170,0

		1436.2-23.2		0.0.0.00 СБ	
		Дверь		Стальная	Масса
		Двустворчатая ДРД 20		Р	См.
		Сборочный чертеж		табл.	1:20
				лист 1	листов 2
				ЦНИИ	
				проектировщик	

Исполн. Виноградова Тарасова  
 Провер. Давыдова  
 Рук. пр. Давыдова  
 Н. директор Поликарпова  
 Зам. Д. Кожихин

Копирован Тарасова

24750-03 5

Формат А3

Б-Б  
М1:2 лист 1

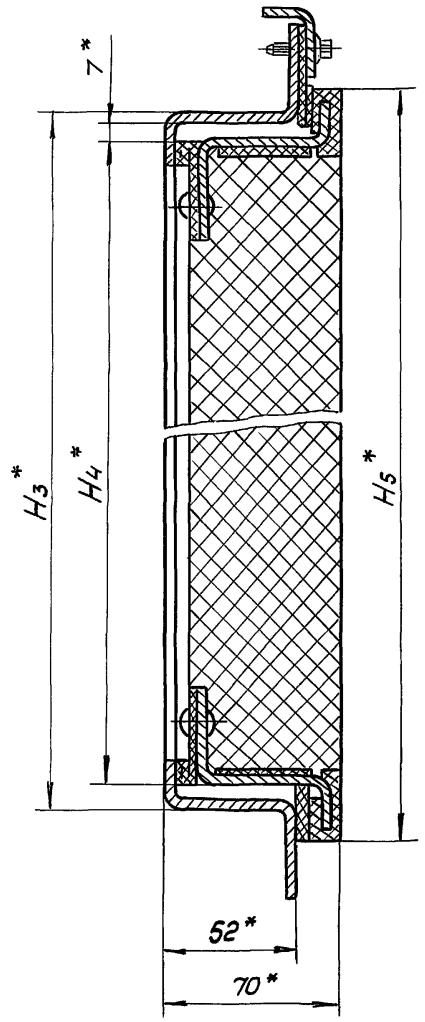

В-В  
М1:2 лист 1

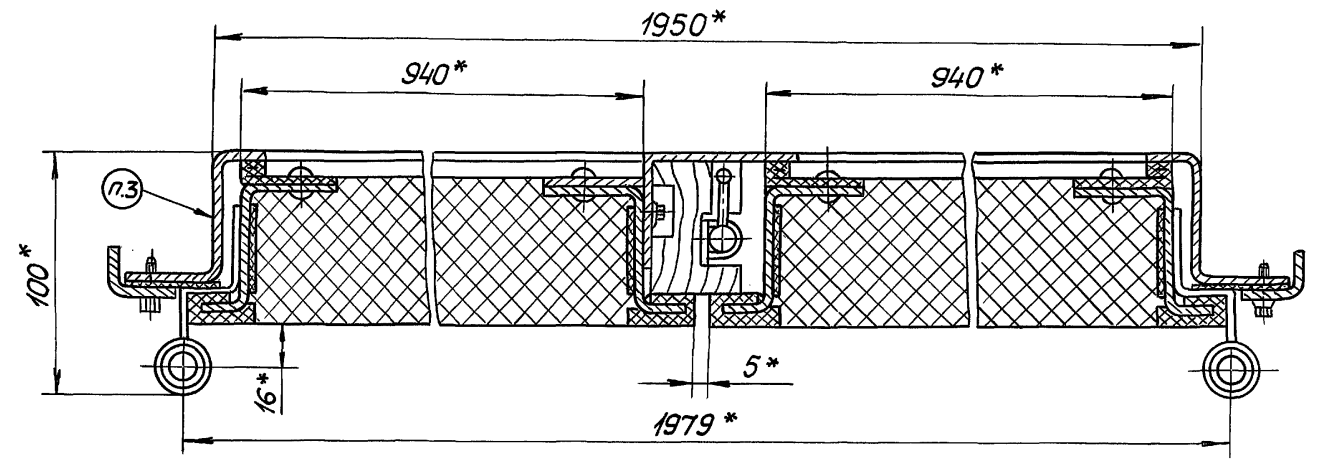

I  
М1:2 лист 1

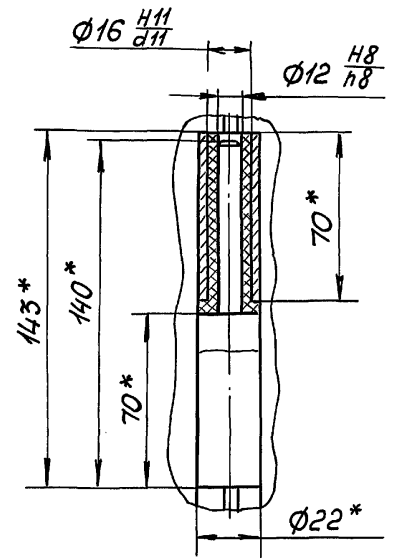

Исполнитель: \_\_\_\_\_  
 Подпись и дата: \_\_\_\_\_  
 Владелец: \_\_\_\_\_

1.436.2-23.2 0.0.0.00СБ лист 2

Инв. № подл. Подпись и дата Взам. инв. №

Формат Зона	Лист	Обозначение	Наименование	Кол. на исполн. 1.436.2-23.2 1.0.0.00-		Примечание
				-	01	
			<u>Документация</u>			
A3		1.436.2-23.2 1.0.0.00СБ	Сборочный чертеж	×	×	
			<u>Сборочные единицы</u>			
A4	1	1.436.2-23.1 1.1.0.00	Рама	1		
		-01	Рама	1		
A4	2	1.436.2-23.1 1.2.0.00	Пальпелтя	2	3	

--	--	--	--

1.436.2-23.2 1.0.0.00

Разработ. Верникова Татьяна 24.12.91  
 Провер. Матюкова Юлия 25.12.91  
 Рук. пр. Матюкова Юлия 25.12.91  
 Н. контрол. Пономаренко Татьяна 26.12.91  
 Утвер. Кошкинов Александр 26.12.91

Створка

Страниц	Лист	Листов
Р	1	6
ЦНИИ		
проектная конструкция		

Копировал Тарасова

Формат А4

Инв. № подл. Подпись и дата Взам. инв. №

Формат Зона	Лист	Обозначение	Наименование	Кол. на исполн. 1.436.2-23.2 1.0.0.00-		Примечание
				-	01	
			<u>Детали</u>			
A3	3	1.436.2-23.1 1.0.0.01	Термовкладыш	2	2	
	4	-01	Термовкладыш	2		
		-02	Термовкладыш		2	
A3	5	1.436.2-23.1 1.0.0.02	Уплотнение	2	2	
	6	-01	Уплотнение	1		
		-02	Уплотнение		1	
A3	7	1.436.2-23.1 1.0.0.03	Обшивка	1		
		-02	Обшивка		1	
A3	8	1.436.2-23.1 1.0.0.04	Обшивка	1		
		-02	Обшивка		1	
A4	9	1.436.2-23.1 1.0.0.06	Накладка	2		
		-01	Накладка		2	
A4	10	1.436.2-23.1 1.0.0.07	Втулка	2	3	
A4	11	1.436.2-23.1 2.0.0.06	Накладка	1	1	

1.436.2-23.2 1.0.0.00

Лист	2
Зона	9

Копировал Тарасова

Формат А4

24750-03 7

И№№ подл. Подпись и дата Взам.им№№

Формат Зона	Лоз.	Обозначение		Наименование	кол. на исполн. 1.436.2-23.2 1.0.0.00				Приме- чание
					-	01			
АВ	12	1.436.2-23.2	1.0.0.01	Притвор	1				
				01		1			
АВ	13	1.436.2-23.2	1.0.0.02	Вкладыш	1				
				-01		1			
Б4	14	1.436.2-23.2	1.0.0.03	Уплотнение					
				Резина губчатая					
				техническая с двумя					
				пленками толщиной 6мм					
				ТУ38 105867-75					
				25 x 984	1	1			0,09кг
				Уплотнение					
				Пластина 1					
				лист ТМКЩ-С-3-9,9					
				ГОСТ 7338-77					
Б4	15	1.436.2-23.2	1.0.0.04	40x2060	1				
		1.436.2-23.2	1.0.0.05	40 x 2360		1			
1.436.2-23.2 1.0.0.00									Лист 3

Копирован Тарасова

Формат А4

И№№ подл. Подпись и дата Взам.им№№

Формат Зона	Лоз.	Обозначение		Наименование	кол. на исполн. 1.436.2-23.2 1.0.0.00				Приме- чание
					-	01			
				Вкладыши					
				Полиэтилен 204-15					
				ГОСТ 16338-85					
Б4	16	1.436.2-23.2	1.0.0.06	840 x 40 x 2	2	2			0,063кг
Б4	17	1.436.2-23.2	1.0.0.07	1960 x 40 x 2	2				0,147кг
		1.436.2-23.2	1.0.0.08	2260 x 40 x 2		2			0,167кг
				<u>Стандартные изделия</u>					
	18			ЗТ (п+15) ГОСТ 5090-86	2	2			
	19			Шуруп 1-4 x 25, 016					
				ГОСТ 1144-80	4	4			
	20			Шуруп 2-6 x 40, 016					
				ГОСТ 1145-80	8	9			
1.436.2-23.2 1.0.0.00									Лист 4

Копирован Тарасова

Формат А4

24750-03 8



Инв. № подл. Подпись и дата Взам. инв. №

Формат Зона	№ п.п.	Обозначение	Наименование	Кол. на исполн. 1.436.2-23.2 1.0.0.00-						Приме- чание
				-	01					
			<u>Прочие изделия</u>							
	21		Винт самонарезающий В6x14 ТУ36.25.12-13-88	8	9					
	22		Заклепка комбинирован- ная ЗК-12-4,5 ТУ36-2088-85	28	30					
			<u>Материалы</u>							
	23		Плита теплоизоляцион- ная из минеральной ваты П175 S-60 мм ГОСТ 9573-82							
			930 x 2030	0,11						м <sup>3</sup>
			930 x 2330		0,13					м <sup>3</sup>
				1.436.2-23.2 1.0.0.00						Лист 5

Копировал Тарасова

Формат А4

Инв. № подл. Подпись и дата Взам. инв. №

Формат Зона	№ п.п.	Обозначение	Наименование	Кол. на исполн. 1.436.2-23.2 1.0.0.00-						Приме- чание
				-	01					
	24		Пленка полиэтиленовая Тс полотна ГОСТ 10354-82							
			0,1 x 2100	5						м <sup>2</sup>
			0,1 x 2400		5					м <sup>2</sup>
				1.436.2-23.2 1.0.0.00						Лист 6

Копировал Тарасова

Формат А4

24.7.20-03 9

## Вид сзади

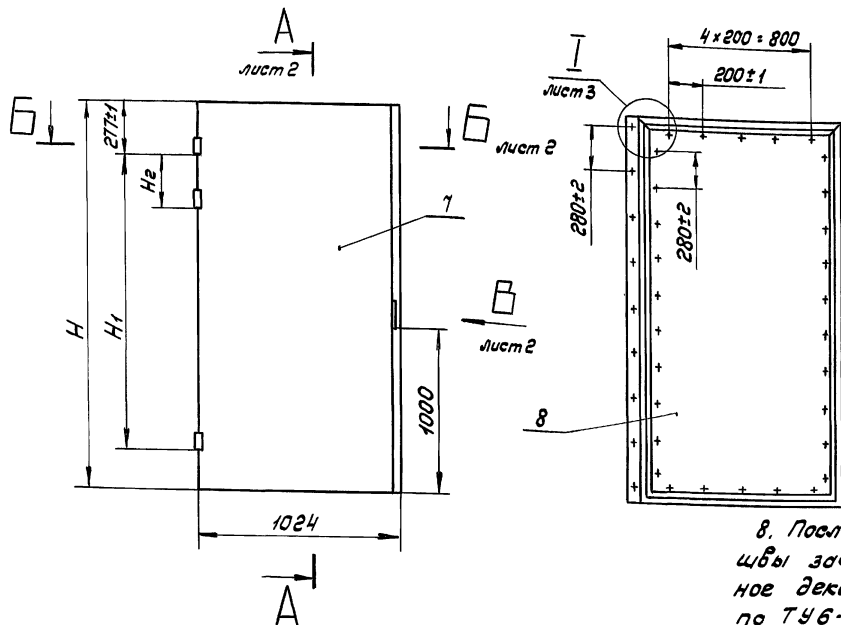

1. \* Размеры для справок.
2. Плиты поз. 23 перед укладкой обернуть в пленку поз. 24.
3. Поверхн. В обшивок поз. 7 и 8 завальцевать по термокладышам поз. 3 и 4.
4. Уплотнения поз. 5 и 14 клеить к раме поз. 1 клеем 88-НП по ТУ 38 105 1061-87.
5. Притвор поз. 12 крепить к раме винтами самонарезающими поз. 21 с шагом  $280 \pm 2$  мм.
6. Вкладыш поз. 13 крепить к притвору шурупами поз. 20 с шагом  $280 \pm 2$  мм.
7. Несососность полупетель поз. 2 относительно их общей оси не более 0,5 мм.

8. После приборки полупетель поз. 2 сварные швы зачистить и восстановить поврежденное декоративное покрытие эмалью ПФ-1189 по ТУ 6-10-1710-86 в два слоя без грунтовки с общей толщиной покрытия 55 мкм.

Обозначение	Размеры в мм					Масса, кг
	H	H <sub>1</sub>	H <sub>2</sub>	H <sub>3</sub>	H <sub>4</sub>	
1.436.2-23.2 1.0.0.00	2104	1550	—	2060	2035	69,2
- 01	2404	1850	340	2360	2335	76,3

1.436.2-23.2 1.0.0.00 СБ		
Станд.	Масса	Масшт.
	Р	См. табл.
Створка		
Сборочный чертеж		
лист 1 из листов 3		
ЦНИИ		
проектлестроконструкция		

Разраб. Берцова  
Проб. Местова  
Рук. пр. Местова  
Н. контр. Панарова  
Утв. Кашкилов

Чисел 24.12.91  
25.12.91  
25.12.91  
26.12.91  
26.12.91

Копировал Тарасова

24750-03 10 Формат А 3

A-A  
M1:2 лист 1

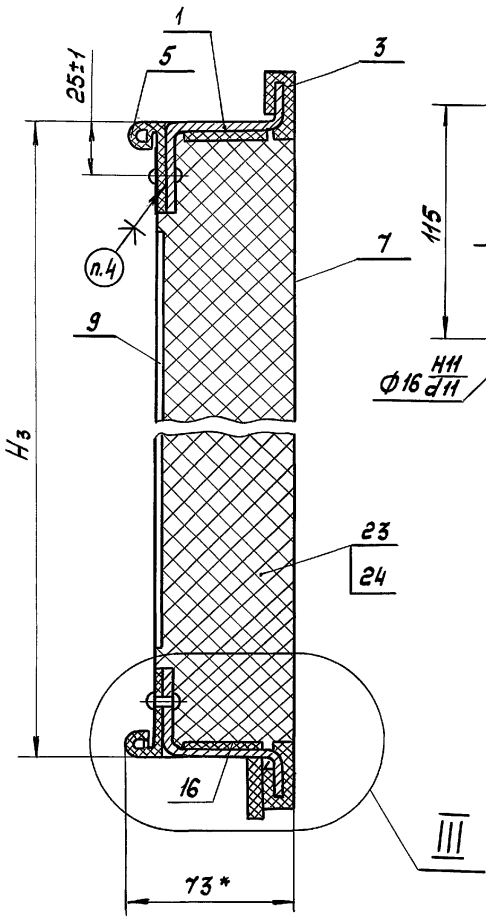

B-B  
M1:2 лист 1

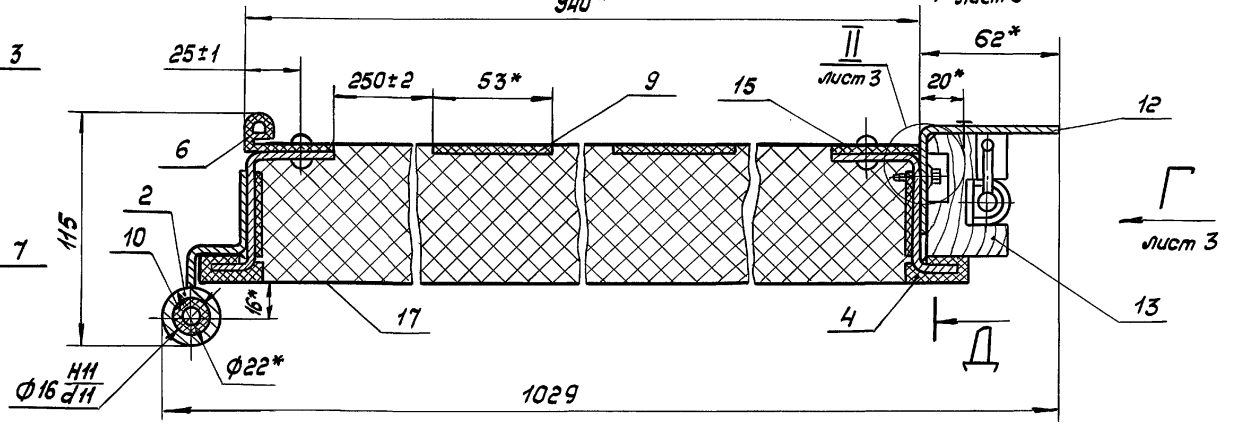

III  
M1:1

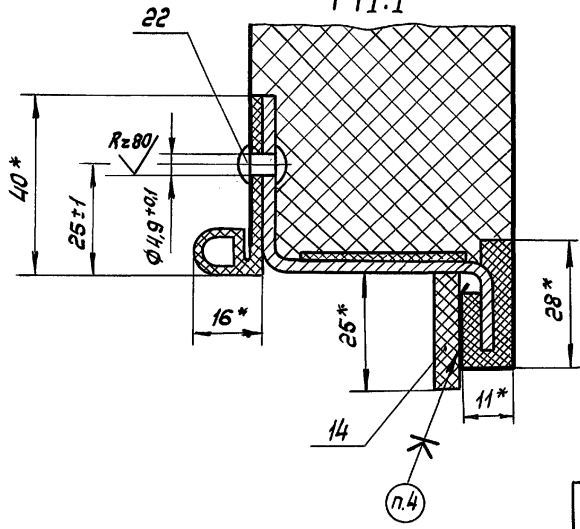

B-B  
M1:2 лист 1

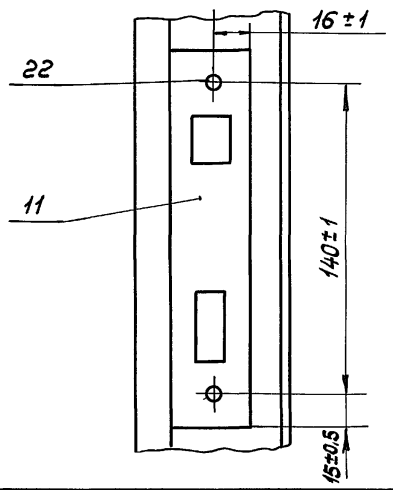

УдБ.Г.р.одн. Подпис в дата Взам.инв.№

1.436.2-23.2 1.0.0.00 СБ лист 2

$\frac{B \cup \partial \Gamma}{M1:2}$  повернуто лист 2

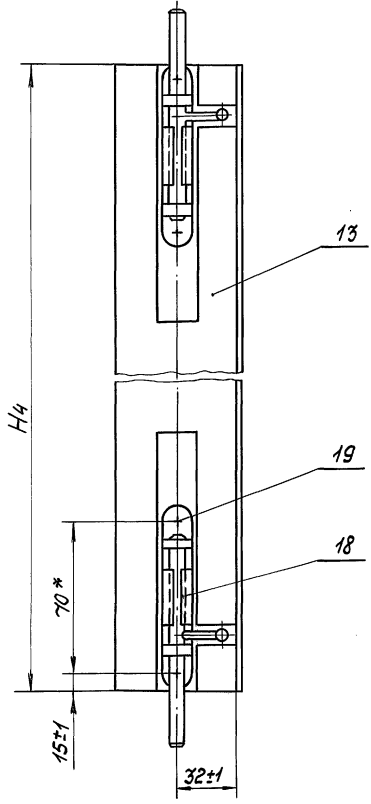

$\frac{\Lambda - \Lambda}{M1:2}$  повернуто лист 2

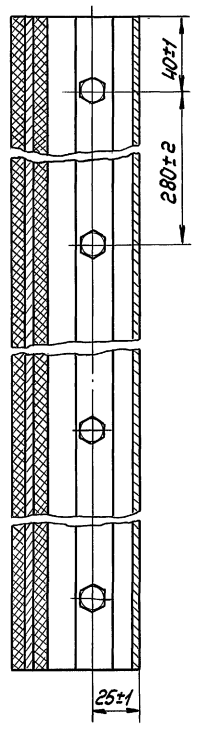

$\frac{I}{M1:1}$  лист 1

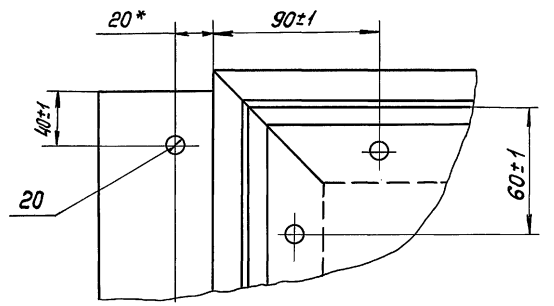

$\frac{II}{M1:1}$  лист 1

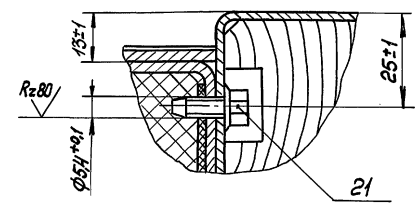

Уред. И. Влад. Подпись и Дата. БЗом инв. №

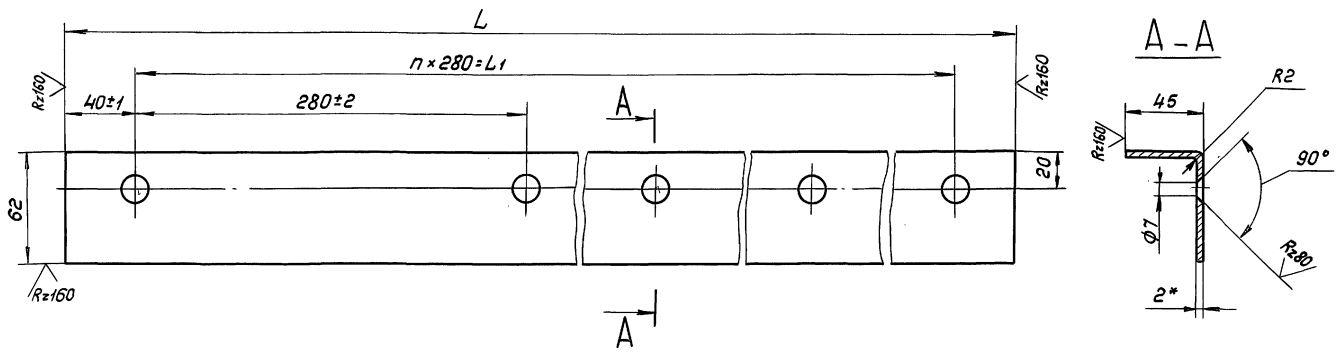

Обозначение	L, мм	L1, мм	n	Масса, кг
1.436.2-23.2 1.0.0.01	2035	1960	7	3,3
-01	2335	2240	8	3,8

1.\* Размер для справок.  
 2. Покрытие: эмаль ПФ-1189 по ТУ 38-10-1710-86  
 в два слоя без грунтовки с общей толщиной  
 покрытия 55 мкм.

Шифр по ГОСТ 10434-82

			1.436.2-23.2 1.0.0.01		
			Притвор		
			Стадия	Масса	Масштаб
			Р	Ст. табл.	1:2
			Лист	Листов 1	
Разраб.	Берднова	Туркина	24.12.90		
Провер.	Авдодова	Сидорова	25.12.90		
Рис. пр.	Авдодова	Сидорова	25.12.90		
Н.Хитра	Линьковенко	Толкаев	26.12.90		
			Лист	Б-ПН-2 ГОСТ 19903-74 С 235 ГОСТ 27772-88	
			ЦНИИ проектлестроительства		

Копировала Тарасова

24750-03 13

Формат А3

Rz1250/

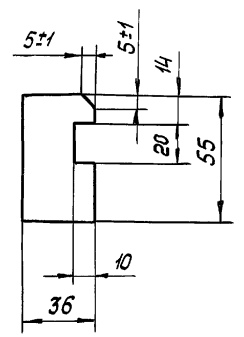
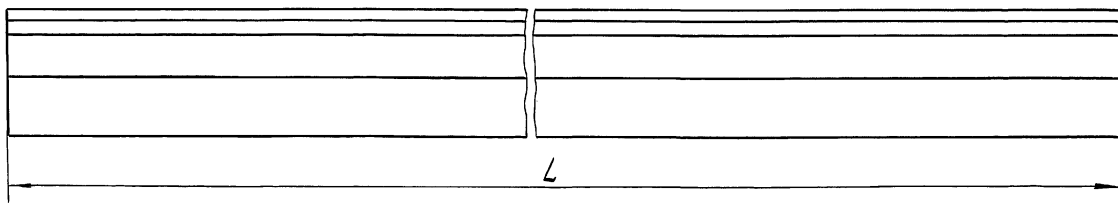

Обозначение	L, мм	Масса, кг
1.436.2-23.2 1.0.0.02	2035	1,90
-01	2335	2,17

Дет. обработать антисептиком: кремнефтористый аммоний по ТУ 113-08-582-85.

Шифр л. вкл. Подпись и дата Взам. инв. №

				1.436.2-23.2 1.0.0.02	
				Вкладыш	
				Стадия	Масса
				р	Сн. табл.
				1:2	
				Лист	Листов 1
Разраб.	Берникова	Буркина	24.12.90	Брусок - 2x8 ГОСТ 8486-86	
Проб.	Яглова	Яглова	25.12.90		
Рук. пр.	Яглова	Яглова	25.12.90		
И. контр.	Паниченко	Лекманов	26.12.90		
Копировал Тарасова				24750-03 14 Формат А3	

Имб.№подл. Подпись и дата Взам.имб.№

Формат Зона	Лист	Лист	Обозначение	Наименование	Кол. на исполн. 1.436.2-23.2 2.0.0.00-						Примечание
					-	01					
				<u>Документация</u>							
А3			1.436.2-23.2 2.0.0.00С5	Сборочный чертеж	X	X					
				<u>Сборочные единицы</u>							
А4	1		1.436.2-23.2 2.1.0.00	Рама	1						
			-01	Рама		1					
				<u>Детали</u>							
А3	2		1.436.2-23.1 2.0.0.02	Связь	1						

				1.436.2-23.2 2.0.0.00					
Разраб.	Белинова	Гриши	24.12.90	Коробка	Студия	Лист	Листов		
Проб.	Ивагорова	Урл	25.12.90		Р	1	2		
Рук. пр.	Ивагорова	Урл	25.12.90		ЦНИИ				
Н. контр.	Иванченко	Селиван	26.12.90		проектноинструкция				
Утв.	Кашкинов	У.Кашкинов	26.12.90						
Копировал Тарасова				Формат А4					

Имб.№подл. Подпись и дата Взам.имб.№

Формат Зона	Лист	Лист	Обозначение	Наименование	Кол. на исполн. 1.436.2-23.2 2.0.0.00-						Примечание
					-	01					
			2 1.436.2-23.1 2.0.0.02 -01	Связь	1						
				-02 Связь		1					
				-03 Связь		1					
А3	4		1.436.2-23.1 2.0.0.05	Уплотнение	1						
				-01 Уплотнение		1					
				-02 Уплотнение		1					
				-03 Уплотнение		1					
А3	6		1.436.2-23.2 2.0.0.01	Связь	1	1					
А3	7		1.436.2-23.2 2.0.0.02	Уплотнение	1	1					
				<u>Прочие изделия</u>							
			8	Винт самонарезающий 86×14 ТУ36.25.12-13-88	23	25					
			9	Шайба уплотнительная ТУ36-2624-84	23	25					
					1.436.2-23.2 2.0.0.00						
					Копировал Тарасова						
					Формат А4						

24750-03 15

Лист  
2





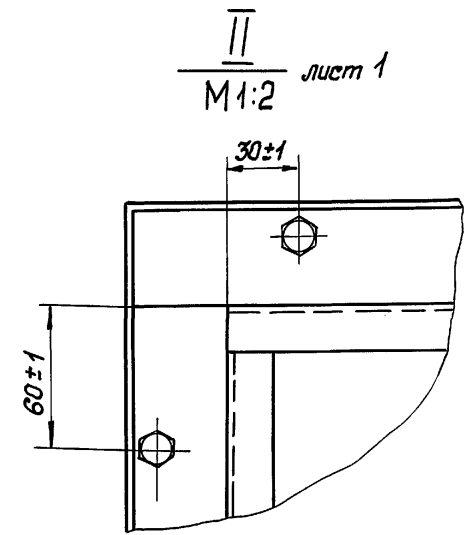
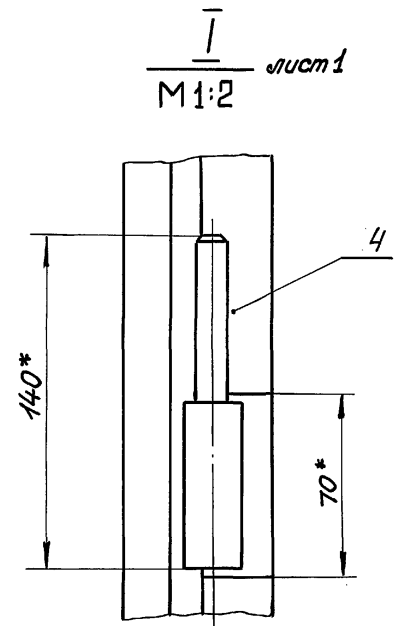
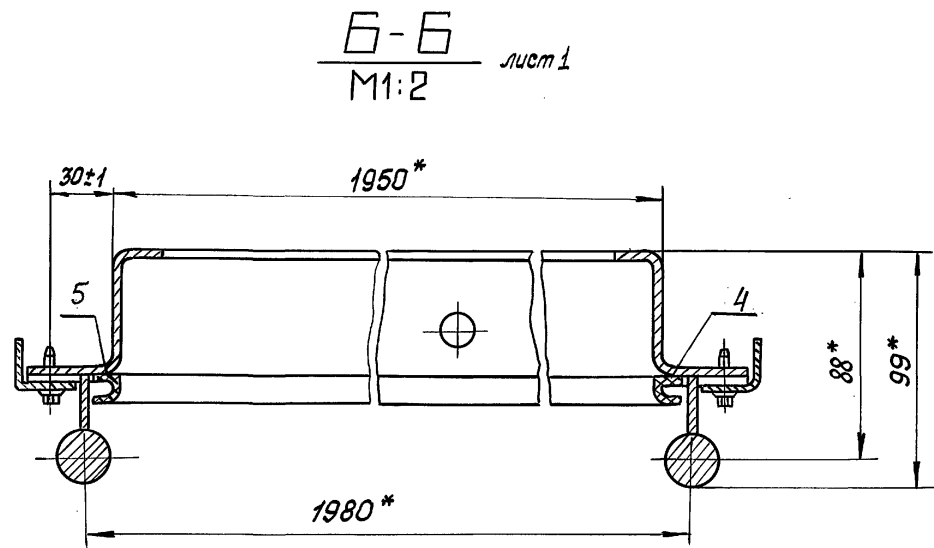
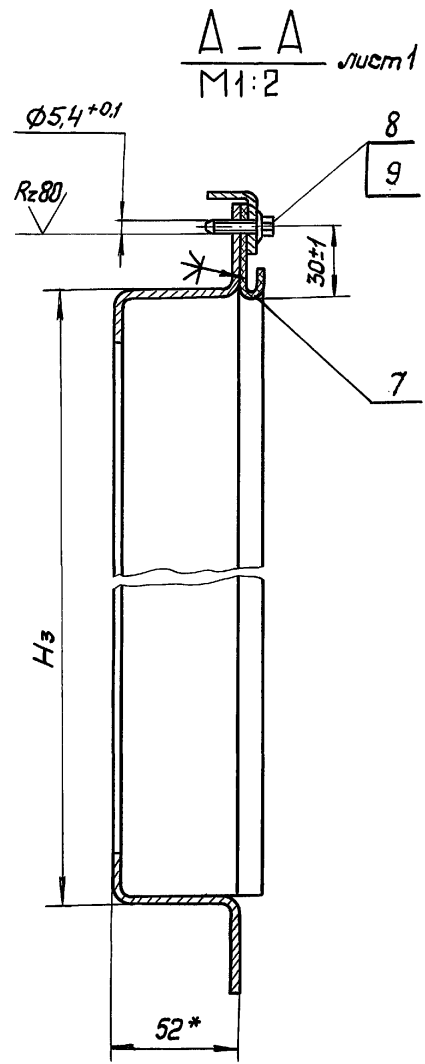

Лист 1  
Имя, Фамилия, Подпись и дата  
Взам. инв. №

1.436.2-23.2 2.0.0.00 С5

Лист
2

✓ (M)

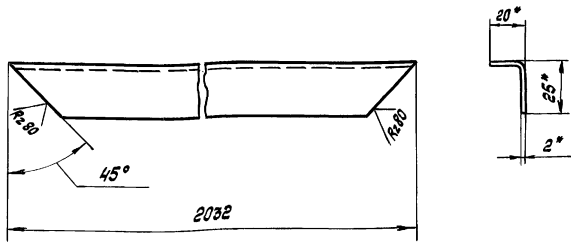

1.\* Размеры для справок

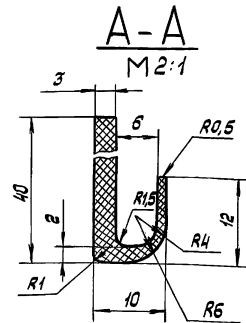
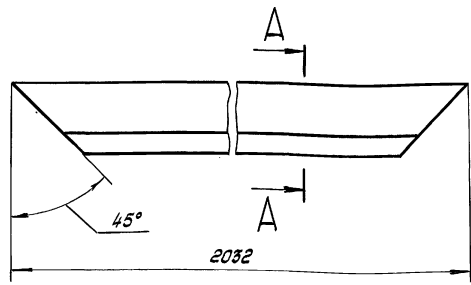

Имя, отчество, фамилия и дата	Взам. инв. №	1,436.2-23.2 2.0.0.01		
		Связь	Сталь	Масса
		Р	1,3	1:2
		Лист	Листов 1	
Разраб. Берникова	Технический	Услов 25x20x2 ГОСТ 19772-74		
Пров. Ягупова	СН	СЭЗ35 ГОСТ 27172-88		
Рук. пр. Ягупова	СН	проектировочная конструкция		
И. контр. Панимаренко	Печень	Копирован Тарасова		
		Формат А4		

Имя, отчество, фамилия и дата	Взам. инв. №	1,436.2-23.2 2.0.0.02		
		Уплотнение	Сталь	Масса
		Р	0,45	1:2
		Лист	Листов 1	
Разраб. Берникова	Технический	Резиновая смесь		
Пров. Ягупова	СН	НО-68-1 ТУ ЗВ 1051082-88		
Рук. пр. Ягупова	СН	проектировочная конструкция		
И. контр. Панимаренко	Печень	Копирован Тарасова		
		24750-03 18		
		Формат А4		

Инв. № подл. Подпись и дата Взам. инв. №

Формат листа поз.	Обозначение	Наименование	Кол. на исполн. 1.436.2-23.2 2.1.0.00-						Приме- чание
			-	01					
		<u>Документация</u>							
А3	1.436.2-23.2 2.1.0.00 СБ	Сборочный чертеж	×	×					
		<u>Сборочные единицы</u>							
А4	1 1.436.2-23.1 2.1.1.00	Полупетля	4	6					
		<u>Детали</u>							
А3	2 1.436.2-23.1 2.1.0.03	Стойка	2						
		-01 Стойка		2					

			1.436.2-23.2 2.1.0.00				
Разраб	Беринава	Трушица	24.12.90	Рама	Стадия	Лист	Листов
Проб.	Ляглова	Жуль	23.12.90		Р	1	2
Рук. пр.	Ляглова	Жуль	23.12.90		ЦНИИ		
Н. контр.	Понимаренко	Лонин	25.12.90		проектная конструкция		
Утв.	Кашкинов	Кашкин	26.12.90	Формат А4			
			Копировал Тарасова				

Инв. № подл. Подпись и дата Взам. инв. №

Формат листа поз.	Обозначение	Наименование	Кол. на исполн. 1.436.2-23.2 2.1.0.00-						Приме- чание
			-	01					
А3	3 1.436.2-23.2 2.1.0.01	Связь	1	1					
А3	4 1.436.2-23.2 2.1.0.02	Связь	1	1					

24.05.90-03 19

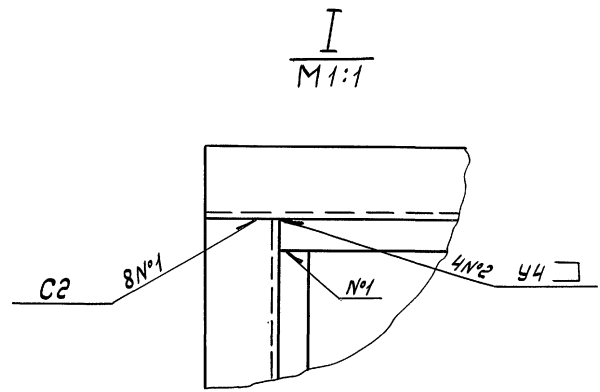
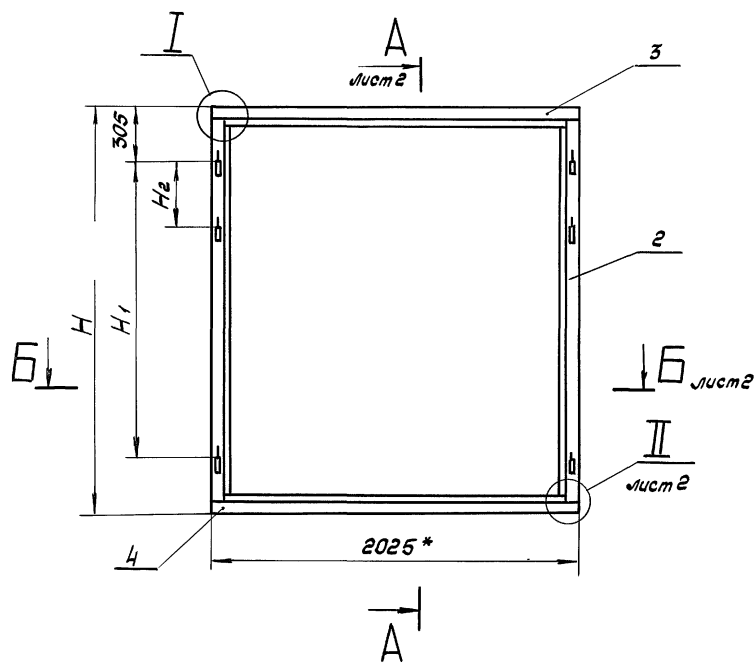

1. Сварные швы выполнять в среде углекислого газа по ГОСТ 14771-76.
2. \* Размеры для справок.
3.  $h_{14} \pm \frac{T_{14}}{2}$ .
4. Покрытие: эмаль ПФ-1189 по ТУ 6-10-1710-86 в два слоя, толщиной покрытия 55 мкм, кроме поверхн. В.

Уд. № прол. Подпись и дата. Взам. инв.

Обозначение	Размеры, в мм				n	Масса, кг
	H	H <sub>1</sub>	H <sub>2</sub>	H <sub>3</sub>		
1.436.2-23.2 2.1.0.00	2154	1550	—	2080	4	18,12
-01	2454	1850	340	2380	6	19,92

		1.436.2-23.2 2.1.0.00 СБ																
		Рама																
		Сборочный чертеж																
Разраб.	Бернинова	Техн. 24.12.90	<table border="1"> <tr> <td>Стадия</td> <td>Масштаб</td> <td>Масшт.</td> </tr> <tr> <td>P</td> <td>См. табл.</td> <td>1:20</td> </tr> <tr> <td>лист 1</td> <td colspan="2">листов 2</td> </tr> <tr> <td colspan="3">ЦНИИ</td> </tr> <tr> <td colspan="3">проектлегконструкция</td> </tr> </table>	Стадия	Масштаб	Масшт.	P	См. табл.	1:20	лист 1	листов 2		ЦНИИ			проектлегконструкция		
Стадия	Масштаб	Масшт.																
P	См. табл.	1:20																
лист 1	листов 2																	
ЦНИИ																		
проектлегконструкция																		
Пров.	Авсолова	25.12.90																
Рис. пр.	Авсолова	25.12.90																
Н. контр.	Тимошенко	26.12.90																
Этв.	Калицкий	27.12.90																

Копировал Тарасова

24750-03 20 Формат А3

A-A  
M1:2  
лист 1

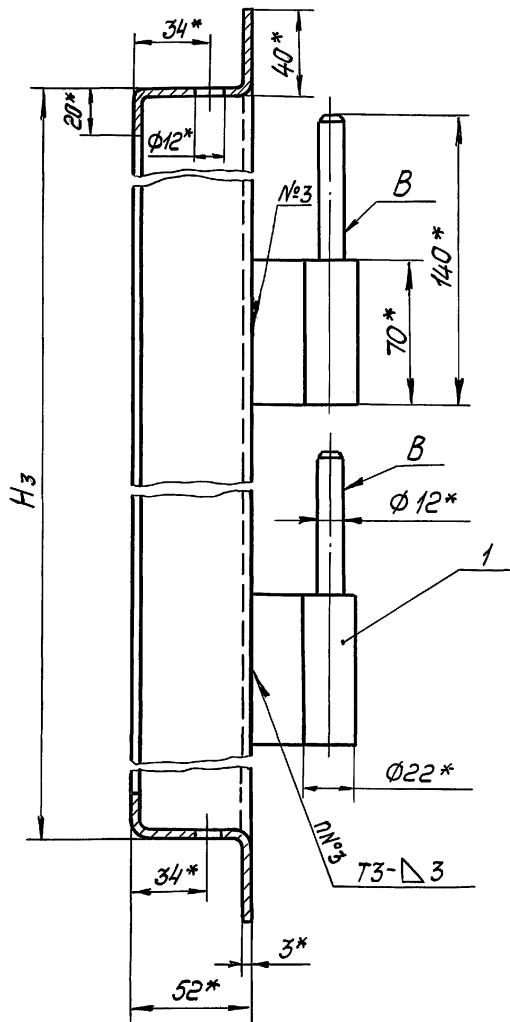

B-B  
M1:2  
лист 1

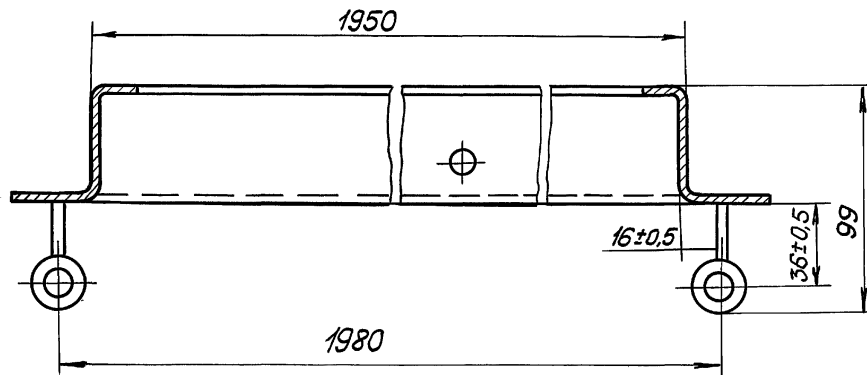

II  
M1:2  
лист 1

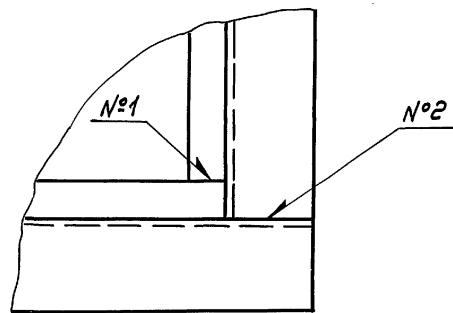

Умб. № по др. | Подпись и дата | Взам. умб. №

1436.2-23.2 2.1.0.00СБ		лист
		2

Кашурова Тарасова 21750-03 21 Формат А3

✓(✓)

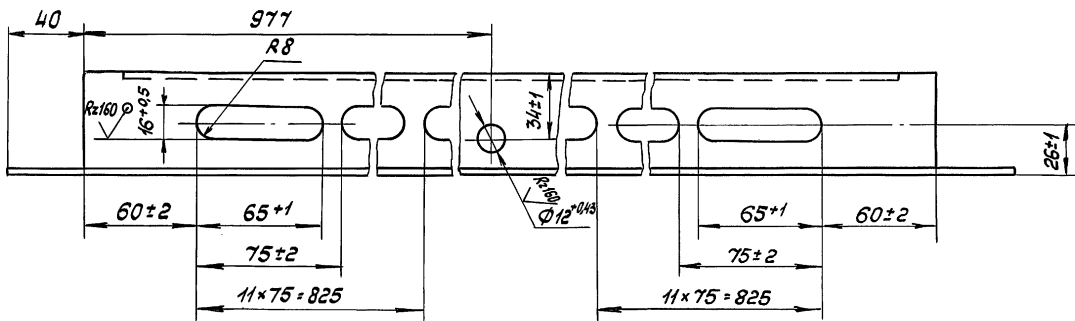
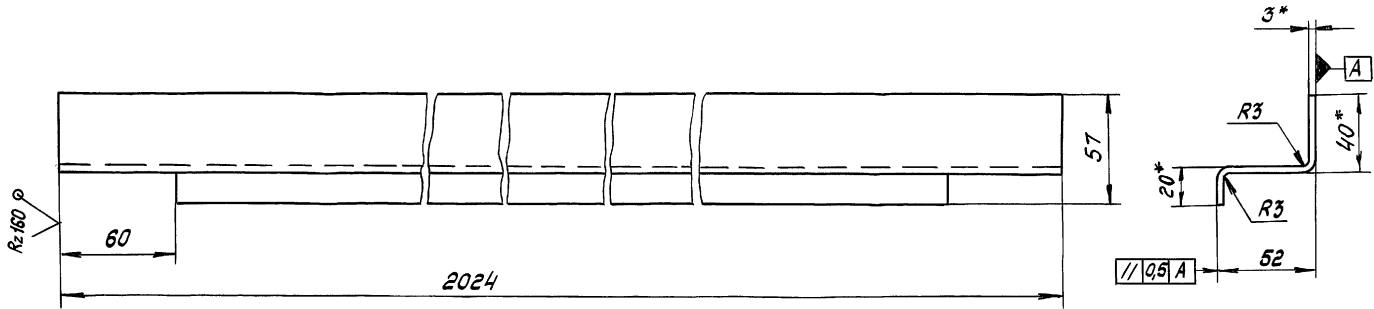

1. \* Размеры для справок.  
2.  $h_{14}; \pm \frac{2714}{2}$

Шкала 1:1

				1.436.2-23.2 2.1.0.01											
				Связь		<table border="1"> <tr> <td>Стадия</td> <td>Масса</td> <td>Масшт.</td> </tr> <tr> <td>Р</td> <td>4,16</td> <td>1:2</td> </tr> <tr> <td>Лист</td> <td colspan="2">Листов 1</td> </tr> </table>	Стадия	Масса	Масшт.	Р	4,16	1:2	Лист	Листов 1	
Стадия	Масса	Масшт.													
Р	4,16	1:2													
Лист	Листов 1														
Разраб.	Берникова	Формат	24,12,90	Б-ПН-ЗГОСТ19903-74 С235ГОСТ27772-88 лист											
Проб.	Ясапова	Шкала	25,12,90												
Рис. пр.	Ясапова	Шкала	25,12,90												
И. контр.	Лончащенко	Шкала	25,12,90												
Копирован Тербова				24750-03 22 Формат А3											

✓(✓)

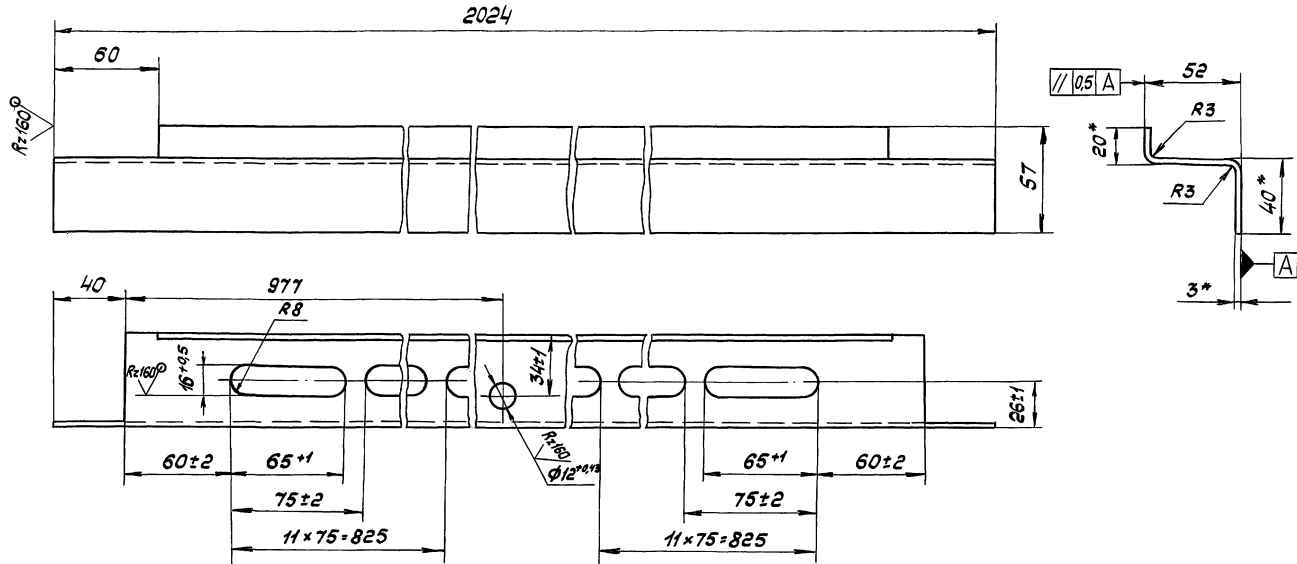

1.\* Размеры для справок.  
 2.  $h_{14}; \pm \frac{T_{14}}{2}$ .

Учебный лист. Проверить и датировать. Взам. инв. №

		1.436.2-23.2		2.1.0.02		
		Связь		Статия	Масса	Масшт.
				Р	4,16	1:2
				Лист	Листов 1	
Разраб.	Берднова	Рисов	24.12.88	6-ПК-3 ГОСТ 19903-74 С 235 ГОСТ 27172-88		
Проф.	Агапова	СД	25.12.88			
Рук. пр.	Агапова	СД	25.12.88			
Н. контро.	Анопаренко	Тихомиров	26.12.88			
Копировал Тарасова			24750-03	Проектлегконструкция		