

МИНИСТЕРСТВО СЕЛЬСКОГО ХОЗЯЙСТВА СССР
ГЛАВСЕЛЬСТРОЙПРОЕКТ
ГИПРОНИСЕЛЬХОЗ

РЕКОМЕНДАЦИИ
ПО СТРОИТЕЛЬСТВУ
МЕХАНИЗИРОВАННЫХ ХРАНИЛИЩ
МИНЕРАЛЬНЫХ УДОБРЕНИЙ,
ЗАТАРЕННЫХ
В МЯГКИЕ КОНТЕЙНЕРЫ

Москва — 1982

«Рекомендации по строительству механизированных хранилищ минеральных удобрений, затаренных в мягкие контейнеры» разработаны Центральным научно-исследовательским и проектным институтом типового и экспериментального проектирования животноводческих комплексов по производству молока, говядины и свинины (Гипронисельхоз) с участием Научно-исследовательского и проектно-технологического института механизации и электрофикации нечерноземной зоны РСФСР (НИПТИМЭСХ Н. З. РСФСР) и Центральной экспериментально-исследовательской, конструкторско-технологической лаборатории химизации сельского хозяйства (ЦЭЛХИМ).

Редакторы-составители: инженеры Г. С. Генкин (Главсельстройпроект МСХ СССР), Ю. Ф. Конопченко (Всесоюзное производственно-научное объединение по агрохимическому обслуживанию сельского хозяйства (Союзсельхозхимия) МСХ СССР), А. А. Романов, С. П. Кочурин, В. М. Круглов (Гипронисельхоз), д. т. н., проф. Е. В. Козловский, к. т. н. В. В. Фядных, к. т. н. Н. А. Колташов (НИПТИМЭСХ Нечерноземной зоны РСФСР), к. т. н. Л. М. Клятис (ЦЭЛХИМ).

Министерство сельского хозяйства СССР

РЕКОМЕНДАЦИИ
ПО СТРОИТЕЛЬСТВУ МЕХАНИЗИРОВАННЫХ ХРАНИЛИЩ
МИНЕРАЛЬНЫХ ДОБРЫЙ,
ЗАТЯЖЕННЫХ В МЯГКИЕ КОНТЕЙНЕРЫ

Утверждены
Министерством сельского хозяйства СССР
4 декабря 1981 г.

Со. ласованы: ГУПО МДЛ СССР 7 сентября 1981 г.,
Минздравом СССР 13 ноября 1981 г.

Москва -- 1982

Рекомендации содержат основные положения по строительству и эксплуатации хранилищ (открытых площадок) вместимостью 200; 400; 800; 1-100; 1600; 2000; 2500 и 3200 т твердых минеральных удобрений в контейнерах. Приведены схемы планировки площадок с использованием наиболее распространенных средств механизации: авто- и электрогрузовиков, оборудованных бороздчатой стрелой и вилами; стрелочных автомобильных кранов, портальных электрических кранов и специальных тракторных погрузчиков. В рекомендациях дан перечень стационарных и мобильных средств механизации, с помощью которых возможно выполнение всех трудоемких-разгрузочных работ в хранилищах. Изложены требования, предъявляемые к размещению хранилищ, даны конструкции некоторых помещений и указания по их устройству.

Строительство хранилищ предусматривается на территории ча производственных баз объединения "Союзсельхозхимия". В колхозах и совхозах для длительности (в течение 2-3 месяцев) хранения минеральных удобрений.

Рекомендации предназначены для работников инженерно-технической службы объединения "Союзсельхозхимия", агрохимцентров, пунктов химизации, колхозов, совхозов и подсобных хозяйств промышленных предприятий.

Рекомендации распространяются на строительство и эксплуатацию хранилищ, размещаемых в местах использования минеральных удобрений: в колхозах, совхозах, подсобных хозяйствах объединения "Союзсельхозхимия" и других сельских хозяйственных предприятиях.

1. ПРИМЕНЕНИЕ МЯГКИХ КОНТЕЙНЕРОВ ДЛЯ ТРАНСПОРТИРОВКИ И ХРАНЕНИЯ МИНЕРАЛЬНЫХ УДОБРЕНИЙ

1.1. В целях обеспечения сохранности минеральных удобрений в комплексной механизации погрузочно-разгрузочных и транспортно-складских работ разработана технология применения минеральных удобрений с использованием мягких контейнеров. По этой технологии вместо бумажных или полиэтиленовых мешков, в которые обычно затариваются наиболее ценные виды минеральных удобрений, используются мягкие контейнеры типа МКР-1,0М. Опыт эксплуатации мягких контейнеров показал, что их применение обеспечивает комплексную механизацию погрузочно-разгрузочных работ с минеральными удобрениями на всех этапах их переработки от завода до поля. При этом обеспечивается полная сохранность затаренных в эти контейнеры минеральных удобрений. Удобрения в контейнерах могут храниться на открытых площадках, за счет чего обеспечиваются экономия капитальных вложений в строительство складов. Ощутимый эффект может быть достигнут и при хранении удобрений в контейнерах на загрузочных площадках аэродромов сельскохозяйственной авиации, так как при этом увеличивается производительность самолетов за счет ускорения процесса их загрузки удобрениями и повышения надежности работы высевающих аппаратов, благодаря сохранению сыпучести удобрений.

1.2. Для выявления степени эффективности применения контейнеров при перевозке и хранении минеральных удобрений в сравнении с применением удобрений, упакованных в мешки и хранящихся на складе, были изучены три типичные для Черноземной зоны РСФСР технологии применения минеральных удобрений:

А. Загрузка машин для внесения минеральных удобрений в почву осуществляется на площадке приельцового склада.

Б. Загрузка машин для внесения удобрений в почву осуществляется на площадке глубинного склада.

В. Загрузка машин для внесения удобрений в почву осуществляется на площадке в поле.

Исследованиями технологии применения минеральных удобрений в полиэтиленовых контейнерах и состав операций, учитываемых при определении технико-экономических показателей, приведен на рис.

Разгрузка ж/д вагонов на площадке приельцового склада

Рис. 1. Технологии применения минеральных удобрений в полиэтиленовых контейнерах одноразового пользования

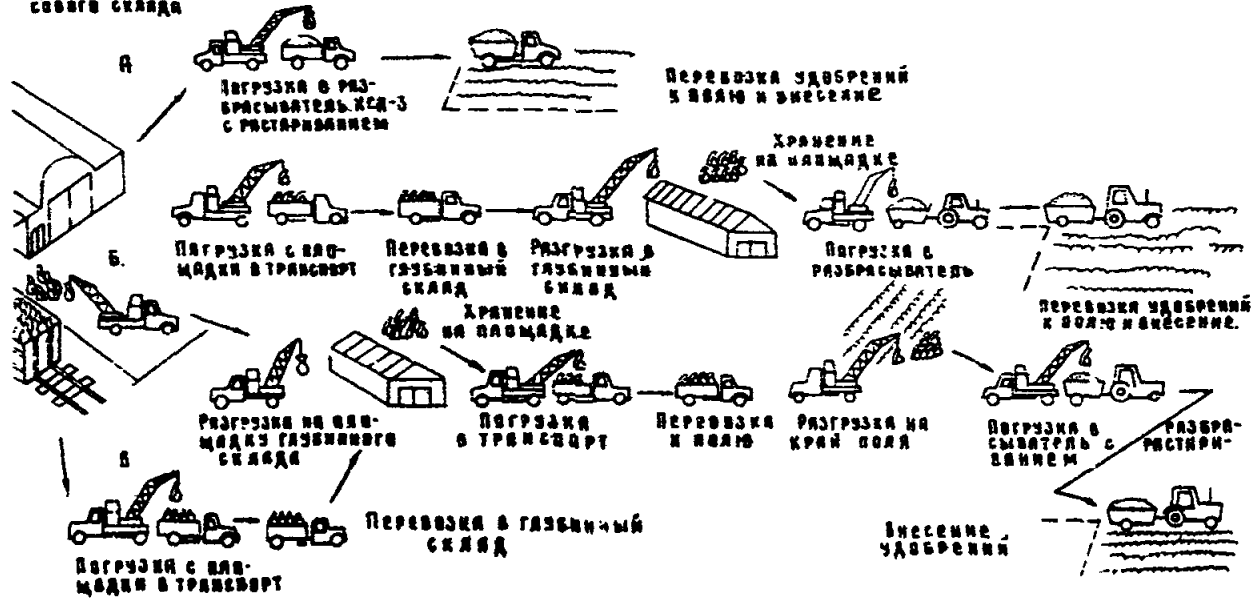

1.3. По каждой технологии выполнены технико-экономические расчеты по двум вариантам:

- транспортирование и хранение минеральных удобрений в мешках;

- то же, в контейнерах разового пользования.

В расчетах принято использование следующих погрузочно-разгрузочных средств:

- на работе с мешками погрузчика ЭП-103;

- на работе с контейнерами автокрана АК-75В;

- тракторного погрузчика ПКУ-0,8 (КУН-10) с грузозахватным приспособлением.

Результаты проведенных расчетов приведены в табл. I. При определении технико-экономических показателей эффективности различных технологических схем использованы результаты научно-исследовательских работ, выполненных ЦЭЛХИМ в сотрудничестве с другими институтами.

1.4. Анализ полученных результатов показывает, что использование мягких полиэтиленовых контейнеров грузоподъемностью 1 т для транспортировки, хранения, переработки и внесения минеральных удобрений в технологическом цикле от прирельсового склада до поля ведет к сокращению как общих затрат труда, так и приведенных затрат. В зависимости от технологической схемы при применении контейнеров затраты труда сокращаются в 2-2,7 раза, а приведенные затраты - в 1,5-1,7 раза.

При перевозке удобрений в полиэтиленовых контейнерах имеют место только две операции, связанные непосредственно с удобрениями (загрузка контейнера на химкомбинате и разгрузка его в кузов машины для высева). Это снижает трудовые затраты и практически сводит к нулю потери. Экономический эффект достигается за счет комплексной механизации погрузочно-разгрузочных работ, полной сохранности пропукта и его качества, сокращения простоев транспортных средств, экономии складских площадей за счет возможности хранения заполненных контейнеров на открытых площадках.

1.5. Исследованиями НИИТЭКОХ Инженерной зоны РСФСР, Ленинградского филиала ВНИИО, Вильнюсского института НИИТЭКОСета, Ленинградского института инженерной железнодорож-

Таблица I

Технико-экономические показатели различных технологий
использования полиэтиленовых контейнеров

Тип тех- но- ло- гии	Наименование технологии	Затраты труда, чел.-ч/т			Приведенные затраты, руб./т		
		Мелка	Контейнер		Мелка	Контейнер	
		Основные погрузочно-разгрузочные средства					
		ЭП-103	АК-75-В	ПКУ-0,8 с приспособ- лением (КРН-10)	ЭП-103	АК-75-В	ПКУ-0,8 с приспособ- лением (КРН-10)
А	Растворение удо- брений в про- дольном складе	1,53	0,7405	-	15,46	10,35	-
Б	Растворение удо- брений в плуви- ном складе.....	4,2	1,51	1,39	24,79	15,08	14,88
В	Растворение удо- брений в поле...	4,48	1,651	1,371	23,53	14,39	13,92

ного транспорта, Центральной научно-исследовательской лаборатории полимерных контейнеров, ВНИИАгрохим и Центральной экспериментально-исследовательской конструкторско-технологической лаборатории химизации сельского хозяйства (ЦЭЛХИМ) установлено, что переход на контейнерную технологию перевозки, переработки и хранения в мягких полиэтиленовых контейнерах 1 млн. т удобрений даст народному хозяйству экономию в сумме 3-5 млн. руб., позволит высвободить около 2 тыс. рабочих (грузчиков), сократить в 2-5 раз простои тракторных и технологических машин под погрузкой и разгрузкой, обеспечит улучшения санитарно-гигиенических условий труда рабочих на погрузочных операциях.

В целом использование полиэтиленовых контейнеров вместо мешков при транспортировке, хранения и внесении удобрений сочетает преимущества и исключает недостатки применения мешков вместимостью 35-50 кг удобрений.

1,6. С 1982 г. для сельского хозяйства нашей страны намечается поставка минеральных удобрений в мягких полиэтиленовых контейнерах нового пользования типа МКР-1,0М. Технологическая характеристика полиэтиленовых контейнеров разработана в соответствии с техническими условиями ТУ 6-19-74-77. В XI пятилетке ежегодные объемы поставок удобрений в полиэтиленовых контейнерах определены в количестве 3 млн. т, что соответствует производственной мощности технологической линии по выпуску контейнеров Новоосковского производственного объединения "Полимерконтейнер". В последующие годы объемы поставок удобрений в контейнерах планируется довести до 15-18 млн. т в год.

Контейнеры будут использоваться для удобрений, поставляемых в настоящее время в бумажных и в полиэтиленовых мешках, и, в первую очередь, для высококонцентрированных и сложных медленнодействующих удобрений.

г. И. ЦКМ) КОНТЕЙНЕР МКР-1,0М
И УСЛОВИЯ ИХ ЭКСПЛУАТАЦИИ

к. т. Контейнер марки МКР-1,0М нового пользования разработанного нового пользования МКР-1,0, предназначен для транспортирования всеми видами транспорта и длительного хранения (не более 7 месяцев) мине-



Рис.2. Общий вид и габаритные размеры контейнера МКР-I,OM

Техническая характеристика мягкого контейнера МКР-I,OM

Грузоподъемность, не более, т	1,0
Собственная масса, не более, кг	2,0
Рабочий объем в загруженном состоянии, м ³	0,98±0,03
Насыпная масса транспортируемого груза, не более, т/м ³	1,0
Габаритные размеры (по чертежу), мм	B = 1300 L = 2100
Габаритные размеры в загруженном состоянии, не более, мм	D = 980 H = 1300

ральных удорожений при температурах от -60 до $+60^{\circ}\text{C}$.

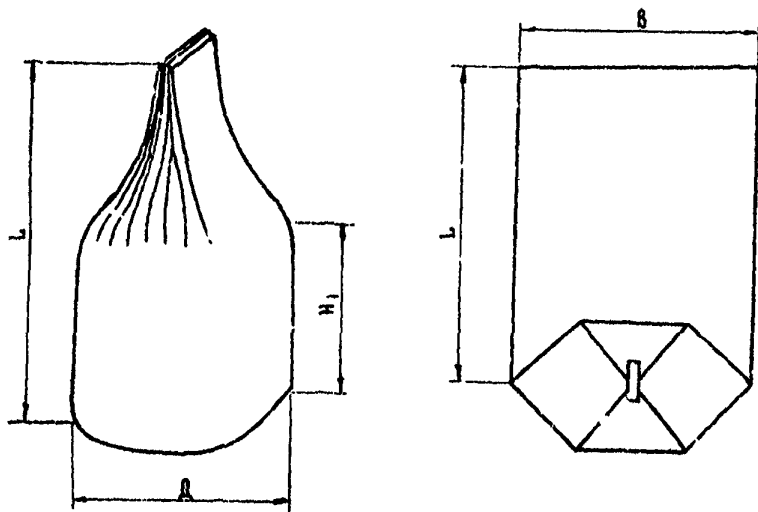
Контейнер изготавливается из полиэтиленовой ткани, ламинированной полиэтиленовой пленкой, и имеет форму мешка с квадратным гачем и горловиной, уложенной в виде пластины (рис.2). Контейнеры в загруженном состоянии могут храниться на открытых площадках.

2.2. Для обеспечения работ с мягкими контейнерами у потребителя необходимо иметь:

средства для транспортировки;

грузозахватные приспособления;

средства механизации для выгрузки заполненных контейнеров из транспортных средств, штабелирования и опорожнения их в емкости технологических машин;

приспособления для разрезания оболочки контейнера при разгрузке;

площадки для складирования заполненных контейнеров.

2.3. В процессе эксплуатации не допускается контакт контейнеров с предметами, имеющими острые грани, и с агрессивными химическими веществами, взаимодействующими с материалом контейнера (исключения). Запрещается перемещать контейнеры вилочком. Для предотвращения проникновения влаги внутрь контейнера необходимо контролировать правильность укладки горловины контейнера.

2.4. Погрузочно-разгрузочные операции с контейнерами производятся на требуемой технологической оснастке. Однако на всех этапах обращения контейнера у потребителя следует учитывать, что наличие контейнера не исключает возможности его прорезов, прожогов и порывов при зацеплении (дрении) за выступающие части транспортных средств. Поэтому перед погрузкой контейнеров необходимо очистить кузов транспортных средств от ранее перевозимых грузов и нефтепродуктов, удалить из кузова выступающие гвозди, болты, проволоку и другие посторонние предметы. Не допускается также выстилать дно и форта машин брезентом. При соблюдении правил эксплуатации контейнеры служат надежным средством транспортировки и хранения непиральных удобрений.

2.5. Для погрузочно-разгрузочных работ с контейнерами требуется персонал: машинист погрузчика и стропальщик.

2.6. Классификация и маркировка контейнера не предусматривает



Рис.3. Грузозакрепное приспособление для мягких контейнеров: 1 - треугольник-траверса; 2 - штырь

непосредственную строповку контейнера на крюк грузоподъемного устройства. Для этой цели используются специальные переходные грузозахватные приспособления двух типов - с ручной запасовкой горловины контейнера (рис.3) и с полумеханической запасовкой (рис.4). Приспособление первого типа состоит из двух частей: равноостороннего треугольника и штыря.

2.7. Порядок строповки контейнера при использовании грузозахватного приспособления первого типа следующий. Для надежного защемления при строповке и для обеспечения необходимой прочности контейнера при его подъеме, горловина контейнера укладывается складками в плоский рукав шириной 230-280 мм (рис.5). Треугольник грузозахватного приспособления (рис.6) накладывается на сложенную горловину контейнера так, чтобы основание треугольника было обращено в сторону свободного конца горловины и примерно параллельно краю сложенного рукава (рис.6,а). Плоская часть рукава протаскивается внутрь треугольника. В образовавшуюся петлю вставляется штырь (рис.3), который овалом загнутого конца зацепляется за треугольник и таким образом фиксируется от проворачивания во время подъема (рис.6 б,в). Затем производится подъем контейнера на высоту 100-150мм от опорной поверхности с целью проверки надежности строповки. Если при этом не обнаруживаются визуальных признаков разрыва горловины контейнера (частичное опускание контейнера и характерный трясак), то производится дальнейший подъем и транспортировка контейнера к месту хранения (в штабель).

2.8. После установки контейнера в штабель производится его расстроповка путем вытаскивания строповочного штыря и освобождения горловины от элементов грузозахватного приспособления. При установке контейнеров во второй ярус штабеля для вытаскивания строповочного штыря рекомендуется использовать шнур длиной 1,2-1,5-м. Кроме того, рабочим мог произвести сперацию конструкции, стоя на уровне чистого пола и не поднимаясь на концы черн первого яруса.

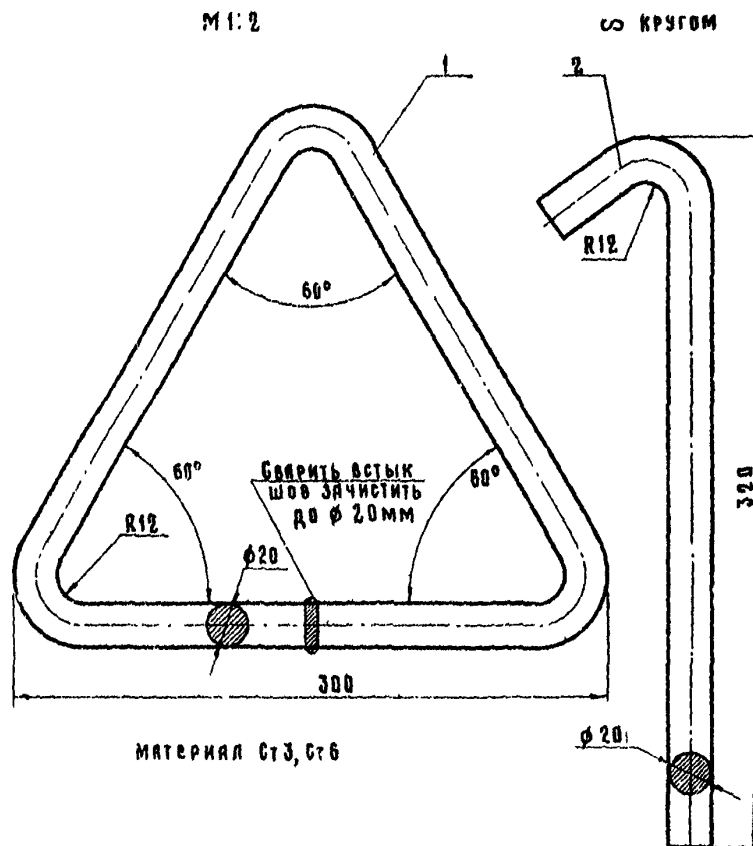
2.9. Грузозахватное приспособление второго типа с полумеханической запасовкой горловины контейнера (рис.1) состоит из следующих частей: бугеля; поворотные диски со шпантами; рукоятки и.



Рис.4. Грузоулавливающее приспособление с полусферическим запорной горловиной контейнера: 1 - дуга; 2 - рукоятка; 3 - диск; 4 - выпрямляющая штанга; 5 - поперечная штанга



Рис.5. Общий вид контейнера, подготовленного для stopповки

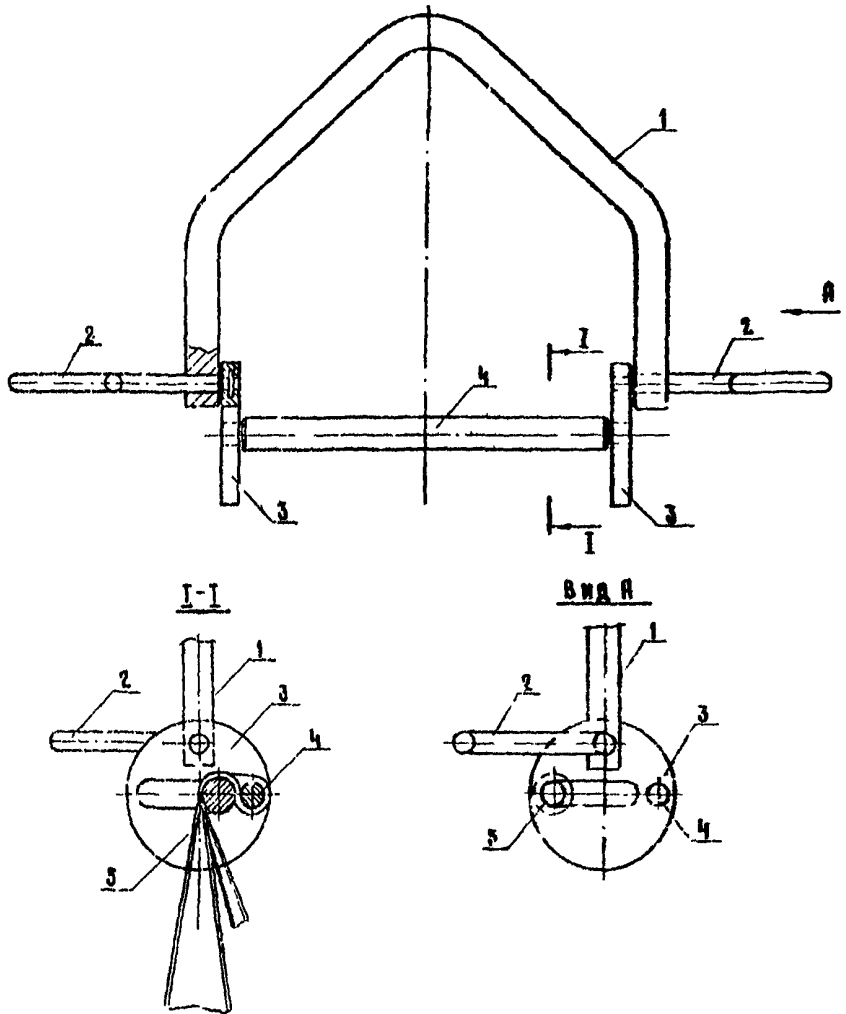

Рис.6. Последовательность сборки stopповки контейнера

2.10. В соосных цапфах бугеля (рис.4) установлены рукоятки с неподвижно закрепленными на них дисками. Каждый диск имеет цилиндрическое отверстие и продольную овальную прорезь. Оба диска соединяются между собой двумя штангами-валликами. Неподвижная штанга устанавливается концевыми цилиндрическими шейками в отверстиях дисков, подвижная - в прорезях дисков. При этом первая штанга запрессована в отверстия и укреплена от вращения стопорными винтами, а вторая свободно вращается и перемещается в овальных прорезях дисков.

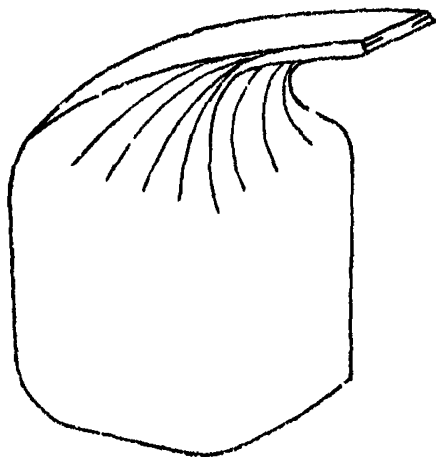
2.11. Стреловую контейнера производят следующим образом (рис.7). Поворотом одной из рукояток диски устанавливают в положение "а", при котором оси штанг располагаются в горизонтальной плоскости. Подготовленную к отстрелке горловину, сложенную в рукав, перебрисывают через неподвижную штангу. Рукоятку приспособления поворачивают на 180° в сторону свободно висящего конца горловины (положение "б"). Под действием силы натяжения горловини происходит перемещение штанги в овальных прорезях дисков и рукав горловины зажимается между подвижной и неподвижной штангами. После запасовки горловины контейнера производят плавный подъем и перемещение контейнера к месту хранения или выгрузки. После установки контейнера на место хранения производят отстрелку горловины. Для этого необходимо повернуть рукоятку на 180° в сторону "смачивания" горловины контейнера с подвижной штанги.

2.12. Крюк грузоподъемного механизма должен иметь предохранительное замыкающее устройство типа предохранительной скобы, поворотного козырька или замка. На съемных грузозахватных приспособлениях должны быть указаны их номера, наименование завода-изготовителя и дата выпуска. Все виды съемных грузозахватных приспособлений должны подвергаться периодическому осмотру и испытанию на прочность.

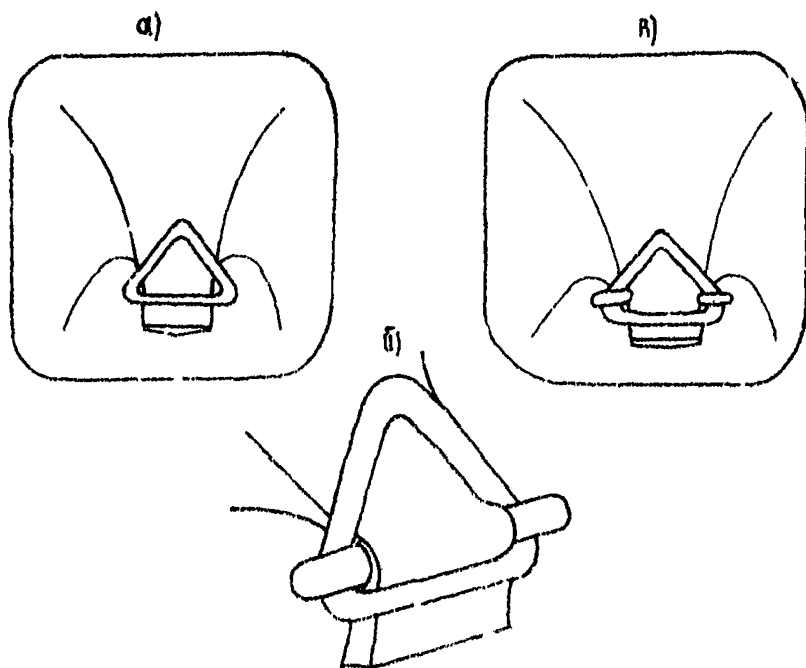
2.13. Мягкий контейнер из полиэтиленовой ткани является отгрузочной тарой разового пользования.

2.14. Транспортировка контейнеров с углублениями от прирельсовых складинов на хранилищах в коллозах (сезонах) производится, как правило, с помощью автомобилей и грузоподъемностью 3-5т, а также с помощью тракторов и других машин прицепов.



Рис.7. Парток строповки контейнера грузозахватным приспособлением с полумеханической запасовкой горловины: 1 - бугаль; 2 - рукоятка; 3 - диск; 4 - горизонтальная штанга; 5 - вертикальная штанга

Техническая характеристика различных транспортных средств приведена в табл. 2.

2.15. На площадках для хранения мягких контейнеров производятся следующие операции:

- выгрузка контейнеров с транспортных средств;
- транспортировка контейнеров на большие расстояния в пределах хранилища;
- укладка контейнеров в штабель;
- разборка штабелей;
- выгрузка удобрений из контейнеров в технологические машины.

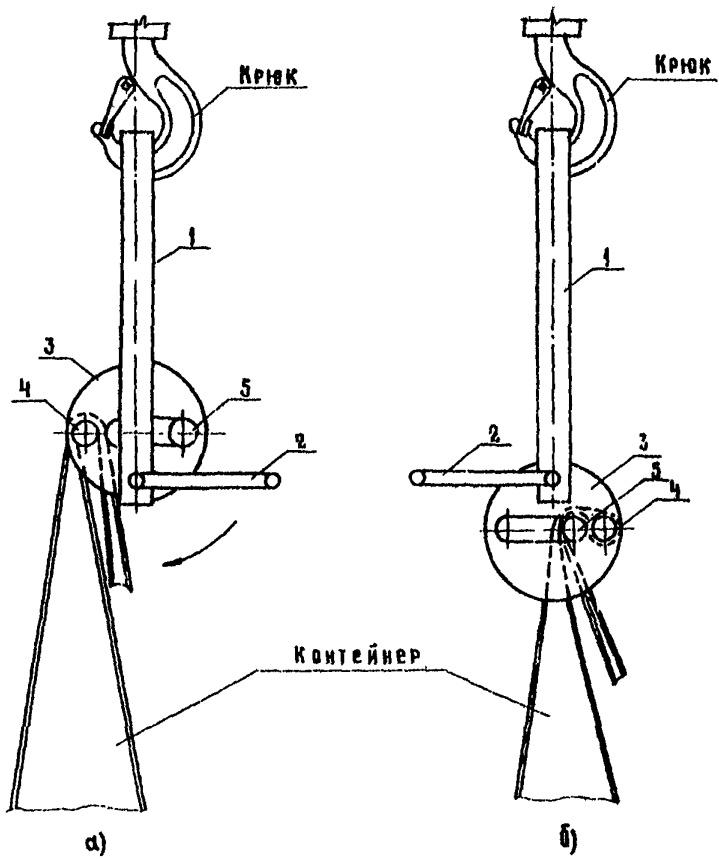
2.16. Перевозка контейнеров с удобрениями в пределах хранилища осуществляется двумя способами:

- в повышенном состоянии на тропе автомобильными, тракторными или электрическими погрузчиками;
- на плоских деревянных поддонах вилочными погрузчиками.

2.17. Все погрузочно-разгрузочные операции с контейнерами выполняются с помощью существующих средств механизации и транспорта, оборудованных вышеуказанными грузозахватными приспособлениями. Для этих целей в условиях колесных дорог могут быть использованы авто- и тракторные погрузчики с безлопчатой стрелой или вилочным захватом, автомобильные краны, электрические тали грузоподъемностью не менее 1 тс, опорные или портальные электрические краны. В таблицах 3-4 приведены технические характеристики рекомендуемых средств механизации для производства погрузочно-разгрузочных работ на открытых площадках хранилищ.

2.18. При выполнении всех операций технологического цикла следует соблюдать следующие правила:

- с целью исключения динамических воздействий подъем контейнера должен производиться плавно, без рывков;
- транспортирование контейнера на безлопчатой стреле погрузчика должно выполняться в поднятом состоянии на расстоянии 30-50 см от поверхности пола со скоростью не более 6 м/ч;
- при транспортировке контейнера на плоском поддоне погрузчиком с вилочным захватом яму грузоподъемного колеса гача или следует отклонить назад на 5-6°.

Таблица 2

Техническая характеристика
транспортных средств, применяемых для перевозки контейнеров

Р и д траспорта	Грузоподъ- емность, т	Внутренние размеры плат- формы (длина, ширина), мм	Число перево- зимых контей- неров в кузове
Автомобили			
ГАЗ-53А	4,0	3740 х 2170	4
ЗИЛ-130	5,0	3752 х 2326	5
ЗИЛ-130Г	5,0	4686 х 2326	5
МАЗ-200	7,0	4500 х 2430	7
МАЗ-500А	8,0	4810 х 2430	8
КРАЗ-257	13,9	5770 х 2460	11
КАМАЗ-5320	8,0	5375 х 2320	8
Автомобильные прицепы			
И/прицеп ОУАЗ-885	7,5	6070 х 2220	7
Прицеп ЛАЗ-754В	4,0	3848 х 2207	4
Прицеп УАЗ-817	5,0	4682 х 2322	5
И/прицеп МАЗ-684Б	7,0	6050 х 2250	7
И/прицеп КАЗ-717	11,5	7500 х 2240	12
Тракторные одноосные прицепы			
ИТС-4	4,0	1815 х 3470	4
ИТС-6	6,0	1815 х 3400	6
ИТС-9	9,0	2340 х 2700(2)	8
Тракторные двухосные прицепы			
ИТС-4	4,0	1815 х 3470	4
ИТС-6	6,0	2000 х 3500	6

Таблица 3

Техническая характеристика автомобильных кранов

Показатели	AK-7,*	AK-7CB	КС-1562 (К-45)	КС-1563 (К-46)	КС-256Д
Грузовая емкость, т.....	7,5	7,34	11,84	6,0	12,0
Вылет крюка, м					
- наибольший.....	2,9	2,8	5,0	6,5	3,3
- наибольший.....	7,0	7,5	9,0	6,0	7,0
Грузоподъемность, т					
- при наименьшем вылете.....	1,7	7,6	2,5	4,0	2,5
- при наибольшем вылете.....	7,5	1,65	1,1	1,2	0,85
Линейный вылет стропы в текущем состоянии на высоте кранов, м.....	7,0	7,0	6,0	6,0	5,7
Марка базового автомобиля...	ЗИЛ-164	ЗИЛ-130	ГАЗ-53А	ЗИЛ-130	ЗИЛ-130
Габариты с транспортным по- ложением, м:					
- длина.....	10,2	10,7	14,5	9,4	13,8
- ширина.....	2,56	2,56	2,7	2,5	2,4
- высота.....	3,56	3,56	3,7	3,3	3,4
Высота подъема крюка, м					
- при наименьшем вылете.....	5,2	7,5	12,4	6,2	15,0
- при наибольшем вылете.....	3,0	3,2	9,8	3,8	12,0
Расстояние между опорами, м					
- по продольной оси.....	3,57	3,5	3,5	3,24	3,24
- поперек продольной оси.....	3,57	3,5	3,5	3,3	3,0
Масса крана, т.....	9,2	8,7	8,9	7,1	7,6

Показатели	ИС-2562 (К-64)		МКА-6,3		К-61		К-63	
Длина стрелы, м.....	7,35	11,75	7,35	11,75	7,35	11,75	7,35	11,75
Вылет крана, м								
- наименьший.....	3,3	4,6	3,4	5,0	3,6	3,6	3,3	4,6
- наибольший.....	5,5	9,0	7,0	10,0	6,5	6,0	6,5	9,0
Грузоподъемность, т								
- при наименьшем вылете...	6,3	3,0	6,7	2,5	3,0	3,0	3,3	3,0
- при наибольшем вылете...	2,0	1,0	1,7	0,7	1,5	1,0	2,0	1,0
Максимальный вылет стрелы с грузом I т на выносных опорах, м.....	6,5	9,0	8,0	8,8	6,5	9,0	6,5	9,0
Марка базового автомобиля..	МАЗ-500		ЗИЛ-130		МАЗ-200		МАЗ-200	
Габариты в транспортном положении, м:								
- длина.....	10,1	14,3	9,25	9,25	10,1	14,1	10,2	14,3
- ширина.....	2,7	2,7	2,6	2,6	2,4	2,4	2,7	2,7
- высота.....	3,6	3,2	3,9	3,5	3,86	3,86	3,8	3,8
Высота подъема крана, м								
- при наименьшем вылете...	7,65	12,18	8,1	12,2	7,7	12,0	7,7	12,0
- при наибольшем вылете...	4,53	8,08	3,9	3,9	3,52	3,5	3,32	3,5
Расстояние между опорами, м								
- вдоль продольной осн....	2,0	2,0	3,3	3,6	2,8	2,8	2,9	2,9
- поперек продольной осн..	3,45	3,45	3,5	3,5	3,0	3,0	3,45	3,45
Масса крана, т.....	12,4	12,4	-	-	11,7	11,65	11,8	11,94

Таблица 4

Техническая характеристика авто- и электропугачиков

М а р к а	Грузоподъем- ность, т		Наимольшая высо- та подъема, м		Радиус поворо- та, м	Габаритные разме- ры с валами, мм	Масса, кг
	на валах	на крюке	на валах	на крюке			
Автопугачики							
4022	2,0	-	2,8	-	2,2	3350x1450x2100	3160
4013	3,2	-	2,8	-	3,7	4820x2164x3150	5200
4015X	3,2	3,0	4,5	5,2	3,7	4950x2100x3200	4780
4045X	5,0	4,0	4,0	5,19	3,9	4960x2350x3260	5800
4014	5,0	-	2,8 и 4,5	-	3,9	5150x2350x2900	6450
Электропугачики							
ЭП-103	1,0	-	4,5	-	-	2500x910x2000	2080
ЭП-201	2,0	1,0	4,5	-	2,04	3150x1350x2950	3300
ЭП-212	2,0	1,0	4,5	-	2,04	3150x1120x2100	3410
ЭП-1008	1,0	-	4,5	-	-	4085x1400x3150	4500

3. ОРГАНИЗАЦИЯ ПРИЕМА И ХРАНЕНИЯ УДОБРЕНИЙ В КОНТЕЙНЕРАХ НА ПРИРЯЛЬСОВЫХ БАЗАХ

3.1. Минеральные удобрения, затаренные в металлические контейнеры, поступают потребителям по железной дороге в открытом подвижном составе - полувагонах.

3.2. Для обеспечения приема с железнодорожного транспорта, попутного кратковременного хранения и отгрузки в автомобильный транспорт удобрений в контейнерах (резнокордных или резанотканевых типа МКР-1,5п(л) по ГОСТ 21045-75), а также в полиэтиленовых мешках, институтом Промтрансипроект разработаны типовые проекты прирельсовых открытых складов с передвижными средствами механизации вместимостью 500 т (проект 705-1-125) и 1000 т (проект 705-1-126). Планировочное решение площадки открытого склада, принятое в типовом проекте 705-1-126, а также поперечный и продольные разрезы приведены на рис. 8, 9, 10. Схема склада по типовому проекту 705-1-125 вместимостью 500 т аналогична приведенному на рис. 8 и отличается линейными размерами. Типовые проекты разработаны для строительства открытых складов в составе районных и медрайонных баз химизации объединения "Сельхозхимия", на которых обеспечено централизованное обслуживание работающих отгонными и вспомогательными помещениями.

3.3. На каждой открытой площадке складов в соответствии с типовыми решениями предусмотрено одновременное хранение не менее четырех видов удобрений (два вида на каждый тип упаковки). Для приема, штабелирования и отгрузки контейнеров с удобрениями принят двухконсольный гозловый кран грузоподъемностью 5 т. Полувагоны с контейнерами устанавливаются под консоль крана. На площадке нижний ярус контейнеров устанавливается на деревянный настил высотой 250 мм. В штабеле контейнеры типа МКР-1,5п(л) устанавливаются в три яруса по высоте с уступом в полконтейнера (для обеспечения устойчивости). Это типовое решение приема с железнодорожного транспорта и кратковременного хранения может использоваться и для приема удобрений в полиэтиленовых контейнерах разового пользования типа МКР-1,0М. Однако складирование контейнеров типа МКР-1,0М следует производить по высоте только в два яруса. При этом вместимость контейнерных площадок изме-



Рис. 8. Типовое решение площадки открытого прирельсового склада на 1000 т минеральных удобрений, загруженных в контейнеры и полиэтиленовые мешки (т.п. 705-1-126).
В эскизах указана вместимость площадки и хранения контейнеров расчетного пользования типа КД 1000.



Рис. 9. Продольный разрез платформы

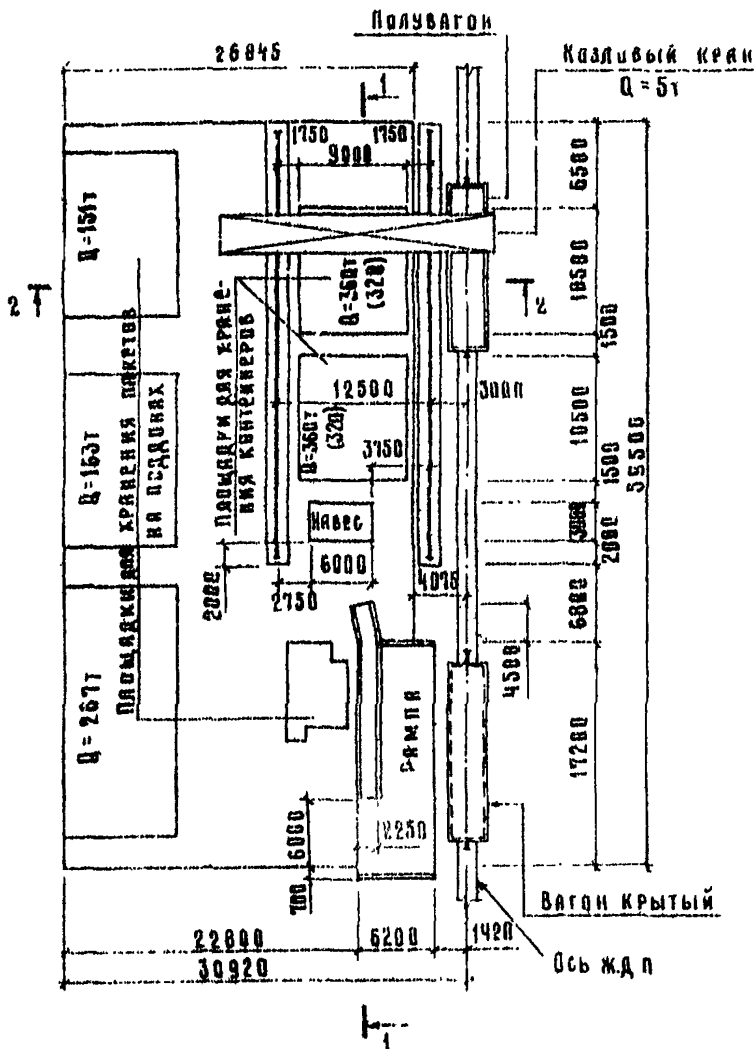

Рис. 10. Поперечный разрез платформы

нител и обрывает на 360, а 380 т.

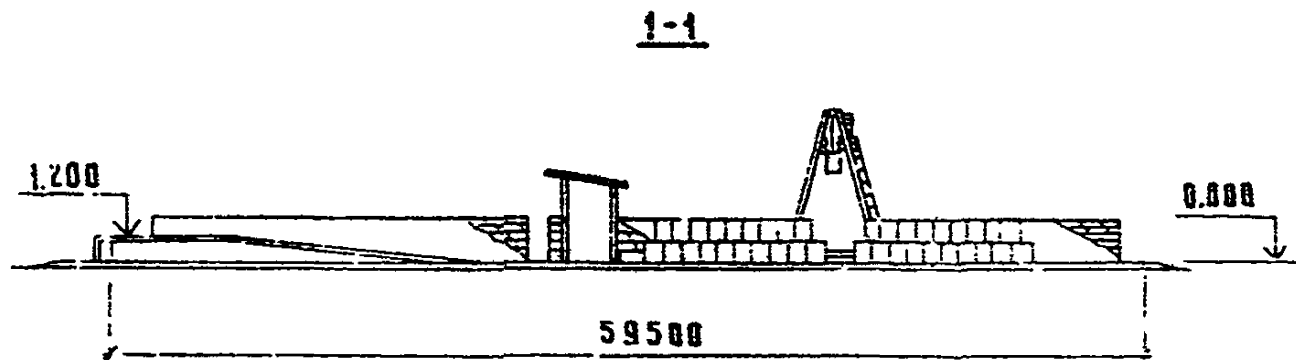
3.4. Грузопереработка удобрений, поступающих по железной дороге в полиэтиленовых мешках, предусмотрена в типовых проектах с помощью электро- и автопогрузчиков грузоподъемностью не менее 1 т. Критиче универсальные вагоны устанавливаются у рампы с пандусом. Электропогрузчиком к вагону подымаются плоские деревянные поддоны, на которых вручную формируются пакеты. На разгрузке одновременно работает два погрузчика: один устанавливает пакеты на поддонах вдоль вагона на рампе, другой отвозит и убывает пакеты в штабеля на площадке. В штабелях пакеты устанавливаются в два яруса.

3.5. Отгрузка минеральных удобрений с площадки склада к автотранспорт производится теми же механизмами, что и загрузка оклада: козловым краном и электро-, автопогрузчиками.

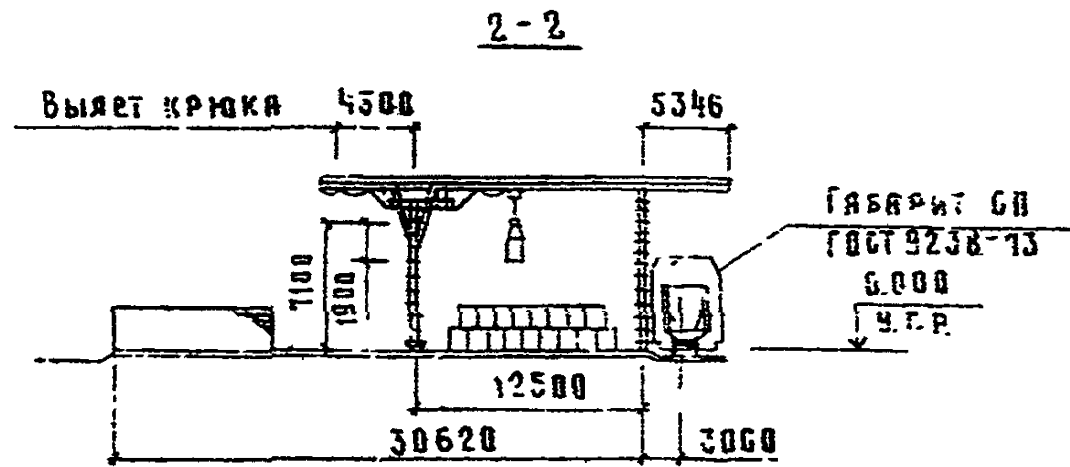
3.6. Сметная стоимость прирельсовых открытых механизированных окладов вместимостью 1000 и 500 т в контейнерах и пакетах с передвижными средствами механизации составляет соответственно 55,41 и 47,0 тыс.руб.

3.7. При отсутствии на прирельсовых базах химизации специализированных открытых окладов для приема и кратковременного хранения удобрений в контейнерах допускается для выгрузки контейнеров из полувагонов применять автомобильные стреловые краны. Тип крана следует выбирать из условия обеспечения его грузоподъемности на необходимом вылете стрелы. Требуемые вылет стрелы крана и высота подъема крюка определяются расчетом в соответствии со схемой (рис. II), принимая зазор безопасности от оси стрелы крана до стенки вагона по вертикали и горизонтали равным 1 м. Определив требуемые вылет стрелы крана и высоту подъема крюка, проверяют, обеспечивает ли при этом принятый кран необходимую грузоподъемность, равную 1 тс. Наиболее целесообразно использовать на выгрузке контейнеров из полувагонов автомобильные краны с троском. Они обеспечивают требуемые вылет и высоту подъема крюка при меньшей длине стрелы. На выгрузке контейнеров и штабелировании их на площадке рекомендуется применять также автокран с телом стрелы длиной 11,75 м типа К-6Г, К-6 К-69, МКА-6,3.

3.8. Для организации разгрузки полувагонов и штабелирова-



Рис. 11. Принципиальная схема планировки контейнерной площадки на 400 т удобрений при работе автомобильного крана К-61 с длиной стрелы 11,76 м



Рис. 12. Продольный разрез контейнерной площадки

ния контейнеров с помощью автокрана необходимо иметь вдоль железнодорожного пути свободную площадку с твердым покрытием шириной не менее 13 м, связанную с внутриплощадочными подъездными путями. Схема открытой контейнерной площадки для размещения на ней 400 т удобрений при работе автомобильного крана К-51 приведена на рис.12.

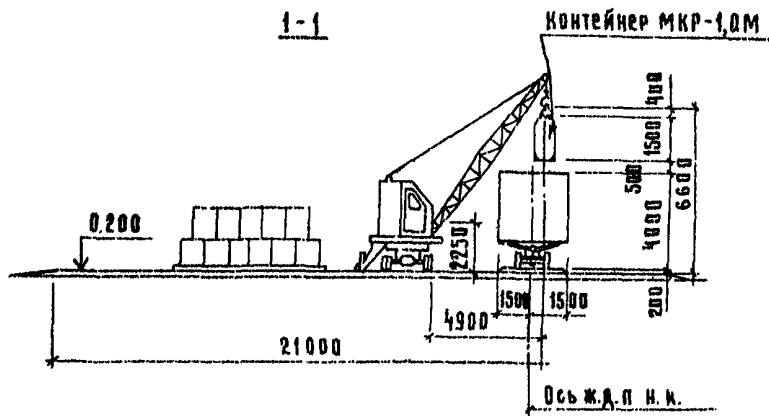
3.9. Схема размещения контейнеров в полувагоне и последовательность выгрузки контейнеров приведена на рис.13.

Автокран при выгрузке контейнера из вагона парализует ось параллельно оси железнодорожного пути. Расстояние от оси вращения крана до вагона должно превышать радиус поворота хвостовой части крана на величину запора безопасности, равную 1 м. Штабелирование контейнеров производится на площадке с жестким настилом. В штабеле контейнеры устанавливаются по два в ряд по высоте с уступом в полконтейнера.

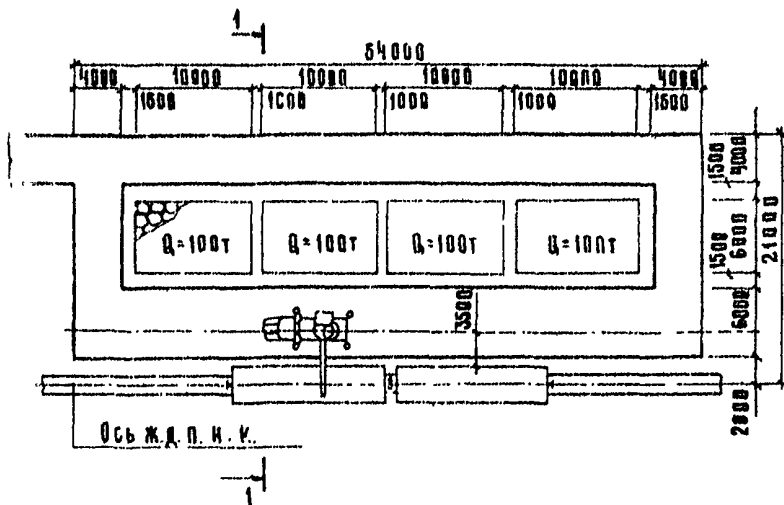
3.10. Расчетная стоимость строительства открытой площадки на 400 т (без накладных и плановых накоплений) составляет 9,52 тыс.руб., стоимость железнодорожного пути в пределах контейнерной площадки - 6,53 тыс.руб. В расчете на 1 т удобрений общая стоимость железнодорожного пути и площадки с твердым покрытием составляет 40 руб.

Капиталовложения в строительство открытого хранилища по приему и кратковременному хранению удобрений в контейнерах могут быть значительно снижены, если имеется возможность устройства аналогичной площадки с другой стороны железной дороги.

При оборудовании двух площадок открытого хранения, расположенных симметрично относительно оси железнодорожного пути, общая вместимость хранилища составит 800 т, а стоимость строительства 25,57 тыс.руб., что в расчете на 1 т стоимости составит 32 руб. Поэтому во всех случаях, где это возможно, выгрузку и хранение удобрений, затаренных в контейнеры, следует производить на две стороны.

4. ТИПОВЫЕ РАСЧЕТЫ СТАНЦИОННОГО ДОРОЖНОГО КОНТЕЙНЕРГАЖА

4.1. Для строительства хранилища на 500 и 1300 т химических удобрений в контейнерах следует использовать следующие данные:



Рис.13. Схема размещения в полуратоне и просматриваемость
размещенных контейнеров

ботан типовки проекта № 813-6-1. В проекте принята доставка удобрений в контейнерах с прирельсового склада автомобильным транспортом или в тракторных прицепах. Разгрузка транспортных средств осуществляется тракторными погрузчиками. Контейнеры с минеральными удобрениями на площадке хранятся по видам.

Типовой проект разработан с учетом размещения контейнерной площадки в непосредственной близости от складов минеральных удобрений. Рекомендуемая схема генерального плана приведена на рис. 14, схема движения транспортных и погрузочно-разгрузочных средств — на рис. 15.

4.2. Транспортные средства, груженные удобрениями в контейнерах, подъезжают к площадке для хранения данного вида удобрений. Погрузчик подъезжает к грузовому транспортному средству Стрпальщик с помощью специального приспособления захватывает горловину контейнера, подает сигнал трактористу или шоферу отпустить приподнятый закрепленный контейнер. Убедившись, что контейнер прочно удерживается захватом, подается сигнал "подъем" контейнера, который поднимается на высоту 0,5 м выше днища кузова. Затем погрузчик медленно отъезжает от транспортного средства и направляется к площадке, где хранится данный вид удобрения. На площадке контейнер оттолкается на указанное стрпальщиком место. Стрпальщик, убоявшись в точности установки контейнера, подает сигнал опустить стрелу и освобождает горловину контейнера от захвата, а так повторяется до полной разгрузки кузова транспортного средства. Разгрузка контейнеров и их погрузки в разбрасыватели может осуществляться также автомобильными кранами и автопогрузчиками.

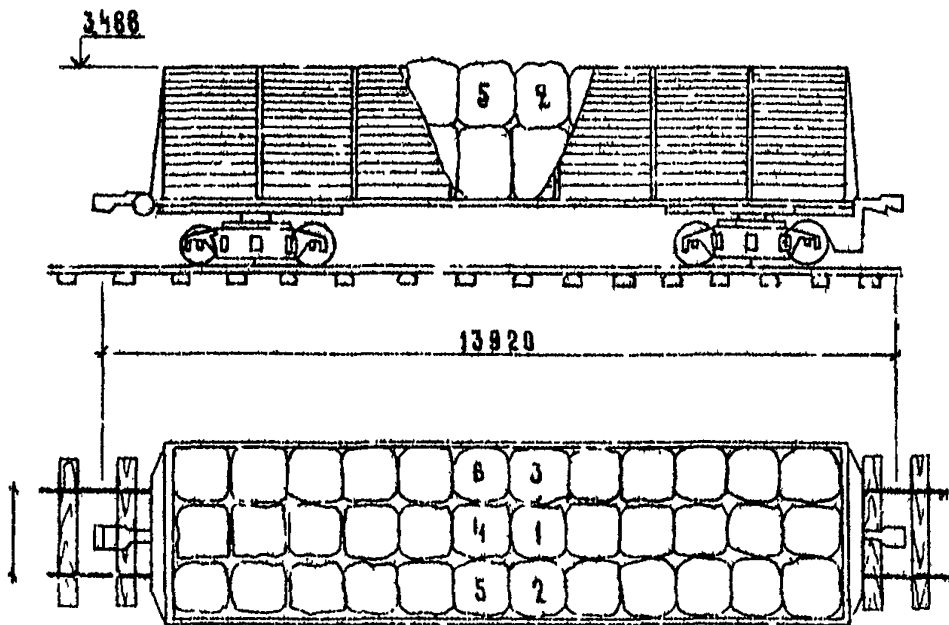
4.3. Контейнеры на площадке следует укладывать вплотную один к другому так, чтобы они образовали продольные и поперечные ряды. Верхний ярус контейнеров укладывается на нижний таким образом, чтобы ряды верхнего яруса совпадали с границами рядов нижнего яруса. Укладка контейнеров должна производиться в следующей последовательности: сначала размещаются два ряда нижнего яруса, сверху на них первый ряд верхнего яруса, затем третий ряд нижнего яруса, далее второй ряд верхнего яруса и т.д.

4.4. Разгрузка площадок осуществляется в обратной последовательности загрузке.



Рис. 14. Типовое решение размещения площадки с контейнерами в составе складского комплекса пункта химизации: 1 - механизированная площадка для хранения 1000 т минеральных удобрений в контейнерах разового пользования; 2 - склад для хранения 10-пользованных контейнеров из-под минеральных удобрений; 3 - насос для тугоплавящихся; 4 - склад адоксидов; 5 - автомобильная весы грузоподъемности 30 т на один проезд.

Примечания:

1. Набор зданий и сооружений уточняется конкретно при проектировании площадки и складского комплексу.
2. Площадь и расположение площадки для хранения удобрений 500 т - аналогичны.
3. Условные обозначения помпаны сохранили (И 480-74, ридных М.

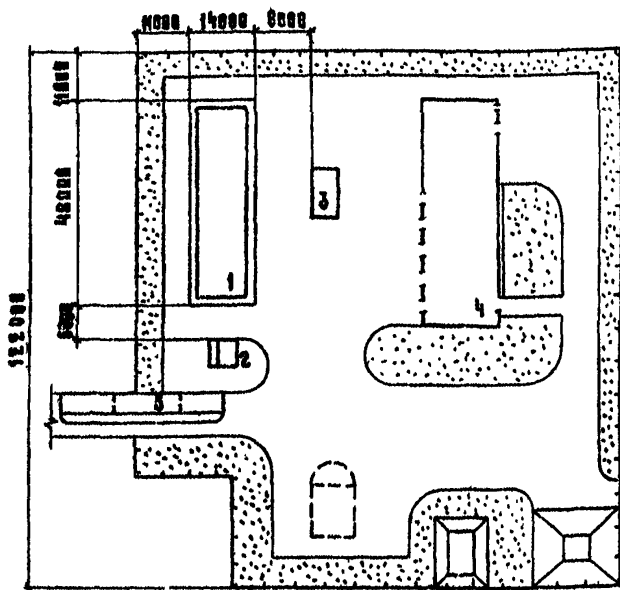

Рис. 15. Схема движения транспорта: 1 - механизированная площадка для хранения 1000 т минеральных удобрений в контейнерах разового пользования; 2 - склад для хранения использованных контейнеров и т-лов минеральных удобрений; 3 - вагон для тукосмешения; 4 - склад ядохимикатов; 5 - автомобильные весы грузоподъемностью 30 т на один проезд.

Условные обозначения:

А - маршрут движения автотранспорта;

РА - то же, автогрузчика 4022-01 при разгрузке удобрений;

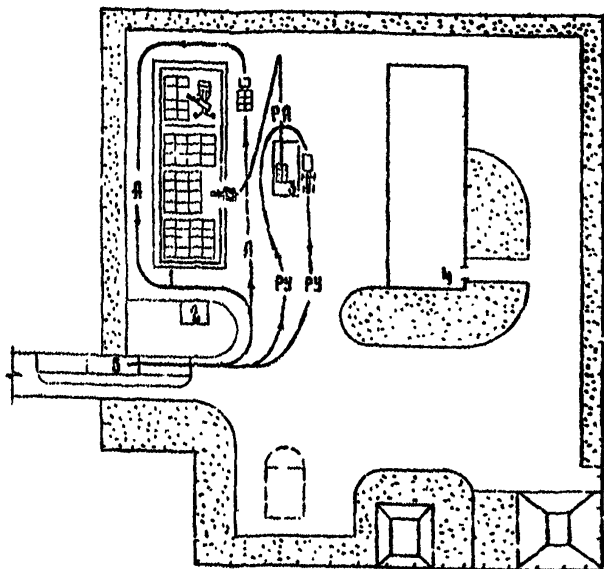
РУ - то же, разбрасывателя минеральных удобрений

4.5. Основные технико-экономические показатели хранения удобрений в контейнерах, по типовому проекту ВЗ-6-1, приведены в табл.5.

Таблица 5

Основные технико-экономические показатели механизованных площадок

Расчетное количество удобрений, т	Площадь застройки площадок, м ²	Расчетное количество хранящейся удобрений по видам, т				Сметная стоимость, тыс.руб.
		азотные	фосфорные	калийные	сложные	
500	520	125	125	125	125	3,95
1000	912	250	250	250	250	6,83

5. НАЗНАЧЕНИЕ, ПОМЕЩАТЕЛЯ И ОБЩИЕ ТРЕБОВАНИЯ К РАЗМЕЩЕНИЮ И ЭКСПЛУАТАЦИИ ОТКРЫТЫХ ПЛОЩАДОК

5.1. Открытые механизованные хранилища предназначены для складирования загруженных мягких контейнеров разового пользования вместимостью 1 м³ и для обеспечения механизованного выполнения погрузочно-разгрузочных работ.

5.2. Складирование удобрений в поврежденных контейнерах на открытых площадках хранения не допускается. Удобрения, поступившие в поврежденных контейнерах, следует хранить в закрытом складском помещении в незатаренном виде. В случае повреждения контейнеров в процессе выполнения погрузочно-разгрузочных работ удобрения из него следует собрать и хранить в закрытом помещении. Перезатаривание удобрений из поврежденных контейнеров в жесткую (деревянную, металлическую и т.п.) тару с последующим хранением их на открытой площадке хранения не допускается. Разрешается производить перезатаривание только в неповрежденные контейнеры МКР-1,0М.

5.3. Строительство открытых механизованных хранилищ рекомендуется в тех случаях, когда в хозяйства планируются поставки механизованных удобрений в контейнерах и когда вместимость ка-

питательных оклапов. пригодных для размещения контейнеров, недостаточна.

5.4. Строительство хранилищ может предусматриваться в составе пунктов химзащиты и агрохимцентров в секторе хранения минеральных удобрений, так и на отдельных площадках, размещаемых непосредственно в местах применения удобрений. Хранилища минеральных удобрений такого типа при необходимости может предусматриваться в комплексе со взлетно-посадочной полосой сельскохозяйственной авиации.

5.5. В рекомендациях разработаны контейнерные хранилища вместимостью: 200; 400; 800; 1200; 1600; 2000; 2500 и 3200 т. При необходимости строительства хранилищ большей вместимости следует увеличить размеры площадок складирования контейнеров, а также проездов.

П р и м е ч а н и е. Для строительства хранилищ на 500 и 1000 т минеральных удобрений, затаренных в мягкие контейнеры разового пользования, институтом ЦИТЭСельхозпроом разработаны типовые проекты механизированных площадок № 813-6-1. Типовое решение площадок разработано с учетом размещения их на территории пункта химзащиты в составе складского комплекса минеральных удобрений.

5.6. Для аммиачной селитры должно предусматриваться отдельное хранилище. Вместимость контейнерного хранилища с аммиачной селитрой должно быть не более 3200 т. Расстояние от контейнерных хранилищ с аммиачной селитрой до других контейнерных хранилищ следует принимать не менее 60 м.

5.7. Для защиты от непосредственного ультрафиолетового излучения штабели контейнеров с аммиачной селитрой следует располагать под навесом из негорючих материалов или укрывать пологом из светонепроницаемых материалов (брезент, пленка и др.).

При работе погрузочных средств с двигателями внутреннего сгорания в пределах хранилища аммиачной селитры должны выполняться требования "Правил по безопасному складированию, хранению, перевозке, подготовке и внесению аммиачной селитры", утвержденных МСХ СССР 12 июня 1972 г.

5.8. Каждое хранилище рассчитано на хранение нескольких

видов удобрений. Вместимость конкретного хранилища в хозяйстве определяется в зависимости от количества минеральных удобрений, поступающих в контейнерах, с учетом двукратной обрабатываемости вместимости хранилища в год.

5.9. Выбор участка хранилища следует производить с учетом единой схемы размещения складов минеральных удобрений и с учетом использования площадок с твердым покрытием и подъездных путей при стационарных складах.

5.10. Место расположения участка под строительство хранилища минеральных удобрений в контейнерах равного пользования должно быть согласовано с местными органами пожарного и санитарного надзора.

5.11. Хранилища минеральных удобрений в контейнерах должны размещаться с подветренной стороны (по среднегодовой розе ветров) от населенных пунктов, животноводческих помещений и других производственных зданий и помещений сельскохозяйственного назначения. При размещении и строительстве этих хранилищ необходимо учитывать требования "Санитарных правил по хранению, транспортировке и применению минеральных удобрений" (СНиП П-108-78), а также предусматривать санитарно-защитную зону шириной 200 м. Расстояния до хранилища минеральных удобрений в контейнерах следует принимать не менее:

- от населенных пунктов - 200 м;
- от открытых водоемов, не имеющих рыбохозяйственного значения, - 200 м;
- от рыбохозяйственных водоемов - 2 км;
- от шоссе и железных дорог общего пользования - 60 м;
- от хранилища аммиачной селитры до других зданий и сооружений, не указанных в главе СНиП П-108-78, следует принимать не менее 60 м.

5.12. Площадка для хранилища должна размещаться на незатопляемых участках с уровнем грунтовых вод не менее 1 м от планированной поверхности.

5.13. Участок для строительства хранилищ в каждом случае должен быть спланирован таким образом, чтобы был организован активный отвод дождевых и талых вод, а также исключено попадание

отоков от хранилища в водоемы и реки.

5.14. Область применения рекомендуемых хранилищ природными условиями не ограничивается.

5.15. Территория участка отдельно стоящего открытого механизированного хранилища должна иметь ограждение для защиты от проникновения на площадку с минеральными удобрениями домашних и диких животных. Ограждение должно быть неогороемым и может быть выполнено из металлической сетки или проволоки.

5.16. Расход воды на наружное пожаротушение следует принимать в соответствии с требованиями стропительных норм проектирования "Водоснабжение, наружные сети и сооружения" (СНЭП П-31-74) как для зданий У степени огнестойкости с производством категории "Б" по пожарной опасности.

5.17. Пустые контейнеры следует хранить в изолированном помещении закрытого неогороемого склада, расположенного за пределами хранилищ удобрений в контейнерах.

5.18. Контейнеры после выгрузки из них минеральных удобрений и мойки могут использоваться для различных хозяйственных нужд. Запрещается повторное использование контейнеров из-под удобрений для хранения пищевых продуктов и кормов.

5.19. Мойку пустых контейнеров рекомендуется производить централизованно на пунктах химизации или других сельскохозяйственных предприятиях, оборудованных установками для их мойки и сушки.

5.20. Бытовые и вспомогательные помещения для обслуживающего персонала хранилищ следует предусматривать в составе бытовых помещений пунктов химизации. Специальные санитарно-бытовые помещения и устройства для рабочих, занятых на работах с минеральными удобрениями, упаковываемыми в контейнеры, следует предусматривать в соответствии с нормами стропительного проектирования "Вспомогательные здания и помещения промышленных предприятий" (СНЭП П-92-76), применительно к группе производственных процессов Пд.

6. ТЕХНОЛОГИЯ И ОРГАНИЗАЦИЯ РАБОТ С МЯГКИМИ КОНТЕЙНЕРАМИ НА ОТКРЫТЫХ ПЛОЩАДКАХ

6.1. Варианты планировочных решений хранилищ удобрений в контейнерах предполагают механизированное выполнение погрузочно-разгрузочных работ наиболее доступными средствами механизации. Схемы генеральных планов хранилищ разработаны с учетом специфики производства технологических процессов различными грузоподъемными и транспортирующими механизмами:

- автомобильными кранами;
- авто- и электропогрузчиками с безблочной стрелой;
- авто- и электропогрузчиками, оборудованными вилочными захватами;
- специальными тракторными погрузчиками;
- подвесной кран-балкой.

а) Планировочные решения хранилищ, оборудованных автомобильными кранами

6.2. Стреловые автомобильные краны имеют одинаковый принцип работы и отличаются только грузовой характеристикой. Технология и организация работ по приему и выдаче удобрений в мягких контейнерах разработана применительно к параметрам автокрана КС-256Ц.

6.3. Хранилища представляют собой открытые прямоугольные площадки с двумя осевыми проездами, расположенными перпендикулярно к подъездному пути (рис.16).

При длине штабеля до 30 м планировку площадки рекомендуется производить с тупиковыми проездами между штабелями (рис.17). При большей длине штабеля (при применении автопоездов на доставке контейнеров - независимо от длины штабеля) следует производить планировку площадки с закольцованными проездами (рис.18).

Расстояние между штабелями составляет 10 м. Автомобильный кран КС-256Ц размещается между штабелями вблизи правого или левого края проезда. Автотранспорт, доставивший удобрения в мягких контейнерах (автомобиль ЗИЛ-130), устанавливается в зоне действия стрелы крана. Контейнеры в штабелях устанавливаются

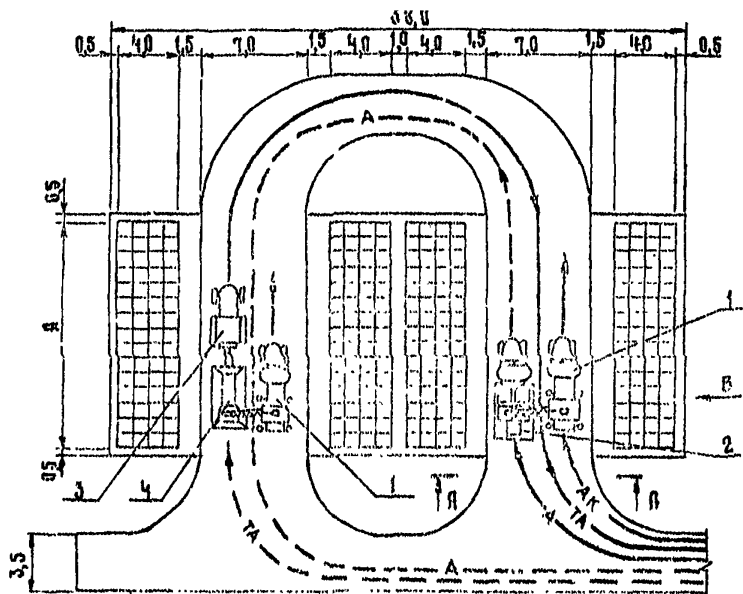

Условные обозначения

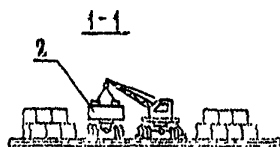

Вид В

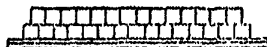

- А — движение автомобиля
- АК — движение автокрана
- ТД — движение трактора с разбрасывателем

- движение с грузом
- движение без груза

Рис. 16. Технология и организация работ по приему и выдаче удобрений в мягких контейнерах в хранилищах с использованном автокрана КС-256Д (размещен врус контейнеров не показан): 1 - автокран КС-256Д; 2 - автомобиль ЗИЛ-130; 3 - трактор ТЭ-80; 4 - разбрасыватель минеральных удобрений ТМТ-1.

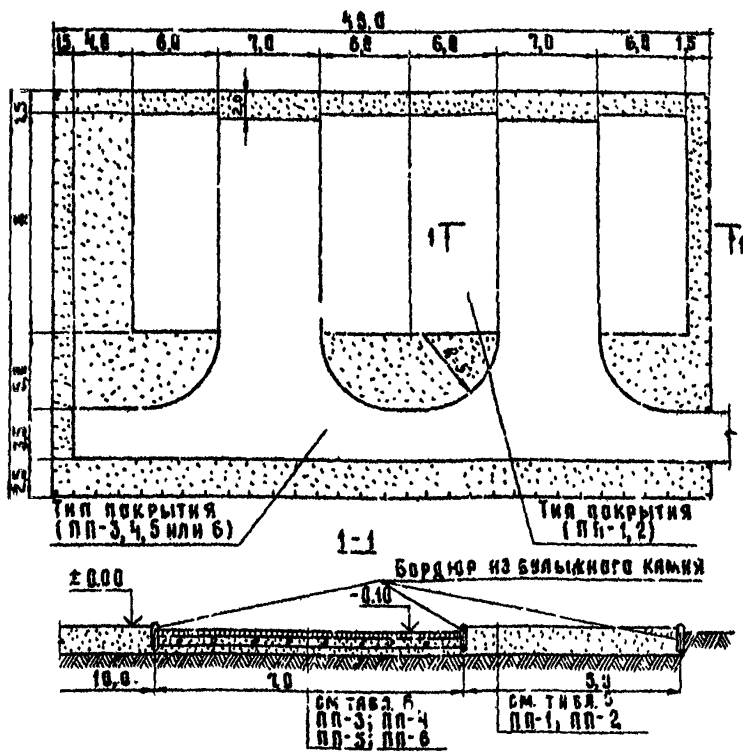

- Условные обозначения**
- подъездные пути и разгрузочные площадки
 - площадки для штабелирования козлейнеров
 - свободная от застройки территория
 - ограждение

(Примечание. Покрытие площадок принимается в соответствии с рекомендациями табл. 6, размеры "А" и "Б" - по табл. 8.

Рис. 17. Схема генерального плана хранения на 200 д. 400 м² и использованием на погрузочных работах автокрана КС-256Д.



Рис. 18. Схема генерального плана хранилищ на 800-3200 т использованием на погрузочных работах автокрана КС-256Ц.

Примечания:

1. Покрyтие площадок принимается в соответствии с рекомендациями табл. 8, размеры "Л" и "Г" - по табл. 5.
2. Разрез I-I и условия обозначения см. на рис. 15.

ся по высоте в два яруса. Работа крана организуется таким образом, чтобы в первый ярус штабеля с одной позиции крана устанавливалось 24 контейнера. Контейнеры второго яруса устанавливаются так, чтобы каждый из них опирался на четыре контейнера нижнего яруса, что обеспечивает необходимую прочность и устойчивость штабеля. Ширина каждого штабеля 4 м, при этом в первом ярусе устанавливается по паре четыре контейнера. С одной стороны укладываются в штабель до 40 контейнеров, затем противоположный край меняет позицию, передвигаясь вперед по направлению формирования штабеля. После окончания формирования штабеля на всю длину площадки автокран устанавливается у другого продольного края проезда. Формирование второго штабеля производится аналогично. После формирования штабелей по обе стороны первого проезда автокран поворачивает во второй продольный проезд и формирует прилегающие к нему штабеля контейнеров. Разгрузочный автотранспорт отводится из продольного проезда между штабелями, освобождая место у автокрана для доставки следующей партии контейнеров.

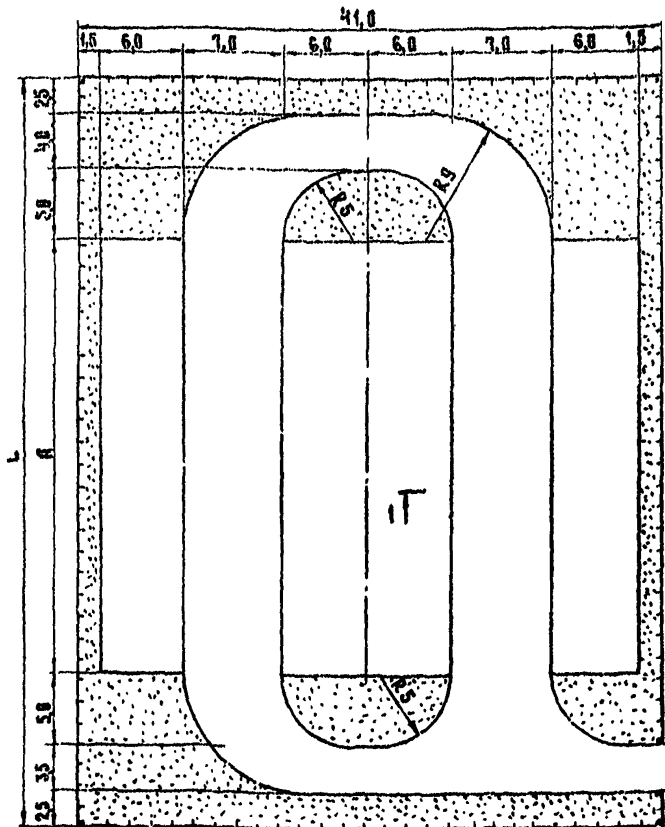
6.4. В период внесения удобрений в почву контейнеры из штабелей при помощи автокрана перегружают в транспортные ордера, доставляющие контейнеры к месту приготовления тукомеоса; или подаются непосредственно к тукообразователям и производятся растаривание удобрений (освобождение от контейнеров). При этом контейнер, подвешенный на крюке автокрана, над кузовом разбрасывателя разрезается в нижней части при помощи специального ножа. Пустой контейнер после высыпания удобрений снимается с грузозахватного приспособления и укладывается в специально отведенное место.

6.5. В соответствии с принятой технологией и организацией работ по удобрениям в контейнерах разработаны схемы генеральных планов отдельно стоящих контейнерных хранилищ с тупиковыми проездами между штабелями (рис.17) и с закольцованными проездами (рис.18) для всех вместимостей хранилищ по номенклатуре складов. Назначение линейных размеров открытых площадок при этом следует производить в соответствии с таблицей 6.

6.6. Технологией и организацией работ с контейнерами в данном типе хранилищ заезд каких-либо транспортных ордера и

отрелевого крана на площадку, где располагается штабеля контейнеров, не предусматривается, поэтому конструкция покрытий в хранилищах дифференцирована. Проводы должны иметь твердое покрытие, а площадки для размещения штабелей твердого покрытия не имеют, в этих местах рекомендуется устраивать защитный слой из песка или гравия по спланированной поверхности грунта для исключения накопления на поверхности дождевых и талых вод. Схемы генеральных планов разработаны с учетом грузовой характеристики стрелового крана КС-256Д. При наличии в колхозах (совхозах) кранов другого типа планировочная схема хранилища решается аналогично, однако ширина площадки для штабелирования контейнеров принимается в соответствии с параметрами кранов, приведенными в таблице 6.

Таблица

Технико-экономические показатели хранилищ различной вместимости при использовании на погрузочно-разгрузочных работах автокрана КС-256Д

Наименование показателей	Вместимость хранилища, т							
	200	400	800	1200	1600	2000	2500	3200
I	2	3	4	5	6	7	8	9
Ширина участка, м....	45	45	41	41	41	41	41	41
Длина участка, м..	21,5	28,5	53	67	81	95	113	140
Длина площадки для штабелирования контейнеров, м.....	9	18	31	45	59	73	91	118
Площадь твердого покрытия, м ²	363	461	774	970	1166	1362	1614	1992
Площадки для штабелирования контейнеров (не имеющих твердого покрытия), м ²	276	394	744	1080	1416	1752	2184	2832

Продолжение табл. 6

I	2	3	4	5	6	7	8	9
Ориентировочные значения капиталовложений в строительство открытых площадок хранения, тыс. руб.	2,74	3,61	6,16	7,88	9,61	11,33	13,55	16,87

Примечания: I. Данную таблицу следует рассматривать совместно с рис. 16, 17 и 18.

2. В приведенных значениях капиталовложений не учтены накладные расходы и плановые накопления. Капиталовложения определены при следующих условиях:

- подъездные пути с твердым покрытием - асфальтобетонные по типу III-6 (табл. 10);
- площадки штабелирования контейнеров - неосвещенные с покрытием по типу III-1 (табл. 10).

б) Плагирировочные решетки хранения, оборудованных авто- или электропогрузчиками с вилочными захватами

6.7. Хранилища, в которых для выполнения погрузочно-разгрузочных работ используются погрузчики с вилочными захватами, по экономическим соображениям рекомендуются к строительству только в тех случаях, когда в хозяйствах отсутствуют другие подъемно-транспортные механизмы, способные выполнять погрузочно-разгрузочные работы с мягкими контейнерами. Этот вариант хранилища представляет собой открытые (по размерам в плане приближенные к квадрату) площадки с твердым покрытием, включающие в себя разгрузочный узел, зону штабелирования контейнеров и зону маневрирования авто- и электропогрузчиков. На площадке хранилища несмываемой краской должны быть нанесены контуры штабелей.

6.8. Технология и организация работы с минеральными удоб-

рениями в мягких контейнерах в таком хранилище вместимостью 400 т при использовании автопогрузчика 4043 приведена на рис. 19, 20.

6.9. Перемещение и складирование мягких контейнеров в хранилище производится на плоских поддонах. При этом на площадке маневрирования транспорта шириной 8 м оборудуется специальный узел разгрузки автомобилей, состоящий из электрической тали на моворельсе. Опоры моворельса располагаются по оси прохода между штабелями, что создает благоприятные условия для маневрирования машин.

6.10. Автотранспорт, доставивший удобрения в контейнерах, устанавливается в пролете моворельса; с помощью электрической тали контейнеры выгружаются из автомобиля и устанавливаются на плоские поддоны. Плоские деревянные поддоны размером 1х1 м должны иметь двустороннюю опломбированную обшивку из досок. Нижняя обшивка служит для предотвращения сдавливания брусков поддонов верхнего яруса в контейнеры нижнего яруса. Загруженный автотранспорт выезжает на площадку хранилища с одной стороны, а разгруженный - выезжает с противоположной стороны площадки.

6.11. Формирование штабеля автопогрузчиком производится в следующей последовательности:

- устанавливаются первый и второй ряды контейнеров первого яруса;
- на второй ряд нижних контейнеров устанавливается первый ряд контейнеров второго яруса так, чтобы каждый верхний контейнер опирался на два нижних;
- устанавливается третий ряд нижнего яруса;
- на третий ряд нижнего яруса устанавливается второй ряд верхнего яруса и т.д.

Формирование штабеля заканчивается установкой последнего ряда нижнего яруса.

6.12. По окончании срока хранения контейнеры, размещаемые на поддонах при помощи погрузчика с замочным захватом, доставляются на разгрузочный узел. Разборка штабелей при этом осуществляется в обратном порядке их формирования. При помощи электрической тали удобрения из контейнеров выгружаются в тукоразбрасыватели агостаты или же контейнеры с удобрениями загружаются

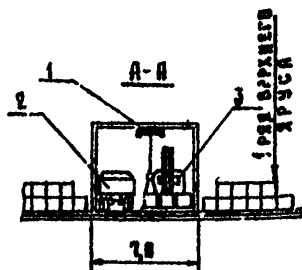
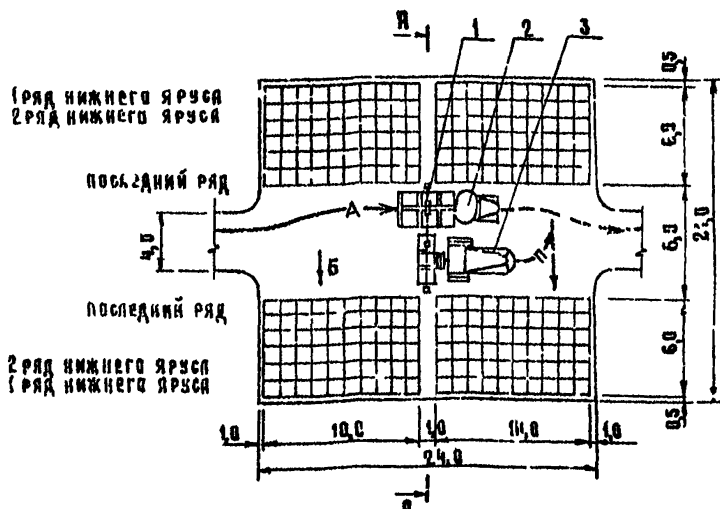

Вид Б

Условные обозначения:

- А — движение автомобиля
- П — движение погрузчика
- — движение с грузом
- - - - движение без груза

Примечания:

1. Укладка контейнеров производится на плоские деревянные поддоны.
2. Верхний ярус контейнеров условно не показан.

Рис.19. Технология и организация работ при выгрузке контейнеров с автотранспорта и формировании штабелей в хранилище вместимостью 400 т с использованием автопогрузчика 4043М: 1-талё электрическая $Q_{\text{эл}}$ 3 т; 2 - автомобиль ЗИЛ-130; 3 - автопогрузчик 4043М

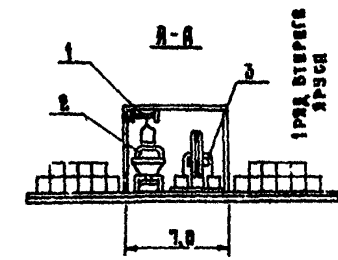
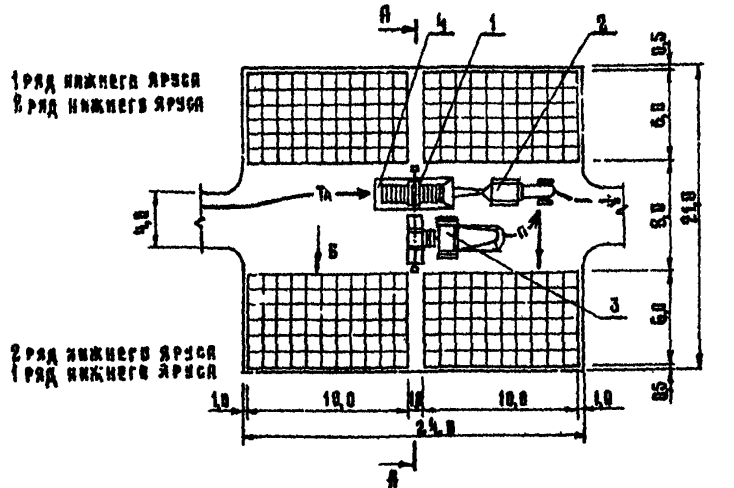

Вид Б



Условные обозначения:

- TA — движение трактора с разбрасывателем
- П — движение погрузчика
- — — — — движение с грузом
- — — — — движение без груза

Рис. 20. Технология и организация работ при выгрузке контейнеров из крановых вместимостью 400 т и при загрузке тракторных агрегатов удобрениями с использованием автопогрузчика 4043М: 1 - таль электрическая Q-I т; 2 - трактор МТЗ-80; 3 - автопогрузчик 4043М; 4 - разбрасыватель минеральных удобрений I РМГ-4.

ия в транспортные средства, доставляющие их к стационарным ту-
космательным установкам или в поле.

6.13. В соответствии с технологией и организацией работ для этого варианта хранилища разработана схема генерального плана, на которой приведен пример размещения хранилища относительно внутрихозяйственной дороги (рис.21). Приведенная схема рекомендуется для хранилищ всех вместимостей до 3200 т в соответствии с номенклатурой складов. Размеры открытых площадок хранилищ (в плане) приведены в табл.7. Для обеспечения беспрепятственной работы авто- и электропогрузчиков с выключенным захватом при формировании и разборке штабов мелкой фракции хранилища должна иметь тракторное покрытие.

6.14. Устройству опор высотой 6 м для закрепления мотовала и установки электротала при вместимостью 2 т рекомендуется выполнять:

- из сборных железобетонных элементов;
- из стальных пробилой трубчатого сечения;
- из стальных элементов окрепного сечения;
- из бревен.

6.15. Железобетонные и стальные опоры под мотовалы устанавливаются на монолитные бетонные или железобетонные фундаменты. Глубину заложения и размеры подошвы фундаментов следует определять в соответствии с конкретными грунтовыми условиями. Деревянные (из бревен) опоры на всю высоту следует защищать от гниения диффузионным способом по третьему варианту пропитки в соответствии с ГОСТ 20032.10-78. Подземная часть этих опор заделывается в монолитный бетон марки не ниже М-150.

**В) Планировочные решения хранилищ,
оборудованных авто- или электропогрузчиками
с безблочной стрелой**

6.16. Одним из наиболее эффективных средств механизации при выполнении погрузочно-разгрузочных работ с малыми плечовыми контейнерами является применение авто- или электропогрузчиков, оборудованных безблочной стрелой. Такие погрузчики используются не только как разгрузочные механизмы, но и как меха-

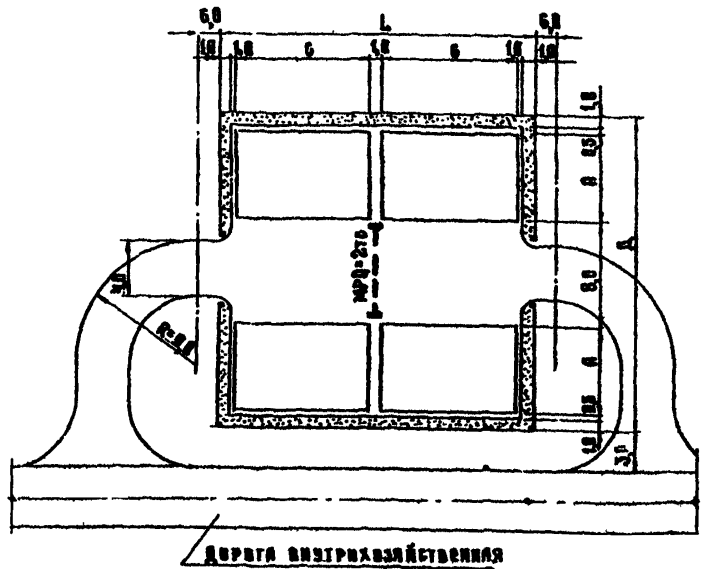

Условные обозначения:

- площади для штабелирования контейнеров с твердым покрытием
- подъездные пути и разгрузочные площадки
- ограждение

Примечание. Покрытие площадок принимается в соответствии с рекомендациями табл. 6.

Рис. 2Г. Схема генерального плана хранения (с размещением его относительно железнодорожной дороги) при использовании авто- и электропогрузчиков в вагонном захвате для с безлочной стрелой.

Таблица 7

Технико-экономические показатели
хранения различной вместимости при использовании
на погрузочно-разгрузочных работах автопогрузчика
4043 с выключным захватом

Наименова- ние показ- ателя	Вместимость хранения, т							
	200	400	800	1200	1600	2000	2500	3200
Высота шта- беля - А, м...	5	6	9	12	14	15	17	19
Длина шта- беля - С, м...	7	10	13	15	17	19	21	23
Высота хра- нения - В, м.....	21	23	29	35	39	41	45	49
Длина хра- нения - L, м.....	19	25	31	35	39	43	47	51
Плотность твер- дого груза - т/м ³	323	490	738	1039	1369	1599	1935	2303
Ориентировоч- ные значения капитальных затрат, тыс. руб.....	4,13	6,87	2,23	17,62	22,84	27,72	34,15	42,47

Примечания: 1. Данных таблиц следует рассматривать сов-
местно с рис.21.

2. В значительных капитальных затратах из учета начальные рас-
хода и планирование капитальных затрат. Капитальные затраты определены для
случая устройства складского помещения площадью по типу
ИП-6 (табл.10), стоимость (стоимость) складского помещения равной
0 руб. 40 коп. за единицу.

нями, транспортирующие контейнеры в подвешенном состоянии к месту их штабелирования.

6.17. Прием и штабелирование удобрений в контейнерах производится следующим образом. Автотранспорт, доставивший удобрения в металлических контейнерах, въезжает на площадку и останавливается в положении, обеспечивающем наибольшую свободу маневра автопогрузчика. Автопогрузчик выгружает контейнеры из кузова автомобиля, транспортирует их в подвешенном состоянии в зону складирования и укладывает в штабель. Последовательность установки контейнеров в этом случае следующая:

- устанавливаются первый и второй ряд нижнего яруса контейнеров;

- устанавливается третий ряд контейнеров второго яруса таким образом, чтобы каждый контейнер второго яруса опирался на четыре контейнера первого яруса;

- в дальнейшем устанавливаются попеременно ряды нижнего и верхнего ярусов.

6.18. В период внесения удобрений в почву тракторами или другими разбрасывателя подаются для загрузки удобрениями на продольный проезд хранилища. Автопогрузчик берет контейнеры из штабелей, подъезжает к кузову разбрасывателя и поднимает контейнер над кузовом. Оболочка контейнера разрезается ояву; удобрения высыпаются в кузов разбрасывателя.

6.19. Если необходимо приготовить смесь удобрений и тукоомесительная установка расположена в непосредственной близости от хранилища, контейнеры транспортируются авто- и электропогрузчиками до тукоомесительной установки. При транспортировании удобрений на большие расстояния (при загрузке в поле оявлок для локального внесения и т.д.) авто- и электропогрузчиком удобрения в контейнерах из штабелей перегружаются в транспортные орудетва. Разборка штабелей производится в обратной последовательности их формирования.

6.20. Планировочные решения хранилища при использовании на погрузочно-разгрузочных операциях авто- и электропогрузчиков с безблочной стрелой аналогичны решениям хранилища при использовании авто- и электропогрузчиков, оборудованных вилочным захватом (раздел 60). Отличительной особенностью рассматриваемых

в данном разделе хранения являются отсутствием на разгрузочной площадке минералов.

6.21. Все размеры и необходимую площадь участка хранения всех вместимостей следует определять по табл.7 и рис.21, но без устройства минералов.

6.22. Капиталовложения в строительство открытых площадок хранения, оборудованных авто- или электропозвучниками с безблочной стрелой приведены в табл.8.

Таблица 8

Вместимость, т	200	400	600	1200	1600	2000	2500	3200
Ориентировочные значения капитальных вложений, тыс.руб.....	2,17	3,23	5,22	7,25	9,11	10,64	12,67	15,31

г) Плановочные решения хранения, оборудованных подвесной кран-балкой

6.23. Хранилища минеральных удобрений в мобильных контейнерах различного пользования, оборудованные стационарными средствами механизации погрузочно-разгрузочных работ, отличаются от хранилищ в мобильных средствах механизации большей сложностью строительства-монтажных работ при их возведении. Строительство таких хранилищ должно производиться только при наличии и в соответствии с разработанной проектно-сметной документацией.

6.24. В плане хранения различной вместимости представляется собой прямоугольные площадки шириной, соответствующей пролету кран-балки. Рекомендуемая схема генерального плана с указанием путей движения транспортных средств доставки контейнеров с минеральными удобрениями приведена на рис.22. Наиболее приемлемая ширина площадки для размещения контейнеров составляет 18 и 12 м. Ширина 12 м может быть рекомендована только для вместимостей хранения от 400 до 1200 т. Разгрузка транспортных средств и погрузка тугоплавких агрегатов предусматривается в цент-

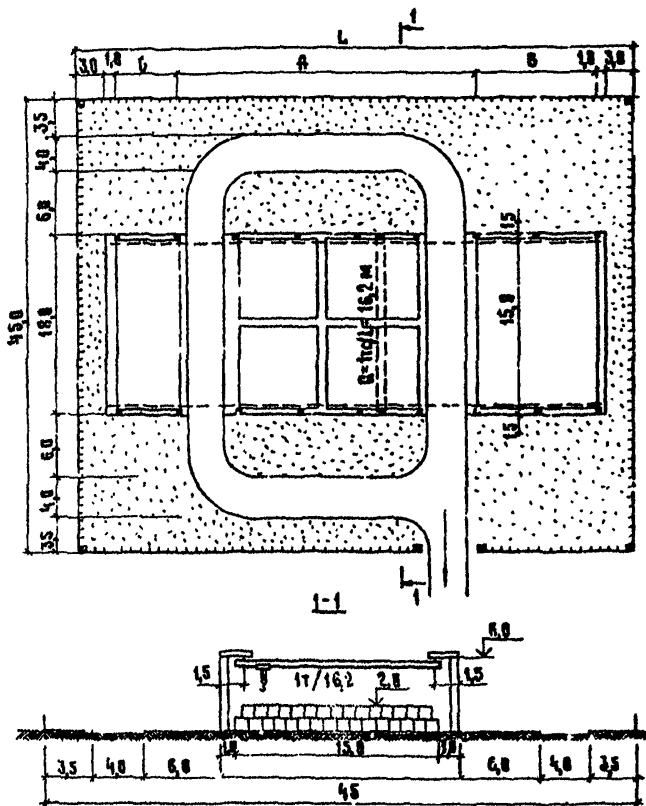

Условные обозначения:





-  - проходы с твердым покрытием
-  - площадки с песчано-гравийным покрытием
-  - овиоочная от застройки территория
-  - ограждение

Рис. 22. Схема генерального плана хранилища, оборудованного псевдопной электрической кран-балкой.

рыжком поперечном проезде. Провод (дорога) с твердым покрытием закольцован в пределах хранилища. Автотранспорт, доставляющий удобрения в контейнерах, устанавливается под разгрузку в пролете. Разгрузка, перемещение и складирование контейнеров производится с помощью край-балки грузоподъемностью не менее 1 т. Контейнеры складываются по видам удобрений в два яруса с пространственным зазором, равным 1 м, между штабелями с различными видами удобрений. Формирование штабеля начинается с противоположного конца от места разгрузки. Сдоль одной из продольных сторон необходимо предусматривать проход между штабелями и колоннами шириной не менее 1 м.

6.25. Хранилище может быть открытого типа и в виде навеса. Хранилище-навес рекомендуется возводить для удобрений, на которые не желательно воздействие солнечного света. При строительстве хранилища открытого типа нет необходимости перекрывать пролет между опорами. Для подвески монорельсового пути край-балки эффективнее использовать стальные или железобетонные опоры высотой 6 м с консолями (рис.22).

3.26. Основные параметры и технико-экономические показатели, соответствующие открытому варианту хранилища с край-балками $Q, \frac{t}{L} = 16,2$ м, приведены в табл.9.

Таблица 9

Основные параметры и технико-экономические показатели
открытых хранилищ различной вместимости
при использовании на погрузочно-разгрузочных работах
подвеской край-балки $Q = 1 \text{ т} / L = 16,2$ м

Наименование показателей	Вместимость хранилищ, т				
	400	800	1200	1600	2000
I	2	3	4	5	6
Ширина участка, м.....	45	45	45	45	45
Размеры по длине:					
A, м.....	30	30	30	30	30
B, м.....	0	12	18	24	30
C, м.....	0	6	12	18	24

Продолжение табл.9

1	2	3	4	5	6
Длина участка L , м.....	38	56	68	80	92
Площадь твердого покрытия, M^2	478	478	478	478	478
Площадь площадок с песчано-гравийным покрытием, M^2	432	756	972	1188	1404
Ориентировочные значения капиталовложений в строительство открытых хранилищ, тыс.руб.....	6,41	7,80	8,78	9,66	10,57

7. ОРГАНИЗАЦИЯ И ТЕХНОЛОГИЯ СТРОИТЕЛЬСТВА ХРАНИЛИЩ

7.1. До начала строительства контейнерных площадок должна быть выполнена разбивка площадки на местности, срезка почвенно-растительного слоя и общая планировка участка. Срезку растительного слоя следует производить на всю глубину с последующей отвозкой за границу хранилища.

7.2. Планировка участка должна быть выполнена таким образом, чтобы обеспечить отвод дождевых и талых вод с территории хранилища. Спланированная поверхность должна иметь уклон, равный 3%.

7.3. При устройстве открытых площадок хранения следует руководствоваться правилами производства работ, изложенными в главе СНиП II-40 "Автомобильные дороги".





7.4. Покртия открытых площадок механизированных хранилищ удобрений в контейнерах следует принимать по табл.10.

7.5. Покртия по типу III-1 и III-2 следует устраивать в тех случаях, когда в зону штабелирования контейнеров не предусматривается въезд автотранспортных и погрузочных средств, в остальных случаях следует выполнять покртия по одному из вариантов III-3 + III-6.

7.6. Для устройства песочного основания площадок и проездов следует применять песок фракции 40-70 мм. Объем песка

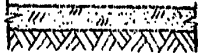
Таблица Ю

Конструкция покрытия площадок

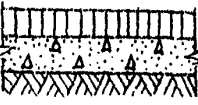
Тип покрытия	Схема	Наименование покрытия и подотливающих слоев	Толщина покрытия и подотливающих слоев, мм		
III-1		Песчаное покрытие	200		
III-2		Гравийное покрытие	200		
III-3		Асфальтобетон Щебеночная подготовка Песчаная подготовка	а) 10	б) 50	в) 50
			200	180	200
			200	200	150
III-4		Бугельное покрытие Щебеночная подготовка Песчаная подготовка	а) 140	б) 150	в) 160
			100	100	100
			300	260	140
III-5		Бетонное покрытие, бетон М-300 Бетонная подготовка, бетон М-300 Уплотненный массив грунт	25		
			160		
III-6		Асфальтобетон Бетонная подготовка, бетон М-300 (бетон М-200) Уплотненный массив грунт	40		
			150 (180)		

для устройства основания покрытия площадок следует принимать с учетом коэффициента запаса на уплотнение равного 1,25-1,30.

7.7. Уплотнение щебня и гравия в период после продолжительных дождей не допускается.

7.8. Максимальная толщина уплотняемого за один раз слоя щебня не должна превышать при применении котков с металличестыми вальцами 18 см.

7.9. Асфальтобетонное покрытие из горячей и холодной асфальтобетонной смеси необходимо утрамбовать по сухому и очищенному основанию в сухую погоду при температуре воздуха во время укладки, весной и летом, не ниже $+5^{\circ}\text{C}$, а осенью - не ниже $+10^{\circ}\text{C}$, из теплой асфальтобетонной смеси - при температуре воздуха до -10°C .

7.10. Перед укладкой битумной смеси, за 3-5 часов, необходимо провести обработку поверхности основания разжиженным вязким битумом или жидким битумом марки СТ-130/200, или битумной эмульсией. Норма расхода материалов в литрах на квадратный метр поверхности:

- разжиженного или жидкого битума - $0,5 \pm 0,8$;

- битумной эмульсии - $0,6 \pm 0,9$.

7.11. Распределить и уплотнить бетонную смесь основанием следует в один слой по уплотненному щебню и грунту.

7.12. В бетонном основании покрытия площадок необходимо предусматривать деформационные швы шириной 20 мм с шагом 3 м. Порезы деформационных швов должны заполняться герметизирующим материалом (битумом) сразу после изготовления бетонной смеси.

7.13. При строительстве площадок на глинистых грунтах, подверженных пучению, в основании площадок следует предусматривать морозозащитный слой из крупнозернистого песка толщиной 0,5 м.

7.14. При приемке выложенных бордюров следует немедленно проверить:

- соблюдение размеров, уклонов, степени уплотнения и качество внутренней поверхности.

Качество выложенных бордюров необходимо контролировать и проверять владениями в радиусе 1 м. Зазор между бордюром и поверхностью площадки не должен превышать 10 мм.

8. МИРОПРИЯТИЯ ПО ОХРАНЕ ТРУДА И ТЕХНИКЕ БЕЗОПАСНОСТИ ПРИ СТРОИТЕЛЬСТВЕ И ЭКСПЛУАТАЦИИ ХРАНИЛИЩ

8.1. Строительство хранилищ контейнерного типа следует производить с учетом требований главы СНиП "Техника безопасности в строительстве", а также инструкций по технике безопасности и при производстве транспортных, погрузочно-разгрузочных и других работ.

8.2. При строительстве и эксплуатации хранилищ контейнерного типа должно обеспечиваться соблюдение систем стандартов безопасности труда в части, касающейся специфики производимых работ:

- ГОСТ 12.3.002-75. Процессы триагровые, общие требования безопасности;

- ГОСТ 12.3.009-76. Работы погрузочно-разгрузочные. Общие требования безопасности;

- ГОСТ 12.2.003-74 (ст.СЭВ 1С85-72). Оборудование производственное. Общие требования безопасности.

При всех видах работ с минеральными удобрениями в контейнерах должны соблюдаться требования "Санитарных правил по хранению, транспортировке и применению минеральных удобрений в сельском хозяйстве".

8.3. К работе с контейнерами допускаются лица, прошедшие необходимую практическую подготовку по обращению с мягкими контейнерами и технике безопасности при работе с ними.

8.4. При необходимости приема контейнеров в осенне-зимний период площадка для хранения должна быть предварительно очищена от снега и наледи.

8.5. Перед началом работы следует убедиться в исправности грузозахватного приспособления. Строповку контейнера следует производить в соответствии с указаниями раздела 2 настоящих правил. Если при подъеме контейнера слышен треск разрывающих элементов, то подъем необходимо прекратить и перестропить контейнер заново.

8.6. При транспортировке контейнеров на плоских поддонах или в подвешенном состоянии на кране следует не допускать резких и резких движений, обеспечивающих падение контейнера и под-

донов или оильного раскачивания его на подвеске.

8.7. Категорически запрещается:

- находиться под контейнером, валилим на крюке;
- производить подъем контейнеров с недопустимыми дефектами горловины (разрыв волокон в нагруженной части горловины).

8.8. Гидравлическая система оредоты механизации погрузоч-но-разгрузочных работ должна быть оборудована дросселями для обеспечения плавного опускания контейнера со скоростью 0,1-0,2 м/с.

8.9. При отропвка контейнеров второго яруса во время разборки штабеля рабочий-отропальник должен соблюдать особую осторожность при передвижении по контейнерам нижнего яруса.

8.10. Ответственность за организацию работ и соблюдение правил техники безопасности в период строительства хранилища возлагается на производителя работ, а в процессе эксплуатации -- на руководителя инженерно-технической или агрохимической службы хозяйства.

СОДЕРЖАНИЕ

	Стр.
1. Применение мягких контейнеров для транспортировки и хранения минеральных удобрений	3
2. Мягкий контейнер МКР-1,0М и условия его эксплуатации	7
3. Организация приема и хранения удобрений в контейнерах на при- рельсовых базах	21
4. Типовые решения хранилищ удобрений в контейнерах	26
4) Назначение, номенклатура и общие требования к размещению и эксплуатации открытых площадок	31
6) Технология и организация работ с мягкими контейнерами на от- крытых площадках	35
а) Планировочные решения хранилищ, оборудованных автомо- бильными кранами	35
б) Планировочные решения хранилищ, оборудованных авто- или электропогрузчиками с вилочными захватами	41
в) Планировочные решения хранилищ, оборудованных авто- или электропогрузчиками с безблочной стрелой	45
г) Планировочные решения хранилищ, оборудованных подвесной кран-балкой	49
Организация и технология строительства хранилищ	52
8) Мероприятия по охране труда и технике безопасности при строи- тельстве и эксплуатации хранилищ	55