

ТИПОВЫЕ КОНСТРУКЦИИ, ИЗДЕЛИЯ И УЗЛЫ ЗДАНИЙ И СООРУЖЕНИЙ

СЕРИЯ
З. 604.2-5.

УНИФИЦИРОВАННЫЕ ЭЛЕМЕНТЫ КОНСТРУКЦИЙ МАЧТ.
ЭЛЕМЕНТЫ ОТТЯЖЕК.

ВЫПУСК 0

МАТЕРИАЛЫ ДЛЯ ПРОЕКТИРОВАНИЯ

25262-01 Отпускная цена
на момент реализации
указана
в счет-накладной

НАСТОЯЩАЯ ПРОЕКТНАЯ ДОКУМЕНТАЦИЯ
МОЖЕТ БЫТЬ ИСПОЛЬЗОВАНА ТОЛЬКО В
КАЧЕСТВЕ СПРАВОЧНОГО МАТЕРИАЛА ПРИ
РАЗРАБОТКЕ КОНКРЕТНОГО ПРОЕКТА
(ПИСЬМО РОССТРОЯ ОТ 19.07.2004 № ВА-3602/06)

ТИПОВЫЕ КОНСТРУКЦИИ, ИЗДЕЛИЯ И УЗЛЫ ЗДАНИЙ И СООРУЖЕНИЙ

СЕРИЯ
З.604.2-5.

УНИФИЦИРОВАННЫЕ ЭЛЕМЕНТЫ КОНСТРУКЦИЙ МАЧТ.
ЭЛЕМЕНТЫ ОТТЯЖЕК.

ВЫПУСК 0

МАТЕРИАЛЫ ДЛЯ ПРОЕКТИРОВАНИЯ

Разработаны:

ГСПИ Министерства связи СССР

Директор института

Главный инженер проекта



 М. В. Логинов
 Б. В. Смирнов

ЦНИИПроектстальконструкция им. Мельникова

Арендное предприятие

Директор института

Главный инженер проекта

 В. В. Ларионов
 Б. В. Остроумов

Утверждены Министерством
Связи СССР. Экспертное за-
ключение от 15 августа 1991 г.
Введены в действие с 01.12.91
ГСПИ Мин. Связи СССР
Приказ от 20 августа 1991 г.
N-90

Обозначение	Наименование	Стр.
3.604.2-5.0-ПЗ	Пояснительная записка	3
3.604.2-5.0-1СМ	Справочные материалы по оттяжкам	4
3.604.2-5.0-2СМ	Справочные материалы по резьбам	6

Изм. № подл. Подл. и дата
Изм. № подл. Подл. и дата
Изм. № подл. Подл. и дата
Изм. № подл. Подл. и дата

3.604.2-5.0

Изм.	Лист	№ док.	Подп.	Дата
Разработал	Гадарова		<i>[Подпись]</i>	
Проверил	Вязгинский		<i>[Подпись]</i>	
Рис. брос.	Киноз		<i>[Подпись]</i>	
Н. контр.	Клейменов		<i>[Подпись]</i>	
Утвердил	Остроцкий		<i>[Подпись]</i>	

Содержание

Лит.	Лист	Листов
		1
ЦНИИПРОЕКТСТЯЖИИИСТРУКЦИЯ им. Мельникова		

ЭУ-05-2709 Э

Типовая проектная документация "Унифицированные элементы конструкций мачт. Элементы аттяжек" разработана по заданию Государственного союзного проектного института Минсвязи СССР, утвержденного 20.07.89 года, и в соответствии с планом типового проектирования Госстроя СССР на 1989 год (раздел 5 "Здания и сооружения транспорта и связи").

Типовая проектная документация элементов аттяжек мачт предназначена для проектирования мачтовых сооружений объектов связи, теле- и радиовещания в районах с различными климатическими условиями включительно по 5 ветровой и 4 гололедный районы территории СССР.

Типовая проектная документация элементов аттяжек мачт выполнена на основе ранее разработанных технических решений с учетом экспериментальных исследований прочности натурных элементов и деталей аттяжек мачт при статическом и циклическом режимах нагружения в широком диапазоне климатических температур. На основании результатов экспериментальных исследований, выполненных институтом ЦНИИпроектстальконструкция, усовершенствована конструкция деталей элементов аттяжек, уточнена технология изготовления деталей аттяжек и их применение в сооружениях, изменен наменклатурный ряд типоразмеров, установлен прочностной порог их использования и рекомендован новый срок их эксплуатации. Это позволило применить их для более высоких нагрузок в среднем на 30%, повысило их надежность и долговечность и позволило установить нормативную долговечность аттяжек мачт до 25 лет, вместо ранее предусмотренных 20 лет.

Типовая проектная документация элементов аттяжек представляет собой типовую серию ЭУ.04.2-5. "Унифицированные элементы конструкций мачт. Элементы аттяжек мачт", которая включает следующий перечень выпусков:

- выпуск 0. Материалы для проектирования
- выпуск 1. Элементы аттяжек и таблицы для их подбора. Чертежи КМ.
- выпуск 2. Технические требования по изготовлению и сборке аттяжек
- выпуск 3. Втулки, стяжные муфты. Чертежи КМД.
- выпуск 4. Натяжные приспособления. Чертежи КМД.
- выпуск 5. Изоляторы аттяжечные типа ИО одиначной и двойной изоляции. Чертежи КМД.
- выпуск 6. Изоляторы аттяжечные типа ЦИ. Чертежи КМД.
- выпуск 7. Гасители вибрации. Чертежи КМД.
- выпуск 8. Серьги, звенья соединительные. Чертежи КМД.

выпуск 9. Блоки канатные. Чертежи КМД.

выпуск 10. Детали аттяжек мачт. Технические условия.

Типовая серия ЭУ.04.2-5. содержит материалы типового оформления рабочих чертежей сборочных единиц аттяжек мачт, технические требования по изготовлению и сборке аттяжек, чертежи КМД, деталей аттяжек и натяжных приспособлений и проект технических условий на изготовление деталей аттяжек.

Материалы для проектирования, представленные в выпуске 0, содержат краткую пояснительную записку со сведениями о назначении и области применения элементов аттяжек, с характеристиками всех деталей аттяжек и их расчетными показателями, таблицами для подбора деталей и элементов аттяжек.

Чертежи КМ элементов аттяжек и таблицы для их подбора, представленные в выпуске 1, а также технические требования по изготовлению и сборке аттяжек, представленные в выпуске 2, предназначены в качестве базовых материалов при их проектировании для конкретного антенно-мачтового сооружения.

Чертежи КМД деталей элементов аттяжек, представленные в выпусках 3, 4, 5, 6, 7, 8, 9, предназначены для использования при централизованном изготовлении деталей элементов аттяжек на специализированном участке Нижне-Исетского завода металлоконструкций, при отечественном и зарубежном производстве мачтовых сооружений объектов связи проектными и строительно-монтажными организациями. Кроме того, соответствующие выпуски включают основные параметры и характеристики, таблицы по подбору деталей элементов аттяжек для мачтовых сооружений.

Технические условия на междетали аттяжек, представленные в выпуске 10, содержат материалы со сведениями о назначении и области применения, основные параметры и характеристики, таблицы для подбора деталей элементов аттяжек, требования по их изготовлению и защите от климатических и эксплуатационных воздействий. Выпуск предназначен для использования при централизованном изготовлении элементов аттяжек на специализированном участке Нижне-Исетского завода металлоконструкций.

3.604.2-5.0-ПЗ

Изм.	Лист	№ докум.	Подпись	Дата
Разработал		Пысенков	<i>Пысенков</i>	
Проверил		Клейменов	<i>Клейменов</i>	
Руч. бриг.		Кимах	<i>Кимах</i>	
Н.контр.		Вяжлинский	<i>Вяжлинский</i>	
Утвердил		Остроумов	<i>Остроумов</i>	

Пояснительная записка

Лит.	Лист	Листов
	1	
ЦНИИПРОЕКТСТЕЛЬКОНСТРУКЦИЯ им. Мельникова		

Изм. в табл. Подпись и дата Изм. в табл. Подпись и дата Изм. в табл. Подпись и дата

WJI-05-2709'С

Таблица оттяжек, канат $\Phi 8-30$ мм

Диаметр паяса, мм	Сборка оттяжек	Характеристика каната			Марка серьеи	Диаметр болтика серьеи, мм	Расчётное усилие на серьеи, тс	Марка втулки	Диаметр болтика втулки	Расчётное усилие на втулку	Прим.
		Диаметр каната, мм	ГОСТ или ТУ каната	Разрывное усилие каната, тс							
—	СБ 12	$\Phi 30$	ТУ 14-4-902-78	60,55	—	—	3.604.2-5.3.01.00.000-03	65	35,0		
	СБ 11	$\Phi 27$	ГОСТ 14954-80	47,70	—	—	3.604.2-5.3.01.00.000-03	55	25,0		
	СБ 10	$\Phi 25$	ГОСТ 14954-80	39,50	—	—	3.604.2-5.3.01.00.000-03	55	25,0		
	СБ 09	$\Phi 22$	ГОСТ 14954-80	30,70	—	—	3.604.2-5.3.01.00.000-03	55	25,0		
—	СБ 08	$\Phi 20,5$	ГОСТ 14954-80	27,15	—	—	3.604.2-5.3.01.00.000-02	48	13,0		
	СБ 07	$\Phi 18$	ГОСТ 14954-80	20,35	—	—	3.604.2-5.3.01.00.000-01	35	10,0		
	СБ 06	$\Phi 16,5$	ГОСТ 14954-80	17,15	—	—	3.604.2-5.3.01.00.000-01	35	10,0		
	СБ 05	$\Phi 14,0$	ГОСТ 14954-80	12,20	—	—	3.604.2-5.3.01.00.000-01	35	10,0		
	СБ 04	$\Phi 12,0$	ГОСТ 14954-80	8,76	—	—	3.604.2-5.3.01.00.000	35	5,0		
	СБ 03	$\Phi 11$	ГОСТ 14954-80	7,58	—	—	3.604.2-5.3.01.00.000	35	5,0		
	СБ 02	$\Phi 9,7$	ГОСТ 14954-80	5,98	—	—	3.604.2-5.3.01.00.000	35	5,0		
	СБ 01	$\Phi 8,0$	ГОСТ 14954-80	4,19	—	—	3.604.2-5.3.01.00.000	35	5,0		

Ушб. № табл. Подп. и дата
Ушб. № табл. Подп. и дата
Ушб. № табл. Подп. и дата
Ушб. № табл. Подп. и дата

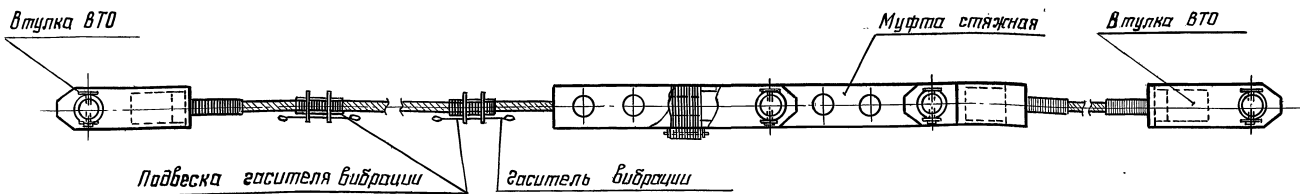

3.604.2-5.0-1СМ			
Изм. лист	№ док-м.	Подпись	Дата
Разработал	Лысенков	<i>Лысенков</i>	
Проверил	Клейменов	<i>Клейменов</i>	
Рук. Бр-е	Кинага	<i>Кинага</i>	
Н. кантр.	Вяжлинский	<i>Вяжлинский</i>	
Утвердил	Остроумов	<i>Остроумов</i>	
Справочные материалы по оттяжкам			Лит. лист Листов 1 2
ЦНИИпроектгидроинженерная организация им. Мельникова			

WJL-O'S-Z'HO9'E

Таблица оттяжек, канат $\phi 33 \div 68$

Диаметр пояса, мм	Сборка от- тяжек	Характеристика каната			Марка серьеи	Диаметр балки серьеи, мм	Расчетное усилие на серьеи, тс	Марка втулки	Диаметр балки втулки мм	Расчетное усилие на втулку тс	Прим.
		Диаметр каната, мм	ГОСТ или ТУ каната	Разрывное усилие каната, тс							
Труба $\phi 325$	СБ 36	$\phi 68$	ГОСТ 7669-80	225,0	3.604.2-5.8.01.00.000-10	125	110,0	3.604.2-5.3.01.00.000-11	125	110,0	
	СБ 34	$\phi 64$	ГОСТ 7669-80	205,0	3.604.2-5.8.01.00.000-11	115	100,0	3.604.2-5.3.01.00.000-10	115	100,0	
	СБ 33	$\phi 61,5$	ГОСТ 7669-80	195,5	3.604.2-5.8.01.00.000-11	115	100,0	3.604.2-5.3.01.00.000-10	115	100,0	
	СБ 27	$\phi 52$	ТУ 14-4-902-78	168,5	3.604.2-5.8.01.00.000-11	115	85,0	3.604.2-5.3.01.00.000-09	115	85,0	
Труба $\phi 273$	СБ 35	$\phi 68$	ГОСТ 7669-80	225,0	3.604.2-5.8.01.00.000-00	125	110,0	3.604.2-5.3.01.00.000-11	125	110,0	
	СБ 30	$\phi 64$	ГОСТ 7669-80	205,5	3.604.2-5.8.01.00.000-01	115	100,0	3.604.2-5.3.01.00.000-10	115	100,0	
	СБ 29	$\phi 61,5$	ГОСТ 7669-80	195,5	3.604.2-5.8.01.00.000-01	115	100,0	3.604.2-5.3.01.00.000-10	115	100,0	
	СБ 26	$\phi 52$	ТУ 14-4-902-78	168,5	3.604.2-5.8.01.00.000-01	115	85,0	3.604.2-5.3.01.00.000-09	115	85,0	
	СБ 25	$\phi 48,5$	ТУ 14-4-902-78	146,5	3.604.2-5.8.01.00.000-09	90	75,0	3.604.2-5.3.01.00.000-08	90	75,0	
Труба $\phi 245$	СБ 32	$\phi 64$	ГОСТ 7669-80	205,5	3.604.2-5.8.01.00.000-02	115	100,0	3.604.2-5.3.01.00.000-10	115	100,0	
	СБ 31	$\phi 61,5$	ГОСТ 7669-80	195,5	3.604.2-5.8.01.00.000-02	115	100,0	3.604.2-5.3.01.00.000-10	115	100,0	
	СБ 27	$\phi 52$	ТУ 14-4-902-78	168,5	3.604.2-5.8.01.00.000-02	115	85,0	3.604.2-5.3.01.00.000-09	115	85,0	
	СБ 24	$\phi 48,5$	ТУ 14-4-902-78	146,5	3.604.2-5.8.01.00.000-08	90	75,0	3.604.2-5.3.01.00.000-08	90	75,0	
	СБ 20	$\phi 45$	ТУ 14-4-902-78	124,5	3.604.2-5.8.01.00.000-04	80	60,0	3.604.2-5.3.01.00.000-07	80	60,0	
	СБ 17	$\phi 42$	ТУ 14-4-902-78	108,0	3.604.2-5.8.01.00.000-04	80	55,0	3.604.2-5.3.01.00.000-06	80	55,0	
	СБ 16	$\phi 40$	ТУ 14-4-902-78	99,5	3.604.2-5.8.01.00.000-04	80	55,0	3.604.2-5.3.01.00.000-06	80	55,0	
Труба $\phi 219$	СБ 23	$\phi 48,5$	ТУ 14-4-902-78	146,5	3.604.2-5.8.01.00.000-07	90	75,0	3.604.2-5.3.01.00.000-08	90	75,0	
	СБ 21	$\phi 45$	ТУ 14-4-902-78	124,5	3.604.2-5.8.01.00.000-05	80	60,0	3.604.2-5.3.01.00.000-07	80	60,0	
	СБ 19	$\phi 42$	ТУ 14-4-902-78	108,0	3.604.2-5.8.01.00.000-05	80	55,0	3.604.2-5.3.01.00.000-06	80	55,0	
	СБ 18	$\phi 40$	ТУ 14-4-902-78	99,5	3.604.2-5.8.01.00.000-05	80	55,0	3.604.2-5.3.01.00.000-06	80	55,0	
	СБ 15	$\phi 38$	ТУ 14-4-902-78	88,8	3.604.2-5.8.01.00.000-06	65	45,0	3.604.2-5.3.01.00.000-05	65	45,0	
	СБ 14	$\phi 36$	ТУ 14-4-902-78	68,7	3.604.2-5.8.01.00.000-06	65	35,0	3.604.2-5.3.01.00.000-04	65	35,0	
	СБ 13	$\phi 33$	ГОСТ 14954-80	58,0	3.604.2-5.8.01.00.000-06	65	35,0	3.604.2-5.3.01.00.000-04	65	35,0	

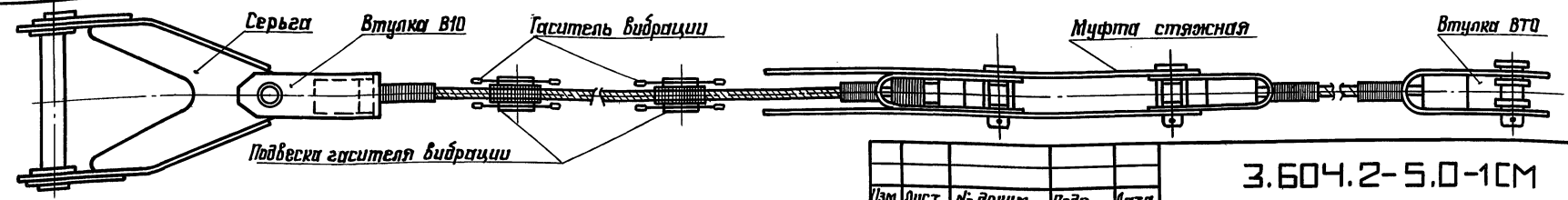

Изм.	Лист	№ докум.	Подп.	Дата

3.604.2-5.0-1СМ

Лист 2

Шиб. №-подл. Подп. и дата
 Взам. инв. №-Уиб. №-дубл. Подп. и дата

3.604.2-5.0-2СМ

Муфта стяжная

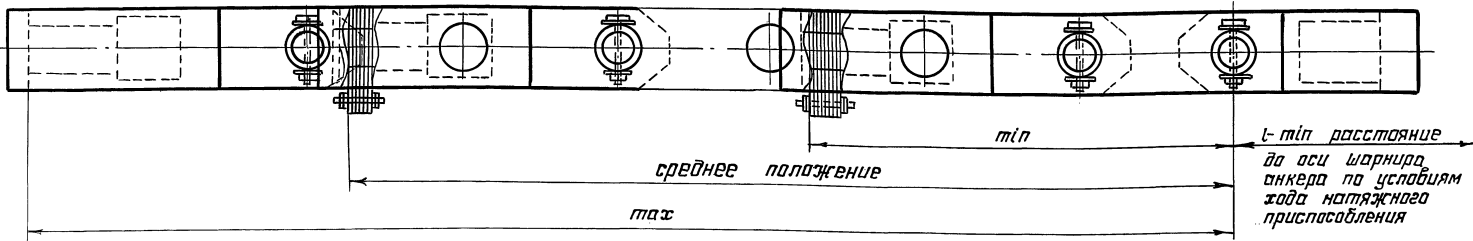

Втулка ВТО

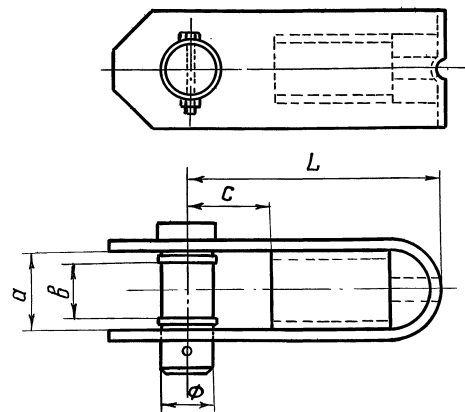

Втулка ВТУ

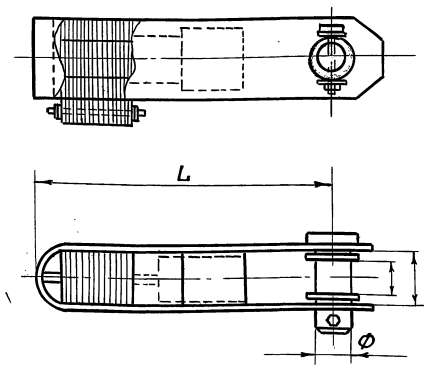

1. В скобках дан вес цинкового сплава для заливки канатов во втулках и стяжных муфтах.
2. Вес натяжных приспособлений дан без учёта веса диаметров и гидравлических домкратов.
- 3* Применять по просьбе заказчика при отсутствии гидравлических домкратов.
4. Характеристики втулок ВТО, ВТУ, муфт стяжных и натяжных приспособлений см. на листах 2,3

Изм.	Лист	№ докум.	Подп.	Дата
		Разработал	Лысенков	1980
		Проверил	Клейменов	
		Руч. бриг.	Кинак	
		Н. контр.	Вязлицкий	
		Утвердил	Астраунов	

3.604.2-5.0-2СМ

Справочные материалы по механизмам

лит.	лист	листов
	1	7
ЦНИИПроектстанбояинструкция им. Мельникова		

Шиб. № подл. Подпись и дата Шиб. № табл. Подпись и дата Шиб. № табл. Подпись и дата

WJZ-05-Z'709'E

Диаметр каната мм	Расчетная усилие Т	Втулка ВТО							Втулка ВТУ							
		№ чертежа	№ исполнения	Наименова- ние	Вес кг	φ	a	b	$\frac{L}{C}$	№ чертежа	№ исполнения	Наимено- вание	Вес кг	φ	a	L
8...12	5.0	3.604.2-5.3.01.00.000CB	3.604.2-5.3.01.00.000	ВТО-5	(0.5) 3.76	35	50	26	$\frac{210}{74}$	3.604.2-5.3.02.00.000CB	3.604.2-5.3.02.00.000	ВТУ-5	(0.5) 9.11	35	50	350
14...18	10.0		3.604.2-5.3.01.00.000-01	ВТО-10	(0.75) 4.20	35	50	26	$\frac{210}{74}$		3.604.2-5.3.02.00.000-01	ВТУ-10	(0.75) 10.10	35	50	360
20.5	13.0		3.604.2-5.3.01.00.000-02	ВТО-13	(1.25) 7.49	48	65	33	$\frac{250}{80}$		3.604.2-5.3.02.00.000-02	ВТУ-13	(1.25) 17.99	48	65	430
22...27	25.0		3.604.2-5.3.01.00.000-03	ВТО-25	(1.7) 10.52	55	75	39	$\frac{275}{109}$		3.604.2-5.3.02.00.000-03	ВТУ-25	(1.7) 22.19	55	75	470
30...36	35.0		3.604.2-5.3.01.00.000-04	ВТО-35	(2.4) 15.96	65	85	53	$\frac{305}{122}$		3.604.2-5.3.02.00.000-04	ВТУ-35	(2.4) 29.91	65	85	510
38	45.0		3.604.2-5.3.01.00.000-05	ВТО-45	(3.8) 19.46	65	95	51	$\frac{315}{115}$		3.604.2-5.3.02.00.000-05	ВТУ-45	(3.8) 43.20	65	95	540
40...42	55.0		3.604.2-5.3.01.00.000-06	ВТО-55	(5.7) 29.94	80	110	62	$\frac{355}{151}$		3.604.2-5.3.02.00.000-06	ВТУ-55	(5.7) 60.49	80	110	610
45	60.0		3.604.2-5.3.01.00.000-07	ВТО-60	(5.8) 37.16	80	125	61	$\frac{375}{153}$		3.604.2-5.3.02.00.000-07	ВТУ-60	(5.8) 79.74	80	125	640
48.5	75.0		3.604.2-5.3.01.00.000-08	ВТО-75	(7.7) 52.21	90	140	68	$\frac{415}{174}$		3.604.2-5.3.02.00.000-08	ВТУ-75	(7.7) 100.03	90	140	700
52	85.0		3.604.2-5.3.01.00.000-09	ВТО-85	(9.0) 73.39	115	150	82	$\frac{435}{180}$		3.604.2-5.3.02.00.000-09	ВТУ-85	(9.0) 135.49	115	150	780
61.5...64	100.0		3.604.2-5.3.01.00.000-10	ВТО-100	(10.0) 78.62	115	150	82	$\frac{460}{185}$		3.604.2-5.3.02.00.000-10	ВТУ-100	(10.0) 149.52	115	150	820
68	110.0	3.604.2-5.3.01.00.000-11	ВТО-110	(13.0) 88.28	125	150	96	$\frac{470}{173}$	3.604.2-5.3.02.00.000-11	ВТУ-110	(13.0) 164.13	125	150	880		

Циф. и подл. Подпись и дата Взят. инв. № Инв. и дубл. Подпись и дата

Изм	Лист	№ докум.	Подпись	Дата

3.604.2-50-2CM

Лист
2

W32-05-2'709'E

Продолжение таблицы

Диаметр каната мм	Расчетное усилие т	Муфта стяжная				Приспособление натяжное					
		№ чертёжа	№ исполнения	max m/p	Среднее положение	вес кг	№ чертёжа	№ исполнения	вес кг	Pmax т	L, m/p
8... 12	5.0	3.604.2-5.3.03.00.000СБ	3.604.2-5.3.03.00.000	$\frac{890}{290}$	590	17.19 (1.0)	3.604.2-5.4.01.00.000СБ	3.604.2-5.4.01.00.000	97.9	4.0	1210
14... 18	10.0		3.604.2-5.3.03.00.000-01	$\frac{945}{285}$	615	21.04 (1.5)		3.604.2-5.4.01.00.000-01	98.7	6.6	1270
20.5	13.0		3.604.2-5.3.03.00.000-02	$\frac{1080}{360}$	720	35.60 (2.5)		3.604.2-5.4.01.00.000-02	100.0	8.2	1280
22... 30	25.0		3.604.2-5.3.03.00.000-03	$\frac{1185}{405}$	795	48.21 (3.4)		3.604.2-5.4.02.00.000	109.2	11.4	1290
33... 36	35.0		3.604.2-5.3.03.00.000-04	$\frac{1280}{440}$	860	69.77 (4.8)		3.604.2-5.4.02.00.000-01	111	15.0	1380
38	45.0		3.604.2-5.3.03.00.000-05	$\frac{1350}{445}$	897.5	92.48 (7.6)		3.604.2-5.4.02.00.000-02	121.1	19.2	1460
40... 42	55.0		3.604.2-5.3.03.00.000-06	$\frac{1580}{510}$	1050	138.65 (11.4)		$\frac{3.604.2-5.4.03.00.000^*}{3.604.2-5.4.04.00.000}$	$\frac{294.0}{293.1}$	23.7	$\frac{1680}{2170}$
45	60.0		3.604.2-5.3.03.00.000-07	$\frac{1715}{515}$	1115	171.83 (11.6)		$\frac{3.604.2-5.4.03.00.000-01^*}{3.604.2-5.4.04.00.000-01}$	$\frac{301.0}{299.7}$	27.4	$\frac{1840}{231.0}$
48.5	75.0		3.604.2-5.3.03.00.000-08	$\frac{1785}{585}$	1185	224.44 (15.4)		$\frac{3.604.2-5.4.03.00.000-02^*}{3.604.2-5.4.04.00.000-02}$	$\frac{338.0}{335.2}$	36.8	$\frac{1980}{2510}$
52	85.0		3.604.2-5.3.03.00.000-09	$\frac{2125}{625}$	1375	323.96 (18.0)		$\frac{3.604.2-5.4.03.00.000-03^*}{3.604.2-5.4.04.00.000-03}$	$\frac{392.0}{344.3}$	$\frac{43.0}{40.0}$	$\frac{2300}{2830}$
61.5... 64	100.0	3.604.2-5.3.03.00.000-10	$\frac{2495}{695}$	1595	376.38 (20.0)	$\frac{3.604.2-5.4.03.00.000-04^*}{3.604.2-5.4.04.00.000-04}$	$\frac{455.0}{362.3}$	$\frac{52.5}{40.0}$	$\frac{2600}{3180}$		
68	110.0	3.604.2-5.3.03.00.000-11	$\frac{2445}{690}$	1567.5	415.07 (26.0)	$\frac{3.604.2-5.4.03.00.000-05^*}{3.604.2-5.4.04.00.000-05}$	$\frac{475.0}{362.3}$	$\frac{60.0}{40.0}$	$\frac{2680}{3115}$		

Штв. N подл. Подпись ч. дата Узлом. Штв. N докум. Штв. N докум. Подпись ч. дата

Штв. N подл.	N докум.	Подпись	Дата
--------------	----------	---------	------

3.604.2-5.0-2CM

Лист
3

WJ2-05-2'09'E

Изоляторы амттыжечные типа ИО

Марка изолятора	Обозначение	Расч. усил. т	Размеры в мм				Масса изолятора кг	Марка соответств. втулки	Примечание
			L	H	B	Д			
100-10	3.604.2-5-5-1.000.000	10	1995	420	24	35	110.92	ВТО-10	
100-30	3.604.2-5-5-1.000.000-01	30	1995	490	36	55	143.77	ВТО-30	
100-45	3.604.2-5-5-1.000.000-02	45	2080	490	48	65	171.95	ВТО-45	
100-60	3.604.2-5-5-1.000.000-03	60	2230	540	56	80	280.49	ВТО-60	
100-75	3.604.2-5-5-1.000.000-04	75	2340	540	64	90	371.67	ВТО-75	
100-85	3.604.2-5-5-1.000.000-05	85	2440	600	76	115	476.36	ВТО-85	
100-100	3.604.2-5-5-1.000.000-06	100	2460	600	78	115	505.46	ВТО-100	
200-10	3.604.2-5-5-2.000.000	10	2981	420	24	35	183.96	ВТО-10	
200-30	3.604.2-5-5-2.000.000-01	30	2981	490	36	55	237.03	ВТО-30	
200-45	3.604.2-5-5-2.000.000-02	45	3127	490	48	65	286.89	ВТО-45	
200-60	3.604.2-5-5-2.000.000-03	60	3455	540	56	80	443.54	ВТО-60	
200-75	3.604.2-5-5-2.000.000-04	75	3626	540	64	90	589.62	ВТО-75	
200-85	3.604.2-5-5-2.000.000-05	85	3795	600	76	115	760.76	ВТО-85	
200-100	3.604.2-5-5-2.000.000-06	100	3815	600	78	115	792.66	ВТО-100	

Изолятор 100

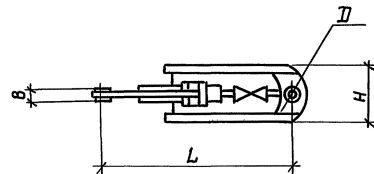

Изолятор 200

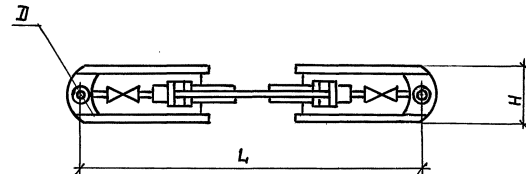

Изм	Лист	И докум.	Подпись	Дата
-----	------	----------	---------	------

3.604.2-5.0-2CM

Лист
4

WJ2-05-2'K09'E

Изоляторы натяжные типа ЦИ

Марка изолятора	Обозначение	расч. усил. Т	Размеры δ мм				Масса изолятора кг	Марка соответств. втулки	Примечание
			L	H	B	l			
ЦИ-1-30	3.604.2-5-6-1.000.000	30	1042	357	74	55	130.46	ВГО-30	
ЦИ-1-45	3.604.2-5-6-1.000.000-01	45	1042	377	95	65	132.54	ВГО-45	
ЦИ-1-60	3.604.2-5-6-1.000.000-02	60	962	387	125	80	135.20	ВГО-60	
ЦИ-1-75	3.604.2-5-6-1.000.000-03	75	945	397	67	90	140.60	ВГО-75	

Изолятор ЦИ-1

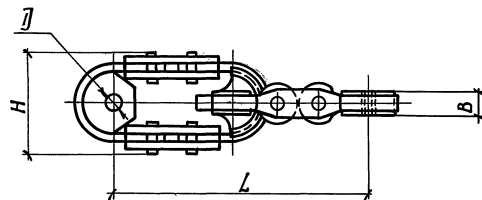

Изм.	Лист	№ док.	Подп.	Дата

3.604.2-5.0-2CM

Лист
5

W32-5-2'HO9E

Серьги

Обозначение	Тип фланца	S _{фл} мм	N- исполнения бтулки	Расчетное усилие на серьгу ТС	Размеры в мм									Масса кг	
					L	A	L ₁	H	B	b	Д	Д ₁	S		
3.604.2-5.8.01.00.000	Ф2-04,	444	3.604.2-5.3.01.00.000-11	110	1175	900	150	250	560	448	125	90	92	188	
-01	Ф2-05	414	-09. -10	100	1150	900	140	220	560	448	115	90	78	168	
-02	Ф2-02,		-09. -10	100	1100	850	140	220	515	418	115	80	78	131	
-03			Ф2-03	-08	75	1010	800	120	180	515	418	90	80	65	98
-04	Ф2,		-06. -07	60	1005	800	120	170	515	420	80	80	58	82	
-05			Ф2-01	-06. -07	60	945	750	110	170	460	378	80	70	58	77
-06				-04. -05	45	925	750	95	160	460	378	65	70	48	71
-07	Ф2-02, Ф2-03		-08	75	970	750	120	200	460	378	90	70	65	94	
-08			Ф2-04, Ф2-05	-08	75	1025	800	120	210	515	418	90	80	65	110
-09	Ф2-06,		444	-08	75	1130	900	120	220	560	448	90	90	65	137
-10			Ф2-07	-11	110	1240	950	150	280	620	498	125	90	92	230
-11				-09. -10	100	1215	950	140	250	620	498	115	90	78	199
-12			494	-08	75	1195	950	120	250	620	498	90	90	65	180

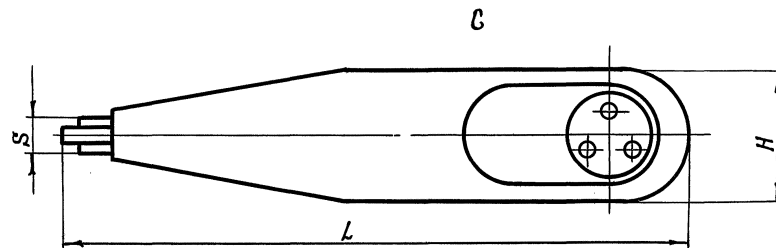
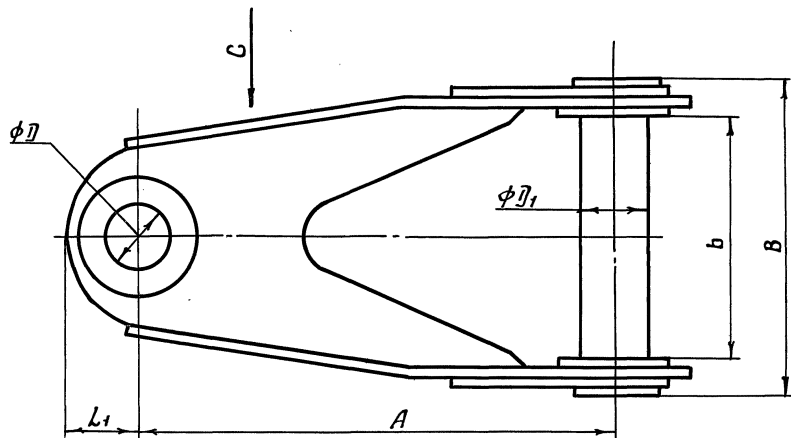

Имб.-подл. / Взят.имб.и.Имб.-и.дрил. / Подл.и.дата

Имб.-подл.	Лист	N- док.им.	Подл.	Дата	3.604.2-5.0-2CM	Лист
						6

Э. 604.2-5.0-2СМ

БЛОКИ КАНАТНЫЕ

Наименование механического изделия	Обозначение спецификации	Габаритные размеры, мм			Диаметр блока, мм	Грузоподъёмность Т	Масса, кг	Примечание
		длина	ширина	высота				
Блок канатный КБ-3	3.604.2-5.9.01.00.000	156	505	700	350	1,0	33,7	Подвесной
Блок канатный КБ-5	3.604.2-5.9.02.00.000	264	940	400	350	1,5	53,0	Двухрольный
Блок канатный КБ-6	3.604.2-5.9.03.00.000	216	423	455	350	1,5	26,0	для монтажной балки из СС 20
Блок канатный КБ-7	3.604.2-5.9.04.00.000	156	505	730	350	1,5	35,5	подвесной
Блок канатный КБ-8	3.604.2-5.9.05.00.000	240	560	528	350	1,5	87,1	стационарный
Блок канатный КБ-9	3.604.2-5.9.06.00.000	196	505	485	350	1,5	31,35	для монтажной балки из СС 16

Шиф. №-подл. подлится и дата
Взят под № Шиф. №-дубл. подлится и дата

Изм.	Лист	№ в экз.	Подп.	Дата	3.604.2-5.0-2СМ	Лист
						7