

ТИПОВЫЕ КОНСТРУКЦИИ, ИЗДЕЛИЯ И УЗЛЫ  
ЗДАНИЙ И СООРУЖЕНИЙ

Серия 3.503.1-90

ПРОМЕЖУТОЧНЫЕ ОПОРЫ ПОД ПРОЛЕТНЫЕ СТРОЕНИЯ ДЛИНОЙ  
12,15,18,24 и 33м ДЛЯ АВТОДОРОЖНЫХ ПУТЕПРОВОДОВ ПОД  
НАГРУЗКУ ОТ АВТОМОБИЛЕЙ-САМОСВАЛОВ БЕЛАЗ-548

Выпуск 1

Технические условия. Сборные железобетонные изделия

Рабочие чертежи

ТИПОВЫЕ КОНСТРУКЦИИ, ИЗДЕЛИЯ И УЗЛЫ  
ЗДАНИЙ И СООРУЖЕНИЙ

Серия 3.503.1-90

ПРОМЕЖУТОЧНЫЕ ОПОРЫ ПОД ПРОЛЕТНЫЕ СТРОЕНИЯ ДЛИНОЙ  
12,15,18,24 и 33м ДЛЯ АВТОДОРОЖНЫХ ПУТЕПРОВОДОВ ПОД  
НАГРУЗКУ ОТ АВТОМОБИЛЕЙ-САМОСВАЛОВ БЕЛАЗ-548

Выпуск 1

ТЕХНИЧЕСКИЕ УСЛОВИЯ. СБОРНЫЕ ЖЕЛЕЗОБЕТОННЫЕ ИЗДЕЛИЯ

РАБОЧИЕ ЧЕРТЕЖИ

Разработаны институтом ПромтрансНИИПРОЕКТ  
Главный инженер института *В.И. Поляков*  
Главный инженер проекта *В.Е. Дашкевич*

Утверждены Госстроем СССР,  
протокол №А-16 от 20 апреля 1983г.  
Введены в действие с 25.11.89  
институтом ПромтрансНИИПРОЕКТ,  
приказ №86 от 12 июня 1989г.

Обозначение документа	Наименование	Стр.
3.503.1-90.1-ТУ	Технические условия	4
3.503.1-90.1-1	Блок фундамента ф250-74-7, ф280-74-7	11
-1СБ	Блок фундамента ф250-74-7, ф280-74-7	
	Сборочный чертёж	12
-2	Блок фундамента ф300-74-7, ф330-74-7	13
-2СБ	Блок фундамента ф300-74-7, ф330-74-7	
	Сборочный чертёж	14
-3	Блок фундамента фэ300-74-7, фэ330-74-7	15
-3СБ	Блок фундамента фэ300-74-7, фэ330-74-7	
	Сборочный чертёж	16
-4	Блок фундамента фэ350-74-7	17
-4СБ	Блок фундамента фэ350-74-7	
	Сборочный чертёж	18
-5	Блок фундамента ф380-74-7	19
-5СБ	Блок фундамента ф380-74-7	
	Сборочный чертёж	20
-6	Блок фундамента фэ380-74-7	21
-6СБ	Блок фундамента фэ380-74-7	
	Сборочный чертёж	22
-7	Блок фундамента ф400-74-7	23
-7СБ	Блок фундамента ф400-74-7	
	Сборочный чертёж	24
-8	Блок фундамента фэ450-74-7	25
-8СБ	Блок фундамента фэ450-74-7	
	Сборочный чертёж	26

ДЛЯ РЯБ:	МИТИНА	<i>Митина</i>
ПРОВ.	АНДРИАНОВА	<i>Андрианова</i>
ГЛ. ИНЖ. ПР.	ДАШКЕВИЧ	<i>Дашкевич</i>
Н. КОНТР.	ДЯШКЕВИЧ	<i>Дашкевич</i>
НАЧ. ОТА.	КАТАШЕВ	<i>Каташев</i>

3.503.1-90.1

## СОДЕРЖАНИЕ

Страниц	Лист	Листов
Р	1	4

ПРОМТРАНСНИИПРОЕКТ

Обозначение документа	Наименование	Стр.
3.503.1-90.1-9	Блок фундамента ф500-74-7	27
-9СБ	Блок фундамента ф500-74-7	
	Сборочный чертёж	28
-10	Блок стойки 1СП6-74-7, 2СП6-74-7	29
-10СБ	Блок стойки 1СП6-74-7, 2СП6-74-7	
	Сборочный чертёж	30
-11	Блок стойки 1СП8-74-7, 2СП8-74-7	31
-11СБ	Блок стойки 1СП8-74-7, 2СП8-74-7	
	Сборочный чертёж	32
-12	Блок стойки 3СП8-74-7	33
-12СБ	Блок стойки 3СП8-74-7	
	Сборочный чертёж	34
-13	Блок стойки 1СП10-74-7...3СП10-74-7	35
-13СБ	Блок стойки 1СП10-74-7...3СП10-74-7	
	Сборочный чертёж	36
-14	Блок стойки 4СП10-74-7	37
-14СБ	Блок стойки 4СП10-74-7	
	Сборочный чертёж	38
-15	Блок стойки 1СП6-74-2	39
-15СБ	Блок стойки 1СП6-74-2	
	Сборочный чертёж	40
-16	Блок стойки 2СП6-74-2, 3СП6-74-2	41
-16СБ	Блок стойки 2СП6-74-2, 3СП6-74-2	
	Сборочный чертёж	42
-17	Блок стойки 1СП8-74-2, 2СП8-74-2	43

Инв. № подл. Подпись и дата

3.503.1-90.1

Лист

2

Обозначение документа	Наименование	Стр.
3.503.1-90.1-17СБ	Блок стойки 1СПВ-74-2, 2СПВ-74-2	
	Сборочный чертеж	44
-18	Блок стойки 3СПВ-74-2	45
-18СБ	Блок стойки 3СПВ-74-2	
	Сборочный чертеж	46
-19	Блок стойки 1СП10-74-2, 2СП10-74-2	47
-19СБ	Блок стойки 1СП10-74-2, 2СП10-74-2	
	Сборочный чертеж	48
-20	Блок стойки 3СП10-74-2	49
-20СБ	Блок стойки 3СП10-74-2	
	Сборочный чертеж	50
-21	Блок ригеля 1РК80-74-7, 2РК80-74-7	51
-21СБ	Блок ригеля 1РК80-74-7, 2РК80-74-7	
	Сборочный чертеж	52
-22	Блок ригеля 1РП80-74-7, 2РП80-74-7	53
-22СБ	Блок ригеля 1РП80-74-7, 2РП80-74-7	
	Сборочный чертеж	54
-23	Блок ригеля 1РК90-74-7, 2РК90-74-7	55
-23СБ	Блок ригеля 1РК90-74-7, 2РК90-74-7	
	Сборочный чертеж	56
-24	Блок ригеля 1РП90-74-7, 2РП90-74-7	57
-24СБ	Блок ригеля 1РП90-74-7, 2РП90-74-7	
	Сборочный чертеж	58

3.503.1-90.1

ЛИСТ

3

Обозначение документа	Наименование	Стр.
3.503.1-90.1-РС	Ведомость расхода стали на элемент	59

3.503.1-90.1

ЛИСТ

4

Настоящие технические условия распространяются на блоки фундаментов, стоек и ригелей семистоечных опор, а также блоки стоек двухстоечных опор типовых конструкций „Промежуточные опоры под пролетные строения длиной 12, 15, 18, 24 и 33 м для автодорожных путепроводов под нагрузку от автомобилей - самосвалов БЕЛАЗ - 548" серии 3.503.1 - 90, предназначенных для строительства и эксплуатации на автомобильных дорогах промышленных предприятий в местности с расчетной температурой минус 40°С и выше и сейсмичностью до 6 баллов.

#### 1. Технические требования

1.1. Блоки фундаментов, стоек и ригелей семистоечных опор, а также блоки стоек двухстоечных опор, в дальнейшем именуемые блоки опор, должны соответствовать требованиям настоящих технических условий и рабочих чертежей типовых конструкций „Промежуточные опоры под пролетные строения длиной 12, 15, 18, 24 и 33 м для автодорожных путепроводов под нагрузку от автомобилей - самосвалов БЕЛАЗ - 548", серия 3.503.1 - 90, выпуски 1 и 2.

1.2. Марки, размеры и масса блоков опор должны соответствовать приведенным в рабочих чертежах серии 3.503.1 - 90, выпуск 1.

1.3. Отклонения от проектных размеров блоков опор, указанных в рабочих чертежах, не должны превышать значений, приведенных в табл. 1.

3.503.1-90.1-ТУ

Технические условия

СТАДИЯ Лист Листов  
Р 1 14

ПРОМТРАНСНИИПРОЕКТ

КОПИРОВАЛ *Ищ* ФОРМАТ А4

ТАБЛИЦА 1

Конструкции	Допускаемые отклонения от проектных размеров в блоках опор, мм
Блоки фундаментов:	
по высоте	±5
по остальным измерениям	±10
Блоки стоек:	
по поперечным размерам	+10; -5
по длине	+15; -10
искривление	0,002 длины, но не более 20
Блоки ригелей:	
по толщине	±5
по длине и ширине	±10
Для всех блоков:	
положение осей выпусков арматуры	5
длина выпусков арматуры	±10

Блоки опор после их освидетельствования должны отделяться с полным устранением мелких дефектов (пор, отколов, небольших раковин).

3.503.1-90.1-ТУ

КОПИРОВАЛ *Ищ* 23923-01 5 ФОРМАТ А4

ИНВ. № ПОДА. ПОДАТЬ И ДАТА ВЗАИМ. ИНВ. №

Гл. инж. пр.	Дашкевич	<i>ДК</i>	
Н. контр.	Дашкевич		
Нач. отд.	Каташев	<i>Кат</i>	

ИНВ. № ПОДА. ПОДАТЬ И ДАТА ВЗАИМ. ИНВ. №

ЛИСТ  
2

1.4. Для изготовления блоков опор следует применять конструкционный тяжелый бетон класса по прочности на сжатие В25 по ГОСТ 25192-82 и ГОСТ 26633-85.

Марки бетона по морозостойкости F в зависимости от климатических условий зоны строительства и вида конструкций необходимо принимать по табл.2

Таблица 2

Климатические условия, характеризующиеся среднемесячной температурой наиболее холодного месяца согласно СНиП 2.01.01-82, °С	Марка бетона по морозостойкости F		
	Блоков фундаментов	Блоков стоек	Блоков ригелей
Умеренные: минус 10 и выше	200	200	200
Суровые: ниже минус 10 до минус 20 включительно	300	300	200
Особо суровые: ниже минус 20	300	300	300

Морозостойкость бетона определяют по ГОСТ 10060-87.

1.5. Бетонные смеси должны изготавливаться в соответствии с ГОСТ 7473-85.

1.6. В качестве вяжущего в бетонных смесях должен применяться портландцемент на основе клинкера с нормированным минералогическим составом по ГОСТ 10178-85.

ИНВ. № ПОДАЛ. ПОДАТЬ И ДАТА ВЗАМ. ИНВ. №

3.503.1-90.1-ТУ ЛИСТ 3

Расход цемента на 1м<sup>3</sup> бетона должен быть не менее:  
290 кг - для блоков фундаментов и стоек;  
260 кг - для блоков ригелей.

Для всех блоков расход цемента должен быть не более 450 кг/м<sup>3</sup>.

1.7. В качестве крупных и мелких заполнителей для бетона следует применять щебень из природного камня и песок, удовлетворяющие требованиям ГОСТ 10268-80, ГОСТ 8267-82, ГОСТ 8736-85.

1.8. Для блоков фундаментов и стоек должен использоваться щебень марки не ниже 1000 из изверженных пород, щебень марки не ниже 800 из метаморфических и осадочных пород. Заполнители, прочность которых при насыщении водой снижается более чем на 20% по сравнению с их прочностью в сухом состоянии, не допускается применять для указанных блоков. Применение гравия в качестве крупного заполнителя для всех блоков опор не допускается.

1.9. Морозостойкость крупных заполнителей должна обеспечить получение бетона требуемой марки по морозостойкости.

1.10. Вода для затворения бетонной смеси и приготовления растворов химических добавок должна соответствовать требованиям ГОСТ 23732-79.

1.11. Водоцементное отношение в бетонной смеси должно быть не выше значений приведенных в табл.3.

ИНВ. № ПОДАЛ. ПОДАТЬ И ДАТА ВЗАМ. ИНВ. №

3.503.1-90.1-ТУ ЛИСТ 4

Таблица 3

КОНСТРУКЦИИ	МАКСИМАЛЬНОЕ ЗНАЧЕНИЕ ВОДОЦЕМЕНТНОГО ОТНОШЕНИЯ БЕТОНА, УКЛАДЫВАЕМОГО В КОНСТРУКЦИИ ТРЕБУЕМОЙ МАРКИ ПО МОРОЗОСТОЙКОСТИ	
	200	300
БЛОКИ ФУНДАМЕНТОВ	0,45	0,42
БЛОКИ СТОЕК	0,45	0,42
БЛОКИ РИГЕЛЕЙ	0,50	0,45

1.12. Для повышения морозостойкости бетона в качестве добавки следует применять комплексную, пластифицирующую и воздухововлекающую добавку, состоящую из концентратов сульфитно-дрожжевой бражки (СДБ) и смолы нейтрализованной воздухововлекающей (СНВ) при их раздельном приготовлении и дозировании. При введении комплексной добавки устанавливается дозировка: СДБ - до 0,2% от веса цемента; СНВ - в пределах 0,005 - 0,05%

Количество воздухововлекающих добавок в бетонную смесь должно устанавливаться при подборе состава бетонной смеси с учетом воздухоудержания, величина которого не должна превышать 4%.

1.13. Контроль прочности бетона на сжатие следует производить по ГОСТ 10180-78\*, ГОСТ 18105-86\*, ГОСТ 13015.0-83\*.

3.503.1-90.1-ТУ

Лист

5

1.14. Средняя прочность бетона на сжатие класса В25 при нормативном коэффициенте вариации 13,5% равна 327 кгс/см<sup>2</sup>. Коэффициент вариации принимают по ГОСТ 18105-86\*.

1.15. Значение нормируемой отпускной прочности бетона для всех блоков опор должно быть не менее 100% от класса по прочности на сжатие В25 для любого времени года.

1.16. В качестве рабочей арматуры блоков опор следует применять стержни периодического профиля из низколегированной мартеновской горячекатаной стали класса А-III.

Распределительная арматура и подьемные петли - гладкие стержни из углеродистой горячекатаной стали класса А-I.

Марки стали, которые следует применять при изготовлении арматурных изделий в зависимости от района эксплуатации сооружения, приведены в табл. 4.

3.503.1-90.1-ТУ

Лист

6

Таблица 4

НАЗНАЧЕНИЕ АРМАТУРЫ	КЛАСС СТАЛИ	РАСЧЕТНАЯ ТЕМПЕРАТУРА (СРЕДНЯЯ ТЕМПЕРАТУРА НАИБОЛЕЕ ХОЛОДНОЙ ПЯТИДНЕВКИ) ПО СН И П 2.01.01-82		
		НЕ НИЖЕ МИНУС 40°С		НЕ НИЖЕ МИНУС 30°С
		СВАРНЫЕ И ВЯЗАННЫЕ СЕТКИ И КАРКАСЫ	ТОЛЬКО ВЯЗАННЫЕ СЕТКИ И КАРКАСЫ	СВАРНЫЕ И ВЯЗАННЫЕ СЕТКИ И КАРКАСЫ
РАСПРЕДЕЛИТЕЛЬНАЯ АРМАТУРА	А-I	ВСт 3сп2 ВСт 3пс2	ВСт 3сп2 ВСт 3пс2	ВСт 3сп2 ВСт 3пс2
		Ст 3сп3 Ст 3пс3 ВСт 3Гпс2 по ГОСТ 5781-82*	Ст 3сп3 Ст 3пс3 ВСт 3Гпс2 по ГОСТ 5781-82*	Ст 3сп3 Ст 3пс3 ВСт 3Гпс2 Ст 3кп3 по ГОСТ 5781-82*
СТРОПОВОЧНЫЕ ПЕТЛИ		ВСт 3сп2 по ГОСТ 5781-82*		ВСт 3сп2 ВСт 3пс2 ВСт 3Гпс2 по ГОСТ 5781-82*
РАБОЧАЯ АРМАТУРА	А-III	25 Г2С по ГОСТ 5781-82*	35 ГС по ГОСТ 5781-82*	25Г2С; 35ГС по ГОСТ 5781-82*

ХИМИЧЕСКИЙ СОСТАВ АРМАТУРНЫХ УГЛЕРОДИСТЫХ СТАЛЕЙ ДОЛЖЕН СООТВЕТСТВОВАТЬ ГОСТ 380-71\*

3.503.1-90.1-ТУ

Лист  
7

КОПИРОВАЛ

ФОРМАТ А4

1.17. Толщина защитного слоя бетона должна контролироваться до и после бетонирования. Отклонения не должны превышать плюс 10, минус 5 мм.

1.18. Поверхности боковых граней блоков ригеля с выпусками арматуры сразу после распалубки обрабатываются проволочными щетками.

1.19. Марки, применяемые при обозначении блоков опор, приняты в соответствии с ГОСТ 23009-78. Марка блоков фундамента состоит из условного буквенного обозначения наименования изделия, определяющего размера фундамента по фасаду путепровода в см, обозначения нагрузки в соответствии со СН И П 2.05.03-84 и типа опоры; условное буквенное обозначение блоков фундамента, в которых ось плиты по фасаду путепровода сдвинута по отношению к оси опоры, отличается от условного буквенного обозначения блоков симметричных.

Так, например:

Ф 380-74-7- симметричный блок фундамента с размером по фасаду путепровода 3800 мм под нагрузку АБ-74 для семистоечной опоры; ФЭ 380-74-7- блок фундамента, аналогичный вышеприведенному, ось плиты которого по фасаду путепровода сдвинута по отношению к оси опоры.

3.503.1-90.1-ТУ

Лист  
8

КОПИРОВАЛ

ФОРМАТ А4



МАРКА БЛОКОВ СТОЕК СОСТОИТ ИЗ ЦИФРЫ, УКАЗЫВАЮЩЕЙ ТИПОРАЗМЕР БЛОКА, УСЛОВНОГО БУКВЕННОГО ОБОЗНАЧЕНИЯ БЛОКА СТОЙКИ, ОПРЕДЕЛЯЮЩЕГО РАЗМЕРА В М (ДЛИНА БЛОКА) С ОКРУГЛЕНИЕМ ДО ЦЕЛОГО ЧИСЛА, ОДНОВРЕМЕННО УКАЗЫВАЮЩЕГО ВЫСОТУ ОПОРЫ  $H_k$ , ОБОЗНАЧЕНИЯ НАГРУЗКИ В СООТВЕТСТВИИ СО СНиП 2.05.03-84 И ТИПА ОПОРЫ:

1СП 8-74-7 - СТОЙКА ПУТЕПРОВОДА ПЕРВОГО ТИПОРАЗМЕРА ДЛИНОЙ 8200 ММ, ПОД НАГРУЗКУ АБ-74 ДЛЯ СЕМИСТОЕЧНОЙ ОПОРЫ  $H_k = 8$  М, ГДЕ

$H_k$  - ВЫСОТА ОПОРЫ ОТ ОБРЕЗА ФУНДАМЕНТА ДО ВЕРХА РИГЕЛЯ. БЛОКИ РИГЕЛЯ ИМЕЮТ МАРКУ, СОСТОЯЩУЮ ИЗ ЦИФРЫ, УКАЗЫВАЮЩЕЙ ТИПОРАЗМЕР БЛОКА, УСЛОВНОГО БУКВЕННОГО ОБОЗНАЧЕНИЯ БЛОКА РИГЕЛЯ, ОПРЕДЕЛЯЮЩЕГО РАЗМЕРА БЛОКА В СМ (ВЫСОТА БЛОКА), ОБОЗНАЧЕНИЯ НАГРУЗКИ В СООТВЕТСТВИИ СО СНиП 2.05.03-84 И ТИПА ОПОРЫ:

2РК 80-74-7 - КРАЙНИЙ БЛОК РИГЕЛЯ ВТОРОГО ТИПОРАЗМЕРА, ВЫСОТОЙ 800 ММ, ПОД НАГРУЗКУ АБ-74 ДЛЯ СЕМИСТОЕЧНОЙ ОПОРЫ;

1РП 90-74-7 - ПРОМЕЖУТОЧНЫЙ БЛОК РИГЕЛЯ ПЕРВОГО ТИПОРАЗМЕРА, ВЫСОТОЙ 900 ММ, ПОД НАГРУЗКУ АБ-74 ДЛЯ СЕМИСТОЕЧНОЙ ОПОРЫ.

НАНЕСЕНИЕ МАРКИРОВОЧНЫХ НАДПИСЕЙ И ЗНАКОВ СЛЕДУЕТ ПРОИЗВОДИТЬ В СООТВЕТСТВИИ С ГОСТ 13045.2-81

ИНВ. № ПОДАЛ. ПОДПИСЬ И ДАТА ВЗАМ. ИНВ. №

3.503.1-90.1-7У лист 9

2. Правила приемки

2.1. БЛОКИ ОПОР ДОЛЖНЫ БЫТЬ ПРИНЯТЫ ОТДЕЛОМ ТЕХНИЧЕСКОГО КОНТРОЛЯ ПРЕДПРИЯТИЯ - ИЗГОТОВИТЕЛЯ В СООТВЕТСТВИИ С ТРЕБОВАНИЯМИ ГОСТ 13045.1-81 И НАСТОЯЩИХ ТЕХНИЧЕСКИХ УСЛОВИЙ.

2.2. ПОТРЕБИТЕЛЬ ИМЕЕТ ПРАВО ПРОИЗВОДИТЬ КОНТРОЛЬ КАЧЕСТВА БЛОКОВ ОПОР НА СТРОИТЕЛЬНОЙ ПЛОЩАДКЕ ИЛИ В ДРУГОМ СОГЛАСОВАННОМ МЕСТЕ ПО ПОКАЗАТЕЛЯМ, КОТОРЫЕ МОГУТ БЫТЬ ПРОВЕРЕНЫ НА ГОТОВЫХ ИЗДЕЛИЯХ. ПОКАЗАТЕЛИ КАЧЕСТВА, КОТОРЫЕ НЕ МОГУТ БЫТЬ ПРОВЕРЕНЫ НА ГОТОВЫХ ИЗДЕЛИЯХ, ПОТРЕБИТЕЛЬ ИМЕЕТ ПРАВО ПРОВЕРИТЬ ПО ДАННЫМ ЖУРНАЛОВ ОТДЕЛА ТЕХНИЧЕСКОГО КОНТРОЛЯ, ЗАВОДСКОЙ ЛАБОРАТОРИИ ИЛИ ДРУГОЙ ДОКУМЕНТАЦИИ ПРЕДПРИЯТИЯ - ИЗГОТОВИТЕЛЯ. ПО ТРЕБОВАНИЮ ПОТРЕБИТЕЛЯ ПРЕДПРИЯТИЕ - ИЗГОТОВИТЕЛЬ ОБЯЗАНО СООБЩИТЬ ЕМУ ЭТИ ДАННЫЕ В ТЕЧЕНИЕ 15 СУТОК ПОСЛЕ ПОЛУЧЕНИЯ СООТВЕТСТВУЮЩЕГО ЗАПРОСА ОТ ПОТРЕБИТЕЛЯ.

3. Хранение и транспортирование.

3.1. ПРЕДПРИЯТИЕ - ИЗГОТОВИТЕЛЬ ДОЛЖНО СОСТАВЛЯТЬ ПАСПОРТ НА КАЖДУЮ ПРИНЯТУЮ ТЕХНИЧЕСКИМ КОНТРОЛЕМ ПАРТИЮ В СООТВЕТСТВИИ С ГОСТ 13045.3-81. ПАСПОРТ ДОЛЖЕН БЫТЬ ПОДПИСАН ЛИЦОМ, ОТВЕТСТВЕННЫМ ЗА ТЕХНИЧЕСКИЙ КОНТРОЛЬ ПРЕДПРИЯТИЯ - ИЗГОТОВИТЕЛЯ.

ИНВ. № ПОДАЛ. ПОДПИСЬ И ДАТА ВЗАМ. ИНВ. №

3.503.1-90.1-7У лист 10

3.2. Конструкции следует хранить на специально оборудованных складах рассортированными по видам и маркам.

3.3. Площадка склада должна иметь плотную выравненную поверхность с небольшим уклоном для водоотвода.

3.4. Блоки опор следует укладывать на складе так, чтобы были видны маркировочные надписи и знаки, а также обеспечена возможность захвата каждого отдельно стоящего блока (или верхнего блока в штабеле) краном и свободный подъем для погрузки на транспортные средства.

3.5. Блоки укладываются на деревянные прокладки прямоугольного сечения толщиной не менее 30 мм. Прокладки всех вышележащих рядов должны располагаться строго по вертикали одна над другой.

Общая высота штабеля не должна быть более 2,5 м.

3.6. Размеры проходов и проездов между штабелями или отдельными блоками на складе должны соответствовать установленным СНиП III-4-80.

3.7. Блоки опор следует транспортировать в соответствии с требованиями ГОСТ 13045.4-84.

ПРИЛОЖЕНИЕ  
К ТЕХНИЧЕСКИМ УСЛОВИЯМ

Перечень

документов, на которые даны ссылки в данных технических условиях

- |               |  |
|---------------|--|
| ГОСТ 25192-82 | Бетоны. Классификация и общие технические требования                   |
| ГОСТ 26633-85 | Бетон тяжелый. Технические условия                                     |
| ГОСТ 10060-87 | Бетоны. Методы определения морозостойкости                             |
| ГОСТ 7473-85  | Смеси бетонные. Технические условия                                    |
| ГОСТ 10178-85 | Портландцемент и шлакопортландцемент. Технические условия              |
| ГОСТ 10268-80 | Бетон тяжелый. Технические требования к заполнителям                   |
| ГОСТ 8267-82  | Щебень из природного камня для строительных работ. Технические условия |
| ГОСТ 8736-85  | Песок для строительных работ. Технические условия                      |

ИНВ. № ПОДА, ПОДПИСЬ И ДАТА ВЗАМ. ИНВ. №

3.503.1-90.1-ТУ

Лист  
11

КОПИРОВАЛ

*Иван*

ФОРМАТ А4

ИНВ. № ПОДА, ПОДПИСЬ И ДАТА ВЗАМ. ИНВ. №

3.503.1-90.1-ТУ

Лист  
12

КОПИРОВАЛ

*Иван*

23923-01.10

ФОРМАТ А4

- ГОСТ 23732 - 79 ВОДА ДЛЯ БЕТОНОВ И РАСТВОРОВ.  
ТЕХНИЧЕСКИЕ УСЛОВИЯ
- ГОСТ 5784 - 82\* СТАЛЬ ГОРЯЧЕКАТАНАЯ ДЛЯ АРМИРОВАНИЯ ЖЕЛЕЗОБЕТОННЫХ КОНСТРУКЦИЙ  
ТЕХНИЧЕСКИЕ УСЛОВИЯ
- ГОСТ 380 - 71\* СТАЛЬ УГЛЕРОДИСТАЯ ОБЫКНОВЕННОГО КАЧЕСТВА. Марки и общие технические требования
- ГОСТ 10180 - 78\* БЕТОНЫ. МЕТОДЫ ОПРЕДЕЛЕНИЯ ПРОЧНОСТИ НА СЖАТИЕ И РАСТЯЖЕНИЕ
- ГОСТ 18105 - 86\* БЕТОНЫ. ПРАВИЛА КОНТРОЛЯ ПРОЧНОСТИ
- ГОСТ 13015.0-83\* КОНСТРУКЦИИ И ИЗДЕЛИЯ БЕТОННЫЕ И ЖЕЛЕЗОБЕТОННЫЕ СБОРНЫЕ.  
ОБЩИЕ ТЕХНИЧЕСКИЕ ТРЕБОВАНИЯ
- ГОСТ 23009-78 КОНСТРУКЦИИ И ИЗДЕЛИЯ БЕТОННЫЕ И ЖЕЛЕЗОБЕТОННЫЕ СБОРНЫЕ.  
УСЛОВНЫЕ ОБОЗНАЧЕНИЯ МАРОК
- ГОСТ 13015.1-81 КОНСТРУКЦИИ И ИЗДЕЛИЯ БЕТОННЫЕ И ЖЕЛЕЗОБЕТОННЫЕ СБОРНЫЕ.  
ПРАВИЛА ПРИЕМКИ

3.503.1-90.1-ТУ

ЛИСТ  
13КОПИРОВАЛ *Шар*

ФОРМАТ А4

- ГОСТ 13015.2 - 81 КОНСТРУКЦИИ И ИЗДЕЛИЯ БЕТОННЫЕ И ЖЕЛЕЗОБЕТОННЫЕ СБОРНЫЕ.  
ПРАВИЛА МАРКИРОВКИ
- ГОСТ 13015.3-81 КОНСТРУКЦИИ И ИЗДЕЛИЯ БЕТОННЫЕ И ЖЕЛЕЗОБЕТОННЫЕ СБОРНЫЕ.  
ДОКУМЕНТ О КАЧЕСТВЕ
- ГОСТ 13015.4-84 КОНСТРУКЦИИ И ИЗДЕЛИЯ БЕТОННЫЕ И ЖЕЛЕЗОБЕТОННЫЕ СБОРНЫЕ.  
ПРАВИЛА ТРАНСПОРТИРОВАНИЯ И ХРАНЕНИЯ
- СНИП 2.05.03-84 Мосты и трубы
- СНИП 2.04.04-82 СТРОИТЕЛЬНАЯ КЛИМАТОЛОГИЯ И ГЕОФИЗИКА
- СНИП III-4-80 ТЕХНИКА БЕЗОПАСНОСТИ В СТРОИТЕЛЬСТВЕ

3.503.1-90.1-ТУ

ЛИСТ  
14КОПИРОВАЛ *Шар* 23923-01 И ФОРМАТ А4

ПОЗ.	НАИМЕНОВАНИЕ	КОЛ. НА 3.503.1-90.1-1				ОБОЗНАЧЕНИЕ ДОКУМЕНТА
		—	01			
<u>Документация</u>						
	СБОРОЧНЫЙ ЧЕРТЕЖ	×	×			3.503.1-90.1-1СБ
	ВЕДОМОСТЬ РАСХОДА					
	СТАЛИ НА ЭЛЕМЕНТ	×	×			3.503.1-90.1-РС
	ТЕХНИЧЕСКИЕ УСЛОВИЯ	×	×			-ТУ
<u>СБОРОЧНЫЕ ЕДИНИЦЫ</u>						
1	КАРКАС КР1	2	2			3.503.1-90.2-1
2	КР2	2	2			-2
3	СЕТКА С1	1				-32
4	С2	1				-01
3	С3		1			-33
4	С4		1			-01
<u>ДЕТАЛИ</u>						
5	ПЕЛЯ СТРОПОВОЧНАЯ	4	4			3.503.1-90.2-52
6	СТЕРЖЕНЬ ОТДЕЛЬНЫЙ φ 14 А-III, l= 1700; 2,05 кг	16	16			БЕЗ ЧЕРТ.

РАЗРАБ.	ЗИМИНА	<i>Зимина</i>
РАССЧИТ.	АНДРИАНОВА	<i>Андреева</i>
ПРОВ.	АНДРИАНОВА	<i>Андреева</i>
ГЛ. ИНЖ. ПР.	ДАШКЕВИЧ	<i>Дашкевич</i>
Н. КОНТР.	ДАШКЕВИЧ	<i>Дашкевич</i>
НАЧ. ОТД.	КАТАШЕВ	<i>Каташев</i>

3.503.1-90.1-1  
Блок фундамента  
φ 250-74-7, φ 280-74-7

СТАДИЯ	ЛИСТ	ЛИСТОВ
Р	1	2

ПРОМТРАНСНИИПРОЕКТ

ПОЗ.	НАИМЕНОВАНИЕ	КОЛ. НА 3.503.1-90.1-1				ОБОЗНАЧЕНИЕ ДОКУМЕНТА
		—	01			
<u>МАТЕРИАЛЫ</u>						
	ТЯЖЕЛЫЙ БЕТОН ПО ГОСТ 25192-82 КЛАССА В25, м <sup>3</sup>	5,27	5,61			
АРМАТУРА КЛАССА А-III ПО ГОСТ 5781-82*						

ИНВ. № ПОДЛ. ПОДПИСЬ И ДАТА

АРМАТУРА КЛАССА А-III ПО ГОСТ 5781-82\*

3.503.1-90.1-1

ЛИСТ  
2





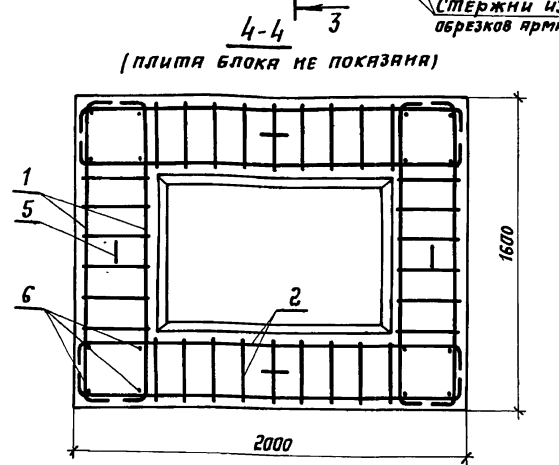
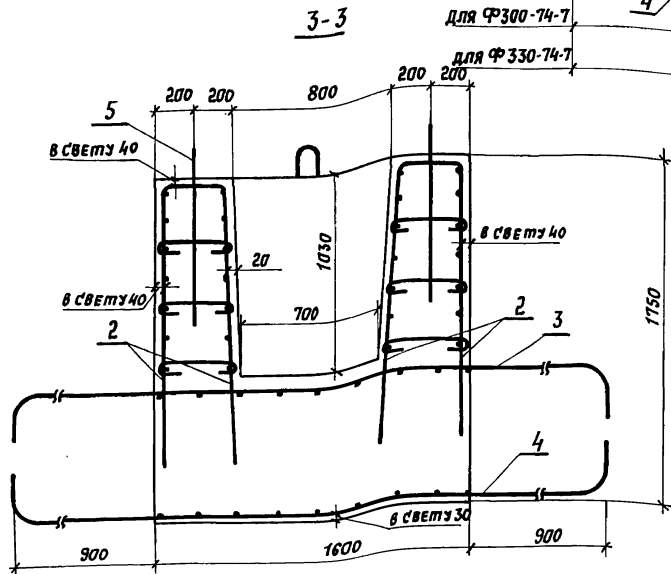
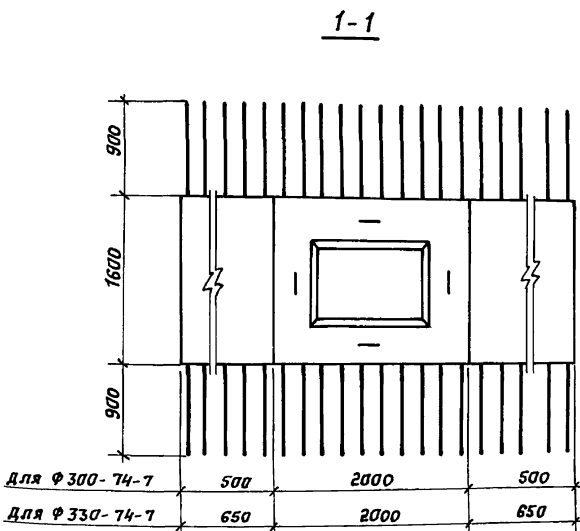
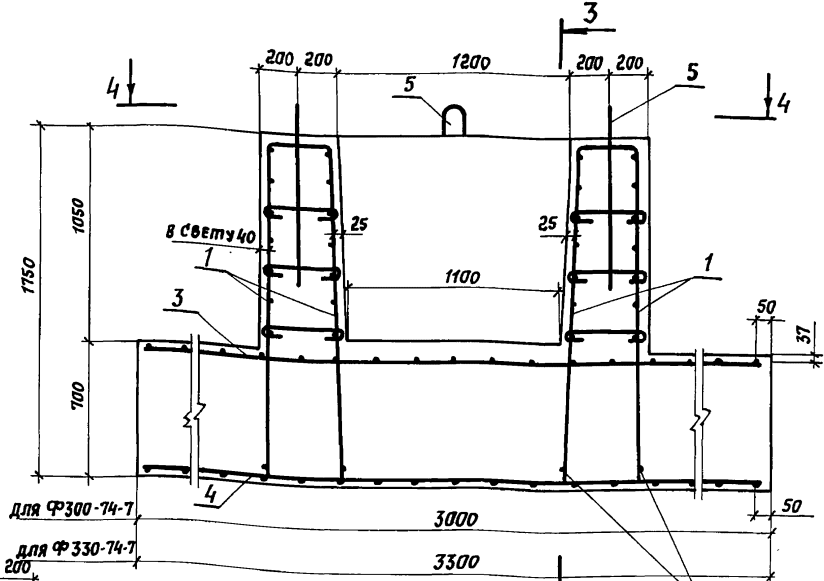
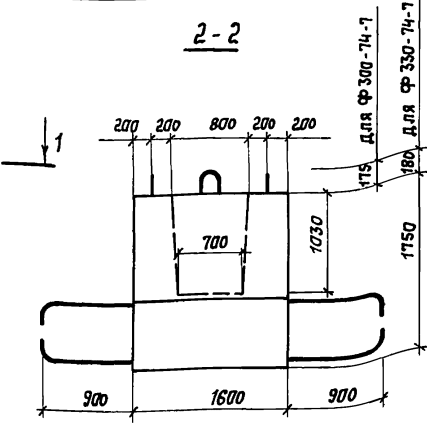
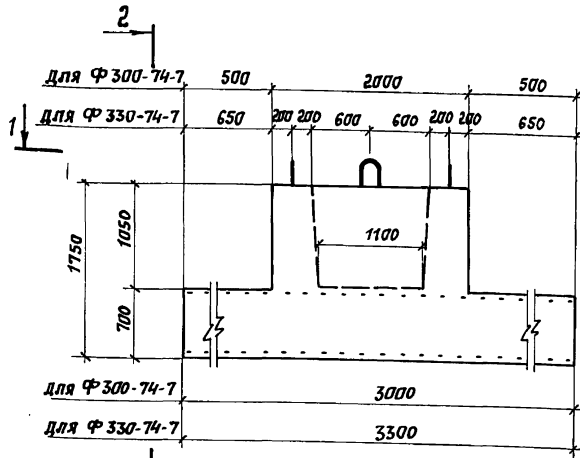

Имя, № подл., Подпись и дата | Взам. инв. №

Обозначение документа	Марка	Масса, т
3.503.1-90.1-2	Ф 300-74-7	14,6
-01	Ф 330-74-7	15,4

Стержни из обрезков арматуры  $\phi$  25 мм длиной 40 см каждый приварить ко всем стержням каркаса поз.1 для дополнительной анкеровки.

Разраб.	Зимина	Рис.	
Расчит.	Андрянова	Прош.	
П.инж.пр.	Дашкевич	И.контр.	Дашкевич
Иач.отд.	Каташев		

3.503.1-90.1-2 СБ		
Стяжка	Лист	Листов
р		1
ПРОМТРАНСИИПРОЕКТ		





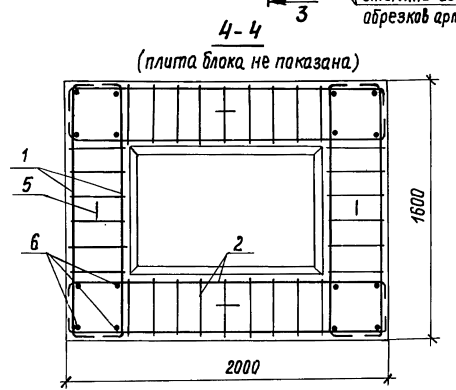
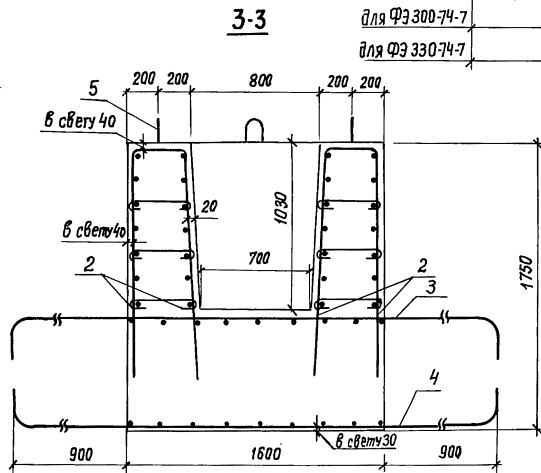
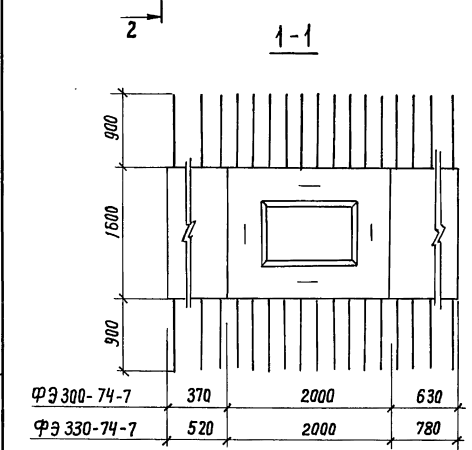
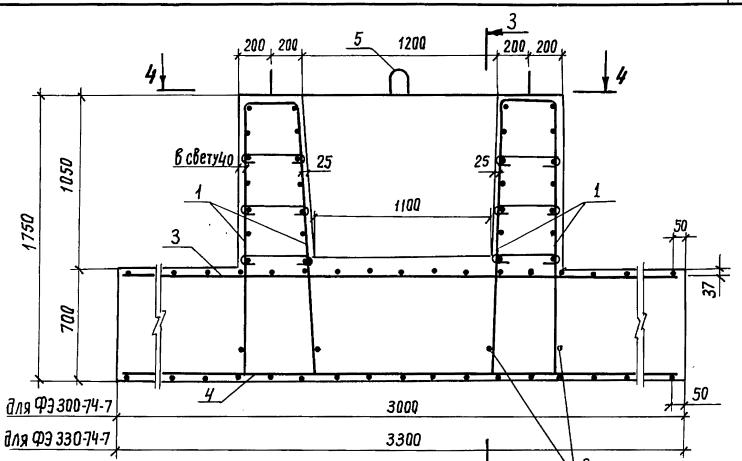
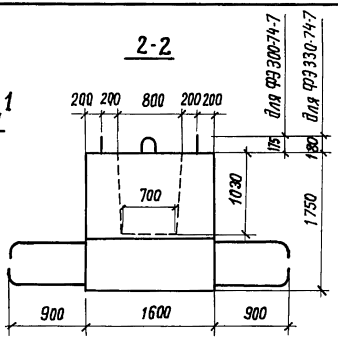
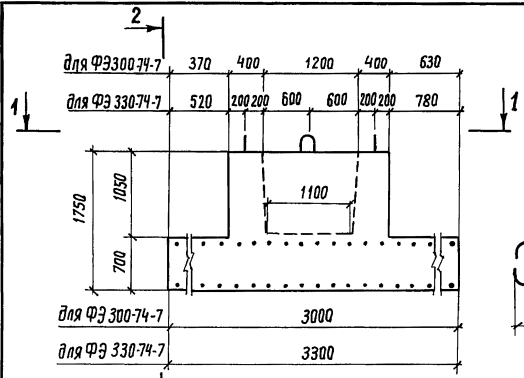

Обозначение документа	Марка	Масса, Т
3.503.1-90.1-3	ФЭ 300-74-7	14,6
-01	ФЭ 330-74-7	15,4

Стержни из обрезков арматуры  $\Phi$  25А ш длиной 40см каждый приварить ко всем стержням каркаса поз.1 для дополнительной анкеровки.

Разраб.	Зимина	<i>Вид</i>
Расчит.	Андреева	<i>ИИ</i>
Пров.	Андреева	<i>ИИ</i>
Гл. инж. пр.	Дашкевич	<i>ДВ</i>
Н. контр.	Дашкевич	<i>ДВ</i>
Нач. отд.	Каташев	<i>КС</i>

Блок фундамента  
ФЭ 300-74-7, ФЭ 330-74-7.  
Сборочный чертеж

3.503.1-90.1-3 СБ		
Стация	Лист	Листов
Р		1
ПРОМТРАНСНИИПРОЕКТ		

Син. ч. подл. Подпись и дата. Взам. инв. №

Поз.	НАИМЕНОВАНИЕ	Код. на 3.503.1-90.1-4					ОБОЗНАЧЕНИЕ ДОКУМЕНТА
		—					
	<u>Документация</u>						
	Сборочный чертеж	×					3.503.1-90.1-4 СБ
	Ведомость расхода						
	Стали на элемент	×					3.503.1-90.1-РС
	Технические условия	×					-ТУ
	<u>Сборочные единицы</u>						
1	Каркас КП1	2					3.503.1-90.2-1
2	КП2	2					-2
3	Сетка С9	1					-36
4	С10	1					-01
	<u>Детали</u>						
5	Петля строповочная	4					3.503.1-90.2-52-01
6	Стержень отдельный Ø14 А III, l=1700; 2,05 кг	16					6БЗ черт.

Инв. № подл. Подпись и дата

РАЗРАБ.	Зимица	<i>Зимица</i>
РАССЧТ.	Андрянова	<i>Андрянова</i>
ПРОВ.	Андрянова	<i>Андрянова</i>
ГЛ. ИНЖ. ПР.	Дашкевич	<i>Дашкевич</i>
Н. КОНТР.	Дашкевич	<i>Дашкевич</i>
НАЧ. ОТД.	Каташев	<i>Каташев</i>

Блок фундамента  
ФЭ 350-74-7

3.503.1-90.1-4

Стация	Лист	Листов
Р	1	2

ПРОМТРАНСНИПРОЕКТ

Копировал Тун

Формат А4

Поз.	НАИМЕНОВАНИЕ	Код. на 3.503.1-90.1-4					ОБОЗНАЧЕНИЕ ДОКУМЕНТА
		—					
	<u>Материалы</u>						
	Тяжелый бетон по ГОСТ 25192-82 класса В25, м <sup>3</sup>	6,39					

Инв. № подл. Подпись и дата

Арматура класса А-III по ГОСТ 5781-82\*

3.503.1-90.1-4

Лист
2

23923-01 18 Копировал Тун

Формат А4

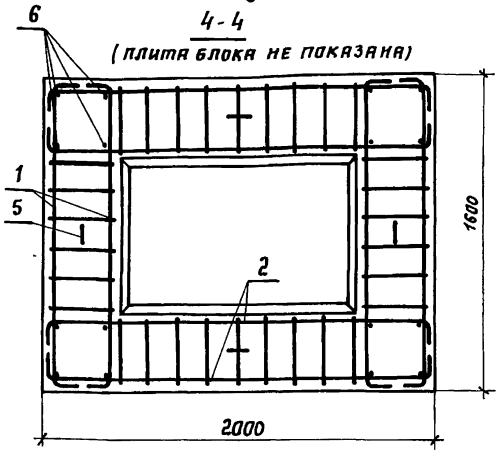
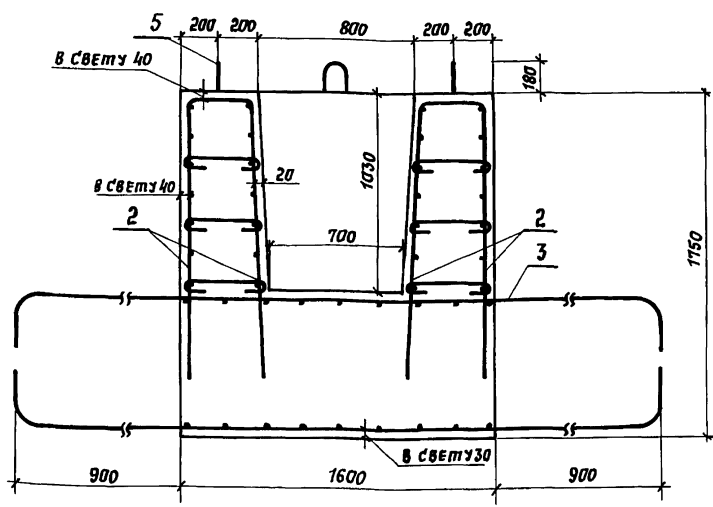
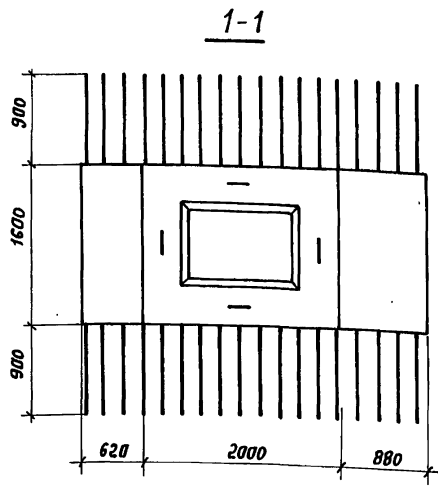
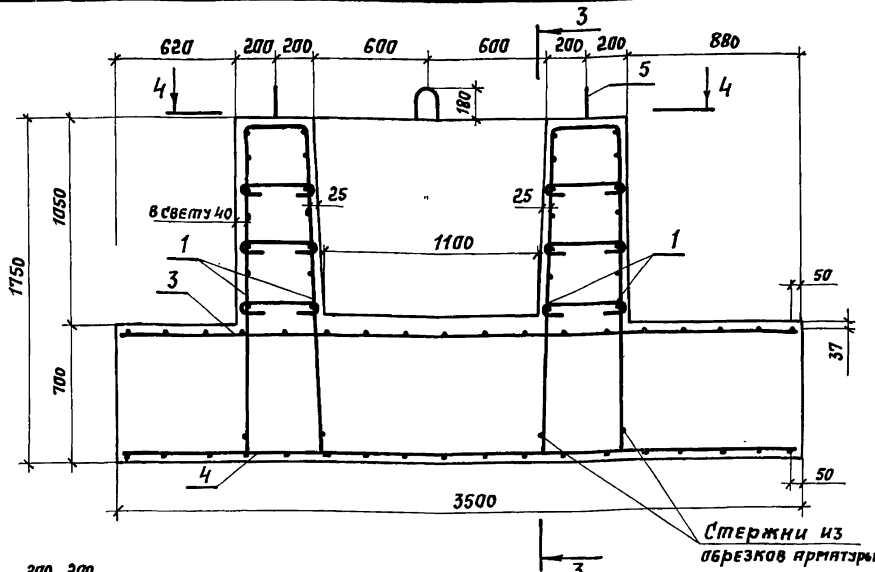
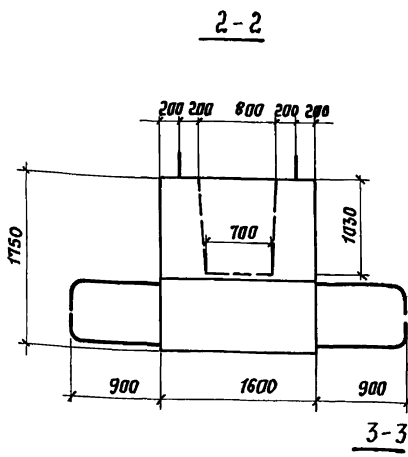
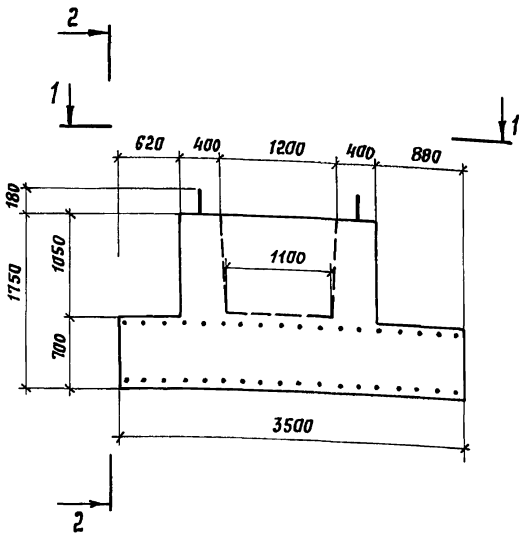

Обозначение документа	Марка	Масса, т
3.503.1-90.1-4	ФЗ 350-74-7	16,0

Стержни из обрезков арматуры  $\phi$  25 III длиной 40 см каждый приварить ко всем стержням каркаса поз. 1 для дополнительной анкеровки

Разраб.	Зиминя	А.В.С.
Расчит.	Андрянова	А.И.
Проб.	Андрянова	А.И.
Ин.инж.пр.	Дяшкевич	А.И.
Н.контр.	Дяшкевич	А.И.
Нач.отд.	Киташев	С.В.

3.503.1-90.1-4 СБ		
Блок фундамента ФЗ 350-74-7 Сборочный чертеж	Стандия Р	Лист 1
ПРОМТРАНСИИПРОЕКТ		

Име. № подл. Подпись и дата. Имя. Имя. Имя.



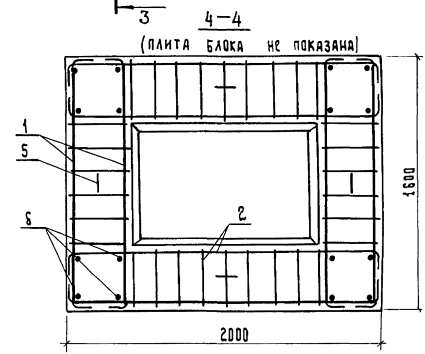
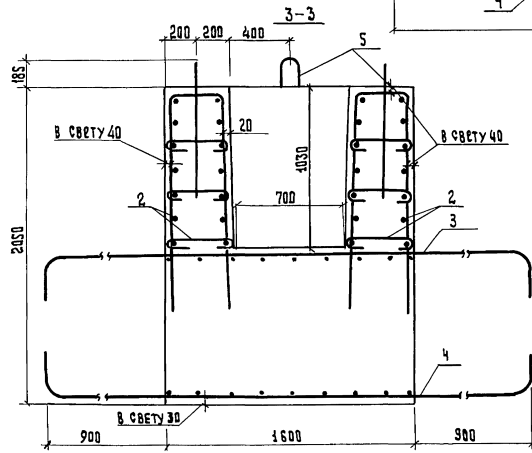
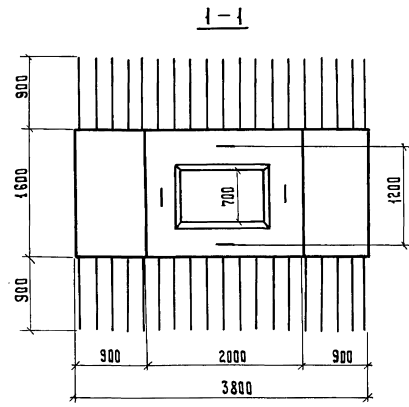
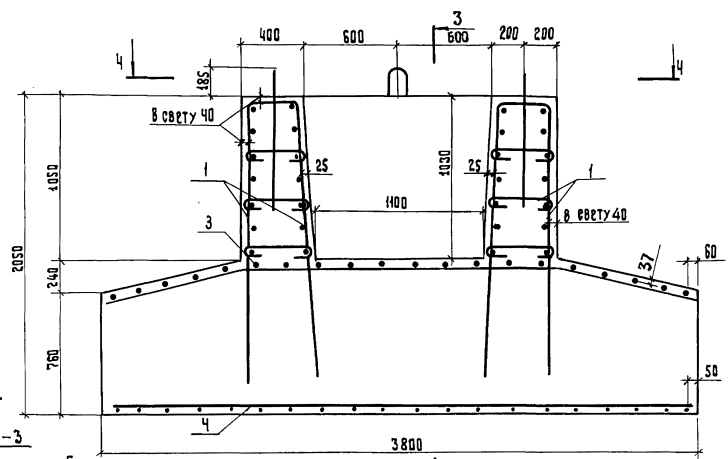
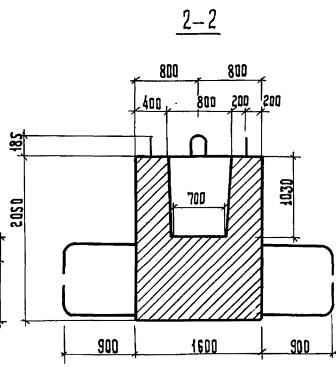
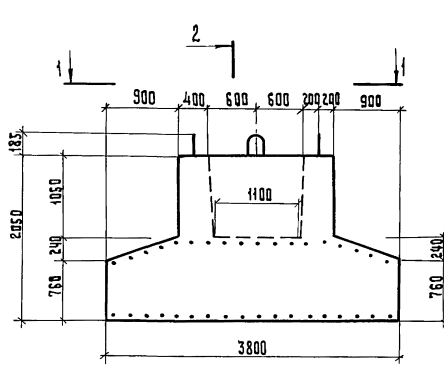

Обозначение документа	Марка	Масса, т
3.503.1-90.1-5	Ф 380-74-7	20,5

Прзв.:	Зимина	Иван
Рассчит.:	Андрианова	Иван
Пров.:	Андрианова	Иван
Гляж. пр.:	Дашкевич	Иван
Н. контр.:	Дашкевич	Иван
Иач. ота.:	Каташев	Иван

3.503.1-90.1-5 СБ		
Блок фундамента	Станция	Лист
Ф 380-74-7	Р	1
Сборочный чертеж	ПРОМТРАНСИИПРОЕКТ	

И.И.В. № 00.00.01 ПО ДОК. И ДАТ. ВЗН. И.И.В. №

Поз.	Наименование	Кол. на 3.503.1-90.1-6				Обозначение документа																																																	
		—																																																					
<u>Документация</u>																																																							
	Сборочный чертеж ведомость расхода стали на элемент	×				3.503.1-90.1-6 СБ																																																	
	Технические условия	×				3.503.1-90.1-PC -ТУ																																																	
<u>Сборочные единицы</u>																																																							
1	Каркас КПЗ	2				3.503.1-90.2-3																																																	
2	КП2	2				-2																																																	
3	Сетка С14	1				-39																																																	
4	С12	1				-38																																																	
<u>Детали</u>																																																							
5	Петля строповочная	4				3.503.1-90.2-52-02																																																	
6	Стержень отдельный $\phi 14$ А III, $l = 1700; 2,05$ кг	16				без черт.																																																	
<table border="1" style="width: 100%; border-collapse: collapse;"> <tr> <td style="width: 15%;">Разраб.</td> <td style="width: 15%;">Зимина</td> <td style="width: 15%;"><i>В.И.</i></td> <td colspan="4"></td> </tr> <tr> <td>Расчит</td> <td>Андрианова</td> <td><i>А.И.</i></td> <td colspan="4" style="text-align: center;">3.503.1-90.1-6</td> </tr> <tr> <td>Пров.</td> <td>Андрианова</td> <td><i>А.И.</i></td> <td colspan="4"></td> </tr> <tr> <td>Гл. инж. пр.</td> <td>Дашкевич</td> <td><i>Д.В.</i></td> <td style="text-align: center;">Стадия</td> <td style="text-align: center;">Лист</td> <td style="text-align: center;">Листов</td> <td></td> </tr> <tr> <td>Н. контр.</td> <td>Дашкевич</td> <td><i>Д.В.</i></td> <td style="text-align: center;">Р</td> <td style="text-align: center;">1</td> <td style="text-align: center;">2</td> <td></td> </tr> <tr> <td>Нач. отд.</td> <td>Каташев</td> <td><i>К.В.</i></td> <td colspan="4" style="text-align: center;">Блок фундамента ФЭ 380-74-7</td> </tr> <tr> <td colspan="3"></td> <td colspan="4" style="text-align: center;">ПРОМТРАНСНИИПРОЕКТ</td> </tr> </table>							Разраб.	Зимина	<i>В.И.</i>					Расчит	Андрианова	<i>А.И.</i>	3.503.1-90.1-6				Пров.	Андрианова	<i>А.И.</i>					Гл. инж. пр.	Дашкевич	<i>Д.В.</i>	Стадия	Лист	Листов		Н. контр.	Дашкевич	<i>Д.В.</i>	Р	1	2		Нач. отд.	Каташев	<i>К.В.</i>	Блок фундамента ФЭ 380-74-7							ПРОМТРАНСНИИПРОЕКТ			
Разраб.	Зимина	<i>В.И.</i>																																																					
Расчит	Андрианова	<i>А.И.</i>	3.503.1-90.1-6																																																				
Пров.	Андрианова	<i>А.И.</i>																																																					
Гл. инж. пр.	Дашкевич	<i>Д.В.</i>	Стадия	Лист	Листов																																																		
Н. контр.	Дашкевич	<i>Д.В.</i>	Р	1	2																																																		
Нач. отд.	Каташев	<i>К.В.</i>	Блок фундамента ФЭ 380-74-7																																																				
			ПРОМТРАНСНИИПРОЕКТ																																																				

Поз.	Наименование	Кол. на 3.503.1-90.1-6				Обозначение документа
		—				
<u>Материалы</u>						
	Тяжелый бетон по ГОСТ 25192-82 класса В25, м <sup>3</sup>				8,20	
Арматура класса А-III по ГОСТ 5781-82 *						
3.503.1-90.1-6						

Шиф. № табл. Подпись и дата. Взам. инв. №

Шиф. № табл. Подпись и дата. Взам. инв. №

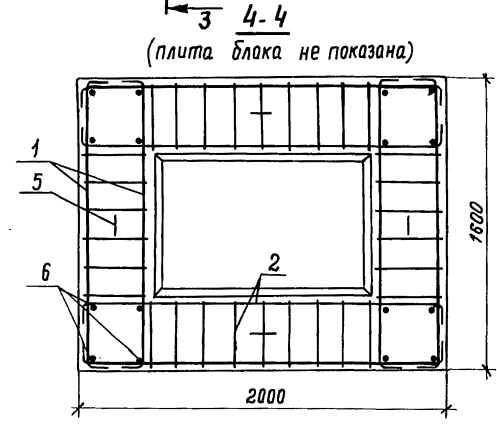
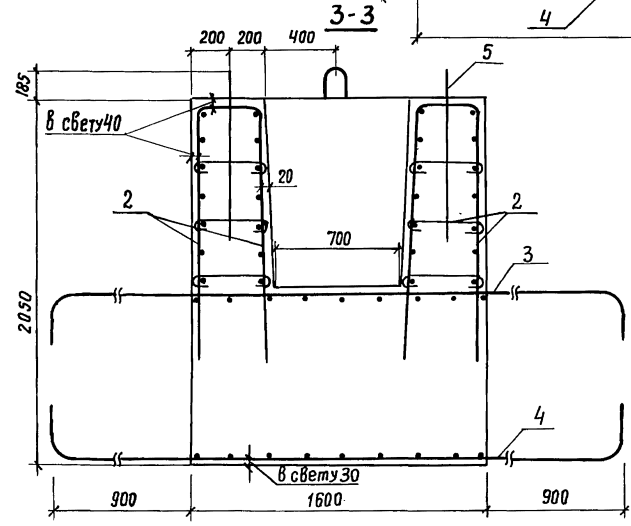
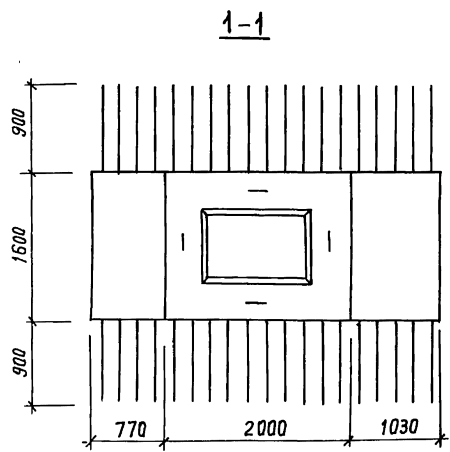
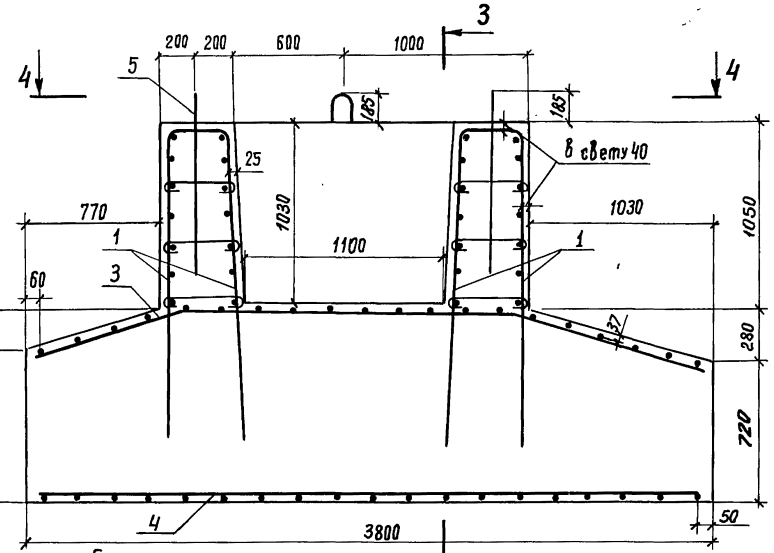
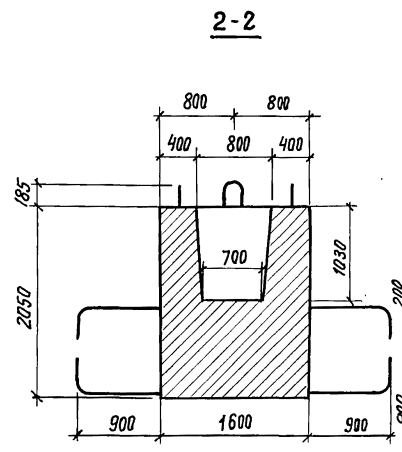
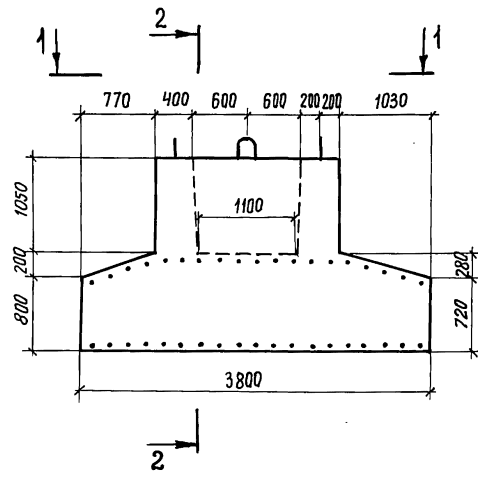

Обозначение документа	Марка	Масса, т
3.503.1-90.1-6	ФЗ 380-74-7	20,5

Разраб.	Зимина	Вну
Расчит.	Андрянова	Вну
Пров.	Андрянова	Вну
Гл. инж. пр.	Дашкевич	Вну
Н. контр.	Дашкевич	Вну
Нач. отд.	Каташев	Вну

3.503.1-90.1-6 С6		
Блок фундамента ФЗ 380-74-7 Сборочный чертёж	Стадия Р	Лист 1
ПРОМТРАНСНИПРОЕКТ		

Инв. № подл. Подпись и дата. Взам. инв. №





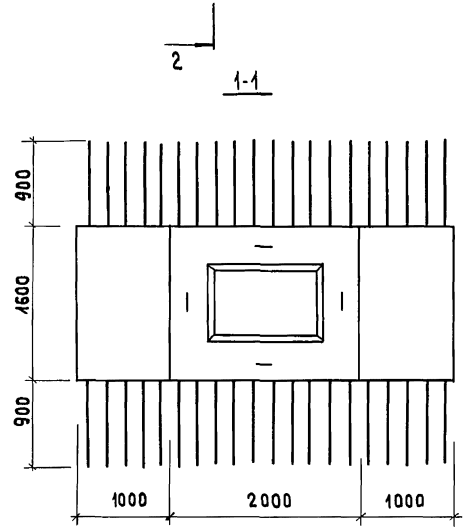
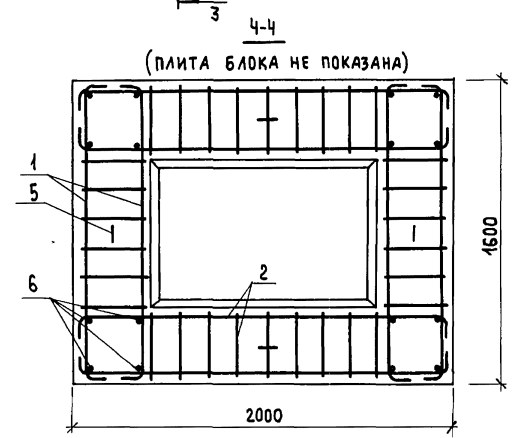
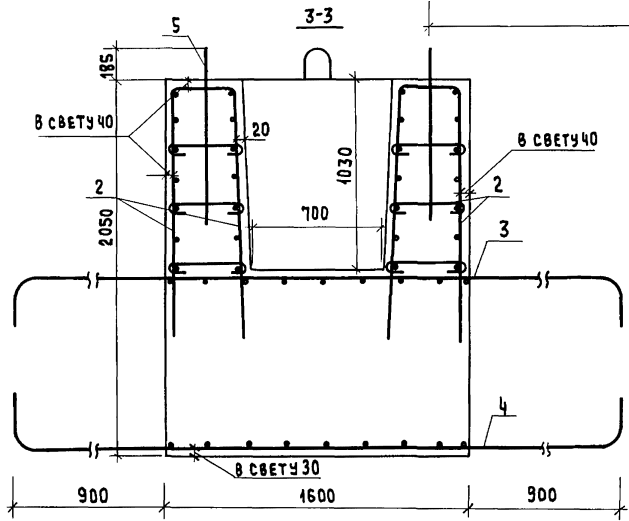
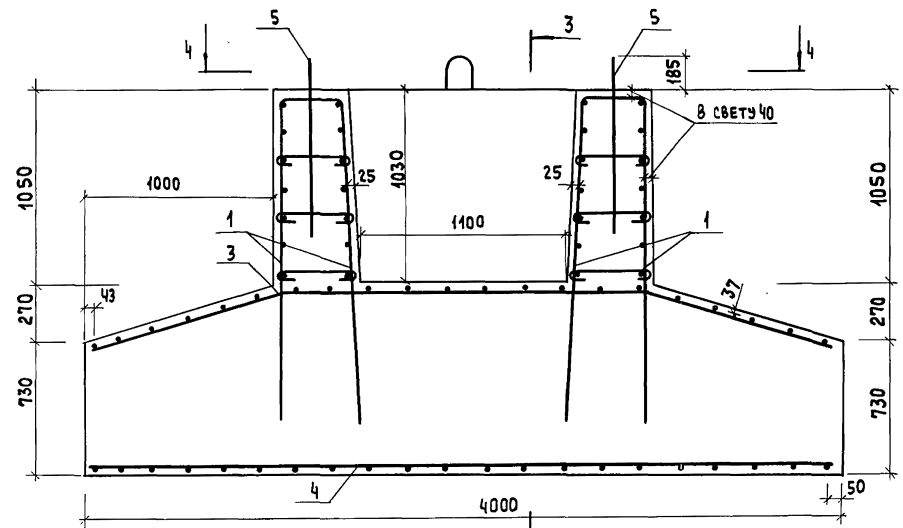
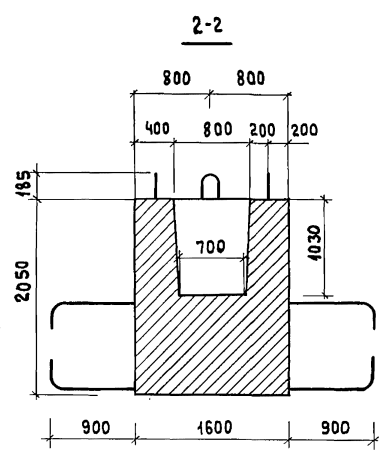
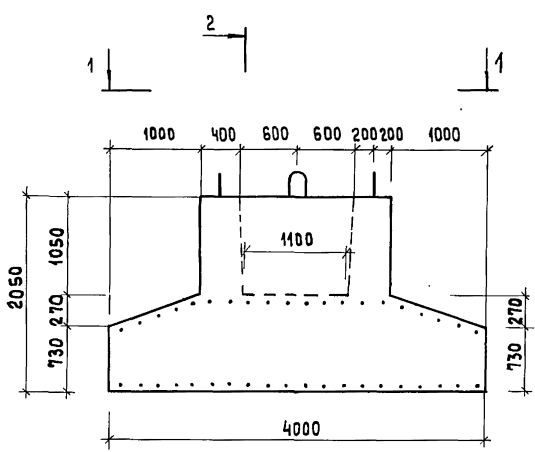

ОБОЗНАЧЕНИЕ ДОКУМЕНТА	МАРКА	МАССА, Т
3.503.1-90.1-7	Ф 400-74-7	21,1

РАЗРАБ.	ЗМИНА	<i>Zmina</i>
РАССЧИТ.	АНДРИАНОВА	<i>Andrianova</i>
ПРОВ.	АНДРИАНОВА	<i>Andrianova</i>
ГЛ. ИНЖ. ПР.	ДАШКЕВИЧ	<i>Dashkevich</i>
Н. КОНТР.	ДАШКЕВИЧ	<i>Dashkevich</i>
НАЧ. ОТД.	КАТАШЕВ	<i>Katasev</i>

3.503.1-90.1-7 СБ		
СТАДИЯ	ЛИСТ	ЛИСТОВ
Р		1
ПРОМТРАНСНИИПРОЕКТ		

Блок фундамента  
Ф 400 -74-7  
Сборочный чертёж

ИНВ. № ПОДЛ. ПОДАТЬ И ДАТА 83А Ж. ИНВ. № Р



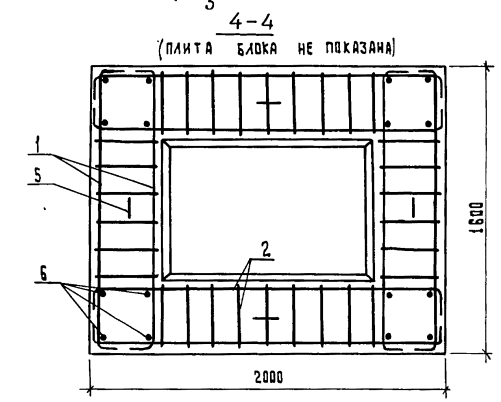
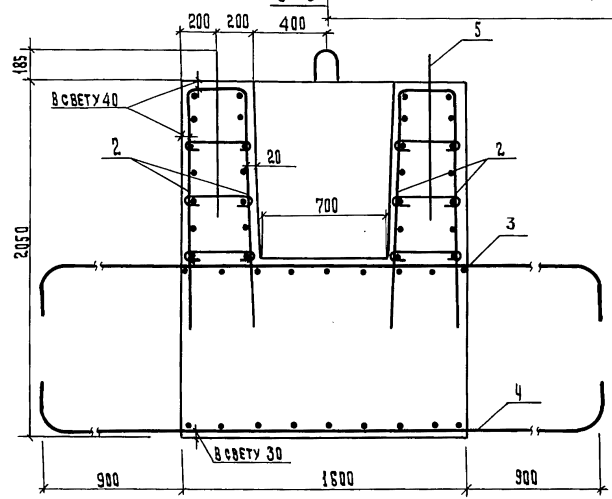
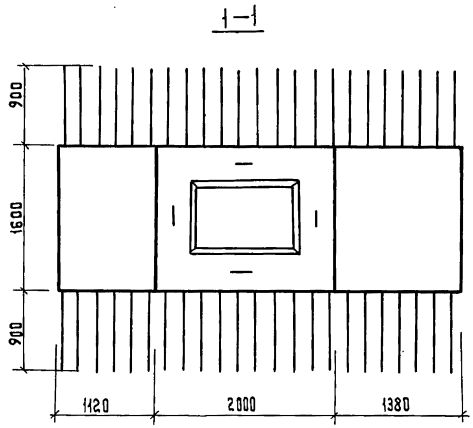
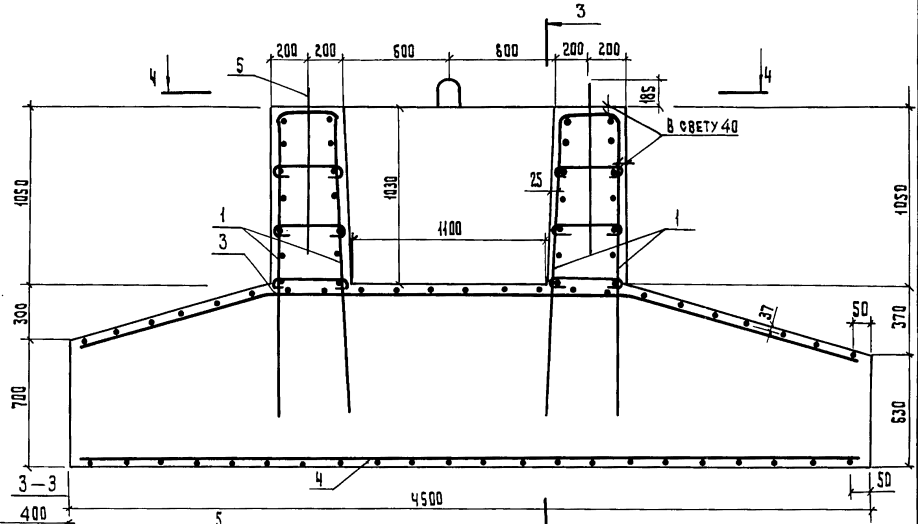
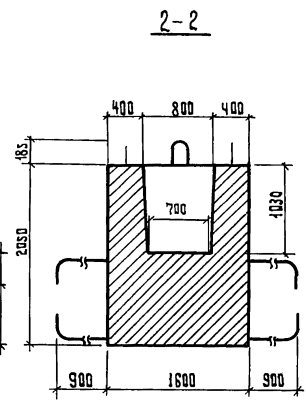
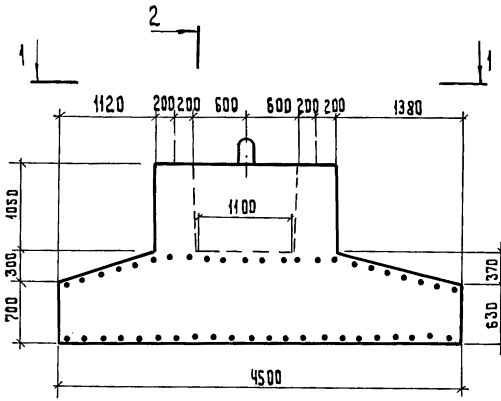

Обозначение документа	Марка	Масса, т
3.503.1-90.1-8	ФЗ ЧС0-74-7	22,5

Разраб.	Зиминая	<i>Зиминая</i>
Расчит.	Андрюханова	<i>Андрюханова</i>
Пров.	Андрюханова	<i>Андрюханова</i>
М.инж.пр.	Дашкевич	<i>Дашкевич</i>
Н.контр.	Дашкевич	<i>Дашкевич</i>
Нач.отд.	Каташев	<i>Каташев</i>

3.503.1-90.1-8 СБ		
Стаядия	Лист	Листов
Р		1
ПРОМТРАНСИИПРОЕКТ		

Блок фундамента  
 ФЗ 450-74-7  
 Сборочный чертеж

Имя, № подл. Подпись и дата Выход. лист

Поз.	Наименование	Кол. на 3.503.1-90.1-9					Обозначение документа
		—					
	<u>Документация</u>						
	Сборочный чертеж	×					3.503.1-90.1-9 СБ
	Ведомость расхода						
	стали на элемент	×					3.503.1-90.1-РС
	Технические условия	×					- ТУ
	<u>Сборочные единицы</u>						
1	Каркас КПЗ	2					3.503.1-90.2-3
2	КП2	2					-2
3	Сетка С 19	1					-43
4	С 18	1					-42-01
	<u>Детали</u>						
5	Петля строповочная	4					3.503.1-90.2-52-02
6	Стержень отдельный Ф 14 А III, ℓ=1700; 2,05 кг	16					без черт.

Поз.	Наименование	Кол. на 3.503.1-90.1-9					Обозначение документа
		—					
	<u>Материалы</u>						
	Тяжелый бетон						
	ГОСТ 25192-82 класса В25, м <sup>3</sup>	9,51					

Лист № табл. Подпись и дата. Взам. лист №

Разраб.	Зимина	ВЗ
Расчет.	Андрянова	АН
Пров.	Андрянова	АН
Гл. инж. пр.	Дашкевич	ДН
Н. контр.	Дашкевич	ДН
Нач. отд.	Каташев	КА

3.503.1-90.1-9

Блок фундамента  
Ф 500-74-7

ПРОМТРАНСИИПРОЕКТ

Лист № табл. Подпись и дата. Взам. лист №

Арматура класса А-III по ГОСТ 5781-82 \*

3.503.1-90.1-9	Лист
	2

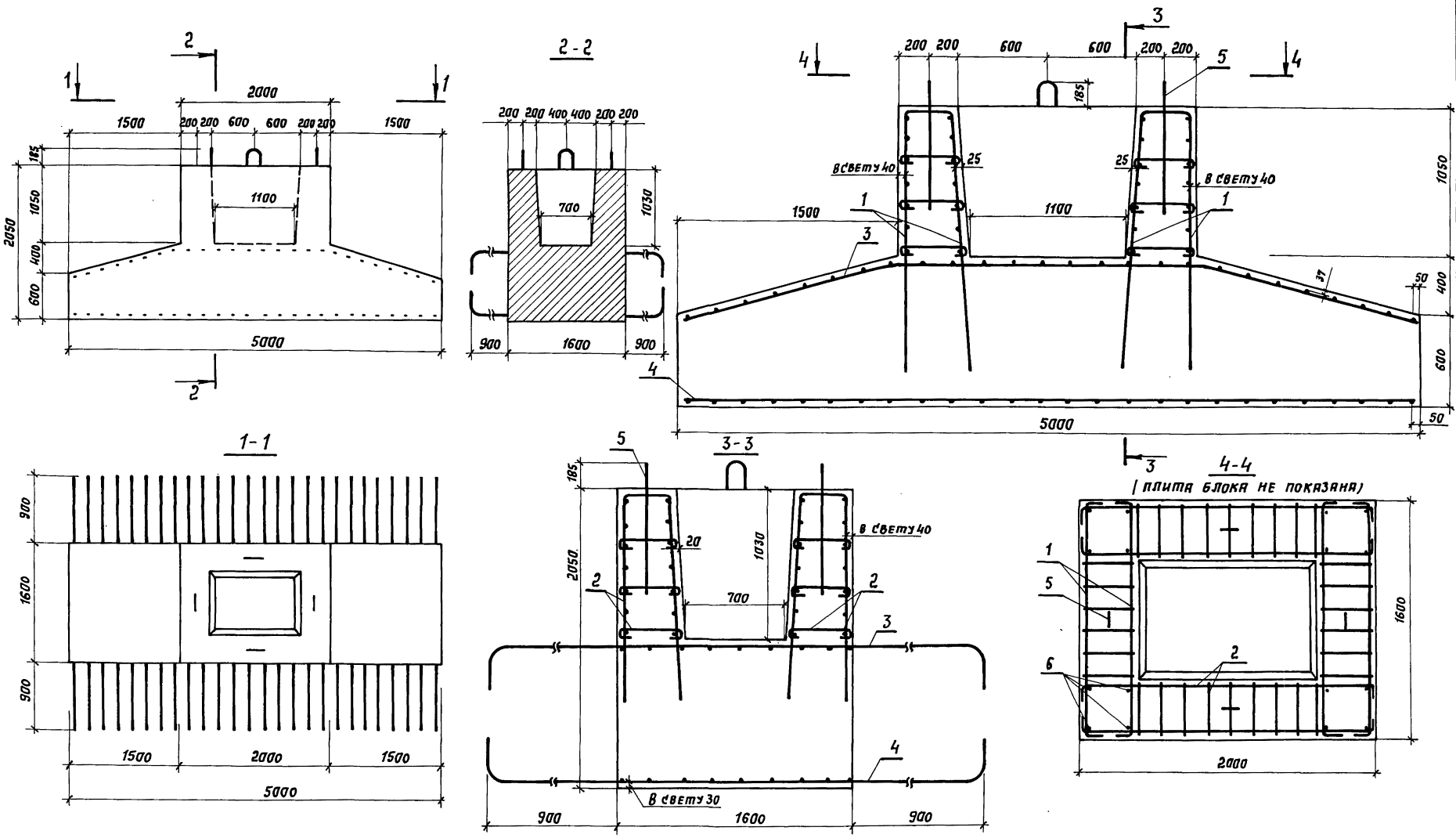

Обозначение документа	Марка	Мяся, т
3.503.1-90.1-9	Ф 500-74-7	23, 8

Разрб.	Зимина	<i>[Signature]</i>
Расчит.	Яндриянова	<i>[Signature]</i>
Пров.	Яндриянова	<i>[Signature]</i>
Линн.пр.	Дяшкевич	<i>[Signature]</i>
И. контр.	Дяшкевич	<i>[Signature]</i>
Нач. отд.	Катяшев	<i>[Signature]</i>

3.503.1-90.1-9 СБ		
Стядия	Лист	Листов
Р		1
ПРОМТРАНСИИПРОЕКТ		

Инв. № подл. Подпись и дата. Взам. инв. №

Поз.	НАИМЕНОВАНИЕ	КОЛ. НА 3.503.1-90.1-10				ОБОЗНАЧЕНИЕ ДОКУМЕНТА
		—	01			
	<u>ДОКУМЕНТАЦИЯ</u>					
	СБОРОЧНЫЙ ЧЕРТЕЖ	×	×			3.503.1-90.1-10 СБ
	ВЕДОМОСТЬ РАСХОДА					
	СТАЛИ НА ЭЛЕМЕНТ	×	×			3.503.1-90.1-РС
	ТЕХНИЧЕСКИЕ УСЛОВИЯ	×	×			-ТУ
	<u>СБОРОЧНЫЕ ЕДИНИЦЫ</u>					
1	КАРКАС КР 1	4				3.503.1-90.2-4
1	КР 2		4			-01
2	СЕТКА С 20	4	4			-44
	<u>ДЕТАЛИ</u>					
3	ХОМУТ	60	60			3.503.1-90.2-49
4	ХОМУТ	30	30			-01
5	ПЕТЛЯ СТРОПОВОЧНАЯ	1	1			-53
6	ПЕТЛЯ СТРОПОВОЧНАЯ	1	1			-03
7	СТЕРЖЕНЬ ОТДЕЛЬНЫЙ φ 20 А III, ℓ = 6150; 15,16 кг	6				БЕЗ ЧЕРТ.
7	16 А III, ℓ = 6150; 9,70 кг		6			БЕЗ ЧЕРТ.

Поз.	НАИМЕНОВАНИЕ	КОЛ. НА 3.503.1-90.1-10				ОБОЗНАЧЕНИЕ ДОКУМЕНТА
		—	01			
8	φ 16 А III, ℓ = 1260; 1,99 кг	8	8			БЕЗ ЧЕРТ.
9	18 А III, ℓ = 1260; 2,52 кг		4			БЕЗ ЧЕРТ.
9	22 А III, ℓ = 1380; 4,12 кг	4				БЕЗ ЧЕРТ.
	<u>МАТЕРИАЛЫ</u>					
	ТЯЖЕЛЫЙ БЕТОН ПО ГОСТ 25192-82 КЛАССА В25, м³	2,17	2,17			

ИНВ. № ПОСЛ. ПОДПИСЬ И ДАТА ВЗАМ. ИНВ. №

РАЗРАБ.	МИТИНА	<i>Мит</i>
РАССЧИТ.	АНДРИАНОВА	<i>Андр</i>
ПРОВ.	АНДРИАНОВА	<i>Андр</i>
ГЛ. ИНЖ. ПР.	ДАШКЕВИЧ	<i>Даш</i>
Н. КОНТР.	ДАШКЕВИЧ	<i>Даш</i>
НАЧ. ОТД.	КАТАШЕВ	<i>Кат</i>

БЛОК СТОЙКИ  
1СП6-74-7, 2СП6-74-7

СТАДИЯ	ЛИСТ	ЛИСТОВ
Р	1	2

ПРОМТРАНСНИИПРОЕКТ

ИНВ. № ПОСЛ. ПОДПИСЬ И ДАТА ВЗАМ. ИНВ. №

АРМАТУРА КЛАССА А-III ПО ГОСТ 5781-82\*

3.503.1-90.1-10 ЛИСТ 2

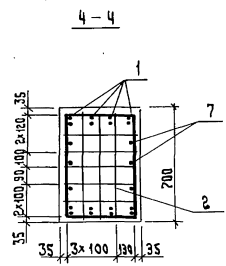
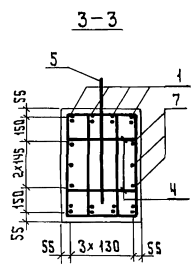
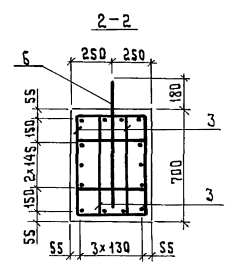
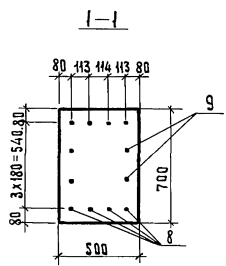
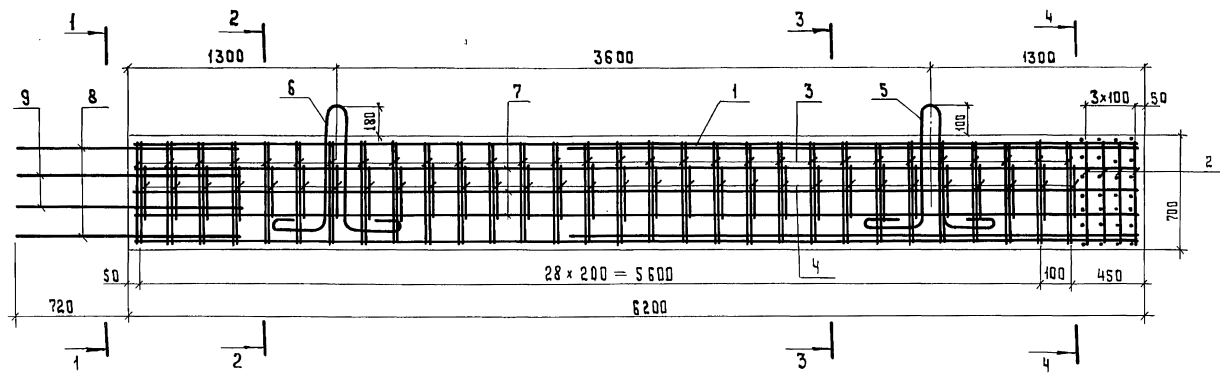

Обозначение документа	Марка	Длина опираемого пролетного строения, м	Масса, т
3.503.1-90.1-10	1СПБ-74-7	12 + 12, 15 + 12, 15 + 15 18 + 12, 18 + 15, 18 + 18	5,4
-01	2СПБ-74-7	24 + 12, 24 + 15, 24 + 18, 24 + 24	5,4

РАЗРАБ.	МИТИНА	<i>Митина</i>
РАССЧИТ.	АНДРИАНОВА	<i>Андреева</i>
ПРОВ.	АНДРИАНОВА	<i>Андреева</i>
ГЛАВ. ИНЖ. ПР.	ДАШКЕВИЧ	<i>Дашкевич</i>
Н. КОНТР.	ДАШКЕВИЧ	<i>Дашкевич</i>
ННЧ. ОТД.	КАТАШЕВ	<i>Каташев</i>

3.503.1-90.1-10 СБ		
Блок стойки 1СПБ-74-7, 2СПБ-74-7 Сборочный чертеж		
СТАНДАРТ	ЛИСТ	ЛИСТОВ
Р		1
ПРОМТРАНСИИПРОЕКТ		

Имя, № подл., Адрес и дата, Вып. № № №







Поз.	Наименование	Кол. на 3.503.1-90.1-12					Обозначение документа
		-					
	<u>Документация</u>						
	Сборочный чертеж	×					3.503.1-90.1-12 СБ
	Ведомость расхода						
	стали на элемент	×					3.503.1-90.1-РС
	Технические условия	×					-ТУ
	<u>Сборочные единицы</u>						
1	Кяркас КР5	4					3.503.1-90.2-6
2	Сетка С 21	6					-45
	<u>Цепяли</u>						
3	Хомут	76					3.503.1-90.2-49-04
4	Хомут	38					-03
5	Петля строповочная	3					-53-02
6	Стержень отдельный						
	φ 16 А-III, с = 8050; 12,70 кг	6					БЕЗ ЧЕРТ.
7	28 А-III, с = 1660; 8,02 кг	8					БЕЗ ЧЕРТ.
8	16 А-III, с = 1660; 2,62 кг	4					БЕЗ ЧЕРТ.

Поз.	Наименование	Кол. на 3.503.1-90.1-12					Обозначение документа
		-					
	<u>Материалы</u>						
	Тяжелый бетон по						
	ГОСТ 25192-82 класса В25, м <sup>3</sup>	3,24					

Инв. № подл. Подпись и дата

Рязрв.	Митина	ММ
Рясчит	Андрянова	АА
Пров.	Андрянова	АА
Гл. инж. пр.	Дашкевич	ДД
Н. контр.	Дашкевич	ДД
Нач. отд.	Кятяшев	КК

Блак стойки  
ЗСПВ-74-7

3.503.1-90.1-12  
Стандия Лист Листав  
Р 1 2  
ПРОМТРАНС-ИМПРОЕКТ

Инв. № подл. Подпись и дата

Арматура класса А-III по ГОСТ 5781-82\*

3.503.1-90.1-12

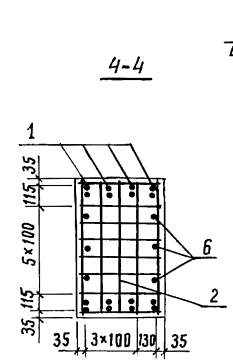
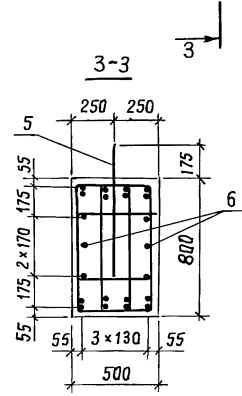
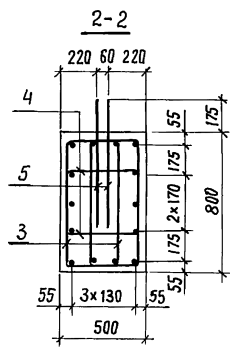
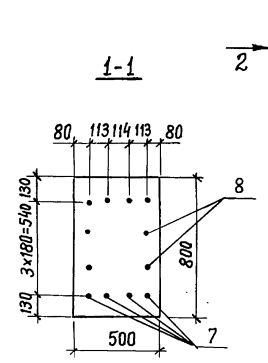
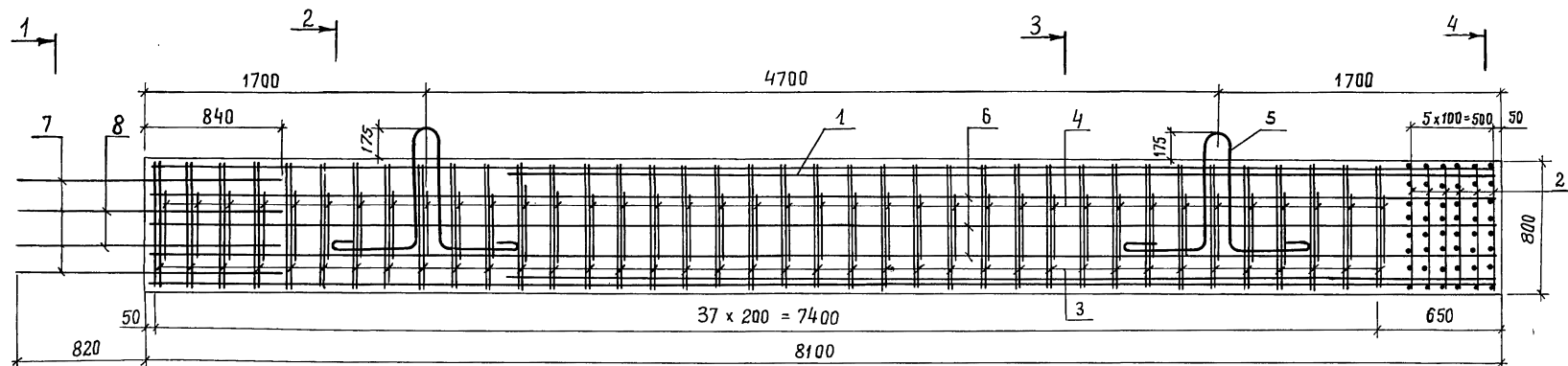

Обозначение документа	Марка	Длина опираемого пролетного строения, м	Масса, Т
3.503.1-90.1-12	ЗСПВ-74-7	33+12, 33+15, 33+18, 33+24, 33+33.	8,1

Разраб.	Митина	МШ
Расчит.	Андрюанова	Андрюанова
Пров.	Андрюанова	Андрюанова
Гл. инж. пр.	Дашкевич	Дашкевич
Н. контр.	Дашкевич	Дашкевич
Нач. отд.	Каташев	Каташев

3.503.1-90.1-12 С6		
Блок стойки	Лист	Листов
ЗСПВ-74-7	Р	1
Сборочный чертёж		
ПРОМТРАНСНИИПРОЕКТ		

Инв. № подл. Подпись и дата. Взам. инв. №

Поз.	Наименование	Кол. на 3.503.1-90.1-13					Обозначение документа
		-	01	02			
	<u>Документация</u>						
	Сборочный чертеж	×	×	×			3.503.1-90.1-13 СБ
	Ведомость расхода стали на элемент	×	×	×			3.503.1-90.1-РС
	Технические условия	×	×	×			-ТУ
	<u>Сборочные единицы</u>						
1	Каркас КР6	4					3.503.1-90.2-7
1	КР7		4	4			-01
2	Сетка С22	6	6	6			-46
	<u>Детали</u>						
3	Хомут	98	98	98			3.503.1-90.2-49-05
4	Хомут	49	49	49			-06
5	Петля строповочная	3	3	3			-53-03

Поз.	Наименование	Кол. на 3.503.1-90.1-13					Обозначение документа
		-	01	02			
6	Стержень отдельный φ 16 А III, ℓ=10150; 16,02 кг	6	6	6			без черт.
7	16 А III, ℓ=1260; 1,99 кг	8					без черт.
7	18 А III, ℓ=1260; 2,52 кг		8				без черт.
8	16 А III, ℓ=1260; 1,99 кг	4	4	4			без черт.
7	25 А III, ℓ=1470; 5,66 кг			8			без черт.
	<u>Материалы</u>						
	Тяжелый бетон по ГОСТ 25192-82 класса В25, м <sup>3</sup>	4,59	4,59	4,59			

Лист № табл. Подпись и дата

Разраб. Митина МЛХ  
 Рассчит. Андрианова  
 Пров. Андрианова  
 Гл. инж. Дашкевич  
 И.контр. Дашкевич  
 Нач. от. Каташев

3.503.1-90.1-13  
 Блок стойки  
 1 сп 10-74-7... 3 сп 10-74-7  
 ПРОМТРАНСНИПРОЕКТ

Лист № табл. Подпись и дата

Арматура класса А-III по ГОСТ 5781-82 \*

3.503.1-90.1-13 Лист 2

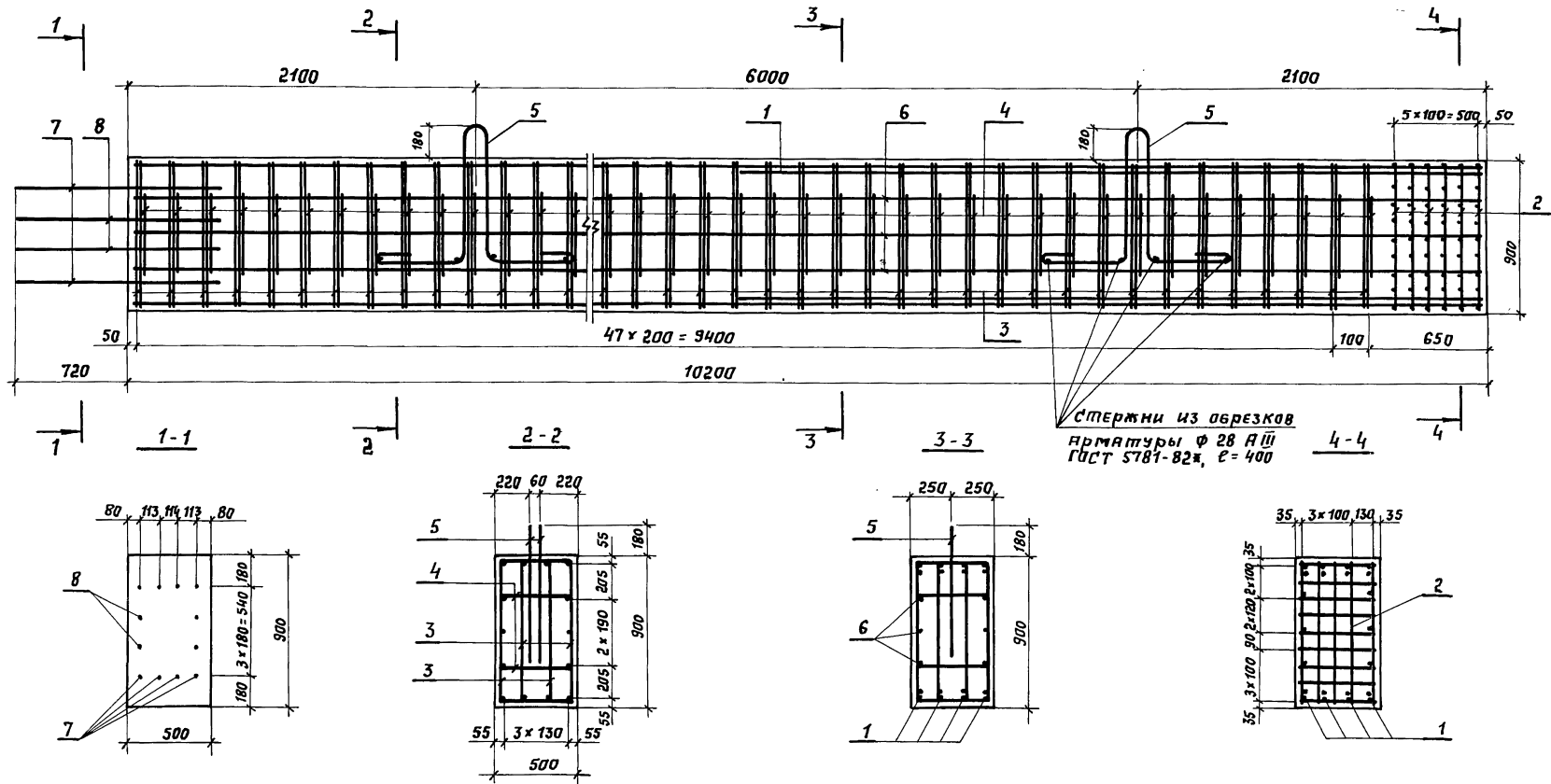

Обозначение документа	Марка	Длина опираемого пролетного строения, м	Масса, т
3.503.1-90.1-13	1СП10-74-7	12+12, 15+12, 15+15	11,5
-01	2СП10-74-7	18+12, 18+15, 18+18	11,5
-02	3СП10-74-7	24+12, 24+15, 24+18, 24+24	11,5

Разрб.	Митина	Лш
Рассчит.	Андрянова	Лш
Пров.	Андрянова	Лш
Гл. инж. пр.	Дашкевич	Лш
Н. контр.	Дашкевич	Лш
Нач. отд.	Ляпушев	Лш

3.503.1-90.1-13 СБ

Блок стойки  
1СП10-74-7...3СП10-74-7  
Сборочный чертеж

Этадия	Лист	Листов
Р		1

ПРОМТРАНСИИПРОЕКТ

Инв. № подл. Подпись и дата Взам. инв. №

Поз.	НАИМЕНОВАНИЕ	Кол. на 3.503.1-90.1-14					ОБОЗНАЧЕНИЕ ДОКУМЕНТА
		—					
<u>ДОКУМЕНТАЦИЯ</u>							
	Сборочный чертеж	×				3.503.1-90.1-14СБ	
	Ведомость расхода						
	стали на элемент	×				3.503.1-90.1-РС	
	Технические условия	×				-ТУ	
<u>Сборочные единицы</u>							
1	Каркас КР8	4				3.503.1-90.2-8	
2	сетка С22	6				-46	
<u>ДЕТАЛИ</u>							
3	Хомут	96				3.503.1-90.2-49-07	
4	Хомут	48				-06	
5	Петля строповочная	3				-53-03	
6	Стержень отдельный Ø 16 А III, ρ = 10050; 15,86кг	6				БЕЗ ЧЕРТ.	
7	28 А III, ρ = 1680; 8,42кг	8				БЕЗ ЧЕРТ.	
8	16 А III, ρ = 1320; 2,08кг	4				БЕЗ ЧЕРТ.	

РАЗРАБ.	Митина	<i>Митина</i>
РАССЧТ.	Андрианова	<i>Андрианова</i>
Пров.	Андрианова	<i>Андрианова</i>
ГЛАВН. ПР.	ДАШКЕВИЧ	<i>Дашкевич</i>
Н. КОНТР.	ДАШКЕВИЧ	<i>Дашкевич</i>
НАЧ. ОТД.	КАТАШЕВ	<i>Каташев</i>

Блок стойки  
ЧСП 10-74-7

3.503.1-90.1-14

СТАДИЯ	ЛИСТ	ЛИСТОВ
Р	1	2
ПРОМТРАНСНИИПРОЕКТ		

Поз.	НАИМЕНОВАНИЕ	Кол. на 3.503.1-90.1-14					ОБОЗНАЧЕНИЕ ДОКУМЕНТА
		—					
<u>МАТЕРИАЛЫ</u>							
	Тяжелый бетон по ГОСТ 25192-82 класса В25, м <sup>3</sup>	4,54					

Арматура класса А-III по ГОСТ 5781-82\*

3.503.1-90.1-14

ЛИСТ
2

ИНВ. ЛИСТОМ ПОДАТЬ И ДАТЬ ВЗЯТЬ ИЛИ ИЛИ

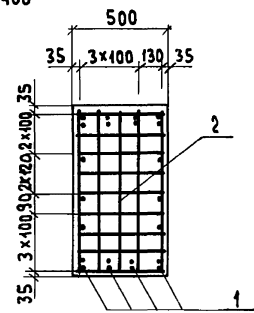
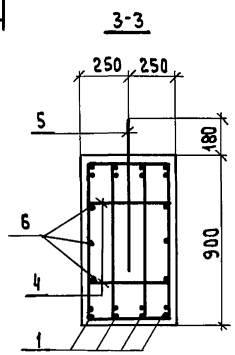
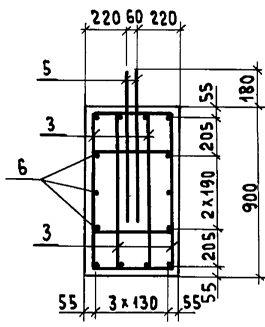
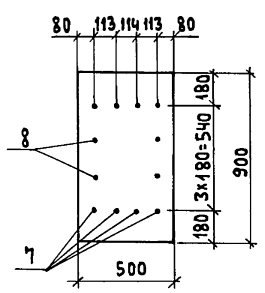
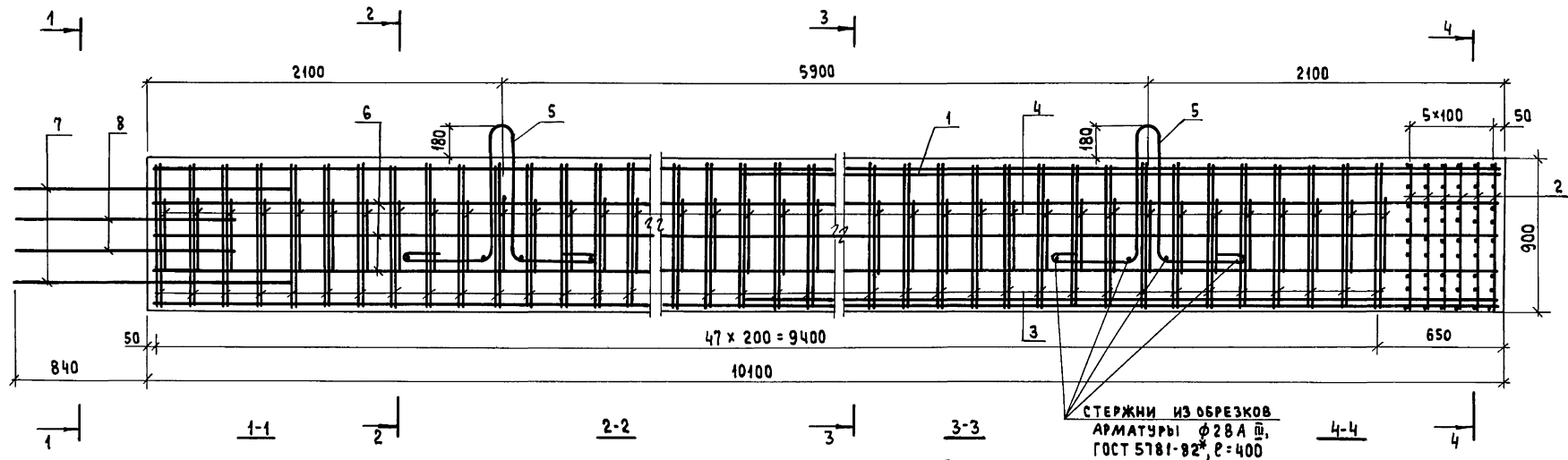

ОБОЗНАЧЕНИЕ ДОКУМЕНТА	МАРКА	ДЛИНА ОПИРАЕМОГО ПРОЛЕТНОГО СТРОЕНИЯ, М	МАССА, Т
3.503.1-90.1-14	ЧСП10-74-7	33+12, 33+15, 33+18, 33+24, 33+33	11,4

РАЗРАБ.	МИТИНА	<i>Mitina</i>
РАССЧИТ.	АНДРИАНОВА	<i>Andrianova</i>
ПРОВ.	АНДРИАНОВА	<i>Andrianova</i>
ГЛАВН. ПР.	ДАШКЕВИЧ	<i>Dashkevich</i>
Н. КОНТР.	ДАШКЕВИЧ	<i>Dashkevich</i>
НАЧ. ОТД.	КАТАШЕВ	<i>Katahev</i>

3.503.1-90.1-14 СБ		
СТАДИЯ	ЛИСТ	ЛИСТОВ
Р	1	1
ПРОМТРАНСНИИПРОЕКТ		

БЛОК СТОЙКИ  
ЧСП 10-74-7  
СБОРОЧНЫЙ ЧЕРТЕЖ

Поз.	НАИМЕНОВАНИЕ	Код. на 3.503.1-90.1-15				ОБОЗНАЧЕНИЕ ДОКУМЕНТА
		-	01			
	<u>Документация</u>					
	Сборочный чертеж	×				3.503.1-90.1-15 СБ
	Ведомость расхода					
	стали на элемент	×				3.503.1-90.1-РС
	Технические условия	×				-ТУ
	<u>Сборочные единицы</u>					
1	Каркас КР 9		5			3.503.1-90.2-9
2	Сетка С 23		7			-47
	<u>Детали</u>					
3	Хомут		56			3.503.1-90.2-49-08
4	Хомут		28			-09
5	Петля строповочная		8			-52
6	Стержень отдельный					
	φ 28 А III, l = 7190; 34,76 кг		10			без черт.

Поз.	НАИМЕНОВАНИЕ	Код. на 3.503.1-90.1-15				ОБОЗНАЧЕНИЕ ДОКУМЕНТА
		-	01			
	<u>Материалы</u>					
	Тяжелый бетон по					
	ГОСТ 25192-82 класса В25, м <sup>3</sup>		5,37			

Име. № подл. Подпись и дата. Взам. инв. №

РАЗРАБ. МИТИНА *Мит*  
 РАССЧИТ. АНДРИАНОВА *Андр*  
 ПРОВ. АНДРИАНОВА *Андр*  
 СЛ. ИНЖ. ПР. ДАШКЕВИЧ *Даш*  
 И. КОНТР. ДАШКЕВИЧ *Даш*  
 НАЧ. ОТД. КАТАШЕВ *Кат*

Блок стойки  
 1СП6-74-2

3.503.1-90.1-15

Стандия	Лист	Листов
Р	1	2

ПРОМТРАНСИИПРОЕКТИ

Име. № подл. Подпись и дата. Взам. инв. №

Арматура класса А-III по ГОСТ 5781-82\*

3.503.1-90.1-15

Лист  
2





Поз.	Наименование	Кол. на 3.503.1-90.1-16				Обозначение документа																																										
		-	01																																													
	<u>Документация</u>																																															
	Сборочный чертеж	×	×			3.503.1-90.1-16 СБ																																										
	Ведомость расхода																																															
	стали на элемент	×	×			3.503.1-90.1-РС																																										
	Технические условия	×	×			-ТУ																																										
	<u>Сборочные единицы</u>																																															
1	Кяркас КР 9	4				3.503.1-90.2-9																																										
1	КР10		2			-01																																										
2	КР11	1				-10																																										
2	КР12		3			-01																																										
3	Сетка С 23	7	7			-47																																										
	<u>Детали</u>																																															
4	Хомут	56	56			3.503.1-90.2-49-08																																										
5	Хомут	28	28			-09																																										
6	Петля строповочная	8	8			-52																																										
7	Стержень отдельный																																															
	φ 25 АШ, ρ = 7190; 27,71 кг	20				без черт.																																										
7	32 АШ, ρ = 7190; 45,39 кг	20				без черт.																																										
<table border="1" style="width: 100%; border-collapse: collapse;"> <tr> <td style="width: 10%;">Рязрб:</td> <td style="width: 15%;">Митина</td> <td style="width: 15%;">Иш</td> <td style="width: 15%;"></td> <td style="width: 15%;"></td> <td style="width: 15%;"></td> <td style="width: 15%;"></td> </tr> <tr> <td>Рясчит:</td> <td>Андрянова</td> <td>Иш</td> <td></td> <td></td> <td></td> <td></td> </tr> <tr> <td>Пров:</td> <td>Андрянова</td> <td></td> <td></td> <td></td> <td></td> <td></td> </tr> <tr> <td>Гл. инж. пр:</td> <td>Дяшкевич</td> <td>Иш</td> <td></td> <td></td> <td></td> <td></td> </tr> <tr> <td>Н. контр:</td> <td>Дяшкевич</td> <td></td> <td></td> <td></td> <td></td> <td></td> </tr> <tr> <td>Нач. отд:</td> <td>Китяшев</td> <td>Иш</td> <td></td> <td></td> <td></td> <td></td> </tr> </table>							Рязрб:	Митина	Иш					Рясчит:	Андрянова	Иш					Пров:	Андрянова						Гл. инж. пр:	Дяшкевич	Иш					Н. контр:	Дяшкевич						Нач. отд:	Китяшев	Иш				
Рязрб:	Митина	Иш																																														
Рясчит:	Андрянова	Иш																																														
Пров:	Андрянова																																															
Гл. инж. пр:	Дяшкевич	Иш																																														
Н. контр:	Дяшкевич																																															
Нач. отд:	Китяшев	Иш																																														
						3.503.1-90.1-16																																										
блок стойки 2СП6-74-2, 3СП6-74-2						Стадия																																										
						Лист																																										
						Р																																										
						1																																										
						Листов																																										
						2																																										
ПРОМТРАНСНИИПРОЕКТ																																																

Поз.	Наименование	Кол. на 3.503.1-90.1-16				Обозначение документа
		-	01			
	<u>Материалы</u>					
	Тяжелый бетон по					
	ГОСТ 25192-82, класса В25, м³	5,37	5,37			
Арматура класса А-Ш по ГОСТ 5781-82*						
						3.503.1-90.1-16
ПРОМТРАНСНИИПРОЕКТ						

Инв. № подл. Подпись и дата Взам. инв. №

Инв. № подл. Подпись и дата Взам. инв. №



Рис. 2  
остальное см. Рис.1



Обозначение документа	Рис.	Марка	Длина опираемого пролетного строения, м	Масса, т
3.503.1-90.1-16	1	2СП6-74-2	18+12, 18+15, 18+18	13,4
- 01	2	3СП6-74-2	24+12, 24+15, 24+18, 24+24	13,4

Разр. в.	Митина	Мит	3.503.1-90.1-16 СБ	Стация	Лист	Листов
Рассчит.	Андреева	Андр				
Пров.	Андреева	Андр				
Гл. инж. пр.	Дашкевич	Даш				
Н. контр.	Дашкевич	Даш				
Нач. отд.	Каташев	Кат	ПРОМТРАНСИИПРОЕКТ			

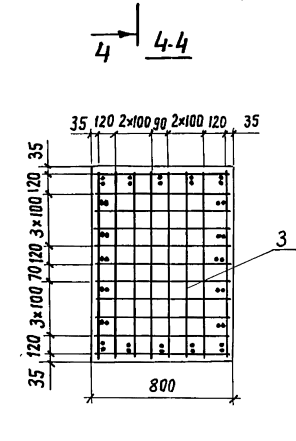
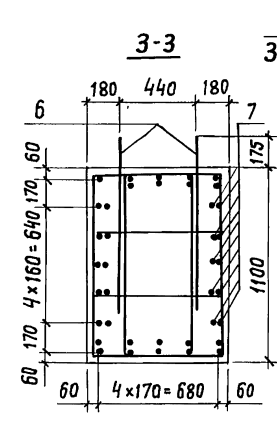
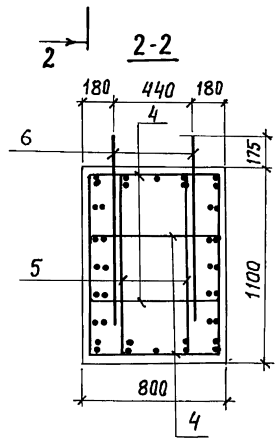
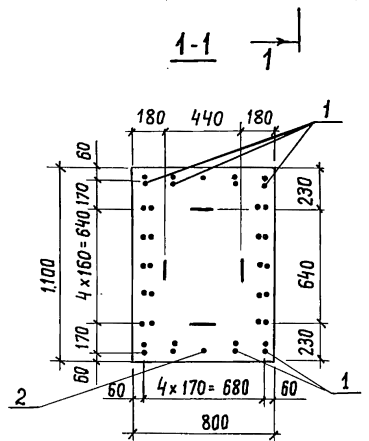
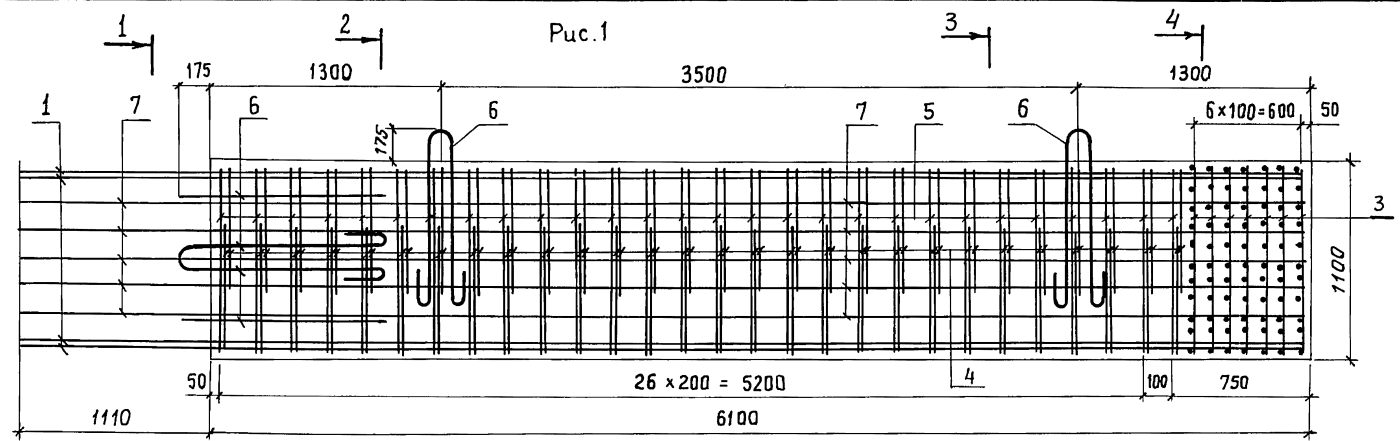
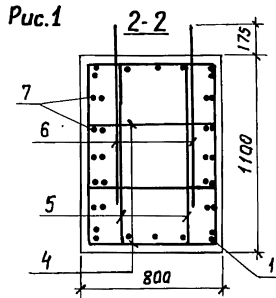
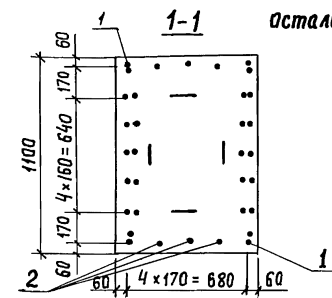
Ш.№, № подл., Подпись и дата, Взам. инв.№

Поз.	Наименование	Кол. на 3.503.1-90.1-17				Обозначение документа
		—	01			
	<u>Документация</u>					
	Сборочный чертеж	×	×			3.503.1-90.1-17СБ
	Ведомость расхода стали на элемент	×	×			3.503.1-90.1-РС
	Технические условия	×	×			-ТУ
	<u>Сборочные единицы</u>					
1	Каркас КР 13	5				3.503.1-90.2-11
1	КР 14		5			-01
2	Сетка С 23	7	7			-47
	<u>Детали</u>					
3	Хомут	74	74			3.503.1-90.2-49-08
4	Хомут	37	37			-09
5	Петля строповочная	8	8			-52-01
6	Стержень отдельный φ 25 А III, l=9190; 35,42 кг	10				без черт.
6	32 А III, l=9190; 58,02 кг		10			без черт.

Разраб.	Митина	млт
Расчит.	Андрянова	млт
Пров.	Андрянова	млт
Гл. инж. пр.	Дашкевич	млт
Н. контр.	Дашкевич	млт
Нач. отд.	Каташев	млт

Блок стойки  
1сп8-74-2, 2сп8-74-2

3.503.1-90.1-17

Ставия	Лист	Листов
Р	1	2

ПРОМТРАНСНИПРОЕКТ

Копировал Хирман

Формат А4

Поз.	Наименование	Кол. на 3.503.1-90.1-17				Обозначение документа
		—	01			
	<u>материалы</u>					
	Тяжелый бетон по ГОСТ 25192-82 класса В25, м <sup>3</sup>	7,13	7,13			

Арматура класса А-III по ГОСТ 5781-82 \*

3.503.1-90.1-17

Лист

2

Копировал Хирман 23923-01 44 Формат А4

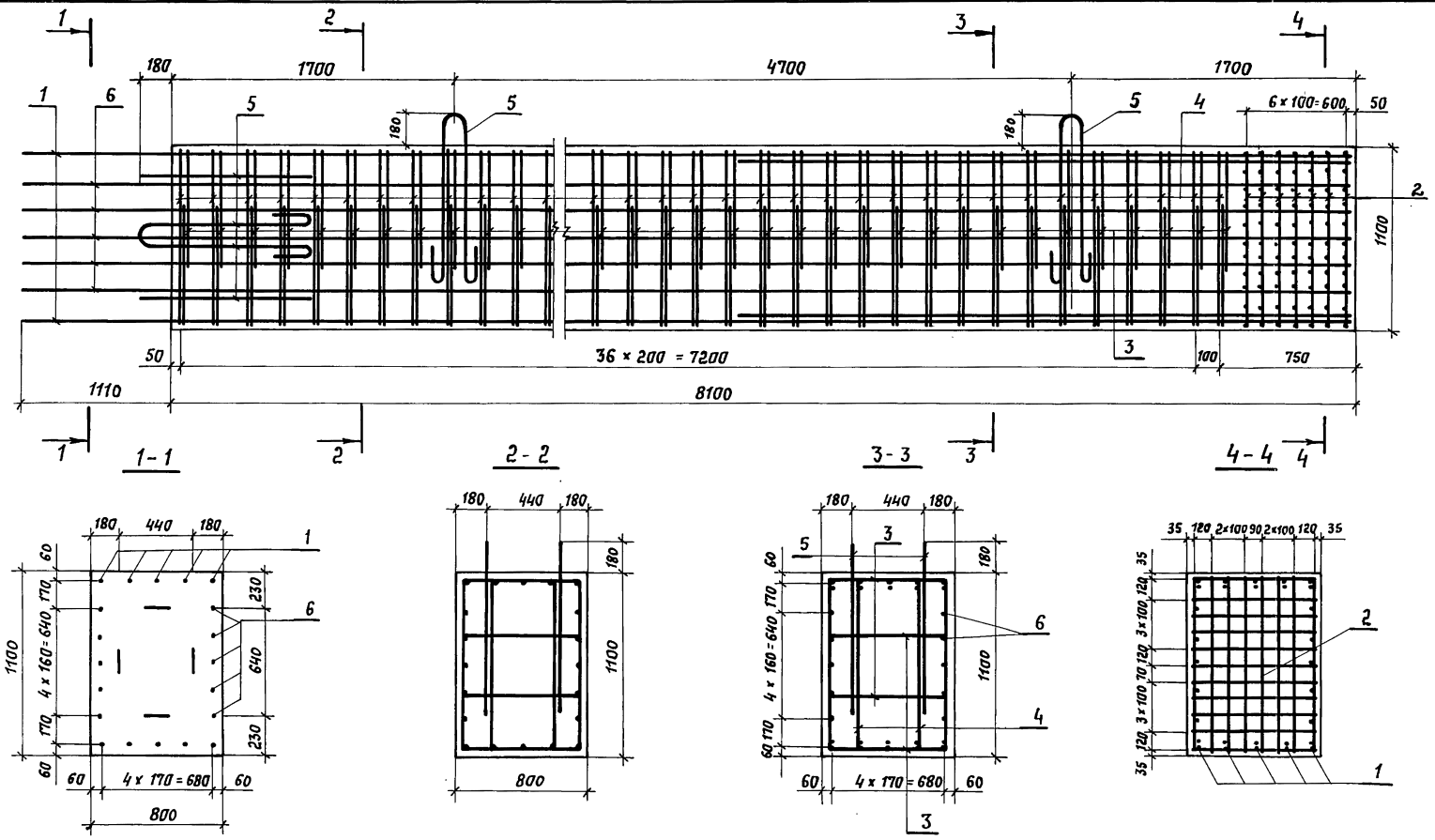

Обозначение документа	Марка	Длина опираемого пролетного строения, м	Масса, т
3.503.1-90.1-17	1СПВ-74-2	12+12, 15+12, 15+15, 18+12, 18+15, 18+18	17,8
-01	2СПВ-74-2	24+12, 24+15, 24+18, 24+24	17,8

Рязряб.	Митина	шш
Расчит.	Андрянова	
Пров.	Андрянова	
Инж.пр.	Дашкевич	
Контр.	Дашкевич	
Нач. отд.	Хатышев	

3.503.1-90.1-17 СБ

Блок стайки  
1СПВ-74-2, 2СПВ-74-2  
Сборочный чертёж

Стация	Лист	Листов
Р		1

ПРОМТРАНСИИПРОЕКТ

Шв. № подл. Подпись и Дата. Взят. №. №

Поз.	НАИМЕНОВАНИЕ	Кол. на 3.503.1-90.1-18					ОБОЗНАЧЕНИЕ ДОКУМЕНТА
		—					
<u>ДОКУМЕНТАЦИЯ</u>							
	СБОРОЧНЫЙ ЧЕРТЕЖ	×					3.503.1-90.1-18 СБ
	ВЕДОМОСТЬ РАСХОДА						
	СТАЛИ НА ЭЛЕМЕНТ	×					3.503.1-90.1-РС
	ТЕХНИЧЕСКИЕ УСЛОВИЯ	×					-ТУ
<u>СБОРОЧНЫЕ ЕДИНИЦЫ</u>							
1	КАРКАС КР15	6					3.503.1-90.2-12
2	СЕТКА С23	7					-47
<u>ДЕТАЛИ</u>							
3	ХОМУТ	74					3.503.1-90.2-49-08
4	ХОМУТ	37					-09
5	ПЕТЛЯ СТРОПОВОЧНАЯ	8					-52-01
6	СТЕРЖЕНЬ ОТДЕЛЬНЫЙ φ32 А-III, ρ=9190; 58,02 кг	10					Без черт.

РАЗРАБ.	МИТИНА	<i>Митина</i>
РАССЧИТ.	АНДРИАНОВА	<i>Андреева</i>
ПРОВ.	АНДРИАНОВА	<i>Андреева</i>
ГЛ. ИНЖ. ПР.	ДАШКЕВИЧ	<i>Дашкевич</i>
Н. КОНТР.	ДАШКЕВИЧ	<i>Дашкевич</i>
НАЧ. ОТД.	КАТАШЕВ	<i>Каташев</i>

Блок стойки

ЗСП 8-74-2

3.503.1-90.1-18

СТАДИЯ	ЛИСТ	ЛИСТОВ
Р	1	2

ПРОМТРАНСНИИПРОЕКТ

Поз.	НАИМЕНОВАНИЕ	Кол. на 3.503.1-90.1-18					ОБОЗНАЧЕНИЕ ДОКУМЕНТА
		—					
<u>МАТЕРИАЛЫ</u>							
	ТЯЖЕЛЫЙ БЕТОН по						
	ГОСТ 25192-82 КЛАССА В25, м³	7,04					
<u>АРМАТУРА КЛАССА А-III по ГОСТ 5781-82*</u>							

АРМАТУРА КЛАССА А-III по ГОСТ 5781-82\*

3.503.1-90.1-18

ЛИСТ  
2

23923-01 46

ВЗАМ. ИНВ. №

ПОДПИСЬ И ДАТА

ИНВ. № ПОДЛ.

ВЗАМ. ИНВ. №

ПОДПИСЬ И ДАТА

ИНВ. № ПОДЛ.

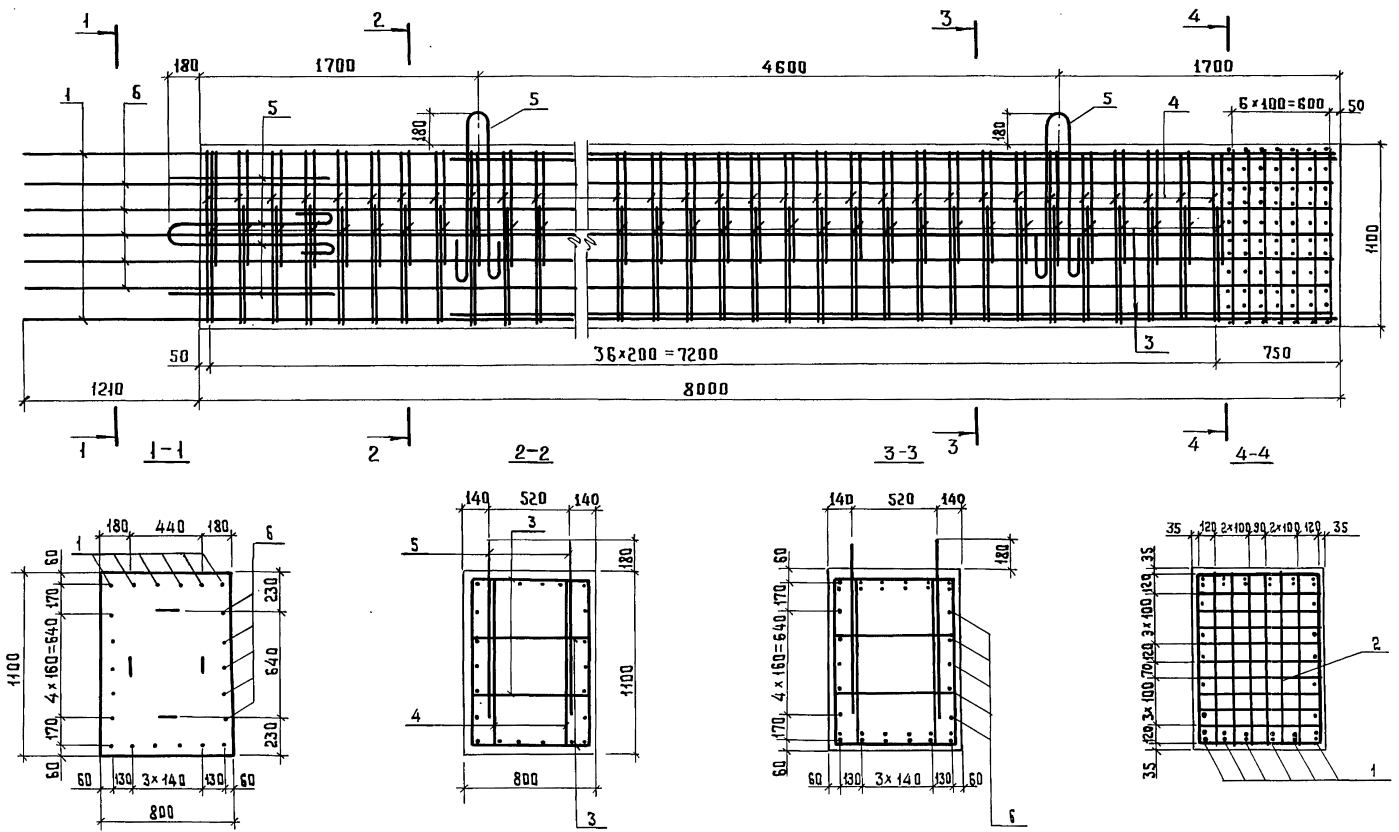

Обозначение документа	Марка	Длина опираемого пролетного строения, м	Масса, т
3.503.1-90.1-18	ЗСП8-742	33+33; 33+12; 33+15 33+18; 33+24	17,6

РАЗРАБ.	МИТИНА	<i>Митина</i>
РАССЧТ.	АНДРИАНОВА	<i>Андреева</i>
ПРОВ.	АНДРИАНОВА	<i>Андреева</i>
ГЛАВН. ЛР.	ДАШКЕВИЧ	<i>Дашкевич</i>
Н. КОНТР.	ДАШКЕВИЧ	<i>Дашкевич</i>
НАЧ. ОТД.	КАТАШЕВ	<i>Каташев</i>

3.503.1-90.1-18СБ		
Блок стойки	Стандарт	Лист
ЗСП8-74-2	Р	1
Сборочный чертеж	ПРОМТРАНСНИИПРОЕКТ	

Копировал тип 23923-01 47 формат А3

ИНВ. №Р. ПОДЛ. ПОДПИСЬ И ДАТА ВЗЯТИИ ИНВ. №Р.

Поз.	НАИМЕНОВАНИЕ	Кол. на 3.503.1-90.1-19				Обозначение документа																																																	
		—	01																																																				
	<u>Документация</u>																																																						
	Сборочный чертеж	×	×			3.503.1-90.1-19 СБ																																																	
	Ведомость расхода																																																						
	Стали на элемент	×	×			3.503.1-90.1-РС																																																	
	Технические условия	×	×			-ТУ																																																	
	<u>Сборочные единицы</u>																																																						
1	Каркас КР16	5	5			3.503.1-90.2-13																																																	
2	Сетка С23	7	7			-47																																																	
	<u>Детали</u>																																																						
3	Хомут	96	96			3.503.1-90.2-49-08																																																	
4	Хомут	48	48			-09																																																	
5	Петля строповочная	8	8			-52-02																																																	
6	Стержень отдельный φ 14 А III, ρ = 11190; 43,52 кг	10				без черт.																																																	
6	18 А III, ρ = 11190; 22,36 кг	10				без черт.																																																	
<table border="1" style="width: 100%; border-collapse: collapse;"> <tr> <td style="width: 15%;">РАЗРАБ.</td> <td style="width: 15%;">Митина</td> <td style="width: 15%;"><i>ms</i></td> <td colspan="4"></td> </tr> <tr> <td>РАСЧЕТ.</td> <td>Андрианова</td> <td><i>And</i></td> <td colspan="4">3.503.1-90.1-19</td> </tr> <tr> <td>ПРОВ.</td> <td>Андрианова</td> <td><i>And</i></td> <td colspan="4"></td> </tr> <tr> <td>ГЛАВН. ПР.</td> <td>Дашкевич</td> <td><i>D</i></td> <td>СТАДИЯ</td> <td>ЛИСТ</td> <td>ЛИСТОВ</td> <td></td> </tr> <tr> <td>И. КОНТР.</td> <td>Дашкевич</td> <td><i>D</i></td> <td>Р</td> <td>1</td> <td>2</td> <td></td> </tr> <tr> <td>НАЧ. ОТД.</td> <td>Каташев</td> <td><i>K</i></td> <td colspan="4" rowspan="2">                 Блок стойки                  1СП10-74-2, 2СП10-74-2                  ПРОМТРАНСНИИПРОЕКТ             </td> </tr> <tr> <td colspan="3"></td> <td colspan="4"></td> </tr> </table>							РАЗРАБ.	Митина	<i>ms</i>					РАСЧЕТ.	Андрианова	<i>And</i>	3.503.1-90.1-19				ПРОВ.	Андрианова	<i>And</i>					ГЛАВН. ПР.	Дашкевич	<i>D</i>	СТАДИЯ	ЛИСТ	ЛИСТОВ		И. КОНТР.	Дашкевич	<i>D</i>	Р	1	2		НАЧ. ОТД.	Каташев	<i>K</i>	Блок стойки 1СП10-74-2, 2СП10-74-2 ПРОМТРАНСНИИПРОЕКТ										
РАЗРАБ.	Митина	<i>ms</i>																																																					
РАСЧЕТ.	Андрианова	<i>And</i>	3.503.1-90.1-19																																																				
ПРОВ.	Андрианова	<i>And</i>																																																					
ГЛАВН. ПР.	Дашкевич	<i>D</i>	СТАДИЯ	ЛИСТ	ЛИСТОВ																																																		
И. КОНТР.	Дашкевич	<i>D</i>	Р	1	2																																																		
НАЧ. ОТД.	Каташев	<i>K</i>	Блок стойки 1СП10-74-2, 2СП10-74-2 ПРОМТРАНСНИИПРОЕКТ																																																				

Копировал Туча

Формат А4

Поз.	НАИМЕНОВАНИЕ	Кол. на 3.503.1-90.1-19				Обозначение документа
		—	01			
	<u>МАТЕРИАЛЫ</u>					
	Тяжелый бетон по ГОСТ 25192-82 класса В25, м <sup>3</sup>	8,89	8,89			
Арматура класса А-III по ГОСТ 5781-82*						
						3.503.1-90.1-19
						Лист 2

Копировал Туча

23923-01 48

Формат А4

Инв. № подл. Подпись и дата Взам. инв. №

Инв. № подл. Подпись и дата Взам. инв. №



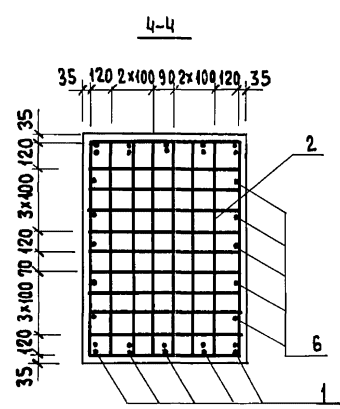
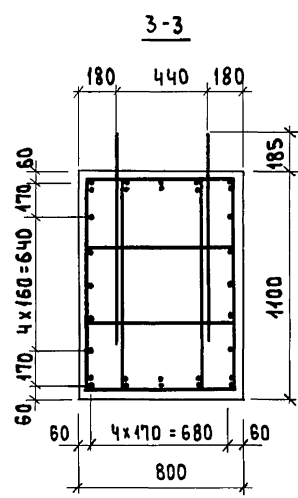
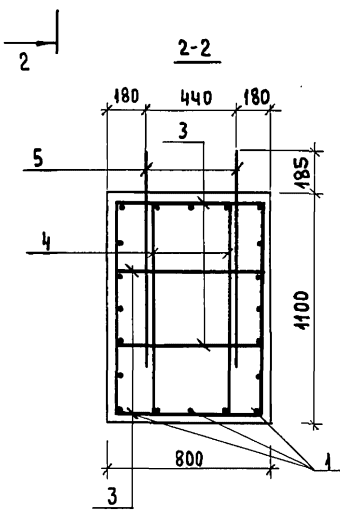
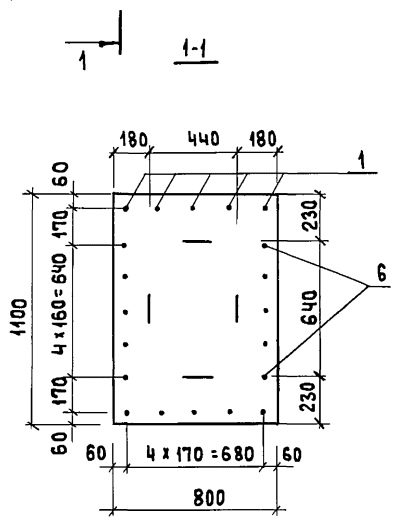
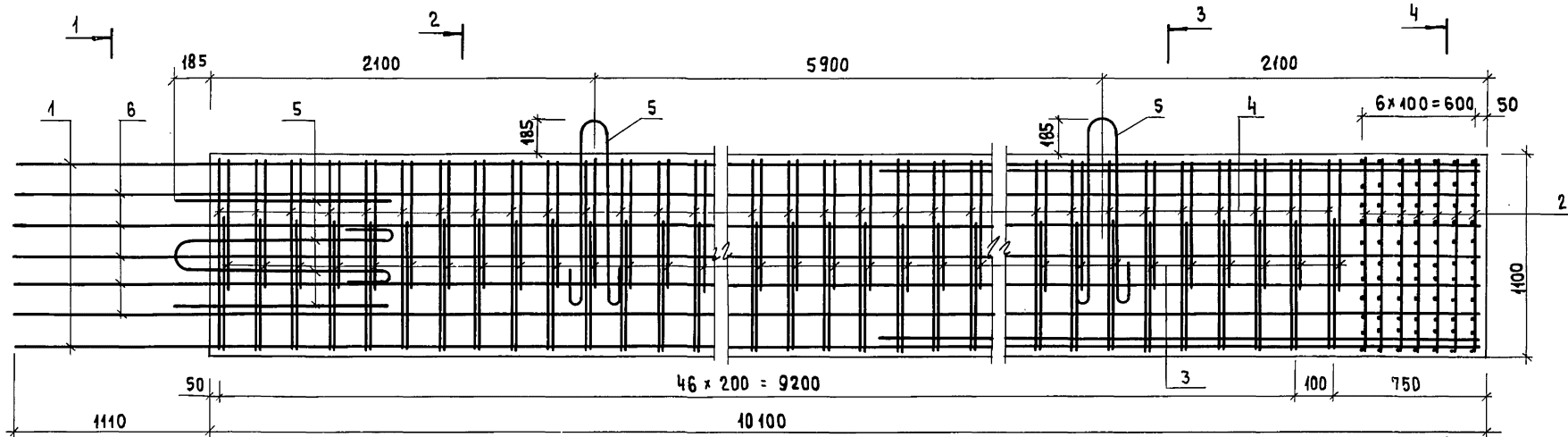

Обозначение документа	Марка	Длина опираемого пролетного строения, м	Масса, т
3.503.1-90.1-19	1СП10-74-2	12 + 12, 15 + 12, 15 + 15, 18 + 12, 18 + 15, 18 + 18	22,2
-01	2СП10-74-2	24 + 12, 24 + 15, 24 + 18, 24 + 24	22,2

РАЗРАБ.	МИТИНА	<i>Мит</i>		3.503.1-90.1-19СБ БЛОК СТОЙКИ 1СП10-74-2, 2СП10-74-2 СБОРОЧНЫЙ ЧЕРТЕЖ ПРОМТРАНСНИИПРОЕКТ
РАССЧИТ.	АНДРИАНОВА	<i>Андр</i>		
ПРОВ.	АНДРИАНОВА	<i>Андр</i>		
ГЛ. ИНЖ. ПР.	ДАШКЕВИЧ	<i>Даш</i>		
Н. КОНТР.	ДАШКЕВИЧ	<i>Даш</i>		
НАЧ. ОТД.	КАТАШЕВ	<i>Кат</i>		
				СТАДИЯ Р
				ЛИСТ 1
				ЛИСТОВ 1

ИНВ. № ПОДЛ. ПОДПИСЬ И ДАТА ВЗАМ. ИНВ. №

Поз.	Наименование	Кол. на 3.503.1-90.1-20					Обозначение документа
		-					
<u>Документация</u>							
	Сборочный чертеж	×					3.503.1-90.1-20 СБ
	Ведомость расхода						
	стали на элемент	×					3.503.1-90.1-РС
	Технические условия	×					-ТУ
<u>Сборочные единицы</u>							
1	Кяркас КР 17	2					3.503.1-90.2-14
2	КР 18	4					-15
3	Сетка С 24	7					-48
<u>Детали</u>							
4	Хомут	94					3.503.1-90.2-49-10
5	Хомут	47					-11
6	Петля строповочная	8					-52-02
7	Стержень отдельный φ 32 А III, с= 1190; 70, 64 кг	8					без черт.

Поз.	Наименование	Кол. на 3.503.1-90.1-20					Обозначение документа
		-					
<u>Материалы</u>							
	Тяжелый бетон по ГОСТ 25192-82 класса В25, м <sup>3</sup>						8,80
<u>Арматура класса А-III по ГОСТ 5781-82*</u>							

Инв. № подл. Подпись и дата Взял. инв. №

Рязрв.	Митина	Иск
Рассчит.	Андрянова	Иск
Пров.	Андрянова	Иск
Гл. инж. пр.	Дяшкевич	Иск
И. контр.	Дяшкевич	Иск
Нач. отд.	Княшев	Иск

3.503.1-90.1-20

Блок стойки  
ЗСП10-74-2

ПРОМТРАНСНИПРОЕКТ

Стяжка	Лист	Листов
Р	1	2

Инв. № подл. Подпись и дата Взял. инв. №

Арматура класса А-III по ГОСТ 5781-82\*

3.503.1-90.1-20                      2

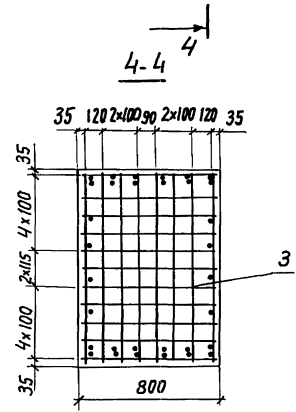
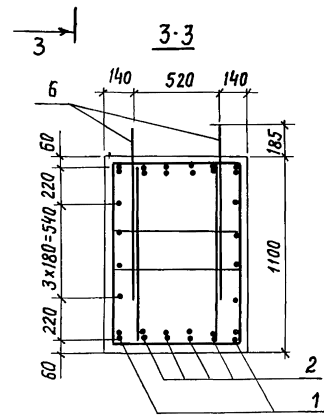
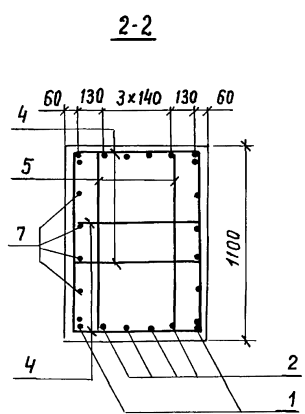
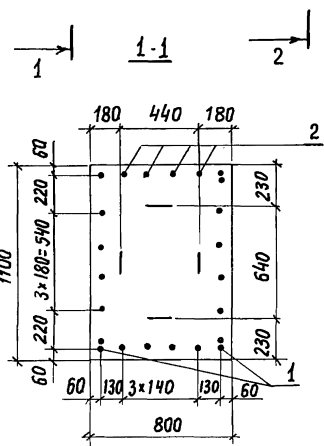
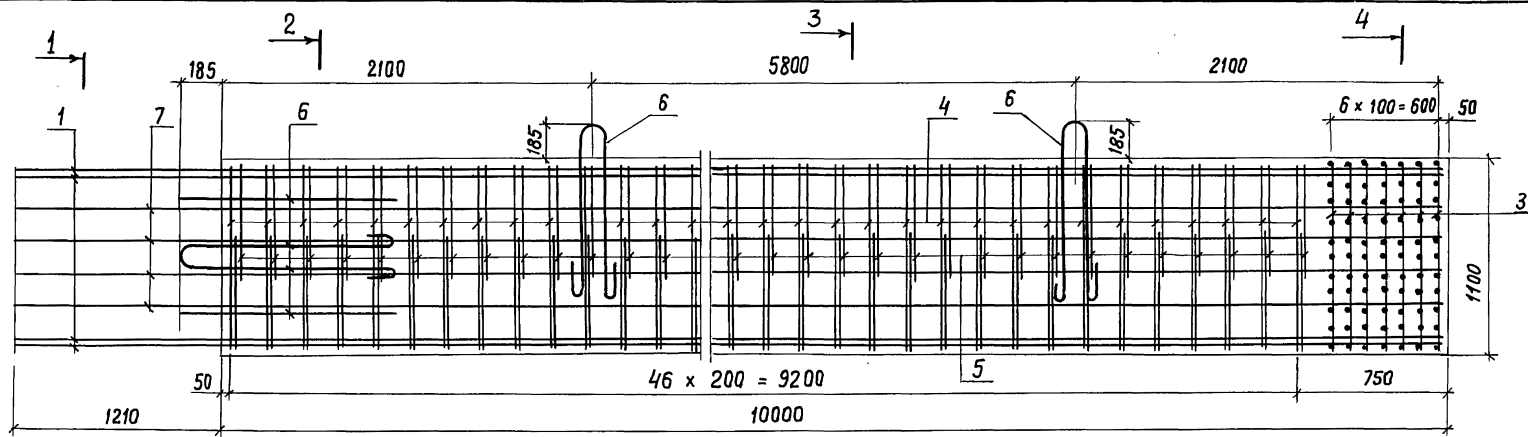

Обозначение документа	Марка	Длина опираемого прелетного строения, м	Масса, т
3.503.1-90.1-20	ЗСП10-74-2	33+33, 33+12, 33+15, 33+18, 33+24	22,0

Разраб.	Митина	<i>Митина</i>
Расчит.	Андреянова	<i>Андреянова</i>
Пров.	Андреянова	<i>Андреянова</i>
Гл. инж. пр.	Дашкевич	<i>Дашкевич</i>
Н. контр.	Дашкевич	<i>Дашкевич</i>
Нач. отд.	Каташев	<i>Каташев</i>

3.503.1-90.1-20 СБ

**Блок стойки  
3 сп 10-74-2  
Сборочный чертёж**

Стадия	Лист	Листов
Р		1

**ПРОМТРАНСНИИПРОЕКТ**

Лист № подл. Подпись и дата. Взам. инв. №

Поз.	Наименование	Кол. на 3.503.1-90.1-21				Обозначение документа
		—	01			
	<u>Документация</u>					
	Сборочный чертеж	×	×			3.503.1-90.1-21 СБ
	Ведомость расхода					
	стали на элемент	×	×			3.503.1-90.1-РС
	Технические условия	×	×			-ТУ
	<u>Сборочные единицы</u>					
1	Каркас КР 19	4				3.503.1-90.2-16
1	КР 20		4			-17
2	КР 21	2				-18
2	КР 22		2			-01
3	КР 23	2	2			-19
	<u>Детали</u>					
4	Хомут	16	16			3.503.1-90.2-50-03
5	Хомут	60	60			-04
6	Хомут	30	30			-05
7	Стяжка	8	8			-51
8	Петля строповочная	4	4			-53-03

Поз.	Наименование	Кол. на 3.503.1-90.1-21				Обозначение документа
		—	01			
9	Стержень отдельный φ 12 А III, ℓ = 6600	4	4			без черт.
	5,86 кг					
10	φ 12 А III, ℓ = 1000	8	8			без черт.
	0,89 кг					
	<u>Материалы</u>					
	Тяжелый бетон по ГОСТ 25192-82 класса В25, м³	5,96	5,96			

Шифр табл. Подпись и дата. Взам. инв. №

Разраб.	Митина	Мит
Рассчит.	Андрянова	Андр
Пров.	Андрянова	
Гл. инж. пр.	Дашкевич	
Н. контр.	Дашкевич	
Нач. отд.	Каташев	

Блок ригеля  
1РК 80-74-7, 2РК 80-74-7

3.503.1-90.1-21  
ПРОМТРАНСНИПРОЕКТ

Шифр табл. Подпись и дата. Взам. инв. №

Арматура класса А-III по ГОСТ 5781-82 \*

					Лист
					2

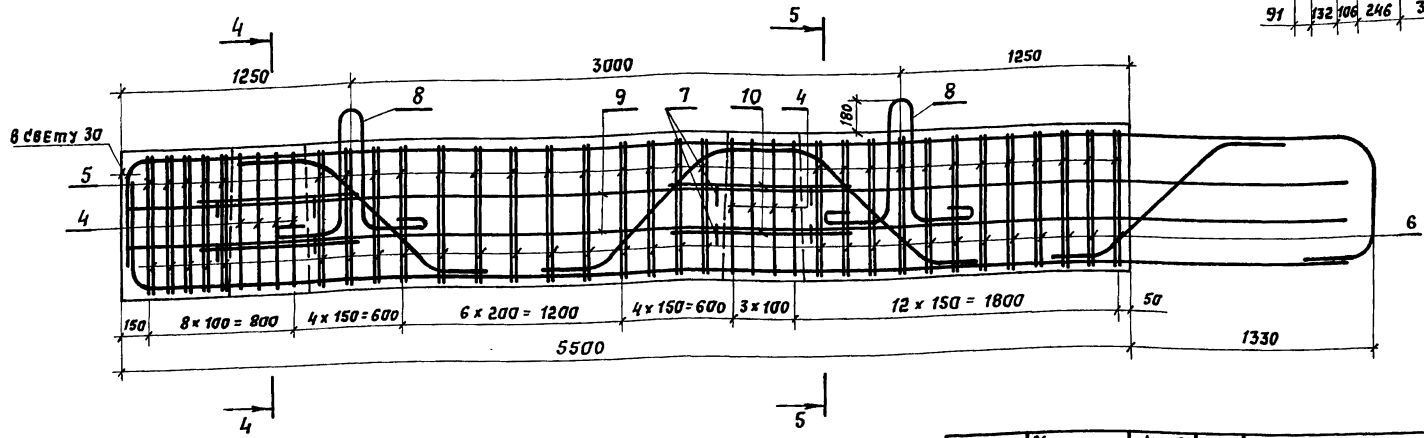
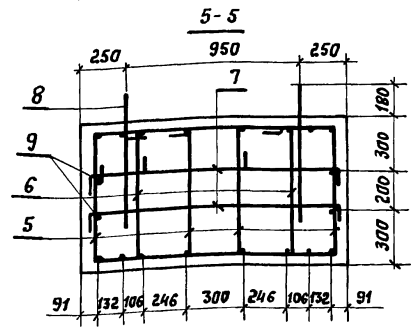
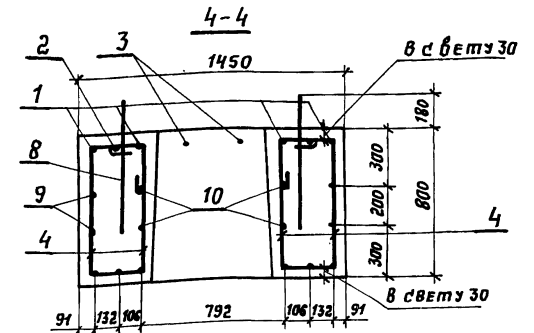
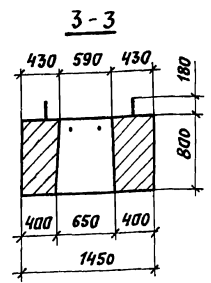
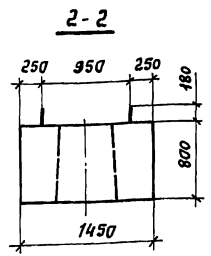
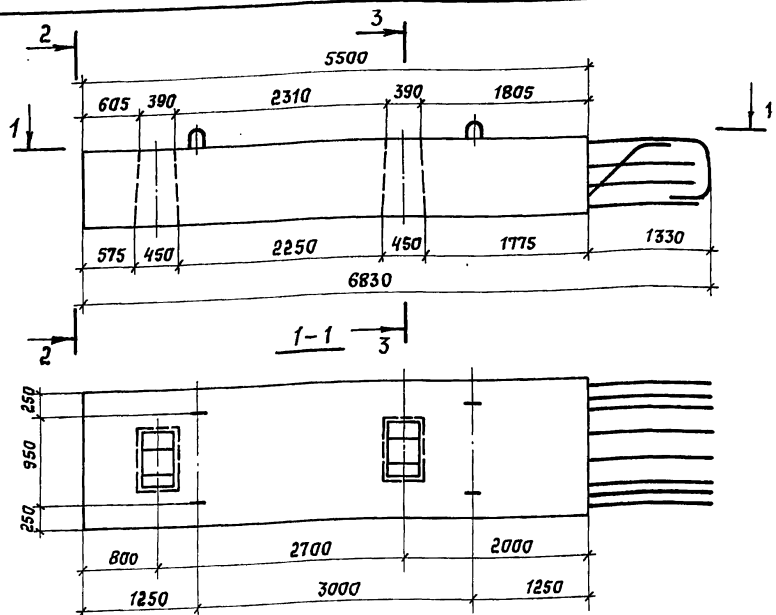

Отклонение фактической длины выпусков арматуры из блока ригеля не должно превышать  $\pm 10$  мм  
Поверхность обетониваемой боковой грани ригеля сразу после распалубки обвяжется проволочными сетками.

Имя не подано. Подпись и дата. Внут. арх. № 1

Обозначение документа	Марка	Длина опираемого пролетного строения, м	Масса, т
3.503.1-90.1-21	1РК80-74-7	18+18, 18+15, 18+12, 15+15, 15+12, 12+12	14,9
-01	2РК80-74-7	24+24, 24+18, 24+15, 24+12	14,9

Разреш.	Митина	МШ
Расчит.	Андрянова	Андр
Пров.	Андрянова	
П.инж.пр.	Дашкевич	
Н.контр.	Дашкевич	
Нач. отд.	Каташев	

3.503.1-90.1-21 СБ		
Блок ригеля 1РК80-74-7, 2РК80-74-7 Сборочный чертеж	Стандия Р	Лист 1
ПРОМТРАНСИИПРОЕКТ		

ПОЗ.	НАИМЕНОВАНИЕ	КОЛ. НА 3.503.1-90.1-22				ОБОЗНАЧЕНИЕ ДОКУМЕНТА
		—	01			
	<u>Документация</u>					
	СБОРОЧНЫЙ ЧЕРТЕЖ	×	×			3.503.1-90.1-22 СБ
	ВЕДОМОСТЬ РАСХОДА					
	СТАЛИ НА ЭЛЕМЕНТ	×	×			3.503.1-90.1-РС
	ТЕХНИЧЕСКИЕ УСЛОВИЯ	×	×			-ТУ
	<u>СБОРОЧНЫЕ ЕДИНИЦЫ</u>					
1	КАРКАС КР 24	4				3.503.1-90.2-20
1	КР 25		4			-21
2	КР 26	2				-22
2	КР 27		2			-01
3	КР 28	2				-23
3	КР 29		2			-01
	<u>ДЕТАЛИ</u>					
4	ХОМУТ	8	8			3.503.1-90.2-50
5	ХОМУТ	48	48			-01
6	ХОМУТ	24	24			-02

ИНВ. № ПОДАЛ. ПОДПИСЬ И ДАТА ВЗАМ. ИНВ. №

РАЗРАБ.	МИТИНА	<i>Митина</i>
РАССЧИТ.	АНАРИАНОВА	<i>Анарианова</i>
ПРОВ.	АНАРИАНОВА	<i>Анарианова</i>
ГЛ. ИНЖ. ПР.	ДАШКЕВИЧ	<i>Дашкевич</i>
Н. КОНТР.	ДАШКЕВИЧ	<i>Дашкевич</i>
НАЧ. ОТД.	КАТАШЕВ	<i>Каташев</i>

БЛОК РИТЕЛЯ  
1РП 80-74-7, 2РП 80-74-7

3.503.1-90.1-22

СТАДИЯ	ЛИСТ	ЛИСТОВ
Р	1	2

ПРОМТРАНСНИИПРОЕКТ

ПОЗ.	НАИМЕНОВАНИЕ	КОЛ. НА 3.503.1-90.1-22				ОБОЗНАЧЕНИЕ ДОКУМЕНТА
		—	01			
7	СТЯЖКА	4	4			3.503.1-90.2-51
8	ПЕТЛЯ СТРОПОВОЧНАЯ	4	4			-53-01
9	СТЕРЖЕНЬ ОТДЕЛЬНЫЙ φ 12 А III, l = 6400 5,68 кг	4	4			БЕЗ ЧЕРТ.
10	φ 12 А III, l = 1000 0,89 кг	4	4			БЕЗ ЧЕРТ.
	<u>МАТЕРИАЛЫ</u>					
	ТЯЖЕЛЫЙ БЕТОН по ГОСТ 25192-82 КЛАССА В25, м <sup>3</sup>	4,43	4,43			

ИНВ. № ПОДАЛ. ПОДПИСЬ И ДАТА ВЗАМ. ИНВ. №

АРМАТУРА КЛАССА А-III по ГОСТ 5781-82\*

3.503.1-90.1-22

ЛИСТ
2

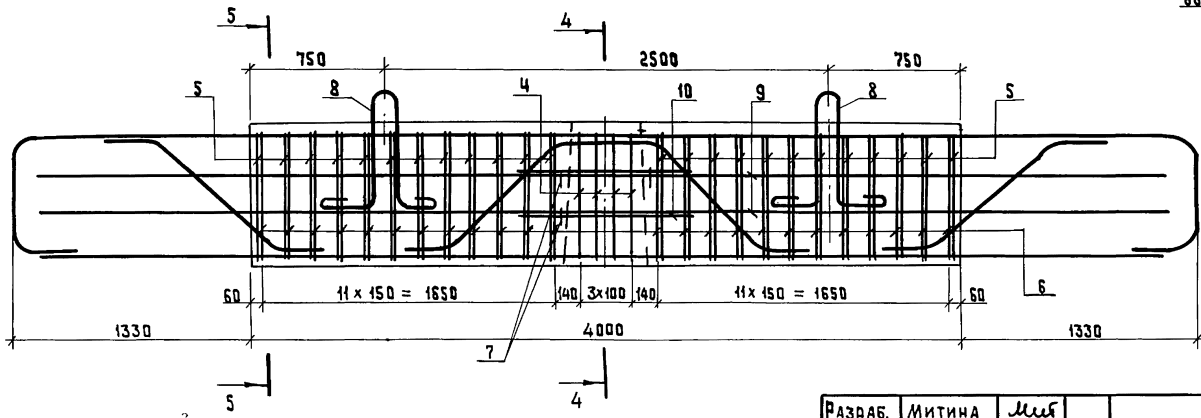
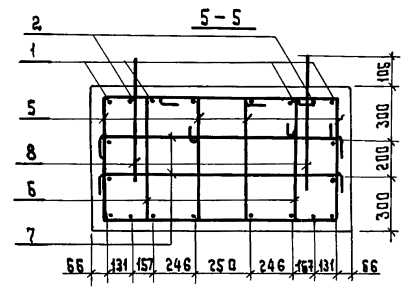
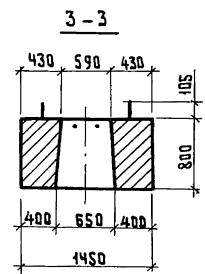
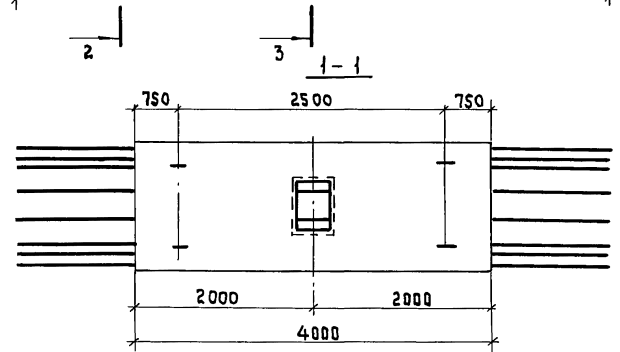
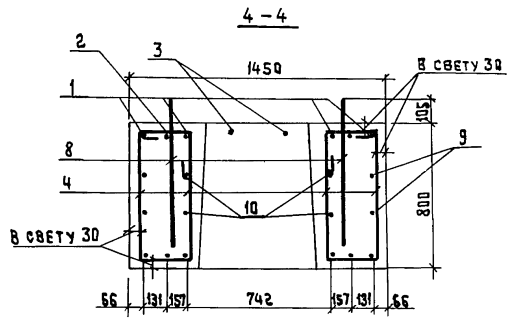
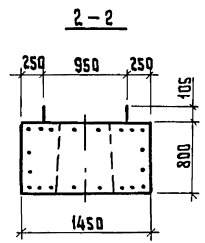
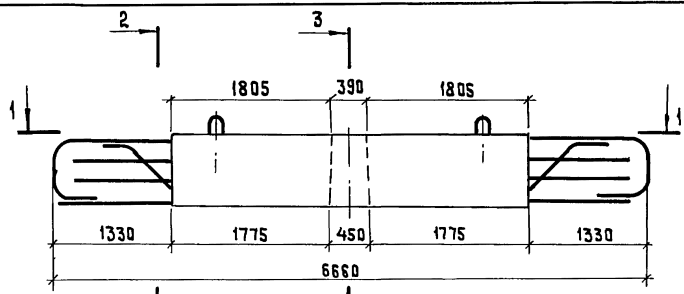

Отклонение фактической длины выпусков арматуры из блока ригеля не должно превышать ± 10мм. Поверхность бетонизируемых боковых граней ригеля сразу после распалубки обрабатывается проволочными щетками.

ИЗМ. № ПОДЛ. Подпись и дата ВЗМ. ИВБ. №

Обозначение документа	Марка	Длина опираемого пролетного строения, м	Масса, т
3.503.1-90.1-22	1РП80-74-7	18+18, 18+15, 18+12, 15+15, 15+12, 12+12	11,08
-01	2РП80-74-7	24+24, 24+18, 24+15, 24+12	11,08

РАЗРАБ.	МИТИНА	<i>Митина</i>
РАССЧТ.	АНДРИАНОВА	<i>Андреева</i>
ПРАВ.	АНДРИАНОВА	<i>Андреева</i>
ГЛ. ИНЖ. ПРО.	ДАШКЕВИЧ	<i>Дашкевич</i>
Н. КОНТР.	ДАШКЕВИЧ	<i>Дашкевич</i>
НАЧ. ОТД.	КАТАШЕВ	<i>Каташев</i>

3.503.1-90.1-22 СБ			
Блок ригеля	СТАДИЯ	Лист	Листов
1РП 80-74-7, 2РП 80-74-7.	Р		1
Сборочный чертеж	ПРОМТРАНСНИИПРОЕКТ		

Поз.	НАИМЕНОВАНИЕ	Кол. на 3.503.1-90.1-23				Обозначение документа
		—	01			
	<u>Документация</u>					
	Сборочный чертеж	×	×			3.503.1-90.1-23 СБ
	Ведомость расхода стали на элемент	×	×			3.503.1-90.1-РС
	Технические условия	×	×			-ТУ
	<u>Сборочные единицы</u>					
1	Каркас КР 30	4				3.503.1-90.2-24
1	КР 31		4			-25
2	КР 32	2				-26
2	КР 33		2			-01
3	КР 34	2				-27
3	КР 35		2			-01
	<u>Детали</u>					
4	Хомут	16	16			3.503.1-90.2-50-06
5	Хомут	60	60			-07
6	Хомут	30	30			-08

Инв. № подл. Подпись и дата. Взам. инв. №

Разраб. Митина И  
 РАСЧЕТ. Андрианова А  
 прор. Андрианова  
 Главн. пр. Дашкевич Д  
 Н. контр. Дашкевич  
 нач. отд. Каташев К

3.503.1-90.1-23  
 Блок ригеля  
 1 РК 90-74-7, 2 РК 90-74-7  
 ПРОМТРАНСИИПРОЕКТ

Поз.	НАИМЕНОВАНИЕ	Кол. на 3.503.1-90.1-23				Обозначение документа
		—	01			
7	Стяжка	8	8			3.503.1-90.2-51-01
8	Пелля строповочная	4	4			-53-04
	<u>Стержень отдельный</u>					
9	φ 12 А III, R = 6600	4	4			БЕЗ ЧЕРТ.
	5,86 кг					
10	φ 12 А III, R = 1000	8	8			БЕЗ ЧЕРТ.
	0,89 кг					
	<u>Материалы</u>					
	Тяжелый бетон по ГОСТ 25192-82 класса В25, м <sup>3</sup>	8,25	8,25			

Инв. № подл. Подпись и дата. Взам. инв. №

Арматура класса А-III по ГОСТ 5781-82\*

3.503.1-90.1-23  
 АИСТ  
 2



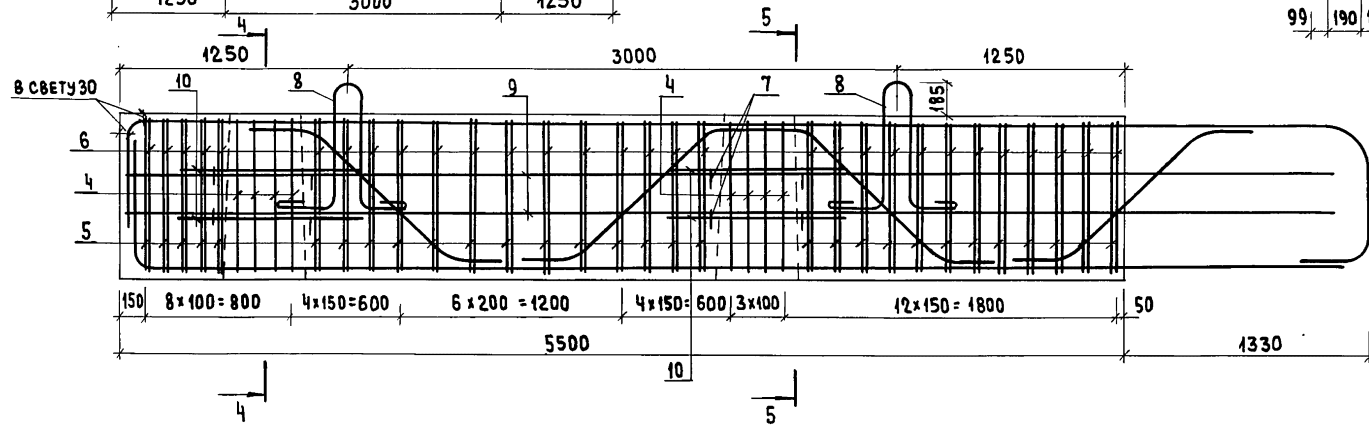
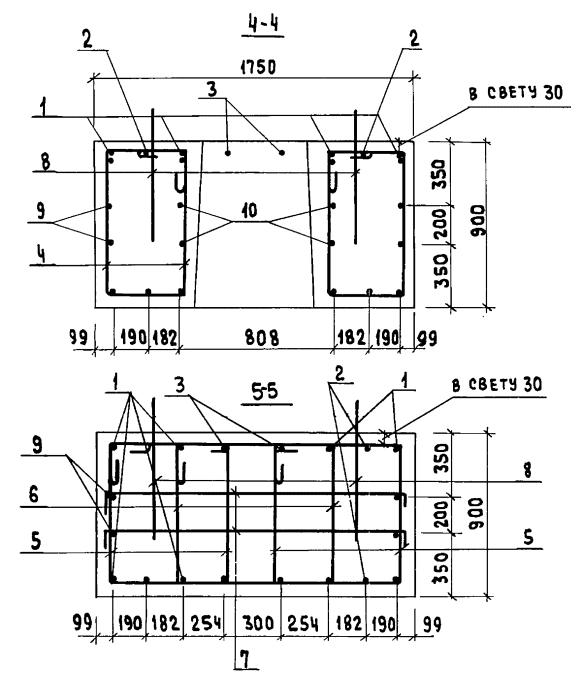
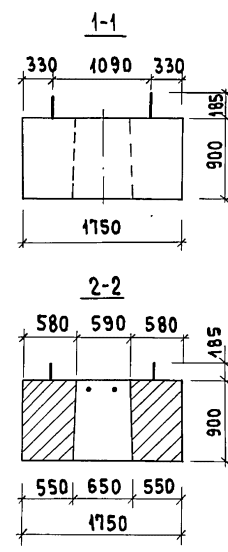
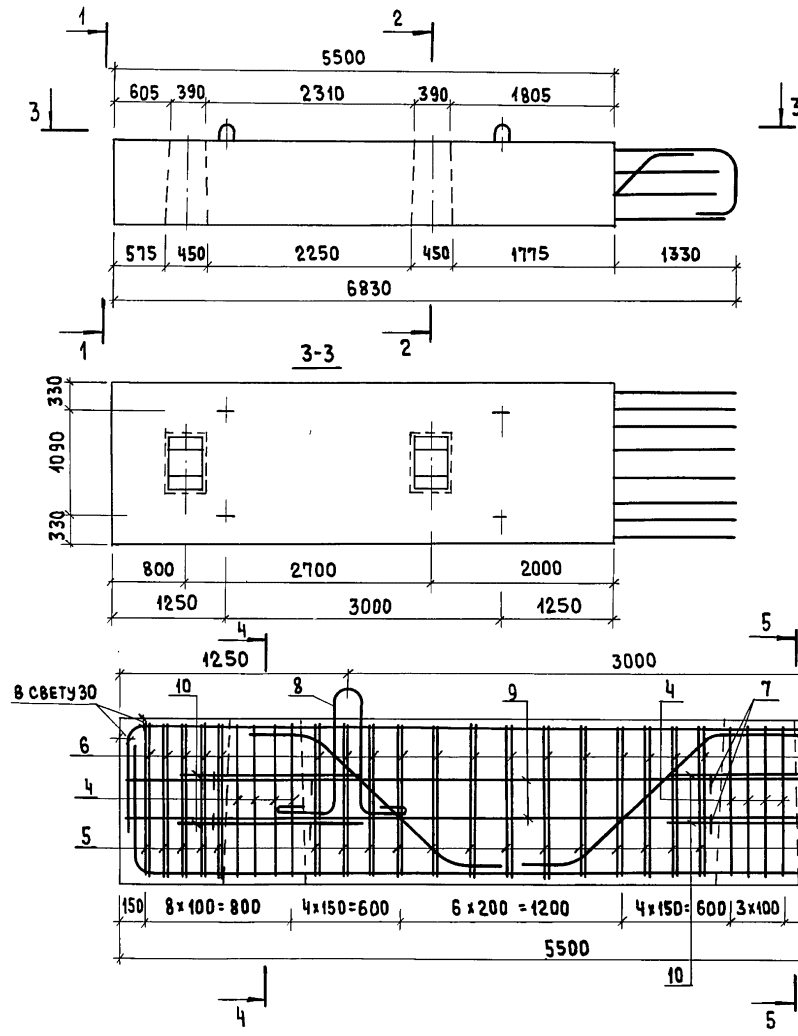

ОТКЛОНЕНИЕ ФАКТИЧЕСКОЙ ДЛИНЫ ВЫПУСКОВ АРМАТУРЫ ИЗ БЛОКА РИГЕЛЯ НЕ ДОЛЖНО ПРЕВЫШАТЬ ±10ММ ПОВЕРХНОСТЬ ОБЕТОНИРУЕМОЙ БОКОВОЙ ГРАНИ РИГЕЛЯ СРАЗУ ПОСЛЕ РАСПЛУБКИ ОБРАБАТЫВАЕТСЯ ПРОВОЛОЧНЫМИ ЩЕТКАМИ.

ИВ. № ПОДАЛ. ПРАВИТЬ И ДАТА. ВЗЯТИИ № 0

Обозначение документа	Марка	Длина опираемого пролетного строения, м	Масса, т
3.503.1-90.1-23	1РК90-74-7	33 + 15, 33 + 12	20,6
-01	2РК90-74-7	33 + 33, 33 + 24, 33 + 18	20,6

РАЗРАБ.	МИТИНА	<i>Митина</i>
РАССЧИТ.	АНДРИАНОВА	
ПРОВ.	АНДРИАНОВА	<i>Андреева</i>
ГЛАВН. ПР.	ДАШКЕВИЧ	<i>Дашкевич</i>
Н. КОНТР.	ДАШКЕВИЧ	
НАЧ. ОТД.	КАТАШЕВ	<i>Каташев</i>

3.503.1-90.1-23 СБ		
СТАДИЯ	ЛИСТ	ЛИСТОВ
Р		1
БЛОК РИГЕЛЯ 1РК90-74-7, 2РК90-74-7 СБОРОЧНЫЙ ЧЕРТЕЖ		
ПРОМТРАНСИИПРОЕКТ		

Поз.	Наименование	Кол. на 3.503.1-90.1-24				Обозначение документа
		—	01			
<u>Документация</u>						
	Сборочный чертеж	×	×			3.503.1-90.1-24 СБ
	Ведомость расхода					
	стали на элемент	×	×			3.503.1-90.1-РС
	Технические условия	×	×			-ТУ
<u>Сборочные единицы</u>						
1	Кяркас КР 36	4				3.503.1-90.2-28
1	КР 37		4			-29
2	КР 38	2				-30
2	КР 39		2			-01
3	КР 40	2				-31
3	КР 41		2			-01
<u>Детали</u>						
4	Хомут	8	8			3.503.1-90.2-50-09
5	Хомут	48	48			-10
6	Хомут	24	24			-11

Поз.	Наименование	Кол. на 3.503.1-90.1-24				Обозначение документа
		—	01			
7	Стяжка	4	4			3.503.1-90.2-51-01
8	Петля строповочная	4	4			-53-03
9	Стержень отдельный φ 12 АІІІ, с= 6400; 5,68 кг	4	4			БЕЗ ЧЕРТ.
10	φ 12 АІІІ, с= 1000; 0,89 кг	4	4			БЕЗ ЧЕРТ.
<u>Материалы</u>						
	Тяжелый бетон по ГОСТ 25192-82 класса В 25, м <sup>3</sup>	6,09	6,09			

Разрл.	Митина	Мит
Расчит.	Ивдриннова	Ивдр
Пров.	Ивдриннова	
Л. инж. пр.	Дяшкевич	Дяш
Н. контр.	Дяшкевич	
Нач. отд.	Катяшев	Катя

3.503.1-90.1-24

блок ригеля

1рп90-74-7, 2рп90-74-7

ПРОМТРАНСНИИПРОЕКТ

Инв. № подл. Подпись и дата

Арматура класса АІІІ по ГОСТ 5781-82 \*

3.503.1-90.1-24	Лист
	2

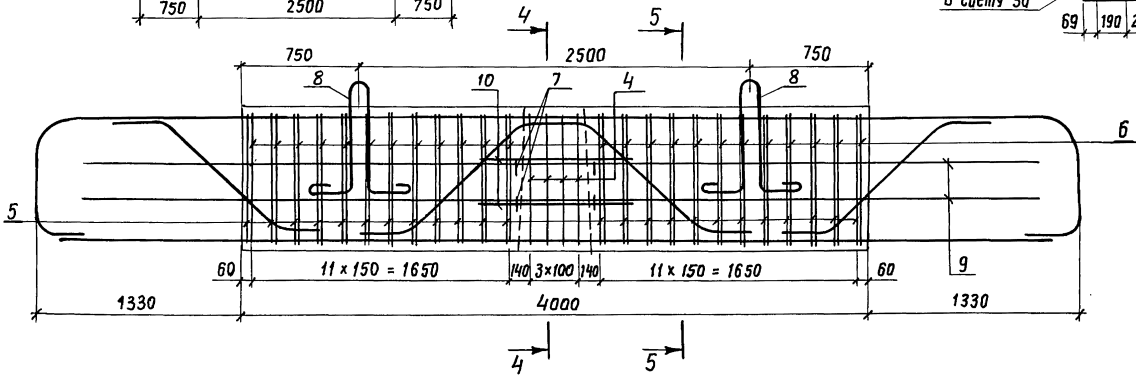
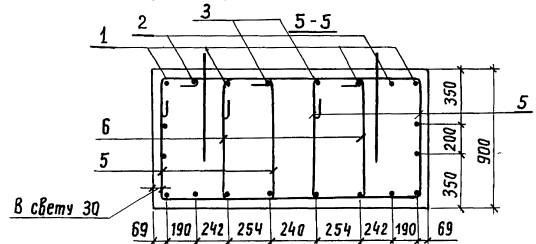
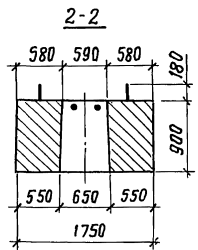
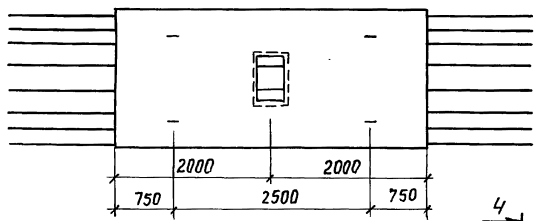
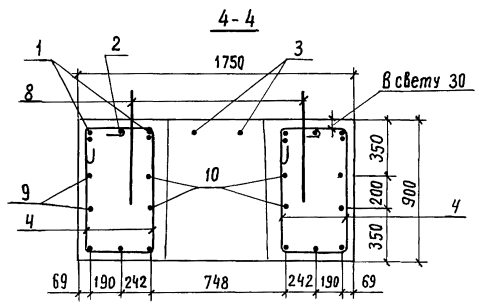
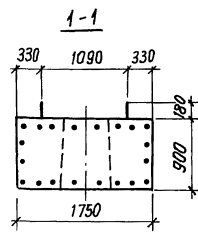
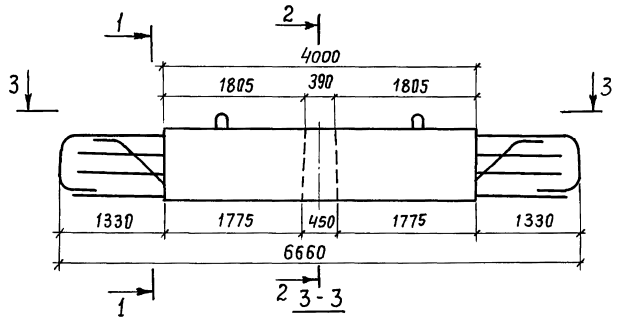

Отклонение фактической длины выпусков арматуры из блока ригеля не должно превышать  $\pm 10$  мм; Поверхность обетониваемых даковых граней ригеля сразу после распалубки обрабатывается проволочными щетками.

Обозначение документа	Марка	Длина опираемого пролетного строения, м	Масса, т
3.503.1-90.1-24	1Р190-74-7	33 + 15, 33 + 12	15,2
-01	2Р190-74-7	33 + 33, 33 + 24, 33 + 18	15,2

Разраб.	Митина	Мит
Расчит.	Андрюшова	Андр
Проб.	Андрюшова	Андр
Гл. инж. пр.	Дашкевич	Даш
Н. контр.	Дашкевич	Даш
Нач. отд.	Каташев	Кат

3503.1-90.1-24 СБ

**Блок ригеля**  
1Р190-74-7, 2Р190-74-7  
Сборочный чертёж

Этавя	Лист	Листов
Р		1
ПРОМТРАНСНИПРОЕКТ		

Униб. №10401. Подписи и дата. Взам. Инв. №2

МАРКА ЭЛЕМЕНТА	Сталь арматурная класса																		Всего, кг
	А-I							А-III											
	ГОСТ 5781-82*							ГОСТ 5781-82*											
	φ 8	φ 20	φ 22	φ 25	φ 28	φ 32	Итого	φ 10	φ 12	φ 14	φ 16	φ 18	φ 20	φ 22	φ 25	φ 28	φ 32	Итого	
φ 250-74-7	17,5			32,0			49,5	206,7	32,8	75,0					165,6			480,1	529,6
φ 280-74-7	18,6			32,0			50,6	222,3	32,8	75,0					165,6			495,7	546,3
φ 300-74-7	19,3			32,0			51,3	230,6	32,8	75,0					165,6			504,0	555,3
φ 330-74-7	20,3				43,1		63,4	239,5	32,8	75,0					165,6			512,9	576,3
φ 3300-74-7	19,3			32,0			51,3	230,6	32,8	75,0					165,6			504,0	555,3
φ 3330-74-7	20,3				43,1		63,4	239,5	32,8	75,0					165,6			512,9	576,3
φ 3350-74-7	21,0				43,1		64,1	247,7	32,8	75,0					165,6			521,1	585,2
φ 380-74-7	22,2					59,6	81,8	263,4	32,8	75,0					173,9			545,1	626,9
φ 3380-74-7	22,3					59,6	81,9	256,7	32,8	75,0					173,9			538,4	620,3
φ 400-74-7	23,1					59,6	82,7	271,6	32,8	75,0					173,9			553,3	636,0
φ 3450-74-7	24,9					59,6	84,5	256,5	81,2	75,0					173,9			586,6	671,1
φ 500-74-7	26,7					59,6	86,3	273,1	86,6	75,0					173,9			608,6	694,9
1СП6-74-7	82,0	4,2			13,1		99,3	16,3			139,7		95,2	16,5				267,7	367,0
2СП6-74-7	82,0	4,2			13,1		99,3	16,3			74,1	166,7						257,1	356,4
1СП8-74-7	115,2			27,8			143,0	28,0			254,5							282,5	425,5
2СП8-74-7	115,2			27,8			143,0	28,0			101,0	194,2						323,2	466,2
3СП8-74-7	114,4			27,8			142,2	28,0			86,7			433,8	64,2			612,7	754,9
1СП10-74-7	158,0				39,3		197,3	31,9			305,0							336,9	534,2
2СП10-74-7	158,0				39,3		197,3	31,9			104,1	259,1						395,1	592,4
3СП10-74-7	157,3				39,3		196,6	31,9			104,1	239,0			45,3			420,3	616,9
4СП10-74-7	157,3				39,3		196,6	31,9			103,5				485,6	65,0		686,0	882,6

Инв. № подл. Подпись и дата Взам. инв. №

РДЗРЯБ:	Митиня	Лис
ПРОВ.	АНАРДАНОВА	Лис
ГЛ. ИНЖ. ПР.	ДЯШКЕВИЧ	Лис
Н. КОНТР.	ДЯШКЕВИЧ	Лис
НАЧ. ОТД.	КЯТЯШЕВ	Лис

3.503.1-90.1-РС

ВЕДОМОСТЬ РАСХОДА СТАЛИ НА ЭЛЕМЕНТ	Стягия	Лист	Листов
	Р	1	2

ПРОМТРАНСИИПРОЕКТ

