

ТИПОВЫЕ КОНСТРУКЦИИ, ИЗДЕЛИЯ И УЗЛЫ
ЗДАНИЙ И СООРУЖЕНИЙ

СЕРИЯ 3.503.1-90

ПРОМЕЖУТОЧНЫЕ ОПОРЫ ПОД ПРОЛЕТНЫЕ СТРОЕНИЯ
ДЛИНОЙ 12, 15, 18, 24 и 33 м ДЛЯ АВТОДОРОЖНЫХ
ПУТЕПРОВОДОВ ПОД НАГРУЗКУ ОТ
АВТОМОБИЛЕЙ-САМОСВАЛОВ БЕЛАЗ-548

Выпуск 4

АРМАТУРНЫЕ ИЗДЕЛИЯ ДЛЯ МОНОЛИТНЫХ
КОНСТРУКЦИЙ

РАБОЧИЕ ЧЕРТЕЖИ

ТИПОВЫЕ КОНСТРУКЦИИ, ИЗДЕЛИЯ И УЗЛЫ
ЗДАНИЙ И СООРУЖЕНИЙ

Серия 3.503.1-90

ПРОМЕЖУТОЧНЫЕ ОПОРЫ ПОД ПРОЛЕТНЫЕ СТРОЕНИЯ
ДЛИНОЙ 12, 15, 18, 24 и 33 м ДЛЯ АВТОДОРОЖНЫХ
ПУТЕПРОВОДОВ ПОД НАГРУЗКУ ОТ
АВТОМОБИЛЕЙ - САМОСВАЛОВ БЕЛАЗ-548

Выпуск 4

АРМАТУРНЫЕ ИЗДЕЛИЯ ДЛЯ МОНОЛИТНЫХ
КОНСТРУКЦИЙ

РАБОЧИЕ ЧЕРТЕЖИ

РАЗРАБОТАНЫ ИНСТИТУТОМ
ПРОМТРАНСНИИПРОЕКТ
Сл. инж. института *Зисев* ВИ Поляков
Сл. инж. проекта *АВ* ВЕ. Дилькевич

Утверждены Госстроем СССР,
протокол №ВА-16 от 20 апреля 1983 г.
Введены в действие с 25.11.89
ИНСТИТУТОМ ПРОМТРАНСНИИПРОЕКТ,
ПРИКАЗ №86 от 12 июня 1989 г.

Обозначение документа	Наименование	Стр.
3.503.1-90.4-ТО	ТЕХНИЧЕСКОЕ ОПИСАНИЕ	4
3.503.1-90.4-1	КАРКАС КП 4	6
- 2	КАРКАС КП 5	7
- 3	КАРКАС КП 6	8
- 4	КАРКАС КП 7	9
- 5	КАРКАС КП 8	10
- 6	КАРКАС КР 42	11
- 7	КАРКАС КР 43	12
- 8	КАРКАС КР 44	13
- 9	КАРКАС КР 45	14
- 10	КАРКАС КР 46	15
- 11	КАРКАС КР 47	16
- 12	КАРКАС КР 48	17
- 13	КАРКАС КР 49	18
- 14	КАРКАС КР 50	19
- 15	КАРКАС КР 51	20
- 16	КАРКАС КР 52	21
- 17	КАРКАС КР 53	22
- 18	СЕТКА С 25	23
- 19	СЕТКА С 26, С 27	24
- 20	СЕТКА С 28, С 29	25
- 21	СЕТКА С 30, С 31	26
- 22	СЕТКА С 32	27
- 23	СЕТКА С 33	28
- 24	СЕТКА С 34	29
- 25	СЕТКА С 35, С 36	30
- 26	СЕТКА С 37	31

Учв. № подл. Подпись и дата. Взам. инв. №

РАЗРАБ.	МИТИНА	<i>Митина</i>
ПРОВ.	АНДРИАНОВА	<i>Андрианова</i>
ГЛ. ИНЖ. ДР.	ДАШКЕВИЧ	<i>Дашкевич</i>
Н. КОНТР.	ДАШКЕВИЧ	<i>Дашкевич</i>
НАЧ. ОТД.	КАТАШЕВ	<i>Каташев</i>

3.503.1-90.4

СОДЕРЖАНИЕ

СТАВЛЯ	ЛИСТ	ЛИСТОВ
Р	1	2
ПРОМТРАНСНИИПРОВОК		

В настоящем выпуске приведены арматурные изделия для монолитных конструкций.

Сетки изготавливаются при помощи контактной точечной электросварки в соответствии с требованиями ГОСТ 14098-85 и „Указаний по сварке соединений арматуры и закладных изделий железобетонных конструкций“ СН 393-78. Сетки могут быть изготовлены вязаными. Сетки плиты растверков изготавливаются вязаными. Каркасы ригелей изготавливаются при помощи электродуговой ручной сварки по ГОСТ 5264-80 с применением электродов типа Э50А по ГОСТ 9467-75. Каркасы фундаментов изготавливаются вязаными.

В качестве рабочей арматуры приняты стержни периодического профиля из низколегированной марганцевой горячекатаной стали класса А-III.

Распределительная арматура и подъемные петли – гладкие стержни из углеродистой горячекатаной стали класса А-I.

Марки стали, которые следует применять при изготовлении арматурных изделий в зависимости от расчетной температуры района эксплуатации сооружения, приведены в помещаемой ниже таблице.

Арматурная сталь принята по ГОСТ 5781-82*

Взам. инв. №

Подпись и дата

Инд. № подл.

Гл. инж. пр.	ДАШКЕВИЧ	<i>[Signature]</i>	
Н. контр.	ДАШКЕВИЧ	<i>[Signature]</i>	
Нач. отд.	КАТАШЕВ	<i>[Signature]</i>	

3.503.1-90.4-70

ТЕХНИЧЕСКОЕ
ОПИСАНИЕ

СТАДИЯ	ЛИСТ	ЛИСТОВ
Р	1	2
ПРОМТРАНСИИПРОЕКТ		

Назначение Арматуры	Класс стали	Расчетная температура (средняя температура наиболее холодной пятнадцатки) по СНиП 2.01.01-82		
		не ниже минус 40°С		не ниже минус 30°С
		Сварные и вязаные сетки и каркасы	Только вязаные сетки и карка- сы	Сварные и вяза- ные сетки и каркасы
Распределительная Арматура	A-I	ВСтЗсп2 ВСтЗпс2 СтЗсп3 СтЗпс3 ВСтЗГпс2 по ГОСТ 5781-82 *	ВСтЗсп2 ВСтЗпс2 СтЗсп3 СтЗпс3 ВСтЗГпс2 по ГОСТ 5781-82 *	ВСтЗсп2 ВСтЗпс2 СтЗсп3 СтЗпс3 ВСтЗГпс2 ВСтЗкп2 СтЗкп3 по ГОСТ 5781-82 *
Рабочая Арматура	A-III	25Г2С по ГОСТ 5781-82 *	35ГС по ГОСТ 5781-82 *	25Г2С, 35ГС по ГОСТ 5781-82 *

Химический состав арматурных углеродистых сталей должен соответствовать ГОСТ 380-71*.

ИНВ. ИСПОЛ. ПОДПИСЬ И ДАТА ВЗЯИ. ИНВ. №

3.503.1-90.4-ТО Лист
2

ПОЗ.1

ВМДА

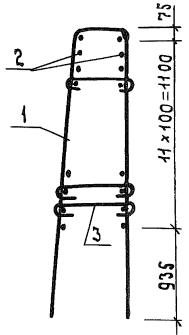
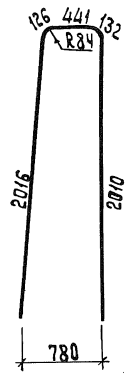
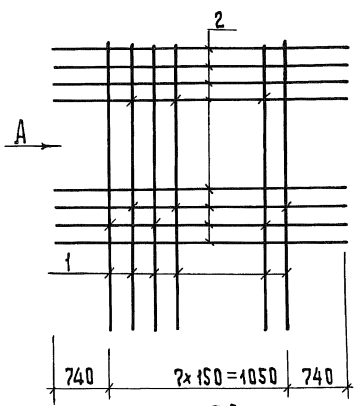

ПОЗ.2

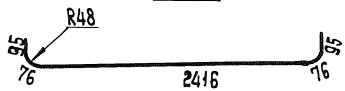

ПОЗ.3

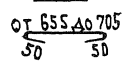

Каркасы изготавливать вязанными
 Арматура: класса А-III по ГОСТ 5781-82*
 класса А-I по ГОСТ 5781-82*

Инв. кр. подл. Подпись и дата Взам. инв. №

Поз.	Наименование	Кол.	Масса ед., кг	Масса каркаса, кг
1	∅ 28 А III, l = 4725	8	22,84	294,8
2	16 А III, l = 2760	24	4,36	
3	8 А I, l ср. = 780	24	0,31	

РАЗРАБ.	Зимина	<i>Зимина</i>
РАСЧИТ.	Андрианова	<i>Андрианова</i>
ПРОВ.	Андрианова	<i>Андрианова</i>
ГЛ. ИНЖ. ПР.	ДАШКЕВИЧ	<i>Дашкевич</i>
И. КОНТР.	ДАШКЕВИЧ	<i>Дашкевич</i>
НАЧ. ОТД.	КАТАШЕВ	<i>Каташев</i>

3.503.1-90.4-1		
СТАНДАРТ	Лист	Листов
Р		1
ПРОМТРАНСИИПРОЕКТ		

Каркас КЛ4

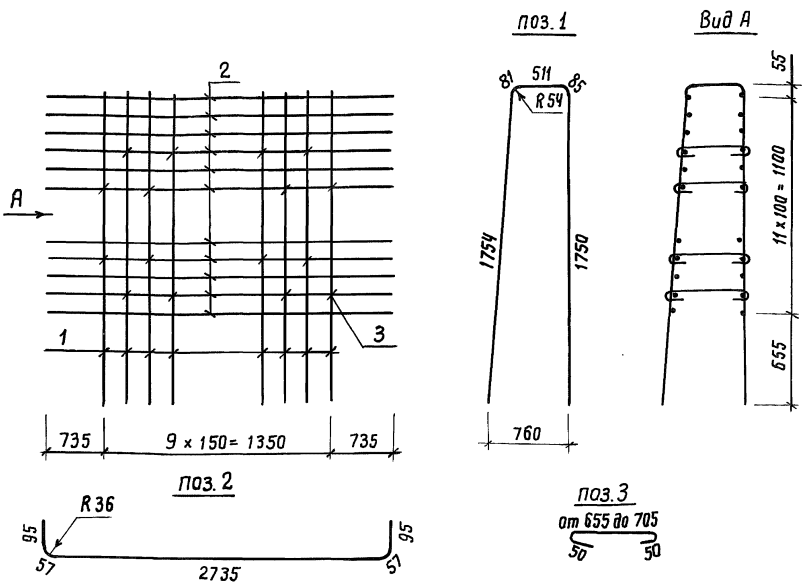

Каркасы изготавливать вязаными

Арматура: класса А-III по ГОСТ 5781-82*
 класса А-I по ГОСТ 5781-82*

Поз.	Наименование	Кол.	Масса ед., кг	Масса каркаса, кг
1	∅ 18 А III, ℓ = 4185	10	8,36	155,9
2	12 А III, ℓ = 3040	24	2,70	
3	8 А I, ℓ ср. = 780	24	0,31	

Разраб.	Зитина	Вселин
Расчит.	Андрянова	
Проб.	Андрянова	Андр
Гл. инж. пр.	Дашкевич	
Н. контр.	Дашкевич	
Нач. отд.	Каташев	Кат

3.503.1-90.4-2

Каркас КП5

Стадия	Лист	Листов
Р		1
ПРОМТРАНСНИПРОЕКТ		

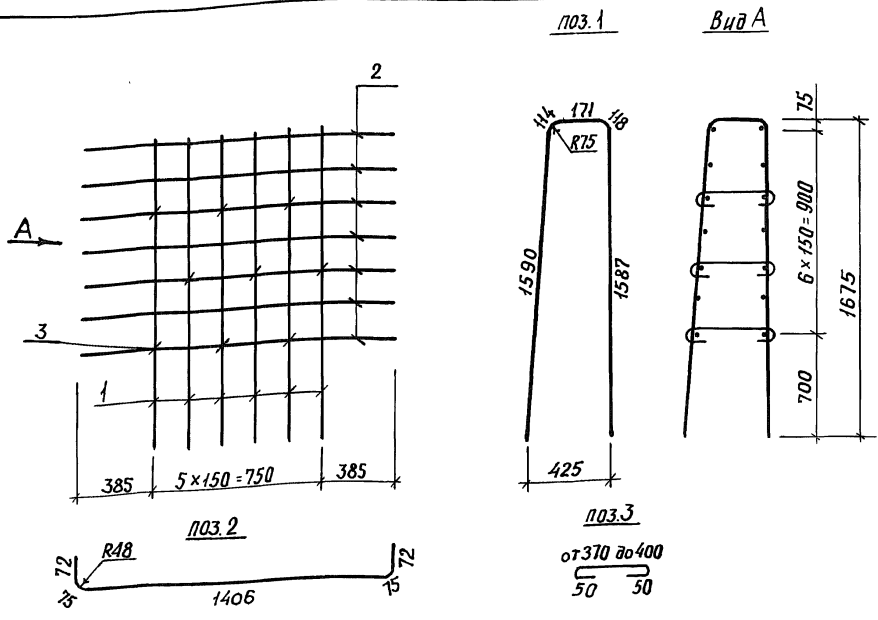

Кяркасы изготавливать вязаными
 Арматура: класса А-III по ГОСТ 5781-82*
 класса А-I по ГОСТ 5781-82*

Инв. № подл.	Подпись и дата		Взам. инв. №
	Рязр.б.	Зимина	
	Ряссчит.	Андрянова	
	Пров.	Андрянова	
	Линн.пр.	Дяшкевич	
Инв. № подл.	Н.контр.	Дяшкевич	
	Нач.отд.	Кятяшев	

Поз.	Наименование	Кол.	Масса ед., кг	Масса кяркаса, кг
1	φ 25 А III, l = 3580	6	13,80	122,0
2	16 А III, l = 1700	14	2,68	
3	8 А I, l _{ср} = 485	9	0,19	

3.503.1-90.4-3

Кяркас КП 6

Стядия	Лист	Листов
Р		1
ПРОМТРАНСНИПРОЕКТ		

поз.1

ВИДАА

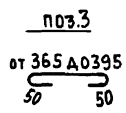
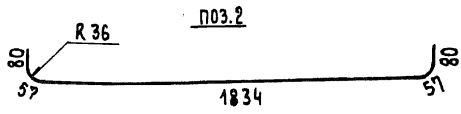
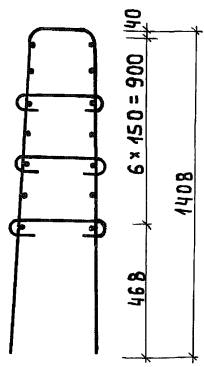
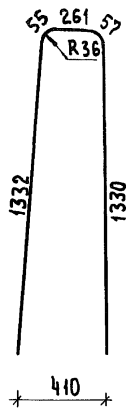
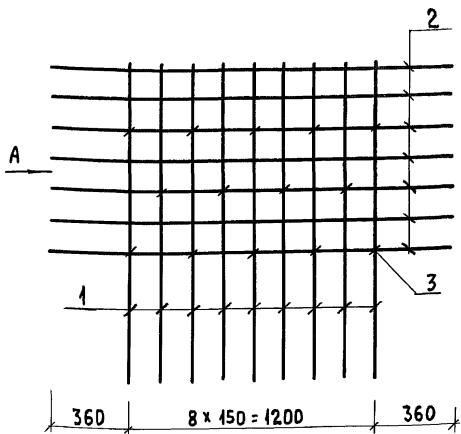

КАРКАСЫ ИЗГОТОВЛЯТЬ ВЯЗАНЫМИ
 Арматура: КЛАССА А-III по ГОСТ 5781-82*
 КЛАССА А-I по ГОСТ 5781-82*

ИНВ. № ПЛА. ПОДПИСЬ И ДАТА ВЗАИМНОВ. ЛР

поз.	НАИМЕНОВАНИЕ	КОЛ.	МАССА ЕД., КГ	МАССА КАРКАСА, КГ
1	φ 12 А III, l = 3040	9	2,70	53,1
2	12 А III, l = 2110	14	1,87	
3	8 А I, l _{ср} = 480	14	0,19	

РАЗРАБ.	ЗИМИНА	<i>Зимина</i>
РАССЧИТ.	АНДРИАНОВА	<i>Андреева</i>
ПРОВ.	АНДРИАНОВА	<i>Андреева</i>
ГЛ. ИНЖ. ПР.	ДАШКЕВИЧ	<i>Дашкевич</i>
Н. КОНТР.	ДАШКЕВИЧ	<i>Дашкевич</i>
НАЧ. ОТД.	КАТАШЕВ	<i>Каташев</i>

3.503.1-90.4-4

КАРКАС КП7

СТАДИЯ	ЛИСТ	ЛИСТОВ
Р		1

ПРОМТРАНСИИПРОЕКТ

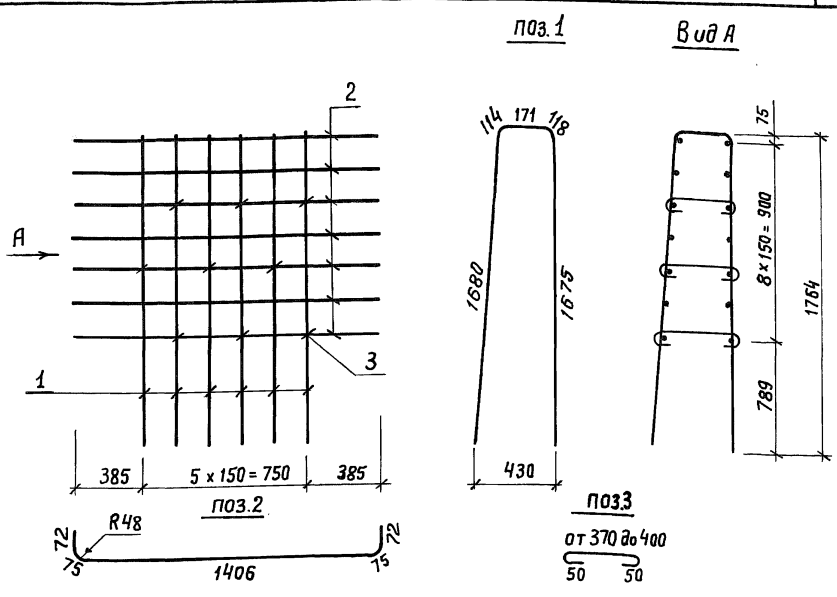

Каркасы изготавливать вязаными

Арматура: класса А-III по ГОСТ 5781-82*

класса А-I по ГОСТ 5781-82*

Шиб. № подл. / Подпись и дата. Взам. инв. №

Поз.	Наименование	Кол.	Масса ед., кг	Масса каркаса, кг
1	φ 25 А III, l = 3760	6	14,49	126,2
2	16 А III, l = 1700	14	2,68	
3	8 А I, l = 485	9	0,19	

Разраб.	Зитина	Вяз-
Расчет	Андреева	Арм
Проб.	Андреева	
Гл. инж. пр.	Дашкевич	
Н. кантр.	Дашкевич	
Науч. отд.	Каташев	

3.503.1-90.4-5

Каркас КП 8

Стадия	Лист	Листов
Р		1

ПРОМТРАНСНИИПРОЕКТ

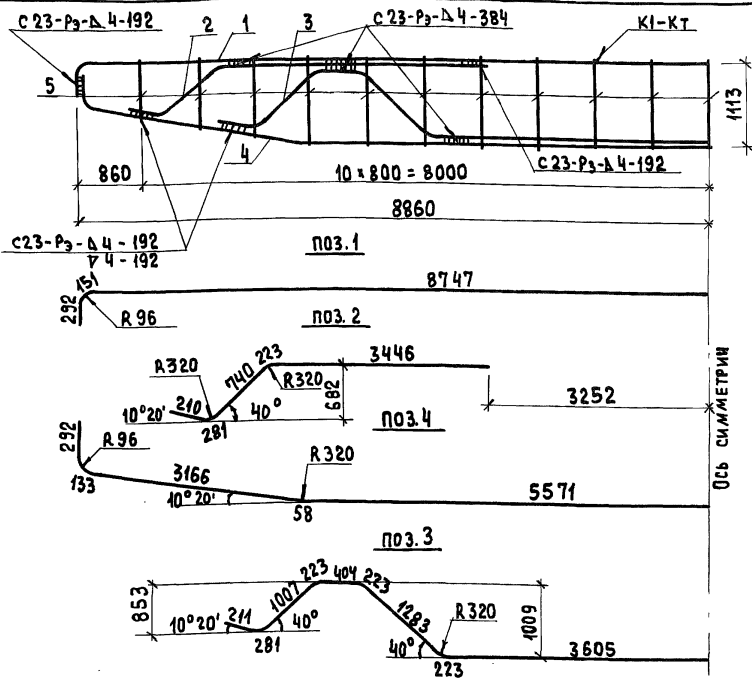

СВАРНЫЕ ШВЫ ПО ГОСТ 14098-85

АРМАТУРА:
 КЛАССА А-III
 ПО ГОСТ
 5781-82*,
 КЛАССА А-I
 ПО ГОСТ
 5781-82*

МАРКА КАРКАСА	ПОЗ.	НАИМЕНОВАНИЕ	КОЛ.	МАССА ЕД., КГ	МАССА КАРКАСА, КГ
КР 42	1	φ 32 А III, ℓ = 18380	1	116,03	398,2
	2	32 А III, ℓ = 4900	2	30,93	
	3	32 А III, ℓ = 14920	1	94,19	
	4	32 А III, ℓ = 18440	1	116,41	
	5	φ 8 А I, ℓ _{ср} = 1160	21	0,46	

РАЗРАБ.	МИТИНА	<i>Митина</i>
РАССЧИТ.	АНДРИАНОВА	<i>Андреева</i>
ПРОВ.	АНДРИАНОВА	<i>Андреева</i>
ГЛ. ИНЖ. ПР.	ДАШКЕВИЧ	<i>Дашкевич</i>
Н. КОНТР.	ДАШКЕВИЧ	<i>Дашкевич</i>
НАЧ. ОТД.	КАТАШЕВ	<i>Каташев</i>

3.503.1-90.4-6

СТАДИЯ	ЛИСТ	ЛИСТОВ
Р		1

КАРКАС КР 42

ПРОМТРАНСНИИПРОЕКТ

Инв. № подл. Подпись и дата Взам. инв. №

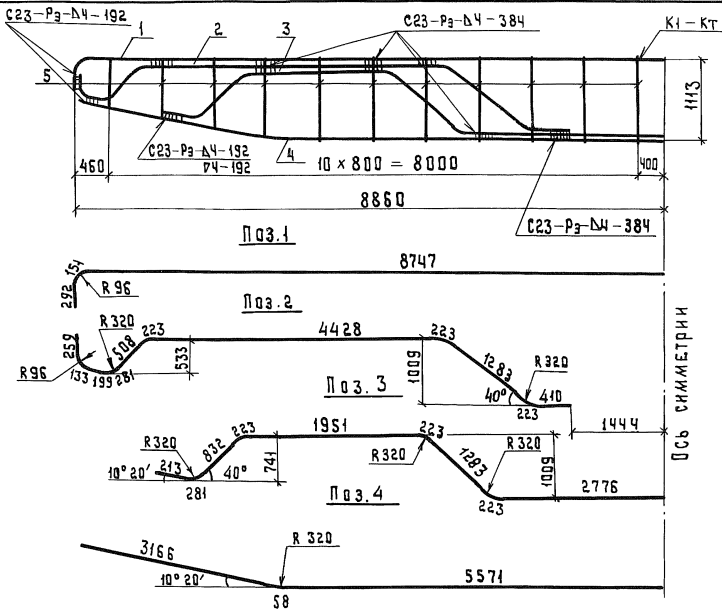

Сварные швы по ГОСТ 14098-85

Арматура:
 класса А-III
 по ГОСТ
 5781-82*,
 класса А-I
 по ГОСТ
 5781-82*

Марка каркаса	Поз.	Наименование	Кол.	Масса ед., кг	Масса каркаса, кг
КР 43	1	∅ 32 А III, ℓ = 18380	1	116,03	441,4
	2	32 А III, ℓ = 8170	2	51,58	
	3	32 А III, ℓ = 16010	1	101,07	
	4	32 А III, ℓ = 17590	1	111,04	
	5	∅ 8 А I, ℓ = 1160	22	0,46	

Инв. № подл. Подпись и дата Взам. инв. №

Разраб.	Митина	<i>mit</i>
Рассчит.	Андрянова	<i>And</i>
Пров.	Андрянова	
Гл. инж. пр.	Дашкевич	<i>Dash</i>
Н. контр.	Дашкевич	
Нач. отд.	Каташев	<i>Kat</i>

3.503.1-90.4-7

Каркас КР 43

Стадия	Лист	Листов
Р		1
ПРОМТРАНСНИИПРОЕКТ		

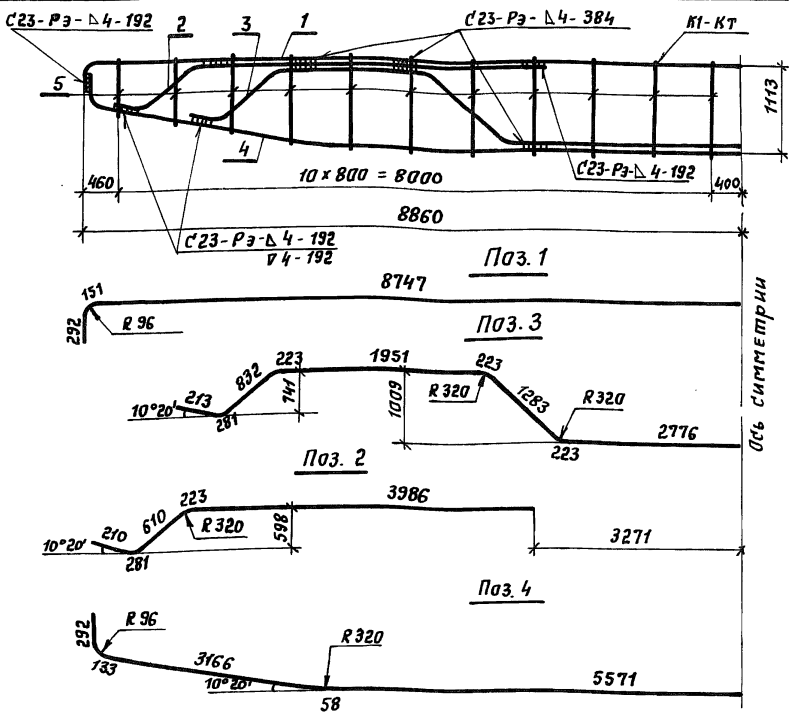

Сварные швы по ГОСТ 14098-85

Арматура:
 класса А-III
 по ГОСТ
 5781-82*,
 класса А-I
 по ГОСТ
 5781-82*

Марка каркаса	Поз.	Наименование	Кол.	Масса ед., кг	Масса каркаса, кг
КР44	1	φ 32 А III, с = 18380	1	116,03	410,7
	2	32 А III, е = 5310	2	33,52	
	3	32 А III, е = 16010	1	101,07	
	4	32 А III, е = 18440	1	116,41	
	5	φ 8 А I, е ср. = 1160	22	0,46	

Рязр.б.	Митчина	<i>Мит</i>
Рассчит.	Андрянова	<i>Андр</i>
Пров.	Андрянова	
Гл. инж. пр.	Дяшкевич	<i>Дя</i>
И. контр.	Дяшкевич	<i>Дя</i>
Нач. отд.	Кятяшев	<i>Кят</i>

3.503.1-90.4-8

Каркас КР44

Стандия	Лист	Листов
Р		1

ПРОМТРАНСНИПРОЕКТ

23924-02

14

Копировал: Селест

Формат А4

Имя, Число дд, Подпись и дата, Взаимное №

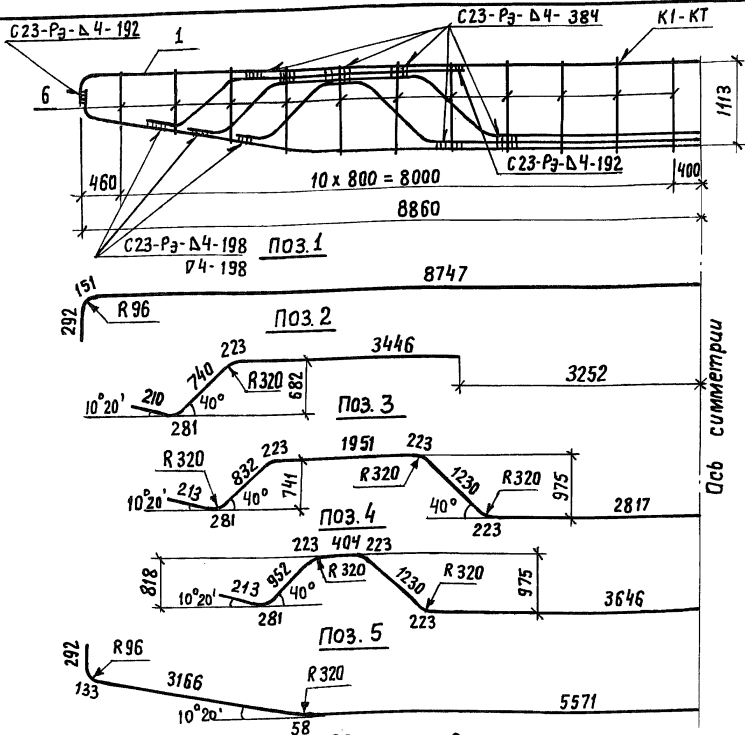

Сварные швы по ГОСТ 14098-85

Арматура
класса А-III
по ГОСТ
5781-82,*
класса А-I
по ГОСТ
5781-82 *

Марка каркаса	Поз.	Наименование	Кол.	Масса вв., кг	Масса каркаса, кг
КР 45	1	φ 32 А III, l = 18380	1	116, 03	498,7
	2	32 А III, l = 4900	2	30, 93	
	3	32 А III, l = 15980	1	100, 88	
	4	32 А III, l = 14790	1	93, 37	
	5	32 А III, l = 18440	1	116, 41	
	6	8 А I, l _{ср} 1160	22	0, 46	

Разраб.	Митина	Мит
Расчет	Андреянова	
Проб.	Андреянова	
Гл. инж. пр.	Дашкевич	
Н. контр.	Дашкевич	
Нач. отв.	Каташев	

3.503.1-90.4-9

Каркас КР 45

Стадия	Лист	Листов
Р		1

ПРОМТРАНСНИПРОЕКТ

23924-02 15

Копировал Кирин

Формат А4

Шиб. № подл. Подпись и дата. Взам. инв. №

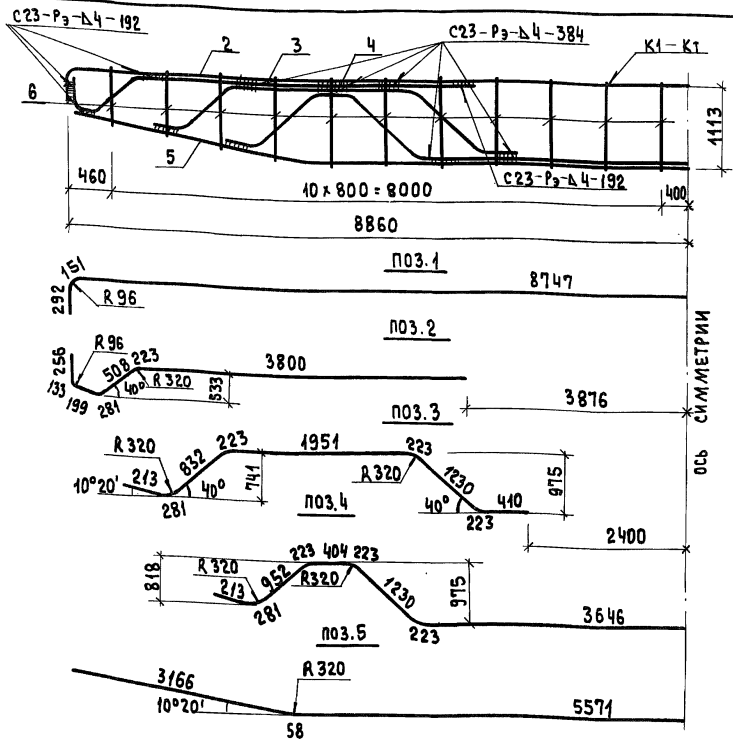

СВАРНЫЕ ШВЫ ПО ГОСТ 14098-85

Арматура:
 КЛАССА А-III
 по ГОСТ
 5781-82*,
 КЛАССА А-I
 по ГОСТ
 5781-82*

МАРКА КАРКАСА	ПОЗ.	НАИМЕНОВАНИЕ	КОЛ.	МАССА ЕД., КГ	МАССА КАРКАСА, КГ
КР 46	1	φ 32 А III, ℓ = 18380	1	116,03	469,32
	2	32 А III, ℓ = 5400	2	34,09	
	3	32 А III, ℓ = 5590	2	35,29	
	4	32 А III, ℓ = 14790	1	93,37	
	5	32 А III, ℓ = 17590	1	111,04	
	6	8 А I, ℓ _{ср.} = 1160	22	0,46	

РАЗРАБ.	МИТИНА	<i>mit</i>
РАССЧИТ.	АНДРИАНОВА	<i>Andrianova</i>
ПРОВ.	АНДРИАНОВА	<i>Andrianova</i>
ГЛ. ИНЖ. ПР.	ДАШКЕВИЧ	<i>Dashkevich</i>
Н. КОНТР.	ДАШКЕВИЧ	<i>Dashkevich</i>
НАЧ. ОТД.	КАТАШЕВ	<i>Katasev</i>

3.503.1-90.4-10

СТАДИЯ	ЛИСТ	ЛИСТОВ
Р		1
ПРОМТРАНСИИПРОЕКТ		

КАРКАС КР 46

ИНВ. № ПОДЛ. ПОДПИСЬ И ДАТА ВЗАМ. ИНВ. №

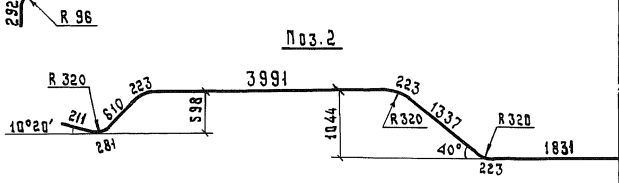
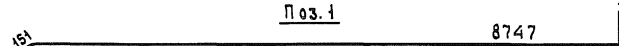
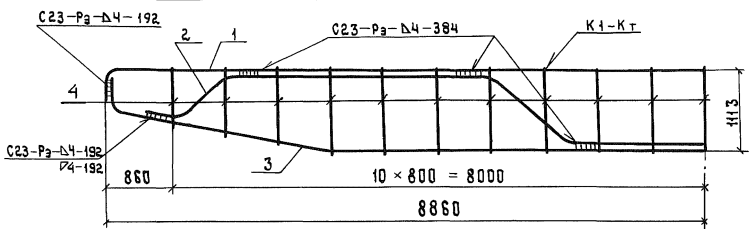

О С Ь С И М М Е Т Р И И

Сварные швы по ГОСТ 14098-85

Арматура:
 класса А-III
 по ГОСТ
 5781-82*,
 класса А-I
 по ГОСТ
 5781-82*

Марка каркаса	Поз.	Наименование	Кол.	Масса ед., кг	Масса каркаса, кг
КР47	1	φ 32 А III, l = 18380	1	116,03	354,9
	2	32 А III, l = 17860	1	112,75	
	3	32 А III, l = 18440	1	116,41	
	4	φ 8 А I, l = 1160	21	0,46	

Имя, № подл. Подпись и дата Взам.инв. №

Разраб.	Митина	<i>Митина</i>
Рассчит.	Андрянова	<i>Андрянова</i>
Пров.	Андрянова	<i>Андрянова</i>
Гл. инж. пр.	Дашкевич	<i>Дашкевич</i>
Н. контр.	Дашкевич	<i>Дашкевич</i>
Нач. отд.	Каташев	<i>Каташев</i>

3.503.1-90.4-11

Каркас КР47

Стадия	Лист	Листов
Р		1
ПРОМТРАНСИИПРОЕКТ		

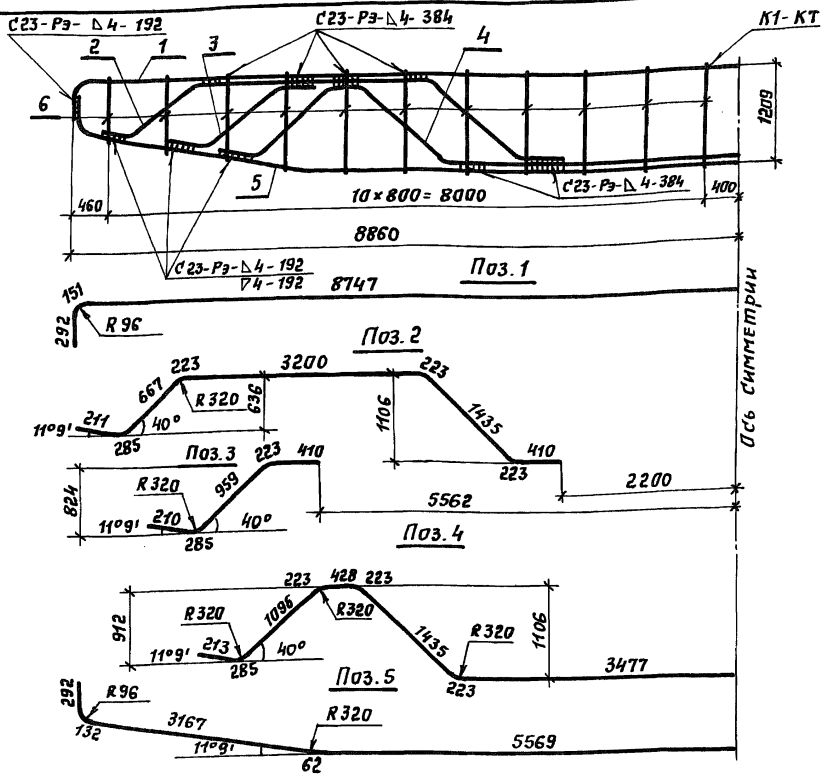

Сварные швы по ГОСТ 14098-85

Арматура:	Марка каркяса	Поз.	Наименование	Кол.	Масса ед, кг	Масса каркяса, кг
класса А-III по ГОСТ 5781-82*, класса А-I по ГОСТ 5781-82*	КР 48	1	φ 32 А III, с = 18380	1	116, 03	452,7
		2	32 А III, с = 6880	2	43, 43	
		3	32 А III, с = 2090	2	13, 19	
		4	32 А III, с = 15210	1	96, 02	
		5	32 А III, с = 18440	1	116, 41	
		6	8 А I, с ср = 1260	22	0, 50	

Инв. № подл. Подпись и дата. Взам. инв. №

Разраб.	Митина	<i>Митина</i>
Рассчит	Андрянова	<i>Андрянова</i>
Пров.	Андрянова	<i>Андрянова</i>
Гл. инж. пр.	Дашкевич	<i>Дашкевич</i>
Н. контр.	Дашкевич	<i>Дашкевич</i>
Маш. отд.	Каташев	<i>Каташев</i>

3.503.1-90.4-12

Каркас КР 48

Стандия	Лист	Листов
Р		1
ПРОМТРАНСИИПРОЕКТ		

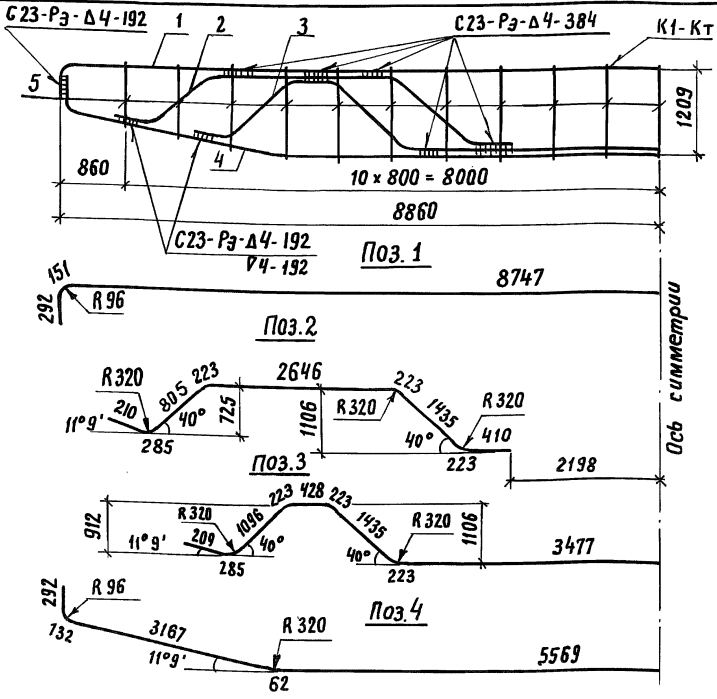

Сварные швы по ГОСТ 14098-85

Арматура
класса А-III
по ГОСТ
5781-82*,
класса А-I
по ГОСТ
5781-82*

Марка каркаса	Поз.	Наименование	Кол.	Масса ед., кг	Масса каркаса, кг
КР 49	1	φ 32 А III, l = 18380	1	116,03	420,5
	2	32 А III, l = 6460	2	40,78	
	3	32 А III, l = 15200	1	95,96	
	4	32 А III, l = 18440	1	116,41	
	5	φ 8 А I, l _{ср} = 1260	21	0,50	

Разраб.	Митина	<i>Митина</i>
Расчет	Яндрянова	<i>Яндрянова</i>
Пров.	Яндрянова	<i>Яндрянова</i>
Гл. инж. пр.	Дашкевич	<i>Дашкевич</i>
Н. кантр.	Дашкевич	<i>Дашкевич</i>
Нач. отд.	Каташев	<i>Каташев</i>

3.503.1-90.4-13

Каркас КР 49

Этадия	Лист	Листов
Р		1

ПРОМТРАНСНИИПРОЕКТ

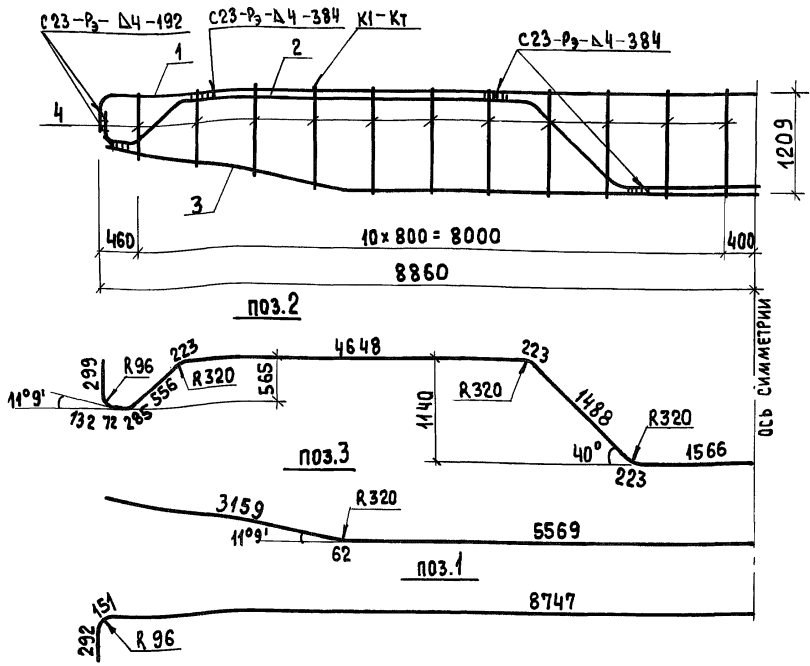

СВАРНЫЕ ШВЫ ПО ГОСТ 14098-85

МАРКА КАРКАСА	ПОЗ.	НАИМЕНОВАНИЕ	КОЛ.	МАССА ЕД., КГ	МАССА КАРКАСА, КГ
КР 50	1	Φ 32 А III, ℓ = 18380	1	116,03	360,7
	2	32 А III, ℓ = 19430	1	122,66	
	3	32 А III, ℓ = 17580	1	110,98	
	4	Φ 8 А I, ℓ ср. = 1260	22	0,50	

АРМАТУРА: КЛАССА АIII ПО ГОСТ 5781-82*
 КЛАССА АI ПО ГОСТ 5781-82*

ИНВ.№ ПО Д.А. ПОДПИСЬ И ДАТА ВЗАИМ.ИНВ.№

РАЗРАБ.	МИТИНА	<i>Митина</i>
РАСЧИТ.	АНДРИАНОВА	<i>Андреева</i>
ПРОВ.	АНДРИАНОВА	<i>Андреева</i>
П.ИИЖ.ПР.	ДАШКЕВИЧ	<i>Дашкевич</i>
П.КОНТР.	ДАШКЕВИЧ	<i>Дашкевич</i>
НАЧ.ОТД.	КАТАШЕВ	<i>Каташев</i>

3.503.1-90.4-14

СТАДИЯ	ЛИСТ	ЛИСТОВ
Р		1

КАРКАС КР 50

ПРОМТРАНСИИПРОЕКТ

23924-02 20

КОПИРОВАЛ

Цыган

ФОРМАТ А4

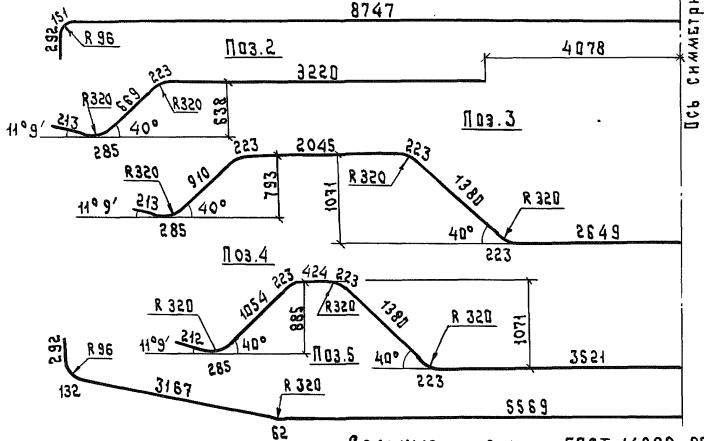
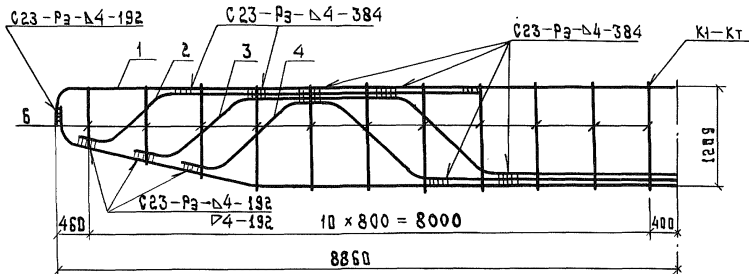

СВАРНЫЕ ШВЫ ПО ГОСТ 14098-85

Арматура:
 класса А-III
 по ГОСТ
 5781 - 82*
 класса А-I
 по ГОСТ
 5781 - 82*

Марка Каркаса	Поз.	Наименование	Кол.	Масса ед., кг	Масса Каркаса, кг
КР 51	1	∅ 32 А III, ℓ = 18380	1	116,03	499,3
	2	32 А III, ℓ = 4610	2	29,10	
	3	32 А III, ℓ = 16300	1	102,90	
	4	32 А III, ℓ = 15010	1	94,76	
	5	32 А III, ℓ = 18440	1	116,41	
	6	8 А I, ℓ _{ср} = 1260	22	0,50	

Разраб.	Митина	<i>Mitina</i>
Рассчит.	Андрянова	<i>Andrianova</i>
Пров.	Андрянова	
Гл. инж. пр.	Дашкевич	<i>Dashkevich</i>
И. контр.	Дашкевич	
Нач. отд.	Каташев	<i>Katasev</i>

3.503.1-90.4-15

Каркас КР 51

Стадия	Лист	Листов
Р		1
ПРОМТРАНСИИПРОЕКТ		

Инв. № подл. Подпись и дата. Взам. инв. №

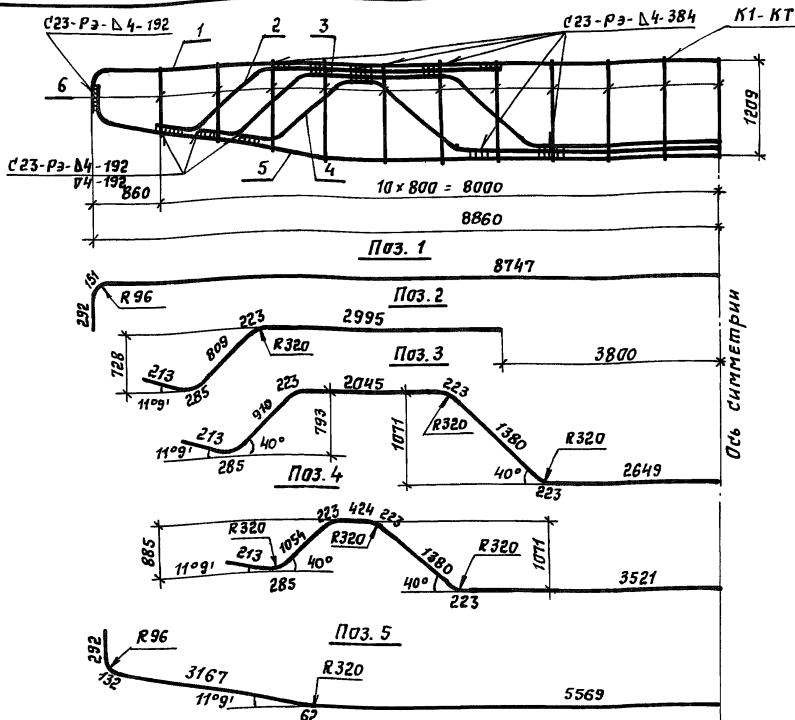

Сварные швы по гост 14098-85

Арматура:	Марка каркаса	Поз	Наименование	Кол.	Масса ед., кг	Масса каркаса, кг
класса АIII по гост 5781-82*, класса А-I по гост 5781-82*	КР 52	1	∅ 32 А III, l = 18380	1	116,03	497,8
		2	32 А III, l = 4530	2	28,60	
		3	32 А III, l = 16300	1	102,90	
		4	32 А III, l = 15010	1	94,76	
		5	32 А III, l = 18440	1	116,41	
		6	∅ 8 А I, l = 1260	21	0,50	

Разреш.	Митина	<i>Митина</i>
Расчит.	Андрьянова	<i>Андрьянова</i>
Пров.	Андрьянова	<i>Андрьянова</i>
Гл. инж. пр.	Дяшкевич	<i>Дяшкевич</i>
Н. контр.	Дяшкевич	<i>Дяшкевич</i>
Нач. отд.	Кятяшев	<i>Кятяшев</i>

3.503.1-90.4-16

Стандия	Лист	Листов
Р		1

Каркас КР 52

ПРОМТРАНСИИПРОЕКТ

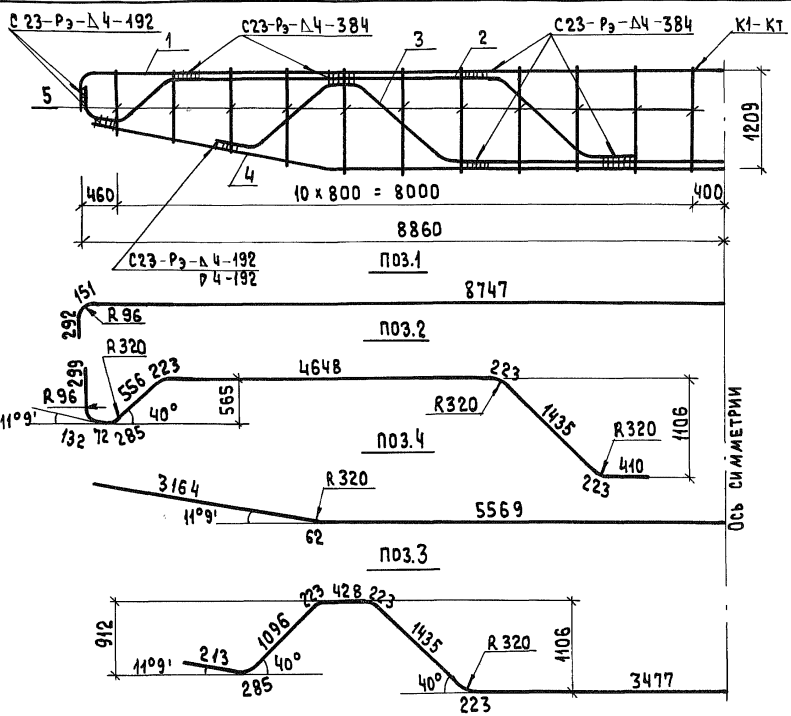

СВАРНЫЕ ШВЫ ПО ГОСТ 14098-85

АРМАТУРА:
 КЛАССА А-III
 ПО ГОСТ
 5781-82*,
 КЛАССА А-I
 ПО ГОСТ
 5781-82*

МАРКА КАРКАСА	ПОЗ	НАИМЕНОВАНИЕ	КОЛ.	МАССА ЕД., КГ	МАССА КАРКАСА, КГ
КР 53	1	φ 32 А III, ℓ = 18380	1	116,03	441,5
	2	32 А III, ℓ = 85100	2	53,72	
	3	32 А III, ℓ = 15240	1	96,02	
	4	32 А III, ℓ = 17590	1	111,04	
	5	φ 8 А I, ℓ ср. = 1260	22	0,50	

ИНВ. № ПОДА. ПОДПИСЬ И ДАТА (ВЗЯМ. ИНВ. №)

РАЗРАБ.	МИТИНА	<i>Mitina</i>
РАССЧИТ.	АНДРИАНОВА	<i>Andrianova</i>
ПРОВ.	АНДРИАНОВА	<i>Andrianova</i>
ГЛАВ. ИНЖ. ЛР	ДАШКЕВИЧ	<i>Dashkevich</i>
И. КОНТР.	ДАШКЕВИЧ	<i>Dashkevich</i>
НАЧ. ОТД.	КАТАШЕВ	<i>Katasev</i>

3.503.1-90.4-17

СТАДИЯ	ЛИСТ	ЛИСТОВ
Р		1

КАРКАС КР 53

ПРОМТРАНСНИИПРОЕКТ

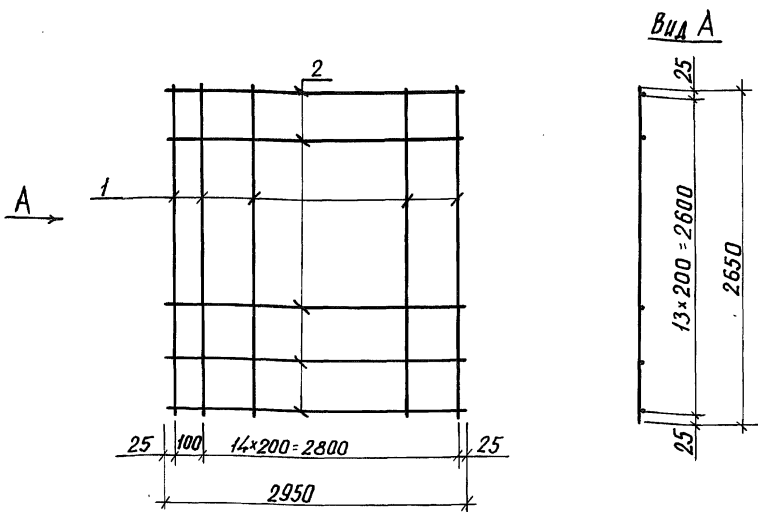

Сетки изготовлять вязаными

Арматура класса А-III по ГОСТ 5781-82*

Поз.	Наименование	кол.	МАССА ед, кг	МАССА сетки, кг
1	ϕ 12 АIII, $\rho = 2950$	14	2,62	74,3
2	12 АIII, $\rho = 2650$	16	2,35	

3.503.1-90.4-18

Стандия	Лист	Листов
Р		1

Сетка С 25

ПРОМТРАНСНИИПРОЕКТ

Рязр.б.	Зимина	<i>Зимина</i>
Рассчит.	Андреева	<i>Андреева</i>
Пров.	Андреева	<i>Андреева</i>
Гл. инж. пр.	Дяшкевич	<i>Дяшкевич</i>
Н. контр.	Дяшкевич	<i>Дяшкевич</i>
Науч. стд.	Катышев	<i>Катышев</i>

Вида

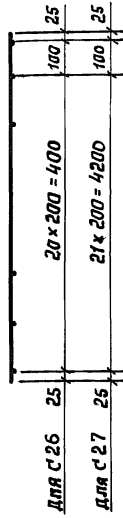
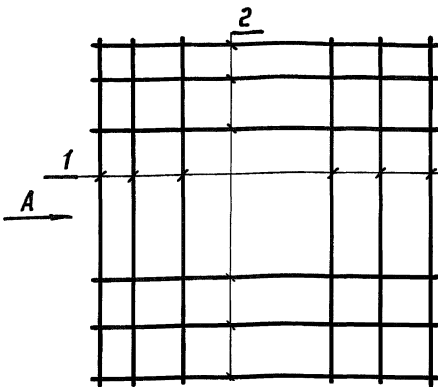

25	100	20 × 200 = 4000	25 для С 26
25	100	21 × 200 = 4200	25 для С 27

Обозначение документа	Марка сетки
3.503.1-90.4-19	С 26
-01	С 27

Сетки изготовлять вязаными
Арматура класса А-III по ГОСТ 5781-82*

Марка сетки	Поз.	Наименование	Кол.	Масса ед., кг	Масса сетки, кг
С 26	1	φ 12 А III, с = 4150	22	3,69	162,4
	2	12 А III, с = 4150	22	3,69	
С 27	1	φ 12 А III, с = 4350	23	3,86	177,6
	2	12 А III, с = 4350	23	3,86	

Инв. № подл. Подпись и дата. Взам. инв. №

Разр. в.	Зимина	<i>В.И.З.</i>
Рассчит.	Андрянова	<i>А.А.</i>
Пров.	Андрянова	<i>А.А.</i>
Гл. инж.	Дяшкевич	<i>Д.Д.</i>
Н. контр.	Дяшкевич	<i>Д.Д.</i>
Нач. отд.	Катяшев	<i>К.К.</i>

3.503.1-90.4-19

Сетка С 26, С 27

Страниц	Лист	Листов
Р		1

ПРОМТРАНСПРОЕКТ

Вид А

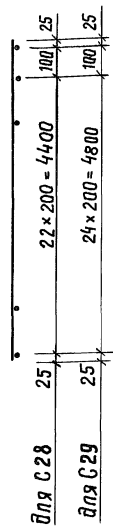
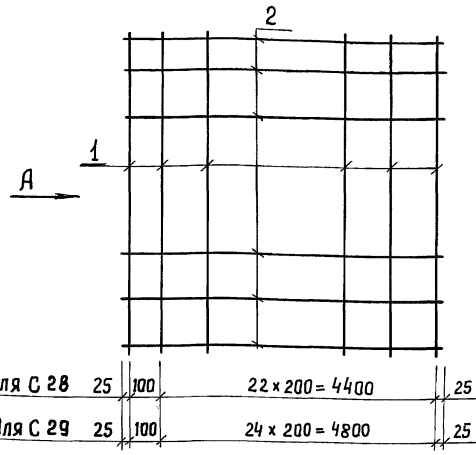

для С 28	25	100	22 x 200 = 4400	25
для С 29	25	100	24 x 200 = 4800	25

Обозначение документа	Марка сетка
3.503.1-90.4-20	С 28
-01	С 29

Сетки изготавливать вязаными
Арматура класса А-III по ГОСТ 5781-82 *

Марка сетки	Поз.	Наименование	Кол.	Масса ед., кг	Масса сетки, кг
С 28	1	φ 12 А III, l = 4550	24	4,04	193,9
	2	12 А III, l = 4550	24	4,04	
С 29	1	φ 14 А III, l = 4950	26	5,98	311,0
	2	14 А III, l = 4950	26	5,98	

Разраб.	Зимина	<i>Мш</i>
Рассчит.	Андрянова	
Пров.	Андрянова	<i>Андр</i>
Гл. инж. пр.	Дашкевич	<i>Даш</i>
Н. контр.	Дашкевич	
Нач. отд.	Каташев	<i>Кат</i>

3.503.1-90.4-20

Сетка С 28, С 29

Стадия	Лист	Листов
Р		1
ПРОМТРАНСИИПРОЕКТ		

Инв. № подл. Подпись и дата. Взам. инв. №

Вид А

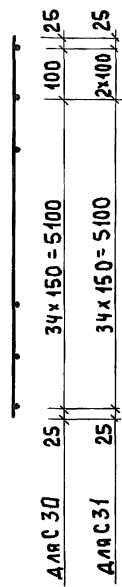
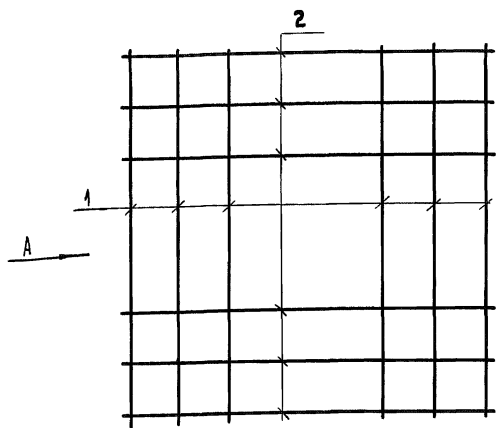

диаметр 30	25	100	34 × 150 = 5100	25
диаметр 31	25	2 × 100	34 × 150 = 5100	25

ОБОЗНАЧЕНИЕ ДОКУМЕНТА	МАРКА СЕТКИ
3.503.1-90.4-21	С 30
	-01 С 31

Сетки изготовлять вязаными
Арматура класса А - III по ГОСТ 5781-82*

МАРКА СЕТКИ	ПОЗ.	НАИМЕНОВАНИЕ	КОЛ.	МАССА ЕД., КГ	МАССА СЕТКИ, КГ
С 30	1	∅ 14 А III, ℓ = 5250	36	6,34	456,5
	2	14 А III, ℓ = 5250	36	6,34	
С 31	1	∅ 14 А III, ℓ = 5350	37	6,46	478,1
	2	14 А III, ℓ = 5350	37	6,46	

№, №, ПОДАЛ, ПОДПИСЬ И ДАТА ВЗАИМ. №, №

РАЗРАБ.	ЗИМИНА	<i>Зимина</i>
РАССЧИТ.	АНДРИАНОВА	<i>Андреева</i>
ПРОВ.	АНДРИАНОВА	<i>Андреева</i>
ГЛАВ. ИНЖ. ПР.	ДАШКЕВИЧ	<i>Дашкевич</i>
Н. КОНТР.	ДАШКЕВИЧ	<i>Дашкевич</i>
НАЧ. ОТД.	КАТАШЕВ	<i>Каташев</i>

3.503.1-90.4-21

СТАДИЯ	ЛИСТ	ЛИСТОВ
Р		1

Сетка С 30, С 31

ПРОМТРАНСНИИПРОЕКТ

23924-02 27 КОПИРОВАЛ *Муром*

ФОРМАТ А 4

Вид А

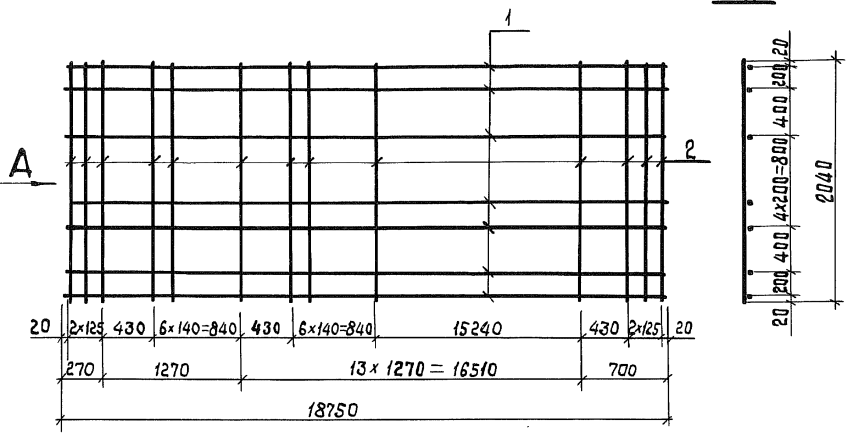

Сетки изготовлять вязаными
Арматура класса А-III по ГОСТ 5781-82*

Поз.	НАИМЕНОВАНИЕ	Кол.	Масса ЕД, кг	Масса сетки, кг
1	∅ 16А III, l = 18750	9	29,59	522,2
2	14 А III, l = 2040	104	2,46	

РАЗРАБ.	ЗМИНА	<i>Змина</i>
РАССЧТ.	АНДРИАНОВА	<i>Андреева</i>
ПРОВ.	АНДРИАНОВА	<i>Андреева</i>
ГЛАВН. ПР.	ДАШКЕВИЧ	<i>Дашкевич</i>
Н. КОНТР.	ДАШКЕВИЧ	<i>Дашкевич</i>
НАЧ. ОТД.	КАТАШЕВ	<i>Каташев</i>

3.503.1-90.4-22

СЕТКА С 32

СТАДИЯ	ЛИСТ	ЛИСТОВ
Р		1

ПРОМТРАНСЦИПРОЕКТ

ЛИСТ № ПОДЛ. ПОДАПИСЬ И ДАТА ВЗАИМ. ЛИСТ

Вид А

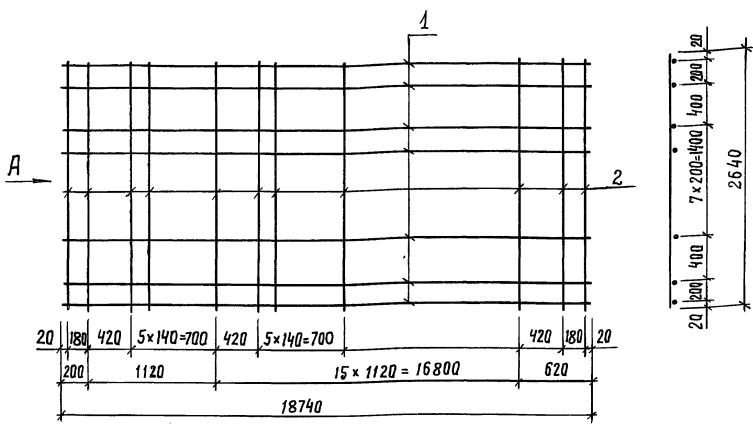

Сетки изготавливать вязаными.
Арматура класса А-III по ГОСТ 5781-82*.

Поз.	Наименование	Кол.	Масса ед., кг	Масса сетки, кг
1	φ 16 А III, l = 18740	12	29,57	673,8
2	14 А III, l = 2640	100	3,19	

Разраб.	Зимина	<i>Зимина</i>
Расчит.	Андрянова	<i>Андрянова</i>
Провер.	Андрянова	<i>Андрянова</i>
Гл. инж. пр.	Дашкевич	<i>Дашкевич</i>
И. контр.	Дашкевич	<i>Дашкевич</i>
Нач. отд.	Каташев	<i>Каташев</i>

3.503.1-90.4-23

Сетка С 33

Стадия	Лист	Листов
Р		1

ПРОМТРАНСИИМПРОЕКТ

Шиф. №. лист. Подпись и дата. Взам. инв. №

Вид А

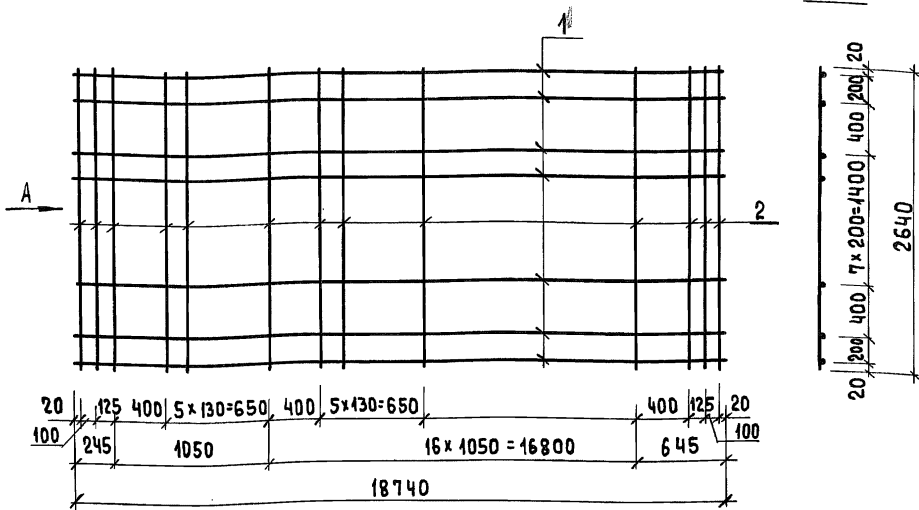

СЕТКИ ИЗГОТОВЛЯТЬ ВЯЗАНЫМИ
АРМАТУРА КЛАССА А-III ПО ГОСТ 5781-82*

Поз.	НАИМЕНОВАНИЕ	КОЛ.	МАССА ЕД., КГ	МАССА СЕТКИ, КГ
1	φ 16 А III, l = 18740	12	29,57	699,4
2	14 А III, l = 2640	108	3,19	

РАЗРАБ.	ЗИМИНА	<i>Зимина</i>
РАССЧИТ	АНДРИАНОВА	<i>Андреева</i>
ПРОВ.	АНДРИАНОВА	<i>Андреева</i>
ГЛАВ. ИНЖ. ПР.	ДАШКЕВИЧ	<i>Дашкевич</i>
Н. КОНТР.	ДАШКЕВИЧ	<i>Дашкевич</i>
НАЧ. ОТД.	КАТАШЕВ	<i>Каташев</i>

3.503.1-90.4-24

СЕТКА С 34

СТАДИЯ	ЛИСТ	ЛИСТОВ
Р		1

ПРОМТРАНСНИИПРОЕКТ

23924-02 30

КОПИРОВАЛ

Иванов

ФОРМАТ А4

ИНВ. № ПОДЛ. ПОДПИСЬ И ДАТА ВЗАМ. ИНВ. №

Вид А

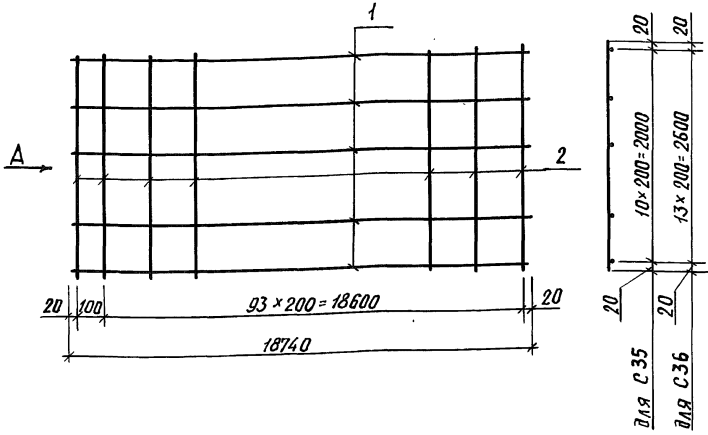

Обозначение документа	Марка сетки
3.503.1-90.4-25	С35
-01	С36

Сетки изготовлять вязаными
Арматура класса А-III по ГОСТ 5781-82*

Марка сетки	Поз.	Наименование	Кол.	Масса ед., кг	Масса сетки, кг
С35	1	φ 16 А III, l = 18740	11	29,57	559,0
	2	14 А III, l = 2040	95	2,46	
С36	1	φ 16 А III, l = 18740	14	29,57	717,0
	2	14 А III, l = 2640	95	3,19	

Инв. № подл. Подпись и дата Взм. инв. №

Разработ.	Зумина	<i>Зумина</i>
Расчит.	Андрянова	<i>Андрянова</i>
Пров.	Андрянова	<i>Андрянова</i>
Главн. пр.	Дяшкевич	<i>Дяшкевич</i>
и контр.	Дяшкевич	<i>Дяшкевич</i>
Нач. отд.	Катяшев	<i>Катяшев</i>

3.503.1-90.4-25		
Стяжка	Лист	Листов
Р		1
ПРОМТРАНСНИИПРОЕКТ		

Сетка С35, С36

Вид А

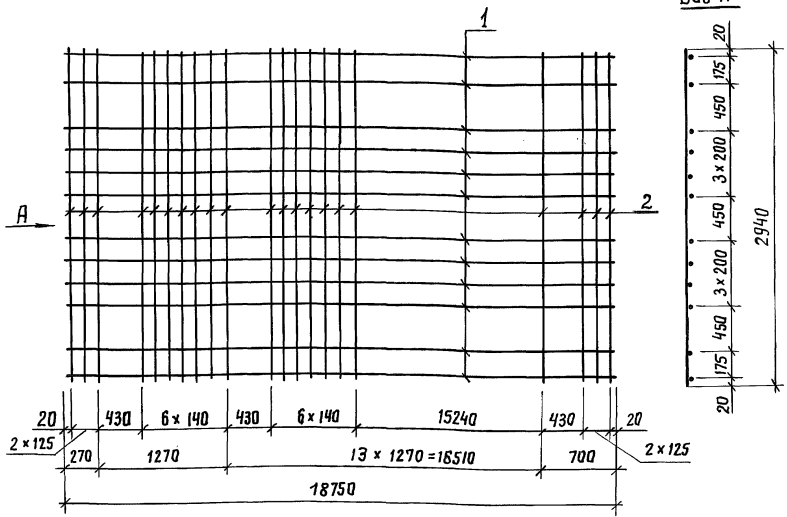

Сетки изготавливать вязаными
Арматура класса А-III по ГОСТ 5781-82*

Поз.	Наименование	Кол.	Масса ед., кг	Масса сетки, кг
1	∅ 16 А III, l = 18750	12	29,59	626,5
2	12 А III, l = 2940	104	2,61	

Разраб.	Зимина	<i>Зимина</i>
Расчет	Андреева	<i>Андреева</i>
Проб.	Андреева	<i>Андреева</i>
Гл. инж. пр.	Дашкевич	<i>Дашкевич</i>
Н. контр.	Дашкевич	<i>Дашкевич</i>
Нач. отд.	Каташев	<i>Каташев</i>

3.503.1-90.4-26

Сетка С37

Стадия	Лист	Листов
Р		1
ПРОМТРАНСНИИПРОЕКТ		

Лин. № п/п. Подпись и дата. Взам. инв. №

Вид А

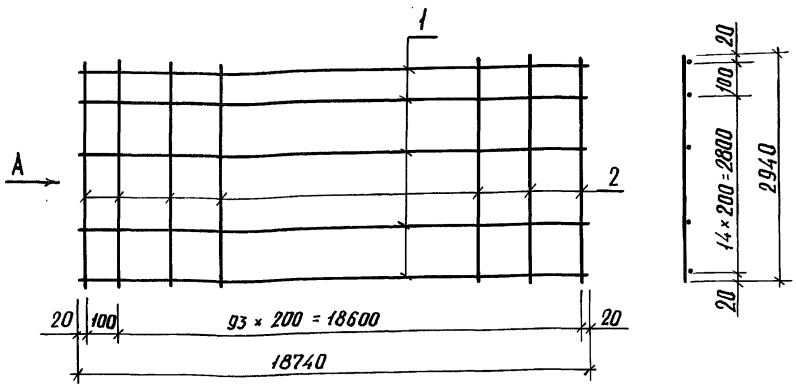

Сетки изготавливать вязаными
арматура класса А-III по ГОСТ 5781-82*

ИНВ. ПОСЛ. ПОДПИСЬ И ДАТА ВЗАИМ. ИНВ. №

Поз.	Наименование	Кол.	Масса ед., кг	Масса сетки, кг
1	φ 16 А III, l = 18740	16	29,57	913,9
2	16 А III, l = 2940	95	4,64	

РЯЗРЯБ.	Зимина	<i>[Signature]</i>
РАСЧИТ.	Андрянова	<i>[Signature]</i>
ПРОВ.	Андрянова	<i>[Signature]</i>
Гл. инж. пр.	Дяшкевич	<i>[Signature]</i>
Н. КОНТР.	Дяшкевич	<i>[Signature]</i>
Нач. отд.	Княшев	<i>[Signature]</i>

3.503.1-90.4-27

Сетка С 38	Стандия	Лист	Листов
	Р		1
	ПРОМТРАНСНИИПРОЕКТ		

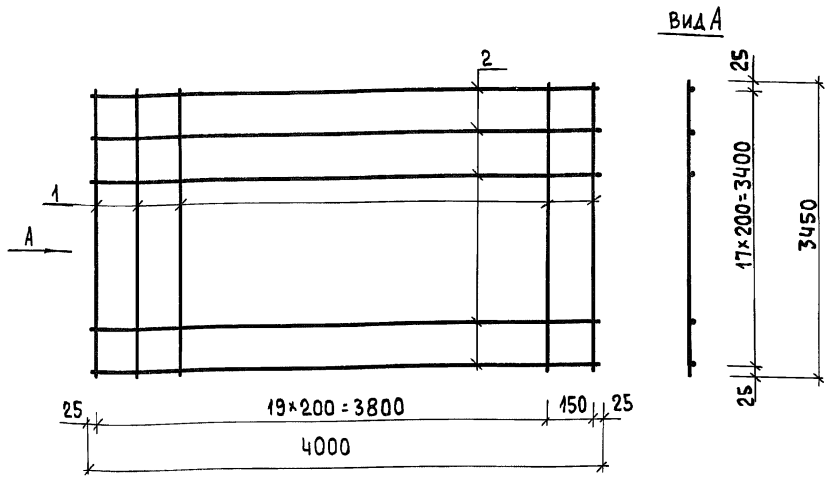

Сетки изготавливать вязаными
 Арматура класса А-III по ГОСТ 5781-82*

Поз.	Наименование	Кол.	Масса Ед., кг	Масса сетки, кг
1	φ 12 А III, l = 3450	21	3,06	428,2
2	12 А III, l = 4000	18	3,55	

РАЗРАБ.	ЗИМИНА	<i>Зимина</i>
ПРОВ.	АНДРИАНОВА	<i>Андреева</i>
ГЛ. ИНЖ. ПР.	ДАШКЕВИЧ	<i>Дашкевич</i>
Н. КОНТР.	ДАШКЕВИЧ	<i>Дашкевич</i>
НАЧ. ОТД.	КАТАШЕВ	<i>Каташев</i>

3.503.1-90.4-28

СЕТКА С 39	СТАДИЯ	ЛИСТ	ЛИСТОВ
	Р		1
ПРОМТРАНСНИИПРОЕКТ			

ИНВ. № ПОДЛ. ПОДАТЬ И ДАТА ВЗАИМ. №

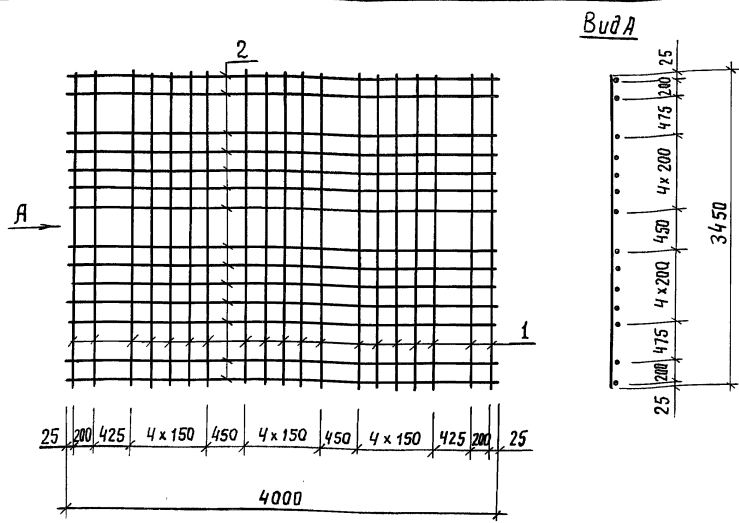

Сетки изготавливать вязанными
 Арматура класса А-III по ГОСТ 5781-82*

Шиф. № подл. Подпись и дата. Взам. инв. №

Разраб.	Зимина	<i>Зимина</i>
Проб.	Андреанова	<i>Андреанова</i>
Гл. инж. пр.	Дашкевич	<i>Дашкевич</i>
Н. контр.	Дашкевич	<i>Дашкевич</i>
Нач. отд.	Каташев	<i>Каташев</i>

Поз.	Наименование	Кол.	Масса ед., кг	Масса сетки, кг
1	∅ 20 А III, ℓ = 3450	19	8,51	299,7
2	20 А III, ℓ = 4000	14	9,86	

3.503.1-90.4-29

Сетка С40

Стадия	Лист	Листов
Р		1
ПРОМТРАНСНИИПРОЕКТ		

Вид А

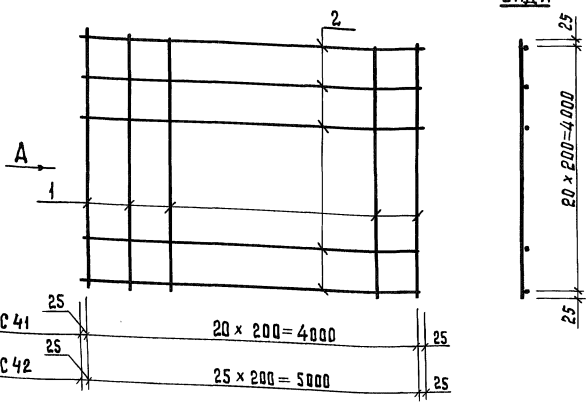

ОБОЗНАЧЕНИЕ ДОКУМЕНТА	МАРКА СЕТКИ
3.503.1-90.4-30	С41
	- 01 С42

Сетки изготовлять вязаными
Арматура класса А-III по ГОСТ 5781-82*

ИВ. № 274 Д. Подпись и дата
Врач. инв. №

МАРКА СЕТКИ	Поз.	НАИМЕНОВАНИЕ	Кол.	МАССА ЕД., кг	МАССА СЕТКИ, кг
С41	1	∅ 12 А III, ℓ = 4050	21	3,60	151,2
	2	12 А III, ℓ = 4050	21	3,60	
С42	1	∅ 12 А III, ℓ = 4050	26	3,60	187,7
	2	12 А III, ℓ = 5050	21	4,48	

РАЗРАБ.	Зимина	<i>Зимина</i>
Пров.	Андреева	<i>Андреева</i>
ГЛ. ИНЖ. ПР.	Лашкевич	<i>Лашкевич</i>
И. КОНТР.	Лашкевич	<i>Лашкевич</i>
НАЧ. ОТД.	КАТАШЕВ	<i>Каташев</i>

3.503.1-90.4-30

Сетка С41, С42

СТАДИЯ	Лист	Листов
Р		1
ПРОМТРАНСИМПРОЕКТ		

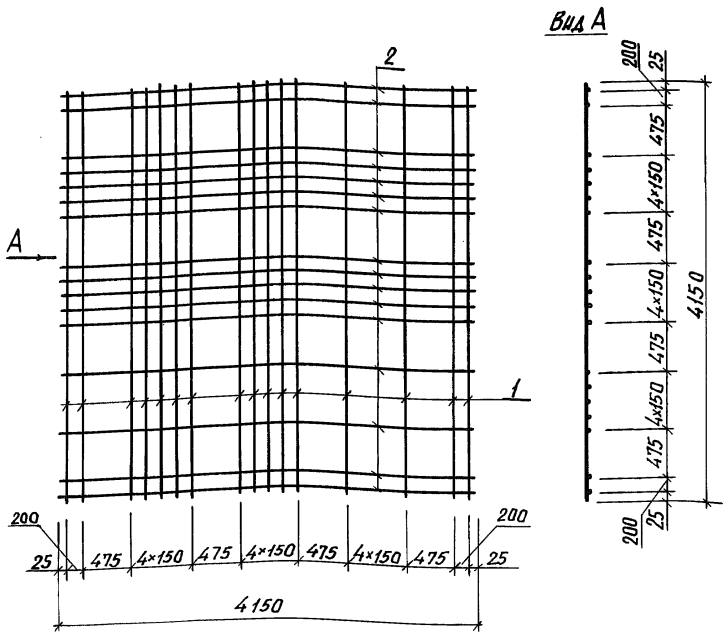

Сетки изготовлять вязаными
 Арматура класса А-III по ГОСТ 5781-82*

Поз.	Наименование	Кол.	Масса ед., кг	Масса сетки, кг
1	Ø 20 А III, l = 4150	19	10,23	388,7
2	20 А III, l = 4150	19	10,23	

Рязряб.	Зимина	Иванов
Пров.	Андреева	Андреев
Л.инж.пр.	Дашкевич	Сидоров
Н.контр.	Дашкевич	Сидоров
Нач.отд.	Каташев	Сидоров

3.503.1-90.4-31

Сетка С 43

Стяжка	лист	листов
Р		1

ПРОМТРАНСИИПРОЕКТ

Инв. № подл. | Подпись и дата | Взам. инв. №

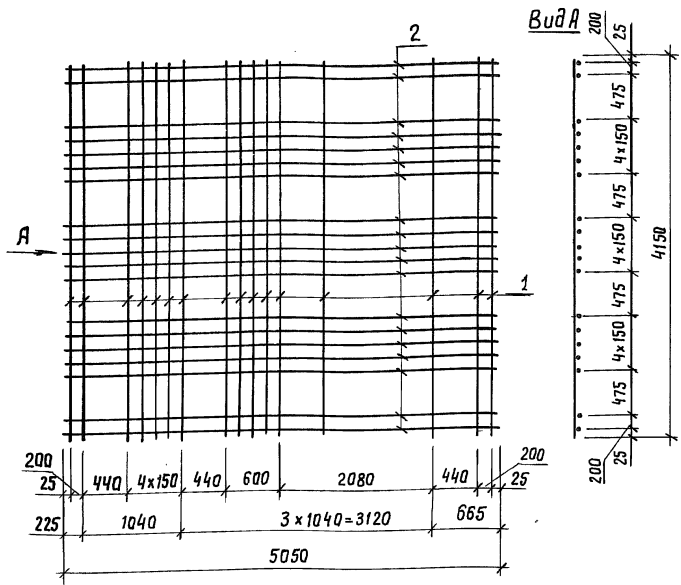

Сетки изготавливать вязаными.

Арматура класса А-III по ГОСТ 5781-82*.

Шиф. № подл. Подпись и дата. Взам. инв. №

Поз.	Наименование	Кол.	Масса ед., кг	Масса сетки, кг
1	∅20 А III, ℓ = 4150	19	10,23	493,2
2	20 А III, ℓ = 5050	24	12,45	

Разраб.	Зитина	Архитектор
Проб.	Андреанова	Инженер
Гл. инж. пр.	Дашкевич	
Н. кантр.	Дашкевич	
Нач. отд.	Каташев	

3.503.1-90.4-32

Сетка С44

Стандия	Лист	Листов
Р		1
ПРОМТРАНСИИПРОЕКТ		

Вид А

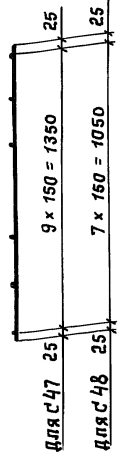
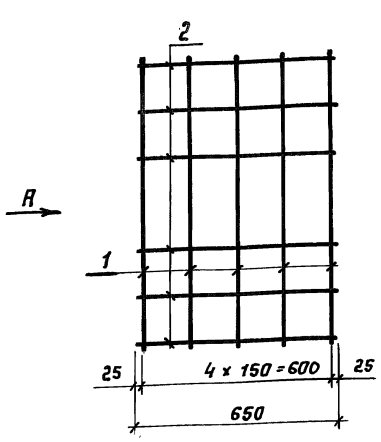

Обозначение документа	Марка сетки
3.503.1-90.4-34	С 47
- 01	С 48

Сетки изготовлять вязаными
Арматура класса А-III по ГОСТ 5781-82*

Марка сетки	Поз.	Наименование	Кол.	Масса ед., кг	Масса сетки, кг
С 47	1	φ 10 А III, l = 1400	5	0,86	8,3
	2	10 А III, l = 650	10	0,40	
С 48	1	φ 10 А III, l = 1100	5	0,68	6,6
	2	10 А III, l = 650	8	0,40	

Ивл. № подл. Подпись и дата взыск. инв. №

Разраб.	Зимина	Зина
Пров.	Андреевна	Андр
Л. инж. пр.	Дашкевич	Даш
Н. контр.	Дашкевич	Даш
Нач. отд.	Катяшев	Катя

3.503.1-90.4-34

Сетка С47, С48

Страница	Лист	Листов
Р		1

ДИПРОМТРАНСНИИПРОЕКТ

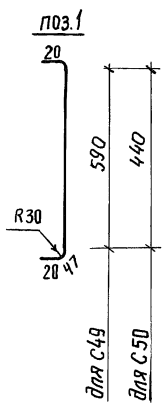
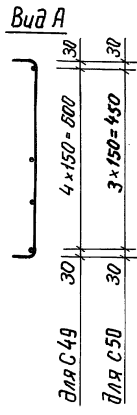
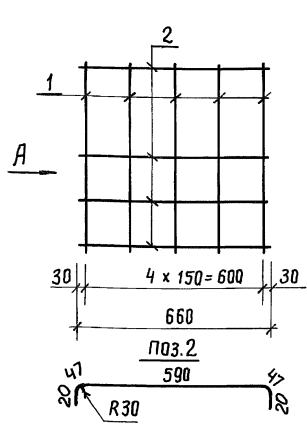

Обозначение документа	Марка сетки
3.503.1-90.4-35	С49
-01	С50

Сетки изготавливать вязаными.
 Арматура класса А-III по ГОСТ 5781-82*.

Марка сетки	Поз.	Наименование	Кол.	Масса ед., кг	Масса сетки, кг
С49	1	φ 10 А III, ℓ = 725	5	0,45	4,5
	2	10 А III, ℓ = 725	5	0,45	
С50	1	φ 10 А III, ℓ = 575	5	0,35	3,6
	2	10 А III, ℓ = 725	4	0,45	

Разраб.	Зимина	<i>Зимина</i>
Проб.	Андреева	<i>Андреева</i>
Гл. инж. пр.	Дашкевич	<i>Дашкевич</i>
Н. контр.	Дашкевич	<i>Дашкевич</i>
Нач. отд.	Каташев	<i>Каташев</i>

3.503.1-90.4-35		
Стадия	Лист	Листов
Р		1
ПРОМТРАНСИИПРОЕКТ		

Сетка С49, С50

Инв. № подл.
 Подпись и дата. Взам. инв. №

A

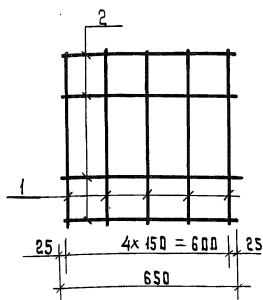

Вид А

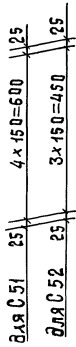

ПОБОЗНАЧЕНИЕ ДОКУМЕНТА	МАРКА СЕТКИ
3.503.1-90.4-36	С 51
— П1	С 52

Сетки изготовлять вязаными
Арматура класса А-III по ГОСТ 5781-82*

МАРКА СЕТКИ	ПОЗ.	НАИМЕНОВАНИЕ	КОЛ.	МАССА ЕД., КГ	МАССА СЕТКИ, КГ
С 51	1	∅ 10 А III, l = 650	5	0,40	4,0
	2	10 А III, l = 650	5	0,40	
С 52	1	∅ 10 А III, l = 500	5	0,31	3,2
	2	10 А III, l = 650	4	0,40	

Лист № подл. Подпись и дата Взам. инв. №

РАЗРАБ.	Зиждина	<i>Зиждина</i>
ПРОВ.	Андреева	<i>Андреева</i>
ГЛАВН. ПР.	Дашкевич	<i>Дашкевич</i>
Н. КОНТР.	Дашкевич	<i>Дашкевич</i>
НАЧ. ОТД.	Каташев	<i>Каташев</i>

3.503.1-90.4-36

Сетка С 51, С 52

СТАЦИЯ	ЛИСТ	ЛИСТОВ
Р		1
ПРОМТРАНСИМИПРОЕКТ		

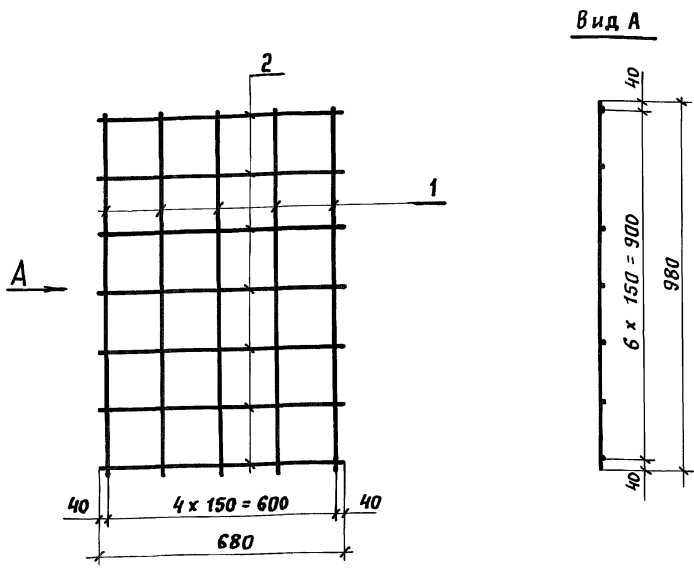

Арматура класса А-III по ГОСТ 5781-82*
Сетки изготавливать вязаными

Поз.	НАИМЕНОВАНИЕ	Кол.	Масса ед., кг	Масса сетки, кг
1	φ 10 А-III, с = 980	5	0,60	5,9
2	10 А-III, с = 680	7	0,42	

Инв. № подл. Подпись и дата. Взам. инв. №

Рязрб.	Митина	ms
Пров.	Ядринаева	Анн
Гл. инж. пр.	Дяшкевич	DF
Н. контр.	Дяшкевич	
Нач. отд.	Катяшев	Тад

3.503.1-90.4-37

Страница	Лист	Листов
Р		1

СЕТКА С 53

ПРОМТРАНСНИПРОЕКТ

23924-02 43 Копировал: Солот-

Формат А4

Рис. 1



Рис. 2



Обозначение документа	Рис.	а, мм	б, мм	Наименование	Масса Ед., кг
3.503.1-90.4-38	1	618	1113	∅ 12 А III, ℓ = 3850	3,42
- 01	1	568	1113	12 А III, ℓ = 3750	3,33
- 02	1	618	822	12 А III, ℓ = 3270	2,90
- 03	1	568	822	12 А III, ℓ = 3170	2,82
- 04	2	578	1209	∅ 14 А III, ℓ = 4030	4,87
- 05	2	898	1209	14 А III, ℓ = 4670	5,64
- 06	2	578	894	14 А III, ℓ = 3400	4,11
- 07	2	898	894	14 А III, ℓ = 4040	4,88

Арматура класса А-III по ГОСТ 5781 - 82*

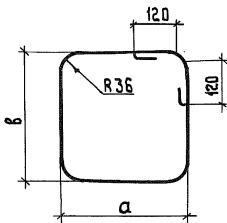
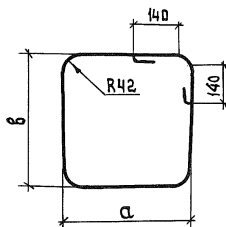
РАЗРАБ.	Митина	<i>Митина</i>
Пров.	Андрянова	<i>Андрянова</i>
Гл. инж. пр.	Дашкевич	<i>Дашкевич</i>
Н. контр.	Дашкевич	<i>Дашкевич</i>
Нач. отд.	Каташев	<i>Каташев</i>

3.503.1-90.4-38

ХОМУТ

СТАДИЯ	ЛИСТ	ЛИСТОВ
Р		1

ПРОМТРАНСНИИПРОЕКТ

Инв. №подл. Подпись и дата Взам. инв. №2