

Проектно-конструкторский и технологический
институт промышленного строительства
ОАО ПКТИпромстрой

ПКТИ
ПРОМСТРОЙ

ОТКРЫТОЕ АКЦИОНЕРНОЕ ОБЩЕСТВО

КАТАЛОГ

**СТРОИТЕЛЬНО-МОНТАЖНЫЕ КРАНЫ
ИМПОРТНОГО ПРОИЗВОДСТВА
ТЕХНИЧЕСКИЕ ХАРАКТЕРИСТИКИ**

**СТРЕЛОВЫЕ САМОХОДНЫЕ КРАНЫ
НА ШАССИ АВТОМОБИЛЬНОГО ТИПА
ФИРМЫ КРУПП**

1997

ОТКРЫТОЕ АКЦИОНЕРНОЕ ОБЩЕСТВО
ПРОЕКТНО-КОНСТРУКТОРСКИЙ И ТЕХНОЛОГИЧЕСКИЙ
ИНСТИТУТ ПРОМЫШЛЕННОГО СТРОИТЕЛЬСТВА
ПКТИПРОМСТРОЙ

ОТДЕЛ ПРОЕКТИРОВАНИЯ ТЕХНОЛОГИИ СТРОИТЕЛЬСТВА

СТРОИТЕЛЬНО-МОНТАЖНЫЕ КРАНЫ ИМПОРТНОГО ПРОИЗВОДСТВА

ТЕХНИЧЕСКИЕ ХАРАКТЕРИСТИКИ

СТРЕЛОВЫЕ САМОХОДНЫЕ КРАНЫ НА ШАССИ АВТОМОБИЛЬНОГО ТИПА
ФИРМЫ КРУПП

© ОАО ПКТИПРОМСТРОЙ

МОСКВА - 1997

ОБЩАЯ ЧАСТЬ

КАТАЛОГ СОДЕРЖИТ ОБЩИЕ СВЕДЕНИЯ, ОСНОВНЫЕ ТЕХНИЧЕСКИЕ ДАННЫЕ И ХАРАКТЕРИСТИКИ 15 МОДЕЛЕЙ СТРЕЛОВЫХ САМОХОДНЫХ КРАНОВ НА ШАССИ АВТОМОБИЛЬНОГО ТИПА ФИРМЫ "КРУПП" ГРУЗОПОДЪЕМНОСТЬЮ 22,5; 38; 57; 62,2; 66,5; 71,7; 82,1; 95; 104,5; 133; 152; 161,5 И 322 Т.

КРАНЫ РАСПОЛОЖЕНЫ ПО ВОЗРАСТАНИЮ ГРУЗОПОДЪЕМНОСТИ, ПРИНЯТОЙ ФИРМОЙ "КРУПП". ОДНАКО, ПО БОЛЬШИНСТВУ МАРОК КРАНОВ ГРУЗОПОДЪЕМНОСТЬ БЫЛА НЕСКОЛЬКО СНИЖЕНА И ПРИВЕДЕНА В СООТВЕТСТВИЕ С НОРМАМИ РОССИИ.

КАТАЛОГ СОСТАВЛЕН НА ОСНОВЕ ПАСПОРТНЫХ ДАННЫХ, ИНСТРУКЦИЙ ПО ЭКСПЛУАТАЦИИ И ПРОСПЕКТОВ ФИРМЫ-ИЗГОТОВИТЕЛЯ.

В ЦИФРОВОЙ ЧАСТИ УСЛОВНОГО ОБОЗНАЧЕНИЯ МАРОК КРАНОВ СЕРИИ КМК "КРУПП" ПРИНЯТО:

- ПЕРВАЯ ЦИФРА ОБОЗНАЧАЕТ КОЛИЧЕСТВО ОСЕЙ ХОДОВОЙ ЧАСТИ;
- ОСТАЛЬНЫЕ ТРИ ЦИФРЫ - ГРУЗОПОДЪЕМНОСТЬ, ПРИНЯТАЯ ФИРМОЙ "КРУПП".

В СЛУЧАЕ ИСПОЛЬЗОВАНИЯ КРАНОВ НА ПРЕДЕЛЬНЫХ ПАРАМЕТРАХ ГРУЗОПОДЪЕМНОСТИ, ВЫСОТЫ ПОДЪЕМА, И ВЫЛЕТА, НЕОБХОДИМО ОЗНАКОМИТЬСЯ С ПАСПОРТНЫМИ ДАННЫМИ КРАНА, КОТОРЫЙ БУДЕТ ИСПОЛЬЗОВАТЬСЯ ПРИ ВЫПОЛНЕНИИ СТРОИТЕЛЬНО-МОНТАЖНЫХ РАБОТ.

КАТАЛОГ ПРЕДНАЗНАЧЕН ДЛЯ ИСПОЛЬЗОВАНИЯ ИНЖЕНЕРНО-ТЕХНИЧЕСКИМ ПЕРСОНАЛОМ ПРОЕКТНЫХ И СТРОИТЕЛЬНЫХ ОРГАНИЗАЦИЙ, ОСУЩЕСТВЛЯЮЩИХ ПОДБОР КРАНОВ ПРИ РАЗРАБОТКЕ ПРОЕКТОВ ОРГАНИЗАЦИИ СТРОИТЕЛЬСТВА (ПОС) И ПРОЕКТОВ ПРОИЗВОДСТВА РАБОТ (ППР), А ТАКЖЕ ДЛЯ СПЕЦИАЛИСТОВ СЛУЖБ СТРОИТЕЛЬНО-МОНТАЖНЫХ ОРГАНИЗАЦИЙ.

КАТАЛОГ РАЗРАБОТАН ОТДЕЛОМ ПРОЕКТИРОВАНИЯ ТЕХНОЛОГИИ СТРОИТЕЛЬСТВА. КОНТАКТНЫЙ ТЕЛ. 214-36-49.

ТЕХНИЧЕСКАЯ ХАРАКТЕРИСТИКА КРАНОВ ФИРМЫ KRUPP

№ П/П	МАРКА КРАНА, РАБОЧЕЕ ОБОРУДОВАНИЕ	ГРУЗОПОДЪЕМНО- СТЬ НА ВЫНОС- НЫХ ОПОРАХ, Т*		ВЫЛЕТ, М		ВЫСОТА ПОДЪЕМА, М		РАЗМЕРЫ В ТРАНСПОРТНОМ ПОЛОЖЕНИИ, М					
		НА НА- ИМЕНЬ- ШЕМ ВЫЛЕТЕ	НА НА- ИБОЛЬ- ШЕМ ВЫЛЕТЕ	НАИ- МЕНЬ- ШИЙ	НАИ- БОЛЬ- ШИЙ	НА НА- ИМЕНЬ- ШЕМ ВЫЛЕТЕ	НА НА- ИБОЛЬ- ШЕМ ВЫЛЕТЕ	ДЛИНА	ШИРИ- НА	ВЫСО- ТА			
1	КМК 2025							9,28	2,49	3,29			
	1.1. ГЛАВНЫЙ ПОДЪЕМ, ПРОТИВОВЕС 5,1 Т												
	СТРЕЛА 7,4 М	22,5	11,2	2,5	6	8	3,5						
	СТРЕЛА 12,6 М	8,5	4,6	3	11	13,5	5						
	СТРЕЛА 17,8 М	8,5	2,1	4	16	19	6,5						
	СТРЕЛА 23 М	8,1	1,6	4	20	24,5	10,5						
1.2. ВСПОМОГАТ. ПОДЪЕМ, ПРОТИВОВЕС 5,1 Т													
СТРЕЛА 23 М С ГУСЬКОМ 8 М, $\alpha = 0^\circ$	2,8	0,8	6	26	32	16,5							
СТРЕЛА 23 М С ГУСЬКОМ 13 М, $\alpha = 0^\circ$	2	0,5	8	30	37	20,5							
2	КМК 3045							9,28	2,49	3,29			
	1.1. ГЛАВНЫЙ ПОДЪЕМ, ПРОТИВОВЕС 6 Т												
	СТРЕЛА 10 М	38	17,1	3	7	11,5	5						
	СТРЕЛА 17,4 М	17,1	4,8	3	14	18	9						
	СТРЕЛА 24,7 М	17,1	1,2	4	22	26	10						
	СТРЕЛА 32 М	9,5	0,6	6	28	32	11,5						
	1.2. ВСПОМОГАТ. ПОДЪЕМ, ПРОТИВОВЕС 6 Т												
	СТРЕЛА 32 М С ГУСЬКОМ 8 М, $\alpha = 0^\circ$	3,8	0,4	11	30	38,5	24,5						
	СТРЕЛА 32 М С ГУСЬКОМ 13 М, $\alpha = 0^\circ$	2,3	0,6	13	34	44	32,5						
	СТРЕЛА 32 М С ГУСЬКОМ 8 М, $\alpha = 16^\circ$	3,3	0,5	11	30	38	22,5						
	СТРЕЛА 32 М С ГУСЬКОМ 13 М, $\alpha = 16^\circ$	2,1	0,5	13	36	43,5	30,5						
	1.1. ГЛАВНЫЙ ПОДЪЕМ, ПРОТИВОВЕС 9,6 Т												
	СТРЕЛА 10 М	38	20,4	3	7	11,5	5						
	СТРЕЛА 17,4 М	17,1	6	3	14	18	9						
	СТРЕЛА 24,7 М	17,1	1,9	4	22	26	10						
	СТРЕЛА 32 М	9,5	1,2	6	28	32	11,5						
1.2. ВСПОМОГАТ. ПОДЪЕМ, ПРОТИВОВЕС 9,6 Т													
СТРЕЛА 32 М С ГУСЬКОМ 8 М, $\alpha = 0^\circ$	3,8	0,4	11	30	38,5	24,5							
СТРЕЛА 32 М С ГУСЬКОМ 13 М, $\alpha = 0^\circ$	2,3	0,6	13	34	44	32,5							
СТРЕЛА 32 М С ГУСЬКОМ 8 М, $\alpha = 16^\circ$	3,3	0,5	11	30	38	22,5							
СТРЕЛА 23 М С ГУСЬКОМ 13 М, $\alpha = 16^\circ$	2,1	0,5	13	36	43,5	30,5							

* - ДЛЯ ЗОНЫ РАБОТЫ 360 ГРАД.

ТЕХНИЧЕСКАЯ ХАРАКТЕРИСТИКА КРАНОВ ФИРМЫ KRUPP

№ П/П	МАРКА КРАНА, РАБОЧЕЕ ОБОРУДОВАНИЕ	ГРУЗОПОДЪЕМНО- СТЬ НА ВЫНОС- НЫХ ОПОРАХ, Т*		ВЫЛЕТ, М		ВЫСОТА ПОДЪЕМА, М		РАЗМЕРЫ В ТРАНСПОРТНОМ ПОЛОЖЕНИИ, М		
		НА НА- ИМЕНЬ- ШЕМ ВЫЛЕТЕ	НА НА- ИБОЛЬ- ШЕМ ВЫЛЕТЕ	НАИ- МЕНЬ- ШИЙ	НАИ- БОЛЬ- ШИЙ	НА НА- ИМЕНЬ- ШЕМ ВЫЛЕТЕ	НА НА- ИБОЛЬ- ШЕМ ВЫЛЕТЕ	ДЛИНА	ШИРИ- НА	ВЫСО- ТА
3	60 GMT-AT							13,745	2,75	3,65
	1.1. ГЛАВНЫЙ ПОДЪЕМ, ПРОТИВОВЕС 1 Т									
	СТРЕЛА 11,5 М**	57	14	3	9	12	5,1			
	СТРЕЛА 20 М	34	3,5	3,5	17	20,8	8			
	СТРЕЛА 28,5 М	19	1	5	22	29,5	11			
	СТРЕЛА 37,2 М	11,4	1	8	25	37,5	11			
	1.2. ВСПОМОГАТ. ПОДЪЕМ, ПРОТИВОВЕС 1 Т									
	СТРЕЛА 35,7 М С ГУСЬКОМ 10 М, $\alpha = 0^\circ$	6,8	0,9	8,5	27	45,5	23			
	СТРЕЛА 37,2 М С ГУСЬКОМ 10 М, $\alpha = 0^\circ$	5,2	1	10	26	47	26			
	1.3. ГЛАВНЫЙ ПОДЪЕМ, ПРОТИВОВЕС 7 Т									
	СТРЕЛА 11,5 М**	57	18,3	3	9	12	5,1			
	СТРЕЛА 20 М	34	5,7	3,5	17	20,8	8			
	СТРЕЛА 28,5 М	19	1,6	5	25	29,5	11			
	СТРЕЛА 37,2 М	11,4	1	8	31	37,5	11			
	1.4. ВСПОМОГАТ. ПОДЪЕМ, ПРОТИВОВЕС 7 Т									
	СТРЕЛА 35,7 М С ГУСЬКОМ 10 М, $\alpha = 0^\circ$	6,8	1	8,5	34	45,5	23			
	СТРЕЛА 37,2 М С ГУСЬКОМ 10 М, $\alpha = 0^\circ$	5,2	0,9	10	34	47	26			
	1.5. ГЛАВНЫЙ ПОДЪЕМ, ПРОТИВОВЕС 11 Т									
	СТРЕЛА 11,5 М**	57	20,9	3	9	12	5,1			
	СТРЕЛА 20 М	34	6,9	3,5	17	20,8	8			
	СТРЕЛА 28,5 М	19	2,5	5	25	29,5	11			
	СТРЕЛА 37,2 М	11,4	1,2	8	34	37,5	11			
	1.6. ВСПОМОГАТ. ПОДЪЕМ, ПРОТИВОВЕС 11 Т									
	СТРЕЛА 35,7 М С ГУСЬКОМ 10 М, $\alpha = 0^\circ$	6,8	1,1	8,5	38	45,5	23			
	СТРЕЛА 37,2 М С ГУСЬКОМ 10 М, $\alpha = 0^\circ$	5,2	1,1	10	38	47	26			

* - ДЛЯ ЗОНЫ РАБОТЫ 360 ГРАД.

** - СТРЕЛА НАЗАД В СЕКТОРЕ ± 10 ГРАД.

ТЕХНИЧЕСКАЯ ХАРАКТЕРИСТИКА КРАНОВ ФИРМЫ KRUPP

№ П/П	МАРКА КРАНА, РАБОЧЕЕ ОБОРУДОВАНИЕ	ГРУЗОПОДЪЕМНОСТЬ НА ВЫНОСНЫХ ОПОРАХ, Т*		ВЫЛЕТ, М		ВЫСОТА ПОДЪЕМА, М		РАЗМЕРЫ В ТРАНСПОРТНОМ ПОЛОЖЕНИИ, М		
		НА НАИМЕНЬШЕМ ВЫЛЕТЕ	НА НАИБОЛЬШЕМ ВЫЛЕТЕ	НАИМЕНЬШИЙ	НАИБОЛЬШИЙ	НА НАИМЕНЬШЕМ ВЫЛЕТЕ	НА НАИБОЛЬШЕМ ВЫЛЕТЕ	ДЛИНА	ШИРИНА	ВЫСОТА
4	70 GMT-AT							13,745	2,75	3,65
	1.1. ГЛАВНЫЙ ПОДЪЕМ, ПРОТИВОВЕС 1 Т									
	СТРЕЛА 11,5 М**	57	14	3	9	12	5,1			
	СТРЕЛА 20 М	34	3,5	3,5	17	20,8	8			
	СТРЕЛА 28,5 М	19	1	5	22	29,5	17			
	СТРЕЛА 37,2 М	11,4	1	8	25	37,5	27			
	1.2. ВСПОМОГАТ. ПОДЪЕМ, ПРОТИВОВЕС 1 Т									
	СТРЕЛА 35,7 М С ГУСЬКОМ 10 М, $\alpha = 0^\circ$	6,8	0,9	8,5	27	45,5	35			
	СТРЕЛА 37,2 М С ГУСЬКОМ 10 М, $\alpha = 0^\circ$	5,2	1	10	26	47	39			
	1.3. ГЛАВНЫЙ ПОДЪЕМ, ПРОТИВОВЕС 7 Т									
	СТРЕЛА 11,5 М**	57	18,3	3	9	12	5,1			
	СТРЕЛА 20 М	34	5,7	3,5	17	20,8	8			
	СТРЕЛА 28,5 М	19	1,6	5	25	29,5	11			
	СТРЕЛА 37,2 М	11,4	1	8	31	37,5	18			
	1.4. ВСПОМОГАТ. ПОДЪЕМ, ПРОТИВОВЕС 7 Т									
	СТРЕЛА 35,7 М С ГУСЬКОМ 10 М, $\alpha = 0^\circ$	6,8	1	8,5	34	45,5	27			
	СТРЕЛА 37,2 М С ГУСЬКОМ 10 М, $\alpha = 0^\circ$	5,2	0,9	10	34	47	31			
	1.5. ГЛАВНЫЙ ПОДЪЕМ, ПРОТИВОВЕС 11 Т									
	СТРЕЛА 11,5 М**	57	20,9	3	9	12	5,1			
	СТРЕЛА 20 М	34	6,9	3,5	17	20,8	8			
	СТРЕЛА 28,5 М	19	2,5	5	25	29,5	11			
	СТРЕЛА 37,2 М	11,4	1,2	8	34	37,5	11			
	1.6. ВСПОМОГАТ. ПОДЪЕМ, ПРОТИВОВЕС 11 Т									
	СТРЕЛА 35,7 М С ГУСЬКОМ 10 М, $\alpha = 0^\circ$	6,8	1,1	8,5	38	45,5	23			
	СТРЕЛА 37,2 М С ГУСЬКОМ 10 М, $\alpha = 0^\circ$	5,2	1,1	10	38	47	26			

* - ДЛЯ ЗОНЫ РАБОТЫ 360 ГРАД.

** - СТРЕЛА НАЗАД В СЕКТОРЕ ± 10 ГРАД.

ТЕХНИЧЕСКАЯ ХАРАКТЕРИСТИКА КРАНОВ ФИРМЫ KRUPP

№ П/П	МАРКА КРАНА, РАБОЧЕЕ ОБОРУДОВАНИЕ	ГРУЗОПОДЪЕМНОСТЬ НА ВЫНОСНЫХ ОПОРАХ, Т*		ВЫЛЕТ, М		ВЫСОТА ПОДЪЕМА, М		РАЗМЕРЫ В ТРАНСПОРТНОМ ПОЛОЖЕНИИ, М		
		НА НАИМЕНЬШЕМ ВЫЛЕТЕ	НА НАИБОЛЬШЕМ ВЫЛЕТЕ	НАИМЕНЬШИЙ	НАИБОЛЬШИЙ	НА НАИМЕНЬШЕМ ВЫЛЕТЕ	НА НАИБОЛЬШЕМ ВЫЛЕТЕ	ДЛИНА	ШИРИНА	ВЫСОТА
5	КМК 4070							13,23	2,5	3,79
	1.1. ГЛАВНЫЙ ПОДЪЕМ, ПРОТИВОВЕС 9 Т									
	СТРЕЛА 11,6 М	66,5	20,9	3	9	13,5	6			
	СТРЕЛА 20,4 М	17,1	7,6	4	16	22	13			
	СТРЕЛА 29,2 М	17,1	1,9	5	26	31	14			
	СТРЕЛА 38,1 М	9,5	1,1	7	34	39	13			
	1.2. ВСПОМОГАТ. ПОДЪЕМ, ПРОТИВОВЕС 9 Т									
	СТРЕЛА 38,1 М С ГУСЬКОМ 10 М, $\alpha = 0^\circ$	4,3	0,5	9	40	49	27			
	СТРЕЛА 38,1 М С ГУСЬКОМ 16 М, $\alpha = 0^\circ$	2,3	0,5	10	42	55,5	35			
	1.3. ГЛАВНЫЙ ПОДЪЕМ, ПРОТИВОВЕС 13,4 Т									
	СТРЕЛА 11,6 М	66,5	23,7	3	9	13,5	6			
	СТРЕЛА 20,4 М	17,1	9,3	4	16	22	13			
СТРЕЛА 29,2 М	17,1	2,9	5	26	31	14				
СТРЕЛА 38,1 М	9,5	1,8	7	34	39	13				
1.2. ВСПОМОГАТ. ПОДЪЕМ, ПРОТИВОВЕС 13,4 Т										
СТРЕЛА 38,1 М С ГУСЬКОМ 10 М, $\alpha = 0^\circ$	4,3	0,6	9	44	49	18				
СТРЕЛА 38,1 М С ГУСЬКОМ 16 М, $\alpha = 0^\circ$	2,3	0,5	10	46	55,5	28				
6	КМК 4080							13,16	2,75	3,88
	1.1. ГЛАВНЫЙ ПОДЪЕМ, ПРОТИВОВЕС 4,8 Т									
	СТРЕЛА 11,2 М	62,2	22,8	3	8	11,5	5,5			
	СТРЕЛА 19,2 М	48,9	6	4	16	20	3,5			
	СТРЕЛА 27,4 М	30,4	3,5	5	24	27,5	3			
	СТРЕЛА 35,2 М	16,1	1,3	6	30	36	15,5			
	СТРЕЛА 43 М	10,4	1,5	9	26	44	35			
	1.2. ВСПОМОГАТ. ПОДЪЕМ, ПРОТИВОВЕС 4,8 Т									
	СТРЕЛА 43 М С ГУСЬКОМ 13 М, $\alpha = 0^\circ$	2,8	1,7	10	28	57,5	50,5			

* - ДЛЯ ЗОНЫ РАБОТЫ 360 ГРАД.

ТЕХНИЧЕСКАЯ ХАРАКТЕРИСТИКА КРАНОВ ФИРМЫ KRUPP

№ П/П	МАРКА КРАНА, РАБОЧЕЕ ОБОРУДОВАНИЕ	ГРУЗОПОДЪЕМНОСТЬ НА ВЫНОСНЫХ ОПОРАХ, Т*		ВЫЛЕТ, М		ВЫСОТА ПОДЪЕМА, М		РАЗМЕРЫ В ТРАНСПОРТНОМ ПОЛОЖЕНИИ, М		
		НА НАИМЕНЬШЕМ ВЫЛЕТЕ	НА НАИБОЛЬШЕМ ВЫЛЕТЕ	НАИМЕНЬШИЙ	НАИБОЛЬШИЙ	НА НАИМЕНЬШЕМ ВЫЛЕТЕ	НА НАИБОЛЬШЕМ ВЫЛЕТЕ	ДЛИНА	ШИРИНА	ВЫСОТА
	1.3. ГЛАВНЫЙ ПОДЪЕМ, ПРОТИВОВЕС 15,8 Т СТРЕЛА 11,2 М СТРЕЛА 19,2 М СТРЕЛА 27,4 М СТРЕЛА 35,2 М СТРЕЛА 43 М	62,2 48,9 30,4 16,1 10,4	29,4 9,9 4,6 3,4 0,8	3 4 5 6 9	8 16 24 30 38	11,5 20 27,5 36 44	5,5 3,5 3 15,5 16			
	1.4. ВСПОМОГАТ. ПОДЪЕМ, ПРОТИВОВЕС 4,8 Т СТРЕЛА 43 М С ГУСЬКОМ 13 М, $\alpha = 0^\circ$	2,8	0,6	10	44	57,5	36			
7	КМК 5090 1.1. ГЛАВНЫЙ ПОДЪЕМ, ПРОТИВОВЕС 10 Т СТРЕЛА 12,7 М СТРЕЛА 22,1 М СТРЕЛА 31,6 М СТРЕЛА 41 М 1.2. ВСПОМОГАТ. ПОДЪЕМ, ПРОТИВОВЕС 10 Т СТРЕЛА 36,3 М С ГУСЬКОМ 10 М, $\alpha = 0^\circ$ СТРЕЛА 41 М С ГУСЬКОМ 10 М, $\alpha = 0^\circ$ СТРЕЛА 36,3 М С ГУСЬКОМ 16 М, $\alpha = 0^\circ$ СТРЕЛА 41 М С ГУСЬКОМ 16 М, $\alpha = 0^\circ$	71,7 42,5 23,4 12,6 9 7,1 4,7 3,8	22,9 7,3 2,5 1,4 0,8 0,7 0,9 0,8	3 5 6 8 7 8 9 9	10 18 28 36 42 44 44 46	12,5 21,5 31 40 47 50 52,5 56	7 10 10 16 25,5 25,5 29 35	14,63	2,75	3,92
8	КМК 5110 1.1. ГЛАВНЫЙ ПОДЪЕМ, ПРОТИВОВЕС 5,2 Т СТРЕЛА 13,3 М СТРЕЛА 22,4 М СТРЕЛА 31,6 М СТРЕЛА 41,1 М СТРЕЛА 50,5 М 1.2. ВСПОМОГАТ. ПОДЪЕМ, ПРОТИВОВЕС 5,2 Т СТРЕЛА 50,5 М С ГУСЬКОМ 10 М, $\alpha = 0^\circ$ СТРЕЛА 50,5 М С ГУСЬКОМ 16 М, $\alpha = 0^\circ$	81,2 52,2 32,3 19,9 12,3 6,6 3,9	20,4 3,5 1,8 2,3 1,8 1,8 1,7	3 3 5 7 8 8 9	10 18 22 22 26 28 30	14 22,5 32 41 50,5 60,5 66,5	9,5 12,5 24 35,5 44 54 60,5	12,53	2,75	3,95

* - ДЛЯ ЗОНЫ РАБОТЫ 360 ГРАД.

ТЕХНИЧЕСКАЯ ХАРАКТЕРИСТИКА КРАНОВ ФИРМЫ KRUPP

№ П/П	МАРКА КРАНА, РАБОЧЕЕ ОБОРУДОВАНИЕ	ГРУЗОПОДЪЕМНОСТЬ НА ВЫНОСНЫХ ОПОРАХ, Т*		ВЫЛЕТ, М		ВЫСОТА ПОДЪЕМА, М		РАЗМЕРЫ В ТРАНСПОРТНОМ ПОЛОЖЕНИИ, М		
		НА НАИМЕНЬШЕМ ВЫЛЕТЕ	НА НАИБОЛЬШЕМ ВЫЛЕТЕ	НАИМЕНЬШИЙ	НАИБОЛЬШИЙ	НА НАИМЕНЬШЕМ ВЫЛЕТЕ	НА НАИБОЛЬШЕМ ВЫЛЕТЕ	ДЛИНА	ШИРИНА	ВЫСОТА
	1.3. ГЛАВНЫЙ ПОДЪЕМ, ПРОТИВОВЕС 10 Т									
	СТРЕЛА 13,3 М	81,7	21,8	3	10	14	9,5			
	СТРЕЛА 22,4 М	52,2	5,4	3	18	22,5	12,5			
	СТРЕЛА 31,6 М	32,3	1,4	5	26	32	20			
	СТРЕЛА 41,1 М	19,9	1,1	7	28	41	30			
	СТРЕЛА 50,5 М	12,3	1	8	32	50,5	40			
	1.4. ВСПОМОГАТ. ПОДЪЕМ, ПРОТИВОВЕС 10 Т									
	СТРЕЛА 50,5 М С ГУСЬКОМ 10 М, $\alpha = 0^\circ$	6,6	1,2	8	34	60,5	51			
	СТРЕЛА 50,5 М С ГУСЬКОМ 16 М, $\alpha = 0^\circ$	3,9	1,2	9	36	66,5	57			
	1.5. ГЛАВНЫЙ ПОДЪЕМ, ПРОТИВОВЕС 15,8 Т									
	СТРЕЛА 13,3 М	82,1	23	3	10	14	9,5			
	СТРЕЛА 22,4 М	52,2	7,3	3	18	22,5	12,5			
	СТРЕЛА 31,6 М	32,3	1,8	5	28	32	13,5			
	СТРЕЛА 41,1 М	19,9	0,8	7	32	41	27			
СТРЕЛА 50,5 М	12,3	0,9	8	36	50,5	36				
1.6. ВСПОМОГАТ. ПОДЪЕМ, ПРОТИВОВЕС 15,8 Т										
СТРЕЛА 50,5 М С ГУСЬКОМ 10 М, $\alpha = 0^\circ$	6,6	0,6	8	40	60,5	46,5				
СТРЕЛА 50,5 М С ГУСЬКОМ 16 М, $\alpha = 0^\circ$	3,9	0,7	9	42	66,5	52,5				
9	КМК 5120							13,525	3	3,95
	1.1. ГЛАВНЫЙ ПОДЪЕМ, ПРОТИВОВЕС 4,2 Т									
	СТРЕЛА 13,3 М	90,2	21,3	3	10	13,3	9			
	СТРЕЛА 22,4 М	52,2	5,6	3	18	22,5	11			
	СТРЕЛА 32,2 М	15,2	2,6	5	28	32	12			
	СТРЕЛА 41,3 М	19,9	1,2	7	30	42	28,5			
	СТРЕЛА 50,5 М	12,3	1,1	8	26	50,5	44,5			
	1.2. ВСПОМОГАТ. ПОДЪЕМ, ПРОТИВОВЕС 4,2 Т									
	СТРЕЛА 50,5 М С ГУСЬКОМ 10 М, $\alpha = 0^\circ$	6,6	1,1	8	28	60,5	54,5			
	СТРЕЛА 50,5 М С ГУСЬКОМ 16 М, $\alpha = 0^\circ$	3,9	1	9	30	66,5	60,5			

* - ДЛЯ ЗОНЫ РАБОТЫ 360 ГРАД.

ТЕХНИЧЕСКАЯ ХАРАКТЕРИСТИКА КРАНОВ ФИРМЫ KRUPP

№ П/П	МАРКА КРАНА, РАБОЧЕЕ ОБОРУДОВАНИЕ	ГРУЗОПОДЪЕМНО- СТЬ НА ВЫНОС- НЫХ ОПОРАХ, Т*		ВЫЛЕТ, М		ВЫСОТА ПОДЪЕМА, М		РАЗМЕРЫ В ТРАНСПОРТНОМ ПОЛОЖЕНИИ, М		
		НА НА- ИМЕНЬ- ШЕМ ВЫЛЕТЕ	НА НА- ИБОЛЬ- ШЕМ ВЫЛЕТЕ	НАИ- МЕНЬ- ШИЙ	НАИ- БОЛЬ- ШИЙ	НА НА- ИМЕНЬ- ШЕМ ВЫЛЕТЕ	НА НА- ИБОЛЬ- ШЕМ ВЫЛЕТЕ	ДЛИНА	ШИ- РИ- НА	ВЫ- СО- ТА
	1.3. ГЛАВНЫЙ ПОДЪЕМ, ПРОТИВОВЕС 12,6 Т									
	СТРЕЛА 13,3 М	95	23,7	3	10	13,3	9			
	СТРЕЛА 22,4 М	52,2	8,9	3	18	22,5	11			
	СТРЕЛА 32,2 М	15,2	4,5	5	28	32	12			
	СТРЕЛА 41,3 М	19,9	1,3	7	36	42	20,5			
	СТРЕЛА 50,5 М	12,3	1	8	32	50,5	40			
	1.4. ВСПОМОГАТ. ПОДЪЕМ, ПРОТИВОВЕС 12,6 Т									
	СТРЕЛА 50,5 М С ГУСЬКОМ 10 М, $\alpha = 0^\circ$	6,6	1,2	8	34	60,5	51			
	СТРЕЛА 50,5 М С ГУСЬКОМ 16 М, $\alpha = 0^\circ$	3,9	0,8	16	38	66,5	56			
	1.5. ГЛАВНЫЙ ПОДЪЕМ, ПРОТИВОВЕС 21 Т									
	СТРЕЛА 13,3 М	95	25,6	3	10	13,3	9			
	СТРЕЛА 22,4 М	52,2	11,6	3	18	22,5	11			
	СТРЕЛА 32,2 М	15,2	5,8	5	28	32	12			
	СТРЕЛА 41,3 М	19,9	2,7	7	36	42	20,5			
	СТРЕЛА 50,5 М	12,3	0,9	8	38	50,5	33			
	1.6. ВСПОМОГАТ. ПОДЪЕМ, ПРОТИВОВЕС 21 Т									
	СТРЕЛА 50,5 М С ГУСЬКОМ 10 М, $\alpha = 0^\circ$	6,6	1,2	16	40	60,5	46			
	СТРЕЛА 50,5 М С ГУСЬКОМ 16 М, $\alpha = 0^\circ$	3,9	0,9	16	44	66,5	51			
10	140 GMT-AT							17,39	3	3,85
	1.1. ГЛАВНЫЙ ПОДЪЕМ, ПРОТИВОВЕС 10 Т									
	СТРЕЛА 14,6 М	133	33,2	3	10	14	7,5			
	СТРЕЛА 25,2 М	76	7,6	4	22	25	7			
	СТРЕЛА 35,5 М	25,6	3,8	6	32	35,5	10			
	СТРЕЛА 46,1 М	19,4	1,6	8	34	46	28			
	1.2. ВСПОМОГАТ. ПОДЪЕМ, ПРОТИВОВЕС 10 Т									
	СТРЕЛА 44,6 М С ГУСЬКОМ 12,3 М, $\alpha = 0^\circ$	9,5	2,1	10	34	56,5	44,5			
	СТРЕЛА 44,6 М С ГУСЬКОМ 20 М, $\alpha = 0^\circ$	6,1	1,9	12	36	64	53			

* - ДЛЯ ЗОНЫ РАБОТЫ 360 ГРАД.

ТЕХНИЧЕСКАЯ ХАРАКТЕРИСТИКА КРАНОВ ФИРМЫ KRUPP

№ П/П	МАРКА КРАНА, РАБОЧЕЕ ОБОРУДОВАНИЕ	ГРУЗОПОДЪЕМНО- СТЬ НА ВЫНОС- НЫХ ОПОРАХ, Т*		ВЫЛЕТ, М		ВЫСОТА ПОДЪЕМА, М		РАЗМЕРЫ В ТРАНСПОРТНОМ ПОЛОЖЕНИИ, М		
		НА НА- ИМЕНЬ- ШЕМ ВЫЛЕТЕ	НА НА- ИБОЛЬ- ШЕМ ВЫЛЕТЕ	НАИ- МЕНЬ- ШИЙ	НАИ- БОЛЬ- ШИЙ	НА НА- ИМЕНЬ- ШЕМ ВЫЛЕТЕ	НА НА- ИБОЛЬ- ШЕМ ВЫЛЕТЕ	ДЛИНА	ШИ- РИ- НА	ВЫ- СО- ТА
1.3. ГЛАВНЫЙ ПОДЪЕМ, ПРОТИВОВЕС 18 Т	СТРЕЛА 14,6 М	133	39,9	3	10	14	7,5			
	СТРЕЛА 25,2 М	76	9	4	22	25	7			
	СТРЕЛА 35,5 М	38,9	2,8	5	32	35,5	10			
	СТРЕЛА 46,1 М	19,4	1,5	8	40	46	19			
1.4. ВСПОМОГАТ. ПОДЪЕМ, ПРОТИВОВЕС 18 Т	СТРЕЛА 44,6 М С ГУСЬКОМ 12,3 М, $\alpha = 0^\circ$	9,5	1,5	10	42	56,5	37			
	СТРЕЛА 44,6 М С ГУСЬКОМ 20 М, $\alpha = 0^\circ$	6,1	1,5	12	44	64	46			
1.5. ГЛАВНЫЙ ПОДЪЕМ, ПРОТИВОВЕС 21 Т	СТРЕЛА 14,6 М	133	41,8	3	10	14	7,5			
	СТРЕЛА 25,2 М	76	9	4	22	25	7			
	СТРЕЛА 35,5 М	38,9	3,4	5	32	35,5	10			
	СТРЕЛА 46,1 М	19,4	2,1	8	40	46	19			
1.6. ВСПОМОГАТ. ПОДЪЕМ, ПРОТИВОВЕС 21 Т	СТРЕЛА 44,6 М С УДЛИНИ- ТЕЛЕМ 11,5 М, $\alpha = 0^\circ$	11,8	0,4	10	46	55,5	28			
	СТРЕЛА 44,6 М С УДЛИНИ- ТЕЛЕМ 36 М, $\alpha = 0^\circ$	3,4	0,9	18	48	78,5	63			
1.7. ВСПОМОГАТ. ПОДЪЕМ, ПРОТИВОВЕС 21 Т	СТРЕЛА 24,4 М С МАНЕВРОВЫМ ГУСЬКОМ ГУСЬКОМ 14 М	35,5	28,5	8	14					
	СТРЕЛА 24,4 М С МАНЕВРОВЫМ ГУСЬКОМ ГУСЬКОМ 38,5 М	11,3	6,3	16	36					
	СТРЕЛА 34,8 М С МАНЕВРОВЫМ ГУСЬКОМ ГУСЬКОМ 14 М	17,7	17,7	10	16					
	СТРЕЛА 34,8 М С МАНЕВРОВЫМ ГУСЬКОМ ГУСЬКОМ 38,5 М	5,7	5,5	18	36					
	СТРЕЛА 44,6 М С МАНЕВРОВЫМ ГУСЬКОМ ГУСЬКОМ 14 М	8,3	8,3	12	18					
	СТРЕЛА 44,6 М С МАНЕВРОВЫМ ГУСЬКОМ ГУСЬКОМ 38,5 М	2,1	2,1	22	40	79,5	60,5			

* - ДЛЯ ЗОНЫ РАБОТЫ 360 ГРАД.

ТЕХНИЧЕСКАЯ ХАРАКТЕРИСТИКА КРАНОВ ФИРМЫ KRUPP

№ П/П	МАРКА КРАНА, РАБОЧЕЕ ОБОРУДОВАНИЕ	ГРУЗОПОДЪЕМНО- СТЬ НА ВЫНОС- НЫХ ОПОРАХ, Т*		ВЫЛЕТ, М		ВЫСОТА ПОДЪЕМА, М		РАЗМЕРЫ В ТРАНСПОРТНОМ ПОЛОЖЕНИИ, М		
		НА НА- ИМЕНЬ- ШЕМ ВЫЛЕТЕ	НА НА- ИБОЛЬ- ШЕМ ВЫЛЕТЕ	НАИ- МЕНЬ- ШИЙ	НАИ- БОЛЬ- ШИЙ	НА НА- ИМЕНЬ- ШЕМ ВЫЛЕТЕ	НА НА- ИБОЛЬ- ШЕМ ВЫЛЕТЕ	ДЛИНА	ШИРИ- НА	ВЫСО- ТА
11	КМК 5140							15,46	3	4,12
	1.1. ГЛАВНЫЙ ПОДЪЕМ, БЕЗ ПРОТИВОВЕСА									
	СТРЕЛА 13 М	104,5	25,6	3	9	13	8			
	СТРЕЛА 22 М	76	6,9	3	18	23	9,5			
	СТРЕЛА 31 М	43,2	3,1	3	26	31,5	15			
	СТРЕЛА 40 М	31,3	3,1	4	24	41	32			
	СТРЕЛА 49 М	18	3,7	5	20	50,5	46			
	1.2. ГЛАВНЫЙ ПОДЪЕМ, ПРОТИВОВЕС 30 Т									
	СТРЕЛА 13 М	104,5	52,7	3	9	13	8			
	СТРЕЛА 22 М	76	16,1	3	18	23	9,5			
	СТРЕЛА 31 М	43,2	8	3	28	31,5	5			
	СТРЕЛА 40 М	31,3	5,2	4	36	41	15,5			
	СТРЕЛА 49 М	18	1,7	5	44	50,5	20			
	1.3. ВСПОМОГАТ. ПОДЪЕМ, ПРОТИВОВЕС 30 Т									
	СТРЕЛА 49 М С ГУСЬКОМ 10 М, $\alpha = 0^\circ$	10,4	0,9	6	50	60,5	33			
	СТРЕЛА 49 М С ГУСЬКОМ 18 М, $\alpha = 0^\circ$	6,6	0,7	8	54	67,5	37,5			
	1.4. ГЛАВНЫЙ ПОДЪЕМ, ПРОТИВОВЕС 45 Т									
	СТРЕЛА 13 М	104,5	54,1	3	9	13	8			
	СТРЕЛА 22 М	76	21,8	3	18	23	9,5			
	СТРЕЛА 31 М	43,2	8	3	28	31,5	5			
	СТРЕЛА 40 М	31,3	6,6	4	36	41	15,5			
	СТРЕЛА 49 М	18	3,8	5	44	50,5	20			
	1.5. ВСПОМОГАТ. ПОДЪЕМ, ПРОТИВОВЕС 45 Т									
	СТРЕЛА 49 М С ГУСЬКОМ 10 М, $\alpha = 0^\circ$	10,4	1,9	6	54	60,5	25			
	СТРЕЛА 49 М С ГУСЬКОМ 18 М, $\alpha = 0^\circ$	6,6	1,2	8	62	67,5	25			

* - ДЛЯ ЗОНЫ РАБОТЫ 360 ГРАД.

ТЕХНИЧЕСКАЯ ХАРАКТЕРИСТИКА КРАНОВ ФИРМЫ KRUPP

№ П/П	МАРКА КРАНА, РАБОЧЕЕ ОБОРУДОВАНИЕ	ГРУЗОПОДЪЕМНО- СТЬ НА ВЫНОС- НЫХ ОПОРАХ, Т*		ВЫЛЕТ, М		ВЫСОТА ПОДЪЕМА, М		РАЗМЕРЫ В ТРАНСПОРТНОМ ПОЛОЖЕНИИ, М		
		НА НА- ИМЕНЬ- ШЕМ ВЫЛЕТЕ	НА НА- ИБОЛЬ- ШЕМ ВЫЛЕТЕ	НАИ- МЕНЬ- ШИЙ	НАИ- БОЛЬ- ШИЙ	НА НА- ИМЕНЬ- ШЕМ ВЫЛЕТЕ	НА НА- ИБОЛЬ- ШЕМ ВЫЛЕТЕ	ДЛИНА	ШИ- РИ- НА	ВЫСО- ТА
12	КМК 6160							17,505	3	4,115
	1.1. ГЛАВНЫЙ ПОДЪЕМ, ПРОТИВОВЕС 26 Т									
	СТРЕЛА 15,7 М	138,6	34,6	3	12	16,5	7,5			
	СТРЕЛА 26,8 М	90,2	9,5	4	22	28	15			
	СТРЕЛА 37,8 М	42,7	2,5	5	30	39	22,5			
	СТРЕЛА 48,9 М	28,5	2,1	7	34	50	35			
	СТРЕЛА 60 М	17,1	2,2	9	38	60,5	46,5			
	1.2. ВСПОМОГАТ. ПОДЪЕМ, ПРОТИВОВЕС 26 Т									
	СТРЕЛА 60 М С ГУСЬКОМ 11 М, $\alpha = 0^\circ$	9,5	2,2	12	38	72	61,5			
	СТРЕЛА 60 М С ГУСЬКОМ 20 М, $\alpha = 0^\circ$	5,9	2	13	40	81	71,5			
	1.3. ГЛАВНЫЙ ПОДЪЕМ, ПРОТИВОВЕС 40 Т									
	СТРЕЛА 15,7 М	140	39	3	12	16,5	7,5			
	СТРЕЛА 26,8 М	90,2	14,7	4	22	28	15			
	СТРЕЛА 37,8 М	42,7	3,7	5	34	39	15			
	СТРЕЛА 48,9 М	28,5	1,4	7	44	50	18			
	СТРЕЛА 60 М	17,1	1	9	52	60,5	29			
	1.4. ВСПОМОГАТ. ПОДЪЕМ, ПРОТИВОВЕС 40 Т									
	СТРЕЛА 60 М С ГУСЬКОМ 11 М, $\alpha = 0^\circ$	9,5	1	12	50	72	52			
	СТРЕЛА 60 М С ГУСЬКОМ 20 М, $\alpha = 0^\circ$	5,9	0,9	13	50	81	64			
	1.5. ГЛАВНЫЙ ПОДЪЕМ, ПРОТИВОВЕС 60 Т									
	СТРЕЛА 15,7 М	152	43,2	3	12	16,5	7,5			
	СТРЕЛА 26,8 М	90,2	19	4	22	28	15			
	СТРЕЛА 37,8 М	42,7	5,7	5	34	39	15			
	СТРЕЛА 48,9 М	28,5	3,5	7	44	50	18			
	СТРЕЛА 60 М	17,1	2,2	9	54	60,5	25			

* - ДЛЯ ЗОНЫ РАБОТЫ 360 ГРАД.

ТЕХНИЧЕСКАЯ ХАРАКТЕРИСТИКА КРАНОВ ФИРМЫ KRUPP

№ П/П	МАРКА КРАНА, РАБОЧЕЕ ОБОРУДОВАНИЕ	ГРУЗОПОДЪЕМНО- СТЬ НА ВЫНОС- НЫХ ОПОРАХ, Т*		ВЫЛЕТ, М		ВЫСОТА ПОДЪЕМА, М		РАЗМЕРЫ В ТРАНСПОРТНОМ ПОЛОЖЕНИИ, М		
		НА НА- ИМЕНЬ- ШЕМ ВЫЛЕТЕ	НА НА- ИБОЛЬ- ШЕМ ВЫЛЕТЕ	НАИ- МЕНЬ- ШИЙ	НАИ- БОЛЬ- ШИЙ	НА НА- ИМЕНЬ- ШЕМ ВЫЛЕТЕ	НА НА- ИБОЛЬ- ШЕМ ВЫЛЕТЕ	ДЛИНА	ШИ- РИ- НА	ВЫСО- ТА
13	КМК 6200							16,595	3	3,95
	1.1. ГЛАВНЫЙ ПОДЪЕМ, ПРОТИВОВЕС 26 Т									
	СТРЕЛА 14,8 М	149	51,7	3	10	15,5	8			
	СТРЕЛА 24,4 М	114	11,5	4	20	25	8			
	СТРЕЛА 34 М	76	5,2	5	30	34	8			
	СТРЕЛА 43,4 М	36,1	3,5	8	38	43	10			
	СТРЕЛА 53 М	23,2	0,8	10	40	52,5	32			
	1.2. ВСПОМОГАТ. ПОДЪЕМ, ПРОТИВОВЕС 26 Т									
	СТРЕЛА 24,4 М С МАНЕВРОВЫМ ГУСЬКОМ 56 М	8,5	5,4	20	48					
	СТРЕЛА 34 М С МАНЕВРОВЫМ ГУСЬКОМ 56 М	5,9	5,2	22	50					
	СТРЕЛА 40,6 М С МАНЕВРОВЫМ ГУСЬКОМ 56 М	3,2	3,2	22	52					
	СТРЕЛА 43,4 М С МАНЕВРОВЫМ ГУСЬКОМ 56 М	2,3	2,3	24	52					
	1.3. ГЛАВНЫЙ ПОДЪЕМ, ПРОТИВОВЕС 40 Т									
	СТРЕЛА 14,8 М	152	57,4	3	10	15,5	8			
	СТРЕЛА 24,4 М	114	17,3	4	20	25	8			
	СТРЕЛА 34 М	76	8,7	5	30	34	8			
	СТРЕЛА 43,4 М	36,1	6	8	38	43	10			
	СТРЕЛА 53 М	23,2	1,5	10	46	52,5	20			
	1.4. ВСПОМОГАТ. ПОДЪЕМ, ПРОТИВОВЕС 40 Т									
	СТРЕЛА 24,4 М С МАНЕВРОВЫМ ГУСЬКОМ 56 М	8,5	5,4	20	48					
	СТРЕЛА 34 М С МАНЕВРОВЫМ ГУСЬКОМ 56 М	5,9	5,9	22	50					

* - ДЛЯ ЗОНЫ РАБОТЫ 360 ГРАД.

ТЕХНИЧЕСКАЯ ХАРАКТЕРИСТИКА КРАНОВ ФИРМЫ KRUPP

№ П/П	МАРКА КРАНА, РАБОЧЕЕ ОБОРУДОВАНИЕ	ГРУЗОПОДЪЕМНО- СТЬ НА ВЫНОС- НЫХ ОПОРАХ, Т*		ВЫЛЕТ, М		ВЫСОТА ПОДЪЕМА, М		РАЗМЕРЫ В ТРАНСПОРТНОМ ПОЛОЖЕНИИ, М		
		НА НА- ИМЕНЬ- ШЕМ ВЫЛЕТЕ	НА НА- ИБОЛЬ- ШЕМ ВЫЛЕТЕ	НАИ- МЕНЬ- ШИЙ	НАИ- БОЛЬ- ШИЙ	НА НА- ИМЕНЬ- ШЕМ ВЫЛЕТЕ	НА НА- ИБОЛЬ- ШЕМ ВЫЛЕТЕ	ДЛИНА	ШИ- РИ- НА	ВЫСО- ТА
	1.5. ГЛАВНЫЙ ПОДЪЕМ, ПРОТИВОВЕС 60 Т									
	СТРЕЛА 14,8 М	161,5	64,6	3	10	15,5	8			
	СТРЕЛА 24,4 М	114	24,7	4	20	25	8			
	СТРЕЛА 34 М	76	13,6	5	30	34	8			
	СТРЕЛА 43,4 М	36,1	9,9	8	38	43	10			
	СТРЕЛА 53 М	23,2	4	10	48	52,5	7			
	1.6. ВСПОМОГАТ. ПОДЪЕМ, ПРОТИВОВЕС 60 Т									
	СТРЕЛА 53 М С УДЛИНИТЕЛЕМ 10 М, $\alpha = 10^\circ$	11,4	1,3	12	58	63	23			
	СТРЕЛА 53 М С УДЛИНИТЕЛЕМ 17 М, $\alpha = 10^\circ$	8,4	1,3	14	60	70	34			
	СТРЕЛА 53 М С УДЛИНИТЕЛЕМ 24 М, $\alpha = 10^\circ$	6,4	1,5	16	62	76	46			
СТРЕЛА 53 М С УДЛИНИТЕЛЕМ 34 М, $\alpha = 10^\circ$	5	1,3	18	64	83	55,5				
СТРЕЛА 53 М С УДЛИНИТЕЛЕМ 38 М, $\alpha = 10^\circ$	3,8	1,2	22	64	90	66				
14	КМК 7250							19,26	3	4,115
	1.1. ВСПОМОГАТ. ПОДЪЕМ, ПРОТИВОВЕС 26 Т									
	СТРЕЛА 44,5 М С МАНЕВРОВЫМ ГУСЬКОМ 56 М	2,3	2,3	24	52	96	72			
	1.2. ГЛАВНЫЙ ПОДЪЕМ, ПРОТИВОВЕС 40 Т									
	СТРЕЛА 16,5 М	152	43,7	3	12	16,5	10			
	СТРЕЛА 31,8 М	76	6,3	4	28	31,5	12,5			
	СТРЕЛА 40 М	57	1,7	5	34	40,5	16			
	СТРЕЛА 51,5 М	29,4	2,6	7	46	52	21			
	СТРЕЛА 63 М	17,1	1,4	8	44	64	45			
	1.3. ВСПОМОГАТ. ПОДЪЕМ, ПРОТИВОВЕС 40 Т									
	СТРЕЛА 35,2 М С МАНЕВРОВЫМ ГУСЬКОМ 56 М	5,9	5,9	22	50	87	64			

* - ДЛЯ ЗОНЫ РАБОТЫ 360 ГРАД.

ТЕХНИЧЕСКАЯ ХАРАКТЕРИСТИКА КРАНОВ ФИРМЫ KRUPP

№ П/П	МАРКА КРАНА, РАБОЧЕЕ ОБОРУДОВАНИЕ	ГРУЗОПОДЪЕМНО- СТЬ НА ВЫНОС- НЫХ ОПОРАХ, Т*		ВЫЛЕТ, М		ВЫСОТА ПОДЪЕМА, М		РАЗМЕРЫ В ТРАНСПОРТНОМ ПОЛОЖЕНИИ, М		
		НА НА- ИМЕНЬ- ШЕМ ВЫЛЕТЕ	НА НА- ИБОЛЬ- ШЕМ ВЫЛЕТЕ	НАИ- МЕНЬ- ШИЙ	НАИ- БОЛЬ- ШИЙ	НА НА- ИМЕНЬ- ШЕМ ВЫЛЕТЕ	НА НА- ИБОЛЬ- ШЕМ ВЫЛЕТЕ	ДЛИНА	ШИ- РИ- НА	ВЫСО- ТА
	1.4. ГЛАВНЫЙ ПОДЪЕМ, ПРОТИВОВЕС 60 Т СТРЕЛА 16,5 М СТРЕЛА 31,8 М СТРЕЛА 40 М СТРЕЛА 51,5 М СТРЕЛА 63 М	152 76 57 29,4 17,1	50,8 11,7 4,4 5,7 1,7	3 4 5 7 8	12 28 36 46 52	16,5 31,5 40,5 52 64	10 12,5 15,5 21 35			
	1.5. ГЛАВНЫЙ ПОДЪЕМ, ПРОТИВОВЕС 80 Т СТРЕЛА 16,5 М СТРЕЛА 31,8 М СТРЕЛА 40 М СТРЕЛА 51,5 М СТРЕЛА 63 М	152 76 57 29,4 17,1	55,1 14,4 6,7 6,4 3,5	3 4 5 7 8	12 28 36 46 52	16,5 31,5 40,5 52 64	10 12,5 15,5 21 35			
15	350 GMT-AT 1.1. ГЛАВНЫЙ ПОДЪЕМ, ПРОТИВОВЕС 30 Т СТРЕЛА 16,75 М СТРЕЛА 28,75 М СТРЕЛА 40 М СТРЕЛА 52 М 1.2. ГЛАВНЫЙ ПОДЪЕМ, ПРОТИВОВЕС 60 Т СТРЕЛА 16,75 М СТРЕЛА 28,75 М СТРЕЛА 40 М СТРЕЛА 52 М 1.3. ВСПОМОГАТ. ПОДЪЕМ, ПРОТИВОВЕС 60 Т СТРЕЛА 52 М С УДЛИНИТЕЛЕМ 12 М, $\alpha = 10^\circ$ СТРЕЛА 52 М С УДЛИНИТЕЛЕМ 16 М, $\alpha = 10^\circ$ СТРЕЛА 52 М С УДЛИНИТЕЛЕМ 20 М, $\alpha = 10^\circ$ СТРЕЛА 52 М С УДЛИНИТЕЛЕМ 28 М, $\alpha = 10^\circ$ СТРЕЛА 52 М С УДЛИНИТЕЛЕМ 36 М, $\alpha = 10^\circ$	265 135 72,5 41 322 135 72,5 41 23,5 19,8 16,5 11,5 8,2	42 15 6,1 4,9 72,5 25,5 14,7 8,5 5 4 3 3,2 2,3	3 4,5 7 9 3 4,5 7 9 11 12 13 15 18	13 24 34 40 13 24 34 46 54 58 62 64 64	16,5 28,5 40 52 16,5 28,5 40 52 61,2 65 69 77 84,3	7,6 12 17,2 27,5 7,6 12 17,2 18,8 27 28 30,1 42,5 55,7	15,665	3	4

* - ДЛЯ ЗОНЫ РАБОТЫ 360 ГРАД.

1. ТЕХНИЧЕСКАЯ ХАРАКТЕРИСТИКА КРАНА КМК 2025 KRUPP

ТИП КРАНА	СТРЕЛОВОЙ САМОХОДНЫЙ НА ШАССИ АВТОМОБИЛЬНОГО ТИПА	ТИП ПОДВЕСКИ СТРЕЛЫ	ЖЕСТКАЯ
ТИП ПРИВОДА:		ВЫСОТА ПОДЪЕМА, М:	
ШАССИ	ОТ ДВИГАТЕЛЯ, РАСПОЛОЖЕННОГО НА ШАССИ	НАИБОЛЬШАЯ (ПРИ НАИБОЛЬШЕЙ ГРУЗОПОДЪЕМНОСТИ) НА ГЛАВНОЙ СТРЕЛЕ***	8
КРАНОВЫХ МЕХАНИЗМОВ	ДИЗЕЛЬ-ГИДРАВЛИЧЕСКИЙ ОТ ДВИГАТЕЛЯ, РАСПОЛОЖЕННОГО НА ПОВОРОТНОЙ ПЛАТФОРМЕ	НАИБОЛЬШАЯ С ГУСЬКОМ 8/13 М****	32/37
ВЫНОСНЫХ ОПОР	ГИДРАВЛИЧЕСКИЙ	ВЫЛЕТ (ПРИ НАИБОЛЬШЕЙ ГРУЗОПОДЪЕМНОСТИ), М:	
ДОПУСТИМАЯ СКОРОСТЬ ВЕТРА ДЛЯ РАБОЧЕГО СОСТОЯНИЯ КРАНА, М/С	14	ГЛАВНЫЙ ПОДЪЕМ	2,5
ТИП РАБОЧЕГО ОБОРУДОВАНИЯ КРАНА	ТЕЛЕСКОПИЧЕСКАЯ СТРЕЛА С ОТКИДНЫМ ГУСЬКОМ	ВСПОМОГАТЕЛЬНЫЙ ПОДЪЕМ	6
РАБОЧЕЕ ОБОРУДОВАНИЕ КРАНА:		ЗАДНИЙ ГАБАРИТ, М	3,12
ГЛАВНАЯ СТРЕЛА	ТЕЛЕСКОПИЧЕСКАЯ КОРОБЧАТОГО СЕЧЕНИЯ С ТРЕМЯ ВЫДВИЖНЫМИ СЕКЦИЯМИ	ДОПУСТИМЫЙ УКЛОН МЕСТА УСТАНОВКИ КРАНА, ГРАД.	3
НАИБОЛЬШАЯ ДЛИНА СТРЕЛЫ, М	23	СКОРОСТЬ ПОДЪЕМА ГРУЗА, М/МИН:	
ОТКИДНОЙ ГУСЕК	СКЛАДНОЙ ДВУХСЕКЦИОННЫЙ, РЕШЕТЧАТОЙ КОНСТРУКЦИИ	ГЛАВНЫЙ ПОДЪЕМ	0...130
ДЛИНА ОТКИДНОГО ГУСЬКА, М:		ВСПОМОГАТЕЛЬНЫЙ ПОДЪЕМ	0...130
ПОЛНАЯ	13	ВРЕМЯ ПОЛНОГО ИЗМЕНЕНИЯ ВЫЛЕТА (ИЗМЕНЕНИЯ УГЛА НАКЛОНА СТРЕЛЫ ОТ -2,6 ДО +80 ГРАД.), С	42
В СЛОЖЕННОМ СОСТОЯНИИ	8	ВРЕМЯ ТЕЛЕСКОПИРОВАНИЯ СТРЕЛЫ, С	59
НАИБОЛЬШАЯ ГРУЗОПОДЪЕМНОСТЬ, Т*:		ЧАСТОТА ВРАЩЕНИЯ ПОВОРОТНОЙ ПЛАТФОРМЫ, ОБ/МИН	0...3
ГЛАВНЫЙ ПОДЪЕМ (СТРЕЛА НАЗАД В СЕКТОРЕ ± 30 ГРАД.)	23,7**	УГОЛ ПОВОРОТА, ГРАД.	360
ВСПОМОГАТЕЛЬНЫЙ ПОДЪЕМ	3**	ОГРАНИЧЕНИЕ ОДНОВРЕМЕННОСТИ ВЫПОЛНЕНИЯ РАБОЧИХ ОПЕРАЦИЙ	НЕТ

* ГРУЗОПОДЪЕМНОСТЬ = МАССА ГРУЗА + МАССА КРЮКОВОЙ ОБОЙМЫ + МАССА СТРОПОВОЧНЫХ УСТРОЙСТВ

** С ПРОТИВОВЕСОМ МАССОЙ 5,1 Т

*** ВСЕ ТЕЛЕСКОПИЧЕСКИЕ СЕКЦИИ ВДВИНУТЫ В ГЛАВНУЮ (КОРНЕВУЮ) СЕКЦИЮ СТРЕЛЫ, ДЛИНА СТРЕЛЫ 7,4 М
 **** ВСЕ ТЕЛЕСКОПИЧЕСКИЕ СЕКЦИИ ВЫДВИНУТЫ ИЗ КОРНЕВОЙ СЕКЦИИ СТРЕЛЫ, ДЛИНА СТРЕЛЫ 41 М

КМК 2025 KRUPP

ОГРАНИЧИТЕЛЬ ЭЛЕКТРОННЫЙ С АВТОМАТИЧЕСКИМ
ГРУЗОПОДЪЕМНОСТИ ОТКЛЮЧЕНИЕМ И ЦИФРОВЫМ УКА-
ЗАТЕЛЕМ ФАКТИЧЕСКОЙ И
ДОПУСТИМОЙ НАГРУЗОК, ВЫЛЕТА
СТРЕЛЫ В РАЗЛИЧНЫХ РАБОЧИХ
ПОЛОЖЕНИЯХ

ПРИВОДНЫЕ ДВИГАТЕЛИ:
ДВИГАТЕЛЬ ШАССИ:
ТИП ДИЗЕЛЬНЫЙ
МОЩНОСТЬ, КВТ 156
ДВИГАТЕЛЬ КРАНОВОЙ УСТАНОВКИ:
ТИП ДИЗЕЛЬНЫЙ
МОЩНОСТЬ, КВТ 156

НАИБОЛЬШАЯ НАГРУЗКА НА ОСЬ В 2 X 12
ТРАНСПОРТНОМ ПОЛОЖЕНИИ (ПРИ
ДВИЖЕНИИ НА РОВНОМ УЧАСТКЕ)*, Т

НАИБОЛЬШАЯ НАГРУЗКА НА ОСЬ, Т 13,6

РАЗМЕРЫ ОПОРНОГО КОНТУРА КРАНА, М:
ПРОДОЛЬНЫЙ 5,7
ПОПЕРЕЧНЫЙ 5,5

НАИБОЛЬШАЯ НАГРУЗКА НА ГРУНТ ОТ 20
ВЫНОСНОЙ ОПОРЫ, Т

НАИБОЛЬШЕЕ ДАВЛЕНИЕ НА ГРУНТ 49
ОТ ВЫНОСНОЙ ОПОРЫ, КГ/СМ²

НАИБОЛЬШАЯ СКОРОСТЬ ПЕРЕДВИЖЕНИЯ КРАНА 78
ПО ШОССЕ, КМ/Ч

НАИБОЛЬШИЙ УКЛОН, ПРЕОДОЛЕВАЕМЫЙ КРАНОМ 63
В ТРАНСПОРТНОМ ПОЛОЖЕНИИ, %

* ПРИ МАССЕ ПРОТИВОВЕСА 5,1 Т

РАЗМЕРЫ КРАНА В ТРАНСПОРТНОМ ПОЛОЖЕНИИ, М:
ДЛИНА 9,28
ШИРИНА 2,49
ВЫСОТА 3,29

МАССА КРАНА, Т * 22,61

МАССА ОСНОВНЫХ УЗЛОВ КРАНА, Т:
ШАССИ 13,32
ПРОТИВОВЕС 5,1
ТЕЛЕСКОПИЧЕСКАЯ СТРЕЛА 9,7

ГРУЗОПОДЪЕМНОСТЬ ГРУЗОЗА- КРЮКИ ОДНОРОГИЕ
ХВАТНЫХ ОРГАНОВ КРАНА НА 9 И 25 Т

МАССА КРЮКОВОЙ ПОДВЕСКИ

ГРУЗОПОДЪЕМ- НОСТЬ КРЮКОВОЙ ОБОЙМЫ, Т	КОЛИЧЕСТВО БЛОКОВ В КРЮКОВОЙ ОБОЙМЕ	МАССА КРЮКОВОЙ ОБОЙМЫ, Т
25	3	0,25
20	3	0,25
9	-	0,12

ТРОСЫ

ДИАМЕТР ТРОСА, ММ	ГРУЗОПОДЪЕМ- НОСТЬ ТРОСА НАИБОЛЬШАЯ, Т	ДЛИНА ТРОСА, М	
		ГЛАВНЫЙ ПОДЪЕМ	ВСПОМОГАТЕЛЬ- НЫЙ ПОДЪЕМ
13	2,95	140	135

КМК 2025 KRUPP

МЕРЫ БЕЗОПАСНОСТИ

1. ПРИ ВЫДВИЖЕНИИ ТЕЛЕСКОПИЧЕСКОЙ СТРЕЛЫ СЛЕДУЕТ СТРОГО ПРИДЕРЖИВАТЬСЯ ЗНАЧЕНИЙ ПАРАМЕТРОВ И УСЛОВИЙ, ПРИВЕДЕННЫХ В ТАБЛИЦАХ ГРУЗОПОДЪЕМНОСТИ
2. ДАННЫЕ ТАБЛИЦ ГРУЗОПОДЪЕМНОСТИ ДЕЙСТВИТЕЛЬНЫ ПРИ ГОРИЗОНТАЛЬНОЙ УСТАНОВКЕ КРАНА НА ВЫНОСНЫЕ ОПОРЫ
3. ВЫДВИНУТУЮ СТРЕЛУ НЕ РАЗРЕШАЕТСЯ ОПУСКАТЬ В ГОРИЗОНТАЛЬНОЕ ПОЛОЖЕНИЕ (ДАЖЕ БЕЗ ГРУЗА) ВО ИЗБЕЖАНИЕ ОПРОКИДЫВАНИЯ КРАНА
4. СЕКЦИИ ТЕЛЕСКОПИЧЕСКОЙ СТРЕЛЫ ПРИ ЗАКРЕПЛЕННОМ ГУСЬКЕ ИЗ КОРНЕВОЙ СЕКЦИИ ВЫДВИГАТЬ НЕ РАЗРЕШАЕТСЯ ВО ИЗБЕЖАНИЕ ОПРОКИДЫВАНИЯ
5. ВРАЩЕНИЕ ПОВОРОТНОЙ ПЛАТФОРМЫ РАЗРЕШАЕТСЯ ПРИ УСТАНОВКЕ КРАНА НА ВЫНОСНЫХ ОПОРАХ. В ПРОТИВНОМ СЛУЧАЕ ВОЗМОЖНО ОПРОКИДЫВАНИЕ КРАНА
6. ПРИ РАБОТЕ БЕЗ ВЫНОСНЫХ ОПОР НЕОБХОДИМО ДЛЯ ПОВЫШЕНИЯ БЕЗОПАСНОСТИ ВЫДВИНУТЬ ВЫНОСНЫЕ ОПОРЫ НА КОРОТКОЕ РАССТОЯНИЕ ОТ ГРУНТА
7. ГРУЗОПОДЪЕМНОСТЬ В ТАБЛИЦАХ УКАЗАНА В МЕТРИЧЕСКИХ ТОННАХ. ПРИ ДИНАМИЧЕСКИХ НАГРУЗКАХ И СИЛЬНОМ ВЕТРЕ НЕОБХОДИМО СНИЖАТЬ ГРУЗОПОДЪЕМНОСТЬ ОТНОСИТЕЛЬНО ТАБЛИЧНЫХ ЗНАЧЕНИЙ
8. ЗНАЧЕНИЯ ГРУЗОПОДЪЕМНОСТИ НА ТЕЛЕСКОПИЧЕСКОЙ СТРЕЛЕ ПРИВЕДЕНЫ БЕЗ УЧЕТА МАССЫ ГУСЬКА
9. ВСЕ ТАБЛИЧНЫЕ И ГРАФИЧЕСКИЕ ЗНАЧЕНИЯ ВЫЛЕТА (И ВЫСОТЫ ПОДЪЕМА) ПРИВЕДЕНЫ БЕЗ УЧЕТА ПРОГИБА СТРЕЛЫ

**ГРУЗОПОДЪЕМНОСТЬ ТЕЛЕСКОПИЧЕСКОЙ СТРЕЛЫ
ПРОТИВОВЕС 5,1 Т; ОПОРНЫЙ КОНТУР 5,7 X 5,5 М; РАБОЧАЯ ЗОНА 360 ГРАД.**

ВЫДВИЖЕНИЕ ТЕЛЕСКОПОВ*, %	ДЛИНА ТЕЛЕСКОПИЧЕСКОЙ СТРЕЛЫ, М											
	7,4		12,6				17,8				23	
T1	0	0	50	50	0	0	100	100	0	0	100	100
T2	0	0	50	50	100	100	100	100	100	100	100	100
T3	0	0	0	0	0	0	0	0	100	100	100	100
ВЫЛЕТ, М	ГРУЗОПОДЪЕМНОСТЬ, Т											
2,5	22,5**	22,5										
3	21,1**	19,8	16,2**	16,2	8,5**	8,5						
4	17,3**	16,3	16,2**	16,2	8,5**	8,5	8,5**	8,5	8,1**	8,1	8,1**	8,1
5	14,2**	13,7	14,2**	13,6	8,5**	8,5	8,5**	8,5	8,1**	8,1	8,1**	8,1
6	11,6**	11,2	11,6**	11,1	8,5**	8,5	8,5**	8,5	7,3**	7,3	8,8**	7,8
7			9,7**	9,3	8,5**	8,5	8,5**	8,5	6,5**	6,6	7,2**	7,2
8			8,3**	7,8	8,5**	8,1	8,3**	7,8	5,8**	5,8	6,6**	6,6
9			7**	6,3	7,3**	6,6	7**	6,3	5,2**	5,2	6,1**	6,1
10			5,8**	5,2	6,1**	5,5	5,8**	5,2	4,8**	4,8	5,6**	5,5
11			4,9**	4,4	5,2**	4,6	4,9**	4,4	4,4**	4,4	5,2**	4,7
12							4,2**	3,7	4,1**	4,1	4,5**	4
13							3,6**	3,2	3,8**	3,8	4**	3,5
14							3,2**	2,8	3,5**	3,4	3,5**	3,1
15							2,8**	2,4	3,3**	3	3,1**	2,7
16							2,5**	2,1	3**	2,7	2,8**	2,4
18											2,2**	1,9
20											1,8**	1,6
ДОПУСТИМАЯ СКОРОСТЬ ВЕТРА, М/С	14											

* T1 - ПЕРВАЯ СЕКЦИЯ, ВЫДВИГАЮЩАЯСЯ ИЗ КОРНЕВОЙ; T2 - ВТОРАЯ, ВЫДВИГАЮЩАЯСЯ ИЗ ПЕРВОЙ; T3 - ТРЕТЬЯ, ВЫДВИГАЮЩАЯСЯ ИЗ ВТОРОЙ

** ТОЛЬКО ПРИ СТРЕЛЕ НАЗАД В СЕКТОРЕ \pm 30 ГРАД.

ГРУЗОПОДЪЕМНОСТЬ ТЕЛЕСКОПИЧЕСКОЙ СТРЕЛЫ
ПРОТИВОВЕС 5,1 Т; ОПОРНЫЙ КОНТУР 5,7 X 5,5 М; РАБОЧАЯ ЗОНА 360 ГРАД.

ВЫДВИЖЕНИЕ ТЕЛЕСКОПОВ*, %	ПРОМЕЖУТОЧНАЯ ДЛИНА ТЕЛЕСКОПИЧЕСКОЙ СТРЕЛЫ, М						
	7,4...9,8	9,8...12,6	7,4...12,6	12,6...15,2	15,2...17,8	12,6...17,8	17,8...23
T1	0...50	50	50...100	50...100	100	0	100
T2	0	0...50	0	50	50...100	0...100	100
T3	0	0	0	0	0	0	0...100
ВЫЛЕТ, М	ГРУЗОПОДЪЕМНОСТЬ, Т						
2,5	15,3	15,3	8,5	8,5	8,5	8,5	
3	15,3	15,3	8,5	8,5	8,5	8,5	
3,5	15,3	15,3	8,5	8,5	8,5	8,5	
4	14,4	14,4	8,5	8,5	8,5	8,5	8,1
4,5	13,2	13,2	8,5	8,5	8,5	8,5	8,1
5	12,3	12,3	8,5	8,5	8,5	8,5	8,1
6	10,1	10,1	8,5	8,5	8,5	8,5	7,4
7	8,8	8,8	8,5	8,3	8,3	8,5	6,8
8	7	7	6,9	7,2	7,2	6,9	6,2
9		5,6	5,5	5,8	5,8	5,5	5,8
10		4,6	4,5	4,8	4,8	4,5	4,8
11		3,9	3,8	4	4	3,8	4
12				3,2	3,2	3,2	3,3
13				2,8	2,8	2,7	2,9
14					2,4	2,3	2,5
15					2,1	2,1	2,2
16					1,8	1,8	1,8
18							1,4
20							1,2
ДОПУСТИМАЯ СКОРОСТЬ ВЕТРА 14 М/С							

* T1 - ПЕРВАЯ СЕКЦИЯ, ВЫДВИГАЮЩАЯСЯ ИЗ КОРНЕВОЙ; T2 - ВТОРАЯ, ВЫДВИГАЮЩАЯСЯ ИЗ ПЕРВОЙ; T3 - ТРЕТЬЯ, ВЫДВИГАЮЩАЯСЯ ИЗ ВТОРОЙ

ПРИМЕЧАНИЯ: ПЕРЕД ПОДЪЕМОМ ГРУЗА СТРЕЛА ДОЛЖНА ВЫДВИГАТЬСЯ ДО НЕОБХОДИМОЙ ДЛИНЫ. СООТВЕТСТВУЮЩУЮ ТЕЛЕСКОПИЧЕСКУЮ СЕКЦИЮ МОЖНО ВЫДВИГАТЬ ТАКЖЕ ПОД НАГРУЗКОЙ, ОДНАКО, ТЕЛЕСКОПИРУЕМЫЙ ГРУЗ ОГРАНИЧИВАЕТСЯ УГЛОМ НАКЛОНА СТРЕЛЫ И СОСТОЯНИЕМ СМАЗКИ ЭЛЕМЕНТОВ СКОЛЬЖЕНИЯ МЕЖДУ ТЕЛЕСКОПИЧЕСКИМИ СЕКЦИЯМИ

КМК 2025 KRUPP

ГРУЗОПОДЪЕМНОСТЬ ТЕЛЕСКОПИЧЕСКОЙ СТРЕЛЫ
 КРАН НЕ УСТАНОВЛЕН НА ВЫНОСНЫЕ ОПОРЫ*
 ПРОТИВОВЕС 5,1 Т; РАБОЧАЯ ЗОНА 360 ГРАД.

ВЫДВИЖЕНИЕ ТЕЛЕСКОПОВ**, %	ДЛИНА ТЕЛЕСКОПИЧЕСКОЙ СТРЕЛЫ, М			
	7,4		12,6	
T1	0		0	
T2	0		100	
T3	0		0	
ВЫЛЕТ, М	ГРУЗОПОДЪЕМНОСТЬ, Т			
3	8,5***	7,6	8,5***	7,6
4	8,5***	6,2	8,5***	6,4
5	7,2***	4,5	7,3***	4,7
6	5,6***	3,4	5,7***	3,6
7			4,4***	2,7
8			3,6***	2,1
9			2,9***	1,8
10			2,4***	1,4
11			2***	1,1
ДОПУСТИМАЯ СКОРОСТЬ ВЕТРА 14 М/С				
<p>ПРИМЕЧАНИЯ: 1. ВСЕ ТЕЛЕСКОПИЧЕСКИЕ СЕКЦИИ ВДВИНУТЫ В КОРНЕВУЮ СЕКЦИЮ ИЛИ ВЫДВИНУТА ПОЛНОСТЬЮ ТОЛЬКО ВТОРАЯ ТЕЛЕСКОПИЧЕСКАЯ СЕКЦИЯ. 2. ПЕРЕДВИЖЕНИЕ КРАНА С ГРУЗОМ НА КРЮКЕ РАЗРЕШАЕТСЯ ТОЛЬКО ПРИ СТРЕЛЕ 0 ГРАД. НАЗАД. СКОРОСТЬ ПЕРЕДВИЖЕНИЯ - ШАГОВАЯ. ПЕРЕДВИЖЕНИЕ ПЛАВНОЕ, НЕ ДОПУСКАЯ РАСКАЧИВАНИЯ ГРУЗА.</p>				

* В МОСКВЕ МОСКОВСКИМ ГОРОДСКИМ ОКРУГОМ ГОСГОРТЕХНАДЗОРА РОССИИ ПЕРЕДВИЖЕНИЕ КРАНОВ АВТОМОБИЛЬНЫХ, НА ШАССИ АВТОМОБИЛЬНОГО ТИПА И ПНЕВМОКОЛЕСНЫХ С ГРУЗОМ НА КРЮКЕ И РАБОТА КРАНОВ БЕЗ УСТАНОВКИ ИХ НА ВСЕ ИМЕЮЩИЕСЯ ВЫНОСНЫЕ ОПОРЫ ЗАПРЕЩЕНА

** T1 - ПЕРВАЯ СЕКЦИЯ, ВЫДВИГАЮЩАЯСЯ ИЗ КОРНЕВОЙ; T2 - ВТОРАЯ, ВЫДВИГАЮЩАЯСЯ ИЗ ПЕРВОЙ; T3 - ТРЕТЬЯ, ВЫДВИГАЮЩАЯСЯ ИЗ ВТОРОЙ

*** ТОЛЬКО ПРИ СТРЕЛЕ 0 ГРАД. ВПЕРЕД ИЛИ НАЗАД

КМК 2025 KRUPP

ГРУЗОПОДЪЕМНОСТЬ ТЕЛЕСКОПИЧЕСКОЙ СТРЕЛЫ С ОТКИДНЫМИ ГУСЬКАМИ 8 И 13 М
ПРОТИВОВЕС 5,1 Т; ОПОРНЫЙ КОНТУР 5,7 X 5,5 М; РАБОЧАЯ ЗОНА 360 ГРАД.

ВЫДВИЖЕНИЕ ТЕЛЕСКОПОВ*, %	ДЛИНА ТЕЛЕСКОПИЧЕСКОЙ СТРЕЛЫ 23 М					
	ГУСЕК 8 М			ГУСЕК 13 М		
	0°	15°	30°	0°	15°	30°
T1	100			100		
T2	100			100		
T3	100			100		
ВЫЛЕТ, М	ГРУЗОПОДЪЕМНОСТЬ, Т					
6	2,8					
7	2,8					
8	2,8			2		
9	2,8	2,6		2		
10	2,8	2,6		2		
11	2,8	2,6	2,3	2	1,8	
12	2,6	2,6	2,2	2	1,7	
13	2,4	2,6	2,1	2	1,7	
14	2,2	2,5	2	1,9	1,6	1,4
15	2,1	2,3	1,9	1,9	1,5	1,4
16	2	2	1,9	1,9	1,5	1,3
18	1,9	1,8	1,8	1,7	1,4	1,2
20	1,6	1,6	1,6	1,5	1,3	1,1
22	1,3	1,3	1,3	1,3	1,2	1
24	1	1,1	1,1	1,1	1,1	1
26	0,8	0,8	0,8	0,9	1	1
28				0,7	0,8	0,8
30				0,5	0,6	0,6
32					0,4	0,4
ДОПУСТИМАЯ СКОРОСТЬ ВЕТРА 14 М/С						

* T1 - ПЕРВАЯ СЕКЦИЯ, ВЫДВИГАЮЩАЯСЯ ИЗ КОРНЕВОЙ; T2 - ВТОРАЯ, ВЫДВИГАЮЩАЯСЯ ИЗ ПЕРВОЙ; T3 - ТРЕТЬЯ, ВЫДВИГАЮЩАЯСЯ ИЗ ВТОРОЙ
ПРИМЕЧАНИЯ: 0°, 15°, 30° - УГЛЫ НАКЛОНА ГУСЬКА К ПРОДОЛЬНОЙ ОСИ СТРЕЛЫ

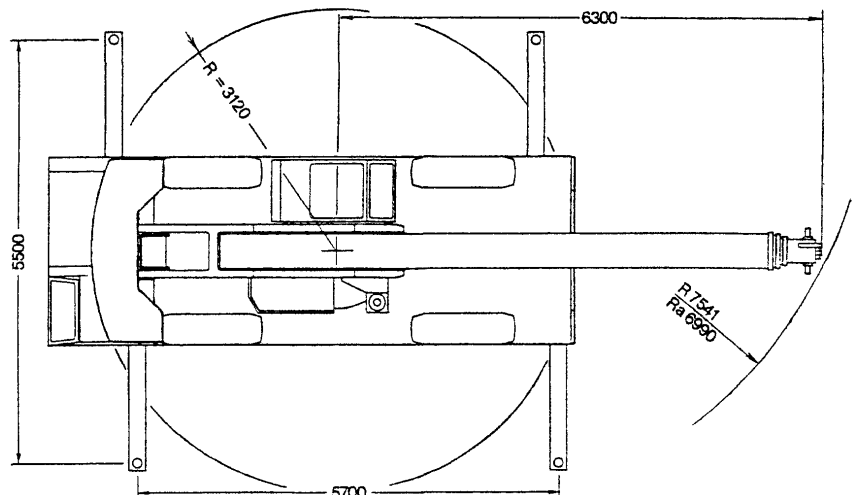
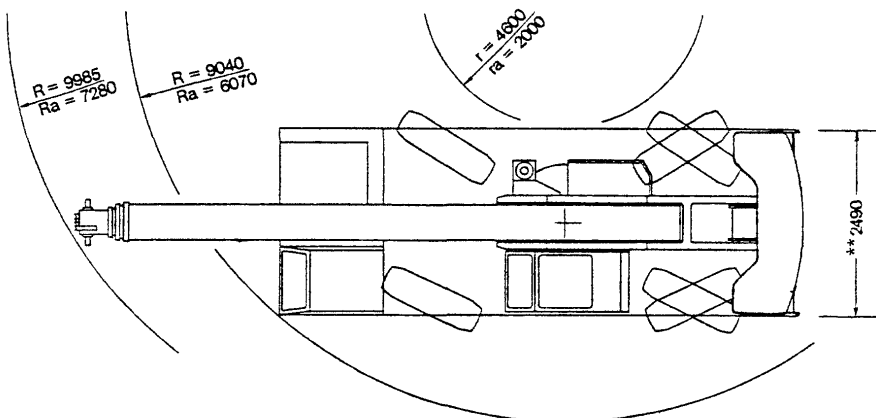
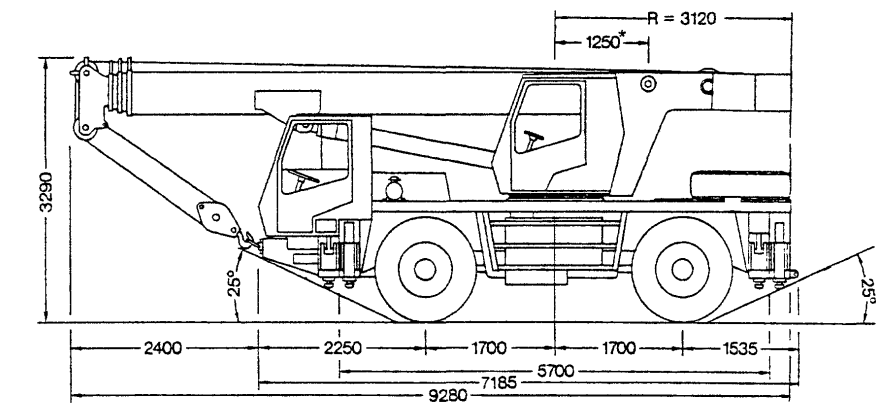

* - расстояние от оси вращения до оси палы стрелы
 ** - размер со стандартными шинами 14.00R24
 Ra,ra - радиус при всех управляемых колесах

Рис. 1. Кран КМК 2025 KRUPP

КМК 2025 КРУПП



Рис. 2. Грузовая характеристика крана КМК 2025 KRUPP с телескопической стрелой 7,4 ... 23 м и откидными гуськами 8 и 13 м.

Масса противовеса 5,1 т. Опорный контур 5,7х5,5 м
 Угол поворота 360°
 Грузовая характеристика с гуськом дана при угле наклона гуська к продольной оси стрелы 0°

2. ТЕХНИЧЕСКАЯ ХАРАКТЕРИСТИКА КРАНА КМК 3045 KRUPP

ТИП КРАНА	СТРЕЛОВОЙ САМОХОДНЫЙ НА ШАССИ АВТОМОБИЛЬНОГО ТИПА	ВЫСОТА ПОДЪЕМА, М: НАИБОЛЬШАЯ (ПРИ НАИБОЛЬШЕЙ ГРУЗОПОДЪЕМНОСТИ) НА ГЛАВНОЙ СТРЕЛЕ**	11,5
ТИП ПРИВОДА: ШАССИ	ОТ ДВИГАТЕЛЯ, РАСПОЛОЖЕННОГО НА ШАССИ	НАИБОЛЬШАЯ С ГУСЬКОМ 8/13 М***	40,5/45,5
КРАНОВЫХ МЕХАНИЗМОВ	ДИЗЕЛЬ-ГИДРАВЛИЧЕСКИЙ ОТ ДВИГАТЕЛЯ, РАСПОЛОЖЕННОГО НА ПОВОРОТНОЙ ПЛАТФОРМЕ	ВЫЛЕТ (ПРИ НАИБОЛЬШЕЙ ГРУЗОПОДЪЕМНОСТИ), М: ГЛАВНЫЙ ПОДЪЕМ	3
ВЫНОСНЫХ ОПОР	ГИДРАВЛИЧЕСКИЙ	ВСПОМОГАТЕЛЬНЫЙ ПОДЪЕМ	11
ТИП РАБОЧЕГО ОБОРУДОВАНИЯ КРАНА	ТЕЛЕСКОПИЧЕСКАЯ СТРЕЛА С ОТКИДНЫМ ГУСЬКОМ	ЗАДНИЙ ГАБАРИТ, М	3,24
РАБОЧЕЕ ОБОРУДОВАНИЕ КРАНА: ГЛАВНАЯ СТРЕЛА	ТЕЛЕСКОПИЧЕСКАЯ КОРОБЧАТОГО СЕЧЕНИЯ С ТРЕМЯ ВЫДВИЖНЫМИ СЕКЦИЯМИ	ДОПУСТИМЫЙ УКЛОН МЕСТА УСТАНОВКИ КРАНА, ГРАД.	3
НАИБОЛЬШАЯ ДЛИНА СТРЕЛЫ, М	32	СКОРОСТЬ ПОДЪЕМА ГРУЗА, М/МИН: ГЛАВНЫЙ ПОДЪЕМ	0...140
ОТКИДНОЙ ГУСЕК	СКЛАДНОЙ ДВУХСЕКЦИОННЫЙ, РЕШЕТЧАТОЙ КОНСТРУКЦИИ	ВСПОМОГАТЕЛЬНЫЙ ПОДЪЕМ	0...140
ДЛИНА ОТКИДНОГО ГУСЬКА, М:		ВРЕМЯ ПОЛНОГО ИЗМЕНЕНИЯ ВЫЛЕТА (ИЗМЕНЕНИЯ УГЛА НАКЛОНА СТРЕЛЫ ОТ -3 ДО +84 ГРАД.), С	45
ПОЛНАЯ	13	ВРЕМЯ ТЕЛЕСКОПИРОВАНИЯ СТРЕЛЫ, С	130
В СЛОЖЕННОМ СОСТОЯНИИ	8	ЧАСТОТА ВРАЩЕНИЯ ПОВОРОТНОЙ ПЛАТФОРМЫ, ОБ/МИН	0...2,5
НАИБОЛЬШАЯ ГРУЗОПОДЪЕМНОСТЬ, Т*:		УГОЛ ПОВОРОТА, ГРАД.	360
ГЛАВНЫЙ ПОДЪЕМ (СТРЕЛА НАЗАД)	42,7	ОГРАНИЧЕНИЕ ОДНОВРЕМЕННОСТИ ВЫПОЛНЕНИЯ РАБОЧИХ ОПЕРАЦИЙ	НЕТ
ВСПОМОГАТЕЛЬНЫЙ ПОДЪЕМ	3,8		
ТИП ПОДВЕСКИ СТРЕЛЫ	ЖЕСТКАЯ		

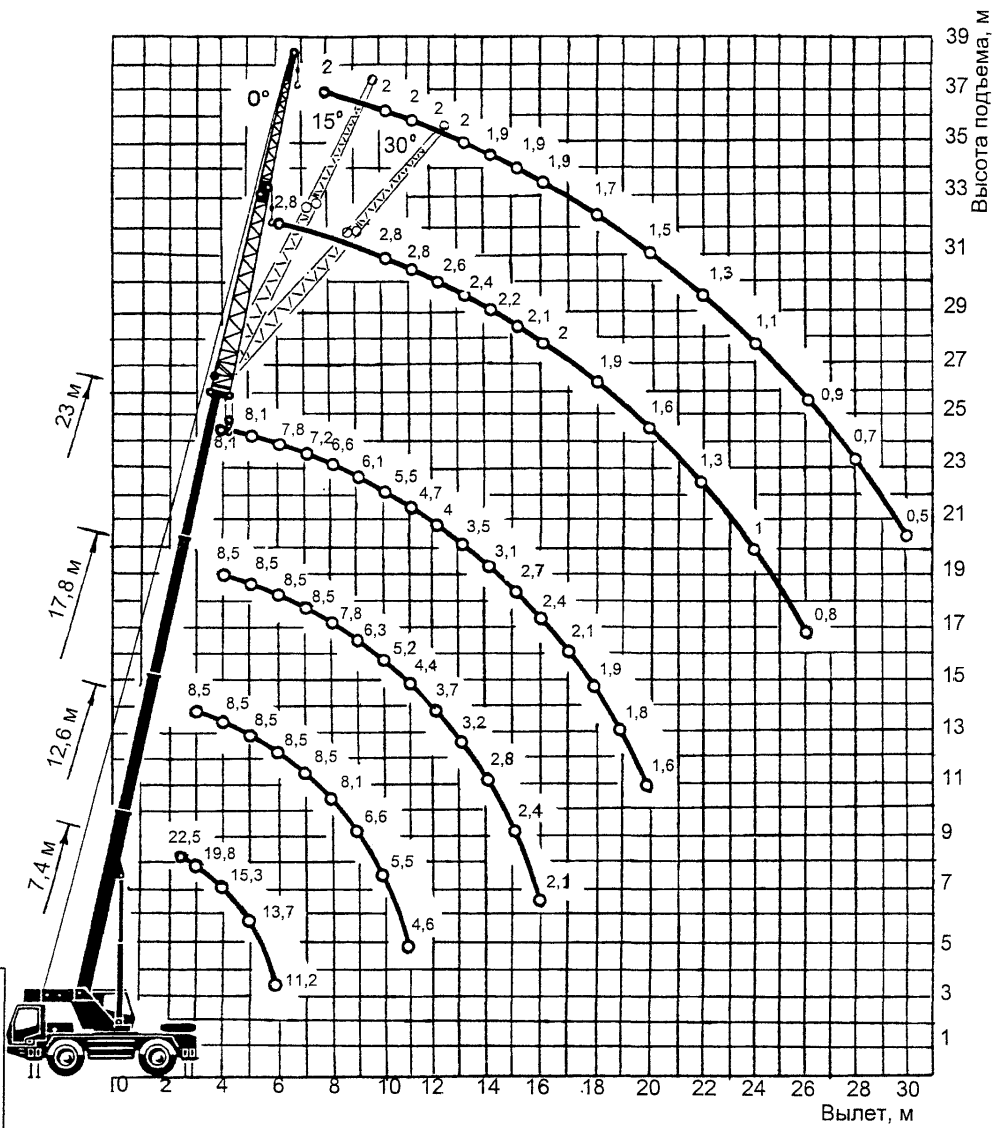
* ГРУЗОПОДЪЕМНОСТЬ = МАССА ГРУЗА + МАССА КРЮКОВОЙ ОБОЙМЫ + МАССА СТРОПОВОЧНЫХ УСТРОЙСТВ

** ВСЕ ТЕЛЕСКОПИЧЕСКИЕ СЕКЦИИ ВДВИНУТЫ В ГЛАВНУЮ (КОРНЕВУЮ) СЕКЦИЮ СТРЕЛЫ, ДЛИНА СТРЕЛЫ 10 М

*** ВСЕ ТЕЛЕСКОПИЧЕСКИЕ СЕКЦИИ ВЫДВИНУТЫ ИЗ КОРНЕВОЙ СЕКЦИИ СТРЕЛЫ, ДЛИНА СТРЕЛЫ 32 М

КМК 3045 KRUPP

ОГРАНИЧИТЕЛЬ ЭЛЕКТРОННЫЙ С АВТОМАТИЧЕСКИМ
ГРУЗОПОДЪЕМНОСТИ ОТКЛЮЧЕНИЕМ И ЦИФРОВЫМ УКА-
ЗАТЕЛЕМ ФАКТИЧЕСКОЙ И
ДОПУСТИМОЙ НАГРУЗОК, ВЫЛЕТА
СТРЕЛЫ В РАЗЛИЧНЫХ РАБОЧИХ
ПОЛОЖЕНИЯХ

ПРИВОДНЫЕ ДВИГАТЕЛИ:
ДВИГАТЕЛЬ ШАССИ: ДИЗЕЛЬНЫЙ
ТИП ДИЗЕЛЬНЫЙ
МОЩНОСТЬ, КВТ 221
ДВИГАТЕЛЬ КРАНОВОЙ УСТАНОВКИ:
ТИП ДИЗЕЛЬНЫЙ
МОЩНОСТЬ, КВТ 221

НАИБОЛЬШАЯ НАГРУЗКА НА ОСЬ В 3 X 12
ТРАНСПОРТНОМ ПОЛОЖЕНИИ (ПРИ
ДВИЖЕНИИ НА РОВНОМ УЧАСТКЕ)*, Т

НАИБОЛЬШАЯ НАГРУЗКА НА ОСЬ, Т 13,6

РАЗМЕРЫ ОПОРНОГО КОНТУРА КРАНА, М:
ПРОДОЛЬНЫЙ 6,35
ПОПЕРЕЧНЫЙ 5,7

НАИБОЛЬШАЯ СКОРОСТЬ ПЕРЕДВИЖЕНИЯ КРАНА 63
ПО ШОССЕ, КМ/Ч

НАИБОЛЬШИЙ УКЛОН, ПРЕОДОЛЕВАЕМЫЙ КРАНОМ 36
В ТРАНСПОРТНОМ ПОЛОЖЕНИИ, %

РАЗМЕРЫ КРАНА В ТРАНСПОРТНОМ ПОЛОЖЕНИИ, М:
ДЛИНА 11,55
ШИРИНА 2,5
ВЫСОТА 3,56

МАССА КРАНА, Т * 36

* ПРИ МАССЕ ПРОТИВОВЕСА 6 Т

ГРУЗОПОДЪЕМНОСТЬ ГРУЗОЗА-
ХВАТНЫХ ОРГАНОВ КРАНА

КРЮКИ ОДНОРОГИЕ
НА 12 И 28 Т

МАССА КРЮКОВОЙ ПОДВЕСКИ

ГРУЗОПОДЪЕМ- НОСТЬ КРЮКОВОЙ ОБОЙМЫ, Т	КОЛИЧЕСТВО БЛОКОВ В КРЮКОВОЙ ОБОЙМЕ	МАССА КРЮКОВОЙ ОБОЙМЫ, Т
28	3	0,35
12	1	0,18

ТРОСЫ

ДИАМЕТР ТРОСА, ММ	ГРУЗОПОДЪЕМ- НОСТЬ ТРОСА НАИБОЛЬШАЯ, Т	ДЛИНА ТРОСА, М	
		ГЛАВНЫЙ ПОДЪЕМ	ВСПОМОГАТЕЛЬ- НЫЙ ПОДЪЕМ
16	4,48	170	135

КМК 3045 KRUPP

МЕРЫ БЕЗОПАСНОСТИ

1. ПРИ ВЫДВИЖЕНИИ ТЕЛЕСКОПИЧЕСКОЙ СТРЕЛЫ СЛЕДУЕТ СТРОГО ПРИДЕРЖИВАТЬСЯ ЗНАЧЕНИЙ ПАРАМЕТРОВ И УСЛОВИЙ, ПРИВЕДЕННЫХ В ТАБЛИЦАХ ГРУЗОПОДЪЕМНОСТИ
2. ДАННЫЕ ТАБЛИЦ ГРУЗОПОДЪЕМНОСТИ ДЕЙСТВИТЕЛЬНЫ ПРИ ГОРИЗОНТАЛЬНОЙ УСТАНОВКЕ КРАНА НА ВЫНОСНЫЕ ОПОРЫ
3. ВЫДВИНУТУЮ СТРЕЛУ НЕ РАЗРЕШАЕТСЯ ОПУСКАТЬ В ГОРИЗОНТАЛЬНОЕ ПОЛОЖЕНИЕ (ДАЖЕ БЕЗ ГРУЗА) ВО ИЗБЕЖАНИЕ ОПРОКИДЫВАНИЯ КРАНА
4. СЕКЦИИ ТЕЛЕСКОПИЧЕСКОЙ СТРЕЛЫ ПРИ ЗАКРЕПЛЕННОМ ГУСЬКЕ ИЗ КОРНЕВОЙ СЕКЦИИ ВЫДВИГАТЬ НЕ РАЗРЕШАЕТСЯ ВО ИЗБЕЖАНИЕ ОПРОКИДЫВАНИЯ
5. ВРАЩЕНИЕ ПОВОРОТНОЙ ПЛАТФОРМЫ РАЗРЕШАЕТСЯ ПРИ УСТАНОВКЕ КРАНА НА ВЫНОСНЫХ ОПОРАХ. В ПРОТИВНОМ СЛУЧАЕ ВОЗМОЖНО ОПРОКИДЫВАНИЕ КРАНА
6. ПРИ РАБОТЕ БЕЗ ВЫНОСНЫХ ОПОР НЕОБХОДИМО ДЛЯ ПОВЫШЕНИЯ БЕЗОПАСНОСТИ ВЫДВИНУТЬ ВЫНОСНЫЕ ОПОРЫ НА КОРОТКОЕ РАССТОЯНИЕ ОТ ГРУНТА
7. ГРУЗОПОДЪЕМНОСТЬ В ТАБЛИЦАХ УКАЗАНА В МЕТРИЧЕСКИХ ТОННАХ. ПРИ ДИНАМИЧЕСКИХ НАГРУЗКАХ И СИЛЬНОМ ВЕТРЕ НЕОБХОДИМО СНИЖАТЬ ГРУЗОПОДЪЕМНОСТЬ ОТНОСИТЕЛЬНО ТАБЛИЧНЫХ ЗНАЧЕНИЙ
8. ЗНАЧЕНИЯ ГРУЗОПОДЪЕМНОСТИ НА ТЕЛЕСКОПИЧЕСКОЙ СТРЕЛЕ ПРИВЕДЕНЫ БЕЗ УЧЕТА МАССЫ ГУСЬКА
9. ВСЕ ТАБЛИЧНЫЕ И ГРАФИЧЕСКИЕ ЗНАЧЕНИЯ ВЫЛЕТА (И ВЫСОТЫ ПОДЪЕМА) ПРИВЕДЕНЫ БЕЗ УЧЕТА ПРОГИБА СТРЕЛЫ

ГРУЗОПОДЪЕМНОСТЬ ТЕЛЕСКОПИЧЕСКОЙ СТРЕЛЫ
ОПОРНЫЙ КОНТУР 6,35 X 5,7 М; РАБОЧАЯ ЗОНА 360 ГРАД.

ВЫДВИЖЕНИЕ ТЕЛЕСКОПОВ*, %	ДЛИНА ТЕЛЕСКОПИЧЕСКОЙ СТРЕЛЫ, М											
	10	17,4	24,7	24,8	32	10	17,4	24,7	24,8	32		
	ПРОТИВОВЕС 6 Т					ПРОТИВОВЕС 9,6 Т						
T1	0	50	0	100	0	100	0	50	0	100	0	100
T2	0	50	100	100	100	100	0	50	100	100	100	100
T3	0	0	0	0	100	100	0	0	0	0	100	100
ВЫЛЕТ, М	ГРУЗОПОДЪЕМНОСТЬ, Т											
3	42,7**/38	28,5	17,1				42,7**/38	28,5	17,1			
4	32,3	25,2	17,1	17,1	9,5		32,3	25,2	17,1	17,1	9,5	
5	27,9	22,6	16,5	15,5	9,5		27,9	22,6	16,5	15,5	9,5	
6	23,2	20,2	15,1	14	9,5	9,5	24,3	20,2	15,1	14	9,5	9,5
7	17,1	16,9	13,7	12,7	9,5	9,1	20,4	18,2	13,7	12,7	9,5	9,5
8		13	12,6	11,6	8,8	8,4		15,8	12,6	11,6	9,2	9
9		10,3	11	10,2	8,1	7,8		12,7	11,5	10,7	8,5	8,4
10		8,4	9	8,3	7,5	7,3		10,4	10,6	9,8	7,8	7,7
11		7	7,6	6,9	6,9	6,8		8,7	9,4	8,6	7,2	7,3
12		5,8	6,4	5,7	6,4	6,4		7,4	8	7,3	6,7	6,9
13		5	5,5	4,9	5,9	5,6		6,4	6,9	6,3	6,2	6,4
14		4,3	4,8	4,2	5,4	4,8		5,6	6	5,5	5,8	6
15				3,6	4,8	4,1				4,7	5,5	5,4
16				3,1	4,2	3,7				4,1	5,2	4,7
18				2,2	3,4	2,8				3,2	4,3	3,8
20				1,7	2,7	2,2				2,5	3,6	3
22				1,2	2,2	1,7				1,9	2,9	2,4
24						1,3						1,9
26						0,9						1,6
28						0,6						1,2
30												
32												
34												

* T1 - ПЕРВАЯ СЕКЦИЯ, ВЫДВИГАЮЩАЯСЯ ИЗ КОРНЕВОЙ; T2 - ВТОРАЯ, ВЫДВИГАЮЩАЯСЯ ИЗ ПЕРВОЙ; T3 - ТРЕТЬЯ, ВЫДВИГАЮЩАЯСЯ ИЗ ВТОРОЙ

** ТОЛЬКО ПРИ СТРЕЛЕ НАЗАД

КМК 3045 KRUPP

**ГРУЗОПОДЪЕМНОСТЬ ТЕЛЕСКОПИЧЕСКОЙ СТРЕЛЫ
КРАН НЕ УСТАНОВЛЕН НА ВЫНОСНЫЕ ОПОРЫ*; РАБОЧАЯ ЗОНА 0 ГРАД. ВПЕРЕД ИЛИ НАЗАД**

ВЫДВИЖЕНИЕ ТЕЛЕСКОПОВ**, %	ДЛИНА ТЕЛЕСКОПИЧЕСКОЙ СТРЕЛЫ, М			
	10	17,4	10	17,4
T1	0	0	0	0
T2	0	100	0	100
T3	0	0	0	0
ВЫЛЕТ, М	ПРОТИВОВЕС 6 Т		ПРОТИВОВЕС 9,6 Т	
	ГРУЗОПОДЪЕМНОСТЬ, Т			
3	9,5	9,5	10,1	10,2
4	7,1	7,3	7,6	7,8
5	5,5	5,7	5,9	6,1
6	4,3	4,5	4,7	4,9
7	3,4	3,6	3,8	3,9
8		2,8		3,2
9		2,2		2,5
10		1,8		2
11		1,4		1,6

* В МОСКВЕ МОСКОВСКИМ ГОРОДСКИМ ОКРУГОМ ГОСГОРТЕХНАДЗОРА РОССИИ ПЕРЕДВИЖЕНИЕ КРАНОВ АВТОМОБИЛЬНЫХ, НА ШАССИ АВТОМОБИЛЬНОГО ТИПА И ПНЕВМОКОЛЕСНЫХ С ГРУЗОМ НА КРЮКЕ И РАБОТА КРАНОВ БЕЗ УСТАНОВКИ ИХ НА ВСЕ ИМЕЮЩИЕСЯ ВЫНОСНЫЕ ОПОРЫ ЗАПРЕЩЕНА

** T1 - ПЕРВАЯ СЕКЦИЯ, ВЫДВИГАЮЩАЯСЯ ИЗ КОРНЕВОЙ; T2 - ВТОРАЯ, ВЫДВИГАЮЩАЯСЯ ИЗ ПЕРВОЙ; T3 - ТРЕТЬЯ, ВЫДВИГАЮЩАЯСЯ ИЗ ВТОРОЙ

- ПРИМЕЧАНИЯ: 1. ВСЕ ТЕЛЕСКОПИЧЕСКИЕ СЕКЦИИ ВДВИНУТЫ В КОРНЕВУЮ СЕКЦИЮ, ИЛИ ВЫДВИНУТА ПОЛНОСТЬЮ ТОЛЬКО ВТОРАЯ ТЕЛЕСКОПИЧЕСКАЯ СЕКЦИЯ.
2. ПЕРЕДВИЖЕНИЕ КРАНА С ГРУЗОМ НА КРЮКЕ РАЗРЕШАЕТСЯ ТОЛЬКО ПРИ СТРЕЛЕ 0 ГРАД. НАЗАД. СКОРОСТЬ ПЕРЕДВИЖЕНИЯ - ШАГОВАЯ. ПЕРЕДВИЖЕНИЕ ПЛАВНОЕ, НЕ ДОПУСКАЯ РАСКАЧИВАНИЯ ГРУЗА.

ГРУЗОПОДЪЕМНОСТЬ ТЕЛЕСКОПИЧЕСКОЙ СТРЕЛЫ С ОТКИДНЫМИ ГУСЬКАМИ 8 И 13 М
ОПОРНЫЙ КОНТУР 6,35 X 5,7 М; РАБОЧАЯ ЗОНА 360 ГРАД.

ВЫДВИЖЕНИЕ ТЕЛЕСКОПОВ*, %	ДЛИНА ТЕЛЕСКОПИЧЕСКОЙ СТРЕЛЫ 32 М							
	ГУСЕК 8 М		ГУСЕК 13 М		ГУСЕК 8 М		ГУСЕК 13 М	
	0°	16°	0°	16°	0°	16°	0°	16°
T1	100		100		100		100	
T2	100		100		100		100	
T3	100		100		100		100	
ВЫЛЕТ, М	ПРОТИВОВЕС 6 Т				ПРОТИВОВЕС 9,6 Т			
	ГРУЗОПОДЪЕМНОСТЬ, Т							
11	3,8	3,3			3,8	3,3		
12	3,8	3,3			3,8	3,3		
13	3,8	3,3	2,3	2,1	3,8	3,3	2,3	2,1
14	3,8	3,3	2,3	2,1	3,8	3,3	2,3	2,1
15	3,8	3,3	2,3	2,1	3,8	3,3	2,3	2,1
16	3,6	3,2	2,3	2,1	3,6	3,2	2,3	2,1
18	3	3	2,2	2	3,4	3	2,2	2
20	2,3	2,5	2,2	1,9	3,1	2,8	2,1	1,9
22	1,8	1,9	2,1	1,8	2,5	2,6	2,1	1,8
24	1,4	1,5	2	1,7	2	2,1	2	1,7
26	1	1,1	1,8	1,7	1,6	1,7	1,8	1,7
28	0,7	0,8	1,5	1,6	1,3	1,4	1,5	1,6
30	0,4	0,5	1,2	1,3	1	1	1,2	1,3
32			0,9	1	0,7	0,8	0,9	1
34			0,6	0,8		0,4	0,6	0,8
36				0,5				0,5

* T1 - ПЕРВАЯ СЕКЦИЯ, ВЫДВИГАЮЩАЯСЯ ИЗ КОРНЕВОЙ; T2 - ВТОРАЯ, ВЫДВИГАЮЩАЯСЯ ИЗ ПЕРВОЙ; T3 - ТРЕТЬЯ, ВЫДВИГАЮЩАЯСЯ ИЗ ВТОРОЙ

ПРИМЕЧАНИЯ: 0°, 16° - УГЛЫ НАКЛОНА ГУСЬКА К ПРОДОЛЬНОЙ ОСИ СТРЕЛЫ

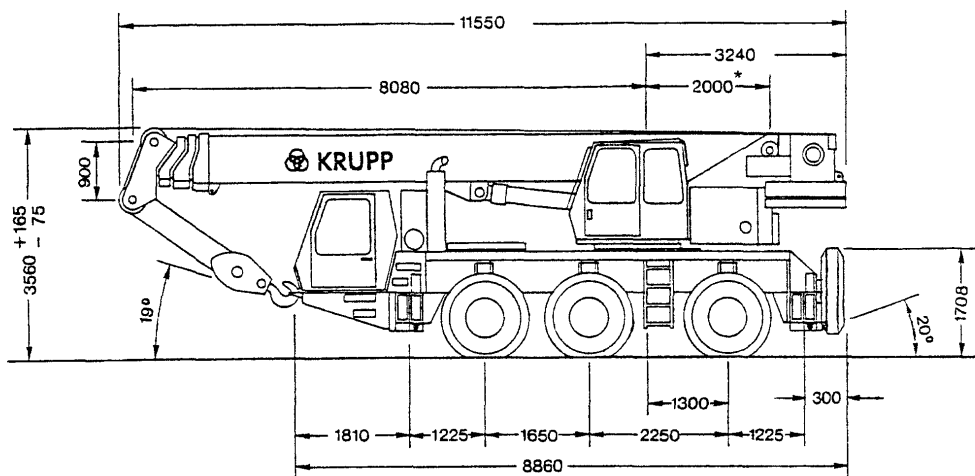

* - расстояние от оси вращения до оси пяты стрелы

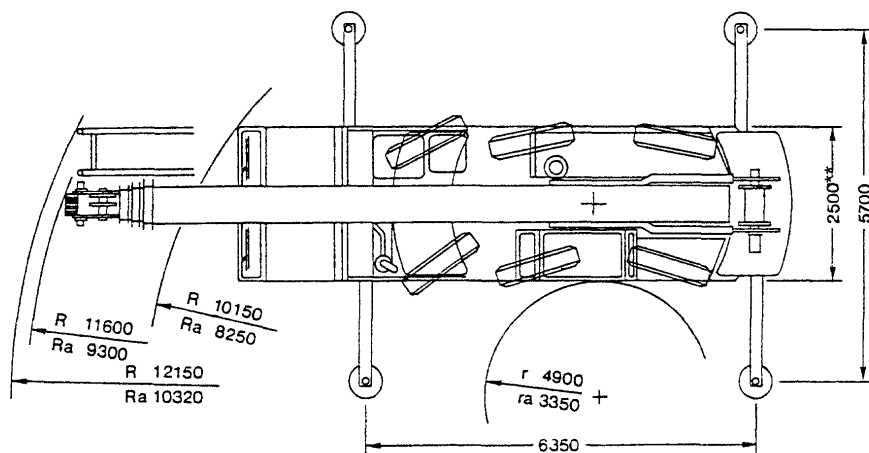

** - размер со стандартными шинами 16.00R25
 Ra,ra - радиусы при всех управляемых колесах

КМК 3045 KRUPP

Рис. 3. Кран КМК 3045 KRUPP



Рис. 4. Грузовая характеристика крана КМК 3045 KRUPP с телескопической стрелой 10 ... 32 м и откидными гуськами 8 и 13 м.

Масса противовеса 6 т. Опорный контур 6,35x5,7 м
 Угол поворота 360°
 Грузовая характеристика с гуськом дана при угле наклона гуська к продольной оси стрелы 0°

КМК 3045 KRUPP

3. ТЕХНИЧЕСКАЯ ХАРАКТЕРИСТИКА КРАНА 60 GMT-AT KRUPP

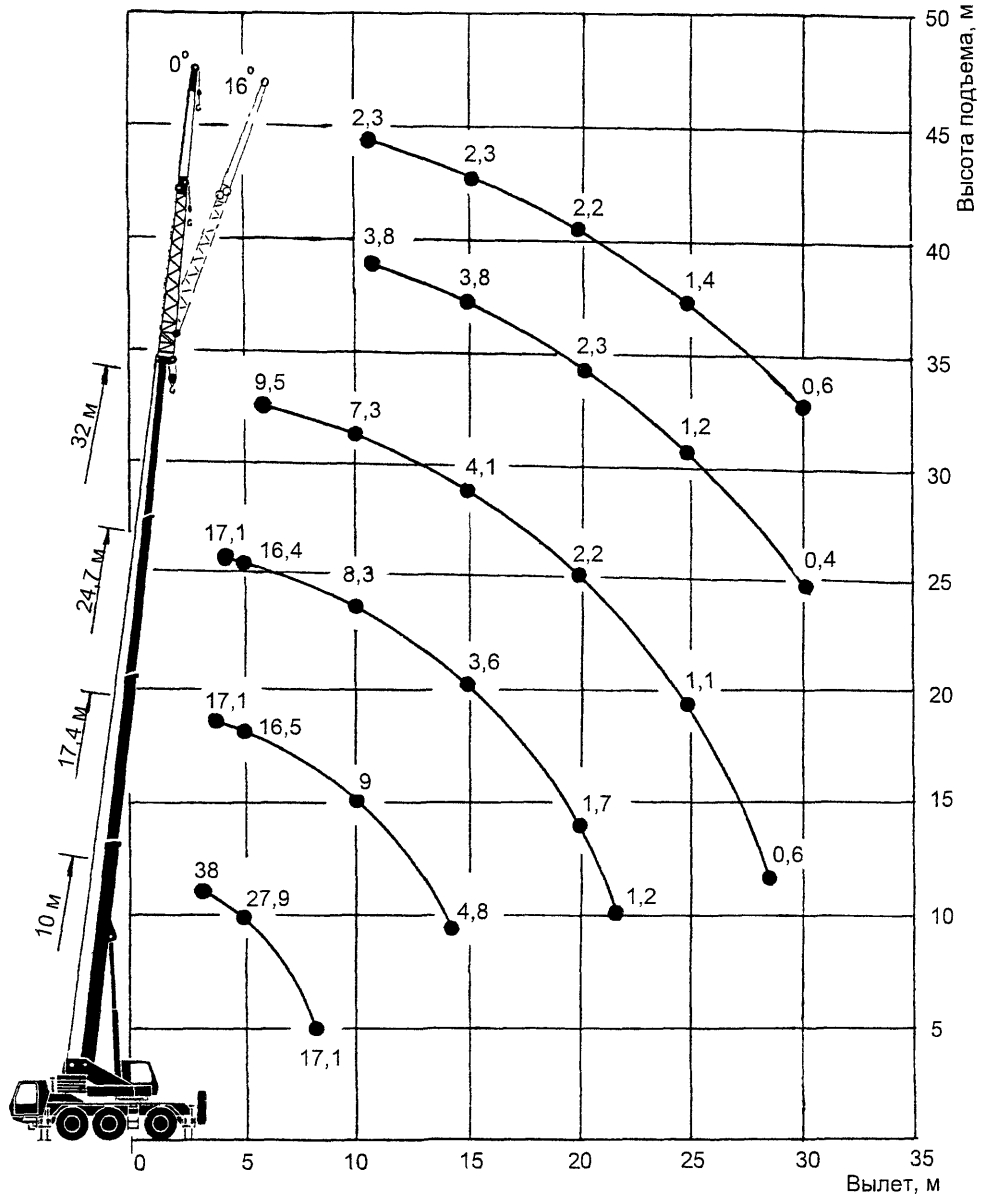
ТИП КРАНА СТРЕЛОВОЙ САМОХОДНЫЙ НА ШАССИ АВТОМОБИЛЬНОГО ТИПА

ТИП ПРИВОДА: ШАССИ ОТ ДВИГАТЕЛЯ, РАСПОЛОЖЕННОГО НА ШАССИ

КРАНОВЫХ МЕХАНИЗМОВ ДИЗЕЛЬ-ГИДРАВЛИЧЕСКИЙ ОТ ДВИГАТЕЛЯ, РАСПОЛОЖЕННОГО НА ПОВОРОТНОЙ ПЛАТФОРМЕ

ВЫНОСНЫХ ОПОР ГИДРАВЛИЧЕСКИЙ

НАИМЕНЬШАЯ ДОПУСТИМАЯ ТЕМПЕРАТУРА ОКРУЖАЮЩЕЙ СРЕДЫ ПРИ ЭКСПЛУАТАЦИИ КРАНА, ГРАД. -25

ДОПУСТИМАЯ СКОРОСТЬ ВЕТРА ДЛЯ РАБОЧЕГО СОСТОЯНИЯ КРАНА, М/С 14

ДОПУСТИМОЕ ДАВЛЕНИЕ ВЕТРА ПРИ РАБОТЕ КРАНА, КГ/М² 25

ТИП РАБОЧЕГО ОБОРУДОВАНИЯ КРАНА ТЕЛЕСКОПИЧЕСКАЯ СТРЕЛА КОРОБЧАТОГО СЕЧЕНИЯ С ОТКИДНЫМ ГУСЬКОМ РЕШЕТЧАТОЙ КОНСТРУКЦИИ

РАБОЧЕЕ ОБОРУДОВАНИЕ КРАНА: ГЛАВНАЯ СТРЕЛА ТЕЛЕСКОПИЧЕСКАЯ С ТРЕМЯ ВЫДВИЖНЫМИ СЕКЦИЯМИ И ОТКИДНЫМ ГУСЬКОМ

НАИБОЛЬШАЯ ДЛИНА СТРЕЛЫ, М 37,2
ДЛИНА ГУСЬКА, М 10

ТИП ПОДВЕСКИ СТРЕЛЫ ЖЕСТКАЯ

ДОПУСТИМЫЙ УКЛОН МЕСТА УСТАНОВКИ КРАНА, ГРАД.:
ПРИ РАБОТЕ НА ВЫНОСНЫХ ОПОРАХ 3
ПРИ РАБОТЕ БЕЗ ВЫНОСНЫХ ОПОР 3

НАИБОЛЬШАЯ ГРУЗОПОДЪЕМНОСТЬ, Т*:
ГЛАВНЫЙ ПОДЪЕМ (СТРЕЛА НАЗАД В СЕКТОРЕ ± 10 ГРАД., ПРОТИВОВЕС 11 Т) 57
ВСПОМОГАТЕЛЬНЫЙ ПОДЪЕМ (СТРЕЛА НАЗАД В СЕКТОРЕ ± 10 ГРАД., ПРОТИВОВЕС 11 Т) 6,8

ВЫСОТА ПОДЪЕМА

ВИД РАБОЧЕГО ОБОРУДОВАНИЯ	ВЫСОТА ПОДЪЕМА, М	
	НА НАИМЕНЬШЕМ ВЫЛЕТЕ	НА НАИБОЛЬШЕМ ВЫЛЕТЕ
СТРЕЛА 11,5 М**	12	5,1
СТРЕЛА 20 М	20,8	8
СТРЕЛА 28,5 М	29,5	11
СТРЕЛА 37,2 М***	37,5	11
СТРЕЛА 35,7 М С ГУСЬКОМ 10 М	45,5	23
СТРЕЛА 37,2 М*** С ГУСЬКОМ 10 М	47	26

* ГРУЗОПОДЪЕМНОСТЬ = МАССА ГРУЗА + МАССА КРЮКОВОЙ ОБОЙМЫ + МАССА СТРОПОВОЧНЫХ УСТРОЙСТВ

** ВСЕ ТЕЛЕСКОПИЧЕСКИЕ СЕКЦИИ ВДВИНУТЫ В ГЛАВНУЮ (КОРНЕВУЮ) СЕКЦИЮ СТРЕЛЫ, ДЛИНА СТРЕЛЫ 11,5 М

*** ВСЕ ТЕЛЕСКОПИЧЕСКИЕ СЕКЦИИ ВЫДВИНУТЫ ИЗ ГЛАВНОЙ (КОРНЕВОЙ) СЕКЦИИ СТРЕЛЫ, ДЛИНА СТРЕЛЫ 37,2 М

60 GMT-AT KRUPP

ГЛУБИНА ОПУСКАНИЯ, М	ЗАВИСИТ ОТ КРАТНОСТИ ЗАПАСОВОК	
ВЫЛЕТ (ПРИ НАИБОЛЬШЕЙ ГРУЗОПОДЪЕМНОСТИ), М:		
ГЛАВНЫЙ ПОДЪЕМ		3
ВСПОМОГАТЕЛЬНЫЙ ПОДЪЕМ		8,5
ЗАДНИЙ ГАБАРИТ, М		4,1
СКОРОСТЬ ПОДЪЕМА ГРУЗА, М/МИН:		
ГЛАВНЫЙ ПОДЪЕМ		0...100
ВСПОМОГАТЕЛЬНЫЙ ПОДЪЕМ		0...100
ВРЕМЯ ТЕЛЕСКОПИРОВАНИЯ СТРЕЛЫ, С:		
ТЕЛЕСКОПИЧЕСКАЯ СЕКЦИЯ 1 (ВЫДВИГАЕТСЯ ИЗ КОРНЕВОЙ СЕКЦИИ)		50
ТЕЛЕСКОПИЧЕСКАЯ СЕКЦИЯ 2		45
ТЕЛЕСКОПИЧЕСКАЯ СЕКЦИЯ 3		31
ВРЕМЯ ПОЛНОГО ИЗМЕНЕНИЯ ВЫЛЕТА (ИЗМЕНЕНИЯ УГЛА НАКЛОНА СТРЕЛЫ ОТ -1,4 ДО +80 ГРАД.), С		50
ЧАСТОТА ВРАЩЕНИЯ ПОВОРОТНОЙ ПЛАТФОРМЫ, ОБ/МИН		0...2,5
УГОЛ ПОВОРОТА, ГРАД.		360
ОГРАНИЧЕНИЕ ОДНОВРЕМЕННОСТИ ВЫПОЛНЕНИЯ РАБОЧИХ ОПЕРАЦИЙ		НЕТ
ОГРАНИЧИТЕЛЬ ГРУЗОПОДЪЕМНОСТИ	ЭЛЕКТРОННЫЙ С АВТОМАТИЧЕСКИМ ОТКЛЮЧЕНИЕМ И ЦИФРОВЫМ УКА- ЗАТЕЛЕМ ФАКТИЧЕСКОЙ И ДОПУСТИМОЙ НАГРУЗОК, ВЫЛЕТА СТРЕЛЫ В РАЗЛИЧНЫХ РАБОЧИХ ПОЛОЖЕНИЯХ	

ПРИВОДНЫЕ ДВИГАТЕЛИ:

ДВИГАТЕЛЬ ШАССИ:

ТИП	ДИЗЕЛЬНЫЙ
МОЩНОСТЬ, КВТ	330
ДВИГАТЕЛЬ КРАНОВОЙ УСТАНОВКИ:	
ТИП	ДИЗЕЛЬНЫЙ
МОЩНОСТЬ, КВТ	139

РАЗМЕРЫ ОПОРНОГО КОНТУРА КРАНА, М:

ПРОДОЛЬНЫЙ	8,3
ПОПЕРЕЧНЫЙ	6,7

НАИБОЛЬШЕЕ НАГРУЗКА НА ГРУНТ
ОТ ВЫНОСНОЙ ОПОРЫ, Т 62,1

НАИБОЛЬШЕЕ ДАВЛЕНИЕ НА ГРУНТ ОТ
ВЫНОСНОЙ ОПОРЫ (ПРИ ДИАМЕТРЕ ОПОРНЫХ
ТАРЕЛОК 0,5 М), КГ/СМ² 31,6

НАИБОЛЬШАЯ ТРАНСПОРТНАЯ СКОРОСТЬ
ПЕРЕДВИЖЕНИЯ КРАНА, КМ/Ч 81

НАГРУЗКА НА ОСИ ШАССИ В ТРАНСПОРТНОМ ПОЛОЖЕНИИ
ПРИ СКОРОСТИ 81 КМ/Ч С ПРОТИВОВЕСОМ 11 Т

ВИД РАБОЧЕГО ОБОРУДОВАНИЯ	НАГРУЗКА НА ОСИ, Т	
	НА ДВА ПЕРЕДНИХ МОСТА	НА ДВА ЗАД- НИХ МОСТА
СТРЕЛА БЕЗ ГУСЬКА	2 X 13	2 X 13
СТРЕЛА С ГУСЬКОМ, ЗАКРЕПЛЕННОМ СБОКУ СТРЕЛЫ	2 X 13,53	2 X 12,82

60 GMT-AT KRUPP

НАИБОЛЬШИЙ УКЛОН, ПРЕОДОЛЕВАЕМЫЙ КРАНОМ
В ТРАНСПОРТНОМ ПОЛОЖЕНИИ, ГРАД. 14

РАЗМЕРЫ КРАНА В ТРАНСПОРТНОМ ПОЛОЖЕНИИ, М:

ДЛИНА	13,745
ШИРИНА	2,75
ВЫСОТА	3,65

ХАРАКТЕРИСТИКА ГРУЗОЗАХВАТНЫХ ОРГАНОВ КРАНА

ГРУЗОПОДЪЕМНОСТЬ КРЮКОВОЙ ОБОЙМЫ, Т	ТИП КРЮКА	КОЛИЧЕСТВО БЛОКОВ В КРЮКОВОЙ ОБОЙМЕ	МАССА КРЮКОВОЙ ОБОЙМЫ, Т
60	ДВУРОГИЙ	7	1
30	ДВУРОГИЙ	3	0,5
10	ОДНОРОГИЙ	1	0,2

МАССА КРАНА

ПОКАЗАТЕЛЬ	МАССА ПРОТИВОВЕСА, Т		
	11	7	1
МАССА КРАНА С ТЕЛЕСКО- ПИЧЕСКОЙ СТРЕЛОЙ, Т	52	48	42
МАССА КРАНА С ТЕЛЕСКО- ПИЧЕСКОЙ СТРЕЛОЙ И ОТКИДНЫМ ГУСЬКОМ ДЛИНОЙ 10 М, Т	52,7	48,7	42,7

МАССА ОСНОВНЫХ ЧАСТЕЙ КРАНА, Т:

ТЕЛЕСКОПИЧЕСКАЯ СТРЕЛА	10,3
ОТКИДНОЙ ГУСЕК	0,69

ПРИ УКРЕПЛЕННОМ СЪОКУ СТРЕЛЫ ОТКИДНОМ ГУСЬКЕ
ГРУЗОПОДЪЕМНОСТЬ КРАНА УМЕНЬШАЕТСЯ

ДЛИНА ТЕЛЕСКОПИ- ЧЕСКОЙ СТРЕЛЫ, М	СНИЖЕНИЕ ГРУЗОПОДЪЕМНОСТИ, Т	
	КРАН НА ОПОРАХ	КРАН БЕЗ ОПОР, СТРЕЛА НАЗАД В СЕКТОРЕ ± 10 ГРАД.
11,5	0,3	0,4
20	0,15	0,2
28,5	0,1	-
37,2	0,08	-

ПРИ РАБОТЕ С ОТКИДНЫМ ГУСЬКОМ НЕОБХОДИМО ВЫДВИНУТЬ
ТЕЛЕСКОПИЧЕСКУЮ СТРЕЛУ НА 37,2 М
ЕСЛИ КРЮКОВАЯ ОБОЙМА ОСНОВНОГО ПОДЪЕМА НЕ СНЯТА
С ГОЛОВКИ ТЕЛЕСКОПИЧЕСКОЙ СТРЕЛЫ, ТО НЕОБХОДИМО
УЧИТЫВАТЬ МАССУ КРЮКОВОЙ ОБОЙМЫ ОСНОВНОГО ПОДЪЕМА

МЕРЫ БЕЗОПАСНОСТИ

1. ПРИ ВЫДВИЖЕНИИ ТЕЛЕСКОПИЧЕСКОЙ СТРЕЛЫ СЛЕДУЕТ
СТРОГО ПРИДЕРЖИВАТЬСЯ ЗНАЧЕНИЙ ПАРАМЕТРОВ И УС-
ЛОВИЙ, ПРИВЕДЕННЫХ В ТАБЛИЦАХ ГРУЗОПОДЪЕМНОСТИ
2. ДАННЫЕ ТАБЛИЦ ГРУЗОПОДЪЕМНОСТИ ДЕЙСТВИТЕЛЬНЫ
ПРИ ГОРИЗОНТАЛЬНОЙ УСТАНОВКЕ КРАНА НА ВЫНОСНЫЕ
ОПОРЫ
3. ЕСЛИ НА КРАНЕ УСТАНОВЛЕН ПРОТИВОВЕС МАССОЙ
МЕНЕЕ 7 Т, ТО ВЫДВИНУТУЮ СТРЕЛУ НЕ РАЗРЕШАЕТСЯ
ОПУСКАТЬ В ГОРИЗОНТАЛЬНОЕ ПОЛОЖЕНИЕ (ДАЖЕ БЕЗ
ГРУЗА) ВО ИЗБЕЖАНИЕ ОПРОКИДЫВАНИЯ КРАНА

60 GMT-AT KRUPP

4. СЕКЦИИ ТЕЛЕСКОПИЧЕСКОЙ СТРЕЛЫ ПРИ ЗАКРЕПЛЕННОМ ГУСЬКЕ НА КОРНЕВОЙ СЕКЦИИ ВЫДВИГАТЬ НЕ РАЗРЕШАЕТСЯ ВО ИЗБЕЖАНИЕ ОПРОКИДЫВАНИЯ
5. ВРАЩЕНИЕ ПОВОРОТНОЙ ПЛАТФОРМЫ РАЗРЕШАЕТСЯ ПРИ УСТАНОВКЕ КРАНА НА ВЫНОСНЫХ ОПОРАХ. В ПРОТИВНОМ СЛУЧАЕ ВОЗМОЖНО ОПРОКИДЫВАНИЕ КРАНА
6. ПРИ РАБОТЕ БЕЗ ВЫНОСНЫХ ОПОР НЕОБХОДИМО ДЛЯ ПОВЫШЕНИЯ БЕЗОПАСНОСТИ ВЫДВИНУТЬ ВЫНОСНЫЕ ОПОРЫ НА КОРОТКОЕ РАССТОЯНИЕ ОТ ГРУНТА
7. ГРУЗОПОДЪЕМНОСТЬ В ТАБЛИЦАХ УКАЗАНА В МЕТРИЧЕСКИХ ТОННАХ. ПРИ ДИНАМИЧЕСКИХ НАГРУЗКАХ И СИЛЬНОМ ВЕТРЕ НЕОБХОДИМО СНИЖАТЬ ГРУЗОПОДЪЕМНОСТЬ ОТНОСИТЕЛЬНО ТАБЛИЧНЫХ ЗНАЧЕНИЙ

ГРУЗОПОДЪЕМНОСТЬ ТЕЛЕСКОПИЧЕСКОЙ СТРЕЛЫ
ПРОТИВОВЕС 1 Т; ОПОРНЫЙ КОНТУР 8,3 X 6,7 М; РАБОЧАЯ ЗОНА 360 ГРАД.

	ДЛИНА ТЕЛЕСКОПИЧЕСКОЙ СТРЕЛЫ, М							
	11,5*	20	28,5	37,2		20	28,5	37,2
ВЫЛЕТ, М	ГРУЗОПОДЪЕМНОСТЬ, Т				ВЫЛЕТ, М	ГРУЗОПОДЪЕМНОСТЬ, Т		
3	57				20		1,8	2,4
3,5	48,4	34			21		1,4	2
4	44,3	34			22		1	1,7
4,5	40,8	34			23			1,4
5	37,2	33,8	19		24			1,2
6	28,7	28,5	19		25			1
7	22	21,9	18		26			
8	17,5	17,5	16,5	11,4	27			
9	14	14,2	14,3	11,4	28			
10		11,8	11,3	11	29			
11		9,9	9,2	9,6	30			
12		8,1	7,7	9,1	31			
13		6,9	6,5	6,9	32			
14		5,8	5,4	5,9	33			
15		5	4,5	5,1	34			
16		4,2	3,8	4,4	35			
17		3,5	3,2	3,8	36			
18			2,7	3,3	37			
19			2,2	2,8	38			

* СТРЕЛА НАЗАД В СЕКТОРЕ ± 10 ГРАД.

ГРУЗОПОДЪЕМНОСТЬ ТЕЛЕСКОПИЧЕСКОЙ СТРЕЛЫ
ПРОТИВОВЕС 7 Т; ОПОРНЫЙ КОНТУР 8,3 X 6,7 М; РАБОЧАЯ ЗОНА 360 ГРАД.

	ДЛИНА ТЕЛЕСКОПИЧЕСКОЙ СТРЕЛЫ, М							
	11,5*	20	28,5	37,2		20	28,5	37,2
ВЫЛЕТ, М	ГРУЗОПОДЪЕМНОСТЬ, Т				ВЫЛЕТ, М	ГРУЗОПОДЪЕМНОСТЬ, Т		
3	57				20		3,6	4,4
3,5	49,4	34			21		3,1	4
4	45,2	34			22		2,6	3,6
4,5	41,6	34			23		2,3	3,2
5	38,5	33,8	19		24		1,9	2,8
6	33,1	29,9	19		25		1,6	2,4
7	27,5	26,9	18		26			2,1
8	22,2	22,1	16,5	11,4	27			1,9
9	18,3	18,2	15,1	11,4	28			1,7
10		15,4	13,8	11	29			1,4
11		13,1	12,7	10,4	30			1,2
12		11,3	11,2	9,8	31			1
13		9,8	9,7	9,2	32			
14		8,5	8,4	8,7	33			
15		7,4	7,4	8	34			
16		6,5	6,3	7	35			
17		5,7	5,6	6,3	36			
18			4,8	5,6	37			
19			4,2	5	38			

* СТРЕЛА НАЗАД В СЕКТОРЕ ± 10 ГРАД.

ГРУЗОПОДЪЕМНОСТЬ ТЕЛЕСКОПИЧЕСКОЙ СТРЕЛЫ
ПРОТИВОВЕС 11 Т; ОПОРНЫЙ КОНТУР 8,3 X 6,7 М; РАБОЧАЯ ЗОНА 360 ГРАД.

	ДЛИНА ТЕЛЕСКОПИЧЕСКОЙ СТРЕЛЫ, М							
	11,5*	20	28,5	37,2		20	28,5	37,2
ВЫЛЕТ, М	ГРУЗОПОДЪЕМНОСТЬ, Т				ВЫЛЕТ, М	ГРУЗОПОДЪЕМНОСТЬ, Т		
3	57				20		4,8	5,7
3,5	51,3	34			21		4,2	5,2
4	46,3	34			22		3,8	4,7
4,5	42,5	34			23		3,4	4,2
5	39	33,8	19		24		2,9	3,9
6	33,8	29,9	19		25		2,5	3,5
7	29,4	26,9	18		26			3,2
8	25,1	24,2	16,5	11,4	27			2,8
9	20,9	20,9	15,1	11,4	28			2,5
10		17,6	13,8	11	29			2,3
11		15,2	12,7	10,4	30			2,1
12		13,1	11,6	9,8	31			1,8
13		11,4	10,5	9,2	32			1,6
14		10	9,8	8,7	33			1,4
15		8,9	8,8	8	34			1,2
16		7,9	7,8	7,6	35			
17		6,9	6,9	7,1	36			
18			6,1	6,6	37			
19			5,5	6,1	38			

* СТРЕЛА НАЗАД В СЕКТОРЕ ± 10 ГРАД.

ГРУЗОПОДЪЕМНОСТЬ ТЕЛЕСКОПИЧЕСКОЙ СТРЕЛЫ С ОТКИДНЫМИ ГУСЬКОМ 10 М
ОПОРНЫЙ КОНТУР 8,35 X 7,2 М; РАБОЧАЯ ЗОНА 360 ГРАД.

	ДЛИНА ТЕЛЕСКОПИЧЕСКОЙ СТРЕЛЫ, М					
	ПРОТИВОВЕС 1 Т		ПРОТИВОВЕС 7 Т		ПРОТИВОВЕС 11 Т	
	35,7	37,2	35,7	37,2	35,7	37,2
ВЫЛЕТ, М	ГРУЗОПОДЪЕМНОСТЬ, Т					
8,5	6,8		6,8		6,8	
9	6,6		6,6		6,6	
10	6,3	5,2	6,3	5,2	6,3	5,2
11	6	5,2	6	5,2	6	5,2
12	5,7	5,2	5,7	5,2	5,7	5,2
13	5,4	5,2	5,4	5,2	5,4	5,2
14	5,1	5,2	5,1	5,2	5,1	5,2
15	4,8	5,1	4,8	5,1	4,8	5,1
16	4,6	4,6	4,6	4,8	4,6	4,8
17	4	4	4,4	4,6	4,4	4,6
18	3,5	3,5	4,2	4,4	4,2	4,4
19	3	3	4	4,2	4	4,2
20	2,4	2,3	3,9	4,1	3,9	4,1
21	2	2	3,7	3,9	3,7	3,9
22	1,8	1,7	3,6	3,7	3,6	3,8
23	1,5	1,4	3,4	3,3	3,4	3,6
24	1,5	1,4	3,1	3	3,3	3,5
25	1,3	1,2	2,8	2,8	3,1	3,3
26	1,1	1	2,5	2,5	3	3,1
27	0,9		2,2	2,2	2,8	2,9
28			2	2	2,7	2,8
29			1,8	1,8	2,6	2,6
30			1,6	1,6	2,4	2,4
31			1,4	1,4	2,2	2,2
32			1,3	1,2	2	2
33			1,1	1	1,8	1,8
34			1	0,9	1,7	1,7
35					1,5	1,5
36					1,4	1,4
37					1,2	1,2
38					1,1	1,1

60 GMT-AT KRUPP

ГРУЗОПОДЪЕМНОСТЬ ТЕЛЕСКОПИЧЕСКОЙ СТРЕЛЫ
КРАН НЕ УСТАНОВЛЕН НА ВЫНОСНЫЕ ОПОРЫ* ; РАБОЧАЯ ЗОНА ± 10 ГРАД. НАЗАД

	ДЛИНА ТЕЛЕСКОПИЧЕСКОЙ СТРЕЛЫ, М			
	11,5	20	11,6	20,4
ВЫЛЕТ, М	ПРОТИВОВЕС 7 Т		ПРОТИВОВЕС 11 Т	
	ГРУЗОПОДЪЕМНОСТЬ, Т			
3	16,7		16,7	
3,5	15,1	15,1	15,1	15,1
4	13,6	13,6	13,6	13,6
4,5	12,3	12,3	12,3	12,3
5	11,2	11,2	11,2	11,2
6	9,1	9,1	9,1	9,1
7	7,5	7,5	7,5	7,5
8	6,1	6,1	6,1	6,1
9	4,9	4,9	4,9	4,9
10		4,1		4,1
11		3,3		3,3
12		2,6		2,6
13		2,2		2,2
14		1,7		1,7

* В МОСКВЕ МОСКОВСКИМ ГОРОДСКИМ ОКРУГОМ ГОСГОРТЕХНАДЗОРА РОССИИ ПЕРЕДВИЖЕНИЕ КРАНОВ АВТОМОБИЛЬНЫХ, НА ШАССИ АВТОМОБИЛЬНОГО ТИПА И ПНЕВМОКОЛЕСНЫХ С ГРУЗОМ НА КРЮКЕ И РАБОТА КРАНОВ БЕЗ УСТАНОВКИ ИХ НА ВСЕ ИМЕЮЩИЕСЯ ВЫНОСНЫЕ ОПОРЫ ЗАПРЕЩЕНА

- ПРИМЕЧАНИЯ: 1. ВСЕ ТЕЛЕСКОПИЧЕСКИЕ СЕКЦИИ ВДВИНУТЫ В КОРНЕВУЮ СЕКЦИЮ, ИЛИ ВЫДВИНУТА ПОЛНОСТЬЮ ТОЛЬКО ПЕРВАЯ ТЕЛЕСКОПИЧЕСКАЯ СЕКЦИЯ.
2. ПЕРЕДВИЖЕНИЕ КРАНА С ГРУЗОМ НА КРЮКЕ РАЗРЕШАЕТСЯ ТОЛЬКО ПРИ СТРЕЛЕ 0 ГРАД. НАЗАД. СКОРОСТЬ ПЕРЕДВИЖЕНИЯ - ШАГОВАЯ. ПЕРЕДВИЖЕНИЕ ПЛАВНОЕ, НЕ ДОПУСКАЯ РАСКАЧИВАНИЯ ГРУЗА.

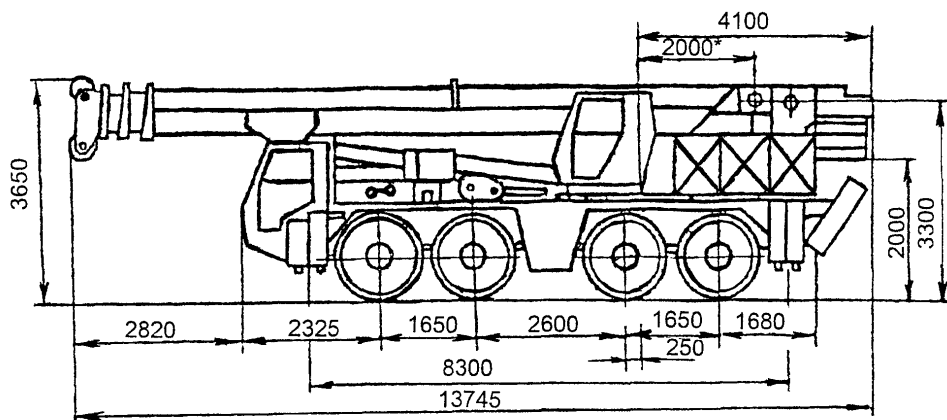

* - расстояние от оси вращения до оси пяты стрелы

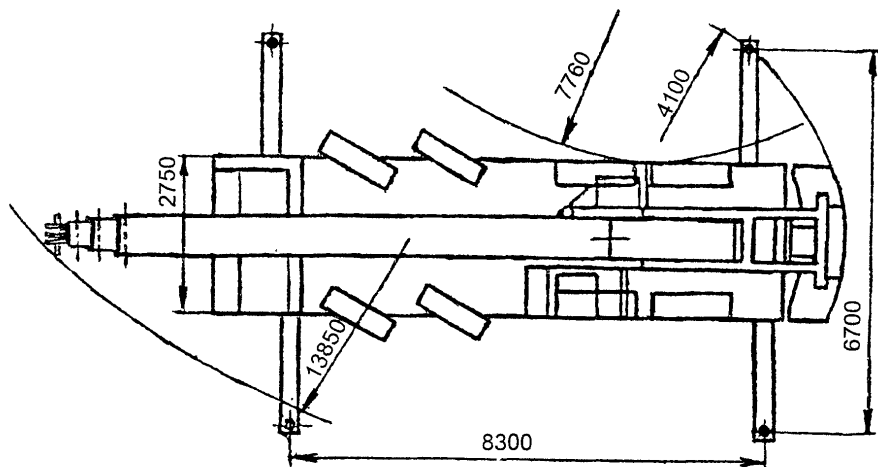

Размер выносной опоры в плане

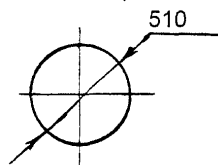

Сечение стрелы

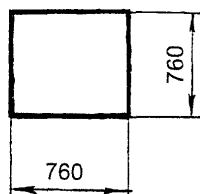

60 GMT-AT КРУПП

Рис. 5. Кран 60 GMT-AT KRUPP

Грузоподъемность обоймы, т	60	30	10
Количество блоков	7	3	1
Расстояние Н, м	1,8	1,8	1,8
Масса обоймы, т	1	0,5	0,2

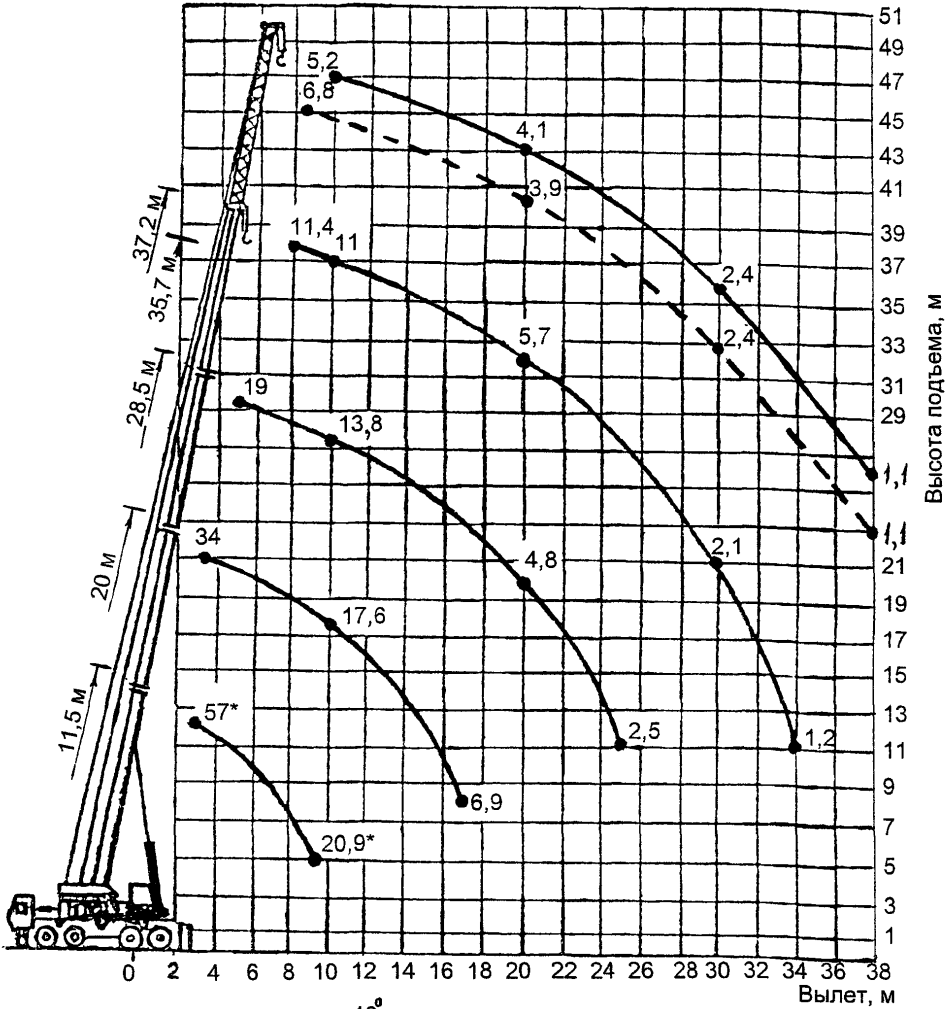
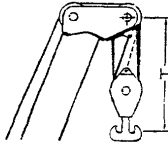

* - стрела назад в секторе $\pm 10^\circ$
 - - - - - стрела длиной 35,7 м с гуськом 10 м

Рис. 6. Грузовая характеристика крана 60 GMT-AT KRUPP с телескопической стрелой 11,5 ... 37,2 м и гуськом 10 м.

Масса противовеса 11 т. Опорный контур 8,3х6,7 м.
 Грузовая характеристика телескопической стрелы длиной 37,2 м с гуськом дана при угле наклона гуська к продольной оси стрелы 0°.

4. ТЕХНИЧЕСКАЯ ХАРАКТЕРИСТИКА КРАНА 70 GMT-AT KRUPP

ТИП КРАНА	СТРЕЛОВОЙ САМОХОДНЫЙ НА ШАССИ АВТОМОБИЛЬНОГО ТИПА	НАИБОЛЬШАЯ ГРУЗОПОДЪЕМНОСТЬ, Т*: ГЛАВНЫЙ ПОДЪЕМ (СТРЕЛА НАЗАД В СЕКТОРЕ ± 10 ГРАД., ПРОТИВОВЕС 11 Т)	66,5
ТИП ПРИВОДА: ШАССИ	ОТ ДВИГАТЕЛЯ, РАСПОЛОЖЕННОГО НА ШАССИ	ВСПОМОГАТЕЛЬНЫЙ ПОДЪЕМ (СТРЕЛА НАЗАД В СЕКТОРЕ ± 10 ГРАД., ПРОТИВОВЕС 11 Т)	6,8
КРАНОВЫХ МЕХАНИЗМОВ	ДИЗЕЛЬ-ГИДРАВЛИЧЕСКИЙ ОТ ДВИГАТЕЛЯ, РАСПОЛОЖЕННОГО НА ПОВОРОТНОЙ ПЛАТФОРМЕ	ВЫСОТА ПОДЪЕМА, М: НАИБОЛЬШАЯ (ПРИ НАИБОЛЬШЕЙ ГРУЗОПОДЪЕМНОСТИ) НА ГЛАВНОЙ СТРЕЛЕ**	12
ВЫНОСНЫХ ОПОР	ГИДРАВЛИЧЕСКИЙ	НАИБОЛЬШАЯ С ГУСЬКОМ 10 М***	47
НАИМЕНЬШАЯ ДОПУСТИМАЯ ТЕМПЕРАТУРА ОКРУЖАЮЩЕЙ СРЕДЫ ПРИ ЭКСПЛУАТАЦИИ КРАНА, ГРАД.	-25	ГЛУБИНА ОПУСКАНИЯ, М	4,1
ДОПУСТИМАЯ СКОРОСТЬ ВЕТРА ДЛЯ РАБОЧЕГО СОСТОЯНИЯ КРАНА, М/С	14	ВЫЛЕТ (ПРИ НАИБОЛЬШЕЙ ГРУЗОПОДЪЕМНОСТИ), М: ГЛАВНЫЙ ПОДЪЕМ	3
ДОПУСТИМОЕ ДАВЛЕНИЕ ВЕТРА ПРИ РАБОТЕ КРАНА, КГ/М ²	25	ВСПОМОГАТЕЛЬНЫЙ ПОДЪЕМ	8,5
ТИП РАБОЧЕГО ОБОРУДОВАНИЯ КРАНА	ТЕЛЕСКОПИЧЕСКАЯ СТРЕЛА КОРОБЧАТОГО СЕЧЕНИЯ С ОТКИДНЫМ ГУСЬКОМ	ЗАДНИЙ ГАБАРИТ, М	4,1
РАБОЧЕЕ ОБОРУДОВАНИЕ КРАНА: ГЛАВНАЯ СТРЕЛА	ТЕЛЕСКОПИЧЕСКАЯ С ТРЕМЯ ВЫДВИЖНЫМИ СЕКЦИЯМИ И ОТКИДНЫМ ГУСЬКОМ	СКОРОСТЬ ПОДЪЕМА ГРУЗА, М/МИН: ГЛАВНЫЙ ПОДЪЕМ	0...100
НАИБОЛЬШАЯ ДЛИНА СТРЕЛЫ, М	37,2	ВСПОМОГАТЕЛЬНЫЙ ПОДЪЕМ	0...100
ДЛИНА ГУСЬКА, М	10	ВРЕМЯ ТЕЛЕСКОПИРОВАНИЯ СТРЕЛЫ, С: ТЕЛЕСКОПИЧЕСКАЯ СЕКЦИЯ 1 (ВЫДВИГАЕТСЯ ИЗ КОРНЕВОЙ СЕКЦИИ)	50
ТИП ПОДВЕСКИ СТРЕЛЫ	ЖЕСТКАЯ	ТЕЛЕСКОПИЧЕСКАЯ СЕКЦИЯ 2	45
ДОПУСТИМЫЙ УКЛОН МЕСТА УСТАНОВКИ КРАНА, ГРАД.: ПРИ РАБОТЕ НА ВЫНОСНЫХ ОПОРАХ	3	ТЕЛЕСКОПИЧЕСКАЯ СЕКЦИЯ 3	31
ПРИ РАБОТЕ БЕЗ ВЫНОСНЫХ ОПОР	3	* ГРУЗОПОДЪЕМНОСТЬ = МАССА ГРУЗА + МАССА КРЮКОВОЙ ОБОЙМЫ + МАССА СТРОПОВОЧНЫХ УСТРОЙСТВ	
		** ВСЕ ТЕЛЕСКОПИЧЕСКИЕ СЕКЦИИ ВДВИНУТЫ В ГЛАВНУЮ (КОРНЕВУЮ) СЕКЦИЮ СТРЕЛЫ, ДЛИНА СТРЕЛЫ 11,5 М	
		*** ВСЕ ТЕЛЕСКОПИЧЕСКИЕ СЕКЦИИ ВЫДВИНУТЫ ИЗ ГЛАВНОЙ (КОРНЕВОЙ) СЕКЦИИ СТРЕЛЫ, ДЛИНА СТРЕЛЫ 37,2 М	
		70 GMT-AT KRUPP	

ВРЕМЯ ПОЛНОГО ИЗМЕНЕНИЯ ВЫЛЕТА (ИЗМЕНЕНИЯ УГЛА НАКЛОНА СТРЕЛЫ ОТ -1,4 ДО +80 ГРАД.), С 50

ЧАСТОТА ВРАЩЕНИЯ ПОВОРОТНОЙ ПЛАТФОРМЫ, ОБ/МИН 0...2,5

УГОЛ ПОВОРОТА, ГРАД. 360

ОГРАНИЧЕНИЕ ОДНОВРЕМЕННОСТИ ВЫПОЛНЕНИЯ РАБОЧИХ ОПЕРАЦИЙ НЕТ

ОГРАНИЧИТЕЛЬ ГРУЗОПОДЪЕМНОСТИ ЭЛЕКТРОННЫЙ С АВТОМАТИЧЕСКИМ ОТКЛЮЧЕНИЕМ И ЦИФРОВЫМ УКАЗАТЕЛЕМ ФАКТИЧЕСКОЙ И ДОПУСТИМОЙ НАГРУЗОК, ВЫЛЕТА СТРЕЛЫ В РАЗЛИЧНЫХ РАБОЧИХ ПОЛОЖЕНИЯХ

ПРИВОДНЫЕ ДВИГАТЕЛИ:

ДВИГАТЕЛЬ ШАССИ: ДИЗЕЛЬНЫЙ
 ТИП ДИЗЕЛЬНЫЙ
 МОЩНОСТЬ, КВТ 330
 ДВИГАТЕЛЬ КРАНОВОЙ УСТАНОВКИ: ДИЗЕЛЬНЫЙ
 ТИП ДИЗЕЛЬНЫЙ
 МОЩНОСТЬ, КВТ 139

РАЗМЕРЫ ОПОРНОГО КОНТУРА КРАНА, М:
 ПРОДОЛЬНЫЙ 8,3
 ПОПЕРЕЧНЫЙ 6,7

НАИБОЛЬШЕЕ НАГРУЗКА НА ГРУНТ ОТ ВЫНОСНОЙ ОПОРЫ, Т 62,1

НАИБОЛЬШЕЕ ДАВЛЕНИЕ НА ГРУНТ ОТ ВЫНОСНОЙ ОПОРЫ (ПРИ ДИАМЕТРЕ ОПОРНЫХ ТАРЕЛОК 0,5 М), КГ/СМ² 31,6

НАИБОЛЬШАЯ ТРАНСПОРТНАЯ СКОРОСТЬ ПЕРЕДВИЖЕНИЯ КРАНА, КМ/Ч 81

НАГРУЗКА НА ОСИ ШАССИ В ТРАНСПОРТНОМ ПОЛОЖЕНИИ ПРИ СКОРОСТИ 81 КМ/Ч С ПРОТИВОВЕСОМ 11 Т

ВИД РАБОЧЕГО ОБОРУДОВАНИЯ	НАГРУЗКА НА ОСИ, Т	
	НА ДВА ПЕРЕДНИХ МОСТА	НА ДВА ЗАДНИХ МОСТА
СТРЕЛА БЕЗ ГУСЬКА	2 X 13	2 X 13
СТРЕЛА С ГУСЬКОМ, ЗАКРЕПЛЕННОМ СБОКУ СТРЕЛЫ	2 X 13,53	2 X 12,82

НАИБОЛЬШИЙ УКЛОН, ПРЕОДОЛЕВАЕМЫЙ КРАНОМ В ТРАНСПОРТНОМ ПОЛОЖЕНИИ, ГРАД. 15

РАЗМЕРЫ КРАНА В ТРАНСПОРТНОМ ПОЛОЖЕНИИ, М:

ДЛИНА 13,745
 ШИРИНА 2,75
 ВЫСОТА 3,65

ХАРАКТЕРИСТИКА ГРУЗОЗАХВАТНЫХ ОРГАНОВ КРАНА

ГРУЗОПОДЪЕМНОСТЬ КРЮКОВОЙ ОБОЙМЫ, Т	ТИП КРЮКА	КОЛИЧЕСТВО БЛОКОВ В КРЮКОВОЙ ОБОЙМЕ	МАССА КРЮКОВОЙ ОБОЙМЫ, Т
70	ДВУРОГИЙ	7	1
30	ДВУРОГИЙ	3	0,5
10	ОДНОРОГИЙ	1	0,2

70 GMT-AT KRUPP

ШАССИ:

КОЛЕСНАЯ ФОРМУЛА 4 X 2
 БАЗА, М 4,25
 КОЛЕЯ, М 2,26

РАДИУС ПОВОРОТА ПО ВНЕШНЕМУ
 СЛЕДУ НАРУЖНОГО КОЛЕСА, М 13,85

МАССА КРАНА

ПОКАЗАТЕЛЬ	МАССА ПРОТИВОВЕСА, Т		
	11	7	1
МАССА КРАНА С ТЕЛЕСКОПИЧЕСКОЙ СТРЕЛОЙ, Т	52	48	42
МАССА КРАНА С ТЕЛЕСКОПИЧЕСКОЙ СТРЕЛОЙ И ОТКИДНЫМ ГУСЬКОМ ДЛИНОЙ 10 М, Т	52,7	48,7	42,7

МАССА ОСНОВНЫХ ЧАСТЕЙ КРАНА, Т:

ТЕЛЕСКОПИЧЕСКАЯ СТРЕЛА 10,3
 ОТКИДНОЙ ГУСЕК 0,69

МЕРЫ БЕЗОПАСНОСТИ

1. ПРИ ВЫДВИЖЕНИИ ТЕЛЕСКОПИЧЕСКОЙ СТРЕЛЫ СЛЕДУЕТ СТРОГО ПРИДЕРЖИВАТЬСЯ ЗНАЧЕНИЙ ПАРАМЕТРОВ И УСЛОВИЙ, ПРИВЕДЕННЫХ В ТАБЛИЦАХ ГРУЗОПОДЪЕМНОСТИ
2. ДАННЫЕ ТАБЛИЦ ГРУЗОПОДЪЕМНОСТИ ДЕЙСТВИТЕЛЬНЫ ПРИ ГОРИЗОНТАЛЬНОЙ УСТАНОВКЕ КРАНА НА ВЫНОСНЫЕ ОПОРЫ

3. ЕСЛИ НА КРАНЕ УСТАНОВЛЕН ПРОТИВОВЕС МАССОЙ МЕНЕЕ 7 Т, ТО ВЫДВИНУТУЮ СТРЕЛУ НЕ РАЗРЕШАЕТСЯ ОПУСКАТЬ В ГОРИЗОНТАЛЬНОЕ ПОЛОЖЕНИЕ (ДАЖЕ БЕЗ ГРУЗА) ВО ИЗБЕЖАНИЕ ОПРОКИДЫВАНИЯ КРАНА
4. СЕКЦИИ ТЕЛЕСКОПИЧЕСКУЮ СТРЕЛЫ ПРИ ЗАКРЕПЛЕННОМ ГУСЬКЕ ИЗ КОРНЕВОЙ СЕКЦИИ ВЫДВИГАТЬ НЕ РАЗРЕШАЕТСЯ ВО ИЗБЕЖАНИЕ ОПРОКИДЫВАНИЯ
5. ВРАЩЕНИЕ ПОВОРОТНОЙ ПЛАТФОРМЫ РАЗРЕШАЕТСЯ ПРИ УСТАНОВКЕ КРАНА НА ВЫНОСНЫХ ОПОРАХ. В ПРОТИВНОМ СЛУЧАЕ ВОЗМОЖНО ОПРОКИДЫВАНИЕ КРАНА
6. ПРИ РАБОТЕ БЕЗ ВЫНОСНЫХ ОПОР НЕОБХОДИМО ДЛЯ ПОВЫШЕНИЯ БЕЗОПАСНОСТИ ВЫДВИНУТЬ ВЫНОСНЫЕ ОПОРЫ НА КОРОТКОЕ РАССТОЯНИЕ ОТ ГРУНТА
7. ГРУЗОПОДЪЕМНОСТЬ В ТАБЛИЦАХ УКАЗАНА В МЕТРИЧЕСКИХ ТОННАХ. ПРИ ДИНАМИЧЕСКИХ НАГРУЗКАХ И СИЛЬНОМ ВЕТРЕ НЕОБХОДИМО СНИЖАТЬ ГРУЗОПОДЪЕМНОСТЬ ОТНОСИТЕЛЬНО ТАБЛИЧНЫХ ЗНАЧЕНИЙ
8. ЗНАЧЕНИЯ ГРУЗОПОДЪЕМНОСТИ НА ТЕЛЕСКОПИЧЕСКОЙ СТРЕЛЕ ПРИВЕДЕНЫ БЕЗ УЧЕТА МАССЫ ГУСЬКА
9. ВСЕ ТАБЛИЧНЫЕ И ГРАФИЧЕСКИЕ ЗНАЧЕНИЯ ВЫЛЕТА (И ВЫСОТЫ ПОДЪЕМА) ПРИВЕДЕНЫ БЕЗ УЧЕТА ПРОГИБА СТРЕЛЫ

ГРУЗОВЫЕ ХАРАКТЕРИСТИКИ КРАНА 70 GMT-AT KRUPP
ПРОТИВОВЕС 11 Т; РАБОЧАЯ ЗОНА 360 ГРАД.

ВИД РАБОЧЕГО ОБОРУДОВАНИЯ	ПОЛОЖЕНИЕ ВЫНОСНЫХ ОПОР	ВЫЛЕТ, М		ГРУЗОПОДЪЕМНОСТЬ, Т		ВЫСОТА ПОДЪЕМА, М	
		НАИМЕНЬШИЙ	НАИБОЛЬШИЙ	НА НАИМЕНЬШЕМ ВЫЛЕТЕ	НА НАИБОЛЬШЕМ ВЫЛЕТЕ	НА НАИМЕНЬШЕМ ВЫЛЕТЕ	НА НАИБОЛЬШЕМ ВЫЛЕТЕ
ГЛАВНЫЙ ПОДЪЕМ							
СТРЕЛА 11,5 М	НА ОПОРАХ	3/3*	9/9*	57/66,5*	20,9/20,9*	12/12*	5,1/5,1*
СТРЕЛА 11,5 М	БЕЗ ОПОР	3*	9*	16,7*	4,9*	12*	5,1*
СТРЕЛА 20 М	НА ОПОРАХ	3,5	17	34	6,9	20,8	8
СТРЕЛА 20 М	БЕЗ ОПОР	3,5*	14*	15,1*	1,7*	20,8*	13,1*
СТРЕЛА 28,5 М	НА ОПОРАХ	5	25	19	2,5	29,5	11
СТРЕЛА 37,2 М	НА ОПОРАХ	8	34	11,4	1,2	37,5	11
ВСПОМОГАТЕЛЬНЫЙ ПОДЪЕМ							
СТРЕЛА 35,7 М С ГУСЬКОМ ДЛИНОЙ 10 М	НА ОПОРАХ	10*	38*	5,2*	1,1*	45,5*	23*
СТРЕЛА 37,2 М С ГУСЬКОМ ДЛИНОЙ 10 М	НА ОПОРАХ	8,5*	38*	6,8*	1,1*	47*	26*

* - СТРЕЛА НАЗАД В СЕКТОРЕ ± 10 ГРАД.

ГРУЗОПОДЪЕМНОСТЬ ТЕЛЕСКОПИЧЕСКОЙ СТРЕЛЫ
ПРОТИВОВЕС 1 Т; ОПОРНЫЙ КОНТУР 8,3 X 6,7 М; РАБОЧАЯ ЗОНА 360 ГРАД.

	ДЛИНА ТЕЛЕСКОПИЧЕСКОЙ СТРЕЛЫ, М							
	11,5*	20	28,5	37,2		20	28,5	37,2
ВЫЛЕТ, М	ГРУЗОПОДЪЕМНОСТЬ, Т				ВЫЛЕТ, М	ГРУЗОПОДЪЕМНОСТЬ, Т		
3	57				20		1,8	2,4
3,5	48,4	34			21		1,4	2
4	44,3	34			22		1	1,7
4,5	40,8	34			23			1,4
5	37,2	33,8	19		24			1,2
6	28,7	28,5	19		25			1
7	22	21,9	18		26			
8	17,5	17,5	16,5	11,4	27			
9	14	14,2	14,3	11,4	28			
10		11,8	11,3	11	29			
11		9,9	9,2	9,6	30			
12		8,1	7,7	9,1	31			
13		6,9	6,5	6,9	32			
14		5,8	5,4	5,9	33			
15		5	4,5	5,1	34			
16		4,2	3,8	4,4	35			
17		3,5	3,2	3,8	36			
18			2,7	3,3	37			
19			2,2	2,8	38			

* СТРЕЛА НАЗАД В СЕКТОРЕ ± 10 ГРАД.

ГРУЗОПОДЪЕМНОСТЬ ТЕЛЕСКОПИЧЕСКОЙ СТРЕЛЫ
ПРОТИВОВЕС 7 Т; ОПОРНЫЙ КОНТУР 8,3 X 6,7 М; РАБОЧАЯ ЗОНА 360 ГРАД.

	ДЛИНА ТЕЛЕСКОПИЧЕСКОЙ СТРЕЛЫ, М							
	11,5*	20	28,5	37,2		20	28,5	37,2
ВЫЛЕТ, М	ГРУЗОПОДЪЕМНОСТЬ, Т				ВЫЛЕТ, М	ГРУЗОПОДЪЕМНОСТЬ, Т		
3	57				20		3,6	4,4
3,5	49,4	34			21		3,1	4
4	45,2	34			22		2,6	3,6
4,5	41,6	34			23		2,3	3,2
5	38,5	33,8	19		24		1,9	2,8
6	33,1	29,9	19		25		1,6	2,4
7	27,5	26,9	18		26			2,1
8	22,2	22,1	16,5	11,4	27			1,9
9	18,3	18,2	15,1	11,4	28			1,7
10		15,4	13,8	11	29			1,4
11		13,1	12,7	10,4	30			1,2
12		11,3	11,2	9,8	31			1
13		9,8	9,7	9,2	32			
14		8,5	8,4	8,7	33			
15		7,4	7,4	8	34			
16		6,5	6,3	7	35			
17		5,7	5,6	6,3	36			
18			4,8	5,6	37			
19			4,2	5	38			

* СТРЕЛА НАЗАД В СЕКТОРЕ ± 10 ГРАД.

ГРУЗОПОДЪЕМНОСТЬ ТЕЛЕСКОПИЧЕСКОЙ СТРЕЛЫ
ПРОТИВОВЕС 11 Т; ОПОРНЫЙ КОНТУР 8,3 X 6,7 М; РАБОЧАЯ ЗОНА 360 ГРАД.

	ДЛИНА ТЕЛЕСКОПИЧЕСКОЙ СТРЕЛЫ, М								
	11,5*	11,5	20	28,5	37,2		20	28,5	37,2
ВЫЛЕТ, М	ГРУЗОПОДЪЕМНОСТЬ, Т					ВЫЛЕТ, М	ГРУЗОПОДЪЕМНОСТЬ, Т		
3	66,5	57				20		4,8	5,7
3,5	60,1	51,3	34			21		4,2	5,2
4	52,7	46,3	34			22		3,8	4,7
4,5	46,5	42,5	34			23		3,4	4,2
5	41,8	39	33,8	19		24		2,9	3,9
6	34,4	33,8	29,9	19		25		2,5	3,5
7	29,4	29,4	26,9	18		26			3,2
8	25,1	25,1	24,2	16,5	11,4	27			2,8
9	20,9	20,9	20,9	15,1	11,4	28			2,5
10			17,6	13,8	11	29			2,3
11			15,2	12,7	10,4	30			2,1
12			13,1	11,6	9,8	31			1,8
13			11,4	10,5	9,2	32			1,6
14			10	9,8	8,7	33			1,4
15			8,9	8,8	8	34			1,2
16			7,9	7,8	7,7	35			
17			6,9	6,9	7,1	36			
18				6,1	6,6	37			
19				5,5	6,1	38			

* СТРЕЛА НАЗАД В СЕКТОРЕ ± 10 ГРАД.

ГРУЗОПОДЪЕМНОСТЬ ТЕЛЕСКОПИЧЕСКОЙ СТРЕЛЫ С ОТКИДНЫМИ ГУСЬКОМ 10 М
ОПОРНЫЙ КОНТУР 8,35 X 7,2 М; РАБОЧАЯ ЗОНА 360 ГРАД.

	ДЛИНА ТЕЛЕСКОПИЧЕСКОЙ СТРЕЛЫ, М					
	ПРОТИВОВЕС 1 Т		ПРОТИВОВЕС 7 Т		ПРОТИВОВЕС 11 Т	
	35,7	37,2	35,7	37,2	35,7	37,2
ВЫЛЕТ, М	ГРУЗОПОДЪЕМНОСТЬ, Т					
8,5	6,8		6,8		6,8	
9	6,6		6,6		6,6	
10	6,3	5,2	6,3	5,2	6,3	5,2
11	6	5,2	6	5,2	6	5,2
12	5,7	5,2	5,7	5,2	5,7	5,2
13	5,4	5,2	5,4	5,2	5,4	5,2
14	5,1	5,2	5,1	5,2	5,1	5,2
15	4,8	5,1	4,8	5,1	4,8	5,1
16	4,6	4,6	4,6	4,8	4,6	4,8
17	4	4	4,4	4,6	4,4	4,6
18	3,5	3,5	4,2	4,4	4,2	4,4
19	3	3	4	4,2	4	4,2
20	2,7	2,6	3,9	4,1	3,9	4,1
21	2,4	2,3	3,7	3,9	3,7	3,9
22	2	2	3,6	3,7	3,6	3,8
23	1,8	1,7	3,4	3,3	3,4	3,6
24	1,5	1,4	3,1	3	3,3	3,5
25	1,3	1,2	2,8	2,8	3,1	3,3
26	1,1	1	2,5	2,5	3	3,1
27	0,9		2,2	2,2	2,8	2,9
28			2	2	2,7	2,8
29			1,8	1,8	2,6	2,6
30			1,6	1,6	2,4	2,4
31			1,4	1,4	2,2	2,2
32			1,3	1,2	2	2
33			1,1	1	1,8	1,8
34			1	0,9	1,7	1,7
35					1,5	1,5
36					1,4	1,4
37					1,2	1,2
38					1,1	1,1

70 GMT-AT KRUPP

**ГРУЗОПОДЪЕМНОСТЬ ТЕЛЕСКОПИЧЕСКОЙ СТРЕЛЫ
КРАН НЕ УСТАНОВЛЕН НА ВЫНОСНЫЕ ОПОРЫ*; РАБОЧАЯ ЗОНА ± 10 ГРАД. НАЗАД**

	ДЛИНА ТЕЛЕСКОПИЧЕСКОЙ СТРЕЛЫ, М			
	11,5	20	11,6	20,4
ВЫЛЕТ, М	ПРОТИВОВЕС 7 Т		ПРОТИВОВЕС 11 Т	
	ГРУЗОПОДЪЕМНОСТЬ, Т			
3	16,7		16,7	
3,5	15,1	15,1	15,1	15,1
4	13,6	13,6	13,6	13,6
4,5	12,3	12,3	12,3	12,3
5	11,2	11,2	11,2	11,2
6	9,1	9,1	9,1	9,1
7	7,5	7,5	7,5	7,5
8	6,1	6,1	6,1	6,1
9	4,9	4,9	4,9	4,9
10		4,1		4,1
11		3,3		3,3
12		2,6		2,6
13		2,2		2,2
14		1,7		1,7

* В МОСКВЕ МОСКОВСКИМ ГОРОДСКИМ ОКРУГОМ ГОСГОРТЕХНАДЗОРА РОССИИ ПЕРЕДВИЖЕНИЕ КРАНОВ АВТОМОБИЛЬНЫХ, НА ШАССИ АВТОМОБИЛЬНОГО ТИПА И ПНЕВМОКОЛЕСНЫХ С ГРУЗОМ НА КРЮКЕ И РАБОТА КРАНОВ БЕЗ УСТАНОВКИ ИХ НА ВСЕ ИМЕЮЩИЕСЯ ВЫНОСНЫЕ ОПОРЫ ЗАПРЕЩЕНА

- ПРИМЕЧАНИЯ: 1. ВСЕ ТЕЛЕСКОПИЧЕСКИЕ СЕКЦИИ ВДВИНУТЫ В КОРНЕВУЮ СЕКЦИЮ, ИЛИ ВЫДВИНУТА ПОЛНОСТЬЮ ТОЛЬКО ПЕРВАЯ ТЕЛЕСКОПИЧЕСКАЯ СЕКЦИЯ.
2. ПЕРЕДВИЖЕНИЕ КРАНА С ГРУЗОМ НА КРЮКЕ РАЗРЕШАЕТСЯ ТОЛЬКО ПРИ СТРЕЛЕ 0 ГРАД. НАЗАД. СКОРОСТЬ ПЕРЕДВИЖЕНИЯ - ШАГОВАЯ. ПЕРЕДВИЖЕНИЕ ПЛАВНОЕ, НЕ ДОПУСКАЯ РАСКАЧИВАНИЯ ГРУЗА.

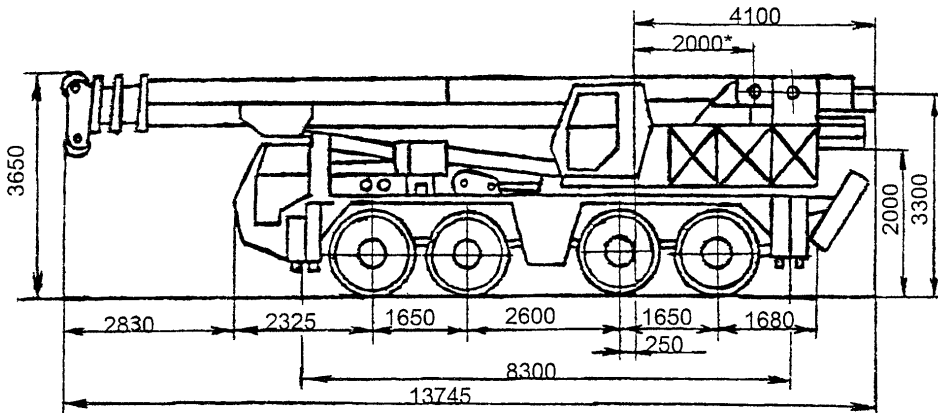

* - расстояние от оси вращения до оси пяты стрелы

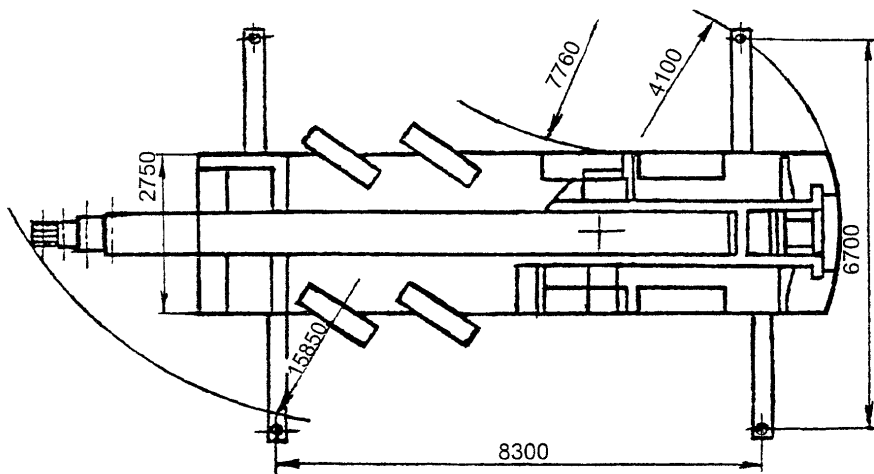

Сечение стрелы

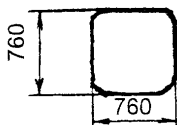

Размер выносной опоры в плане



Рис. 7. Кран 70 GMT-AT KRUPP



Грузоподъемность обоймы, т	60	30	10
Количество блоков	7	3	1
Расстояние Н, м	1,8	1,8	1,8
Масса обоймы, т	1	0,5	0,2

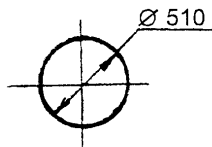
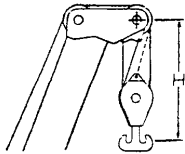
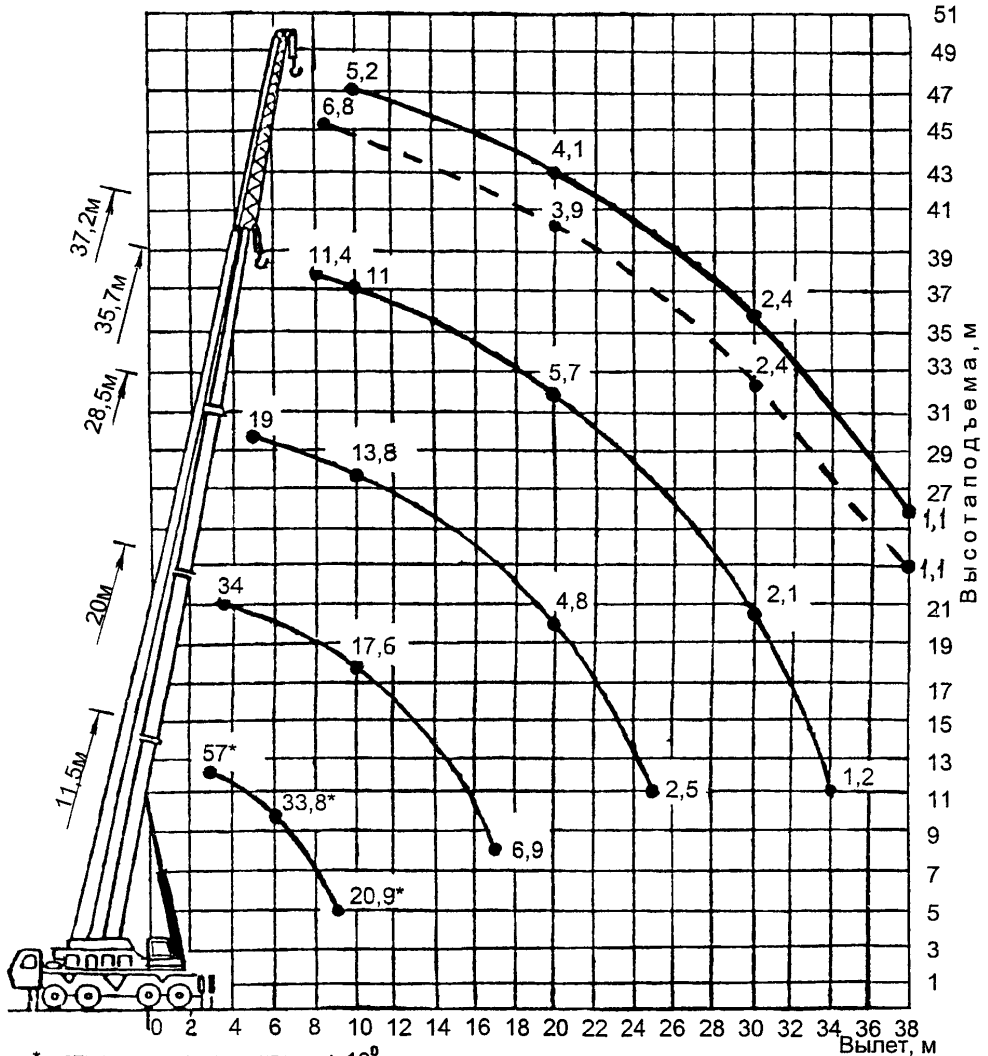

* - стрела назад в секторе $\pm 10^\circ$
 ----- - стрела длиной 35,7 м с гуськом 10 м

Рис. 8. Грузовая характеристика крана 70 GMT-AT KRUPP с телескопической стрелой 11,5 ... 37,2 м и откидным гуськом 10 м.

Угол поворота 360°
 Масса поворота 11 т. Опорный контур 8,3х6,7 м.
 Грузовая характеристика телескопической стрелы длиной 37,2 м с гуськом дана при угле наклона гуська к продольной оси стрелы 0° .

5. ТЕХНИЧЕСКАЯ ХАРАКТЕРИСТИКА КРАНА КМК 4070 KRUPP

ТИП КРАНА	СТРЕЛОВОЙ САМОХОДНЫЙ НА ШАССИ АВТОМОБИЛЬНОГО ТИПА	ВЫСОТА ПОДЪЕМА, М: НАИБОЛЬШАЯ (ПРИ НАИБОЛЬШЕЙ ГРУЗОПОДЪЕМНОСТИ) НА ГЛАВНОЙ СТРЕЛЕ**	13,5
ТИП ПРИВОДА: ШАССИ	ОТ ДВИГАТЕЛЯ, РАСПОЛОЖЕННОГО НА ШАССИ	НАИБОЛЬШАЯ С ГУСЬКОМ 10/16 М***	49/55,5
КРАНОВЫХ МЕХАНИЗМОВ	ДИЗЕЛЬ-ГИДРАВЛИЧЕСКИЙ ОТ ДВИГАТЕЛЯ, РАСПОЛОЖЕННОГО НА ПОВОРОТНОЙ ПЛАТФОРМЕ	ВЫЛЕТ (ПРИ НАИБОЛЬШЕЙ ГРУЗОПОДЪЕМНОСТИ), М: ГЛАВНЫЙ ПОДЪЕМ	3
ВЫНОСНЫХ ОПОР	ГИДРАВЛИЧЕСКИЙ	ВСПОМОГАТЕЛЬНЫЙ ПОДЪЕМ	8
ДОПУСТИМАЯ СКОРОСТЬ ВЕТРА ДЛЯ РАБОЧЕГО СОСТОЯНИЯ КРАНА, М/С	14	ЗАДНИЙ ГАБАРИТ, М	4,07
ТИП РАБОЧЕГО ОБОРУДОВАНИЯ КРАНА	ТЕЛЕСКОПИЧЕСКАЯ СТРЕЛА КОРОБЧАТОГО СЕЧЕНИЯ С ОТКИДНЫМ ГУСЬКОМ РЕШЕТЧАТОЙ КОНСТРУКЦИИ	ДОПУСТИМЫЙ УКЛОН МЕСТА УСТАНОВКИ КРАНА, ГРАД.	3
РАБОЧЕЕ ОБОРУДОВАНИЕ КРАНА: ГЛАВНАЯ СТРЕЛА	ТЕЛЕСКОПИЧЕСКАЯ С ТРЕМЯ ВЫДВИЖНЫМИ СЕКЦИЯМИ И ОТКИДНЫМ ГУСЬКОМ	СКОРОСТЬ ПОДЪЕМА ГРУЗА, М/МИН: ГЛАВНЫЙ ПОДЪЕМ	0...120
НАИБОЛЬШАЯ ДЛИНА СТРЕЛЫ, М	38,1	ВСПОМОГАТЕЛЬНЫЙ ПОДЪЕМ	0...120
ДЛИНА ГУСЬКА, М	10/16	ВРЕМЯ ПОЛНОГО ИЗМЕНЕНИЯ ВЫЛЕТА (ИЗМЕНЕНИЯ УГЛА НАКЛОНА СТРЕЛЫ ОТ -3 ДО +84 ГРАД.), С	45
ТИП ПОДВЕСКИ СТРЕЛЫ	ЖЕСТКАЯ	ВРЕМЯ ТЕЛЕСКОПИРОВАНИЯ СТРЕЛЫ, С	150
НАИБОЛЬШАЯ ГРУЗОПОДЪЕМНОСТЬ, Т*: ГЛАВНЫЙ ПОДЪЕМ	66,5	ЧАСТОТА ВРАЩЕНИЯ ПОВОРОТНОЙ ПЛАТФОРМЫ, ОБ/МИН	0...2,4
ВСПОМОГАТЕЛЬНЫЙ ПОДЪЕМ (СТРЕЛА НАЗАД)	6,8	УГОЛ ПОВОРОТА, ГРАД.	360
* ГРУЗОПОДЪЕМНОСТЬ = МАССА ГРУЗА + МАССА КРЮКОВОЙ ОБОЙМЫ + МАССА СТРОПОВОЧНЫХ УСТРОЙСТВ		ОГРАНИЧЕНИЕ ОДНОВРЕМЕННОСТИ ВЫПОЛНЕНИЯ РАБОЧИХ ОПЕРАЦИЙ	НЕТ
		** ВСЕ ТЕЛЕСКОПИЧЕСКИЕ СЕКЦИИ ВДВИНУТЫ В ГЛАВНУЮ (КОРНЕВУЮ) СЕКЦИЮ СТРЕЛЫ, ДЛИНА СТРЕЛЫ 11,6 М	
		*** ВСЕ ТЕЛЕСКОПИЧЕСКИЕ СЕКЦИИ ВЫДВИНУТЫ ИЗ ГЛАВНОЙ (КОРНЕВОЙ) СЕКЦИИ СТРЕЛЫ, ДЛИНА СТРЕЛЫ 38,1 М	

КМК 4070 KRUPP

ОГРАНИЧИТЕЛЬ
ГРУЗОПОДЪЕМНОСТИ

ЭЛЕКТРОННЫЙ С АВТОМАТИЧЕСКИМ
ОТКЛЮЧЕНИЕМ И ЦИФРОВЫМ УКА-
ЗАТЕЛЕМ ФАКТИЧЕСКОЙ И
ДОПУСТИМОЙ НАГРУЗОК, ВЫЛЕТА
СТРЕЛЫ В РАЗЛИЧНЫХ РАБОЧИХ
ПОЛОЖЕНИЯХ

ПРИВОДНЫЕ ДВИГАТЕЛИ:

ДВИГАТЕЛЬ ШАССИ:

ТИП

ДИЗЕЛЬНЫЙ

МОЩНОСТЬ, КВТ

269

ДВИГАТЕЛЬ КРАНОВОЙ УСТАНОВКИ:

ТИП

ДИЗЕЛЬНЫЙ

МОЩНОСТЬ, КВТ

269

НАИБОЛЬШАЯ НАГРУЗКА НА ОСЬ В
ТРАНСПОРТНОМ ПОЛОЖЕНИИ (ПРИ
ДВИЖЕНИИ НА РОВНОМ УЧАСТКЕ)*, Т

4 X 12

НАИБОЛЬШАЯ НАГРУЗКА НА ОСЬ, Т

13,8

РАЗМЕРЫ ОПОРНОГО КОНТУРА КРАНА, М:

ПРОДОЛЬНЫЙ

8,35

ПОПЕРЕЧНЫЙ

7,2

НАИБОЛЬШАЯ СКОРОСТЬ ПЕРЕДВИЖЕНИЯ КРАНА, КМ/Ч:

ПО ШОССЕ

69

НА МЕСТНОСТИ

44,2

НАИБОЛЬШИЙ УКЛОН, ПРЕОДОЛЕВАЕМЫЙ КРАНОМ
В ТРАНСПОРТНОМ ПОЛОЖЕНИИ, %

65

РАЗМЕРЫ КРАНА В ТРАНСПОРТНОМ ПОЛОЖЕНИИ, М:

ДЛИНА

13,27

ШИРИНА

3

ВЫСОТА

3,62

* ПРИ МАССЕ ПРОТИВОВЕСА 9 Т

МАССА КРАНА, Т *

48

ГРУЗОЗАХВАТНЫЕ ОРГАНЫ КРАНА И ИХ
ГРУЗОПОДЪЕМНОСТЬ:

ОДНОРОГИЙ КРЮК

18 ИЛИ 45 Т

МАССА КРЮКОВОЙ ПОДВЕСКИ

ГРУЗОПОДЪЕМ- НОСТЬ КРЮКОВОЙ ОБОЙМЫ, Т	КОЛИЧЕСТВО БЛОКОВ В КРЮКОВОЙ ОБОЙМЕ	МАССА КРЮКОВОЙ ОБОЙМЫ, Т
80	7	0,8
60	5	0,7
45	3	0,65
18	1	0,3
8	-	0,2

ТРОСЫ

ДИАМЕТР ТРОСА, ММ	ГРУЗОПОДЪЕМ- НОСТЬ ТРОСА НАИБОЛЬШАЯ, Т	ДЛИНА ТРОСА, М	
		ГЛАВНЫЙ ПОДЪЕМ	ВСПОМОГАТЕЛЬ- НЫЙ ПОДЪЕМ
19	6,2	180	160

КМК 4070 KRUPP

МЕРЫ БЕЗОПАСНОСТИ

1. ПРИ ВЫДВИЖЕНИИ ТЕЛЕСКОПИЧЕСКОЙ СТРЕЛЫ СЛЕДУЕТ СТРОГО ПРИДЕРЖИВАТЬСЯ ЗНАЧЕНИЙ ПАРАМЕТРОВ И УСЛОВИЙ, ПРИВЕДЕННЫХ В ТАБЛИЦАХ ГРУЗОПОДЪЕМНОСТИ
2. ДАННЫЕ ТАБЛИЦ ГРУЗОПОДЪЕМНОСТИ ДЕЙСТВИТЕЛЬНЫ ПРИ ГОРИЗОНТАЛЬНОЙ УСТАНОВКЕ КРАНА НА ВЫНОСНЫЕ ОПОРЫ
3. ВЫДВИНУТУЮ СТРЕЛУ НЕ РАЗРЕШАЕТСЯ ОПУСКАТЬ В ГОРИЗОНТАЛЬНОЕ ПОЛОЖЕНИЕ (ДАЖЕ БЕЗ ГРУЗА) ВО ИЗБЕЖАНИЕ ОПРОКИДЫВАНИЯ КРАНА
4. СЕКЦИИ ТЕЛЕСКОПИЧЕСКОЙ СТРЕЛЫ ПРИ ЗАКРЕПЛЕННОМ ГУСЬКЕ ИЗ КОРНЕВОЙ СЕКЦИИ ВЫДВИГАТЬ НЕ РАЗРЕШАЕТСЯ ВО ИЗБЕЖАНИЕ ОПРОКИДЫВАНИЯ
5. ВРАЩЕНИЕ ПОВОРОТНОЙ ПЛАТФОРМЫ РАЗРЕШАЕТСЯ ПРИ УСТАНОВКЕ КРАНА НА ВЫНОСНЫХ ОПОРАХ. В ПРОТИВНОМ СЛУЧАЕ ВОЗМОЖНО ОПРОКИДЫВАНИЕ КРАНА
6. ПРИ РАБОТЕ БЕЗ ВЫНОСНЫХ ОПОР НЕОБХОДИМО ДЛЯ ПОВЫШЕНИЯ БЕЗОПАСНОСТИ ВЫДВИНУТЬ ВЫНОСНЫЕ ОПОРЫ НА КОРОТКОЕ РАССТОЯНИЕ ОТ ГРУНТА
7. ГРУЗОПОДЪЕМНОСТЬ В ТАБЛИЦАХ УКАЗАНА В МЕТРИЧЕСКИХ ТОННАХ. ПРИ ДИНАМИЧЕСКИХ НАГРУЗКАХ И СИЛЬНОМ ВЕТРЕ НЕОБХОДИМО СНИЖАТЬ ГРУЗОПОДЪЕМНОСТЬ ОТНОСИТЕЛЬНО ТАБЛИЧНЫХ ЗНАЧЕНИЙ
8. ЗНАЧЕНИЯ ГРУЗОПОДЪЕМНОСТИ НА ТЕЛЕСКОПИЧЕСКОЙ СТРЕЛЕ ПРИВЕДЕНЫ БЕЗ УЧЕТА МАССЫ ГУСЬКА
9. ВСЕ ТАБЛИЧНЫЕ И ГРАФИЧЕСКИЕ ЗНАЧЕНИЯ ВЫЛЕТА (И ВЫСОТЫ ПОДЪЕМА) ПРИВЕДЕНЫ БЕЗ УЧЕТА ПРОГИБА СТРЕЛЫ

**ГРУЗОПОДЪЕМНОСТЬ ТЕЛЕСКОПИЧЕСКОЙ СТРЕЛЫ
ПРОТИВОВЕС 9 Т; ОПОРНЫЙ КОНТУР 8,35 X 7,2 М; РАБОЧАЯ ЗОНА 360 ГРАД.**

ВЫДВИЖЕНИЕ ТЕЛЕСКОПОВ*, %	ДЛИНА ТЕЛЕСКОПИЧЕСКОЙ СТРЕЛЫ, М						
	11,6	20,4	20,4	29,2	29,3	34,5	38,1
T1	0	50	0	100	0	100	100
T2	0	50	100	100	100	100	100
T3	0	0	0	0	100	60	100
ВЫЛЕТ, М	ГРУЗОПОДЪЕМНОСТЬ, Т						
3	66,5						
4	56,5	33,2	17,1				
5	48,9	33,2	17,1	17,1	9,5		
6	40,8	31,3	17,1	17,1	9,5	13,3	
7	32,3	28,5	17,1	17,1	9,5	13,2	9,5
8	25,6	25,1	17,1	16,6	9,5	12,3	9,5
9	20,9	20,4	17	15,3	9,5	11,5	9,5
10		17	15,7	14,2	9,5	10,9	9,5
11		14,3	14,7	13,3	9,5	10,3	9,5
12		12,2	13,1	12,4	9,5	9,7	9,5
13		10,4	11,3	11,6	9,1	9,2	9
14		9	9,8	10,8	8,6	8,7	8,5
15		7,8	8,6	9,5	8,1	8,2	8
16		6,9	7,6	8,5	7,7	7,4	7,6
18				6,7	6,9	5,8	6,1
20				5,5	5,7	4,7	5
22				3,3	4,8	3,8	4
24				2,5	4	3,1	3,3
26				1,9	3,4	2,4	2,7
28						1,9	2,2
30						1,6	1,8
32							1,4
34							1,1

* T1 - ПЕРВАЯ СЕКЦИЯ, ВЫДВИГАЮЩАЯСЯ ИЗ КОРНЕВОЙ; T2 - ВТОРАЯ, ВЫДВИГАЮЩАЯСЯ ИЗ ПЕРВОЙ; T3 - ТРЕТЬЯ, ВЫДВИГАЮЩАЯСЯ ИЗ ВТОРОЙ

ГРУЗОПОДЪЕМНОСТЬ ТЕЛЕСКОПИЧЕСКОЙ СТРЕЛЫ
ПРОТИВОВЕС 13,4 Т; ОПОРНЫЙ КОНТУР 8,35 X 7,2 М; РАБОЧАЯ ЗОНА 360 ГРАД.

ВЫДВИЖЕНИЕ ТЕЛЕСКОПОВ*, %	ДЛИНА ТЕЛЕСКОПИЧЕСКОЙ СТРЕЛЫ, М						
	11,6	20,4	20,4	29,2	29,3	34,5	38,1
T1	0	50	0	100	0	100	100
T2	0	50	100	100	100	100	100
T3	0	0	0	0	100	60	100
ВЫЛЕТ, М	ГРУЗОПОДЪЕМНОСТЬ, Т						
3	66,5						
4	56,5	33,2	17,1				
5	48,9	33,2	17,1	17,1	9,5		
6	42,2	31,3	17,1	17,1	9,5	13,1	
7	35,6	28,5	17,1	17,1	9,5	13,2	9,5
8	29,4	25,6	17,1	16,6	9,5	12,3	9,5
9	23,7	23,7	17	15,3	9,5	11,5	9,5
10		19,4	15,7	14,2	9,5	10,9	9,5
11		16,6	14,7	13,3	9,5	10,3	9,5
12		14,3	13,7	12,4	9,5	9,7	9,5
13		12,4	12,9	11,6	9,1	9,2	9
14		10,9	11,6	10,8	8,6	8,7	8,5
15		9,6	10,4	9,5	8,1	8,2	8
16		8,6	9,3	8,5	7,7	7,7	7,6
18				6,7	7	6,8	6,8
20				5,5	6,4	5,8	6
22				4,4	5,8	4,9	5,2
24				3,6	5	4	4,3
26				2,9	4,3	3,4	3,6
28						2,8	3
30						2,3	2,5
32							2,1
34							1,8

* T1 - ПЕРВАЯ СЕКЦИЯ, ВЫДВИГАЮЩАЯСЯ ИЗ КОРНЕВОЙ; T2 - ВТОРАЯ, ВЫДВИГАЮЩАЯСЯ ИЗ ПЕРВОЙ; T3 - ТРЕТЬЯ, ВЫДВИГАЮЩАЯСЯ ИЗ ВТОРОЙ

ГРУЗОПОДЪЕМНОСТЬ ТЕЛЕСКОПИЧЕСКОЙ СТРЕЛЫ С ОТКИДНЫМИ ГУСЬКАМИ 10 И 16 М
ПРОТИВОВЕС 9 Т; ОПОРНЫЙ КОНТУР 8,35 X 7,2 М; РАБОЧАЯ ЗОНА 360 ГРАД.

ВЫДВИЖЕНИЕ ТЕЛЕСКОПОВ*, %	ДЛИНА ТЕЛЕСКОПИЧЕСКОЙ СТРЕЛЫ, М											
	33,7			38,1			33,7			38,1		
	ГУСЕК 10 М						ГУСЕК 16 М					
	0°	16°	30°	0°	16°	30°	0°	16°	30°	0°	16°	30°
T1	100			100			100			100		
T2	100			100			100			100		
T3	50			100			50			100		
ВЫЛЕТ, М	ГРУЗОПОДЪЕМНОСТЬ, Т											
8	6,8											
9	6,8	4,7		4,3			3,3					
10	6,5	4,7	3,4	4,3	3,4	2,5	3,3	3,3		2,3		
12	6	4,7	3,4	4,3	3,4	2,5	3,3	3,3		2,3	2,3	
14	5,6	4,4	3,4	4,3	3,4	2,5	3,2	3,2	1,9	2,3	2,3	1,7
16	5,1	4,1	3,4	4,1	3,2	2,4	3,1	3	1,9	2,3	2,2	1,7
18	4,6	3,9	3,2	3,8	3	2,2	2,9	2,7	1,9	2,3	2,1	1,7
20	4,2	3,8	3	3,5	2,8	2,1	2,7	2,5	1,8	2,2	2	1,6
22	3,8	3,6	2,8	3,2	2,6	2	2,6	2,3	1,7	2	1,9	1,6
24	3,5	3,3	2,7	2,9	2,5	1,9	2,5	2,1	1,6	1,9	1,9	1,5
26	2,9	3	2,5	2,7	2,3	1,9	2,3	2	1,5	1,8	1,8	1,4
28	2,3	2,5	2,4	2,5	2,2	1,9	2,3	1,9	1,4	1,7	1,6	1,4
30	1,9	2	2,1	2	2	1,9	2,1	1,9	1,3	1,6	1,5	1,4
32	1,6	1,7	1,8	1,7	1,9	1,8	1,8	1,9	1,2	1,5	1,4	1,3
34	1,2	1,3	1,4	1,4	1,5	1,6	1,5	1,7	1,1	1,5	1,3	1,3
36	0,9	1	1	1,1	1,2	1,2	1,2	1,4	1,1	1,3	1,2	1,2
38	0,6	0,7	0,7	0,8	0,9	0,9	0,9	1,1	1	1	1,1	1,2
40				0,5	0,6	0,6	0,7	0,8	0,9	0,8	0,9	1
42							0,4	0,6	0,6	0,5	0,7	0,8
44											0,4	0,5

* T1 - ПЕРВАЯ СЕКЦИЯ, ВЫДВИГАЮЩАЯСЯ ИЗ КОРНЕВОЙ; T2 - ВТОРАЯ, ВЫДВИГАЮЩАЯСЯ ИЗ ПЕРВОЙ; T3 - ТРЕТЬЯ, ВЫДВИГАЮЩАЯСЯ ИЗ ВТОРОЙ
ПРИМЕЧАНИЕ: 0°, 16°, 30° - УГЛЫ НАКЛОНА ГУСЬКА К ОСИ СТРЕЛЫ

КМК 4070 KRUPP

ГРУЗОПОДЪЕМНОСТЬ ТЕЛЕСКОПИЧЕСКОЙ СТРЕЛЫ С ОТКИДНЫМИ ГУСЬКАМИ 10 И 16 М
ПРОТИВОВЕС 13,4 Т; ОПОРНЫЙ КОНТУР 8,35 X 7,2 М; РАБОЧАЯ ЗОНА 360 ГРАД.

ВЫДВИЖЕНИЕ ТЕЛЕСКОПОВ*, %	ДЛИНА ТЕЛЕСКОПИЧЕСКОЙ СТРЕЛЫ, М											
	33,7			38,1			33,7			38,1		
	ГУСЕК 10 М						ГУСЕК 16 М					
	0°	16°	30°	0°	16°	30°	0°	16°	30°	0°	16°	30°
T1	100			100			100			100		
T2	100			100			100			100		
T3	50			100			50			100		
ВЫЛЕТ, М	ГРУЗОПОДЪЕМНОСТЬ, Т											
8	6,8											
9	6,8	4,7		4,3			3,3					
10	6,5	4,7	3,4	4,3	3,4	2,5	3,3	3,3		2,3		
12	6	4,7	3,4	4,3	3,4	2,5	3,3	3,3		2,3	2,3	
14	5,6	4,4	3,4	4,3	3,4	2,5	3,2	3,2	1,9	2,3	2,3	2,3
16	5,1	4,1	3,4	4,1	3,2	2,4	3,1	3	1,9	2,3	2,2	2,3
18	4,6	3,9	3,2	3,8	3	2,2	2,9	2,7	1,9	2,3	2,1	1,7
20	4,2	3,8	3	3,5	2,8	2,1	2,7	2,5	1,8	2,2	2	1,6
22	3,8	3,6	2,8	3,2	2,6	2	2,6	2,3	1,7	2	1,9	1,6
24	3,5	3,3	2,7	2,9	2,5	1,9	2,5	2,1	1,6	1,9	1,9	1,5
26	3,2	3	2,5	2,7	2,3	1,9	2,3	2	1,5	1,8	1,8	1,4
28	2,9	2,7	2,4	2,5	2,2	1,9	2,3	1,9	1,4	1,7	1,6	1,4
30	2,7	2,4	2,3	2,3	2	1,9	2,2	1,9	1,3	1,6	1,5	1,4
32	2,2	2,1	2,2	2,2	1,9	1,8	2,1	1,9	1,2	1,5	1,4	1,3
34	1,9	1,9	2	2	1,9	1,8	2	1,8	1,1	1,5	1,3	1,3
36	1,6	1,7	1,7	1,7	1,8	1,8	1,8	1,8	1,1	1,4	1,2	1,2
38	1,3	1,3	1,3	1,4	1,5	1,5	1,5	1,7	1	1,3	1,1	1,2
40	1	1	1	1,1	1,2	1,2	1,3	1,4	0,9	1,2	1,1	1,2
42				0,9	0,9	0,9	1	1,1	0,8	1,1	1,1	1,2
44				0,6	0,7	0,6	0,8	0,9	0,8	0,9	1	1,1
46										0,5	0,8	0,8

* T1 - ПЕРВАЯ СЕКЦИЯ, ВЫДВИГАЮЩАЯСЯ ИЗ КОРНЕВОЙ; T2 - ВТОРАЯ, ВЫДВИГАЮЩАЯСЯ ИЗ ПЕРВОЙ; T3 - ТРЕТЬЯ, ВЫДВИГАЮЩАЯСЯ ИЗ ВТОРОЙ

ПРИМЕЧАНИЕ: 0°, 16°, 30° - УГЛЫ НАКЛОНА ГУСЬКА К ОСИ СТРЕЛЫ

КМК 4070 KRUPP

ГРУЗОПОДЪЕМНОСТЬ ТЕЛЕСКОПИЧЕСКОЙ СТРЕЛЫ
КРАН НЕ УСТАНОВЛЕН НА ВЫНОСНЫЕ ОПОРЫ*; РАБОЧАЯ ЗОНА 0 ГРАД. ВПЕРЕД ИЛИ НАЗАД

ВЫДВИЖЕНИЕ ТЕЛЕСКОПОВ**, %	ДЛИНА ТЕЛЕСКОПИЧЕСКОЙ СТРЕЛЫ, М			
	11,6	20,4	11,6	20,4
T1	0	0	0	0
T2	0	100	0	100
T3	0	0	0	0
ВЫЛЕТ, М	ПРОТИВОВЕС 13,4 Т		ПРОТИВОВЕС 9 Т	
	ГРУЗОПОДЪЕМНОСТЬ, Т			
3	16,7		16,7	
4	13,5	13,8	13,5	13,8
5	11,2	11,5	11,2	11,5
6	9,4	9,6	9,4	9,6
7	7,8	8,2	7,8	8,2
8	6,7	7,1	6,5	6,9
9	5,7	6	5,3	5,7
10		5,3		4,8
11		4,5		3,9
12		3,9		3,4
13		3,4		2,8
14		2,9		2,4
15		2,5		2
16		2,1		1,7

* В МОСКВЕ МОСКОВСКИМ ГОРОДСКИМ ОКРУГОМ ГОСГОРТЕХНАДЗОРА РОССИИ ПЕРЕДВИЖЕНИЕ КРАНОВ АВТОМОБИЛЬНЫХ, НА ШАССИ АВТОМОБИЛЬНОГО ТИПА И ПНЕВМОКОЛЕСНЫХ С ГРУЗОМ НА КРЮКЕ И РАБОТА КРАНОВ БЕЗ УСТАНОВКИ ИХ НА ВСЕ ИМЕЮЩИЕСЯ ВЫНОСНЫЕ ОПОРЫ ЗАПРЕЩЕНА

** T1 - ПЕРВАЯ СЕКЦИЯ, ВЫДВИГАЮЩАЯСЯ ИЗ КОРНЕВОЙ; T2 - ВТОРАЯ, ВЫДВИГАЮЩАЯСЯ ИЗ ПЕРВОЙ; T3 - ТРЕТЬЯ, ВЫДВИГАЮЩАЯСЯ ИЗ ВТОРОЙ

ПРИМЕЧАНИЯ: 1. ВСЕ ТЕЛЕСКОПИЧЕСКИЕ СЕКЦИИ ВДВИНУТЫ В КОРНЕВУЮ СЕКЦИЮ, ИЛИ ВЫДВИНУТА ПОЛНОСТЬЮ ТОЛЬКО ВТОРАЯ ТЕЛЕСКОПИЧЕСКАЯ СЕКЦИЯ.

2. ПЕРЕДВИЖЕНИЕ КРАНА С ГРУЗОМ НА КРЮКЕ РАЗРЕШАЕТСЯ ТОЛЬКО ПРИ СТРЕЛЕ 0 ГРАД. НАЗАД.

СКОРОСТЬ ПЕРЕДВИЖЕНИЯ - ШАГОВАЯ. ПЕРЕДВИЖЕНИЕ ПЛАВНОЕ, НЕ ДОПУСКАЯ РАСКАЧИВАНИЯ ГРУЗА.

КМК 4070 KRUPP

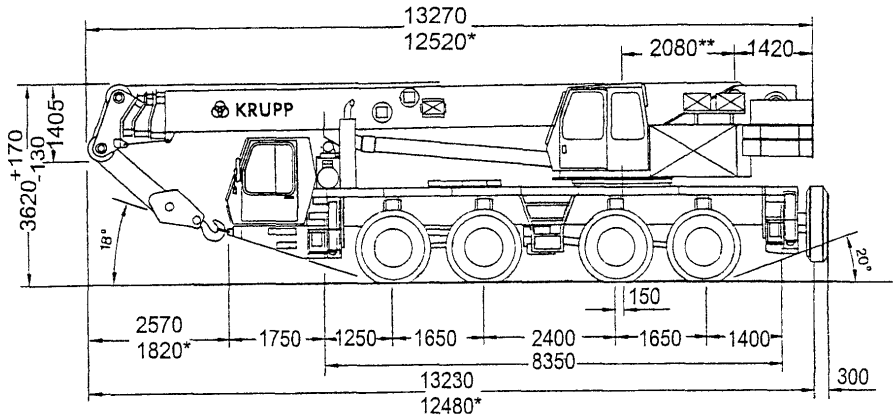

* - размеры со стрелой 35 м

** - расстояние от оси вращения до оси пяты стрелы

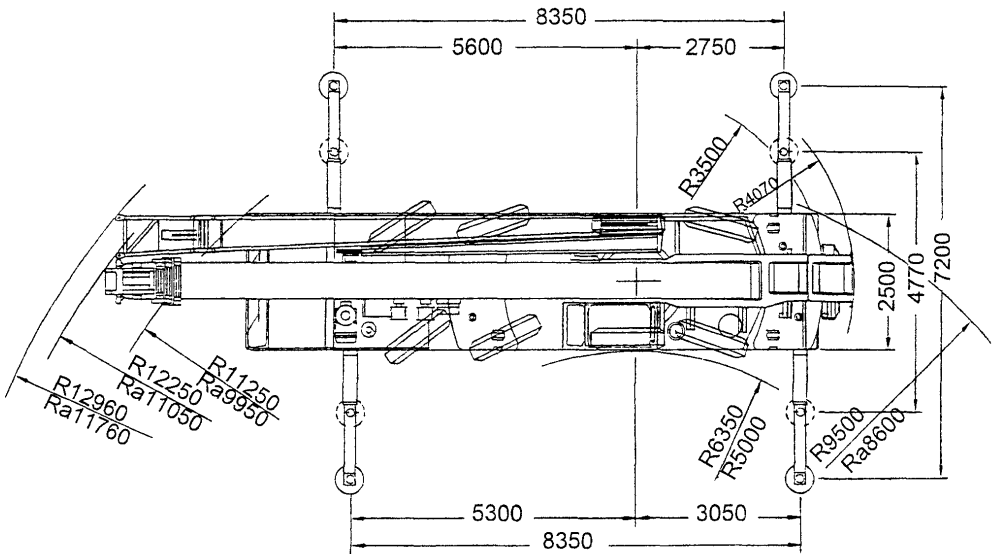

Ra - радиус поворота при всех управляемых колесах

Рис. 9. Кран КМК 4070 KRUPP



Рис. 10. Грузовая характеристика крана КМК 4070 KRUPP с телескопической стрелой 11,6 ... 38,1 м и откидными гуськами 10 и 16 м.

Масса противовеса 13,4 т. Опорный контур 8,35x7,2 м
Угол поворота 360°

Грузовая характеристика телескопической стрелы с гуськом дана при угле наклона гуська к продольной оси стрелы 0°

— Грузовая характеристика с гуськом при длине телескопической стрелы 38,1 м
- - - - - Грузовая характеристика с гуськом при длине телескопической стрелы 33,7 м

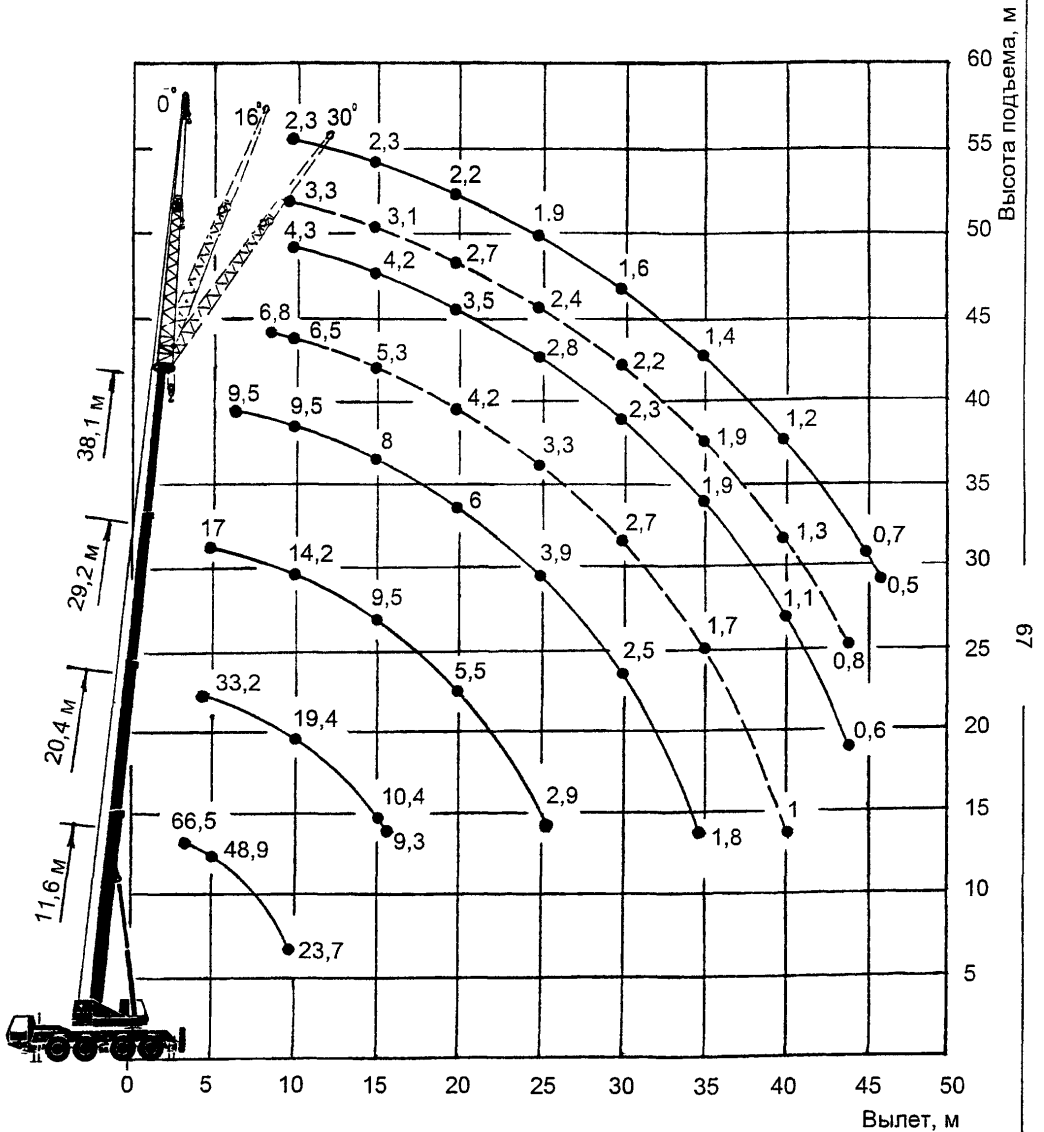
6. ТЕХНИЧЕСКАЯ ХАРАКТЕРИСТИКА КРАНА КМК 4080 KRUPP

ТИП КРАНА	СТРЕЛОВОЙ САМОХОДНЫЙ НА ШАССИ АВТОМОБИЛЬНОГО ТИПА	ВЫСОТА ПОДЪЕМА, М: НАИБОЛЬШАЯ (ПРИ НАИБОЛЬШЕЙ ГРУЗОПОДЪЕМНОСТИ) НА ГЛАВНОЙ СТРЕЛЕ*	11,5
ТИП ПРИВОДА: ШАССИ	ОТ ДВИГАТЕЛЯ, РАСПОЛОЖЕННОГО НА ШАССИ	НАИБОЛЬШАЯ С ГУСЬКОМ 8/13 М**	53/58
КРАНОВЫХ МЕХАНИЗМОВ	ДИЗЕЛЬ-ГИДРАВЛИЧЕСКИЙ ОТ ДВИГАТЕЛЯ, РАСПОЛОЖЕННОГО НА ПОВОРОТНОЙ ПЛАТФОРМЕ	ВЫЛЕТ (ПРИ НАИБОЛЬШЕЙ ГРУЗОПОДЪЕМНОСТИ), М: ГЛАВНЫЙ ПОДЪЕМ	3
ВЫНОСНЫХ ОПОР	ГИДРАВЛИЧЕСКИЙ	ВСПОМОГАТЕЛЬНЫЙ ПОДЪЕМ	10
ДОПУСТИМАЯ СКОРОСТЬ ВЕТРА ДЛЯ РАБОЧЕГО СОСТОЯНИЯ КРАНА, М/С	14	ЗАДНИЙ ГАБАРИТ, М	3,5
ТИП РАБОЧЕГО ОБОРУДОВАНИЯ КРАНА	ТЕЛЕСКОПИЧЕСКАЯ СТРЕЛА КОРОБЧАТОГО СЕЧЕНИЯ С ОТКИДНЫМ ГУСЬКОМ РЕШЕТЧАТОЙ КОНСТРУКЦИИ	ДОПУСТИМЫЙ УКЛОН МЕСТА УСТАНОВКИ КРАНА, ГРАД.	3
РАБОЧЕЕ ОБОРУДОВАНИЕ КРАНА: ГЛАВНАЯ СТРЕЛА	ТЕЛЕСКОПИЧЕСКАЯ С ЧЕТЫРЬМА ВЫДВИЖНЫМИ СЕКЦИЯМИ И ОТКИДНЫМ ГУСЬКОМ	СКОРОСТЬ ПОДЪЕМА ГРУЗА, М/МИН: ГЛАВНЫЙ ПОДЪЕМ	0...120
НАИБОЛЬШАЯ ДЛИНА СТРЕЛЫ, М	43	ВСПОМОГАТЕЛЬНЫЙ ПОДЪЕМ	0...120
ДЛИНА ГУСЬКА, М	8/13	ВРЕМЯ ПОЛНОГО ИЗМЕНЕНИЯ ВЫЛЕТА (ИЗМЕНЕНИЯ УГЛА НАКЛОНА СТРЕЛЫ ОТ -3 ДО +84 ГРАД.), С	65
ТИП ПОДВЕСКИ СТРЕЛЫ	ЖЕСТКАЯ	ВРЕМЯ ТЕЛЕСКОПИРОВАНИЯ СТРЕЛЫ, С	180
НАИБОЛЬШАЯ ГРУЗОПОДЪЕМНОСТЬ, Т*: ГЛАВНЫЙ ПОДЪЕМ (СТРЕЛА НАЗАД)	76**	ЧАСТОТА ВРАЩЕНИЯ ПОВОРОТНОЙ ПЛАТФОРМЫ, ОБ/МИН	0...1,9
ВСПОМОГАТЕЛЬНЫЙ ПОДЪЕМ (СТРЕЛА НАЗАД)	2,8***	УГОЛ ПОВОРОТА, ГРАД.	360
		ОГРАНИЧЕНИЕ ОДНОВРЕМЕННОСТИ ВЫПОЛНЕНИЯ РАБОЧИХ ОПЕРАЦИЙ	НЕТ

* ГРУЗОПОДЪЕМНОСТЬ = МАССА ГРУЗА + МАССА КРЮКОВОЙ ОБОЙМЫ + МАССА СТРОПОВОЧНЫХ УСТРОЙСТВ

** С ПРОТИВОВЕСОМ МАССОЙ 15,8 Т

*** С ПРОТИВОВЕСАМИ 4,8 ИЛИ 15,8 Т

* ВСЕ ТЕЛЕСКОПИЧЕСКИЕ СЕКЦИИ ВДВИНУТЫ В ГЛАВНУЮ (КОРНЕВУЮ) СЕКЦИЮ СТРЕЛЫ, ДЛИНА СТРЕЛЫ 11,2 М
** ВСЕ ТЕЛЕСКОПИЧЕСКИЕ СЕКЦИИ ВЫДВИНУТЫ ИЗ ГЛАВНОЙ (КОРНЕВОЙ) СЕКЦИИ СТРЕЛЫ, ДЛИНА СТРЕЛЫ 43 М

КМК 4080 KRUPP

ОГРАНИЧИТЕЛЬ ЭЛЕКТРОННЫЙ С АВТОМАТИЧЕСКИМ
ГРУЗОПОДЪЕМНОСТИ ОТКЛЮЧЕНИЕМ И ЦИФРОВЫМ УКА-
ЗАТЕЛЕМ ФАКТИЧЕСКОЙ И
ДОПУСТИМОЙ НАГРУЗОК, ВЫЛЕТА
СТРЕЛЫ В РАЗЛИЧНЫХ РАБОЧИХ
ПОЛОЖЕНИЯХ

ПЕРЕМЕЩЕНИЕ КРАНА НЕ РАЗРЕШАЕТСЯ
С ГРУЗОМ НА КРЮКЕ

ПРИВОДНЫЕ ДВИГАТЕЛИ:

ДВИГАТЕЛЬ ШАССИ:

ТИП ДИЗЕЛЬНЫЙ
МОЩНОСТЬ, КВТ 269

ДВИГАТЕЛЬ КРАНОВОЙ УСТАНОВКИ:

ТИП ДИЗЕЛЬНЫЙ
МОЩНОСТЬ, КВТ 126

НАИБОЛЬШАЯ НАГРУЗКА НА ОСЬ В 4 X 12
ТРАНСПОРТНОМ ПОЛОЖЕНИИ (ПРИ
ДВИЖЕНИИ НА РОВНОМ УЧАСТКЕ)*, Т

НАИБОЛЬШАЯ НАГРУЗКА НА ОСЬ, Т 13,8

НАИБОЛЬШАЯ НАГРУЗКА НА ГРУНТ ОТ 60
ВЫНОСНОЙ ОПОРЫ, Т

НАИБОЛЬШЕЕ ДАВЛЕНИЕ НА ГРУНТ ОТ ВЫНОСНОЙ 21,4
ОПОРЫ (ПРИ РАЗМЕРАХ ПОДКЛАДОК ПОД ВЫНОСНЫЕ
ОПОРЫ 0,4 X 0,7 М И ИХ ПЛОЩАДИ 0,28 м²), КГ/СМ²

РАЗМЕРЫ ОПОРНОГО КОНТУРА КРАНА, М:

ПРОДОЛЬНЫЙ 8,35
ПОПЕРЕЧНЫЙ 7,2

НАИБОЛЬШАЯ СКОРОСТЬ ПЕРЕДВИЖЕНИЯ КРАНА, КМ/Ч:

ПО ШОССЕ 69
НА МЕСТНОСТИ 44,2

НАИБОЛЬШИЙ УКЛОН, ПРЕОДОЛЕВАЕМЫЙ КРАНОМ 65
В ТРАНСПОРТНОМ ПОЛОЖЕНИИ, %

РАЗМЕРЫ КРАНА В ТРАНСПОРТНОМ ПОЛОЖЕНИИ, М:

ДЛИНА 13,16
ШИРИНА 3
ВЫСОТА 3,71

МАССА КРАНА, Т * 48

ГРУЗОЗАХВАТНЫЕ ОРГАНЫ КРАНА И ИХ

ГРУЗОПОДЪЕМНОСТЬ:

ОДНОРОГИЙ КРЮК 18 ИЛИ 45 Т

ТРОСЫ

ДИАМЕТР ТРОСА, ММ	ГРУЗОПОДЪЕМ- НОСТЬ ТРОСА НАИБОЛЬШАЯ, Т	ДЛИНА ТРОСА, М	
		ГЛАВНЫЙ ПОДЪЕМ	ВСПОМОГАТЕЛЬ- НЫЙ ПОДЪЕМ
19	6,2	240	180

* ПРИ МАССЕ ПРОТИВОВЕСА 4,8 Т

КМК 4080 KRUPP

МАССА КРЮКОВОЙ ПОДВЕСКИ

ГРУЗОПОДЪЕМ- НОСТЬ КРЮКОВОЙ ОБОЙМЫ, Т	КОЛИЧЕСТВО БЛОКОВ В КРЮКОВОЙ ОБОЙМЕ	МАССА КРЮКОВОЙ ОБОЙМЫ, Т
80	7	0,8
60	5	0,7
45	3	0,65
18	1	0,3
8	-	0,2

МЕРЫ БЕЗОПАСНОСТИ

1. ПРИ ВЫДВИЖЕНИИ ТЕЛЕСКОПИЧЕСКОЙ СТРЕЛЫ СЛЕДУЕТ СТРОГО ПРИДЕРЖИВАТЬСЯ ЗНАЧЕНИЙ ПАРАМЕТРОВ И УСЛОВИЙ, ПРИВЕДЕННЫХ В ТАБЛИЦАХ ГРУЗОПОДЪЕМНОСТИ
2. ДАННЫЕ ТАБЛИЦ ГРУЗОПОДЪЕМНОСТИ ДЕЙСТВИТЕЛЬНЫ ПРИ ГОРИЗОНТАЛЬНОЙ УСТАНОВКЕ КРАНА НА ВЫНОСНЫЕ ОПОРЫ
3. ВЫДВИНУТУЮ СТРЕЛУ НЕ РАЗРЕШАЕТСЯ ОПУСКАТЬ В ГОРИЗОНТАЛЬНОЕ ПОЛОЖЕНИЕ (ДАЖЕ БЕЗ ГРУЗА) ВО ИЗБЕЖАНИЕ ОПРОКИДЫВАНИЯ КРАНА
4. СЕКЦИИ ТЕЛЕСКОПИЧЕСКОЙ СТРЕЛЫ ПРИ ЗАКРЕПЛЕННОМ ГУСЬКЕ ИЗ КОРНЕВОЙ СЕКЦИИ ВЫДВИГАТЬ НЕ РАЗРЕШАЕТСЯ ВО ИЗБЕЖАНИЕ ОПРОКИДЫВАНИЯ
5. ВРАЩЕНИЕ ПОВОРОТНОЙ ПЛАТФОРМЫ РАЗРЕШАЕТСЯ ПРИ УСТАНОВКЕ КРАНА НА ВЫНОСНЫХ ОПОРАХ. В ПРОТИВНОМ СЛУЧАЕ ВОЗМОЖНО ОПРОКИДЫВАНИЕ КРАНА

6. ГРУЗОПОДЪЕМНОСТЬ В ТАБЛИЦАХ УКАЗАНА В МЕТРИЧЕСКИХ ТОННАХ. ПРИ ДИНАМИЧЕСКИХ НАГРУЗКАХ И СИЛЬНОМ ВЕТРЕ НЕОБХОДИМО СНИЖАТЬ ГРУЗОПОДЪЕМНОСТЬ ОТНОСИТЕЛЬНО ТАБЛИЧНЫХ ЗНАЧЕНИЙ
7. ЗНАЧЕНИЯ ГРУЗОПОДЪЕМНОСТИ НА ТЕЛЕСКОПИЧЕСКОЙ СТРЕЛЕ ПРИВЕДЕНЫ БЕЗ УЧЕТА МАССЫ ГУСЬКА
8. ВСЕ ТАБЛИЧНЫЕ И ГРАФИЧЕСКИЕ ЗНАЧЕНИЯ ВЫЛЕТА (И ВЫСОТЫ ПОДЪЕМА) ПРИВЕДЕНЫ БЕЗ УЧЕТА ПРОГИБА СТРЕЛЫ

ГРУЗОПОДЪЕМНОСТЬ ТЕЛЕСКОПИЧЕСКОЙ СТРЕЛЫ
ПРОТИВОВЕС 4,8 Т; ОПОРНЫЙ КОНТУР 8,35 X 7,2 М; РАБОЧАЯ ЗОНА 360 ГРАД.

ВЫДВИЖЕНИЕ ТЕЛЕСКОПОВ*, %	ДЛИНА ТЕЛЕСКОПИЧЕСКОЙ СТРЕЛЫ, М						
	11,2**	11,2	19,2	22,9	27,4	35,2	43
T1	0	0	100/0	100	0/0/100	100/0	100
T2	0	0	0/50	50	100/0/50	100/100	100
T3	0	0	0/50	0	100/100/50	100/100	100
T4	0	0	0/0	0	0/100/0	0/100	100
ВЫЛЕТ, М	ГРУЗОПОДЪЕМНОСТЬ, Т						
3	76	62,2					
4	64,1	51,3	48,9	30,4			
5	50,3	43,2	42,2	30,4	30,4		
6	40,8	37	42,2	30,4	27,5	16,1	
7	29,9	29,9	30,4	27,5	24,7	16,1	
8	22,8	22,8	23,7	21,3	22,3	16,1	
9			19	16,9	17,6	15,6	10,4
10			15,5	13,7	14,3	14,4	10,4
11			13,1	11,3	12,9	12,3	10,4
12			11	9,3	11,3	10,2	10,4
13			9,4	7,7	9,5	9,4	9,6
14			8	6,4	8,2	8,7	8,3
15			7	5,5	7,2	8	7,2
16			6	4,5	6,6	7,2	6,3
18				3,1	5,9	5,7	4,8
20				1,9	5,1	4,5	3,8
22					4,1	3,7	2,9
24					3,5	2,9	2,1
26						2,3	1,5
28						1,8	
30						1,3	

* T1 - ПЕРВАЯ СЕКЦИЯ, ВЫДВИГАЮЩАЯСЯ ИЗ КОРНЕВОЙ; T2 - ВТОРАЯ, ВЫДВИГАЮЩАЯСЯ ИЗ ПЕРВОЙ; T3 - ТРЕТЬЯ, ВЫДВИГАЮЩАЯСЯ ИЗ ВТОРОЙ; T4 - ЧЕТВЕРТАЯ, ВЫДВИГАЮЩАЯСЯ ИЗ ТРЕТЬЕЙ

** ТОЛЬКО ПРИ СТРЕЛЕ НАЗАД

КМК 4080 KRUPP

ГРУЗОПОДЪЕМНОСТЬ ТЕЛЕСКОПИЧЕСКОЙ СТРЕЛЫ
ПРОТИВОВЕС 15,8 Т; ОПОРНЫЙ КОНТУР 8,35 X 7,2 М; РАБОЧАЯ ЗОНА 360 ГРАД.

ВЫДВИЖЕНИЕ ТЕЛЕСКОПОВ*, %	ДЛИНА ТЕЛЕСКОПИЧЕСКОЙ СТРЕЛЫ, М						
	11,2**	11,2	19,2	22,9	27,4	35,2	43
T1	0	0	100/0	100	0/0/100	100/0	100
T2	0	0	0/50	50	100/0/50	100/100	100
T3	0	0	0/50	0	100/100/50	100/100	100
T4	0	0	0/0	0	0/100/0	0/100	100
ВЫЛЕТ, М	ГРУЗОПОДЪЕМНОСТЬ, Т						
3	76	62,2					
4	64,4	52,2	48,9	30,4			
5	55,1	44,1	42,2	30,4	30,4		
6	45,1	38,4	37	30,4	27,5	16,1	
7	38	33,7	32,3	27,5	24,7	16,1	
8	32,3	29,4	28,5	25,1	22,3	16,1	
9			26,1	22,8	19,9	15,6	10,4
10			22,3	20,4	18,2	14,4	10,4
11			19	17,1	16,7	13,3	10,4
12			16,4	14,6	15,2	12,3	10,4
13			14,3	12,6	13,2	11,4	10,4
14			12,5	11	11,4	10,4	10,4
15			11,1	9,6	10,1	9,9	9,5

* T1 - ПЕРВАЯ СЕКЦИЯ, ВЫДВИГАЮЩАЯСЯ ИЗ КОРНЕВОЙ; T2 - ВТОРАЯ, ВЫДВИГАЮЩАЯСЯ ИЗ ПЕРВОЙ; T3 - ТРЕТЬЯ, ВЫДВИГАЮЩАЯСЯ ИЗ ВТОРОЙ; T4 - ЧЕТВЕРТАЯ, ВЫДВИГАЮЩАЯСЯ ИЗ ТРЕТЬЕЙ

** ТОЛЬКО ПРИ СТРЕЛЕ НАЗАД

ГРУЗОПОДЪЕМНОСТЬ ТЕЛЕСКОПИЧЕСКОЙ СТРЕЛЫ
 ПРОТИВОВЕС 15,8 Т; ОПОРНЫЙ КОНТУР 8,35 X 7,2 М; РАБОЧАЯ ЗОНА 360 ГРАД.
 ПРОДОЛЖЕНИЕ

ВЫДВИЖЕНИЕ ТЕЛЕСКОПОВ*, %	ДЛИНА ТЕЛЕСКОПИЧЕСКОЙ СТРЕЛЫ, М					
	11,2	19,2	22,9	27,4	35,2	43
T1	0	100/0	100	0/0/100	100/0	100
T2	0	0/50	50	100/0/50	100/100	100
T3	0	0/50	0	100/100/50	100/100	100
T4	0	0/0	0	0/100/0	0/100	100
ВЫЛЕТ, М	ГРУЗОПОДЪЕМНОСТЬ, Т					
16		9,9	8,5	9	9,3	8,7
18			6,7	7,7	7,5	7,5
20			5,3	6,7	6	6,6
22				5,6	5,2	5,7
24				4,6	4,7	4,7
26					4,3	3,9
28					3,9	3,3
30					3,4	2,7
32						2,1
34						1,7
36						1,3
38						0,8

* T1 - ПЕРВАЯ СЕКЦИЯ, ВЫДВИГАЮЩАЯСЯ ИЗ КОРНЕВОЙ; T2 - ВТОРАЯ, ВЫДВИГАЮЩАЯСЯ ИЗ ПЕРВОЙ; T3 - ТРЕТЬЯ, ВЫДВИГАЮЩАЯСЯ ИЗ ВТОРОЙ; T4 - ЧЕТВЕРТАЯ, ВЫДВИГАЮЩАЯСЯ ИЗ ТРЕТЬЕЙ

ГРУЗОПОДЪЕМНОСТЬ ТЕЛЕСКОПИЧЕСКОЙ СТРЕЛЫ ДЛИНОЙ 43 М С ОТКИДНЫМ ГУСЬКОМ 13 М
ОПОРНЫЙ КОНТУР 8,35 X 7,2 М; РАБОЧАЯ ЗОНА 360 ГРАД.

ВЫДВИЖЕНИЕ ТЕЛЕСКОПОВ*, %	МАССА ПРОТИВОВЕСА	
	15,8 Т	4,8 Т
T1	100	100
T2	100	100
T3	100	100
T4	100	100
ВЫЛЕТ, М	ГРУЗОПОДЪЕМНОСТЬ, Т	
10	2,8	2,8
11	2,8	2,8
12	2,8	2,8
13	2,8	2,8
14	2,8	2,8
15	2,8	2,8
16	2,8	2,8
18	2,8	2,8
20	2,8	2,8
22	2,8	2,8
24	2,8	2,8
26	2,8	2,3
28	2,7	1,7
30	2,5	
32	2,4	
34	2,3	
36	2	
38	1,6	
40	1,3	
42	0,9	
44	0,6	

* T1 - ПЕРВАЯ СЕКЦИЯ, ВЫДВИГАЮЩАЯСЯ ИЗ КОРНЕВОЙ; T2 - ВТОРАЯ, ВЫДВИГАЮЩАЯСЯ ИЗ ПЕРВОЙ;
T3 - ТРЕТЬЯ, ВЫДВИГАЮЩАЯСЯ ИЗ ВТОРОЙ; T4 - ЧЕТВЕРТАЯ, ВЫДВИГАЮЩАЯСЯ ИЗ ТРЕТЬЕЙ

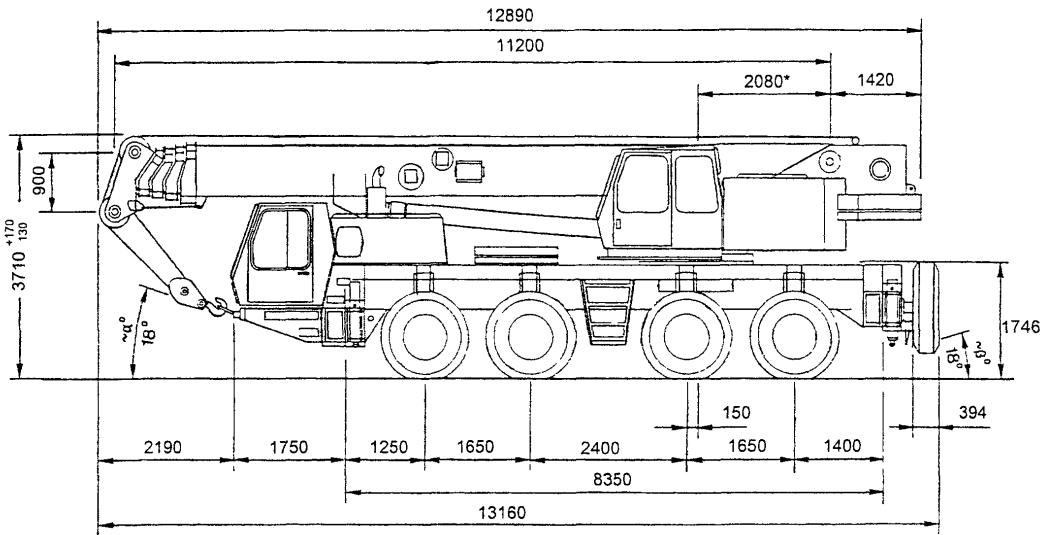

* - расстояние от оси вращения до оси пяты стрелы

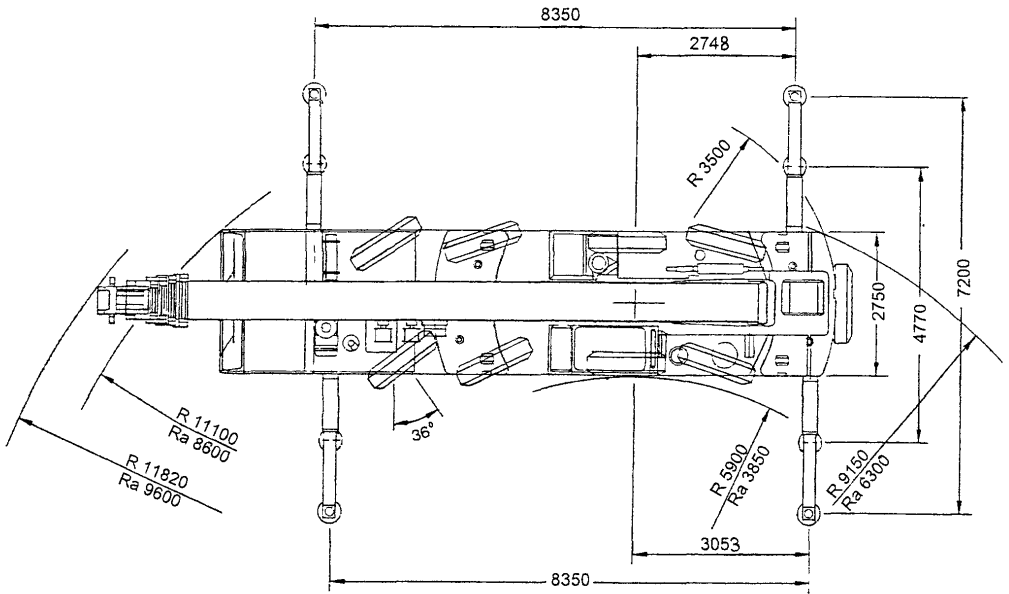

Ra - радиусы при всех управляемых колесах

Рис. 11. Кран КМК 4080 KRUPP



Рис. 12. Грузовая характеристика крана КМК 4080 KRUPP с телескопической стрелой 11,2...43 м и откидными гуськами 8 и 13 м

Масса противовеса 15,8 т. Опорный контур 8,35x7,2 м

Угол поворота 360°

Грузовая характеристика с гуськом дана при угле наклона гуська к продольной оси стрелы 0°

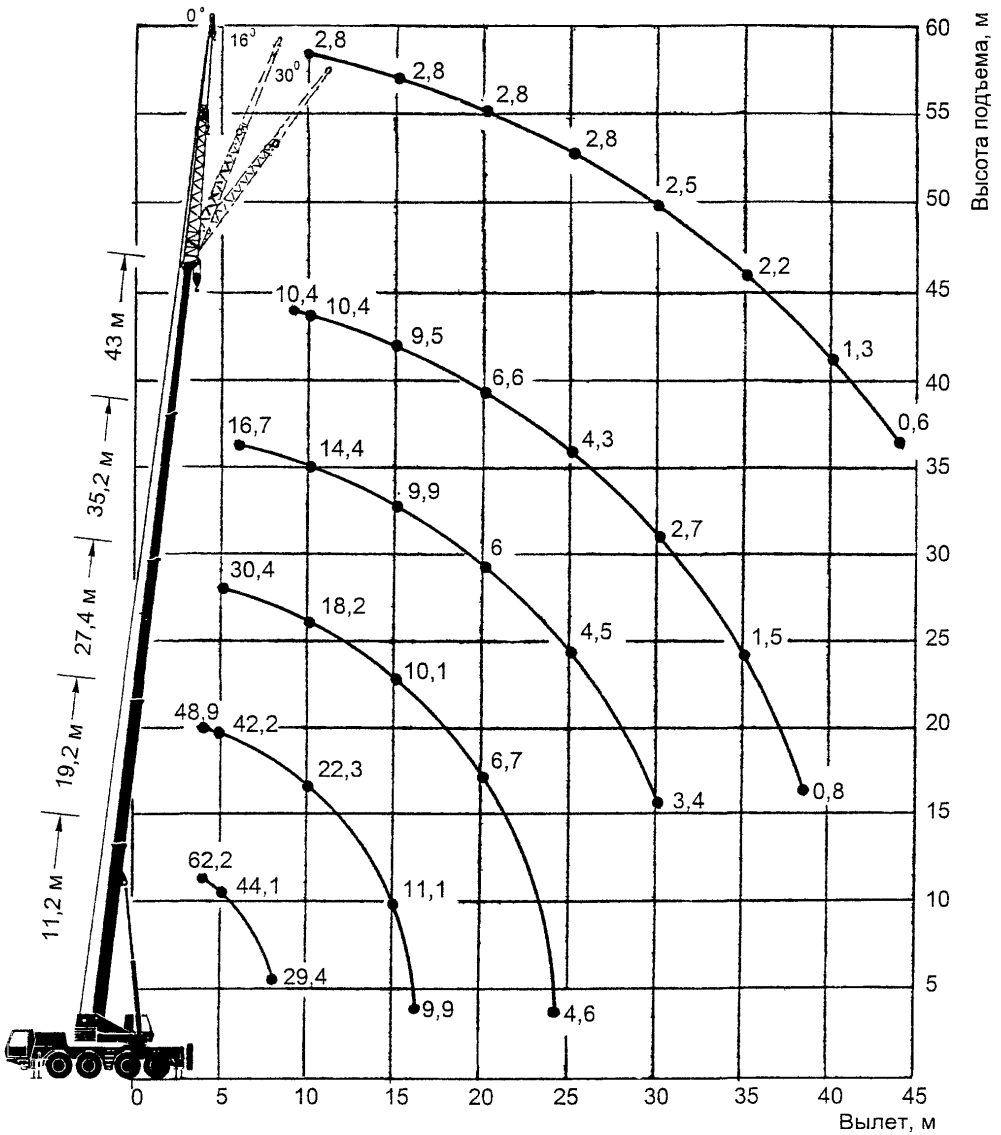
7. ТЕХНИЧЕСКАЯ ХАРАКТЕРИСТИКА КРАНА КМК 5090 KRUPP

ТИП КРАНА	СТРЕЛОВОЙ САМОХОДНЫЙ НА ШАССИ АВТОМОБИЛЬНОГО ТИПА	ВЫСОТА ПОДЪЕМА, М: НАИБОЛЬШАЯ (ПРИ НАИБОЛЬШЕЙ ГРУЗОПОДЪЕМНОСТИ) НА ГЛАВНОЙ СТРЕЛЕ***	12,5
ТИП ПРИВОДА: ШАССИ	ОТ ДВИГАТЕЛЯ, РАСПОЛОЖЕННОГО НА ШАССИ	НАИБОЛЬШАЯ С ГУСЬКОМ 10/16 М****	50/56
КРАНОВЫХ МЕХАНИЗМОВ	ДИЗЕЛЬ-ГИДРАВЛИЧЕСКИЙ ОТ ДВИГАТЕЛЯ, РАСПОЛОЖЕННОГО НА ПОВОРОТНОЙ ПЛАТФОРМЕ	ВЫЛЕТ (ПРИ НАИБОЛЬШЕЙ ГРУЗОПОДЪЕМНОСТИ), М: ГЛАВНЫЙ ПОДЪЕМ	3
ВЫНОСНЫХ ОПОР	ГИДРАВЛИЧЕСКИЙ	ВСПОМОГАТЕЛЬНЫЙ ПОДЪЕМ	7
ДОПУСТИМАЯ СКОРОСТЬ ВЕТРА ДЛЯ РАБОЧЕГО СОСТОЯНИЯ КРАНА, М/С	14	ЗАДНИЙ ГАБАРИТ, М	4,5
ТИП РАБОЧЕГО ОБОРУДОВАНИЯ КРАНА	ТЕЛЕСКОПИЧЕСКАЯ СТРЕЛА С ОТКИДНЫМ ГУСЬКОМ	ДОПУСТИМЫЙ УКЛОН МЕСТА УСТАНОВКИ КРАНА, ГРАД.	3
РАБОЧЕЕ ОБОРУДОВАНИЕ КРАНА: ГЛАВНАЯ СТРЕЛА	ТЕЛЕСКОПИЧЕСКАЯ КОРОБЧАТОГО СЕЧЕНИЯ С ТРЕМЯ ВЫДВИЖНЫМИ СЕКЦИЯМИ	СКОРОСТЬ ПОДЪЕМА ГРУЗА, М/МИН: ГЛАВНЫЙ ПОДЪЕМ	0...125
НАИБОЛЬШАЯ ДЛИНА СТРЕЛЫ, М	41	ВСПОМОГАТЕЛЬНЫЙ ПОДЪЕМ	0...125
ОТКИДНОЙ ГУСЕК	СКЛАДНОЙ ДВУХСЕКЦИОННЫЙ, РЕШЕТЧАТОЙ КОНСТРУКЦИИ	ВРЕМЯ ПОЛНОГО ИЗМЕНЕНИЯ ВЫЛЕТА (ИЗМЕНЕНИЯ УГЛА НАКЛОНА СТРЕЛЫ ОТ -3 ДО +84 ГРАД.), С	65
ДЛИНА ОТКИДНОГО ГУСЬКА, М: ПОЛНАЯ	16	ВРЕМЯ ТЕЛЕСКОПИРОВАНИЯ СТРЕЛЫ, С	175
В СЛОЖЕННОМ СОСТОЯНИИ	10	ЧАСТОТА ВРАЩЕНИЯ ПОВОРОТНОЙ ПЛАТФОРМЫ, ОБ/МИН	0...1,8
ТИП ПОДВЕСКИ СТРЕЛЫ	ЖЕСТКАЯ	УГОЛ ПОВОРОТА, ГРАД.	360
НАИБОЛЬШАЯ ГРУЗОПОДЪЕМНОСТЬ, Т*: ГЛАВНЫЙ ПОДЪЕМ (СТРЕЛА НАЗАД)	85,5**	ОГРАНИЧЕНИЕ ОДНОВРЕМЕННОСТИ ВЫПОЛНЕНИЯ РАБОЧИХ ОПЕРАЦИЙ	НЕТ
ВСПОМОГАТЕЛЬНЫЙ ПОДЪЕМ (СТРЕЛА НАЗАД)	9**		
* ГРУЗОПОДЪЕМНОСТЬ = МАССА ГРУЗА + МАССА КРЮКОВОЙ ОБОЙМЫ + МАССА СТРОПОВОЧНЫХ УСТРОЙСТВ		*** ВСЕ ТЕЛЕСКОПИЧЕСКИЕ СЕКЦИИ ВДВИНУТЫ В ГЛАВНУЮ (КОРНЕВУЮ) СЕКЦИЮ СТРЕЛЫ, ДЛИНА СТРЕЛЫ 12,7 М	
** С ПРОТИВОВЕСОМ МАССОЙ 10 Т		**** ВСЕ ТЕЛЕСКОПИЧЕСКИЕ СЕКЦИИ ВЫДВИНУТЫ ИЗ ГЛАВНОЙ (КОРНЕВОЙ) СЕКЦИИ СТРЕЛЫ, ДЛИНА СТРЕЛЫ 41 М	
		КМК 5090 KRUPP	

ОГРАНИЧИТЕЛЬ ЭЛЕКТРОННЫЙ С АВТОМАТИЧЕСКИМ
ГРУЗОПОДЪЕМНОСТИ ОТКЛЮЧЕНИЕМ И ЦИФРОВЫМ УКА-
ЗАТЕЛЕМ ФАКТИЧЕСКОЙ И
ДОПУСТИМОЙ НАГРУЗОК, ВЫЛЕТА
СТРЕЛЫ В РАЗЛИЧНЫХ РАБОЧИХ
ПОЛОЖЕНИЯХ

ПЕРЕМЕЩЕНИЕ КРАНА НЕ РАЗРЕШАЕТСЯ
С ГРУЗОМ НА КРЮКЕ

ПРИВОДНЫЕ ДВИГАТЕЛИ:

ДВИГАТЕЛЬ ШАССИ:

ТИП ДИЗЕЛЬНЫЙ
МОЩНОСТЬ, КВТ 329

ДВИГАТЕЛЬ КРАНОВОЙ УСТАНОВКИ:

ТИП ДИЗЕЛЬНЫЙ
МОЩНОСТЬ, КВТ 126

НАИБОЛЬШАЯ НАГРУЗКА НА ОСЬ В 5 X 12
ТРАНСПОРТНОМ ПОЛОЖЕНИИ (ПРИ
ДВИЖЕНИИ НА РОВНОМ УЧАСТКЕ)*, Т

НАИБОЛЬШАЯ НАГРУЗКА НА ОСЬ, Т 13,8

НАИБОЛЬШАЯ НАГРУЗКА НА ГРУНТ ОТ 60
ВЫНОСНОЙ ОПОРЫ, Т

НАИБОЛЬШЕЕ ДАВЛЕНИЕ НА ГРУНТ ОТ ВЫНОСНОЙ 21,4
ОПОРЫ (ПРИ РАЗМЕРАХ ПОДКЛАДОК ПОД ВЫНОСНЫЕ
ОПОРЫ 0,4 X 0,7 М И ИХ ПЛОЩАДИ 0,28 М²), КГ/СМ²

РАЗМЕРЫ ОПОРНОГО КОНТУРА КРАНА, М:

ПРОДОЛЬНЫЙ 8,15
ПОПЕРЕЧНЫЙ 8

НАИБОЛЬШАЯ СКОРОСТЬ ПЕРЕДВИЖЕНИЯ КРАНА, КМ/Ч:
ПО ШОССЕ 69
НА МЕСТНОСТИ 44,2

НАИБОЛЬШИЙ УКЛОН, ПРЕОДОЛЕВАЕМЫЙ КРАНОМ 55
В ТРАНСПОРТНОМ ПОЛОЖЕНИИ, %

РАЗМЕРЫ КРАНА В ТРАНСПОРТНОМ ПОЛОЖЕНИИ, М:

ДЛИНА 15,34
ШИРИНА 3
ВЫСОТА 3,75

МАССА КРАНА, Т ** 60

МАССА РАБОЧЕГО ОБОРУДОВАНИЯ, Т:

ТЕЛЕСКОПИЧЕСКАЯ СТРЕЛА 9,7
ДВОЙНОЙ ОТКИДНОЙ ГУСЕК 0,9

ГРУЗОЗАХВАТНЫЕ ОРГАНЫ КРАНА И ИХ

ГРУЗОПОДЪЕМНОСТЬ:

ДВУРОГИЙ КРЮК 90 Т
ОДНОРОГИЙ КРЮК 45 Т

ТРОСЫ

ДИАМЕТР ТРОСА, ММ	ГРУЗОПОДЪЕМ- НОСТЬ ТРОСА НАИБОЛЬШАЯ, Т	ДЛИНА ТРОСА, М	
		ГЛАВНЫЙ ПОДЪЕМ	ВСПОМОГАТЕЛЬ- НЫЙ ПОДЪЕМ
19	6,2	240	180

* ПРИ МАССЕ ПРОТИВОВЕСА 10 Т

КМК 5090 KRUPP

МАССА КРЮКОВОЙ ПОДВЕСКИ

ГРУЗОПОДЪЕМНОСТЬ КРЮКОВОЙ ОБОЙМЫ, Т	КОЛИЧЕСТВО БЛОКОВ В КРЮКОВОЙ ОБОЙМЕ	МАССА КРЮКОВОЙ ОБОЙМЫ, Т
80	7	0,8
60	5	0,7
45	3	0,65
18	1	0,3
8	-	0,2

СНИЖЕНИЕ ГРУЗОПОДЪЕМНОСТИ КРАНА ПРИ СЛОЖЕННОМ ГУСЬКЕ, ЗАКРЕПЛЕННОМ НА ОСНОВНОЙ (КОРНЕВОЙ) СЕКЦИИ ТЕЛЕСКОПИЧЕСКОЙ СТРЕЛЫ

ПОЛОЖЕНИЕ СЕКЦИЙ ТЕЛЕСКОПИЧЕСКОЙ СТРЕЛЫ	СНИЖЕНИЕ ГРУЗОПОДЪЕМНОСТИ КРАНА, Т
СТРЕЛА ВЫДВИНУТА ПОЛНОСТЬЮ	0,1
СТРЕЛА ВЫДВИНУТА НА ДВЕ СЕКЦИИ	0,15
СТРЕЛА ВЫДВИНУТА НА ОДНУ СЕКЦИЮ	0,2
ВСЕ ТЕЛЕСКОПИЧЕСКИЕ СЕКЦИИ ВДВИНУТЫ	0,4

СНИЖЕНИЕ ГРУЗОПОДЪЕМНОСТИ НА ТЕЛЕСКОПИЧЕСКОЙ СТРЕЛЕ ПРИ УСТАНОВЛЕННОМ ГУСЬКЕ, ЗАКРЕПЛЕННОМ НА ОСНОВНОЙ (КОРНЕВОЙ) СЕКЦИИ ТЕЛЕСКОПИЧЕСКОЙ СТРЕЛЫ

ТЕЛЕСКОПИЧЕСКАЯ СТРЕЛА	СНИЖЕНИЕ ГРУЗОПОДЪЕМНОСТИ, Т	
	СКЛАДНОЙ ГУСЕК БЕЗ КРЮКОВОЙ ОБОЙМЫ	СКЛАДНОЙ ГУСЕК С 1-БЛОЧНОЙ КРЮКОВОЙ ОБОЙМОЙ
СТРЕЛА ВЫДВИНУТА ПОЛНОСТЬЮ	1	1,35
СТРЕЛА ВЫДВИНУТА НА ДВЕ СЕКЦИИ	1,05	1,45
СТРЕЛА ВЫДВИНУТА НА ОДНУ СЕКЦИЮ	1,1	1,55
СТРЕЛА ВДВИНУТА	1,3	1,85

СНИЖЕНИЕ ГРУЗОПОДЪЕМНОСТИ ПРИ РАБОТЕ С ГУСЬКОМ ДЛИНОЙ 10 М С ЗАПАСОВАННОЙ КРЮКОВОЙ ОБОЙМОЙ НА ГЛАВНОЙ СТРЕЛЕ

ГРУЗОПОДЪЕМНОСТЬ КРЮКОВОЙ ОБОЙМЫ, Т	СНИЖЕНИЕ ГРУЗОПОДЪЕМНОСТИ, Т
80	0,7
60	0,6
45	0,9
18	0,4

МЕРЫ БЕЗОПАСНОСТИ

1. ПРИ ВЫДВИЖЕНИИ ТЕЛЕСКОПИЧЕСКОЙ СТРЕЛЫ СЛЕДУЕТ СТРОГО ПРИДЕРЖИВАТЬСЯ ЗНАЧЕНИЙ ПАРАМЕТРОВ И УСЛОВИЙ, ПРИВЕДЕННЫХ В ТАБЛИЦАХ ГРУЗОПОДЪЕМНОСТИ
2. ДАННЫЕ ТАБЛИЦ ГРУЗОПОДЪЕМНОСТИ ДЕЙСТВИТЕЛЬНЫ ПРИ ГОРИЗОНТАЛЬНОЙ УСТАНОВКЕ КРАНА НА ВЫНОСНЫЕ ОПОРЫ
3. ВЫДВИНУТУЮ СТРЕЛУ НЕ РАЗРЕШАЕТСЯ ОПУСКАТЬ В ГОРИЗОНТАЛЬНОЕ ПОЛОЖЕНИЕ (ДАЖЕ БЕЗ ГРУЗА) ВО ИЗБЕЖАНИЕ ОПРОКИДЫВАНИЯ КРАНА
4. ВРАЩЕНИЕ ПОВОРОТНОЙ ПЛАТФОРМЫ РАЗРЕШАЕТСЯ ПРИ УСТАНОВКЕ КРАНА НА ВЫНОСНЫХ ОПОРАХ. В ПРОТИВНОМ СЛУЧАЕ ВОЗМОЖНО ОПРОКИДЫВАНИЕ КРАНА
5. ГРУЗОПОДЪЕМНОСТЬ В ТАБЛИЦАХ УКАЗАНА В МЕТРИЧЕСКИХ ТОННАХ. ПРИ ДИНАМИЧЕСКИХ НАГРУЗКАХ И СИЛЬНОМ ВЕТРЕ НЕОБХОДИМО СНИЖАТЬ ГРУЗОПОДЪЕМНОСТЬ ОТНОСИТЕЛЬНО ТАБЛИЧНЫХ ЗНАЧЕНИЙ
6. ЗНАЧЕНИЯ ГРУЗОПОДЪЕМНОСТИ НА ТЕЛЕСКОПИЧЕСКОЙ СТРЕЛЕ ПРИВЕДЕНЫ БЕЗ УЧЕТА МАССЫ ГУСЬКА
7. ВСЕ ТАБЛИЧНЫЕ И ГРАФИЧЕСКИЕ ЗНАЧЕНИЯ ВЫЛЕТА (И ВЫСОТЫ ПОДЪЕМА) ПРИВЕДЕНЫ БЕЗ УЧЕТА ПРОГИБА СТРЕЛЫ

ГРУЗОПОДЪЕМНОСТЬ ТЕЛЕСКОПИЧЕСКОЙ СТРЕЛЫ
ПРОТИВОВЕС 10 Т; ОПОРНЫЙ КОНТУР 8,15 X 8 М; РАБОЧАЯ ЗОНА 360 ГРАД.

ВЫДВИЖЕНИЕ ТЕЛЕСКОПОВ*, %	ДЛИНА ТЕЛЕСКОПИЧЕСКОЙ СТРЕЛЫ, М								
	12,7		17,4	22,1			31,6		41
T1	0	0	50	50	100	0	100	0	100
T2	0	0	0	50	0	100	100	100	100
T3	0	0	0	0	0	0	0	100	100
ВЫЛЕТ, М	ГРУЗОПОДЪЕМНОСТЬ, Т								
3	90**	71,7	54,4						
4	72,1**	60,9	54,4						
5	56,5**	50,8	50,1	32,4	42,5	25,2			
6	46,1**	41,5	40,8	32,4	38	25,2	23,4	14,4	
7	38,7**	34,8	34,2	32,4	33,8	25,2	23,3	14,4	
8	33,2**	29,9	29,3	29,7	28,9	23,9	21,3	14,4	12,6
9	28,9**	26	25,4	25,8	25	22	19,6	13,4	12,6
10	25,5**	22,9	22,3	22,7	21,9	20,4	18,1	12,2	12,6
11			18,9	19,4	18,5	19,1	16,8	11,3	12,1
12			16,3	16,8	15,9	17,6	15,7	10,4	11,3
13			14,1	14,6	13,7	15,5	14,5	9,7	10,7
14			12,4	12,9	12	13,7	12,7	9,2	10,1
ДОПУСТИМАЯ СКОРОСТЬ ВЕТРА, М/С	6						5		

* T1 - ПЕРВАЯ СЕКЦИЯ, ВЫДВИГАЮЩАЯСЯ ИЗ КОРНЕВОЙ; T2 - ВТОРАЯ, ВЫДВИГАЮЩАЯСЯ ИЗ ПЕРВОЙ; T3 - ТРЕТЬЯ, ВЫДВИГАЮЩАЯСЯ ИЗ ВТОРОЙ

** ТОЛЬКО ПРИ СТРЕЛЕ НАЗАД

ГРУЗОПОДЪЕМНОСТЬ ТЕЛЕСКОПИЧЕСКОЙ СТРЕЛЫ
ПРОТИВОВЕС 10 Т; ОПОРНЫЙ КОНТУР 8,15 X 8 М; РАБОЧАЯ ЗОНА 360 ГРАД.

ПРОДОЛЖЕНИЕ

ВЫДВИЖЕНИЕ ТЕЛЕСКОПОВ*, %	ДЛИНА ТЕЛЕСКОПИЧЕСКОЙ СТРЕЛЫ, М								
	12,7		17,4	22,1			31,6		41
T1	0	0	50	50	100	0	100	0	100
T2	0	0	0	50	0	100	100	100	100
T3	0	0	0	0	0	0	0	100	100
ВЫЛЕТ, М	ГРУЗОПОДЪЕМНОСТЬ, Т								
15				11,4	10,6	12,2	11,3	8,7	9,5
16				10,2	9,3	10,9	10	8,4	9,1
18				8,2	7,3	8,9	8	7,9	8,2
20							6,4	7,6	7,4
22							5,2	7	6,1
24							4,2	6	5,1
26							3,3	5,1	4,3
28							2,5	4,4	3,6
30									2,9
32									2,3
34									1,8
36									1,4
ДОПУСТИМАЯ СКОРОСТЬ ВЕТРА, М/С	6						5		

* T1 - ПЕРВАЯ СЕКЦИЯ, ВЫДВИГАЮЩАЯСЯ ИЗ КОРНЕВОЙ; T2 - ВТОРАЯ, ВЫДВИГАЮЩАЯСЯ ИЗ ПЕРВОЙ; T3 - ТРЕТЬЯ, ВЫДВИГАЮЩАЯСЯ ИЗ ВТОРОЙ

КМК 5090 KRUPP

ГРУЗОПОДЪЕМНОСТЬ ТЕЛЕСКОПИЧЕСКОЙ СТРЕЛЫ
ПРОТИВОВЕС 10 Т; ОПОРНЫЙ КОНТУР 8,15 X 8 М; РАБОЧАЯ ЗОНА 360 ГРАД.

ВЫДВИЖЕНИЕ ТЕЛЕСКОПОВ*, %	ПРОМЕЖУТОЧНАЯ ДЛИНА ТЕЛЕСКОПИЧЕСКОЙ СТРЕЛЫ, М									
	12,7...17,4		17,4...22,1				22,1...26,8			
T1	0...50	0	50	0...50	50...100	0	50...100	0...50	100	0
T2	0	0...50	0...50	50	0	50...100	50	100	0...50	100
T3	0	0	0	0	0	0	0	0	0	0...50
ВЫЛЕТ, М	ГРУЗОПОДЪЕМНОСТЬ, Т									
3	28,8		28,8		22,4		20,8		12,8	
5	28,8		28,8		22,4		20,7		12,8	
6	28,8		28,8		22,4		20,7		12,8	
7	26		26		21,3		19		12,8	
8	22,8		22,6		19,6		17,4		11,9	
9	19,8		19,6		18,2		16,1		10,9	
10	16,7		18,7		16,3		15		10	
11	14,3		14,3		13,9		13,9		9,3	
12	12,4		12,4		12		12,7		8,6	
13	10,8		10,8		10,4		11,1		8,2	
14	9,4		9,4		9,1		9,8		7,8	
15			8,8		8		8,8		7,4	
16			7,7		6,2		6,9		7	
18							5,4		6,7	
20							4,2		6,1	
22							3,4		5,1	
24										
26										
28										
30										
32										
34										
36										
38										

* T1 - ПЕРВАЯ СЕКЦИЯ, ВЫДВИГАЮЩАЯСЯ ИЗ КОРНЕВОЙ; T2 - ВТОРАЯ, ВЫДВИГАЮЩАЯСЯ ИЗ ПЕРВОЙ; T3 - ТРЕТЬЯ, ВЫДВИГАЮЩАЯСЯ ИЗ ВТОРОЙ

ГРУЗОПОДЪЕМНОСТЬ ТЕЛЕСКОПИЧЕСКОЙ СТРЕЛЫ
 ПРОТИВОВЕС 10 Т; ОПОРНЫЙ КОНТУР 8,15 X 8 М; РАБОЧАЯ ЗОНА 360 ГРАД.
 ПРОДОЛЖЕНИЕ

ВЫДВИЖЕНИЕ ТЕЛЕСКОПОВ*, %	ПРОМЕЖУТОЧНАЯ ДЛИНА ТЕЛЕСКОПИЧЕСКОЙ СТРЕЛЫ, М						
	26,8...31,6			31,6...36,3		36,3...41	
T1	50...100	100	0	0...50	100	50...100	100
T2	100	50...100	100	100	100	100	100
T3	0	0	50...100	100	0...50	0	100
ВЫЛЕТ, М	ГРУЗОПОДЪЕМНОСТЬ, Т						
3							
5	20,8		12,8				
6	20,7		12,8				
7	19		12,8	11,2	11,2	11,2	11,2
8	17,4		11,9	11,2	11,2	11,2	11,2
9	18,1		10,9	11,2	11,2	11,2	11,2
10	15		10	10,7	10,7	10,7	10,7
11	14		9,3	10,1	10,1	10,1	10,1
12	12,7		8,6	9,5	9,5	9,5	9,5
13	11,1		8,2	9	9	9	9
14	9,8		7,8	8,5	8,5	8,5	8,5
15	8,6		7,4	8,1	8,1	8,1	8,1
16	6,9		7	7,3	7,3	7,3	7,3
18	5,4		6,7	6,3	6,3	6,3	6,3
20	4,2		6,1	5,2	5,2	5,2	5,2
22	3,4		5,1	4,2	4,2	4,2	4,2
24	2,6		4,3	3,5	3,5	3,5	3,5
26	2		3,7	2,9	2,9	2,9	2,9
28				2,3	2,3	2,3	2,3
30				1,8	1,8	1,8	1,8
32				2,3	2,3	2,3	2,3
34				1,8	1,8	1,8	1,8
36						1,4	1,4
38						1,1	1,1

* T1 - ПЕРВАЯ СЕКЦИЯ, ВЫДВИГАЮЩАЯСЯ ИЗ КОРНЕВОЙ; T2 - ВТОРАЯ, ВЫДВИГАЮЩАЯСЯ ИЗ ПЕРВОЙ; T3 - ТРЕТЬЯ, ВЫДВИГАЮЩАЯСЯ ИЗ ВТОРОЙ

КМК 5090 KRUPP

ГРУЗОПОДЪЕМНОСТЬ ТЕЛЕСКОПИЧЕСКОЙ СТРЕЛЫ С ОТКИДНЫМИ ГУСЬКАМИ 10 И 16 М
ПРОТИВОВЕС 10 Т; ОПОРНЫЙ КОНТУР 8,15 X 8 М; РАБОЧАЯ ЗОНА 360 ГРАД.

ВЫДВИЖЕНИЕ ТЕЛЕСКОПОВ*, %	ДЛИНА ТЕЛЕСКОПИЧЕСКОЙ СТРЕЛЫ, М							
	36,3		41		36,3		41	
	ГУСЕК 10 М				ГУСЕК 16 М			
	0°	16°	0°	16°	0°	16°	0°	16°
T1	100		100		100		100	
T2	100		100		100		100	
T3	50		100		50		100	
ВЫЛЕТ, М	ГРУЗОПОДЪЕМНОСТЬ, Т							
7	9		7,1					
8	9		7,1		4,7		3,8	
9	9		7,1		4,7		3,8	
10	9	6,6	7,1		4,7		3,8	
12	9	6,6	7,1	5,7	4,7		3,8	
14	8,4	6,6	7,1	5,6	4,5	3,3	3,8	
16	7,9	6,2	7	5,3	4,2	3,3	3,8	2,8
18	7,5	5,9	6,7	5	3,9	3,2	3,8	2,8
20	7,1	5,6	6,3	4,7	3,7	3,1	3,6	2,8
22	6,7	5,2	5,9	4,4	3,5	2,9	3,4	2,8
24	5,7	4,9	5,6	4,2	3,3	2,8	3,3	2,7
26	4,7	4,6	4,9	3,9	3,2	2,6	3,1	2,6
28	3,9	3,9	4,1	3,8	3	2,5	3	2,6
30	3,4	3,4	3,6	3,6	2,9	2,5	2,9	2,5
32	2,8	2,8	3	3	2,8	2,4	2,7	2,5
34	2,3	2,3	2,5	2,5	2,7	2,3	2,6	2,4
36	1,9	1,9	2,1	2,1	2,2	2,2	2,4	2,3
38	1,6	1,6	1,8	1,8	1,9	1,9	2	2
40	1,2	1,2	1,4	1,4	1,6	1,6	1,7	1,7
42	0,8	0,8	1	1	1,3	1,3	1,4	1,4
44			0,7	0,7	0,9	0,9	1,1	1,1
46						0,6	0,8	0,8

* T1 - ПЕРВАЯ СЕКЦИЯ, ВЫДВИГАЮЩАЯСЯ ИЗ КОРНЕВОЙ; T2 - ВТОРАЯ,
ВЫДВИГАЮЩАЯСЯ ИЗ ПЕРВОЙ; T3 - ТРЕТЬЯ, ВЫДВИГАЮЩАЯСЯ ИЗ ВТОРОЙ

КМК 5090 KRUPP

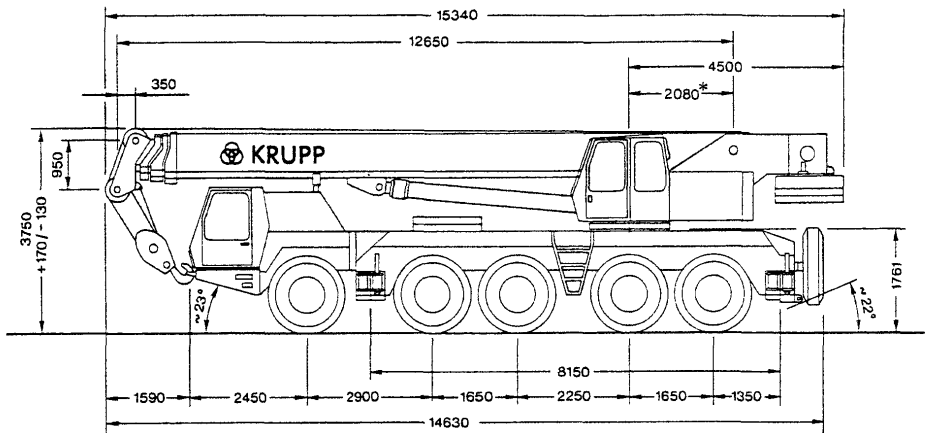

* - расстояние от оси вращения до оси пяты стрелы

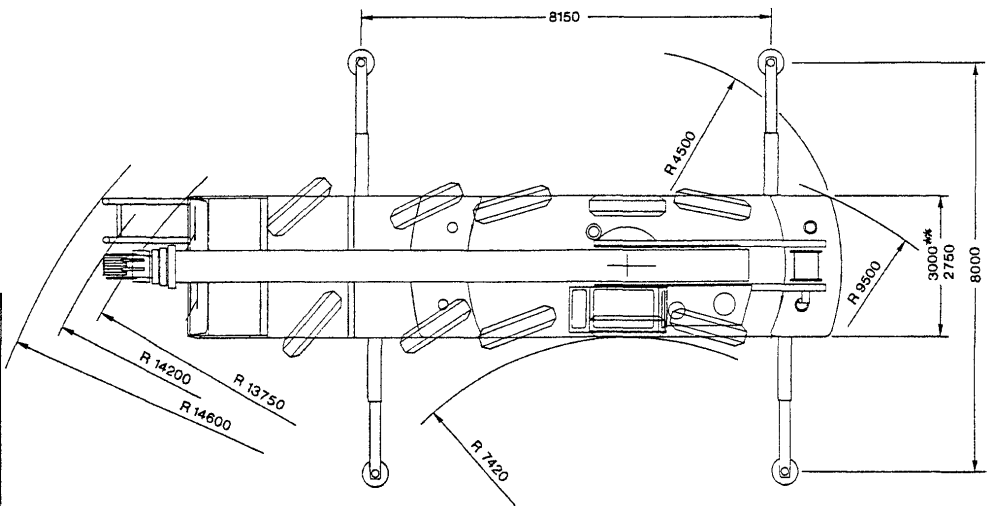

** - с шинами 16.00R25 (размер 2750 - с шинами 14.00R25)

Рис. 13. Кран КМК 5090 KRUPP



Рис. 14. Грузовая характеристика крана КМК 5090 KRUPP с телескопической стрелой 12,7 ... 41 м и откидными гуськами 10 и 16 м.

Масса противовеса 10 т. Опорный контур 8,15x8 м
Угол поворота 360°

Грузовая характеристика телескопической стрелы с гуськом дана при угле наклона гуська к продольной оси стрелы 0°

— Грузовая характеристика с гуськом при длине телескопической стрелы 41 м
- - - - - Грузовая характеристика с гуськом при длине телескопической стрелы 36,3 м

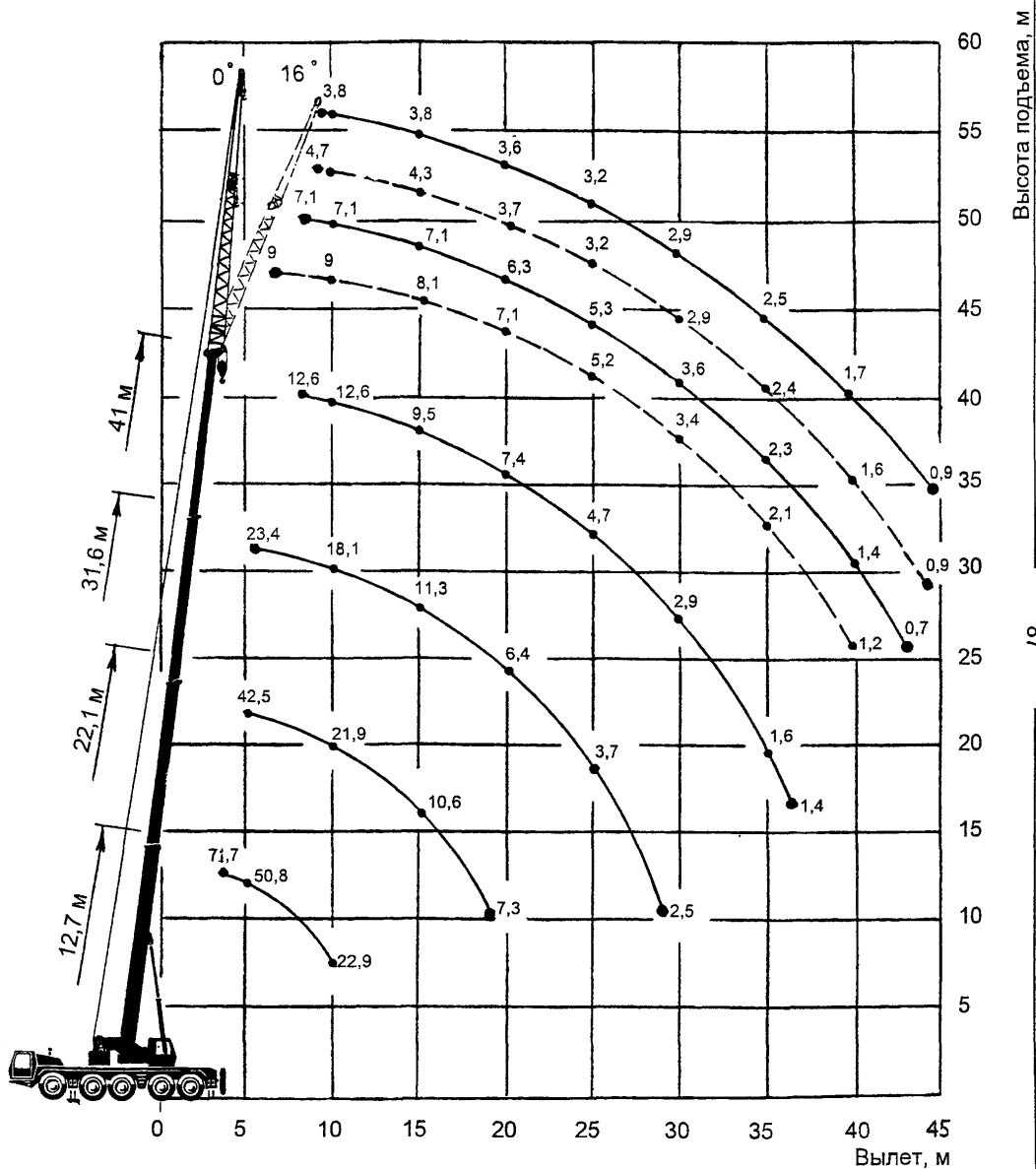
КМК 5090 KRUPP

Высота подъема, м
87

8. ТЕХНИЧЕСКАЯ ХАРАКТЕРИСТИКА КРАНА КМК 5110 KRUPP

ТИП КРАНА	СТРЕЛОВОЙ САМОХОДНЫЙ НА ШАССИ АВТОМОБИЛЬНОГО ТИПА	ВЫСОТА ПОДЪЕМА, М: НАИБОЛЬШАЯ (ПРИ НАИБОЛЬШЕЙ ГРУЗОПОДЪЕМНОСТИ) НА ГЛАВНОЙ СТРЕЛЕ***	14
ТИП ПРИВОДА: ШАССИ	ОТ ДВИГАТЕЛЯ, РАСПОЛОЖЕННОГО НА ШАССИ	НАИБОЛЬШАЯ С ГУСЬКОМ 10/16 М****	60,5/66,5
КРАНОВЫХ МЕХАНИЗМОВ	ДИЗЕЛЬ-ГИДРАВЛИЧЕСКИЙ ОТ ДВИГАТЕЛЯ, РАСПОЛОЖЕННОГО НА ПОВОРОТНОЙ ПЛАТФОРМЕ	ВЫЛЕТ (ПРИ НАИБОЛЬШЕЙ ГРУЗОПОДЪЕМНОСТИ), М: ГЛАВНЫЙ ПОДЪЕМ	3
ВЫНОСНЫХ ОПОР	ГИДРАВЛИЧЕСКИЙ	ВСПОМОГАТЕЛЬНЫЙ ПОДЪЕМ	6
ДОПУСТИМАЯ СКОРОСТЬ ВЕТРА ДЛЯ РАБОЧЕГО СОСТОЯНИЯ КРАНА, М/С	14	ЗАДНИЙ ГАБАРИТ, М	3,62
ТИП РАБОЧЕГО ОБОРУДОВАНИЯ КРАНА	ТЕЛЕСКОПИЧЕСКАЯ СТРЕЛА С ОТКИДНЫМ ГУСЬКОМ	ДОПУСТИМЫЙ УКЛОН МЕСТА УСТАНОВКИ КРАНА, ГРАД.	3
РАБОЧЕЕ ОБОРУДОВАНИЕ КРАНА:		СКОРОСТЬ ПОДЪЕМА ГРУЗА, М/МИН: ГЛАВНЫЙ ПОДЪЕМ	0...120
ГЛАВНАЯ СТРЕЛА	ТЕЛЕСКОПИЧЕСКАЯ КОРОБЧАТОГО СЕЧЕНИЯ С ЧЕТЫРЬМА ВЫДВИЖНЫМИ СЕКЦИЯМИ	ВСПОМОГАТЕЛЬНЫЙ ПОДЪЕМ	0...120
НАИБОЛЬШАЯ ДЛИНА СТРЕЛЫ, М	50,5	ВРЕМЯ ПОЛНОГО ИЗМЕНЕНИЯ ВЫЛЕТА (ИЗМЕНЕНИЯ УГЛА НАКЛОНА СТРЕЛЫ ОТ -3 ДО +84 ГРАД.), С	65
ОТКИДНОЙ ГУСЕК	СКЛАДНОЙ ДВУХСЕКЦИОННЫЙ, РЕШЕТЧАТОЙ КОНСТРУКЦИИ	ВРЕМЯ ТЕЛЕСКОПИРОВАНИЯ СТРЕЛЫ, С	250
ДЛИНА ОТКИДНОГО ГУСЬКА, М:		ЧАСТОТА ВРАЩЕНИЯ ПОВОРОТНОЙ ПЛАТФОРМЫ, ОБ/МИН	0...1,9
ПОЛНАЯ	16	УГОЛ ПОВОРОТА, ГРАД.	360
В СЛОЖЕННОМ СОСТОЯНИИ	10	ОГРАНИЧЕНИЕ ОДНОВРЕМЕННОСТИ ВЫПОЛНЕНИЯ РАБОЧИХ ОПЕРАЦИЙ	НЕТ
ТИП ПОДВЕСКИ СТРЕЛЫ	ЖЕСТКАЯ		
НАИБОЛЬШАЯ ГРУЗОПОДЪЕМНОСТЬ, Т*:		*** ВСЕ ТЕЛЕСКОПИЧЕСКИЕ СЕКЦИИ ВДВИНУТЫ В ГЛАВНУЮ (КОРНЕВУЮ) СЕКЦИЮ СТРЕЛЫ, ДЛИНА СТРЕЛЫ 13,3 М	
ГЛАВНЫЙ ПОДЪЕМ (СТРЕЛА НАЗАД)	104,5**	**** ВСЕ ТЕЛЕСКОПИЧЕСКИЕ СЕКЦИИ ВЫДВИНУТЫ ИЗ ГЛАВНОЙ (КОРНЕВОЙ) СЕКЦИИ СТРЕЛЫ, ДЛИНА СТРЕЛЫ 50,5 М	
ВСПОМОГАТЕЛЬНЫЙ ПОДЪЕМ	9,9**		
* ГРУЗОПОДЪЕМНОСТЬ = МАССА ГРУЗА + МАССА КРЮКОВОЙ ОБОЙМЫ + МАССА СТРОПОВОЧНЫХ УСТРОЙСТВ			
** С ПРОТИВОВЕСОМ МАССОЙ 15,8 Т			
		КМК 5110 KRUPP	

ОГРАНИЧИТЕЛЬ
ГРУЗОПОДЪЕМНОСТИ

ЭЛЕКТРОННЫЙ С АВТОМАТИЧЕСКИМ
ОТКЛЮЧЕНИЕМ И ЦИФРОВЫМ УКА-
ЗАТЕЛЕМ ФАКТИЧЕСКОЙ И
ДОПУСТИМОЙ НАГРУЗОК, ВЫЛЕТА
СТРЕЛЫ В РАЗЛИЧНЫХ РАБОЧИХ
ПОЛОЖЕНИЯХ

ПЕРЕМЕЩЕНИЕ КРАНА
С ГРУЗОМ НА КРЮКЕ

НЕ РАЗРЕШАЕТСЯ

ПРИВОДНЫЕ ДВИГАТЕЛИ:

ДВИГАТЕЛЬ ШАССИ:

ТИП

ДИЗЕЛЬНЫЙ

МОЩНОСТЬ, КВТ

329

ДВИГАТЕЛЬ КРАНОВОЙ УСТАНОВКИ:

ТИП

ДИЗЕЛЬНЫЙ

МОЩНОСТЬ, КВТ

104

НАИБОЛЬШАЯ НАГРУЗКА НА ОСЬ В
ТРАНСПОРТНОМ ПОЛОЖЕНИИ (ПРИ
ДВИЖЕНИИ НА РОВНОМ УЧАСТКЕ)*, Т

5 X 12

НАИБОЛЬШАЯ НАГРУЗКА НА ОСЬ, Т

13,8

НАИБОЛЬШАЯ НАГРУЗКА НА ГРУНТ ОТ
ВЫНОСНОЙ ОПОРЫ, Т

60

НАИБОЛЬШЕЕ ДАВЛЕНИЕ НА ГРУНТ ОТ ВЫНОСНОЙ
ОПОРЫ (ПРИ РАЗМЕРАХ ПОДКЛАДОК ПОД ВЫНОСНЫЕ
ОПОРЫ 0,4 X 0,7 М И ИХ ПЛОЩАДИ 0,28 М²), КГ/СМ²

21,4

РАЗМЕРЫ ОПОРНОГО КОНТУРА КРАНА, М:

ПРОДОЛЬНЫЙ

8,15

ПОПЕРЕЧНЫЙ

8 (5,23)

* ПРИ МАССЕ ПРОТИВОВЕСА 5,2 Т

НАИБОЛЬШАЯ СКОРОСТЬ ПЕРЕДВИЖЕНИЯ КРАНА, КМ/Ч:

ПО ШОССЕ

69

НА МЕСТНОСТИ

44,2

НАИБОЛЬШИЙ УКЛОН, ПРЕОДОЛЕВАЕМЫЙ КРАНОМ
В ТРАНСПОРТНОМ ПОЛОЖЕНИИ, %

55

РАЗМЕРЫ КРАНА В ТРАНСПОРТНОМ ПОЛОЖЕНИИ, М:

ДЛИНА

15,07

ШИРИНА

3

ВЫСОТА

3,78

МАССА КРАНА, Т*

60

МАССА ОТКИДНОГО ГУСЬКА, Т

0,9

ГРУЗОЗАХВАТНЫЕ ОРГАНЫ КРАНА И ИХ
ГРУЗОПОДЪЕМНОСТЬ:

ДВУРОГИЙ КРЮК

90 Т

ОДНОРОГИЙ КРЮК

45 Т

ТРОСЫ

ДИАМЕТР ТРОСА, ММ	ГРУЗОПОДЪЕМ- НОСТЬ ТРОСА НАИБОЛЬШАЯ, Т	ДЛИНА ТРОСА, М	
		ГЛАВНЫЙ ПОДЪЕМ	ВСПОМОГАТЕЛЬ- НЫЙ ПОДЪЕМ
19	6,2	240	180

ПРОТИВОВЕСЫ

МАССА, Т	5,2; 10; 15,8
----------	---------------

КМК 5110 KRUPP

МАССА КРЮКОВОЙ ПОДВЕСКИ

ГРУЗОПОДЪЕМ- НОСТЬ КРЮКОВОЙ ОБОЙМЫ, Т	КОЛИЧЕСТВО БЛОКОВ В КРЮКОВОЙ ОБОЙМЕ	МАССА КРЮКОВОЙ ОБОЙМЫ, Т
80	7	1,1
60	5	0,7
45	3	0,65
18	1	0,3
8	-	0,2

МЕРЫ БЕЗОПАСНОСТИ

1. ПРИ ВЫДВИЖЕНИИ ТЕЛЕСКОПИЧЕСКОЙ СТРЕЛЫ СЛЕДУЕТ СТРОГО ПРИДЕРЖИВАТЬСЯ ЗНАЧЕНИЙ ПАРАМЕТРОВ И УСЛОВИЙ, ПРИВЕДЕННЫХ В ТАБЛИЦАХ ГРУЗОПОДЪЕМНОСТИ
2. ДАННЫЕ ТАБЛИЦ ГРУЗОПОДЪЕМНОСТИ ДЕЙСТВИТЕЛЬНЫ ПРИ ГОРИЗОНТАЛЬНОЙ УСТАНОВКЕ КРАНА НА ВЫНОСНЫЕ ОПОРЫ
3. ВЫДВИНУТУЮ СТРЕЛУ НЕ РАЗРЕШАЕТСЯ ОПУСКАТЬ В ГОРИЗОНТАЛЬНОЕ ПОЛОЖЕНИЕ (ДАЖЕ БЕЗ ГРУЗА) ВО ИЗБЕЖАНИЕ ОПРОКИДЫВАНИЯ КРАНА
4. СЕКЦИИ ТЕЛЕСКОПИЧЕСКОЙ СТРЕЛЫ ПРИ ЗАКРЕПЛЕННОМ ГУСЬКЕ ИЗ КОРНЕВОЙ СЕКЦИИ ВЫДВИГАТЬ НЕ РАЗРЕШАЕТСЯ ВО ИЗБЕЖАНИЕ ОПРОКИДЫВАНИЯ
5. ВРАЩЕНИЕ ПОВОРОТНОЙ ПЛАТФОРМЫ РАЗРЕШАЕТСЯ ПРИ УСТАНОВКЕ КРАНА НА ВЫНОСНЫХ ОПОРАХ. В ПРОТИВНОМ СЛУЧАЕ ВОЗМОЖНО ОПРОКИДЫВАНИЕ КРАНА

6. ГРУЗОПОДЪЕМНОСТЬ В ТАБЛИЦАХ УКАЗАНА В МЕТРИЧЕСКИХ ТОННАХ. ПРИ ДИНАМИЧЕСКИХ НАГРУЗКАХ И СИЛЬНОМ ВЕТРЕ НЕОБХОДИМО СНИЖАТЬ ГРУЗОПОДЪЕМНОСТЬ ОТНОСИТЕЛЬНО ТАБЛИЧНЫХ ЗНАЧЕНИЙ
7. ЗНАЧЕНИЯ ГРУЗОПОДЪЕМНОСТИ НА ТЕЛЕСКОПИЧЕСКОЙ СТРЕЛЕ ПРИВЕДЕНЫ БЕЗ УЧЕТА МАССЫ ГУСЬКА
8. ВСЕ ТАБЛИЧНЫЕ И ГРАФИЧЕСКИЕ ЗНАЧЕНИЯ ВЫЛЕТА (И ВЫСОТЫ ПОДЪЕМА) ПРИВЕДЕНЫ БЕЗ УЧЕТА ПРОГИБА СТРЕЛЫ

**ГРУЗОПОДЪЕМНОСТЬ ТЕЛЕСКОПИЧЕСКОЙ СТРЕЛЫ
ПРОТИВОВЕС 5,2 Т; ОПОРНЫЙ КОНТУР 8,15 X 8 М; РАБОЧАЯ ЗОНА 360 ГРАД.**

ВЫДВИЖЕНИЕ ТЕЛЕСКОПОВ*, %	ДЛИНА ТЕЛЕСКОПИЧЕСКОЙ СТРЕЛЫ, М										
	13,3**	13,3***	22,4	22,4	26,9	31,6	31,9	32,2	41,1	41,3	50,5
T1	0	0	100	0	100	100	0	0	100	0	100
T2	0	0	0	50	50	50	100	0	100	100	100
T3	0	0	0	50	0	50	100	100	100	100	100
T4	0	0	0	0	0	0	0	100	0	100	100
ВЫЛЕТ, М	ГРУЗОПОДЪЕМНОСТЬ, Т										
3	85,5	81,2	52,2	34,2							
4	63,1	63,1	52,2	34,2	39,9						
5	48,9	48,9	47	34,2	39,9	32,3	26,6	15,2			
6	39,4	39,4	37,5	34,2	37,5	32,3	26,6	15,2			
7	32,7	32,7	30,8	33,7	31,3	30,8	26,1	15,2	19,9	15,2	
8	28	28	26,1	28,5	26,1	27	23,7	15,2	19,9	15,2	12,3
9	23,7	23,7	22,3	24,7	22,3	23,2	21,3	15,2	19,9	15,2	12,3
10	20,4	20,4	18,3	21,3	18,6	19,4	19,4	15,2	19,9	15,2	12,3
12			12,4	15,2	12,7	13,5	15,5	13,1	14,2	13,7	12,3
14			8,3	11,3	8,6	9,5	11,5	11,4	10,1	12,2	11,4
16			5,6	8,3	5,8	6,7	8,6	10,1	7,3	10	8,7
18			3,5	6,2	3,8	4,6	6,5	8,6	5,2	7,8	6,5
20					2,1	3	4,9	7	3,6	6,2	5
22						1,8	3,6	5,7	2,3	4,9	3,7
24							2,6	4,6		3,8	2,6
26							1,8	3,8		3	1,8
28								3		2,2	
30										1,7	

* T1 - ПЕРВАЯ СЕКЦИЯ, ВЫДВИГАЮЩАЯСЯ ИЗ КОРНЕВОЙ; T2 - ВТОРАЯ, ВЫДВИГАЮЩАЯСЯ ИЗ ПЕРВОЙ; T3 - ТРЕТЬЯ, ВЫДВИГАЮЩАЯСЯ ИЗ ВТОРОЙ; T4 - ЧЕТВЕРТАЯ, ВЫДВИГАЮЩАЯСЯ ИЗ ТРЕТЬЕЙ

** ОПОРНЫЙ КОНТУР 8,15 X 5,23 М; СТРЕЛА НАЗАД

*** ОПОРНЫЙ КОНТУР 8,15 X 5,23 М

**ГРУЗОПОДЪЕМНОСТЬ ТЕЛЕСКОПИЧЕСКОЙ СТРЕЛЫ
ПРОТИВОВЕС 10 Т; ОПОРНЫЙ КОНТУР 8,15 X 8 М; РАБОЧАЯ ЗОНА 360 ГРАД.**

ВЫДВИЖЕНИЕ ТЕЛЕСКОПОВ*, %	ДЛИНА ТЕЛЕСКОПИЧЕСКОЙ СТРЕЛЫ, М										
	13,3**	13,3***	22,4	22,4	26,9	31,6	31,9	32,2	41,1	41,3	50,5
T1	0	0	100	0	100	100	0	0	100	0	100
T2	0	0	0	50	50	50	100	0	100	100	100
T3	0	0	0	50	0	50	100	100	100	100	100
T4	0	0	0	0	0	0	0	100	0	100	100
ВЫЛЕТ, М	ГРУЗОПОДЪЕМНОСТЬ, Т										
3	85,5	81,7	52,2	34,2							
4	66,5	66	52,2	34,2	39,9						
5	51,3	51,3	47	34,2	39,9	32,3	26,6	15,2			
6	41,3	41,3	39,4	34,2	37,5	32,3	26,6	15,2			
7	34,6	34,6	32,7	34,2	32,7	30,8	26,1	15,2	19,9	15,2	
8	29,4	29,4	27,5	29,9	27,5	27,5	23,7	15,2	19,9	15,2	12,3
9	25,1	25,1	23,2	25,6	23,7	24,2	21,3	15,2	19,9	15,2	12,3
10	21,8	21,8	20,4	22,8	20,4	21,3	19,4	15,2	19,9	15,2	12,3
12			14,7	17,6	15	15,8	16,6	13,1	16,5	13,7	12,3
14			10,5	13,2	10,8	11,6	13,4	11,4	12,2	12,2	11,4
16			7,6	10,2	7,8	8,7	10,5	10,1	9,2	11	10,5
18			5,4	7,9	5,6	6,4	8,2	9	6,9	9,5	8,2
20					3,8	4,7	6,4	8	5,2	7,6	6,4
22					2,6	3,3	5	7	3,8	6,2	5,1
24						2,2	3,9	5,8	2,7	5,1	3,9
26						1,4	3	4,9	1,9	4,1	3
28							2,2	4	1,1	3,4	2,2
30										2,7	1,6
32										2,1	1
34										1,7	
36										1,2	

* T1 - ПЕРВАЯ СЕКЦИЯ, ВЫДВИГАЮЩАЯСЯ ИЗ КОРНЕВОЙ; T2 - ВТОРАЯ, ВЫДВИГАЮЩАЯСЯ ИЗ ПЕРВОЙ; T3 - ТРЕТЬЯ, ВЫДВИГАЮЩАЯСЯ ИЗ ВТОРОЙ; T4 - ЧЕТВЕРТАЯ, ВЫДВИГАЮЩАЯСЯ ИЗ ТРЕТЬЕЙ

** ОПОРНЫЙ КОНТУР 8,15 X 5,23 М; СТРЕЛА НАЗАД

*** ОПОРНЫЙ КОНТУР 8,15 X 5,23 М

КМК 5110 KRUPP

**ГРУЗОПОДЪЕМНОСТЬ ТЕЛЕСКОПИЧЕСКОЙ СТРЕЛЫ
ПРОТИВОВЕС 15,8 Т; ОПОРНЫЙ КОНТУР 8,15 X 8 М; РАБОЧАЯ ЗОНА 360 ГРАД.**

ВЫДВИЖЕНИЕ ТЕЛЕСКОПОВ*, %	ДЛИНА ТЕЛЕСКОПИЧЕСКОЙ СТРЕЛЫ, М										
	13,3**	13,3***	22,4	22,4	26,9	31,6	31,9	32,2	41,1	41,3	50,5
T1	0	0	100	0	100	100	0	0	100	0	100
T2	0	0	0	50	50	50	100	0	100	100	100
T3	0	0	0	50	0	50	100	100	100	100	100
T4	0	0	0	0	0	0	0	100	0	100	100
ВЫЛЕТ, М	ГРУЗОПОДЪЕМНОСТЬ, Т										
3	104,5****/85,5	82,1	52,2	34,2							
4	76****/67,9	67,9	52,2	34,2	39,9						
5	57****/56	56	47	34,2	39,9	32,3	26,6	15,2			
6	45,6	45,6	40,8	34,2	37,5	32,3	26,6	15,2			
7	38	38	36,1	34,2	32,7	30,8	26,1	15,2	19,9	15,2	
8	32,3	32,3	30,8	33,2	28,9	27,5	23,7	15,2	19,9	15,2	12,3
9	27,5	27,5	26,1	28,5	26,1	24,7	21,3	15,2	19,9	15,2	12,3
10	23,7	23,7	22,8	25,1	22,8	22,3	19,4	15,2	19,9	15,2	12,3
12			17,1	19,9	17,3	18,3	16,6	13,1	16,8	13,7	12,3
14			12,8	15,4	13,1	13,8	14,2	11,4	14,1	12,2	11,4
16			9,6	12,1	9,8	10,6	12,4	10,1	11,2	11	10,5
18			7,3	9,6	7,5	8,2	9,9	9	8,7	9,8	9,6
20					5,7	6,3	8	8	6,8	8,8	8
22					4,1	4,9	6,5	7,3	5,4	7,6	6,5
24						3,7	5,3	6,7	4,1	6,4	5,3
26						2,7	4,3	6,1	3,2	5,5	4,3
28						1,8	3,5	5,3	2,2	4,6	3,5
30									1,5	3,8	2,7
32									0,8	3,2	2
34										2,6	1,5
36										2,1	0,9

* T1 - ПЕРВАЯ СЕКЦИЯ, ВЫДВИГАЮЩАЯСЯ ИЗ КОРНЕВОЙ; T2 - ВТОРАЯ, ВЫДВИГАЮЩАЯСЯ ИЗ ПЕРВОЙ; T3 - ТРЕТЬЯ, ВЫДВИГАЮЩАЯСЯ ИЗ ВТОРОЙ; T4 - ЧЕТВЕРТАЯ, ВЫДВИГАЮЩАЯСЯ ИЗ ТРЕТЬЕЙ

** ОПОРНЫЙ КОНТУР 8,15 X 5,23 М; СТРЕЛА НАЗАД

*** ОПОРНЫЙ КОНТУР 8,15 X 5,23 М

**** ТРЕБУЕТСЯ ДОПОЛНИТЕЛЬНАЯ ОСНАСТКА

КМК 5110 KRUPP

ГРУЗОПОДЪЕМНОСТЬ ТЕЛЕСКОПИЧЕСКОЙ СТРЕЛЫ С ОТКИДНЫМИ ГУСЬКАМИ 10 И 16 М
ПРОТИВОВЕС 5,2 Т; ОПОРНЫЙ КОНТУР 8,15 X 8 М; РАБОЧАЯ ЗОНА 360 ГРАД.

ВЫДВИЖЕНИЕ ТЕЛЕСКОПОВ*, %	ДЛИНА ТЕЛЕСКОПИЧЕСКОЙ СТРЕЛЫ, М											
	41,2			50,5			41,2			50,5		
	ГУСЕК 10 М						ГУСЕК 16 М					
	0°	16°	30°	0°	16°	30°	0°	16°	30°	0°	16°	30°
T1	100/0			100			100/0			100		
T2	100/100			100			100/100			100		
T3	100/100			100			100/100			100		
T4	0/100			100			0/100			100		
ВЫЛЕТ, М	ГРУЗОПОДЪЕМНОСТЬ, Т											
6	9,9						5,7					
7	9,9						5,7					
8	9,9			6,6			5,7					
9	9,9	8,5		6,6			5,7			3,9		
10	9,9	8,2	6,5	6,6			5,7			3,9		
12	9,9	7,6	6,2	6,6	6,4		5,7	4,3		3,9		
14	9,9	7,3	6	6,6	6,4	5,7	5,7	4,1	3,4	3,9	3,8	
16	8,7	7	5,8	6,6	6,3	5,5	5,3	3,9	3,2	3,9	3,8	
18	8,1	6,7	5,7	6,6	6,1	5,4	5	3,8	3,1	3,9	3,6	3
20	7	6,2	5,6	5,7	5,9	5,3	4,7	3,6	3	3,9	3,5	2,9
22	5,7	5,9	5,1	4,4	5	5,1	4,4	3,4	2,9	3,9	3,4	2,8
24	4,6	5	5	3,4	3,9	4,3	3,9	3,3	2,8	3,9	3,3	2,8
26	3,8	4,1	4,3	2,5	3	3,4	3,8	3,2	2,7	3,1	3,1	2,7
28	3	3,3	3,6	1,8	2,2	2,5	3,5	3	2,6	2,3	3	2,6
30	2,3	2,6	2,8		1,6	1,9	2,9	2,8	2,5	1,7	2,3	2,6
32	0,8	2	2,2				2,3	2,8	2,5		1,8	2,2
34		1,6	1,7				1,9	2,2	2,4			1,7
36							1,5	1,8	2			
38								1,4	1,7			

* T1 - ПЕРВАЯ СЕКЦИЯ, ВЫДВИГАЮЩАЯСЯ ИЗ КОРНЕВОЙ; T2 - ВТОРАЯ, ВЫДВИГАЮЩАЯСЯ ИЗ ПЕРВОЙ; T3 - ТРЕТЬЯ, ВЫДВИГАЮЩАЯСЯ ИЗ ВТОРОЙ; T4 - ЧЕТВЕРТАЯ, ВЫДВИГАЮЩАЯСЯ ИЗ ТРЕТЬЕЙ

КМК 5110 KRUPP

ГРУЗОПОДЪЕМНОСТЬ ТЕЛЕСКОПИЧЕСКОЙ СТРЕЛЫ С ОТКИДНЫМИ ГУСЬКАМИ 10 И 16 М
ПРОТИВОВЕС 10 Т; ОПОРНЫЙ КОНТУР 8,15 X 8 М; РАБОЧАЯ ЗОНА 360 ГРАД.

ВЫДВИЖЕНИЕ ТЕЛЕСКОПОВ*, %	ДЛИНА ТЕЛЕСКОПИЧЕСКОЙ СТРЕЛЫ, М											
	41,2			50,5			41,2			50,5		
	ГУСЕК 10 М						ГУСЕК 16 М					
	0°	16°	30°	0°	16°	30°	0°	16°	30°	0°	16°	30°
T1	100/0			100			100/0			100		
T2	100/100			100			100/100			100		
T3	100/100			100			100/100			100		
T4	0/100			100			0/100			100		
ВЫЛЕТ, М	ГРУЗОПОДЪЕМНОСТЬ, Т											
6	9,9						5,7					
7	9,9						5,7					
8	9,9			6,6			5,7					
9	9,9	8,5		6,6			5,7			3,9		
10	9,9	8,2	6,5	6,6			5,7			3,9		
12	9,9	7,6	6,2	6,6	6,4		5,7	4,3		3,9		
14	9,9	7,3	6	6,6	6,4	5,7	5,7	4,1	3,4	3,9	3,8	
16	9,4	7	5,8	6,6	6,3	5,5	5,3	3,9	3,2	3,9	3,8	
18	8,3	6,7	5,7	6,6	6,1	5,4	5	3,8	3,1	3,9	3,6	3
20	7,6	6,4	5,6	6,6	5,9	5,3	4,7	3,6	3	3,9	3,5	2,9
22	6,8	5,7	5,4	5,7	5,8	5,1	4,4	3,4	2,9	3,9	3,4	2,8
24	5,8	5,6	5	4,6	5,2	5	4,1	3,3	2,8	3,9	3,3	2,8
26	4,8	5,2	4,9	3,7	4,1	4,5	3,8	3,2	2,7	3,8	3,1	2,7

* T1 - ПЕРВАЯ СЕКЦИЯ, ВЫДВИГАЮЩАЯСЯ ИЗ КОРНЕВОЙ; T2 - ВТОРАЯ, ВЫДВИГАЮЩАЯСЯ ИЗ ПЕРВОЙ; T3 - ТРЕТЬЯ, ВЫДВИГАЮЩАЯСЯ ИЗ ВТОРОЙ; T4 - ЧЕТВЕРТАЯ, ВЫДВИГАЮЩАЯСЯ ИЗ ТРЕТЬЕЙ

ГРУЗОПОДЪЕМНОСТЬ ТЕЛЕСКОПИЧЕСКОЙ СТРЕЛЫ С ОТКИДНЫМИ ГУСЬКАМИ 10 И 16 М
ПРОТИВОВЕС 10 Т; ОПОРНЫЙ КОНТУР 8,15 X 8 М; РАБОЧАЯ ЗОНА 360 ГРАД.

ПРОДОЛЖЕНИЕ

ВЫДВИЖЕНИЕ ТЕЛЕСКОПОВ*, %	ДЛИНА ТЕЛЕСКОПИЧЕСКОЙ СТРЕЛЫ, М											
	41,2			50,5			41,2			50,5		
	ГУСЕК 10 М						ГУСЕК 16 М					
	0°	16°	30°	0°	16°	30°	0°	16°	30°	0°	16°	30°
T1	100/0			100			100/0			100		
T2	100/100			100			100/100			100		
T3	100/100			100			100/100			100		
T4	0/100			100			0/100			100		
ВЫЛЕТ, М	ГРУЗОПОДЪЕМНОСТЬ, Т											
28	4	4,3	4,5	2,9	3,3	3,6	3,6	3	2,6	3,4	3	2,6
30	3,4	3,7	3,8	2,2	2,6	2,8	3,4	2,9	2,6	2,7	2,9	2,6
32	2,8	3	3,2	1,7	1,9	2,2	3,3	2,8	2,5	2,1	2,7	2,5
34	2,2	2,4	2,6	1,2	1,5	1,7	2,7	2,7	2,4	1,7	2,1	2,5
36	1,9	2	2,1		1	1,2	2,2	2,6	2,4	1,2	1,7	2
38	1,4	1,6	1,7				1,9	2,2	2,3		1,3	1,6
40	1,1	1,2	1,3				1,6	1,8	1,9			1,2
42			0,9				1,2	1,5	1,6			
44							0,9	1,1	1,3			
46									0,9			

* T1 - ПЕРВАЯ СЕКЦИЯ, ВЫДВИГАЮЩАЯСЯ ИЗ КОРНЕВОЙ; T2 - ВТОРАЯ, ВЫДВИГАЮЩАЯСЯ ИЗ ПЕРВОЙ; T3 - ТРЕТЬЯ, ВЫДВИГАЮЩАЯСЯ ИЗ ВТОРОЙ; T4 - ЧЕТВЕРТАЯ, ВЫДВИГАЮЩАЯСЯ ИЗ ТРЕТЬЕЙ

ГРУЗОПОДЪЕМНОСТЬ ТЕЛЕСКОПИЧЕСКОЙ СТРЕЛЫ С ОТКИДНЫМИ ГУСЬКАМИ 10 И 16 М
ПРОТИВОВЕС 15,8 Т; ОПОРНЫЙ КОНТУР 8,15 X 8 М; РАБОЧАЯ ЗОНА 360 ГРАД.

ВЫДВИЖЕНИЕ ТЕЛЕСКОПОВ*, %	ДЛИНА ТЕЛЕСКОПИЧЕСКОЙ СТРЕЛЫ, М											
	41,2			50,5			41,2			50,5		
	ГУСЕК 10 М						ГУСЕК 16 М					
	0°	16°	30°	0°	16°	30°	0°	16°	30°	0°	16°	30°
T1	100/0			100			100/0			100		
T2	100/100			100			100/100			100		
T3	100/100			100			100/100			100		
T4	0/100			100			0/100			100		
ВЫЛЕТ, М	ГРУЗОПОДЪЕМНОСТЬ, Т											
6	9,9						5,7					
7	9,9						5,7					
8	9,9			6,6			5,7					
9	9,9	8,5		6,6			5,7			3,9		
10	9,9	8,2	6,5	6,6			5,7			3,9		
12	9,9	7,6	6,2	6,6	6,4		5,7	4,3		3,9		
14	9,9	7,3	6	6,6	6,4	5,7	5,7	4,1	3,4	3,9	3,8	
16	9,4	7	5,8	6,6	6,3	5,5	5,3	3,9	3,2	3,9	3,8	
18	8,8	6,7	5,7	6,6	6,1	5,4	5	3,8	3,1	3,9	3,6	3
20	8	6,4	5,6	6,6	5,9	5,3	4,7	3,6	3	3,9	3,5	2,9
22	6,8	6,2	5,4	6,6	5,8	5,1	4,4	3,4	2,9	3,9	3,4	2,8
24	6	5,7	5,3	5,9	5,7	5	4,1	3,3	2,8	3,9	3,3	2,8
26	5,4	5,2	5,1	4,9	5,4	4,9	3,9	3,2	2,7	3,8	3,1	2,7

* T1 - ПЕРВАЯ СЕКЦИЯ, ВЫДВИГАЮЩАЯСЯ ИЗ КОРНЕВОЙ; T2 - ВТОРАЯ, ВЫДВИГАЮЩАЯСЯ ИЗ ПЕРВОЙ; T3 - ТРЕТЬЯ, ВЫДВИГАЮЩАЯСЯ ИЗ ВТОРОЙ; T4 - ЧЕТВЕРТАЯ, ВЫДВИГАЮЩАЯСЯ ИЗ ТРЕТЬЕЙ

ГРУЗОПОДЪЕМНОСТЬ ТЕЛЕСКОПИЧЕСКОЙ СТРЕЛЫ С ОТКИДНЫМИ ГУСЬКАМИ 10 И 16 М
ПРОТИВОВЕС 15,8 Т; ОПОРНЫЙ КОНТУР 8,15 X 8 М; РАБОЧАЯ ЗОНА 360 ГРАД.

ПРОДОЛЖЕНИЕ

ВЫДВИЖЕНИЕ ТЕЛЕСКОПОВ*, %	ДЛИНА ТЕЛЕСКОПИЧЕСКОЙ СТРЕЛЫ, М											
	41,2			50,5			41,2			50,5		
	ГУСЕК 10 М						ГУСЕК 16 М					
	0°	16°	30°	0°	16°	30°	0°	16°	30°	0°	16°	30°
T1	100/0			100			100/0			100		
T2	100/100			100			100/100			100		
T3	100/100			100			100/100			100		
T4	0/100			100			0/100			100		
ВЫЛЕТ, М	ГРУЗОПОДЪЕМНОСТЬ, Т											
28	4,9	4,9	4,7	4	4,5	4,8	3,8	3	2,6	3,8	3	2;6
30	4,4	4,5	4,6	3,4	3,7	3,9	3,4	2,9	2,6	3,6	2,9	2,6
32	3,8	4	4,2	2,7	3	3,3	3,3	2,8	2,5	3,2	2,9	2,5
34	3,2	3,5	3,6	2,1	2,4	2,6	3,1	2,7	2,4	2,6	2,8	2,5
36	2,7	2,9	3	1,6	1,9	2	3	2,6	2,4	2,1	2,6	2,4
38	2,2	2,4	2,5	1,1	1,4	1,6	2,7	2,5	2,3	1,6	2,1	2,4
40	1,9	2	2	0,6	0,9	1	2,3	2,4	2,3	1,2	1,7	1,9
42	1,6	1,7	1,7		0,4	0,6	1,9	2,2	2,3	0,7	1,2	1,5
44	1,2	1,3	1,3				1,7	1,9	1,9		0,8	1,1
46	0,8						1,4	1,6	1,7			0,6
48							1	1,2	1,3			
50							0,7	0,9	0,9			
52							0,5					

* T1 - ПЕРВАЯ СЕКЦИЯ, ВЫДВИГАЮЩАЯСЯ ИЗ КОРНЕВОЙ; T2 - ВТОРАЯ, ВЫДВИГАЮЩАЯСЯ ИЗ ПЕРВОЙ; T3 - ТРЕТЬЯ, ВЫДВИГАЮЩАЯСЯ ИЗ ВТОРОЙ; T4 - ЧЕТВЕРТАЯ, ВЫДВИГАЮЩАЯСЯ ИЗ ТРЕТЬЕЙ

КМК 5110 KRUPP



Рис. 15. Грузовая характеристика крана КМК 5110 KRUPP с телескопической стрелой 13,3 ... 50,5 м и откидными гуськами 10 и 16 м.

Масса противовеса 15,8 т. Опорный контур 8,15x8 м
Угол поворота 360°

Грузовая характеристика с гуськом дана при угле наклона гуська к продольной оси стрелы 0°

КМК 5110 KRUPP

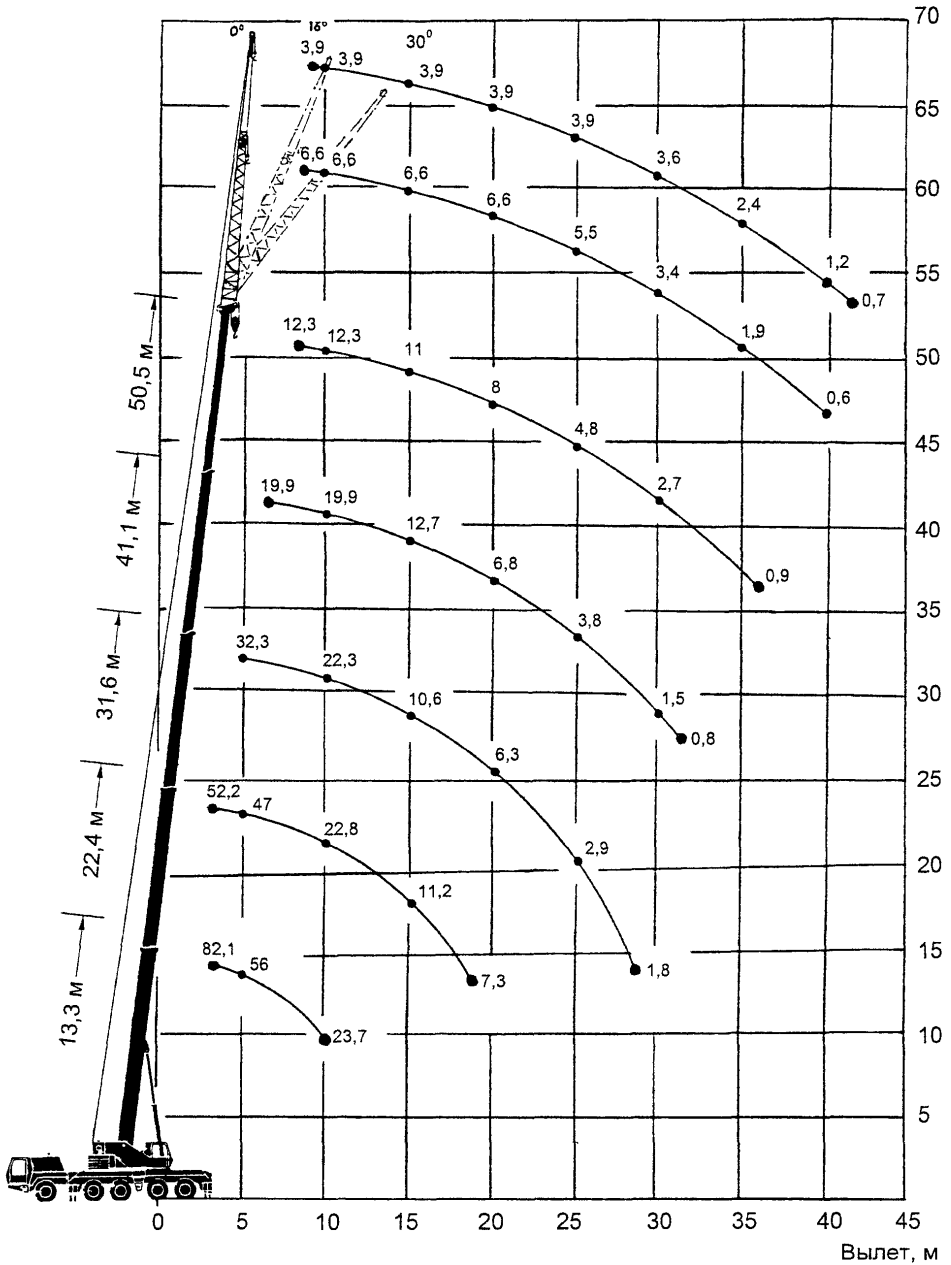
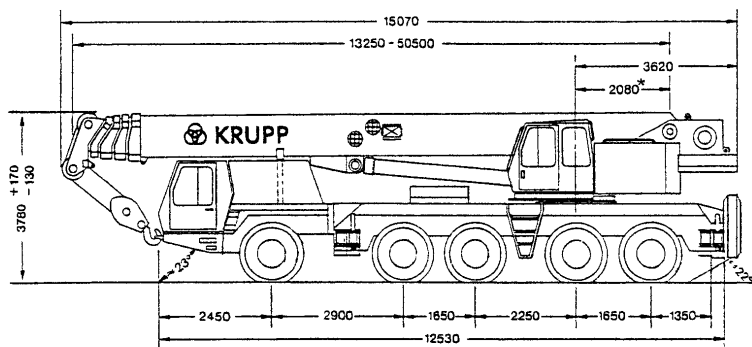

* - расстояние от оси вращения до оси пяты стрелы

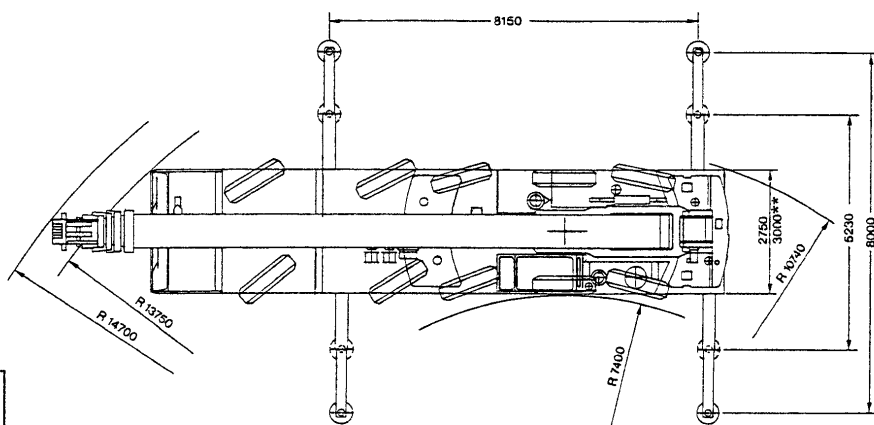

** - с шинами 16.00R25 (размер 2750 - с шинами 14.00R25)

Рис. 16. Кран КМК 5110 KRUPP

9. ТЕХНИЧЕСКАЯ ХАРАКТЕРИСТИКА КРАНА КМК 5120 KRUPP

ТИП КРАНА	СТРЕЛОВОЙ САМОХОДНЫЙ НА ШАССИ АВТОМОБИЛЬНОГО ТИПА	ВЫСОТА ПОДЪЕМА, М: НАИБОЛЬШАЯ (ПРИ НАИБОЛЬШЕЙ ГРУЗОПОДЪЕМНОСТИ) НА ГЛАВНОЙ СТРЕЛЕ***	13,3
ТИП ПРИВОДА: ШАССИ	ОТ ДВИГАТЕЛЯ, РАСПОЛОЖЕННОГО НА ШАССИ	НАИБОЛЬШАЯ С ГУСЬКОМ 10/16 М****	60,5/66,5
КРАНОВЫХ МЕХАНИЗМОВ	ДИЗЕЛЬ-ГИДРАВЛИЧЕСКИЙ ОТ ДВИГАТЕЛЯ, РАСПОЛОЖЕННОГО НА ПОВОРОТНОЙ ПЛАТФОРМЕ	ВЫЛЕТ (ПРИ НАИБОЛЬШЕЙ ГРУЗОПОДЪЕМНОСТИ), М: ГЛАВНЫЙ ПОДЪЕМ ВСПОМОГАТЕЛЬНЫЙ ПОДЪЕМ	3 7
ВЫНОСНЫХ ОПОР	ГИДРАВЛИЧЕСКИЙ	ЗАДНИЙ ГАБАРИТ, М	4,325
ДОПУСТИМАЯ СКОРОСТЬ ВЕТРА ДЛЯ РАБОЧЕГО СОСТОЯНИЯ КРАНА, М/С	14	ДОПУСТИМЫЙ УКЛОН МЕСТА УСТАНОВКИ КРАНА, ГРАД.	3
ТИП РАБОЧЕГО ОБОРУДОВАНИЯ КРАНА	ТЕЛЕСКОПИЧЕСКАЯ СТРЕЛА С ОТКИДНЫМ ГУСЬКОМ	СКОРОСТЬ ПОДЪЕМА ГРУЗА, М/МИН: ГЛАВНЫЙ ПОДЪЕМ ВСПОМОГАТЕЛЬНЫЙ ПОДЪЕМ	0...125 0...125
РАБОЧЕЕ ОБОРУДОВАНИЕ КРАНА: ГЛАВНАЯ СТРЕЛА	ТЕЛЕСКОПИЧЕСКАЯ КОРОБЧАТОГО СЕЧЕНИЯ С ТРЕМЯ ВЫДВИЖНЫМИ СЕКЦИЯМИ	ВРЕМЯ ПОЛНОГО ИЗМЕНЕНИЯ ВЫЛЕТА (ИЗМЕНЕНИЯ УГЛА НАКЛОНА СТРЕЛЫ ОТ -3 ДО +84 ГРАД.), С	65
НАИБОЛЬШАЯ ДЛИНА СТРЕЛЫ, М	50,5	ВРЕМЯ ТЕЛЕСКОПИРОВАНИЯ СТРЕЛЫ, С	175
ОТКИДНОЙ ГУСЕК	СКЛАДНОЙ ДВУХСЕКЦИОННЫЙ, РЕШЕТЧАТОЙ КОНСТРУКЦИИ	ЧАСТОТА ВРАЩЕНИЯ ПОВОРОТНОЙ ПЛАТФОРМЫ, ОБ/МИН	0...1,8
ДЛИНА ОТКИДНОГО ГУСЬКА, М: ПОЛНАЯ	16	УГОЛ ПОВОРОТА, ГРАД.	360
В СЛОЖЕННОМ СОСТОЯНИИ	10	ОГРАНИЧЕНИЕ ОДНОВРЕМЕННОСТИ ВЫПОЛНЕНИЯ РАБОЧИХ ОПЕРАЦИЙ	НЕТ
ТИП ПОДВЕСКИ СТРЕЛЫ	ЖЕСТКАЯ		
ГРУЗОПОДЪЕМНОСТЬ НАИБОЛЬШАЯ, Т*: ГЛАВНЫЙ ПОДЪЕМ (СТРЕЛА НАЗАД)	114**	*** ВСЕ ТЕЛЕСКОПИЧЕСКИЕ СЕКЦИИ ВДВИНУТЫ В ГЛАВНУЮ (КОРНЕВУЮ) СЕКЦИЮ СТРЕЛЫ, ДЛИНА СТРЕЛЫ 13,3 М	
ВСПОМОГАТЕЛЬНЫЙ ПОДЪЕМ (СТРЕЛА НАЗАД)	9***	**** ВСЕ ТЕЛЕСКОПИЧЕСКИЕ СЕКЦИИ ВЫДВИНУТЫ ИЗ ГЛАВНОЙ (КОРНЕВОЙ) СЕКЦИИ СТРЕЛЫ, ДЛИНА СТРЕЛЫ 50,5 М	
* ГРУЗОПОДЪЕМНОСТЬ = МАССА ГРУЗА + МАССА КРЮКОВОЙ ОБОЙМЫ + МАССА СТРОПОВОЧНЫХ УСТРОЙСТВ			
** ТОЛЬКО С ПРОТИВОВЕСОМ МАССОЙ 21 Т			
*** С ПРОТИВОВЕСАМИ МАССОЙ 4,2; 12,6 ИЛИ 21 Т			

КМК 5120 KRUPP

ОГРАНИЧИТЕЛЬ
ГРУЗОПОДЪЕМНОСТИ

ЭЛЕКТРОННЫЙ С АВТОМАТИЧЕСКИМ
ОТКЛЮЧЕНИЕМ И ЦИФРОВЫМ УКА-
ЗАТЕЛЕМ ФАКТИЧЕСКОЙ И
ДОПУСТИМОЙ НАГРУЗОК, ВЫЛЕТА
СТРЕЛЫ В РАЗЛИЧНЫХ РАБОЧИХ
ПОЛОЖЕНИЯХ

ПЕРЕМЕЩЕНИЕ КРАНА
С ГРУЗОМ НА КРЮКЕ

НЕ РАЗРЕШАЕТСЯ

ПРИВОДНЫЕ ДВИГАТЕЛИ:

ДВИГАТЕЛЬ ШАССИ:

ТИП

ДИЗЕЛЬНЫЙ

МОЩНОСТЬ, КВТ

370

ДВИГАТЕЛЬ КРАНОВОЙ УСТАНОВКИ:

ТИП

ДИЗЕЛЬНЫЙ

МОЩНОСТЬ, КВТ

104

НАИБОЛЬШАЯ НАГРУЗКА НА ОСЬ В
ТРАНСПОРТНОМ ПОЛОЖЕНИИ (ПРИ
ДВИЖЕНИИ НА РОВНОМ УЧАСТКЕ), Т*

5 X 12

НАИБОЛЬШАЯ НАГРУЗКА НА ОСЬ, Т

13,8

НАИБОЛЬШАЯ СКОРОСТЬ ПЕРЕДВИЖЕНИЯ КРАНА, КМ/Ч:

ПО ШОССЕ

69

НА МЕСТНОСТИ

37

НАИБОЛЬШИЙ УКЛОН, ПРЕОДОЛЕВАЕМЫЙ КРАНОМ
В ТРАНСПОРТНОМ ПОЛОЖЕНИИ, %

52

РАЗМЕРЫ ОПОРНОГО КОНТУРА КРАНА, М:

ПРОДОЛЬНЫЙ

8,575

ПОПЕРЕЧНЫЙ

8,2

МАССА КРАНА, Т *

60

МАССА ГУСЬКА, Т

0,9

* ПРИ МАССЕ ПРОТИВОВЕСА 11 Т

МАССА КРЮКОВОЙ ПОДВЕСКИ

ГРУЗОПОДЪЕМ- НОСТЬ КРЮКОВОЙ ОБОЙМЫ, Т	КОЛИЧЕСТВО БЛОКОВ В КРЮКОВОЙ ОБОЙМЕ	МАССА КРЮКОВОЙ ОБОЙМЫ, Т
80	7	0,8
60	5	0,7
45	3	0,65
18	1	0,2
8	-	0,2

ТРОСЫ

ДИАМЕТР ТРОСА, ММ	ДЛИНА ТРОСА, М	
	ГЛАВНЫЙ ПОДЪЕМ	ВСПОМОГАТЕЛЬНЫЙ ПОДЪЕМ
19	240	180

МЕРЫ БЕЗОПАСНОСТИ

1. ПРИ ВЫДВИЖЕНИИ ТЕЛЕСКОПИЧЕСКОЙ СТРЕЛЫ СЛЕДУЕТ СТРОГО ПРИДЕРЖИВАТЬСЯ ЗНАЧЕНИЙ ПАРАМЕТРОВ И УСЛОВИЙ, ПРИВЕДЕННЫХ В ТАБЛИЦАХ ГРУЗОПОДЪЕМНОСТИ
2. ДАННЫЕ ТАБЛИЦ ГРУЗОПОДЪЕМНОСТИ ДЕЙСТВИТЕЛЬНЫ ПРИ ГОРИЗОНТАЛЬНОЙ УСТАНОВКЕ КРАНА НА ВЫНОСНЫЕ ОПОРЫ

КМК 5120 KRUPP

3. ВЫДВИНУТУЮ СТРЕЛУ НЕ РАЗРЕШАЕТСЯ ОПУСКАТЬ В ГОРИЗОНТАЛЬНОЕ ПОЛОЖЕНИЕ (ДАЖЕ БЕЗ ГРУЗА) ВО ИЗБЕЖАНИЕ ОПРОКИДЫВАНИЯ КРАНА
4. ГРУЗОПОДЪЕМНОСТЬ В ТАБЛИЦАХ УКАЗАНА В МЕТРИЧЕСКИХ ТОННАХ. ПРИ ДИНАМИЧЕСКИХ НАГРУЗКАХ И СИЛЬНОМ ВЕТРЕ НЕОБХОДИМО СНИЖАТЬ ГРУЗОПОДЪЕМНОСТЬ ОТНОСИТЕЛЬНО ТАБЛИЧНЫХ ЗНАЧЕНИЙ
5. ВРАЩЕНИЕ ПОВОРОТНОЙ ПЛАТФОРМЫ РАЗРЕШАЕТСЯ ПРИ УСТАНОВКЕ КРАНА НА ВЫНОСНЫХ ОПОРАХ. В ПРОТИВНОМ СЛУЧАЕ ВОЗМОЖНО ОПРОКИДЫВАНИЕ КРАНА
6. ЗНАЧЕНИЯ ГРУЗОПОДЪЕМНОСТИ НА ТЕЛЕСКОПИЧЕСКОЙ СТРЕЛЕ ПРИВЕДЕНА БЕЗ УЧЕТА МАССЫ ГУСЬКА
7. ВСЕ ТАБЛИЧНЫЕ И ГРАФИЧЕСКИЕ ЗНАЧЕНИЯ ВЫЛЕТА (И ВЫСОТЫ ПОДЪЕМА) ПРИВЕДЕНА БЕЗ УЧЕТА ПРОГИБА СТРЕЛЫ

ГРУЗОПОДЪЕМНОСТЬ ТЕЛЕСКОПИЧЕСКОЙ СТРЕЛЫ
ПРОТИВОВЕС 4,2 Т; ОПОРНЫЙ КОНТУР 8,575 X 8,2 М; РАБОЧАЯ ЗОНА 360 ГРАД.

ВЫДВИЖЕНИЕ ТЕЛЕСКОПОВ*, %	ДЛИНА ТЕЛЕСКОПИЧЕСКОЙ СТРЕЛЫ, М									
	13,3	22,4	26,9	31,6	31,9	32,2	36,3	41,3	45,8	50,5
T1	0	100/0	100	100	0	0	100	100/0	100	100
T2	0	0/50	50	50	100	0	100	100/100	100	100
T3	0	0/50	0	50	100	100	50	100/100	100	100
T4	0	0	0	0	0	100	0	0/100	50	100
ВЫЛЕТ, М	ГРУЗОПОДЪЕМНОСТЬ, Т									
3	90,2	52,2								
4	65,5	52,2	39,9							
5	50,8	48,9	39,9	32,3	26,6	15,2	25,6			
6	41,3	39,4	39,4	32,3	26,6	15,2	25,6			
7	34,2	34,2	32,7	32,3	26,6	15,2	25,6	19,9	15,2	
8	28,9	29,9	27,5	28	25,1	15,2	25,6	19,9	15,2	12,3
9	25,1	25,6	22,3	22,3	23,2	15,2	24,7	19,9	15,2	12,3
10	21,3	22,3	18	18,4	21,3	15,2	17,3	17,4	15,2	12,3
11		18,5	14,7	15,2	18	14,1	14,5	15,2	15,1	12,3
12		15,3	12	12,6	15,3	13,1	12	14,7	12,8	12,3
13		12,8	9,7	10,5	13,2	12,2	10	13,9	10,9	11,3
14		10,8	7,8	8,8	11,2	11,4	8,4	12,3	9,4	9,7
15		9,1	6,2	7,3	9,5	10,7	7	10,9	8	8,5
16		7,7	5	5,9	8,1	10,1	5,8	9,6	6,9	7,4
18		5,6	3	3,8	5,9	8,3	3,8	7,4	5	5,5
20			1,5	2,3	4,3	6,6	2,3	5,7	3,5	4

* T1 - ПЕРВАЯ СЕКЦИЯ, ВЫДВИГАЮЩАЯСЯ ИЗ КОРНЕВОЙ; T2 - ВТОРАЯ, ВЫДВИГАЮЩАЯСЯ ИЗ ПЕРВОЙ; T3 - ТРЕТЬЯ, ВЫДВИГАЮЩАЯСЯ ИЗ ВТОРОЙ; T4 - ЧЕТВЕРТАЯ, ВЫДВИГАЮЩАЯСЯ ИЗ ТРЕТЬЕЙ

ГРУЗОПОДЪЕМНОСТЬ ТЕЛЕСКОПИЧЕСКОЙ СТРЕЛЫ
 ПРОТИВОВЕС 4,2 Т; ОПОРНЫЙ КОНТУР 8,575 X 8,2 М; РАБОЧАЯ ЗОНА 360 ГРАД.
 ПРОДОЛЖЕНИЕ

ВЫДВИЖЕНИЕ ТЕЛЕСКОПОВ*, %	ДЛИНА ТЕЛЕСКОПИЧЕСКОЙ СТРЕЛЫ, М									
	13,3	22,4	26,9	31,6	31,9	32,2	36,3	41,3	45,8	50,5
T1	0	100/0	100	100	0	0	100	100/0	100	100
T2	0	0/50	50	50	100	0	100	100/100	100	100
T3	0	0/50	0	50	100	100	50	100/100	100	100
T4	0	0	0	0	0	100	0	0/100	50	100
ВЫЛЕТ, М	ГРУЗОПОДЪЕМНОСТЬ, Т									
22				1,1	3	5,3	1,1	4,4	2,3	2,9
24					2	4,1		3,4	1,4	1,9
26					1,2	3,3		2,5		1,1
28						2,6		1,8		
30								1,2		

* T1 - ПЕРВАЯ СЕКЦИЯ, ВЫДВИГАЮЩАЯСЯ ИЗ КОРНЕВОЙ; T2 - ВТОРАЯ, ВЫДВИГАЮЩАЯСЯ ИЗ ПЕРВОЙ; T3 - ТРЕТЬЯ, ВЫДВИГАЮЩАЯСЯ ИЗ ВТОРОЙ; T4 - ЧЕТВЕРТАЯ, ВЫДВИГАЮЩАЯСЯ ИЗ ТРЕТЬЕЙ

**ГРУЗОПОДЪЕМНОСТЬ ТЕЛЕСКОПИЧЕСКОЙ СТРЕЛЫ
ПРОТИВОВЕС 12,6 Т; ОПОРНЫЙ КОНТУР 8,575 X 8,2 М; РАБОЧАЯ ЗОНА 360 ГРАД.**

ВЫДВИЖЕНИЕ ТЕЛЕСКОПОВ*, %	ДЛИНА ТЕЛЕСКОПИЧЕСКОЙ СТРЕЛЫ, М									
	13,3	22,4	26,9	31,6	31,9	32,2	36,3	41,3	45,8	50,5
T1	0	100/0	100	100	0	0	100	100/0	100	100
T2	0	0/50	50	50	100	0	100	100/100	100	100
T3	0	0/50	0	50	100	100	50	100/100	100	100
T4	0	0	0	0	0	100	0	0/100	50	100
ВЫЛЕТ, М	ГРУЗОПОДЪЕМНОСТЬ, Т									
3	95	52,2								
4	70,7	52,2	39,9							
5	55,1	52,2	39,9	32,3	26,6	15,2	25,6			
6	44,6	42,7	39,9	32,3	26,6	15,2	25,6			
7	37	35,6	35,6	32,3	26,6	15,2	25,6	19,9	15,2	
8	31,8	32,3	29,9	30,8	25,1	15,2	25,6	19,9	15,2	12,3
9	27	28	25,6	26,6	23,2	15,2	24,7	19,9	15,2	12,3
10	23,7	24,7	22,3	23,2	21,3	15,2	22,8	19,9	15,2	12,3
11		21,8	19	20,4	19,4	14,1	20,4	19	15,2	12,3
12		19,4	17,1	17,8	18,2	13,1	17,8	17,9	15,2	12,3
13		17,2	14,9	15,8	17	12,2	15,3	15,5	15,2	12,3
14		15,3	12,4	13,4	15,6	11,4	13,3	13,4	14	12,3
15		13,3	10,4	11,4	13,6	10,7	11,4	12,3	12,3	12,3
16		11,5	8,8	9,7	11,9	10,1	9,8	11,4	10,9	11,3
18		8,9	6,2	7,2	9,2	9	7,2	10,2	8,5	9
20			4,3	5,2	7,2	8	5,2	8,6	6,5	7,2

* T1 - ПЕРВАЯ СЕКЦИЯ, ВЫДВИГАЮЩАЯСЯ ИЗ КОРНЕВОЙ; T2 - ВТОРАЯ, ВЫДВИГАЮЩАЯСЯ ИЗ ПЕРВОЙ; T3 - ТРЕТЬЯ, ВЫДВИГАЮЩАЯСЯ ИЗ ВТОРОЙ; T4 - ЧЕТВЕРТАЯ, ВЫДВИГАЮЩАЯСЯ ИЗ ТРЕТЬЕЙ

ГРУЗОПОДЪЕМНОСТЬ ТЕЛЕСКОПИЧЕСКОЙ СТРЕЛЫ
ПРОТИВОВЕС 12,6 Т; ОПОРНЫЙ КОНТУР 8,575 X 8,2 М; РАБОЧАЯ ЗОНА 360 ГРАД.
ПРОДОЛЖЕНИЕ

ВЫДВИЖЕНИЕ ТЕЛЕСКОПОВ*, %	ДЛИНА ТЕЛЕСКОПИЧЕСКОЙ СТРЕЛЫ, М									
	13,3	22,4	26,9	31,6	31,9	32,2	36,3	41,3	45,8	50,5
T1	0	100/0	100	100	0	0	100	100/0	100	100
T2	0	0/50	50	50	100	0	100	100/100	100	100
T3	0	0/50	0	50	100	100	50	100/100	100	100
T4	0	0	0	0	0	100	0	0/100	50	100
ВЫЛЕТ, М	ГРУЗОПОДЪЕМНОСТЬ, Т									
22			2,8	3,7	5,6	7,3	3,7	7	5	5,6
24				2,4	4,3	6,4	2,4	5,7	3,7	4,3
26				1,5	3,3	5,4	1,5	4,6	2,7	3,3
28					2,4	4,5		3,7	1,9	2,4
30								2,9	1,1	1,7
32								2,3		1
34								1,8		
36								1,3		

* T1 - ПЕРВАЯ СЕКЦИЯ, ВЫДВИГАЮЩАЯСЯ ИЗ КОРНЕВОЙ; T2 - ВТОРАЯ, ВЫДВИГАЮЩАЯСЯ ИЗ ПЕРВОЙ; T3 - ТРЕТЬЯ, ВЫДВИГАЮЩАЯСЯ ИЗ ВТОРОЙ; T4 - ЧЕТВЕРТАЯ, ВЫДВИГАЮЩАЯСЯ ИЗ ТРЕТЬЕЙ

ГРУЗОПОДЪЕМНОСТЬ ТЕЛЕСКОПИЧЕСКОЙ СТРЕЛЫ
ПРОТИВОВЕС 21 Т; ОПОРНЫЙ КОНТУР 8,575 X 8,2 М; РАБОЧАЯ ЗОНА 360 ГРАД.

ВЫДВИЖЕНИЕ ТЕЛЕСКОПОВ*, %	ДЛИНА ТЕЛЕСКОПИЧЕСКОЙ СТРЕЛЫ, М										
	13,3**	13,3	22,4	26,9	31,6	31,9	32,2	36,3	41,3	45,8	50,5
T1	0	0	100/0	100	100	0	0	100	100/0	100	100
T2	0	0	0/50	50	50	100	0	100	100/100	100	100
T3	0	0	0/50	0	50	100	100	50	100/100	100	100
T4	0	0	0	0	0	0	100	0	0/100	50	100
ВЫЛЕТ, М	ГРУЗОПОДЪЕМНОСТЬ, Т										
3	114***/95	95	52,2								
4	76***/75	75	52,2	39,9							
5	58,9	58,9	52,2	39,9	32,3	26,6	15,2	25,6			
6	47,9	47,9	46	39,9	32,3	26,6	15,2	25,6			
7	39,9	39,9	38,4	38,4	32,3	26,6	15,2	25,6	19,9	15,2	
8	34,2	34,2	34,2	32,7	31,8	25,1	15,2	25,6	19,9	15,2	12,3
9	29,4	29,4	30,4	28	28,9	23,2	15,2	24,7	19,9	15,2	12,3
10	25,6	25,6	26,6	24,2	25,1	21,3	15,2	22,8	19,9	15,2	12,3
11			23,2	21,3	21,8	19,4	14,1	21,3	19	15,2	12,3
12			20,9	18,9	19,4	18,2	13,1	19,4	17,9	15,2	12,3
13			18,8	16,7	17,4	17	12,2	17,4	16,6	15,2	12,3
14			17	14,9	15,6	15,6	11,4	15,6	15,3	14,6	12,3
15			15,3	13,4	14	14,8	10,7	14	14,2	13,7	12,3
16			14	12	12,7	13,8	10,1	12,7	13,1	12,8	12,3
18			11,6	9,5	10,3	11,8	9	10,3	10,8	11	10,7
20				7,2	8	9,9	8	8	9,2	9,4	9,5

* T1 - ПЕРВАЯ СЕКЦИЯ, ВЫДВИГАЮЩАЯСЯ ИЗ КОРНЕВОЙ; T2 - ВТОРАЯ, ВЫДВИГАЮЩАЯСЯ ИЗ ПЕРВОЙ; T3 - ТРЕТЬЯ, ВЫДВИГАЮЩАЯСЯ ИЗ ВТОРОЙ; T4 - ЧЕТВЕРТАЯ, ВЫДВИГАЮЩАЯСЯ ИЗ ТРЕТЬЕЙ

** ТОЛЬКО ПРИ СТРЕЛЕ НАЗАД, ОПОРНЫЙ КОНТУР 8,575 X 5,42 М

*** ТРЕБУЕТСЯ СПЕЦИАЛЬНАЯ ОСНАСТКА

КМК 5120 KRUPP

ГРУЗОПОДЪЕМНОСТЬ ТЕЛЕСКОПИЧЕСКОЙ СТРЕЛЫ
ПРОТИВОВЕС 21 Т; ОПОРНЫЙ КОНТУР 8,575 X 8,2 М; РАБОЧАЯ ЗОНА 360 ГРАД.

ПРОДОЛЖЕНИЕ

ВЫДВИЖЕНИЕ ТЕЛЕСКОПОВ*, %	ДЛИНА ТЕЛЕСКОПИЧЕСКОЙ СТРЕЛЫ, М										
	13,3**	13,3	22,4	26,9	31,6	31,9	32,2	36,3	41,3	45,8	50,5
T1	0	0	100/0	100	100	0	0	100	100/0	100	100
T2	0	0	0/50	50	50	100	0	100	100/100	100	100
T3	0	0	0/50	0	50	100	100	50	100/100	100	100
T4	0	0	0	0	0	0	100	0	0/100	50	100
ВЫЛЕТ, М	ГРУЗОПОДЪЕМНОСТЬ, Т										
22				5,4	6,2	8,1	7,3	6,2	8,3	7,6	8,1
24					4,7	6,6	6,7	4,7	7,6	6	6,6
26					3,5	5,4	6,2	3,6	6,7	4,8	5,4
28					2,5	4,3	5,8	2,5	5,6	3,8	4,6
30								1,7	4,7	2,9	3,5
32								1	3,9	2,1	2,7
34									3,3	1,5	2
36									2,7	0,9	1,5
38											0,9

* T1 - ПЕРВАЯ СЕКЦИЯ, ВЫДВИГАЮЩАЯСЯ ИЗ КОРНЕВОЙ; T2 - ВТОРАЯ, ВЫДВИГАЮЩАЯСЯ ИЗ ПЕРВОЙ; T3 - ТРЕТЬЯ, ВЫДВИГАЮЩАЯСЯ ИЗ ВТОРОЙ; T4 - ЧЕТВЕРТАЯ, ВЫДВИГАЮЩАЯСЯ ИЗ ТРЕТЬЕЙ

** ТОЛЬКО ПРИ СТРЕЛЕ НАЗАД, ОПОРНЫЙ КОНТУР 8,575 X 5,42 М

ГРУЗОПОДЪЕМНОСТЬ ТЕЛЕСКОПИЧЕСКОЙ СТРЕЛЫ С ОТКИДНЫМИ ГУСЬКАМИ 10 И 16 М
ПРОТИВОВЕС 4,2 Т; ОПОРНЫЙ КОНТУР 8,575 X 8,2 М; РАБОЧАЯ ЗОНА 360 ГРАД.

ВЫДВИЖЕНИЕ ТЕЛЕСКОПОВ*, %	ДЛИНА ТЕЛЕСКОПИЧЕСКОЙ СТРЕЛЫ, М											
	41,3			50,5			41,3			50,5		
	ГУСЕК 10 М						ГУСЕК 16 М					
	0°	16°	30°	0°	16°	30°	0°	16°	30°	0°	16°	30°
T1	0/0			100			0/0			100		
T2	100/100			100			100/100			100		
T3	100/100			100			100/100			100		
T4	100/100			100			100/100			100		
ВЫЛЕТ, М	ГРУЗОПОДЪЕМНОСТЬ, Т											
7	9											
8	9			6,6			5,1					
9	9			6,6			5,1			3,9		
10	9	7,7		6,6			5,1			3,9		
11	9	7,6	6,2	6,6	6,4		5,1			3,9		
12	9	7,4	6,1	6,6	6,4		5,1	4,1		3,9		
13	9	7,3	6	6,6	6,4	5,7	5,1	4		3,9		
14	9	7,1	5,9	6,6	6,4	5,7	5,1	3,9		3,9	3,8	
15	8,8	6,9	5,8	6,6	6,3	5,6	5	3,8	3,2	3,9	3,8	
16	8,5	6,8	5,6	6,6	6,3	5,5	4,9	3,8	3,1	3,9	3,8	
18	8,1	6,5	5,4	6	6,1	5,4	4,6	3,6	3	3,9	3,6	3
20	6,6	6,2	5,3	4,6	5,4	5,3	4,4	3,5	2,9	3,9	3,5	2,9
22	5,2	5,7	5,1	3,5	4,1	4,6	4,1	3,3	2,8	3,9	3,4	2,8
24	4,1	4,6	4,9	2,5	3,1	3,6	3,9	3,2	2,7	3,1	3,3	2,8

* T1 - ПЕРВАЯ СЕКЦИЯ; ВЫДВИГАЮЩАЯСЯ ИЗ КОРНЕВОЙ; T2 - ВТОРАЯ, ВЫДВИГАЮЩАЯСЯ ИЗ ПЕРВОЙ; T3 - ТРЕТЬЯ, ВЫДВИГАЮЩАЯСЯ ИЗ ВТОРОЙ; T4 - ЧЕТВЕРТАЯ, ВЫДВИГАЮЩАЯСЯ ИЗ ТРЕТЬЕЙ

ГРУЗОПОДЪЕМНОСТЬ ТЕЛЕСКОПИЧЕСКОЙ СТРЕЛЫ С ОТКИДНЫМИ ГУСЬКАМИ 10 И 16 М
ПРОТИВОВЕС 4,2 Т; ОПОРНЫЙ КОНТУР 8,575 X 8,2 М; РАБОЧАЯ ЗОНА 360 ГРАД.
ПРОДОЛЖЕНИЕ

ВЫДВИЖЕНИЕ ТЕЛЕСКОПОВ*, %	ДЛИНА ТЕЛЕСКОПИЧЕСКОЙ СТРЕЛЫ, М											
	41,3			50,5			41,3			50,5		
	ГУСЕК 10 М						ГУСЕК 16 М					
	0°	16°	30°	0°	16°	30°	0°	16°	30°	0°	16°	30°
T1	0/0			100			0/0			100		
T2	100/100			100			100/100			100		
T3	100/100			100			100/100			100		
T4	100/100			100			100/100			100		
ВЫЛЕТ, М	ГРУЗОПОДЪЕМНОСТЬ, Т											
26	3,3	3,7	3,9	1,8	2,2	2,6	3,8	3,1	2,6	2,2	3,1	2,7
28	2,5	2,9	3,1	1,1	1,6	1,9	3,1	3	2,6	1,6	2,4	2,6
30	1,9	2,2	2,4		0,9	1,2	2,4	2,8	2,5	1	1,8	2,3
32	1,4	1,7	1,9				1,9	2,4	2,5		1,2	1,7
34	0,9	1,1	1,3				1,5	1,9	2,2			1,1
36			0,8				1	1,4	1,7			
38								1	1,3			
40									0,8			

* T1 - ПЕРВАЯ СЕКЦИЯ, ВЫДВИГАЮЩАЯСЯ ИЗ КОРНЕВОЙ; T2 - ВТОРАЯ, ВЫДВИГАЮЩАЯСЯ ИЗ ПЕРВОЙ; T3 - ТРЕТЬЯ, ВЫДВИГАЮЩАЯСЯ ИЗ ВТОРОЙ; T4 - ЧЕТВЕРТАЯ, ВЫДВИГАЮЩАЯСЯ ИЗ ТРЕТЬЕЙ

ГРУЗОПОДЪЕМНОСТЬ ТЕЛЕСКОПИЧЕСКОЙ СТРЕЛЫ С ОТКИДНЫМИ ГУСЬКАМИ 10 И 16 М
ПРОТИВОВЕС 12,6 Т; ОПОРНЫЙ КОНТУР 8,575 X 8,2 М; РАБОЧАЯ ЗОНА 360 ГРАД.

ВЫДВИЖЕНИЕ ТЕЛЕСКОПОВ*, %	ДЛИНА ТЕЛЕСКОПИЧЕСКОЙ СТРЕЛЫ, М											
	41,3			50,5			41,3			50,5		
	ГУСЕК 10 М						ГУСЕК 16 М					
	0°	16°	30°	0°	16°	30°	0°	16°	30°	0°	16°	30°
T1	0/0			100			0/0			100		
T2	100/100			100			100/100			100		
T3	100/100			100			100/100			100		
T4	100/100			100			100/100			100		
ВЫЛЕТ, М	ГРУЗОПОДЪЕМНОСТЬ, Т											
7	9											
8	9			6,6			5,1					
9	9			6,6			5,1					
10	9	7,7		6,6			5,1					
11	9	7,6	6,2	6,6	6,4		5,1					
12	9	7,4	6,1	6,6	6,4		5,1	4,1				
13	9	7,3	6	6,6	6,4	5,7	5,1	4				
14	9	7,1	5,9	6,6	6,4	5,7	5,1	3,9				
15	8,8	6,9	5,8	6,6	6,3	5,6	5	3,8	3,2			
16	8,5	6,8	5,6	6,6	6,3	5,5	4,9	3,8	3,1	3,9	3,8	
18	8,1	6,5	5,4	6,6	6,1	5,4	4,6	3,6	3	3,9	3,6	3
20	7,6	6,2	5,3	6,6	5,9	5,3	4,4	3,5	2,9	3,9	3,5	2,9
22	6,8	5,9	5,1	6,2	5,8	5,1	4,1	3,3	2,8	3,9	3,4	2,8
24	6	5,6	5	5,1	5,7	5	3,9	3,2	2,7	3,9	3,3	2,8

* T1 - ПЕРВАЯ СЕКЦИЯ, ВЫДВИГАЮЩАЯСЯ ИЗ КОРНЕВОЙ; T2 - ВТОРАЯ, ВЫДВИГАЮЩАЯСЯ ИЗ ПЕРВОЙ; T3 - ТРЕТЬЯ, ВЫДВИГАЮЩАЯСЯ ИЗ ВТОРОЙ; T4 - ЧЕТВЕРТАЯ, ВЫДВИГАЮЩАЯСЯ ИЗ ТРЕТЬЕЙ

КМК 5120 KRUPP

ГРУЗОПОДЪЕМНОСТЬ ТЕЛЕСКОПИЧЕСКОЙ СТРЕЛЫ С ОТКИДНЫМИ ГУСЬКАМИ 10 И 16 М
ПРОТИВОВЕС 12,6 Т; ОПОРНЫЙ КОНТУР 8,575 X 8,2 М; РАБОЧАЯ ЗОНА 360 ГРАД.
ПРОДОЛЖЕНИЕ

ВЫДВИЖЕНИЕ ТЕЛЕСКОПОВ*, %	ДЛИНА ТЕЛЕСКОПИЧЕСКОЙ СТРЕЛЫ, М											
	41,3			50,5			41,3			50,5		
	ГУСЕК 10 М						ГУСЕК 16 М					
	0°	16°	30°	0°	16°	30°	0°	16°	30°	0°	16°	30°
T1	0/0			100			0/0			100		
T2	100/100			100			100/100			100		
T3	100/100			100			100/100			100		
T4	100/100			100			100/100			100		
ВЫЛЕТ, М	ГРУЗОПОДЪЕМНОСТЬ, Т											
26	5,4	5,2	4,9	4	4,5	4,9	3,8	3,1	2,6	3,8	3,1	2,7
28	4,4	4,8	4,7	3,1	3,6	3,9	3,6	3	2,6	3,7	3	2,6
30	3,7	3,9	4,1	2,4	2,8	3,1	3,4	2,8	2,5	3	2,9	2,6
32	3	3,3	3,5	1,8	2,1	2,3	3,3	2,8	2,5	2,3	2,9	2,5
34	2,4	2,7	2,8	1,2	1,5	1,8	3	2,7	2,4	3,3	2,8	2,5
36	3,4	3,5	3,5		1	1,2	2,4	2,6	2,4	1,2	1,8	2,1
38	1,5	1,7	1,8				2	2,3	2,3	0,8	1,3	1,7
40	1,1	1,3	1,3				1,6	1,9	2,1		0,8	1,2
42		0,9	0,9				1,3	1,6	1,7			
44							0,9	1,2	1,3			
46								0,8	1			

* T1 - ПЕРВАЯ СЕКЦИЯ, ВЫДВИГАЮЩАЯСЯ ИЗ КОРНЕВОЙ; T2 - ВТОРАЯ, ВЫДВИГАЮЩАЯСЯ ИЗ ПЕРВОЙ; T3 - ТРЕТЬЯ, ВЫДВИГАЮЩАЯСЯ ИЗ ВТОРОЙ; T4 - ЧЕТВЕРТАЯ, ВЫДВИГАЮЩАЯСЯ ИЗ ТРЕТЬЕЙ

ГРУЗОПОДЪЕМНОСТЬ ТЕЛЕСКОПИЧЕСКОЙ СТРЕЛЫ С ОТКИДНЫМИ ГУСЬКАМИ 10 И 16 М
ПРОТИВОВЕС 21 Т; ОПОРНЫЙ КОНТУР 8,575 X 8,2 М; РАБОЧАЯ ЗОНА 360 ГРАД.

ВЫДВИЖЕНИЕ ТЕЛЕСКОПОВ*, %	ДЛИНА ТЕЛЕСКОПИЧЕСКОЙ СТРЕЛЫ, М											
	41,3			50,5			41,3			50,5		
	ГУСЕК 10 М						ГУСЕК 16 М					
	0°	16°	30°	0°	16°	30°	0°	16°	30°	0°	16°	30°
T1	0/0			100			0/0			100		
T2	100/100			100			100/100			100		
T3	100/100			100			100/100			100		
T4	100/100			100			100/100			100		
ВЫЛЕТ, М	ГРУЗОПОДЪЕМНОСТЬ, Т											
7	9											
8	9						5,1					
9	9						5,1					
10	9	7,7					5,1					
11	9	7,6	6,2				5,1					
12	9	7,4	6,1				5,1	4,1				
13	9	7,3	6				5,1	4				
14	9	7,1	5,9				5,1	3,9				
15	8,8	6,9	5,8				5	3,8	3,2			
16	8,5	6,8	5,6	6,6	6,3	5,5	4,9	3,8	3,1	3,9	3,8	
18	8,1	6,5	5,4	6,6	6,1	5,4	4,6	3,6	3	3,9	3,6	3
20	7,6	6,2	5,3	6,6	5,9	5,3	4,4	3,5	2,9	3,9	3,5	2,9
22	6,8	5,9	5,1	6,6	5,8	5,1	4,1	3,3	2,8	3,9	3,4	2,8
24	6	5,6	5	6,6	5,7	5	3,9	3,2	2,7	3,9	3,3	2,8

* T1 - ПЕРВАЯ СЕКЦИЯ, ВЫДВИГАЮЩАЯСЯ ИЗ КОРНЕВОЙ; T2 - ВТОРАЯ, ВЫДВИГАЮЩАЯСЯ ИЗ ПЕРВОЙ; T3 - ТРЕТЬЯ, ВЫДВИГАЮЩАЯСЯ ИЗ ВТОРОЙ; T4 - ЧЕТВЕРТАЯ, ВЫДВИГАЮЩАЯСЯ ИЗ ТРЕТЬЕЙ

ГРУЗОПОДЪЕМНОСТЬ ТЕЛЕСКОПИЧЕСКОЙ СТРЕЛЫ С ОТКИДНЫМИ ГУСЬКАМИ 10 И 16 М
ПРОТИВОВЕС 21 Т; ОПОРНЫЙ КОНТУР 8,575 X 8,2 М; РАБОЧАЯ ЗОНА 360 ГРАД.

ПРОДОЛЖЕНИЕ

ВЫДВИЖЕНИЕ ТЕЛЕСКОПОВ*, %	ДЛИНА ТЕЛЕСКОПИЧЕСКОЙ СТРЕЛЫ, М											
	41,3			50,5			41,3			50,5		
	ГУСЕК 10 М						ГУСЕК 16 М					
	0°	16°	30°	0°	16°	30°	0°	16°	30°	0°	16°	30°
T1	0/0			100			0/0			100		
T2	100/100			100			100/100			100		
T3	100/100			100			100/100			100		
T4	100/100			100			100/100			100		
ВЫЛЕТ, М	ГРУЗОПОДЪЕМНОСТЬ, Т											
26	5,4	5,2	4,9	5,9	5,5	4,9	3,8	3,1	2,6	3,8	3,1	2,7
28	4,9	4,9	4,7	5,1	5	4,8	3,6	3	2,6	3,8	3	2,6
30	4,4	4,5	4,6	4,1	4,5	4,8	3,4	2,8	2,5	3,6	2,9	2,6
32	4	4,1	4,2	3,4	3,8	4	3,3	2,8	2,5	3,5	2,9	2,5
34	3,7	3,8	3,8	2,7	3	3,3	3,1	2,7	2,4	3,3	2,8	2,5
36	3,4	3,5	3,5	2,1	2,4	2,6	3	2,6	2,4	2,6	2,7	2,4
38	2,8	3	3,1	1,6	1,9	2	2,9	2,5	2,3	2,1	2,6	2,4
40	2,3	2,5	2,6	1,2	1,4	1,6	2,8	2,4	2,3	1,7	2,1	2,3
42	1,9	2	2,1		0,9	1,1	2,4	2,4	2,3	1,3	1,7	1,9
44	1,6	1,7	1,7				2	2,3	2,2	0,9	1,3	1,5
46	1,2						1,8	1,9	2		0,9	1,1
48							1,4	1,6	1,7			
50							1,1	1,3	1,3			
52							0,9	1				

* T1 - ПЕРВАЯ СЕКЦИЯ, ВЫДВИГАЮЩАЯСЯ ИЗ КОРНЕВОЙ; T2 - ВТОРАЯ, ВЫДВИГАЮЩАЯСЯ ИЗ ПЕРВОЙ; T3 - ТРЕТЬЯ, ВЫДВИГАЮЩАЯСЯ ИЗ ВТОРОЙ; T4 - ЧЕТВЕРТАЯ, ВЫДВИГАЮЩАЯСЯ ИЗ ТРЕТЬЕЙ

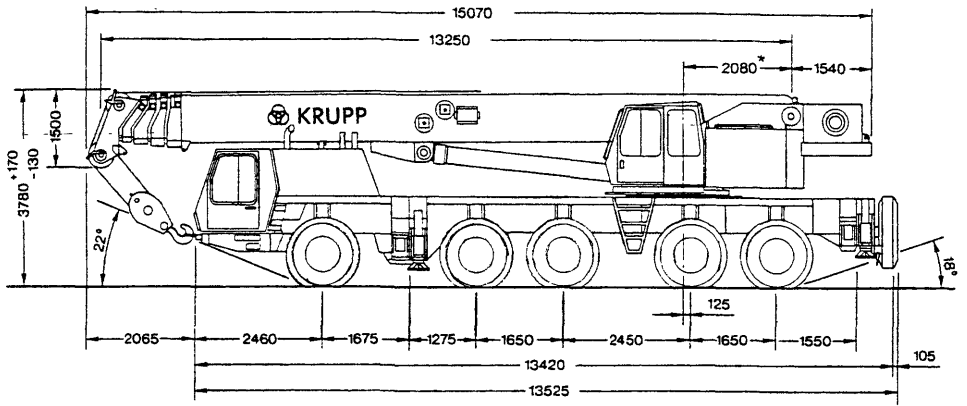

* - расстояние от оси вращения до оси пяты стрелы



Рис. 17. Кран КМК 5120 KRUPP



Рис. 18. Грузовая характеристика крана КМК 5120 KRUPP с телескопической стрелой 13,3 ... 50,5 м и откидными гуськами 10 и 16 м.

Масса противовеса 21 т. Опорный контур 8,575x8,2 м

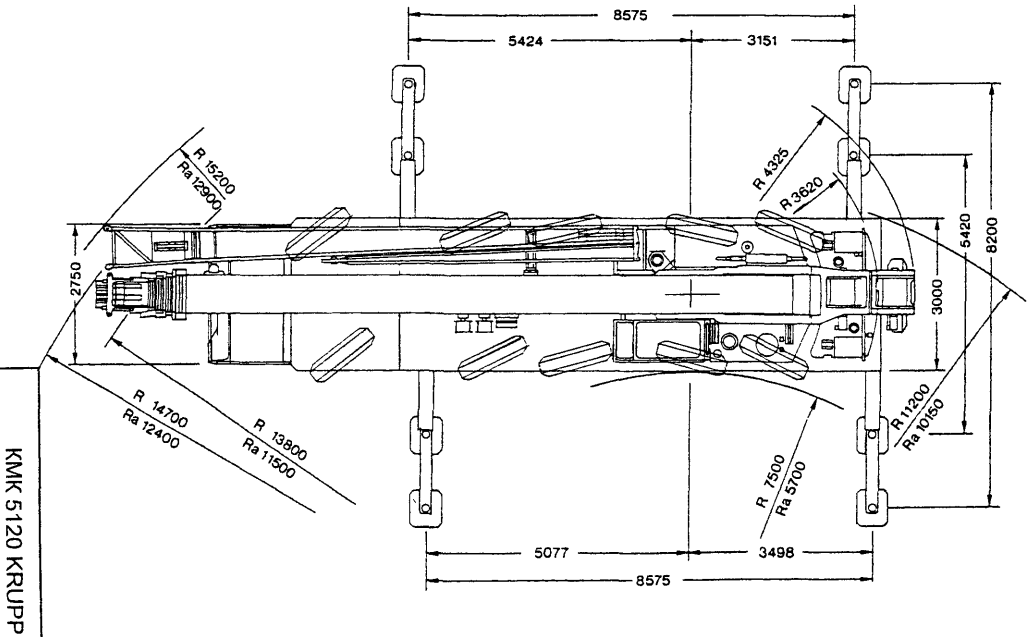
Угол поворота 360°

Грузовая характеристика телескопической стрелы с гуськом дана при угле наклона гуська к продольной оси стрелы 0°

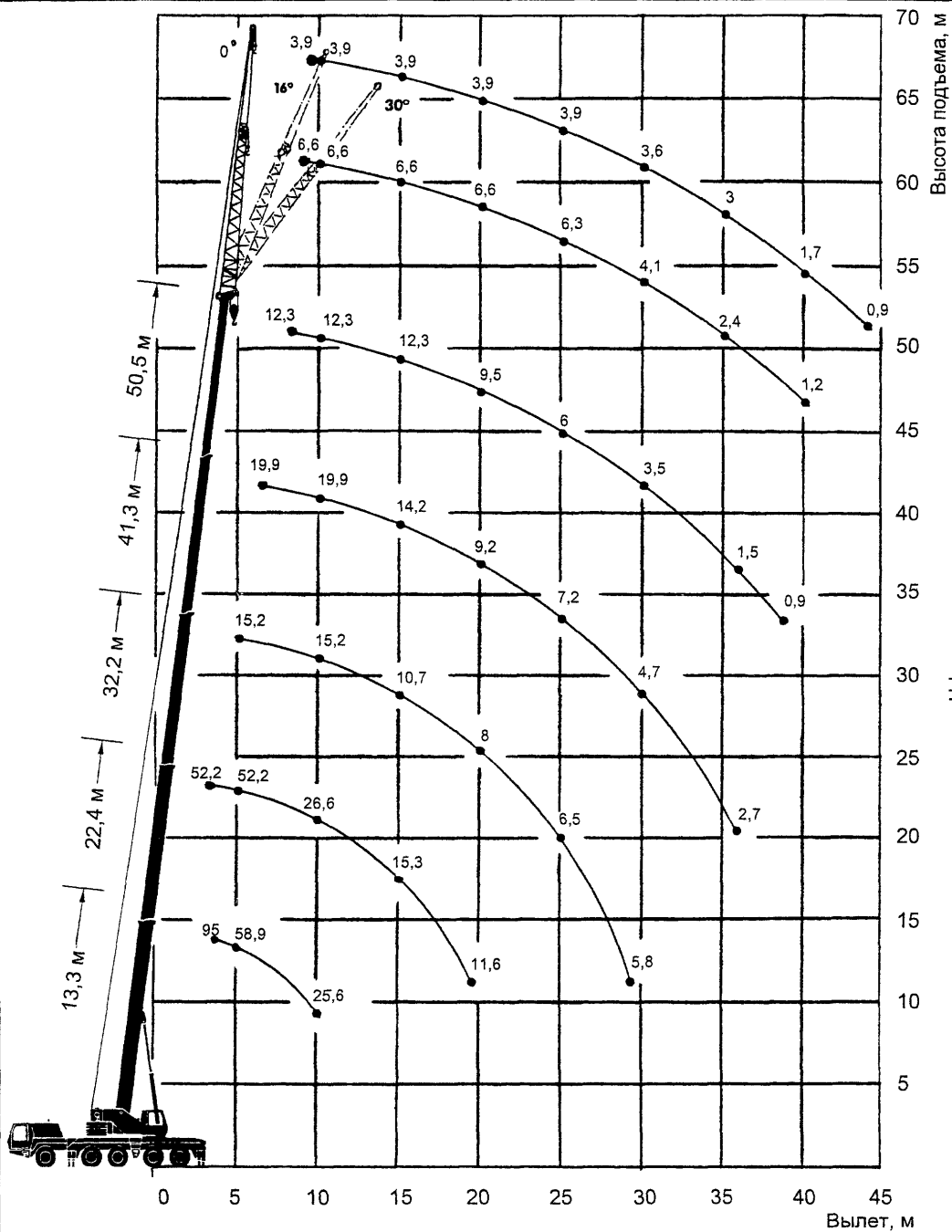
10. ТЕХНИЧЕСКАЯ ХАРАКТЕРИСТИКА КРАНА 140 GMT-AT

ТИП КРАНА	СТРЕЛОВОЙ САМОХОДНЫЙ НА ШАССИ АВТОМОБИЛЬНОГО ТИПА	ГРУЗОПОДЪЕМНОСТЬ НАИБОЛЬШАЯ, Т*:	
		ГЛАВНЫЙ ПОДЪЕМ	133**
		СТРЕЛА С УДЛИНИТЕЛЕМ	11**
ТИП ПРИВОДА:		СТРЕЛА С ГУСЬКОМ	13***
ШАССИ	ОТ ДВИГАТЕЛЯ, РАСПОЛОЖЕННОГО НА ШАССИ	СТРЕЛА С МАНЕВРОВЫМ ГУСЬКОМ	37,4**
КРАНОВЫХ МЕХАНИЗМОВ	ДИЗЕЛЬ-ГИДРАВЛИЧЕСКИЙ ОТ ДВИГАТЕЛЯ, РАСПОЛОЖЕННОГО НА ПОВОРОТНОЙ ПЛАТФОРМЕ	ВЫСОТА ПОДЪЕМА, М:	
ВЫНОСНЫХ ОПОР	ГИДРАВЛИЧЕСКИЙ	НАИБОЛЬШАЯ (ПРИ НАИБОЛЬШЕЙ ГРУЗОПОДЪЕМНОСТИ) НА ГЛАВНОЙ СТРЕЛЕ****	14
ДОПУСТИМАЯ СКОРОСТЬ ВЕТРА ДЛЯ РАБОЧЕГО СОСТОЯНИЯ КРАНА, М/С	14	НАИБОЛЬШАЯ С УДЛИНИТЕЛЕМ СТРЕЛЫ ДЛИНОЙ 36 М*****	78,5
		НАИБОЛЬШАЯ С ГУСЬКАМИ ДЛИНОЙ 12,3/20 М*****	56,5/64
		НАИБОЛЬШАЯ С МАНЕВРОВЫМ ГУСЬКОМ ДЛИНОЙ 38,5 М*****	79,5
ТИП РАБОЧЕГО ОБОРУДОВАНИЯ КРАНА	ТЕЛЕСКОПИЧЕСКАЯ СТРЕЛА КОРОБЧАТОГО СЕЧЕНИЯ, ДОПОЛНИТЕЛЬНО МОГУТ БЫТЬ УСТАНОВЛЕНЫ: УДЛИНИТЕЛЬ СТРЕЛЫ, ГУСЕК, МАНЕВРОВЫЙ ГУСЕК	ВЫЛЕТ (ПРИ НАИБОЛЬШЕЙ ГРУЗОПОДЪЕМНОСТИ), М:	
		ГЛАВНЫЙ ПОДЪЕМ	3
		СТРЕЛА С УДЛИНИТЕЛЕМ	9
		СТРЕЛА С ГУСЬКОМ	8
		СТРЕЛА С МАНЕВРОВЫМ ГУСЬКОМ	8
РАБОЧЕЕ ОБОРУДОВАНИЕ КРАНА:		ДОПУСТИМЫЙ УКЛОН МЕСТА УСТАНОВКИ КРАНА, ГРАД.	3
ГЛАВНАЯ СТРЕЛА	ТЕЛЕСКОПИЧЕСКАЯ С ТРЕМЯ ВЫДВИЖНЫМИ СЕКЦИЯМИ	ЧАСТОТА ВРАЩЕНИЯ ПОВОРОТНОЙ ПЛАТФОРМЫ, ОБ/МИН	0...1,6
НАИБОЛЬШАЯ ДЛИНА СТРЕЛЫ, М	46,1		
ДЛИНА УДЛИНИТЕЛЯ СТРЕЛЫ:	11,5...36 (ЧЕРЕЗ 3,5 М)		
ДЛИНА ГУСЬКА	12,3/20		
ДЛИНА МАНЕВРОВОГО ГУСЬКА	14...38,5 (ЧЕРЕЗ 3,5 М)		
ТИП ПОДВЕСКИ СТРЕЛЫ	ЖЕСТКАЯ		
ЗАДНИЙ ГАБАРИТ (НАИБОЛЬШИЙ), М	5,1		

* ГРУЗОПОДЪЕМНОСТЬ = МАССА ГРУЗА + МАССА КРЮКОВОЙ ОБОЙМЫ + МАССА СТРОПОВОЧНЫХ УСТРОЙСТВ

** ТОЛЬКО С ПРОТИВОВЕСОМ МАССОЙ 21 Т

*** С ПРОТИВОВЕСОМ 18 Т

**** ВСЕ ТЕЛЕСКОПИЧЕСКИЕ СЕКЦИИ ВДВИНУТЫ В КОРНЕВУЮ СЕКЦИЮ СТРЕЛЫ

***** ВСЕ ТЕЛЕСКОПИЧЕСКИЕ СЕКЦИИ ВЫДВИНУТЫ ИЗ КОРНЕВОЙ СЕКЦИИ СТРЕЛЫ

140 GMT-AT KRUPP

ОГРАНИЧИТЕЛЬ ЭЛЕКТРОННЫЙ С АВТОМАТИЧЕСКИМ
ГРУЗОПОДЪЕМНОСТИ ОТКЛЮЧЕНИЕМ И ЦИФРОВЫМ УКА-
ЗАТЕЛЕМ ФАКТИЧЕСКОЙ И
ДОПУСТИМОЙ НАГРУЗОК, ВЫЛЕТА
СТРЕЛЫ В РАЗЛИЧНЫХ РАБОЧИХ
ПОЛОЖЕНИЯХ

ПЕРЕМЕЩЕНИЕ КРАНА НЕ РАЗРЕШАЕТСЯ
С ГРУЗОМ НА КРЮКЕ

ПРИВОДНЫЕ ДВИГАТЕЛИ:

ДВИГАТЕЛЬ ШАССИ:

ТИП ДИЗЕЛЬНЫЙ
МОЩНОСТЬ, КВТ 309

ДВИГАТЕЛЬ КРАНОВОЙ УСТАНОВКИ:

ТИП ДИЗЕЛЬНЫЙ
МОЩНОСТЬ, КВТ 144

НАИБОЛЬШАЯ НАГРУЗКА НА ОСЬ В 6 X 12
ТРАНСПОРТНОМ ПОЛОЖЕНИИ (ПРИ
ДВИЖЕНИИ НА РОВНОМ УЧАСТКЕ)*, Т

НАИБОЛЬШАЯ НАГРУЗКА НА ОСЬ, Т 13,8

НАИБОЛЬШАЯ СКОРОСТЬ ПЕРЕДВИЖЕНИЯ КРАНА, КМ/Ч:
ПО ШОССЕ 67
НА МЕСТНОСТИ 39

НАИБОЛЬШИЙ УКЛОН, ПРЕОДОЛЕВАЕМЫЙ КРАНОМ 48
В ТРАНСПОРТНОМ ПОЛОЖЕНИИ, %

РАЗМЕРЫ ОПОРНОГО КОНТУРА КРАНА, М:
ПРОДОЛЬНЫЙ 10
ПОПЕРЕЧНЫЙ 6,5 или 9

МАССА КРАНА, Т * 72

* ПРИ МАССЕ ПРОТИВОВЕСА 21 Т

МАССА КРЮКОВОЙ ПОДВЕСКИ

ГРУЗОПОДЪЕМ- НОСТЬ КРЮКОВОЙ ОБОЙМЫ, Т	КОЛИЧЕСТВО РОЛИКОВ В КРЮКОВОЙ ОБОЙМЕ	МАССА КРЮКОВОЙ ОБОЙМЫ, Т
140	8	2
80	4	1,1
30	1	0,5

ТРОСЫ

ДИАМЕТР ТРОСА, ММ	ГРУЗОПОДЪЕМ- НОСТЬ ТРОСА НАИБОЛЬШАЯ, Т	ДЛИНА ТРОСА, М	
		ГЛАВНЫЙ ПОДЪЕМ	ВСПОМОГАТЕЛЬ- НЫЙ ПОДЪЕМ
24	10	300	300

ПРОТИВОВЕСЫ

МАССА, Т	10, 18, 21
----------	------------

140 GMT-AT KRUPP

МЕРЫ БЕЗОПАСНОСТИ

1. ПРИ ВЫДВИЖЕНИИ ТЕЛЕСКОПИЧЕСКОЙ СТРЕЛЫ СЛЕДУЕТ СТРОГО ПРИДЕРЖИВАТЬСЯ ЗНАЧЕНИЙ ПАРАМЕТРОВ И УСЛОВИЙ, ПРИВЕДЕННЫХ В ТАБЛИЦАХ ГРУЗОПОДЪЕМНОСТИ
2. ДАННЫЕ ТАБЛИЦ ГРУЗОПОДЪЕМНОСТИ ДЕЙСТВИТЕЛЬНЫ ПРИ ГОРИЗОНТАЛЬНОЙ УСТАНОВКЕ КРАНА НА ВЫНОСНЫЕ ОПОРЫ
3. ВРАЩЕНИЕ ПОВОРОТНОЙ ПЛАТФОРМЫ РАЗРЕШАЕТСЯ ТОЛЬКО ПРИ УСТАНОВКЕ КРАНА НА ВЫНОСНЫЕ ОПОРЫ. В ПРОТИВНОМ СЛУЧАЕ ВОЗМОЖНО ОПРОКИДЫВАНИЕ КРАНА
4. ВЫДВИНУТУЮ СТРЕЛУ НЕ РАЗРЕШАЕТСЯ ОПУСКАТЬ В ГОРИЗОНТАЛЬНОЕ ПОЛОЖЕНИЕ (ДАЖЕ БЕЗ ГРУЗА) ВО ИЗБЕЖАНИЕ ОПРОКИДЫВАНИЯ КРАНА
5. ГРУЗОПОДЪЕМНОСТЬ В ТАБЛИЦАХ УКАЗАНА В МЕТРИЧЕСКИХ ТОННАХ. ПРИ ДИНАМИЧЕСКИХ НАГРУЗКАХ И СИЛЬНОМ ВЕТРЕ НЕОБХОДИМО СНИЖАТЬ ГРУЗОПОДЪЕМНОСТЬ ОТНОСИТЕЛЬНО ТАБЛИЧНЫХ ЗНАЧЕНИЙ
6. ЗНАЧЕНИЯ ГРУЗОПОДЪЕМНОСТИ НА ТЕЛЕСКОПИЧЕСКОЙ СТРЕЛЕ ПРИВЕДЕНА БЕЗ УЧЕТА МАССЫ ГУСЬКА, УДЛИНИТЕЛЯ И МАНЕВРОВОГО ГУСЬКА
7. ВСЕ ТАБЛИЧНЫЕ И ГРАФИЧЕСКИЕ ЗНАЧЕНИЯ ВЫЛЕТА (И ВЫСОТЫ ПОДЪЕМА) ПРИВЕДЕНА БЕЗ УЧЕТА ПРОГИБА СТРЕЛЫ

ГРУЗОПОДЪЕМНОСТЬ ТЕЛЕСКОПИЧЕСКОЙ СТРЕЛЫ
ПРОТИВОВЕС 10 Т; ОПОРНЫЙ КОНТУР 10 X 9 М; РАБОЧАЯ ЗОНА 360 ГРАД.

ВЫДВИЖЕНИЕ ТЕЛЕСКОПОВ*, %	ДЛИНА ТЕЛЕСКОПИЧЕСКОЙ СТРЕЛЫ, М						
	14,6	25,2	30,4	34,8	35,5	44,6	46,1
T1	0	100	100	92	100	92	100
T2	0	0	50	100	100	100	100
T3	0	0	0	0	0	92	100
ВЫЛЕТ, М	ГРУЗОПОДЪЕМНОСТЬ, Т						
3	133						
4	108,3	76	52,2				
5	87,4	76	52,2	45,1			
6	70,3	68,4	52,2	45,1	25,6		
7	57,9	57	49,4	42,2	24,2		
8	48,4	47,9	45,6	39,4	22,8	22,3	19,4
9	40,8	40,7	38,9	36,5	21,3	22,3	19,4
10	33,2	33,3	31,8	33,8	20,2	22,3	19,4
12		25,1	22,6	24,1	18	21,3	19,4
14		19	16,6	18	16,3	19,5	18,2
16		14,9	12,6	14,8	14,8	15,5	15,4
18		11,9	9,5	13,5	13,5	12,3	12,3
20		9,5	7,1	11,5	11,4	10,2	10
22		7,6	5	9,6	9,5	8,2	8,1
24			3	8,1	8	6,6	6,5
26				6,8	6,7	5,3	5,1
28				5,7	5,6	4,2	4
30				4,7	4,6	3,3	3,1
32				3,8	3,8	2,4	2,2
34						1,8	1,6

* T1 - ПЕРВАЯ СЕКЦИЯ, ВЫДВИГАЮЩАЯСЯ ИЗ КОРНЕВОЙ; T2 - ВТОРАЯ, ВЫДВИГАЮЩАЯСЯ ИЗ ПЕРВОЙ; T3 - ТРЕТЬЯ, ВЫДВИГАЮЩАЯСЯ ИЗ ВТОРОЙ; T4 - ЧЕТВЕРТАЯ, ВЫДВИГАЮЩАЯСЯ ИЗ ТРЕТЬЕЙ
ВЫШЕ ЛИНИИ В ТАБЛИЦАХ - ЗНАЧЕНИЯ ГРУЗОПОДЪЕМНОСТИ, ПОЛУЧЕННЫЕ ИСХОДЯ ИЗ ПРОЧНОСТИ КОНСТРУКЦИИ,
НИЖЕ - ЗНАЧЕНИЯ, ОСНОВАННЫЕ НА УСТОЙЧИВОСТИ

ГРУЗОПОДЪЕМНОСТЬ ТЕЛЕСКОПИЧЕСКОЙ СТРЕЛЫ
ПРОТИВОВЕС 18 Т; ОПОРНЫЙ КОНТУР 10 X 9 М; РАБОЧАЯ ЗОНА 360 ГРАД.

ВЫДВИЖЕНИЕ ТЕЛЕСКОПОВ*, %	ДЛИНА ТЕЛЕСКОПИЧЕСКОЙ СТРЕЛЫ, М						
	14,6	25,2	30,4	34,8	35,5	44,6	46,1
T1	0	100	100	92	100	92	100
T2	0	0	50	100	100	100	100
T3	0	0	0	0	0	92	100
ВЫЛЕТ, М	ГРУЗОПОДЪЕМНОСТЬ, Т						
3	133						
4	110,2	76	52,2				
5	92,1	76	52,2	45,1	38,9		
6	76,4	69,3	52,2	45,1	38,9		
7	64,1	62,7	49,4	42,2	38,9		
8	54,1	52,7	45,6	39,4	37	22,3	19,4
9	45,6	44,1	42,2	36,5	34,6	22,3	19,4
10	39,9	38,9	38,4	34,2	32,5	22,3	19,4
12		28,7	27,7	29,2	28,6	21,3	19,4
14		22	20,9	22,3	22,1	19,5	18,2
16		17,2	16,1	17,5	17,3	17,8	16,9
18		13,8	12,7	14	13,9	15,5	15,4
20		11,2	9,9	11,4	11,3	12,9	12,8
22		9	7,7	9,3	9	10,8	10,6
24			6	7,5	7,3	9,1	8,9
26			4,6	6	5,8	7,6	7,4
28				4,8	4,6	6,3	6,1
30				3,8	3,5	5,3	5,1
32				2,8	2,6	4,3	4,1
34						3,6	3,4
36						2,9	2,7
38						2,2	2
40						1,8	1,5

* T1 - ПЕРВАЯ СЕКЦИЯ, ВЫДВИГАЮЩАЯСЯ ИЗ КОРНЕВОЙ; T2 - ВТОРАЯ, ВЫДВИГАЮЩАЯСЯ ИЗ ПЕРВОЙ; T3 - ТРЕТЬЯ, ВЫДВИГАЮЩАЯСЯ ИЗ ВТОРОЙ; T4 - ЧЕТВЕРТАЯ, ВЫДВИГАЮЩАЯСЯ ИЗ ТРЕТЬЕЙ
ВЫШЕ ЛИНИИ В ТАБЛИЦАХ - ЗНАЧЕНИЯ ГРУЗОПОДЪЕМНОСТИ, ПОЛУЧЕННЫЕ ИСХОДЯ ИЗ ПРОЧНОСТИ КОНСТРУКЦИИ,
НИЖЕ - ЗНАЧЕНИЯ, ОСНОВАННЫЕ НА УСТОЙЧИВОСТИ

ГРУЗОПОДЪЕМНОСТЬ ТЕЛЕСКОПИЧЕСКОЙ СТРЕЛЫ
ПРОТИВОВЕС 21 Т; ОПОРНЫЙ КОНТУР 10 X 9 М; РАБОЧАЯ ЗОНА 360 ГРАД.

ВЫДВИЖЕНИЕ ТЕЛЕСКОПОВ*, %	ДЛИНА ТЕЛЕСКОПИЧЕСКОЙ СТРЕЛЫ, М						
	14,6	25,2	30,4	34,8	35,5	44,6	46,1
T1	0	100	100	92	100	92	100
T2	0	0	50	100	100	100	100
T3	0	0	0	0	0	92	100
ВЫЛЕТ, М	ГРУЗОПОДЪЕМНОСТЬ, Т						
3	133						
4	110,2	76	52,2				
5	94	76	52,2	45,1	38,9		
6	78,8	69,3	52,2	45,1	38,9		
7	65,5	62,7	49,4	42,2	38,9		
8	55,5	54,6	45,6	39,4	37	22,3	19,4
9	47	44,6	42,2	36,5	34,6	22,3	19,4
10	41,8	39,9	38,4	34,2	32,5	22,3	19,4
12		29,4	27,7	30,1	28,6	21,3	19,4
14		22,4	20,9	23,7	23,7	19,5	18,2
16		17,4	16,1	18,8	18,8	17,8	16,9
18		13,8	12,7	15,2	15,2	16,4	15,7
20		11,2	9,9	12,4	12,4	13,8	13,8
22		9	7,7	10,1	10,1	11,6	11,6
24			6	8,2	8,2	9,8	9,8
26			4,6	6,7	6,7	8,3	8,3
28				5,5	5,5	7	7
30				4,3	4,3	5,9	5,9
32				3,4	3,4	4,9	4,9
34						4,1	4,1
36						3,4	3,4
38						2,7	2,7
40						2,1	2,1

* T1 - ПЕРВАЯ СЕКЦИЯ, ВЫДВИГАЮЩАЯСЯ ИЗ КОРНЕВОЙ; T2 - ВТОРАЯ, ВЫДВИГАЮЩАЯСЯ ИЗ ПЕРВОЙ; T3 - ТРЕТЬЯ, ВЫДВИГАЮЩАЯСЯ ИЗ ВТОРОЙ; T4 - ЧЕТВЕРТАЯ, ВЫДВИГАЮЩАЯСЯ ИЗ ТРЕТЬЕЙ
ВЫШЕ ЛИНИИ В ТАБЛИЦАХ - ЗНАЧЕНИЯ ГРУЗОПОДЪЕМНОСТИ, ПОЛУЧЕННЫЕ ИСХОДЯ ИЗ ПРОЧНОСТИ КОНСТРУКЦИИ,
НИЖЕ - ЗНАЧЕНИЯ, ОСНОВАННЫЕ НА УСТОЙЧИВОСТИ

ГРУЗОПОДЪЕМНОСТЬ ТЕЛЕСКОПИЧЕСКОЙ СТРЕЛЫ ДЛИНОЙ 34,8 М С УДЛИНИТЕЛЕМ ДЛИНОЙ 11,5...36 М ПРОТИВОВЕС 21 Т; ОПОРНЫЙ КОНТУР 10 X 9 М; РАБОЧАЯ ЗОНА 360 ГРАД.

ВЫЛЕТ, М	УГОЛ НАКЛОНА УДЛИНИТЕЛЯ К ОСИ СТРЕЛЫ 0°								УГОЛ НАКЛОНА УДЛИНИТЕЛЯ К ОСИ СТРЕЛЫ 20°							
	ДЛИНА УДЛИНИТЕЛЯ СТРЕЛЫ, М								ДЛИНА УДЛИНИТЕЛЯ СТРЕЛЫ, М							
	11,5	15	18,5	22	25,5	29	32,5	36	11,5	15	18,5	22	25,5	29	32,5	36
	ГРУЗОПОДЪЕМНОСТЬ, Т								ГРУЗОПОДЪЕМНОСТЬ, Т							
8																
9	11,8															
10	11,6	10,4														
12	11	9,5	9,2	7,8					8,9							
14	10,3	8,9	8,4	7,3	6,1	5,2			8,4							
16	9,7	8,3	7,6	6,7	5,8	4,9	4,3	3,5	8	6,7						
18	8,8	7,7	7,1	6,2	5,6	4,6	4	3,4	7,6	6,4	5					
20	7,8	7,1	6,5	5,7	5,4	4,4	3,8	3,2	7,3	6	4,7	4,3				
22	7,3	6,5	5,9	5,4	5,1	4,2	3,7	3,1	6,9	5,7	4,4	4,1	3,7			
24	6,6	5,9	5,5	5	4,9	4	3,5	2,9	6,5	5,5	4,2	3,9	3,5	2,8		
26	6	5,7	5,1	4,6	4,7	3,8	3,3	2,8	6,2	5,3	4	3,8	3,3	2,7	2,1	
28	5,5	5,3	4,7	4,3	4,4	3,7	3,1	2,7	5,9	5	3,8	3,7	3,2	2,5	2	1,6
30	5	5	4,4	4	4	3,5	2,9	2,5	5,4	4,8	3,7	3,5	3	2,4	1,9	1,5
32	4,3	4,6	4	3,8	3,8	3,3	2,6	2,4	4,8	4,6	3,5	3,3	2,9	2,3	1,9	1,4
34	3,5	3,8	3,8	3,5	3,4	3,1	2,5	2,3	3,8	4,4	3,4	3,2	2,8	2,2	1,8	1,3
36	2,7	3	3,3	3,3	3,1	3	2,3	2,1	3,1	3,6	3,2	3,1	2,7	2,1	1,7	1,3
38	2	2,3	2,6	2,8	2,7	2,8	2,1	2	2,3	2,9	3,1	3	2,6	2	1,7	1,2
40	1,5	1,8	2	2,2	2,4	2,5	2	1,9	1,7	2,2	2,6	2,9	2,5	1,9	1,6	1,2
42		1,3	1,5	1,6	1,9	2	1,9	1,9		1,6	2	2,3	2,4	1,9	1,5	1,1
44			1	1,2	1,4	1,5	1,7	1,8			1,5	1,8	2	1,9	1,5	1,1
46						1,1	1,2	1,3				1,3	1,6	1,8	1,4	1
48														1,4	1,3	1
50																0,9

ВЫШЕ ЛИНИИ В ТАБЛИЦАХ - ЗНАЧЕНИЯ ГРУЗОПОДЪЕМНОСТИ, ПОЛУЧЕННЫЕ ИСХОДЯ ИЗ ПРОЧНОСТИ КОНСТРУКЦИИ, НИЖЕ - ЗНАЧЕНИЯ, ОСНОВАННЫЕ НА УСТОЙЧИВОСТИ

ГРУЗОПОДЪЕМНОСТЬ ТЕЛЕСКОПИЧЕСКОЙ СТРЕЛЫ ДЛИНОЙ 44,6 М С УДЛИНИТЕЛЕМ ДЛИНОЙ 11,5...36 М ПРОТИВОВЕС 21 Т; ОПОРНЫЙ КОНТУР 10 X 9 М; РАБОЧАЯ ЗОНА 360 ГРАД.

ВЫЛЕТ, М	УГОЛ НАКЛОНА УДЛИНИТЕЛЯ К ОСИ СТРЕЛЫ 0°								УГОЛ НАКЛОНА УДЛИНИТЕЛЯ К ОСИ СТРЕЛЫ 20°							
	ДЛИНА УДЛИНИТЕЛЯ СТРЕЛЫ, М								ДЛИНА УДЛИНИТЕЛЯ СТРЕЛЫ, М							
	11,5	15	18,5	22	25,5	29	32,5	36	11,5	15	18,5	22	25,5	29	32,5	36
	ГРУЗОПОДЪЕМНОСТЬ, Т								ГРУЗОПОДЪЕМНОСТЬ, Т							
10	11,8															
12	11,8	9,5														
14	11,4	9,5	8	6,9												
16	10,7	9,3	8	6,9	6	4,9										
18	10	8,8	8	6,8	5,9	4,9	4,4	3,4								
20	9,5	8,2	7,5	6,4	5,7	4,8	4,2	3,4								
22	8,8	7,7	7	6,1	5,4	4,6	4,1	3,3								
24	8,2	7,2	6,5	5,7	5,1	4,4	3,8	3,2								
26	7,6	6,7	6	5,4	4,8	4,2	3,6	3,1								
28	6,9	6,2	5,6	5,1	4,5	4	3,5	2,9								
30	5,7	5,7	5,2	4,7	4,2	3,8	3,3	2,8								
32	4,7	4,9	4,7	4,4	3,9	3,6	3,1	2,7								
34	3,9	4	4,2	4,1	3,7	3,3	2,9	2,6								
36	3,2	3,4	3,5	3,6	3,5	3,1	2,7	2,5								
38	2,5	2,7	2,8	2,9	3	2,8	2,5	2,4								
40	1,9	2	2,2	2,3	2,4	2,5	2,4	2,2								
42	1,4	1,6	1,7	1,8	1,9	1,9	2,1	2,1								
44	0,9	1,1	1,2	1,3	1,4	1,5	1,7	1,7								
46	0,4			0,9	1	1	1,2	1,2								
48				0,4	0,5	0,6	0,8	0,9								
50																
52																
54																

ВЫШЕ ЛИНИИ В ТАБЛИЦАХ - ЗНАЧЕНИЯ ГРУЗОПОДЪЕМНОСТИ, ПОЛУЧЕННЫЕ ИСХОДЯ ИЗ ПРОЧНОСТИ КОНСТРУКЦИИ,
НИЖЕ - ЗНАЧЕНИЯ, ОСНОВАННЫЕ НА УСТОЙЧИВОСТИ

ГРУЗОПОДЪЕМНОСТЬ ТЕЛЕСКОПИЧЕСКОЙ СТРЕЛЫ С ГУСЬКАМИ 12,3 И 20 М
ОПОРНЫЙ КОНТУР 10 X 9 М; РАБОЧАЯ ЗОНА 360 ГРАД.

ВЫЛЕТ, М	ПРОТИВОВЕС 10 Т			ПРОТИВОВЕС 18 Т		
	ДЛИНА СТРЕЛЫ И ГУСЬКА, М			ДЛИНА СТРЕЛЫ И ГУСЬКА, М		
	34,8+12,3	44,6+12,3	44,6+20	34,8+12,3	44,6+12,3	44,6+20
	ГРУЗОПОДЪЕМНОСТЬ, Т			ГРУЗОПОДЪЕМНОСТЬ, Т		
8	12,3			12,3		
9	11,9			11,9		
10	11,4	9,5		11,4	9,5	
12	10,4	9,5	6,1	10,4	9,5	6,1
14	9,5	9,4	6,1	9,5	9,4	6,1
16	8,7	8,8	6,1	8,7	8,8	6,1
18	7,9	8,2	6,1	7,9	8,2	6,1
20	7,4	7,7	5,8	7,4	7,7	5,8
22	6,8	7,3	5,7	6,8	7,3	5,7
24	6,3	6,8	5,4	6,3	6,8	5,4
26	5,8	5,7	5,2	5,8	6,4	5,2
28	5,5	4,6	4,9	5,5	6	4,9
30	5,1	3,7	4,1	5,1	5,6	4,6
32	4,3	2,8	3,3	4,8	4,7	4,4
34	3,7	2,1	2,6	4,5	3,8	4,1
36	3		1,9	4,2	3,2	3,6
38	2,4			3,9	2,5	3
40	2			3,4	1,9	2,4
42				2,9	1,5	1,9
44						1,5

ВЫШЕ ЛИНИИ В ТАБЛИЦАХ - ЗНАЧЕНИЯ ГРУЗОПОДЪЕМНОСТИ, ПОЛУЧЕННЫЕ ИСХОДЯ ИЗ ПРОЧНОСТИ КОНСТРУКЦИИ,
НИЖЕ - ЗНАЧЕНИЯ, ОСНОВАННЫЕ НА УСТОЙЧИВОСТИ

ГРУЗОПОДЪЕМНОСТЬ ТЕЛЕСКОПИЧЕСКОЙ СТРЕЛЫ С МАНЕВРОВЫМИ ГУСЬКАМИ ДЛИНОЙ 14...38,5 М
ПРОТИВОВЕС 21 Т; ОПОРНЫЙ КОНТУР 10 X 9 М; РАБОЧАЯ ЗОНА 360 ГРАД.

ДЛИНА ТЕЛЕСКОПИЧЕСКОЙ СТРЕЛЫ 24,4 М								
ВЫЛЕТ, М	ДЛИНА МАНЕВРОВОГО ГУСЬКА, М							
	14	17,5	21	24,5	28	31,5	35	38,5
	ГРУЗОПОДЪЕМНОСТЬ, Т							
8	35,5							
9	35,5	30						
10	35,5	30	25,2					
12	33,9	30	25,2	21	17,6			
14	28,5	28,2	25,2	21	17,6	15,3	13,2	
16		24,7	23,8	21	17,6	15,3	13,2	11,3
18		21	21,1	20,4	17,6	15,3	13,2	11,3
20			18,6	18,2	17,6	15,3	13,2	11,3
22				16,2	15,9	15,3	13,2	11,3
24				14,6	14,2	13,9	13,2	10,4
26					12,9	12,6	12,3	9,5
28						11,4	11,3	8,9
30						10,4	10,2	8,1
32							9,5	7,5
34								6,9
36								6,3
38								
40								

ВЫШЕ ЛИНИИ В ТАБЛИЦАХ - ЗНАЧЕНИЯ ГРУЗОПОДЪЕМНОСТИ, ПОЛУЧЕННЫЕ ИСХОДЯ ИЗ ПРОЧНОСТИ КОНСТРУКЦИИ,
НИЖЕ - ЗНАЧЕНИЯ, ОСНОВАННЫЕ НА УСТОЙЧИВОСТИ

ГРУЗОПОДЪЕМНОСТЬ ТЕЛЕСКОПИЧЕСКОЙ СТРЕЛЫ С МАНЕВРОВЫМИ ГУСЬКАМИ ДЛИНОЙ 14...38,5 М
ПРОТИВОВЕС 21 Т; ОПОРНЫЙ КОНТУР 10 X 9 М; РАБОЧАЯ ЗОНА 360 ГРАД.

ДЛИНА ТЕЛЕСКОПИЧЕСКОЙ СТРЕЛЫ 34,8 М								
ВЫЛЕТ, М	ДЛИНА МАНЕВРОВОГО ГУСЬКА, М							
	14	17,5	21	24,5	28	31,5	35	38,5
	ГРУЗОПОДЪЕМНОСТЬ, Т							
10	17,7							
12	17,7	14,8	12,5					
14	17,7	14,8	12,5	10,7				
16	17,7	14,8	12,5	10,7	9,3	7,9		
18		14,8	12,5	10,7	9,3	7,9	6,8	5,7
20			12,5	10,7	9,3	7,9	6,8	5,7
22			12,5	10,7	9,3	7,9	6,8	5,7
24				10,7	9,3	7,9	6,8	5,7
26				10,7	9,3	7,9	6,8	5,7
28					9,3	7,9	6,8	5,7
30						7,9	6,8	5,7
32						7,9	6,8	5,7
34							6,8	5,7
36							6,8	5,7
34								5,7
36								5,5
38								
40								

ДЛИНА ТЕЛЕСКОПИЧЕСКОЙ СТРЕЛЫ 44,6 М								
ВЫЛЕТ, М	ДЛИНА МАНЕВРОВОГО ГУСЬКА, М							
	14	17,5	21	24,5	28	31,5	35	38,5
	ГРУЗОПОДЪЕМНОСТЬ, Т							
12	8,3							
14	8,3	6,9						
16	8,3	6,9	5,7	4,8				
18	8,3	6,9	5,7	4,8	3,9	3,3		
20		6,9	5,7	4,8	3,9	3,3	2,6	
22			5,7	4,8	3,9	3,3	2,6	2,1
24			5,7	4,8	3,9	3,3	2,6	2,1
26				4,8	3,9	3,3	2,6	2,1
28				4,8	3,9	3,3	2,6	2,1
30					3,9	3,3	2,6	2,1
32						3,3	2,6	2,1
34						3,3	2,6	2,1
36							2,6	2,1
38								2,1
40								2,1

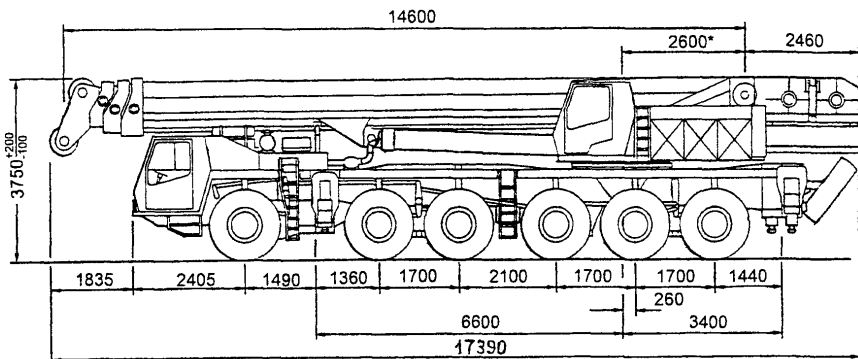

* - расстояние от оси вращения до оси пяты стрелы



Рис. 19. Кран 140 GMT-AT

Конечное положение крюка относительно оголовка телескопической стрелы



Грузоподъемность обоймы, т	140	80	30
Количество блоков	8	4	1
Расстояние H, м	2,3	2,3	1,8
Масса обоймы, т	2,0	1,1	0,5

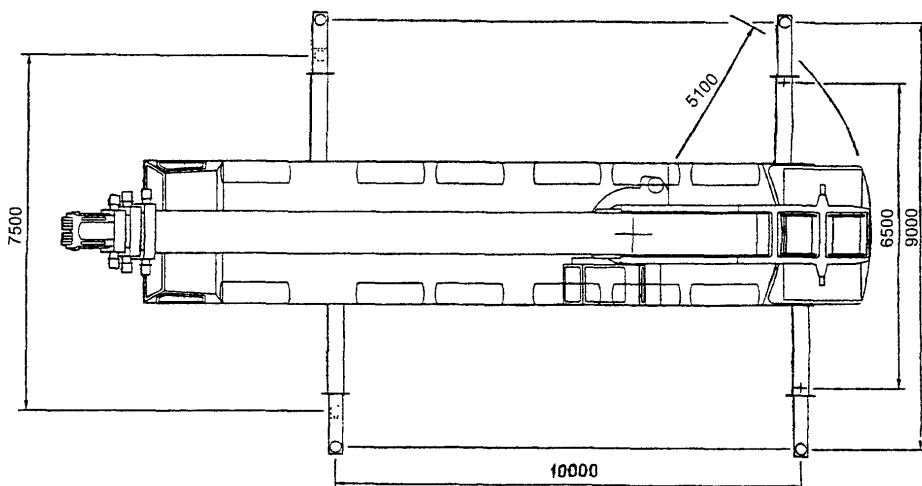
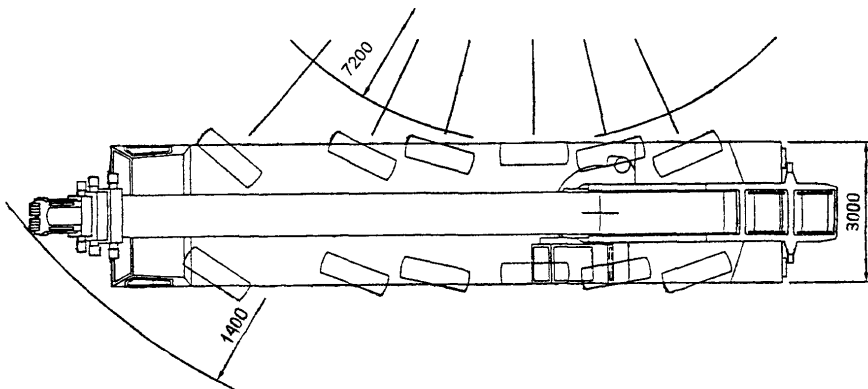
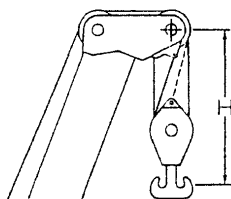

Рис. 20. Грузовая характеристика крана 140 GMT-AT KRUPP с телескопической стрелой 14,6 ... 46,1 м.

Масса противовеса 21 т. Опорный контур 10х9 м
Угол поворота 360°

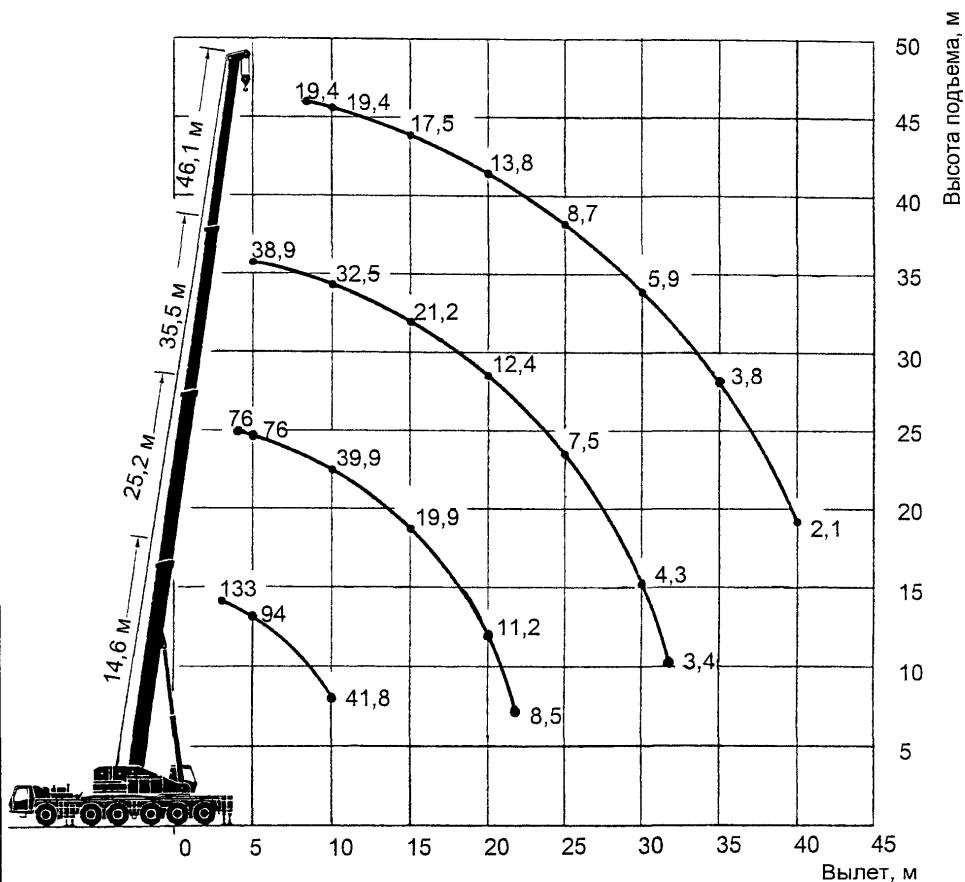

Рис. 21. Грузовая характеристика крана 140 GMT-AT KRUPP с телескопической стрелой 44,6 м и удлинителями 11,5; 15; 18,5; 22; 25,5; 29; 32,5 и 36 м

Масса противовеса 21 т. Опорный контур 10х9 м

Угол поворота 360°

Угол наклона удлинителя к продольной оси стрелы 0°

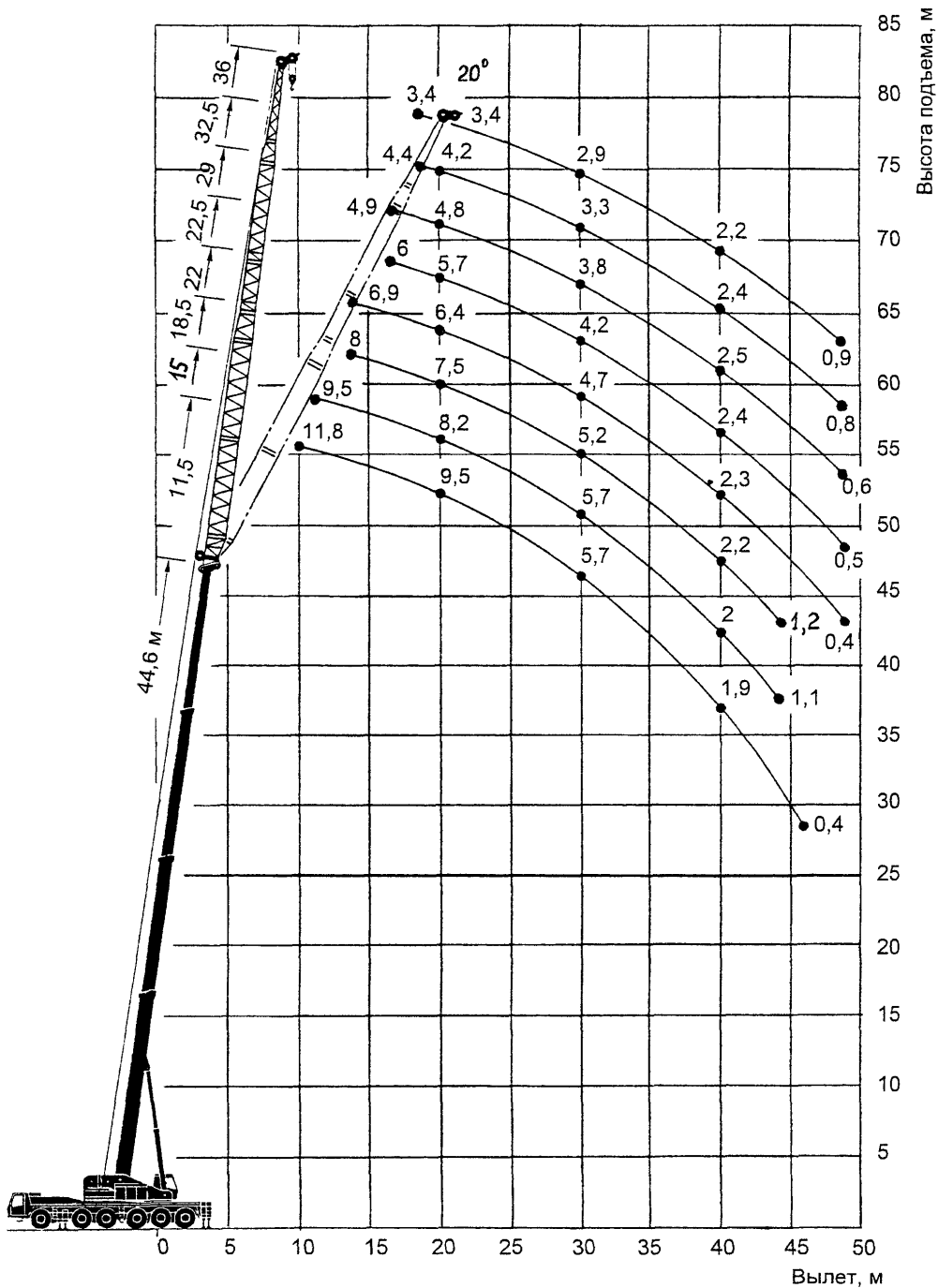

Рис. 22. Грузовая характеристика крана 140 GMT-AT KRUPP с телескопической стрелой 44,6 м и гуськами 12,3 и 20 м

Масса противовеса 18 т. Опорный контур 10х9 м

Угол поворота 360°

Грузовая характеристика телескопической стрелы с гуськом дана при угле наклона гуська к продольной оси стрелы 0°

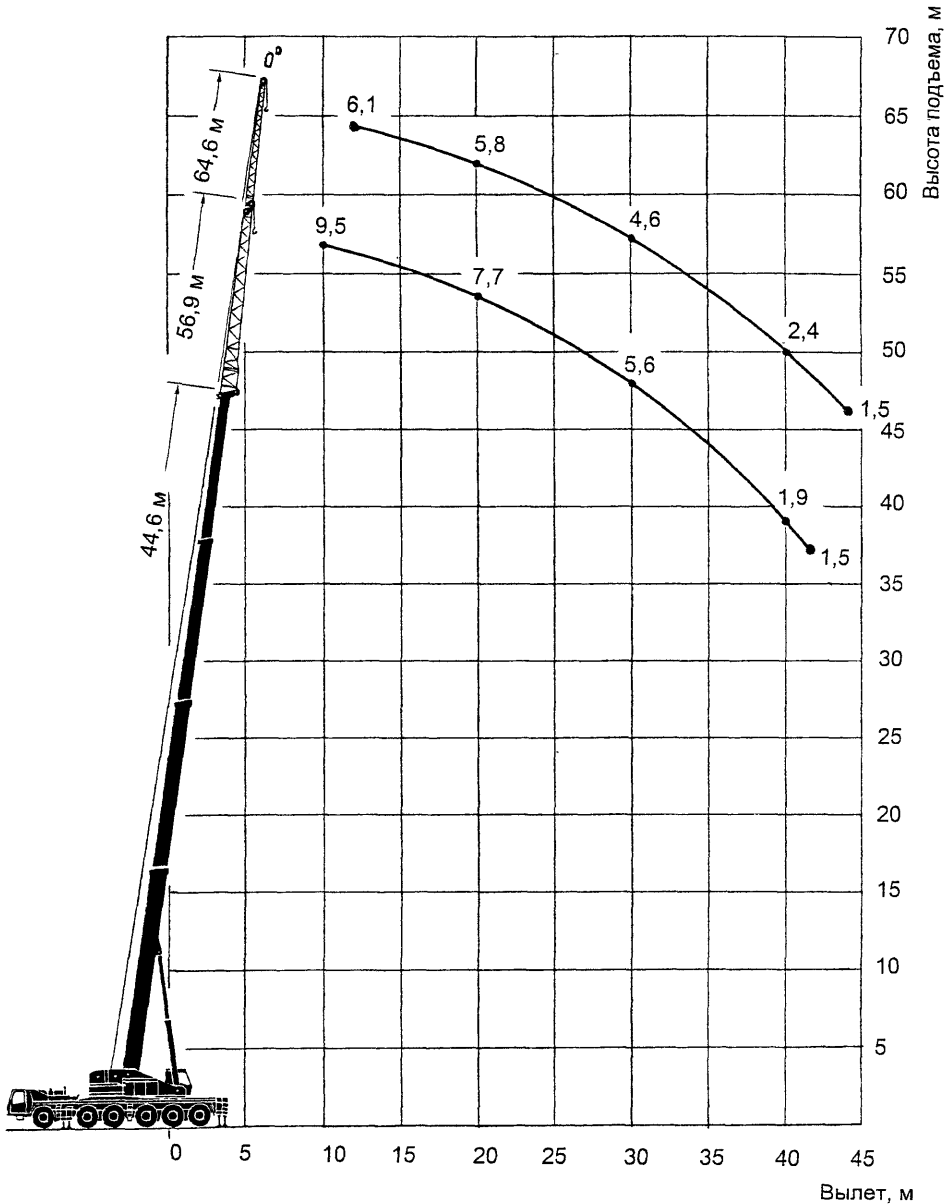

Рис. 23. Высота подъема крана 140 GMT-AT KRUPP с телескопической стрелой и маневровыми гуськами 14; 17,5; 21; 24,5; 28; 31,5; 35 и 38,5 м

11. ТЕХНИЧЕСКАЯ ХАРАКТЕРИСТИКА КРАНА КМК 5140 KRUPP

ТИП КРАНА	СТРЕЛОВОЙ САМОХОДНЫЙ НА ШАССИ АВТОМОБИЛЬНОГО ТИПА	ВЫСОТА ПОДЪЕМА, М: НАИБОЛЬШАЯ (ПРИ НАИБОЛЬШЕЙ ГРУЗОПОДЪЕМНОСТИ) НА ГЛАВНОЙ СТРЕЛЕ* 13 НАИБОЛЬШАЯ С ГУСЬКОМ 10/18 М** 60,5/67,5
ТИП ПРИВОДА: ШАССИ	ОТ ДВИГАТЕЛЯ, РАСПОЛОЖЕННОГО НА ШАССИ	ВЫЛЕТ (ПРИ НАИБОЛЬШЕЙ ГРУЗОПОДЪЕМНОСТИ), М: ГЛАВНЫЙ ПОДЪЕМ 3 ВСПОМОГАТЕЛЬНЫЙ ПОДЪЕМ 6
КРАНОВЫХ МЕХАНИЗМОВ	ДИЗЕЛЬ-ГИДРАВЛИЧЕСКИЙ ОТ ДВИГАТЕЛЯ, РАСПОЛОЖЕННОГО НА ПОВОРОТНОЙ ПЛАТФОРМЕ	ЗАДНИЙ ГАБАРИТ (НАИБОЛЬШИЙ), М 5,4***
ВЫНОСНЫХ ОПОР	ГИДРАВЛИЧЕСКИЙ	ДОПУСТИМЫЙ УКЛОН МЕСТА УСТАНОВКИ КРАНА, ГРАД. 3
ДОПУСТИМАЯ СКОРОСТЬ ВЕТРА ДЛЯ РАБОЧЕГО СОСТОЯНИЯ КРАНА, М/С	14	СКОРОСТЬ ПОДЪЕМА ГРУЗА, М/МИН: ГЛАВНЫЙ ПОДЪЕМ 0...120 ВСПОМОГАТЕЛЬНЫЙ ПОДЪЕМ 0...120
ТИП РАБОЧЕГО ОБОРУДОВАНИЯ КРАНА	ТЕЛЕСКОПИЧЕСКАЯ СТРЕЛА КОРОБЧАТОГО СЕЧЕНИЯ С ОТКИДНЫМ ГУСЬКОМ РЕШЕТЧАТОЙ КОНСТРУКЦИИ	ВРЕМЯ ПОЛНОГО ИЗМЕНЕНИЯ ВЫЛЕТА (ИЗМЕНЕНИЯ УГЛА НАКЛОНА СТРЕЛЫ ОТ -1,5 ДО +85 ГРАД.), С 90
РАБОЧЕЕ ОБОРУДОВАНИЕ КРАНА: ГЛАВНАЯ СТРЕЛА	ТЕЛЕСКОПИЧЕСКАЯ С ЧЕТЫРЬМА ВЫДВИЖНЫМИ СЕКЦИЯМИ И ОТКИДНЫМ ГУСЬКОМ	ВРЕМЯ ТЕЛЕСКОПИРОВАНИЯ СТРЕЛЫ, С 210
НАИБОЛЬШАЯ ДЛИНА СТРЕЛЫ, М 49 ДЛИНА ГУСЬКА, М 10/18		ЧАСТОТА ВРАЩЕНИЯ ПОВОРОТНОЙ ПЛАТФОРМЫ, ОБ/МИН 0...1,5
ТИП ПОДВЕСКИ СТРЕЛЫ	ЖЕСТКАЯ	УГОЛ ПОВОРОТА, ГРАД. 360
ГРУЗОПОДЪЕМНОСТЬ НАИБОЛЬШАЯ, Т*: ГЛАВНЫЙ ПОДЪЕМ (СТРЕЛА НАЗАД) 133** ВСПОМОГАТЕЛЬНЫЙ ПОДЪЕМ (СТРЕЛА НАЗАД) 11**		ОГРАНИЧЕНИЕ ОДНОВРЕМЕННОСТИ ВЫПОЛНЕНИЯ РАБОЧИХ ОПЕРАЦИЙ НЕТ
* ГРУЗОПОДЪЕМНОСТЬ = МАССА ГРУЗА + МАССА КРЮКОВОЙ ОБОЙМЫ + МАССА СТРОПОВОЧНЫХ УСТРОЙСТВ ** ТОЛЬКО С ПРОТИВОВЕСАМИ МАССОЙ 30 И 45 Т		* ВСЕ ТЕЛЕСКОПИЧЕСКИЕ СЕКЦИИ ВДВИНУТЫ В ГЛАВНУЮ (КОРНЕВУЮ) СЕКЦИЮ СТРЕЛЫ, ДЛИНА СТРЕЛЫ 13 М ** ВСЕ ТЕЛЕСКОПИЧЕСКИЕ СЕКЦИИ ВЫДВИНУТЫ ИЗ ГЛАВНОЙ (КОРНЕВОЙ) СЕКЦИИ СТРЕЛЫ, ДЛИНА СТРЕЛЫ 49 М *** С ПРОТИВОВЕСОМ 45 Т

КМК 5140 KRUPP

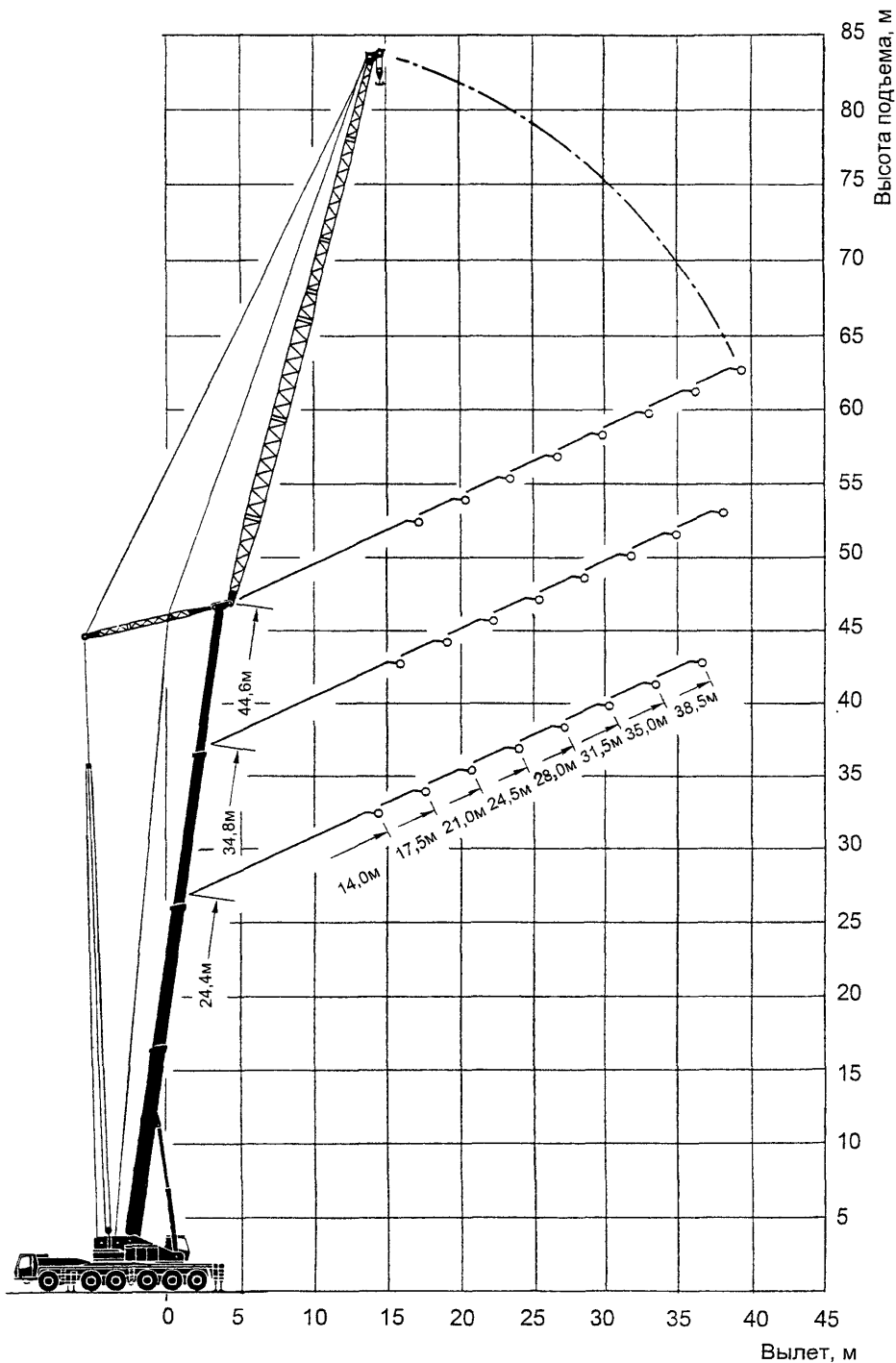
ОГРАНИЧИТЕЛЬ ЭЛЕКТРОННЫЙ С АВТОМАТИЧЕСКИМ
ГРУЗОПОДЪЕМНОСТИ ОТКЛЮЧЕНИЕМ И ЦИФРОВЫМ УКА-
ЗАТЕЛЕМ ФАКТИЧЕСКОЙ И
ДОПУСТИМОЙ НАГРУЗОК, ВЫЛЕТА
СТРЕЛЫ В РАЗЛИЧНЫХ РАБОЧИХ
ПОЛОЖЕНИЯХ

ПЕРЕМЕЩЕНИЕ КРАНА НЕ РАЗРЕШАЕТСЯ
С ГРУЗОМ НА КРЮКЕ

ПРИВОДНЫЕ ДВИГАТЕЛИ:

ДВИГАТЕЛЬ ШАССИ:

ТИП

ДИЗЕЛЬНЫЙ

МОЩНОСТЬ, КВТ

370

ДВИГАТЕЛЬ КРАНОВОЙ УСТАНОВКИ:

ТИП

ДИЗЕЛЬНЫЙ

МОЩНОСТЬ, КВТ

104

НАИБОЛЬШАЯ НАГРУЗКА НА ОСЬ В 5 X 12
ТРАНСПОРТНОМ ПОЛОЖЕНИИ (ПРИ
ДВИЖЕНИИ НА РОВНОМ УЧАСТКЕ)*, Т

НАИБОЛЬШАЯ НАГРУЗКА НА ОСЬ, Т 13,8

НАИБОЛЬШАЯ СКОРОСТЬ ПЕРЕДВИЖЕНИЯ КРАНА, КМ/Ч:

ПО ШОССЕ

69

НА МЕСТНОСТИ

37

НАИБОЛЬШИЙ УКЛОН, ПРЕОДОЛЕВАЕМЫЙ КРАНОМ 52
В ТРАНСПОРТНОМ ПОЛОЖЕНИИ, %

РАЗМЕРЫ ОПОРНОГО КОНТУРА КРАНА, М:

ПРОДОЛЬНЫЙ

8,575

ПОПЕРЕЧНЫЙ

8,2

МАССА КРАНА, Т * 60

* ПРИ МАССЕ ПРОТИВОВЕСА 5 Т

МАССА КРЮКОВОЙ ПОДВЕСКИ

ГРУЗОПОДЪЕМ- НОСТЬ КРЮКОВОЙ ОБОЙМЫ, Т	КОЛИЧЕСТВО БЛОКОВ В КРЮКОВОЙ ОБОЙМЕ	МАССА КРЮКОВОЙ ОБОЙМЫ, Т
80	7	1,15
45	3	0,675
18	1	0,325

ТРОСЫ

ДИАМЕТР ТРОСА, ММ	ГРУЗОПОДЪЕМ- НОСТЬ ТРОСА НАИБОЛЬШАЯ, Т	ДЛИНА ТРОСА, М	
		ГЛАВНЫЙ ПОДЪЕМ	ВСПОМОГАТЕЛЬ- НЫЙ ПОДЪЕМ
19	6,3	300	240

ПРОТИВОВЕСЫ**

МАССА, Т 5, 11, 20, 30, 45

** КРАН МОЖЕТ РАБОТАТЬ БЕЗ ПРОТИВОВЕСА

КМК 5140 KRUPP

МЕРЫ БЕЗОПАСНОСТИ

1. ПРИ ВЫДВИЖЕНИИ ТЕЛЕСКОПИЧЕСКОЙ СТРЕЛЫ СЛЕДУЕТ СТРОГО ПРИДЕРЖИВАТЬСЯ ЗНАЧЕНИЙ ПАРАМЕТРОВ И УСЛОВИЙ, ПРИВЕДЕННЫХ В ТАБЛИЦАХ ГРУЗОПОДЪЕМНОСТИ
2. ДАННЫЕ ТАБЛИЦ ГРУЗОПОДЪЕМНОСТИ ДЕЙСТВИТЕЛЬНЫ ПРИ ГОРИЗОНТАЛЬНОЙ УСТАНОВКЕ КРАНА НА ВЫНОСНЫЕ ОПОРЫ
3. ВРАЩЕНИЕ ПОВОРОТНОЙ ПЛАТФОРМЫ РАЗРЕШАЕТСЯ ТОЛЬКО ПРИ УСТАНОВКЕ КРАНА НА ВЫНОСНЫЕ ОПОРЫ. В ПРОТИВНОМ СЛУЧАЕ ВОЗМОЖНО ОПРОКИДЫВАНИЕ КРАНА
4. ВЫДВИНУТУЮ СТРЕЛУ НЕ РАЗРЕШАЕТСЯ ОПУСКАТЬ В ГОРИЗОНТАЛЬНОЕ ПОЛОЖЕНИЕ (ДАЖЕ БЕЗ ГРУЗА) ВО ИЗБЕЖАНИЕ ОПРОКИДЫВАНИЯ КРАНА
5. ГРУЗОПОДЪЕМНОСТЬ В ТАБЛИЦАХ УКАЗАНА В МЕТРИЧЕСКИХ ТОННАХ. ПРИ ДИНАМИЧЕСКИХ НАГРУЗКАХ И СИЛЬНОМ ВЕТРЕ НЕОБХОДИМО СНИЖАТЬ ГРУЗОПОДЪЕМНОСТЬ ОТНОСИТЕЛЬНО ТАБЛИЧНЫХ ЗНАЧЕНИЙ
6. ЗНАЧЕНИЯ ГРУЗОПОДЪЕМНОСТИ НА ТЕЛЕСКОПИЧЕСКОЙ СТРЕЛЕ ПРИВЕДЕНЫ БЕЗ УЧЕТА МАССЫ ГУСЬКА
7. ВСЕ ТАБЛИЧНЫЕ И ГРАФИЧЕСКИЕ ЗНАЧЕНИЯ ВЫЛЕТА (И ВЫСОТЫ ПОДЪЕМА) ПРИВЕДЕНЫ БЕЗ УЧЕТА ПРОГИБА СТРЕЛЫ

**ГРУЗОПОДЪЕМНОСТЬ ТЕЛЕСКОПИЧЕСКОЙ СТРЕЛЫ
БЕЗ ПРОТИВОВОЕСА; ОПОРНЫЙ КОНТУР 8,575 X 8,2 М; РАБОЧАЯ ЗОНА 360 ГРАД.**

ВЫДВИЖЕНИЕ ТЕЛЕСКОПОВ*, %	ДЛИНА ТЕЛЕСКОПИЧЕСКОЙ СТРЕЛЫ, М												
	13	17,5	22			26,5		31		40		44,5	49
T1	0	0	100	0	0	100	100	0	100	0	100	100	100
T2	0	50	0	100	0	50	100	0	100	100	100	100	100
T3	0	0	0	0	50	0	0	100	50	100	75	100	100
T4	0	0	0	0	50	0	0	100	50	100	75	100	100
ВЫЛЕТ, М	ГРУЗОПОДЪЕМНОСТЬ, Т												
3	104,5	60,8	76			60,8	43,2						
4	93,5	60,8	76			60,8	43,2		31,3				
5	78,8	60,8	68,8			60,3	43,2		31,3	23,7			18
6	62,2	57	52,7			45,6	43,2		31,3	23,7			18
7	43,7	43,2	40,3			34,6	33,2		31,3	23,7			18
8	32,7	32,7	31,8			26,6	25,6		26,1	23,7			18
9	25,6	25,6	25,6			20,9	20,4		21,3	23,7			18
10		20,4	20,4			16,5	19		19	17,5			17,7
11		16,3	19			13,2	18,6		18,5	14,7			15,1
12		13,2	16,9			10,6	17,2		15,9	12,4			12,8
13		10,7	14,3			8,5	15,7		13,8	10,5			11
14		8,8	12,2			6,6	13,6		12,1	8,9			9,5
15			10,5			5,1	11,9		10,7	7,6			8,1
16			9,1			3,8	10,4		9,4	6,4			7
18			6,9				8,1		7,1	4,5			5,2
20							6,4		5,5	3			3,7
22							5,1		4,1				
24							3,9		3,1				
26							3,1						

* T1 - ПЕРВАЯ СЕКЦИЯ, ВЫДВИГАЮЩАЯСЯ ИЗ КОРНЕВОЙ; T2 - ВТОРАЯ, ВЫДВИГАЮЩАЯСЯ ИЗ ПЕРВОЙ; T3 - ТРЕТЬЯ, ВЫДВИГАЮЩАЯСЯ ИЗ ВТОРОЙ; T4 - ЧЕТВЕРТАЯ, ВЫДВИГАЮЩАЯСЯ ИЗ ТРЕТЬЕЙ

**ГРУЗОПОДЪЕМНОСТЬ ТЕЛЕСКОПИЧЕСКОЙ СТРЕЛЫ
ОПОРНЫЙ КОНТУР 8,575 X 8,2 М; РАБОЧАЯ ЗОНА 360 ГРАД.**

МАССА ПРОТИВОВЕСА, Т	ВЫДВИЖЕНИЕ ТЕЛЕСКОПОВ*, %	ДЛИНА ТЕЛЕСКОПИЧЕСКОЙ СТРЕЛЫ, М											
		13	17,5	22			26,5	31			40	44,5	49
	T1	0	0	100	0	0	100	100	0	100	0	100	100
	T2	0	50	0	100	0	50	100	0	100	100	100	100
	T3	0	0	0	0	50	0	0	100	50	100	75	100
	T4	0	0	0	0	50	0	0	100	50	100	75	100
5	ГРУЗОПОДЪЕМНОСТЬ ПРИ НАИМЕНЬШЕМ ВЫЛЕТЕ, Т/ ВЫЛЕТ НАИМЕНЬШИЙ, М	104,5/3	60,8/3	76/3			60,8/3	43,2/3	31,3/4	23,7/5	18/5		
	ГРУЗОПОДЪЕМНОСТЬ ПРИ НАИБОЛЬШЕМ ВЫЛЕТЕ, Т/ ВЫЛЕТ НАИБОЛЬШИЙ, М	45,1/9	20,4/14	12,8/18			6,2/22	7,6/28	3,5/36	2,2/34	2,2/36		
11	ГРУЗОПОДЪЕМНОСТЬ ПРИ НАИМЕНЬШЕМ ВЫЛЕТЕ, Т/ ВЫЛЕТ НАИМЕНЬШИЙ, М	104,5/3	60,8/3	76/3			60,8/3	43,2/3	31,3/4	23,7/5	18/5		
	ГРУЗОПОДЪЕМНОСТЬ ПРИ НАИБОЛЬШЕМ ВЫЛЕТЕ, Т/ ВЫЛЕТ НАИБОЛЬШИЙ, М	36,1/9	15,4/14	11,6/18			3/22	5,2/28	2,7/32	3,3/26	3/28		
20	ГРУЗОПОДЪЕМНОСТЬ ПРИ НАИМЕНЬШЕМ ВЫЛЕТЕ, Т/ ВЫЛЕТ НАИМЕНЬШИЙ, М	104,5/3	60,8/3	76/3			60,8/3	43,2/3	31,3/4	23,7/5	18/5		
	ГРУЗОПОДЪЕМНОСТЬ ПРИ НАИБОЛЬШЕМ ВЫЛЕТЕ, Т/ ВЫЛЕТ НАИБОЛЬШИЙ, М	30,4/9	11,9/14	9,1/18			4,1/18	3,7/28	2,8/28	3,8/22	3,3/24		

* T1 - ПЕРВАЯ СЕКЦИЯ, ВЫДВИГАЮЩАЯСЯ ИЗ КОРНЕВОЙ; T2 - ВТОРАЯ, ВЫДВИГАЮЩАЯСЯ ИЗ ПЕРВОЙ; T3 - ТРЕТЬЯ, ВЫДВИГАЮЩАЯСЯ ИЗ ВТОРОЙ; T4 - ЧЕТВЕРТАЯ, ВЫДВИГАЮЩАЯСЯ ИЗ ТРЕТЬЕЙ

КМК 5140 KRUPP

ГРУЗОПОДЪЕМНОСТЬ ТЕЛЕСКОПИЧЕСКОЙ СТРЕЛЫ
ПРОТИВОВЕС 30 Т; ОПОРНЫЙ КОНТУР 8,575 X 8,2 М; РАБОЧАЯ ЗОНА 360 ГРАД.

ВЫДВИЖЕНИЕ ТЕЛЕСКОПОВ*, %	ДЛИНА ТЕЛЕСКОПИЧЕСКОЙ СТРЕЛЫ, М												
	13**	13	17,5	22		26,5	31		40		44,5	49	
T1	0	0	0	100	0	0	100	100	0	100	0	100	100
T2	0	0	50	0	100	0	50	100	0	100	100	100	100
T3	0	0	0	0	0	50	0	0	100	50	100	75	100
T4	0	0	0	0	0	50	0	0	100	50	100	75	100
ВЫЛЕТ, М	ГРУЗОПОДЪЕМНОСТЬ, Т												
3	133***	104,5	60,8	76		60,8	43,2						
4	116***	96,9	60,8	76		60,8	43,2		31,3				
5	101,6	83,6	60,8	71,7		60,3	43,2		31,3		23,7		18
6	87,8	73,6	57	65		57	43,2		31,3		23,7		18
7	67,9	65,5	51,7	58,9		52,7	43,2		31,3		23,7		18
8	52,2	58,9	46,5	53,2		47,9	42,7		31,3		23,7		18
9	42,2	52,7	42,7	48,9		44,1	39,9		31,3		23,7		18
10			39,4	42,2		40,3	36,5		30,8		23,7		18
11			36,5	36,5		36,1	33,7		29,4		22,8		18
12			32,7	32,7		30,8	31,3		27,5		21,8		18
13			28,5	28,5		26,6	27		26,1		20,9		18
14			25,1	25,1		23,2	23,7		24,7		19,9		18
15				22,3		20,4	20,9		22,8		19,4		18
16				19,9		18,1	18,6		20,4		18,6		17,3
18				16,1		14,3	14,8		16,7		17,1		16
20						11,4	11,8		13,7		14,1		14,7

* T1 - ПЕРВАЯ СЕКЦИЯ, ВЫДВИГАЮЩАЯСЯ ИЗ КОРНЕВОЙ; T2 - ВТОРАЯ, ВЫДВИГАЮЩАЯСЯ ИЗ ПЕРВОЙ; T3 - ТРЕТЬЯ, ВЫДВИГАЮЩАЯСЯ ИЗ ВТОРОЙ; T4 - ЧЕТВЕРТАЯ, ВЫДВИГАЮЩАЯСЯ ИЗ ТРЕТЬЕЙ

** ТОЛЬКО ПРИ СТРЕЛЕ НАЗАД (В СЕКТОРЕ ± 90 ГРАД); ОПОРНЫЙ КОНТУР 8,575 X 5,42 М

*** ДЛЯ ГРУЗОВ МАССОЙ БОЛЕЕ 110 Т ТРЕБУЕТСЯ СПЕЦИАЛЬНАЯ ОСНАСТКА

КМК 5140 KRUPP

ГРУЗОПОДЪЕМНОСТЬ ТЕЛЕСКОПИЧЕСКОЙ СТРЕЛЫ
 ПРОТИВОВЕС 30 Т; ОПОРНЫЙ КОНТУР 8,575 X 8,2 М; РАБОЧАЯ ЗОНА 360 ГРАД.
 ПРОДОЛЖЕНИЕ

ВЫДВИЖЕНИЕ ТЕЛЕСКОПОВ*, %	ДЛИНА ТЕЛЕСКОПИЧЕСКОЙ СТРЕЛЫ, М												
	13	17,5	22			26,5		31		40		44,5	49
T1	0	0	100	0	0	100	100	0	100	0	100	100	100
T2	0	50	0	100	0	50	100	0	100	100	100	100	100
T3	0	0	0	0	50	0	0	100	50	100	75	100	100
T4	0	0	0	0	50	0	0	100	50	100	75	100	100
ВЫЛЕТ, М	ГРУЗОПОДЪЕМНОСТЬ, Т												
22						9,1	10,1		11,6		11,7		12,4
24							9,4		10,5		9,8		10,5
26							8,6		9,6		8,3		9
28							8		8,9		7		7,6
30									7,7		5,8		6,5
32									6,7		4,9		5,6
34									5,8		4		4,7
36									5,2		3,3		3,9
38											2,6		3,3
40											2		2,7
42													2,1
44													1,7

* T1 - ПЕРВАЯ СЕКЦИЯ, ВЫДВИГАЮЩАЯСЯ ИЗ КОРНЕВОЙ; T2 - ВТОРАЯ, ВЫДВИГАЮЩАЯСЯ ИЗ ПЕРВОЙ; T3 - ТРЕТЬЯ, ВЫДВИГАЮЩАЯСЯ ИЗ ВТОРОЙ; T4 - ЧЕТВЕРТАЯ, ВЫДВИГАЮЩАЯСЯ ИЗ ТРЕТЬЕЙ

**ГРУЗОПОДЪЕМНОСТЬ ТЕЛЕСКОПИЧЕСКОЙ СТРЕЛЫ
ПРОТИВОВЕС 45 Т; ОПОРНЫЙ КОНТУР 8,575 X 8,2 М; РАБОЧАЯ ЗОНА 360 ГРАД.**

ВЫДВИЖЕНИЕ ТЕЛЕСКОПОВ*, %	ДЛИНА ТЕЛЕСКОПИЧЕСКОЙ СТРЕЛЫ, М												
	13**	13	17,5	22		26,5	31		40		44,5	49	
T1	0	0	0	100	0	0	100	100	0	100	0	100	100
T2	0	0	50	0	100	0	50	100	0	100	100	100	100
T3	0	0	0	0	0	50	0	0	100	50	100	75	100
T4	0	0	0	0	0	50	0	0	100	50	100	75	100
ВЫЛЕТ, М	ГРУЗОПОДЪЕМНОСТЬ, Т												
3	133***	104,5	60,8	76		60,8	43,2						
4	118***	97,8	60,8	76		60,8	43,2		31,3				
5	101,6	85	60,8	71,7		60,3	43,2		31,3	23,7			18
6	90,2	74,5	57	65		57	43,2		31,3	23,7			18
7	79,3	66,5	51,7	58,9		52,7	43,2		31,3	23,7			18
8	68,4	59,8	46,5	53,2		47,9	42,7		31,3	23,7			18
9	55,5	54,1	42,7	48,9		44,1	39,9		31,3	23,7			18
10			39,4	44,6		40,3	36,5		30,8	23,7			18
11			36,5	41,3		37	33,7		29,4	22,8			18
12			33,7	38		34,2	31,3		27,5	21,8			18
13			31,8	34,6		31,8	28,9		26,1	20,9			18
14			29,9	30,8		29,4	27		24,7	19,9			18
15				28		27,5	25,1		23,2	19,4			18
16				26,1		24,7	23,2		21,8	18,6			17,3
18				21,8		19,9	20,4		19,4	17,2			16
20						16,4	16,9		17,2	16,1			14,7

* T1 - ПЕРВАЯ СЕКЦИЯ, ВЫДВИГАЮЩАЯСЯ ИЗ КОРНЕВОЙ; T2 - ВТОРАЯ, ВЫДВИГАЮЩАЯСЯ ИЗ ПЕРВОЙ; T3 - ТРЕТЬЯ, ВЫДВИГАЮЩАЯСЯ ИЗ ВТОРОЙ; T4 - ЧЕТВЕРТАЯ, ВЫДВИГАЮЩАЯСЯ ИЗ ТРЕТЬЕЙ

** ТОЛЬКО ПРИ СТРЕЛЕ НАЗАД (В СЕКТОРЕ ± 90 ГРАД); ОПОРНЫЙ КОНТУР 8,575 X 5,42 М

*** ДЛЯ ГРУЗОВ МАССОЙ БОЛЕЕ 110 Т ТРЕБУЕТСЯ СПЕЦИАЛЬНАЯ ОСНАСТКА

КМК 5140 KRUPP

ГРУЗОПОДЪЕМНОСТЬ ТЕЛЕСКОПИЧЕСКОЙ СТРЕЛЫ
ПРОТИВОВЕС 45 Т; ОПОРНЫЙ КОНТУР 8,575 X 8,2 М; РАБОЧАЯ ЗОНА 360 ГРАД.
ПРОДОЛЖЕНИЕ

ВЫДВИЖЕНИЕ ТЕЛЕСКОПОВ*, %	ДЛИНА ТЕЛЕСКОПИЧЕСКОЙ СТРЕЛЫ, М												
	13	17,5	22			26,5		31		40		44,5	49
T1	0	0	100	0	0	100	100	0	100	0	100	100	100
T2	0	50	0	100	0	50	100	0	100	100	100	100	100
T3	0	0	0	0	50	0	0	100	50	100	75	100	100
T4	0	0	0	0	50	0	0	100	50	100	75	100	100
ВЫЛЕТ, М	ГРУЗОПОДЪЕМНОСТЬ, Т												
22						13,5	14	15,6	14,9	13,6			
24							11,7	13,5	13,7	12,6			
26							9,8	11,5	11,9	11,6			
28							8	10	10,3	10,8			
30								8,6	9	9,6			
32								7,6	7,7	8,4			
34								7,1	6,8	7,4			
36								6,6	5,8	6,5			
38										5,1	5,7		
40										4,3	5		
42											4,3		
44											3,8		

* T1 - ПЕРВАЯ СЕКЦИЯ, ВЫДВИГАЮЩАЯСЯ ИЗ КОРНЕВОЙ; T2 - ВТОРАЯ, ВЫДВИГАЮЩАЯСЯ ИЗ ПЕРВОЙ; T3 - ТРЕТЬЯ, ВЫДВИГАЮЩАЯСЯ ИЗ ВТОРОЙ; T4 - ЧЕТВЕРТАЯ, ВЫДВИГАЮЩАЯСЯ ИЗ ТРЕТЬЕЙ

ГРУЗОПОДЪЕМНОСТЬ ТЕЛЕСКОПИЧЕСКОЙ СТРЕЛЫ ДЛИНОЙ 49 М С ОТКИДНЫМИ ГУСЬКАМИ 10 И 18 М
ПРОТИВОВЕС 30 Т; ОПОРНЫЙ КОНТУР 8,575 X 8,2 М; РАБОЧАЯ ЗОНА 360 ГРАД.

ВЫЛЕТ, М	ГУСЕК 10 М			ГУСЕК 18 М			ВЫЛЕТ, М	ГУСЕК 10 М			ГУСЕК 18 М		
	0°	15°	30°	0°	16°	30°		0°	16°	30°	0°	16°	30°
	ГРУЗОПОДЪЕМНОСТЬ, Т							ГРУЗОПОДЪЕМНОСТЬ, Т					
6	10,4						28	8,1	7,7	7,5	6,5	5,7	5,3
7	10,4						30	7	7,4	7,1	6,1	5,4	5,1
8	10,4			6,6			32	5,9	6,3	6,6	5,7	5,2	4,9
9	10,4			6,6			34	5,1	5,5	5,7	5,5	5	4,7
10	10,4	10,4		6,6			36	4,3	4,6	4,9	4,9	4,7	4,5
11	10,4	10,4		6,6			38	3,7	3,9	4,1	4,2	4,5	4,3
12	10,4	10,4	10,4	6,6			40	3,1	3,3	3,5	3,7	4,1	4,2
13	10,4	10,4	10,4	6,6	7		42	2,5	2,7	2,9	3,1	3,6	3,9
14	10,4	10,3	10,4	6,6	7		44	2	2,2	2,3	2,6	3	3,4
15	10,3	10,2	10,1	6,6	7		46	1,7	1,8	1,9	2,1	2,5	2,8
16	10,2	10,1	9,8	6,6	7		48	1,2	1,4	1,4	1,8	2,1	2,3
18	10	9,9	9,4	6,6	7	6,9	50	0,9	1	1	1,4	1,7	1,9
20	9,9	9,5	8,9	6,6	7	6,6	52				1,1	1,4	1,5
22	9,6	9	8,5	6,6	6,9	6,2	54				0,7	1	1,1
24	9,3	8,6	8,1	6,6	6,5	5,8	56						0,7
26	8,8	8,1	7,7	6,6	6,1	5,5							

ГРУЗОПОДЪЕМНОСТЬ ТЕЛЕСКОПИЧЕСКОЙ СТРЕЛЫ ДЛИНОЙ 49 М С ОТКИДНЫМИ ГУСЬКАМИ 10 И 18 М
ПРОТИВОВЕС 45 Т; ОПОРНЫЙ КОНТУР 8,575 X 8,2 М; РАБОЧАЯ ЗОНА 360 ГРАД.

ВЫЛЕТ, М	ГУСЕК 10 М			ГУСЕК 18 М			ВЫЛЕТ, М	ГУСЕК 10 М			ГУСЕК 18 М		
	0°	15°	30°	0°	16°	30°		0°	16°	30°	0°	16°	30°
	ГРУЗОПОДЪЕМНОСТЬ, Т							ГРУЗОПОДЪЕМНОСТЬ, Т					
6	10,4						30	7,7	7,4	7,1	6,1	5,4	5,1
7	10,4						32	7,4	7,1	6,9	5,7	5,2	4,9
8	10,4			6,6			34	6,9	6,7	6,6	5,5	5	4,7
9	10,4			6,6			36	6,5	6,3	6,2	5,1	4,7	4,5
10	10,4	10,4		6,6			38	6	5,9	5,9	4,9	4,5	4,3
11	10,4	10,4		6,6			40	5,4	5,6	5,6	4,7	4,3	4,2
12	10,4	10,4	10,4	6,6			42	4,7	4,9	5,1	4,4	4,2	4
13	10,4	10,4	10,4	6,6	7		44	4,1	4,3	4,4	4,2	4	3,9
14	10,4	10,3	10,4	6,6	7		46	3,6	3,8	3,8	4	3,9	3,8
15	10,3	10,2	10,1	6,6	7		48	3,1	3,2	3,3	3,7	3,8	3,7
16	10,2	10,1	9,8	6,6	7		50	2,6	2,8	2,8	3,2	3,5	3,6
18	10	9,9	9,4	6,6	7	6,9	52	2,2	2,3	2,3	2,8	3,1	3,2
20	9,9	9,5	8,9	6,6	7	6,6	54	1,9	1,9	1,9	2,4	2,6	2,8
22	9,6	9	8,5	6,6	6,9	6,2	56				2	2,2	2,3
24	9,3	8,6	8,1	6,6	6,5	5,8	58				1,8	1,9	1,9
26	8,8	8,1	7,7	6,6	6,1	5,5	60				1,5	1,6	1,6
28	8,2	7,7	7,5	6,5	5,7	5,3	62				1,2	1,2	1,1

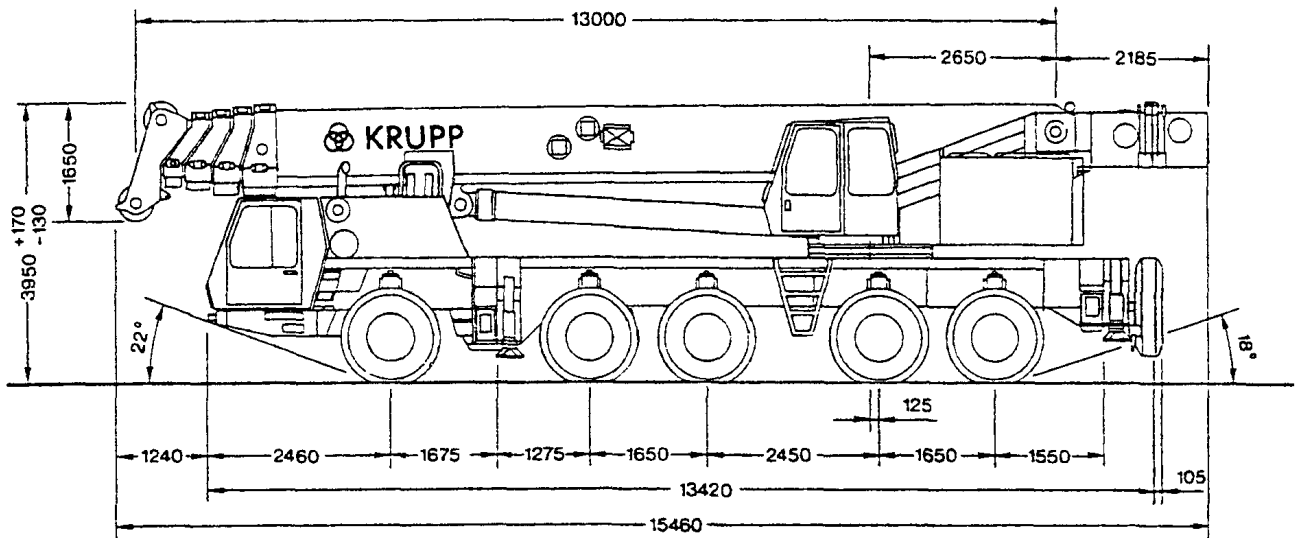

* - расстояние от оси вращения до оси пяты стрелы

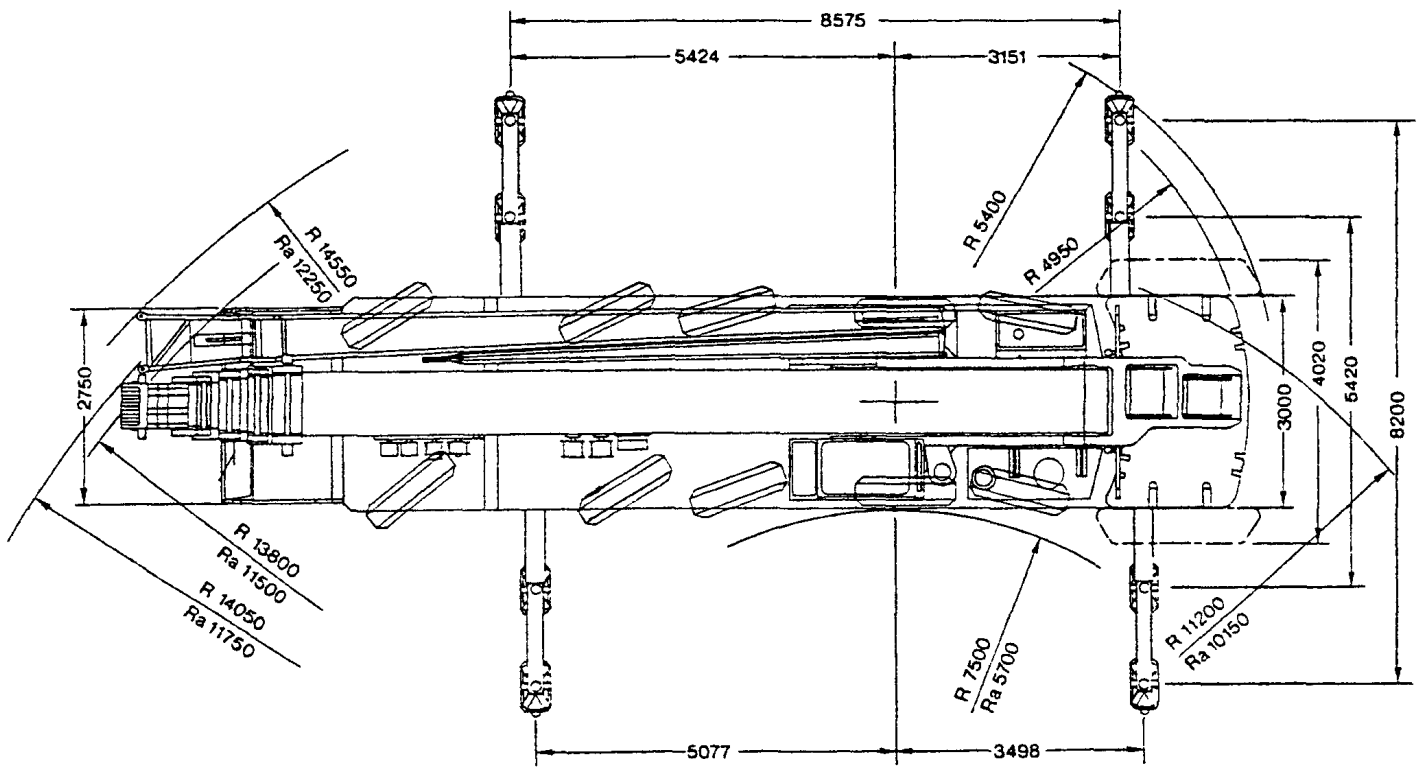

Ra - радиусы при всех управляемых колесах

Рис. 24. Кран КМК 5140



Рис. 25. Грузовая характеристика крана КМК 5140 KRUPP с телескопической стрелой 13...49 м и откидными гуськами 10 и 18 м

Масса противовеса 45 т Опорный контур 5,077x8,2 м

Угол поворота 360°

Грузовая характеристика с гуськом дана при угле наклона гуська к продольной оси стрелы 0°

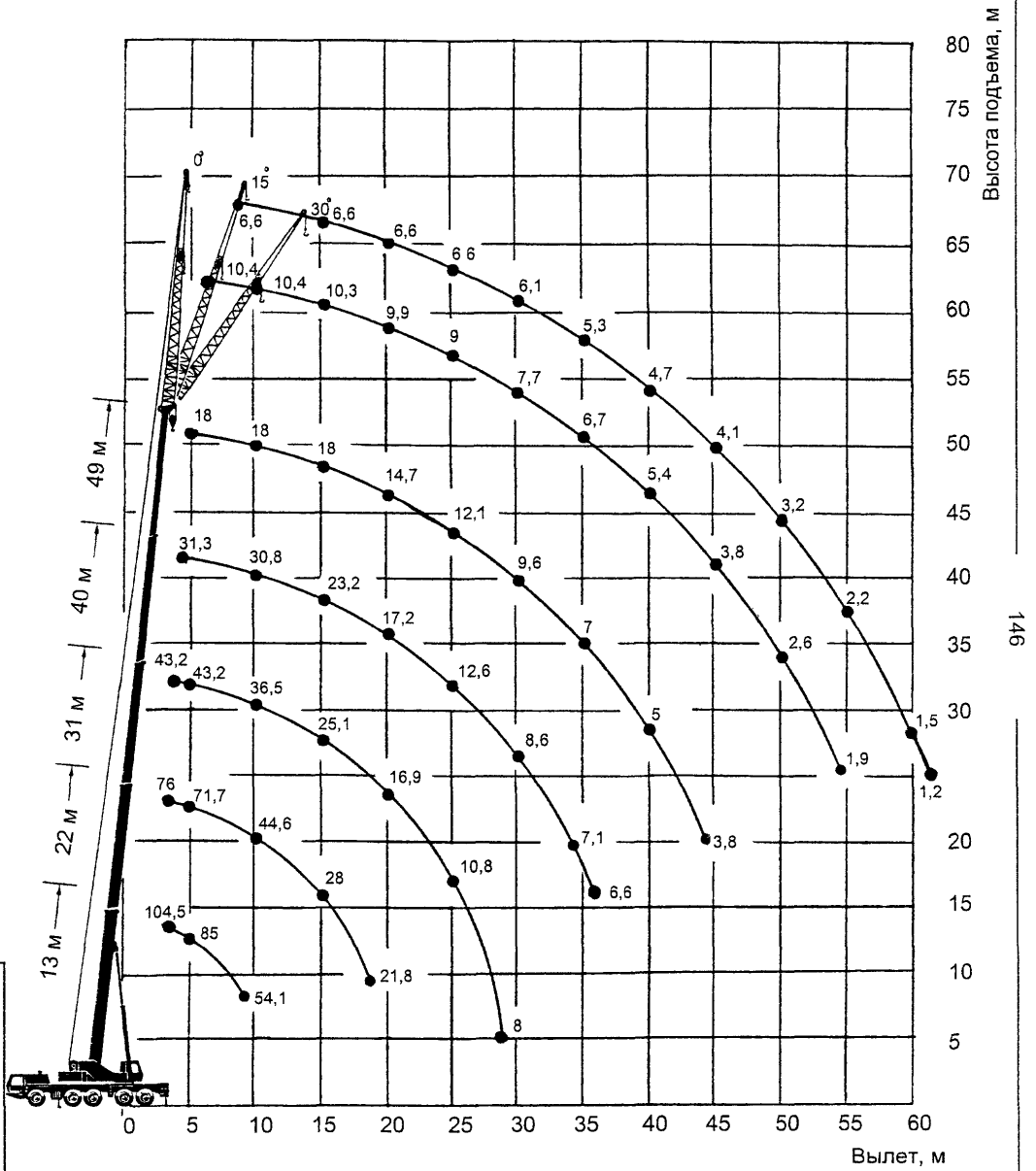
12. ТЕХНИЧЕСКАЯ ХАРАКТЕРИСТИКА КРАНА КМК 6160 KRUPP

ТИП КРАНА	СТРЕЛОВОЙ САМОХОДНЫЙ НА ШАССИ АВТОМОБИЛЬНОГО ТИПА	ВЫСОТА ПОДЪЕМА, М: НАИБОЛЬШАЯ (ПРИ НАИБОЛЬШЕЙ ГРУЗОПОДЪЕМНОСТИ) НА ГЛАВНОЙ СТРЕЛЕ* НАИБОЛЬШАЯ С ГУСЬКОМ 11/20 М**	16,5 72/81
ТИП ПРИВОДА: ШАССИ	ОТ ДВИГАТЕЛЯ, РАСПОЛОЖЕННОГО НА ШАССИ	ВЫЛЕТ (ПРИ НАИБОЛЬШЕЙ ГРУЗОПОДЪЕМНОСТИ), М: ГЛАВНЫЙ ПОДЪЕМ ВСПОМОГАТЕЛЬНЫЙ ПОДЪЕМ	3 8
КРАНОВЫХ МЕХАНИЗМОВ	ДИЗЕЛЬ-ГИДРАВЛИЧЕСКИЙ ОТ ДВИГАТЕЛЯ, РАСПОЛОЖЕННОГО НА ПОВОРОТНОЙ ПЛАТФОРМЕ	ЗАДНИЙ ГАБАРИТ, М	5,76
ВЫНОСНЫХ ОПОР	ГИДРАВЛИЧЕСКИЙ	ДОПУСТИМЫЙ УКЛОН МЕСТА УСТАНОВКИ КРАНА, ГРАД.	3
ДОПУСТИМАЯ СКОРОСТЬ ВЕТРА ДЛЯ РАБОЧЕГО СОСТОЯНИЯ КРАНА, М/С	14	СКОРОСТЬ ПОДЪЕМА ГРУЗА, М/МИН: ГЛАВНЫЙ ПОДЪЕМ ВСПОМОГАТЕЛЬНЫЙ ПОДЪЕМ	0...130 0...130
ТИП РАБОЧЕГО ОБОРУДОВАНИЯ КРАНА	ТЕЛЕСКОПИЧЕСКАЯ СТРЕЛА КОРОБЧАТОГО СЕЧЕНИЯ С ОТКИДНЫМ ГУСЬКОМ РЕШЕТЧАТОЙ КОНСТРУКЦИИ	ВРЕМЯ ПОЛНОГО ИЗМЕНЕНИЯ ВЫЛЕТА (ИЗМЕНЕНИЯ УГЛА НАКЛОНА СТРЕЛЫ ОТ -1,2 ДО +85 ГРАД.), С	90
РАБОЧЕЕ ОБОРУДОВАНИЕ КРАНА: ГЛАВНАЯ СТРЕЛА	ТЕЛЕСКОПИЧЕСКАЯ С ЧЕТЫРЬМА ВЫДВИЖНЫМИ СЕКЦИЯМИ И ОТКИДНЫМ ГУСЬКОМ	ЧАСТОТА ВРАЩЕНИЯ ПОВОРОТНОЙ ПЛАТФОРМЫ, ОБ/МИН	0...1,6
НАИБОЛЬШАЯ ДЛИНА СТРЕЛЫ, М	60	УГОЛ ПОВОРОТА, ГРАД.	360
ДЛИНА ГУСЬКА, М	11/20	ОГРАНИЧЕНИЕ ОДНОВРЕМЕННОСТИ ВЫПОЛНЕНИЯ РАБОЧИХ ОПЕРАЦИЙ	НЕТ
ТИП ПОДВЕСКИ СТРЕЛЫ	ЖЕСТКАЯ	* ВСЕ ТЕЛЕСКОПИЧЕСКИЕ СЕКЦИИ ВДВИНУТЫ В ГЛАВНУЮ (КОРНЕВУЮ) СЕКЦИЮ СТРЕЛЫ, ДЛИНА СТРЕЛЫ 15,7 М ** ВСЕ ТЕЛЕСКОПИЧЕСКИЕ СЕКЦИИ ВЫДВИНУТЫ ИЗ ГЛАВНОЙ (КОРНЕВОЙ) СЕКЦИИ СТРЕЛЫ, ДЛИНА СТРЕЛЫ 60 М	
ГРУЗОПОДЪЕМНОСТЬ НАИБОЛЬШАЯ, Т*: ГЛАВНЫЙ ПОДЪЕМ (СТРЕЛА НАЗАД) ВСПОМОГАТЕЛЬНЫЙ ПОДЪЕМ (СТРЕЛА НАЗАД)	152** 20,7**		

* ГРУЗОПОДЪЕМНОСТЬ = МАССА ГРУЗА + МАССА КРЮКОВОЙ ОБОЙМЫ + МАССА СТРОПОВОЧНЫХ УСТРОЙСТВ

** С ПРОТИВОВЕСАМИ МАССОЙ 26 И 40 Т

КМК 6160 KRUPP

ОГРАНИЧИТЕЛЬ
ГРУЗОПОДЪЕМНОСТИ

ЭЛЕКТРОННЫЙ С АВТОМАТИЧЕСКИМ
ОТКЛЮЧЕНИЕМ И ЦИФРОВЫМ УКА-
ЗАТЕЛЕМ ФАКТИЧЕСКОЙ И
ДОПУСТИМОЙ НАГРУЗОК, ВЫЛЕТА
СТРЕЛЫ В РАЗЛИЧНЫХ РАБОЧИХ
ПОЛОЖЕНИЯХ

ПЕРЕМЕЩЕНИЕ КРАНА
С ГРУЗОМ НА КРЮКЕ

НЕ РАЗРЕШАЕТСЯ

ПРИВОДНЫЕ ДВИГАТЕЛИ:

ДВИГАТЕЛЬ ШАССИ:

ТИП

ДИЗЕЛЬНЫЙ

МОЩНОСТЬ, КВТ

406

ДВИГАТЕЛЬ КРАНОВОЙ УСТАНОВКИ:

ТИП

ДИЗЕЛЬНЫЙ

МОЩНОСТЬ, КВТ

213

НАИБОЛЬШАЯ НАГРУЗКА НА ОСЬ В
ТРАНСПОРТНОМ ПОЛОЖЕНИИ (ПРИ
ДВИЖЕНИИ НА РОВНОМ УЧАСТКЕ), Т

6 X 12

НАИБОЛЬШАЯ НАГРУЗКА НА ОСЬ, Т

13,8

НАИБОЛЬШАЯ СКОРОСТЬ ПЕРЕДВИЖЕНИЯ КРАНА, КМ/Ч:

ПО ШОССЕ

67

НА МЕСТНОСТИ

39

НАИБОЛЬШИЙ УКЛОН, ПРЕОДОЛЕВАЕМЫЙ КРАНОМ
В ТРАНСПОРТНОМ ПОЛОЖЕНИИ, %

47

РАЗМЕРЫ ОПОРНОГО КОНТУРА КРАНА, М:

ПРОДОЛЬНЫЙ

8,575

ПОПЕРЕЧНЫЙ

8,2

МАССА КРАНА, Т

60

МАССА КРЮКОВОЙ ПОДВЕСКИ

ГРУЗОПОДЪЕМ- НОСТЬ КРЮКОВОЙ ОБОЙМЫ, Т	КОЛИЧЕСТВО БЛОКОВ В КРЮКОВОЙ ОБОЙМЕ	МАССА КРЮКОВОЙ ОБОЙМЫ, Т
100	5	1,5
63	3	1
30	1	0,6

ТРОСЫ

ДИАМЕТР ТРОСА, ММ	ГРУЗОПОДЪЕМ- НОСТЬ ТРОСА НАИБОЛЬШАЯ, Т	ДЛИНА ТРОСА, М	
		ГЛАВНЫЙ ПОДЪЕМ	ВСПОМОГАТЕЛЬ- НЫЙ ПОДЪЕМ
24	9,9	280	280

ПРОТИВОВЕСЫ

МАССА, Т	26, 40, 60
----------	------------

КМК 6160 KRUPP

МЕРЫ БЕЗОПАСНОСТИ

1. ПРИ ВЫДВИЖЕНИИ ТЕЛЕСКОПИЧЕСКОЙ СТРЕЛЫ СЛЕДУЕТ СТРОГО ПРИДЕРЖИВАТЬСЯ ЗНАЧЕНИЙ ПАРАМЕТРОВ И УСЛОВИЙ, ПРИВЕДЕННЫХ В ТАБЛИЦАХ ГРУЗОПОДЪЕМНОСТИ
2. ДАННЫЕ ТАБЛИЦ ГРУЗОПОДЪЕМНОСТИ ДЕЙСТВИТЕЛЬНЫ ПРИ ГОРИЗОНТАЛЬНОЙ УСТАНОВКЕ КРАНА НА ВЫНОСНЫЕ ОПОРЫ
3. ВРАЩЕНИЕ ПОВОРОТНОЙ ПЛАТФОРМЫ РАЗРЕШАЕТСЯ ТОЛЬКО ПРИ УСТАНОВКЕ КРАНА НА ВЫНОСНЫЕ ОПОРЫ. В ПРОТИВНОМ СЛУЧАЕ ВОЗМОЖНО ОПРОКИДЫВАНИЕ КРАНА
4. ВЫДВИНУТУЮ СТРЕЛУ НЕ РАЗРЕШАЕТСЯ ОПУСКАТЬ В ГОРИЗОНТАЛЬНОЕ ПОЛОЖЕНИЕ (ДАЖЕ БЕЗ ГРУЗА) ВО ИЗБЕЖАНИЕ ОПРОКИДЫВАНИЯ КРАНА
5. ГРУЗОПОДЪЕМНОСТЬ В ТАБЛИЦАХ УКАЗАНА В МЕТРИЧЕСКИХ ТОННАХ. ПРИ ДИНАМИЧЕСКИХ НАГРУЗКАХ И СИЛЬНОМ ВЕТРЕ НЕОБХОДИМО СНИЖАТЬ ГРУЗОПОДЪЕМНОСТЬ ОТНОСИТЕЛЬНО ТАБЛИЧНЫХ ЗНАЧЕНИЙ
6. ЗНАЧЕНИЯ ГРУЗОПОДЪЕМНОСТИ НА ТЕЛЕСКОПИЧЕСКОЙ СТРЕЛЕ ПРИВЕДЕНЫ БЕЗ УЧЕТА МАССЫ ГУСЬКА
7. ВСЕ ТАБЛИЧНЫЕ И ГРАФИЧЕСКИЕ ЗНАЧЕНИЯ ВЫЛЕТА (И ВЫСОТЫ ПОДЪЕМА) ПРИВЕДЕНЫ БЕЗ УЧЕТА ПРОГИБА СТРЕЛЫ

ГРУЗОПОДЪЕМНОСТЬ ТЕЛЕСКОПИЧЕСКОЙ СТРЕЛЫ
ПРОТИВОВЕС 60 Т; ОПОРНЫЙ КОНТУР 8,65 X 8,6 М; РАБОЧАЯ ЗОНА 360 ГРАД.

ВЫДВИЖЕНИЕ ТЕЛЕСКОПОВ*, %	ДЛИНА ТЕЛЕСКОПИЧЕСКОЙ СТРЕЛЫ, М									
	15,7**	15,7	21,2	26,8	32,3	37,8	43,4	48,9	54,5	60
T1	0	0	50	50	100	100	100	100	100	100
T2	0	0	0	50	50	100	100	100	100	100
T3	0	0	0	0	0	0	50	100	100	100
T4	0	0	0	0	0	0	0	0	50	100
ВЫЛЕТ, М	ГРУЗОПОДЪЕМНОСТЬ, Т									
3	152***	142,5	104,5							
4	128***	121,6	104,5	90,2	61,7					
5	111,1***	104,5	92,1	83,6	59,3	42,7				
6	98,8***	90,7	80,7	75,5	53,6	42,7	35,6			
7	79,3***	80,2	71,2	68,4	48,9	40,8	35,6	28,5		
8	87,4***	71,2	63,6	62,2	44,6	37,5	33,7	28,5	21,8	
9	64,1	64,1	57,4	57	40,8	34,2	31,3	28	21,8	17,1
10	58,4	58,4	52,2	52,7	37,5	31,8	28,9	26,1	21,8	17,1
12	43,2	43,2	43,7	44,1	32,3	27	24,7	22,8	20,4	17,1
14			36,5	37,5	28	23,2	21,3	19,9	18,2	16
16			30,8	31,8	24,7	20,4	18,9	17,2	16,1	14,5
18			21,8	26,6	21,8	18	16,6	15,2	14,3	13,1
20				22,3	19	16	14,8	13,4	12,7	11,8
22				19	17	14,4	13,2	11,9	11,3	10,7
24					15,1	13	11,7	10,7	10	9,6
26					13,3	11,7	10,5	9,6	8,9	8,7

* T1 - ПЕРВАЯ СЕКЦИЯ, ВЫДВИГАЮЩАЯСЯ ИЗ КОРНЕВОЙ; T2 - ВТОРАЯ, ВЫДВИГАЮЩАЯСЯ ИЗ ПЕРВОЙ; T3 - ТРЕТЬЯ, ВЫДВИГАЮЩАЯСЯ ИЗ ВТОРОЙ; T4 - ЧЕТВЕРТАЯ, ВЫДВИГАЮЩАЯСЯ ИЗ ТРЕТЬЕЙ

** ТОЛЬКО ПРИ СТРЕЛЕ НАЗАД

*** ТРЕБУЕТСЯ СПЕЦИАЛЬНАЯ ОСНАСТКА

ДЛЯ ГРУЗОВ МАССОЙ БОЛЕЕ 125 Т ТРЕБУЮТСЯ ДОПОЛНИТЕЛЬНЫЕ БЛОКИ;

ОПОРНЫЙ КОНТУР 8,65 X 6,3 ТОЛЬКО ПРИ ДЛИНЕ СТРЕЛЫ 15,7 М

КМК 6160 KRUPP

ГРУЗОПОДЪЕМНОСТЬ ТЕЛЕСКОПИЧЕСКОЙ СТРЕЛЫ
ПРОТИВОВЕС 60 Т; ОПОРНЫЙ КОНТУР 8,65 X 8,6 М; РАБОЧАЯ ЗОНА 360 ГРАД.
ПРОДОЛЖЕНИЕ

ВЫДВИЖЕНИЕ ТЕЛЕСКОПОВ*, %	ДЛИНА ТЕЛЕСКОПИЧЕСКОЙ СТРЕЛЫ, М								
	15,7	21,2	26,8	32,3	37,8	43,4	48,9	54,5	60
T1	0	50	50	100	100	100	100	100	100
T2	0	0	50	50	100	100	100	100	100
T3	0	0	0	0	0	50	100	100	100
T4	0	0	0	0	0	0	0	50	100
ВЫЛЕТ, М	ГРУЗОПОДЪЕМНОСТЬ, Т								
28				11,3	10,6	9,3	8,6	7,9	7,8
30					9,4	8,2	7,7	7,1	7,1
32					7,9	7,2	7	6,4	6,4
34					5,7	6,4	6,3	5,7	5,7
36						5,8	5,7	5,2	5,3
38						5,3	5,1	4,7	4,8
40							4,6	4,3	4,3
42							4,1	3,9	3,9
44							3,5	3,6	3,6
46								3,2	3,3
48								2,8	3
50								2	2,8
52									2,5
54									2,2

* T1 - ПЕРВАЯ СЕКЦИЯ, ВЫДВИГАЮЩАЯСЯ ИЗ КОРНЕВОЙ; T2 - ВТОРАЯ, ВЫДВИГАЮЩАЯСЯ ИЗ ПЕРВОЙ; T3 - ТРЕТЬЯ, ВЫДВИГАЮЩАЯСЯ ИЗ ВТОРОЙ; T4 - ЧЕТВЕРТАЯ, ВЫДВИГАЮЩАЯСЯ ИЗ ТРЕТЬЕЙ

**ГРУЗОПОДЪЕМНОСТЬ ТЕЛЕСКОПИЧЕСКОЙ СТРЕЛЫ
ПРОТИВОВЕС 40 Т; ОПОРНЫЙ КОНТУР 8,65 X 8,6 М; РАБОЧАЯ ЗОНА 360 ГРАД.**

ВЫДВИЖЕНИЕ ТЕЛЕСКОПОВ*, %	ДЛИНА ТЕЛЕСКОПИЧЕСКОЙ СТРЕЛЫ, М								
	15,7	21,2	26,8	32,3	37,8	43,4	48,9	54,5	60
T1	0	50	50	100	100	100	100	100	100
T2	0	0	50	50	100	100	100	100	100
T3	0	0	0	0	0	50	100	100	100
T4	0	0	0	0	0	0	0	50	100
ВЫЛЕТ, М	ГРУЗОПОДЪЕМНОСТЬ, Т								
3	140**	104,5							
4	117,8**	104,5	90,2	61,7					
5	100,7**	90,2	83,6	59,3	42,7				
6	87,8**	78,8	75,5	53,6	42,7	35,6			
7	77,4**	69,8	68,4	48,9	40,8	35,6	28,5		
8	66**	62,7	62,2	44,6	37,5	33,7	28,5	21,8	
9	57	56	56,5	40,8	34,2	31,3	28	21,8	17,1
10	51,3	50,3	50,8	37,5	31,8	28,9	26,1	21,8	17,1
12	39,9	38,9	39,9	32,3	27	24,7	22,8	20,4	17,1
14		30,8	31,8	28	23,2	21,3	19,9	18,2	16
16		25,1	26,1	24,7	20,4	18,9	17,2	16,1	14,5
18		20,9	21,3	20,9	18	16,6	15,2	14,3	13,1
20			17,8	17,1	16	14,8	13,4	12,7	11,8
22			14,7	14,1	13,9	13,2	11,9	11,3	10,7
24				11,4	11,3	11,7	10,7	10	9,6
26				9,4	9,2	10,1	9,6	8,9	8,7

* T1 - ПЕРВАЯ СЕКЦИЯ, ВЫДВИГАЮЩАЯСЯ ИЗ КОРНЕВОЙ; T2 - ВТОРАЯ, ВЫДВИГАЮЩАЯСЯ ИЗ ПЕРВОЙ; T3 - ТРЕТЬЯ, ВЫДВИГАЮЩАЯСЯ ИЗ ВТОРОЙ; T4 - ЧЕТВЕРТАЯ, ВЫДВИГАЮЩАЯСЯ ИЗ ТРЕТЬЕЙ

** ОПОРНЫЙ КОНТУР 8,65 X 6,3 М

ДЛЯ ГРУЗОВ МАССОЙ БОЛЕЕ 125 Т ТРЕБУЮТСЯ ДОПОЛНИТЕЛЬНЫЕ БЛОКИ

КМК 6160 KRUPP

ГРУЗОПОДЪЕМНОСТЬ ТЕЛЕСКОПИЧЕСКОЙ СТРЕЛЫ
ПРОТИВОВЕС 40 Т; ОПОРНЫЙ КОНТУР 8,65 X 8,6 М; РАБОЧАЯ ЗОНА 360 ГРАД.
ПРОДОЛЖЕНИЕ

ВЫДВИЖЕНИЕ ТЕЛЕСКОПОВ*, %	ДЛИНА ТЕЛЕСКОПИЧЕСКОЙ СТРЕЛЫ, М								
	15,7	21,2	26,8	32,3	37,8	43,4	48,9	54,5	60
T1	0	50	50	100	100	100	100	100	100
T2	0	0	50	50	100	100	100	100	100
T3	0	0	0	0	0	50	100	100	100
T4	0	0	0	0	0	0	0	50	100
ВЫЛЕТ, М	ГРУЗОПОДЪЕМНОСТЬ, Т								
28				7,6	7,5	8,3	8,6	7,9	7,8
30					6	6,9	7,6	7,1	7,1
32					4,8	5,6	6,2	6,4	6,4
34					3,7	4,5	5,2	5,7	5,7
36						3,6	4,2	5,1	5,3
38						2,8	3,4	4,2	4,8
40							2,6	3,5	4,1
42							1,9	2,8	3,5
44							1,4	2,2	2,9
46								1,7	2,3
48								1,2	1,9
50									1,4
52									1

* T1 - ПЕРВАЯ СЕКЦИЯ, ВЫДВИГАЮЩАЯСЯ ИЗ КОРНЕВОЙ; T2 - ВТОРАЯ, ВЫДВИГАЮЩАЯСЯ ИЗ ПЕРВОЙ; T3 - ТРЕТЬЯ, ВЫДВИГАЮЩАЯСЯ ИЗ ВТОРОЙ; T4 - ЧЕТВЕРТАЯ, ВЫДВИГАЮЩАЯСЯ ИЗ ТРЕТЬЕЙ

ГРУЗОПОДЪЕМНОСТЬ ТЕЛЕСКОПИЧЕСКОЙ СТРЕЛЫ
ПРОТИВОВЕС 26 Т; ОПОРНЫЙ КОНТУР 8,65 X 8,6 М; РАБОЧАЯ ЗОНА 360 ГРАД.

ВЫДВИЖЕНИЕ ТЕЛЕСКОПОВ*, %	ДЛИНА ТЕЛЕСКОПИЧЕСКОЙ СТРЕЛЫ, М								
	15,7	21,2	26,8	32,3	37,8	43,4	48,9	54,5	60
T1	0	50	50	100	100	100	100	100	100
T2	0	0	50	50	100	100	100	100	100
T3	0	0	0	0	0	50	100	100	100
T4	0	0	0	0	0	0	0	50	100
ВЫЛЕТ, М	ГРУЗОПОДЪЕМНОСТЬ, Т								
3	136,8**	104,5							
4	114,9**	102,6	90,2	61,7					
5	98,8**	88,8	83,6	59,3	42,7				
6	84**	77,9	75,5	53,6	42,7	35,6			
7	69,8	68,8	68,4	48,9	40,8	35,6	28,5		
8	60,8	59,3	60,3	44,6	37,5	33,7	28,5	21,8	
9	51,7	50,8	51,7	40,8	34,2	31,3	28	21,8	17,1
10	45,1	43,7	44,6	37,5	31,8	28,9	26,1	21,8	17,1
12	34,6	33,7	34,6	32,3	27	24,7	22,8	20,4	17,1
14		26,1	27,5	26,6	23,2	21,3	19,9	18,2	16
16		19,4	20,4	19,4	19,4	18,9	17,2	16,1	14,5
18		14,9	15,6	15	14,8	15,8	15,2	14,3	13,1
20			12,1	11,5	11,4	12,3	13,1	12,7	11,8
22			9,5	8,9	8,7	9,6	10,4	11,3	10,7
24				6,9	6,7	7,6	8,3	9,2	9,6
26				5,5	5	5,9	6,6	7,5	8,3
28				3,8	3,7	4,5	5,2	6	6,8
30					2,5	3,4	4	4,9	5,7
32						2,3	3	3,8	4,6
34							2,1	3	3,7
36								2,2	2,9
38									2,2

* T1 - ПЕРВАЯ СЕКЦИЯ, ВЫДВИГАЮЩАЯСЯ ИЗ КОРНЕВОЙ; T2 - ВТОРАЯ, ВЫДВИГАЮЩАЯСЯ ИЗ ПЕРВОЙ; T3 - ТРЕТЬЯ, ВЫДВИГАЮЩАЯСЯ ИЗ ВТОРОЙ; T4 - ЧЕТВЕРТАЯ, ВЫДВИГАЮЩАЯСЯ ИЗ ТРЕТЬЕЙ

** ОПОРНЫЙ КОНТУР 8,65 X 6,3 М

ДЛЯ ГРУЗОВ МАССОЙ БОЛЕЕ 125 Т ТРЕБУЮТСЯ ДОПОЛНИТЕЛЬНЫЕ БЛОКИ

КМК 6160 KRUPP

ГРУЗОПОДЪЕМНОСТЬ ТЕЛЕСКОПИЧЕСКОЙ СТРЕЛЫ С ОТКИДНЫМИ ГУСЬКАМИ 11 И 20 М
ПРОТИВОВЕС 40 Т; ОПОРНЫЙ КОНТУР 8,65 X 8,6 М; РАБОЧАЯ ЗОНА 360 ГРАД.

ВЫДВИЖЕНИЕ ТЕЛЕСКОПОВ*, %	ДЛИНА ТЕЛЕСКОПИЧЕСКОЙ СТРЕЛЫ, М															
	43,4	48,9	54,5	60	43,4	48,9	54,5	60	43,4	48,9	54,5	60	43,4	48,9	54,5	60
T1	100	100	100	100	100	100	100	100	100	100	100	100	100	100	100	100
T2	100	100	100	100	100	100	100	100	100	100	100	100	100	100	100	100
T3	50	100	100	100	50	100	100	100	50	100	100	100	50	100	100	100
T4	0	0	50	100	0	0	50	100	0	0	50	100	0	0	50	100
ВЫЛЕТ, М	ГУСЕК 11 М; 0°**				ГУСЕК 11 М; 15°**				ГУСЕК 20 М; 0°**				ГУСЕК 20 М; 15°**			
	ГРУЗОПОДЪЕМНОСТЬ, Т															
8	20,7															
9	20,7								12,9							
10	20,5	15,9	12,3						12,9	11						
11	19,4	15,9	12,3		16,3				12,9	11						
12	18,4	15,8	12,3	9,5	15,7	13,4			12,5	11	8,3					
13	18,3	15,1	12,2	9,5	15,1	13,4			12,2	11	8,3	5,9				
14	16,4	14,3	11,8	9,5	14,5	13,4	11,7		11,8	10,9	8,3	5,9				
15	15,4	13,6	11,4	9,5	13,8	13,2	11,4	8,5	11,4	10,6	8,3	5,9	8,6			
16	14,6	12,9	11	9,5	13,3	12,5	11,1	8,5	11,1	10,2	8,3	5,9	8,4			
18	12,9	11,5	10,1	8,8	12,1	11,4	10,3	8,3	10,3	9,5	8	5,9	8	7,7		
20	11,4	10,2	9,3	8	11	10,2	9,5	7,7	9,5	8,8	7,6	5,9	7,6	7,5	7	
22	10	9	8,4	7,4	9,9	9,2	8,6	7,2	8,8	8	7,1	5,7	7,3	7,1	6,7	5,7
24	8,8	7,9	7,6	6,7	8,9	8,2	7,8	6,7	8	7,3	6,5	5,4	6,9	6,7	6,3	5,4
26	7,6	6,9	6,7	6,1	7,9	7,3	7	6,1	7,3	6,6	6	5	6,5	6,3	5,9	5

* T1 - ПЕРВАЯ СЕКЦИЯ, ВЫДВИГАЮЩАЯСЯ ИЗ КОРНЕВОЙ; T2 - ВТОРАЯ, ВЫДВИГАЮЩАЯСЯ ИЗ ПЕРВОЙ; T3 - ТРЕТЬЯ, ВЫДВИГАЮЩАЯСЯ ИЗ ВТОРОЙ; T4 - ЧЕТВЕРТАЯ, ВЫДВИГАЮЩАЯСЯ ИЗ ТРЕТЬЕЙ
** 0° И 15° - УГЛЫ НАКЛОНА ГУСЬКА К ОСИ СТРЕЛЫ

ГРУЗОПОДЪЕМНОСТЬ ТЕЛЕСКОПИЧЕСКОЙ СТРЕЛЫ С ОТКИДНЫМИ ГУСЬКАМИ 11 И 20 М
ПРОТИВОВЕС 40 Т; ОПОРНЫЙ КОНТУР 8,65 X 8,6 М; РАБОЧАЯ ЗОНА 360 ГРАД.

ПРОДОЛЖЕНИЕ

ВЫДВИЖЕНИЕ ТЕЛЕСКОПОВ*, %	ДЛИНА ТЕЛЕСКОПИЧЕСКОЙ СТРЕЛЫ, М															
	43,4	48,9	54,5	60	43,4	48,9	54,5	60	43,4	48,9	54,5	60	43,4	48,9	54,5	60
T1	100	100	100	100	100	100	100	100	100	100	100	100	100	100	100	100
T2	100	100	100	100	100	100	100	100	100	100	100	100	100	100	100	100
T3	50	100	100	100	50	100	100	100	50	100	100	100	50	100	100	100
T4	0	0	50	100	0	0	50	100	0	0	50	100	0	0	50	100
ВЫЛЕТ, М	ГУСЕК 11 М; 0°**				ГУСЕК 11 М; 15°**				ГУСЕК 20 М; 0°**				ГУСЕК 20 М; 15°**			
	ГРУЗОПОДЪЕМНОСТЬ, Т															
28	6,7	6	5,9	5,6	7,1	6,5	6,2	5,7	6,5	5,9	5,5	4,7	6,1	5,8	5,6	4,7
30	5,9	5,3	5,3	5	6,3	5,7	5,6	5,2	5,8	5,3	5	4,4	5,7	5,5	5,2	4,4
32	5,2	4,6	4,6	4,5	5,6	5,1	4,9	4,6	5,2	4,7	4,5	4	5,4	5	4,8	4,1
34	4,6	4	4	3,9	5	4,4	4,3	4,1	4,6	4,1	3,9	3,7	4,9	4,5	4,4	3,8
36	4,1	3,5	3,6	3,6	4,3	3,8	3,8	3,8	4,1	3,7	3,5	3,4	4,5	4,1	4	3,5
38	3,6	3,1	3,1	3,1	3,8	3,4	3,3	3,3	3,7	3,2	3	3	4	3,7	3,6	3,2
40	2,8	2,7	2,7	2,7	3,3	2,9	2,9	2,8	3,2	2,8	2,6	2,6	3,7	3,3	3,2	2,9
42	2	2,3	2,3	2,3	2,4	2,5	2,5	2,4	2,8	2,4	2,1	2,2	3,2	2,8	2,7	2,6
44	1,4	1,7	2	1,9	1,7	2	2,1	2	2,4	2	1,8	1,9	2,8	2,4	2,3	2,3
46		1,1	1,7	1,6	1	1,4	1,9	1,7	1,8	1,8	1,4	1,5	2,4	2	1,9	1,9
48			1,1	1,3			1,5	1,4	1,2	1,3	1,1	1,2	1,9	1,7	1,6	1,7
50				1			0,9	1				0,9	1,2	1,4	1,3	1,4
52														0,9	1	1,1
54																0,8

* T1 - ПЕРВАЯ СЕКЦИЯ, ВЫДВИГАЮЩАЯСЯ ИЗ КОРНЕВОЙ; T2 - ВТОРАЯ, ВЫДВИГАЮЩАЯСЯ ИЗ ПЕРВОЙ; T3 - ТРЕТЬЯ, ВЫДВИГАЮЩАЯСЯ ИЗ ВТОРОЙ; T4 - ЧЕТВЕРТАЯ, ВЫДВИГАЮЩАЯСЯ ИЗ ТРЕТЬЕЙ

** 0° и 15° - УГЛЫ НАКЛОНА ГУСЬКА К ОСИ СТРЕЛЫ

КМК 5160 KRUPP

ГРУЗОПОДЪЕМНОСТЬ ТЕЛЕСКОПИЧЕСКОЙ СТРЕЛЫ С ОТКИДНЫМИ ГУСЬКАМИ 11 И 20 М
ПРОТИВОВЕС 26 Т; ОПОРНЫЙ КОНТУР 8,65 X 8,6 М; РАБОЧАЯ ЗОНА 360 ГРАД.

ВЫДВИЖЕНИЕ ТЕЛЕСКОПОВ*, %	ДЛИНА ТЕЛЕСКОПИЧЕСКОЙ СТРЕЛЫ, М															
	43,4	48,9	54,5	60	43,4	48,9	54,5	60	43,4	48,9	54,5	60	43,4	48,9	54,5	60
T1	100	100	100	100	100	100	100	100	100	100	100	100	100	100	100	100
T2	100	100	100	100	100	100	100	100	100	100	100	100	100	100	100	100
T3	50	100	100	100	50	100	100	100	50	100	100	100	50	100	100	100
T4	0	0	50	100	0	0	50	100	0	0	50	100	0	0	50	100
ВЫЛЕТ, М	ГУСЕК 11 М; 0°**				ГУСЕК 11 М; 15°**				ГУСЕК 20 М; 0°**				ГУСЕК 20 М; 15°**			
	ГРУЗОПОДЪЕМНОСТЬ, Т															
8	20,7															
9	20,7								12,9							
10	20,5	15,9	12,3						12,9	11						
11	19,4	15,9	12,3		16,3				12,9	11						
12	18,4	15,8	12,3	9,5	15,7	13,4			12,5	11	8,3					
13	18,3	15,1	12,2	9,5	15,1	13,4			12,2	11	8,3	5,9				
14	16,4	14,3	11,8	9,5	14,5	13,4	11,7		11,8	10,9	8,3	5,9				
15	15,4	13,6	11,4	9,5	13,8	13,2	11,4	8,5	11,4	10,6	8,3	5,9	8,6			
16	14,6	12,9	11	9,5	13,3	12,5	11,1	8,5	11,1	10,2	8,3	5,9	8,4			
18	12,9	11,5	10,1	8,8	12,1	11,4	10,3	8,3	10,3	9,5	8	5,9	8	7,7		
20	11,4	10,2	9,3	8	11	10,2	9,5	7,7	9,5	8,8	7,6	5,9	7,6	7,5	7	
22	10	9	8,4	7,4	9,9	9,2	8,6	7,2	8,8	8	7,1	5,7	7,3	7,1	6,7	5,7
24	8,8	7,9	7,6	6,7	8,9	8,2	7,8	6,7	8	7,3	6,5	5,4	6,9	6,7	6,3	5,4
26	7	6,9	6,7	6,1	7,9	7,3	7	6,1	7,3	6,6	6	5	6,5	6,3	5,9	5
28	5,6	5,8	5,9	5,6	6,4	6,5	6,2	5,7	6,5	5,9	5,5	4,7	6,1	5,8	5,6	4,7
30	4,3	4,6	5,2	5	5,1	5,4	5,6	5,2	5,5	5,3	5	4,4	5,7	5,5	5,2	4,4
32	3,3	3,6	4,1	4,5	3,9	4,2	4,8	4,6	4,4	4,5	4,5	4	5,4	5	4,8	4,1
34	2,4	2,7	3,3	3,8	3	3,3	3,8	4,1	3,5	3,6	3,9	3,7	4,5	4,5	4,4	3,8
36		1,9	2,4	2,9	2,1	2,4	3	3,5	2,6	2,8	3,1	3,4	3,7	3,8	4	3,5
38				2,2			2,2	2,7	1,9	2	2,4	2,7	2,8	3	3,4	3,2
40								2				2	2,1	2,2	2,6	2,9
42															2	2,3

* T1 - ПЕРВАЯ СЕКЦИЯ, ВЫДВИГАЮЩАЯСЯ ИЗ КОРНЕВОЙ; T2 - ВТОРАЯ, ВЫДВИГАЮЩАЯСЯ ИЗ ПЕРВОЙ; T3 - ТРЕТЬЯ, ВЫДВИГАЮЩАЯСЯ ИЗ ВТОРОЙ; T4 - ЧЕТВЕРТАЯ, ВЫДВИГАЮЩАЯСЯ ИЗ ТРЕТЬЕЙ

** 0° И 15° - УГЛЫ НАКЛОНА ГУСЬКА К ОСИ СТРЕЛЫ

КМК 5160 KRUPP

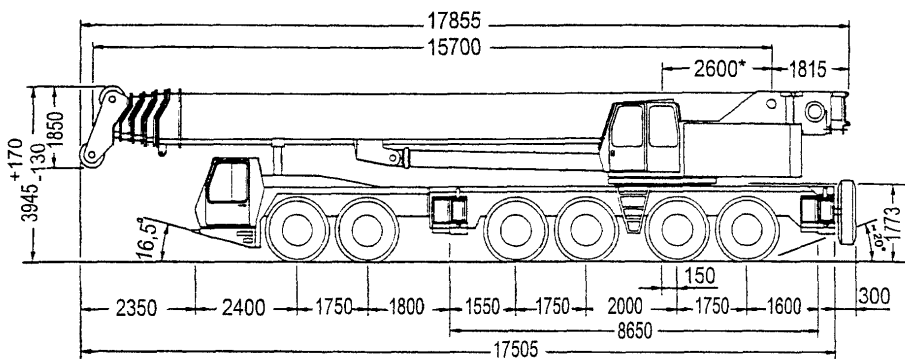

* - расстояние от оси вращения до оси пяты стрелы

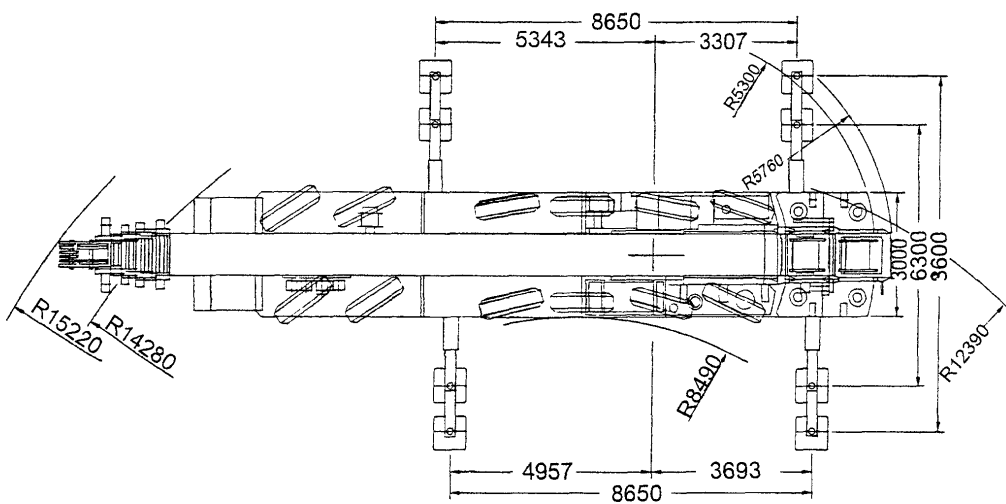

КМК 6160 КРУПП

Рис. 26. Кран КМК 6160 KRUPP

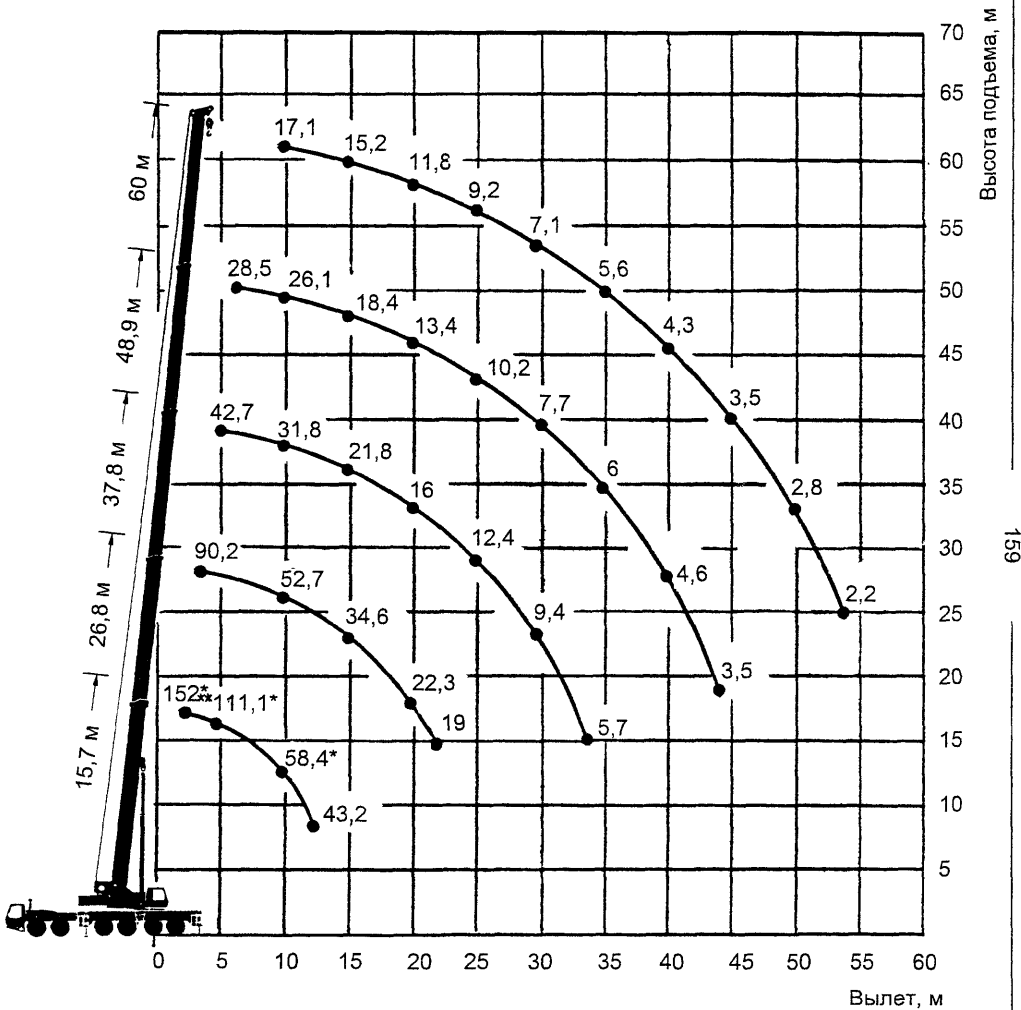

* - опорный контур 8,65x6,3 м
 ** - со специальной оснасткой

Рис. 27. Грузовая характеристика крана КМК 6160 KRUPP с телескопической стрелой 15,7...60 м
 Масса противовеса 60 т. Опорный контур 8,65x8,6 м
 Угол поворота 360°



Рис. 28. Грузовая характеристика крана КМК 6160 KRUPP с телескопической стрелой 60 м и откидными гуськами 11 и 20 м
 Масса противовеса 40 т. Опорный контур 8,65x8,6 м
 Угол поворота 360°
 Грузовая харктеристика телескопической стрелы с гуськом дана при угле наклона гуська к продольной оси стрелы:
 — при 0°
 - - - при 15°

КМК 6160 KRUPP

13. ТЕХНИЧЕСКАЯ ХАРАКТЕРИСТИКА КРАНА КМК 6200 KRUPP

ТИП КРАНА	СТРЕЛОВОЙ САМОХОДНЫЙ НА ШАССИ АВТОМОБИЛЬНОГО ТИПА	ТИП ПОДВЕСКИ СТРЕЛЫ	ЖЕСТКАЯ
ТИП ПРИВОДА: ШАССИ	ОТ ДВИГАТЕЛЯ, РАСПОЛОЖЕННОГО НА ШАССИ	ГРУЗОПОДЪЕМНОСТЬ НАИБОЛЬШАЯ, Т****:	
КРАНОВЫХ МЕХАНИЗМОВ	ДИЗЕЛЬ-ГИДРАВЛИЧЕСКИЙ ОТ ДВИГАТЕЛЯ, РАСПОЛОЖЕННОГО НА ПОВОРОТНОЙ ПЛАТФОРМЕ	ГЛАВНЫЙ ПОДЪЕМ (СТРЕЛА НАЗАД)	190*****
ВЫНОСНЫХ ОПОР	ГИДРАВЛИЧЕСКИЙ	ВСПОМОГАТЕЛЬНЫЙ ПОДЪЕМ (СТРЕЛА НАЗАД):	
ДОПУСТИМАЯ СКОРОСТЬ ВЕТРА ДЛЯ РАБОЧЕГО СОСТОЯНИЯ КРАНА, М/С	14	УДЛИНИТЕЛЬ	11,4*****
ТИП РАБОЧЕГО ОБОРУДОВАНИЯ КРАНА	ТЕЛЕСКОПИЧЕСКАЯ СТРЕЛА КОРОБЧАТОГО СЕЧЕНИЯ С УДЛИНИТЕЛЕМ ИЛИ МАНЕВРОВЫМ ГУСЬКОМ РЕШЕТАТОЙ КОНСТРУКЦИИ	МАНЕВРОВЫЙ ГУСЕК	38*****
РАБОЧЕЕ ОБОРУДОВАНИЕ КРАНА:		ВЫЛЕТ (ПРИ НАИБОЛЬШЕЙ ГРУЗОПОДЪЕМНОСТИ), М:	
ГЛАВНАЯ СТРЕЛА	ТЕЛЕСКОПИЧЕСКАЯ С ЧЕТЫРЬМА ВЫДВИЖНЫМИ СЕКЦИЯМИ	ГЛАВНЫЙ ПОДЪЕМ	3
НАИБОЛЬШАЯ ДЛИНА СТРЕЛЫ, М	53	ВСПОМОГАТЕЛЬНЫЙ ПОДЪЕМ:	
ДЛИНА УДЛИНИТЕЛЯ, М	10...38(ЧЕРЕЗ 7 М)	УДЛИНИТЕЛЬ	12
ДЛИНА МАНЕВРОВОГО ГУСЬКА, М	14,8...53(ЧЕРЕЗ 7 М)	МАНЕВРОВЫЙ ГУСЕК	10
ВЫСОТА ПОДЪЕМА, М:		ЗАДНИЙ ГАБАРИТ, М	5,3
НАИБОЛЬШАЯ (ПРИ НАИБОЛЬШЕЙ ГРУЗОПОДЪЕМНОСТИ) НА ГЛАВНОЙ СТРЕЛЕ*	15,5	ДОПУСТИМЫЙ УКЛОН МЕСТА УСТАНОВКИ КРАНА, ГРАД.	3
НАИБОЛЬШАЯ С УДЛИНИТЕЛЕМ ДЛИНОЙ 38 М**	90	СКОРОСТЬ ПОДЪЕМА ГРУЗА, М/МИН:	
НАИБОЛЬШАЯ С МАНЕВРОВЫМ ГУСЬКОМ ДЛИНОЙ 56 М***	100	ГЛАВНЫЙ ПОДЪЕМ	0...130
		ВСПОМОГАТЕЛЬНЫЙ ПОДЪЕМ	0...130
		ВРЕМЯ ПОЛНОГО ИЗМЕНЕНИЯ ВЫЛЕТА (ИЗМЕНЕНИЯ УГЛА НАКЛОНА СТРЕЛЫ ОТ -1,2 ДО +85 ГРАД.), С	92
		ЧАСТОТА ВРАЩЕНИЯ ПОВОРОТНОЙ ПЛАТФОРМЫ, ОБ/МИН	0...1,6
		УГОЛ ПОВОРОТА, ГРАД.	360
		****ГРУЗОПОДЪЕМНОСТЬ = МАССА ГРУЗА + МАССА КРЮКОВОЙ ОБОЙМЫ + МАССА СТРОПОВОЧНЫХ УСТРОЙСТВ	
		***** С ПРОТИВОВЕСОМ МАССОЙ 60 Т	
		***** С ПРОТИВОВЕСАМИ 26 И 40 Т	
* ВСЕ ТЕЛЕСКОПИЧЕСКИЕ СЕКЦИИ ВДВИНУТЫ В ГЛАВНУЮ (КОРНЕВУЮ) СЕКЦИЮ СТРЕЛЫ, ДЛИНА СТРЕЛЫ 14,8 М			
** ВСЕ ТЕЛЕСКОПИЧЕСКИЕ СЕКЦИИ ВЫДВИНУТЫ ИЗ ГЛАВНОЙ (КОРНЕВОЙ) СЕКЦИИ СТРЕЛЫ, ДЛИНА СТРЕЛЫ 60 М			
*** ПРИ ДЛИНЕ СТРЕЛЫ 43,4 М			

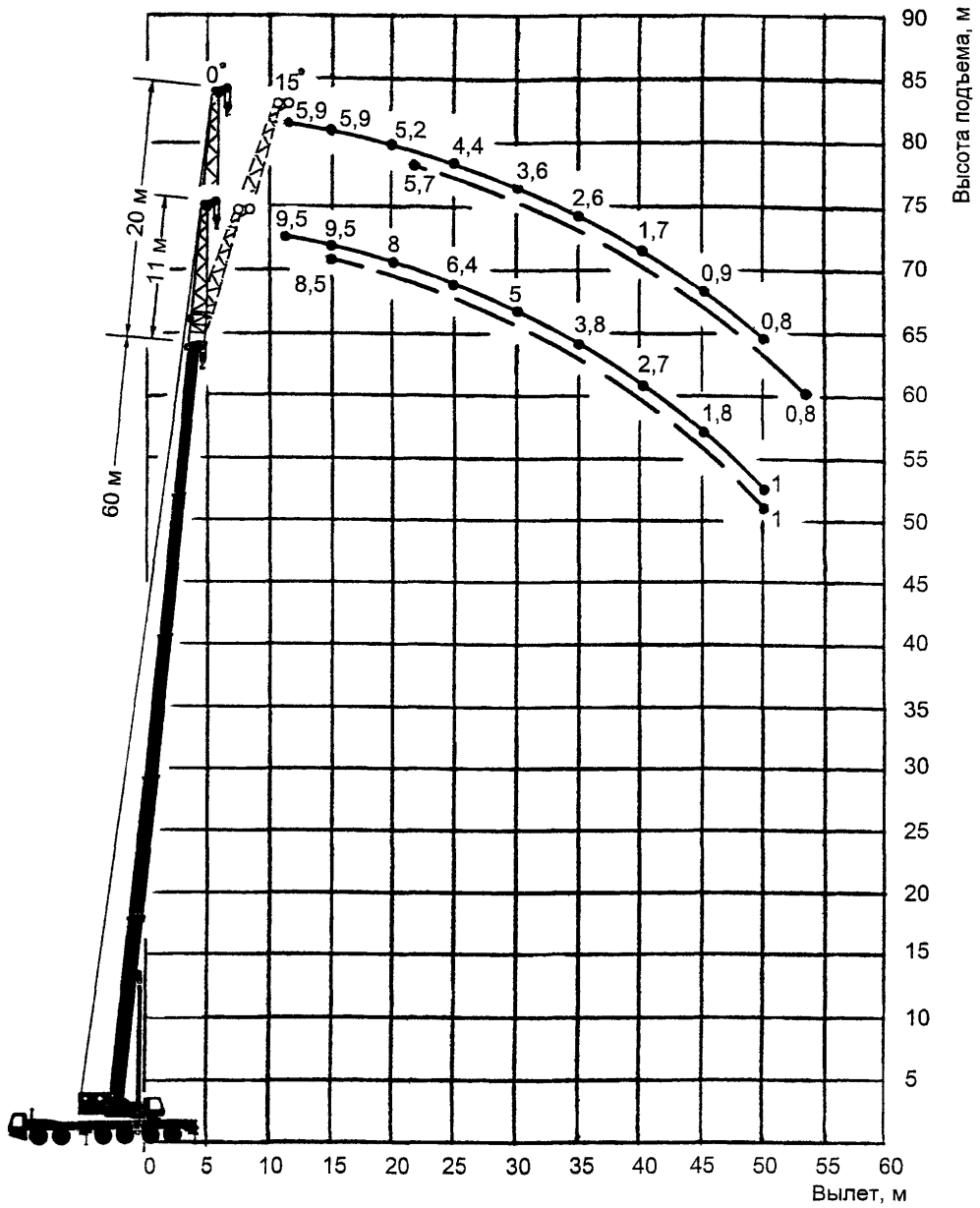
КМК 6200 KRUPP

ОГРАНИЧЕНИЕ ОДНОВРЕМЕННОСТИ ВЫПОЛНЕНИЯ РАБОЧИХ ОПЕРАЦИЙ НЕТ

ОГРАНИЧИТЕЛЬ ГРУЗОПОДЪЕМНОСТИ ЭЛЕКТРОННЫЙ С АВТОМАТИЧЕСКИМ ОТКЛЮЧЕНИЕМ И ЦИФРОВЫМ УКАЗАТЕЛЕМ ФАКТИЧЕСКОЙ И ДОПУСТИМОЙ НАГРУЗОК, ВЫЛЕТА СТРЕЛЫ В РАЗЛИЧНЫХ РАБОЧИХ ПОЛОЖЕНИЯХ

ПЕРЕМЕЩЕНИЕ КРАНА С ГРУЗОМ НА КРЮКЕ НЕ РАЗРЕШАЕТСЯ

ПРИВОДНЫЕ ДВИГАТЕЛИ:

ДВИГАТЕЛЬ ШАССИ: ДИЗЕЛЬНЫЙ
 ТИП ДИЗЕЛЬНЫЙ
 МОЩНОСТЬ, КВТ 406

ДВИГАТЕЛЬ КРАНОВОЙ УСТАНОВКИ: ДИЗЕЛЬНЫЙ
 ТИП ДИЗЕЛЬНЫЙ
 МОЩНОСТЬ, КВТ 213

НАИБОЛЬШАЯ НАГРУЗКА НА ОСЬ В ТРАНСПОРТНОМ ПОЛОЖЕНИИ (ПРИ ДВИЖЕНИИ НА РОВНОМ УЧАСТКЕ), Т 6 X 12

НАИБОЛЬШАЯ НАГРУЗКА НА ОСЬ, Т 13,8

НАИБОЛЬШАЯ СКОРОСТЬ ПЕРЕДВИЖЕНИЯ КРАНА, КМ/Ч:
 ПО ШОССЕ 67
 НА МЕСТНОСТИ 39

НАИБОЛЬШИЙ УКЛОН, ПРЕОДОЛЕВАЕМЫЙ КРАНОМ В ТРАНСПОРТНОМ ПОЛОЖЕНИИ, % 47

РАЗМЕРЫ ОПОРНОГО КОНТУРА КРАНА, М:
 ПРОДОЛЬНЫЙ 8,65
 ПОПЕРЕЧНЫЙ 8,6 (6,3)

МАССА КРАНА, Т 72

МАССА КРЮКОВОЙ ПОДВЕСКИ

ГРУЗОПОДЪЕМНОСТЬ КРЮКОВОЙ ОБОЙМЫ, Т	КОЛИЧЕСТВО БЛОКОВ В КРЮКОВОЙ ОБОЙМЕ	МАССА КРЮКОВОЙ ОБОЙМЫ, Т
140	7	2,6
100	5	1,5
63	3	1
30	1	0,6

ТРОСЫ

ДИАМЕТР ТРОСА, ММ	ГРУЗОПОДЪЕМНОСТЬ ТРОСА НАИБОЛЬШАЯ, Т	ДЛИНА ТРОСА, М	
		ГЛАВНЫЙ ПОДЪЕМ	ВСПОМОГАТЕЛЬНЫЙ ПОДЪЕМ
24	9,9	340	340

ПРОТИВОВЕСЫ

МАССА, Т	26, 40, 60
----------	------------

КМК 6200 KRUPP

МЕРЫ БЕЗОПАСНОСТИ

1. ПРИ ВЫДВИЖЕНИИ ТЕЛЕСКОПИЧЕСКОЙ СТРЕЛЫ СЛЕДУЕТ СТРОГО ПРИДЕРЖИВАТЬСЯ ЗНАЧЕНИЙ ПАРАМЕТРОВ И УСЛОВИЙ, ПРИВЕДЕННЫХ В ТАБЛИЦАХ ГРУЗОПОДЪЕМНОСТИ
2. ДАННЫЕ ТАБЛИЦ ГРУЗОПОДЪЕМНОСТИ ДЕЙСТВИТЕЛЬНЫ ПРИ ГОРИЗОНТАЛЬНОЙ УСТАНОВКЕ КРАНА НА ВЫНОСНЫЕ ОПОРЫ
3. ВРАЩЕНИЕ ПОВОРОТНОЙ ПЛАТФОРМЫ РАЗРЕШАЕТСЯ ТОЛЬКО ПРИ УСТАНОВКЕ КРАНА НА ВЫНОСНЫЕ ОПОРЫ. В ПРОТИВНОМ СЛУЧАЕ ВОЗМОЖНО ОПРОКИДЫВАНИЕ КРАНА
4. ВЫДВИНУТУЮ СТРЕЛУ НЕ РАЗРЕШАЕТСЯ ОПУСКАТЬ В ГОРИЗОНТАЛЬНОЕ ПОЛОЖЕНИЕ (ДАЖЕ БЕЗ ГРУЗА) ВО ИЗБЕЖАНИЕ ОПРОКИДЫВАНИЯ КРАНА
5. ГРУЗОПОДЪЕМНОСТЬ В ТАБЛИЦАХ УКАЗАНА В МЕТРИЧЕСКИХ ТОННАХ. ПРИ ДИНАМИЧЕСКИХ НАГРУЗКАХ И СИЛЬНОМ ВЕТРЕ НЕОБХОДИМО СНИЖАТЬ ГРУЗОПОДЪЕМНОСТЬ ОТНОСИТЕЛЬНО ТАБЛИЧНЫХ ЗНАЧЕНИЙ
6. ЗНАЧЕНИЯ ГРУЗОПОДЪЕМНОСТИ НА ТЕЛЕСКОПИЧЕСКОЙ СТРЕЛЕ ПРИВЕДЕНЫ БЕЗ УЧЕТА МАССЫ ГУСЬКА
7. ВСЕ ТАБЛИЧНЫЕ И ГРАФИЧЕСКИЕ ЗНАЧЕНИЯ ВЫЛЕТА (И ВЫСОТЫ ПОДЪЕМА) ПРИВЕДЕНЫ БЕЗ УЧЕТА ПРОГИБА СТРЕЛЫ

**ГРУЗОПОДЪЕМНОСТЬ ТЕЛЕСКОПИЧЕСКОЙ СТРЕЛЫ
ПРОТИВОВЕС 26 Т; ОПОРНЫЙ КОНТУР 8,65 X 8,6 М; РАБОЧАЯ ЗОНА 360 ГРАД.**

ВЫДВИЖЕНИЕ ТЕЛЕСКОПОВ*, %	ДЛИНА ТЕЛЕСКОПИЧЕСКОЙ СТРЕЛЫ, М									
	14,8	19,6	24,4	29,2	34	40,5	43,4	47,1	50	53
T1	0	50	50	100	100	100	100	100	100	100
T2	0	0	50	50	100	100	100	100	100	100
T3	0	0	0	0	0	70	100	70	100	100
T4	0	0	0	0	0	0	0	70	70	100
ВЫЛЕТ, М	ГРУЗОПОДЪЕМНОСТЬ, Т									
3	149,1**									
4	126,3	125,4	114							
5	109,7	108,7	100,7	85,5	76					
6	96,4	95	90,2	77,4	68,8					
7	83,1	81,7	81,2	70,3	62,7	51,3				
8	69,3	67,9	68,4	64,1	57	47,5	36,1			
9	59,3	57,9	58,4	57,4	52,2	44,1	36,1			
10	51,7	50,3	50,3	49,8	47,9	41,3	36,1	35,1	29,4	23,2
12		36,5	37	36,1	38,9	35,6	34,6	32,3	28,9	23,2
14		26,1	26,6	25,6	30,8	28,5	28,5	29,4	26,6	22,8
16		19,4	19,9	18,9	23,7	25,6	21,3	22,8	23,2	20,9
18			15	14,2	18,4	20,9	19,4	17,8	18,1	18,2
20			11,5	10,7	14,8	16,8	16,8	14,1	14,4	14,6
22				8,1	11,9	13,8	13,9	11,4	11,6	11,7
24				6	9,7	11,5	11,6	9,2	9,5	9,5
26					7,9	9,7	9,8	7,4	7,6	7,6
28					6,5	8,1	8,3	5,9	6,1	6,2
30					5,2	6,9	7	4,7	4,9	5
32						5,7	5,9	3,7	3,8	3,8
34						4,8	5	2,7	3	3
36						4	4,1	1,9	2,1	2,1
38							3,5	1,2	1,5	1,5
40									0,9	0,8

* T1 - ПЕРВАЯ СЕКЦИЯ, ВЫДВИГАЮЩАЯСЯ ИЗ КОРНЕВОЙ; T2 - ВТОРАЯ, ВЫДВИГАЮЩАЯСЯ ИЗ ПЕРВОЙ; T3 - ТРЕТЬЯ, ВЫДВИГАЮЩАЯСЯ ИЗ ВТОРОЙ; T4 - ЧЕТВЕРТАЯ, ВЫДВИГАЮЩАЯСЯ ИЗ ТРЕТЬЕЙ

** ДЛЯ ГРУЗОВ МАССОЙ БОЛЕЕ 140 Т ТРЕБУЕТСЯ ДОПОЛНИТЕЛЬНАЯ ОСНАСТКА

КМК 6200 KRUPP

ГРУЗОПОДЪЕМНОСТЬ ТЕЛЕСКОПИЧЕСКОЙ СТРЕЛЫ
ПРОТИВОВЕС 40 Т; ОПОРНЫЙ КОНТУР 8,65 X 8,6 М; РАБОЧАЯ ЗОНА 360 ГРАД.

ВЫДВИЖЕНИЕ ТЕЛЕСКОПОВ*, %	ДЛИНА ТЕЛЕСКОПИЧЕСКОЙ СТРЕЛЫ, М									
	14,8	19,6	24,4	29,2	34	40,5	43,4	47,1	50	53
T1	0	50	50	100	100	100	100	100	100	100
T2	0	0	50	50	100	100	100	100	100	100
T3	0	0	0	0	0	70	100	70	100	100
T4	0	0	0	0	0	0	0	70	70	100
ВЫЛЕТ, М	ГРУЗОПОДЪЕМНОСТЬ, Т									
3	152**									
4	128,2	127,3	114							
5	111,1	110,2	100,7	85,5	76					
6	97,8	96,9	90,2	77,4	68,8					
7	86,4	85,5	80,7	70,3	62,7	51,3				
8	76,9	75,5	73,6	64,1	57	47,5	36,1			
9	66	64,6	65	58,9	52,2	44,1	36,1			
10	57,4	56	56,5	54,1	47,9	41,3	36,1	35,1	29,4	23,2
12		43,7	44,1	43,2	40,8	35,6	34,6	32,3	28,9	23,2
14		34,6	35,1	34,2	35,1	31,3	30,8	29,4	26,6	22,8
16		27	27,5	26,6	31,3	27,5	28	26,6	24,2	20,9
18			21,8	20,9	25,1	23,2	23,2	23,7	21,8	18,9
20			17,3	16,5	20,4	21,8	18,8	19,9	19,9	17,1
22				13,2	17,1	19	17,3	16,5	16,8	15,6
24				10,6	14,3	16,1	16,2	13,7	14	14
26					12,1	13,8	13,9	11,5	11,7	11,8

* T1 - ПЕРВАЯ СЕКЦИЯ, ВЫДВИГАЮЩАЯСЯ ИЗ КОРНЕВОЙ; T2 - ВТОРАЯ, ВЫДВИГАЮЩАЯСЯ ИЗ ПЕРВОЙ; T3 - ТРЕТЬЯ, ВЫДВИГАЮЩАЯСЯ ИЗ ВТОРОЙ; T4 - ЧЕТВЕРТАЯ, ВЫДВИГАЮЩАЯСЯ ИЗ ТРЕТЬЕЙ

** ДЛЯ ГРУЗОВ МАССОЙ БОЛЕЕ 140 Т ТРЕБУЕТСЯ ДОПОЛНИТЕЛЬНАЯ ОСНАСТКА

ГРУЗОПОДЪЕМНОСТЬ ТЕЛЕСКОПИЧЕСКОЙ СТРЕЛЫ
 ПРОТИВОВЕС 40 Т; ОПОРНЫЙ КОНТУР 8,65 X 8,6 М; РАБОЧАЯ ЗОНА 360 ГРАД.
 ПРОДОЛЖЕНИЕ

ВЫДВИЖЕНИЕ ТЕЛЕСКОПОВ*, %	ДЛИНА ТЕЛЕСКОПИЧЕСКОЙ СТРЕЛЫ, М						
	29,2	34	40,5	43,4	47,1	50	53
T1	100	100	100	100	100	100	100
T2	50	100	100	100	100	100	100
T3	0	0	70	100	70	100	100
T4	0	0	0	0	70	70	100
ВЫЛЕТ, М	ГРУЗОПОДЪЕМНОСТЬ, Т						
28		10,2	11,9	12	9,6	9,9	10
30		8,7	10,3	10,5	8,1	8,4	8,4
32			9	9,2	6,8	7,1	7,1
34			7,8	7,9	5,7	5,9	5,9
36			6,8	7	4,7	5	5
38				6	3,8	4,1	4,1
40					3,1	3,4	3,4
42					2,4	2,6	2,6
44						2	2
46							1,5

* T1 - ПЕРВАЯ СЕКЦИЯ, ВЫДВИГАЮЩАЯСЯ ИЗ КОРНЕВОЙ; T2 - ВТОРАЯ, ВЫДВИГАЮЩАЯСЯ ИЗ ПЕРВОЙ; T3 - ТРЕТЬЯ, ВЫДВИГАЮЩАЯСЯ ИЗ ВТОРОЙ; T4 - ЧЕТВЕРТАЯ, ВЫДВИГАЮЩАЯСЯ ИЗ ТРЕТЬЕЙ

ГРУЗОПОДЪЕМНОСТЬ ТЕЛЕСКОПИЧЕСКОЙ СТРЕЛЫ
ПРОТИВОВЕС 60 Т; ОПОРНЫЙ КОНТУР 8,65 X 8,6 М; РАБОЧАЯ ЗОНА 360 ГРАД.

ВЫДВИЖЕНИЕ ТЕЛЕСКОПОВ*, %	ДЛИНА ТЕЛЕСКОПИЧЕСКОЙ СТРЕЛЫ, М										
	14,8**	14,8	19,6	24,4	29,2	34	40,5	43,4	47,1	50	53
T1	0	0	50	50	100	0/100	0/100	100/100	100	100	100
T2	0	0	0	50	50	100/100	100/100	100/100	100	100	100
T3	0	0	0	0	0	100/0	100/70	100/0	70	100	100
T4	0	0	0	0	0	0	70/0	0/100	70	70	100
ВЫЛЕТ, М	ГРУЗОПОДЪЕМНОСТЬ, Т										
3	190***	161,5***									
4	161,5***	135,8***	128,2	114							
5	134,9***	116,8***	112,1	100,7	85,5	76					
6	113***	101,6***	97,8	89,7	76,9	68,8					
7	96,9***	88,3	86,9	80,7	70,3	62,7	51,3				
8	83,6***	78,8	77,9	73,6	64,1	57	47,5	36,1			
9	74,1***	71,7	70,3	67,4	58,9	52,2	44,1	36,1			
10	64,6***	64,6	64,1	62,2	54,1	47,9	41,3	36,1	35,1	29,4	23,2
12			50,3	50,8	46,5	40,8	35,6	34,6	23,2	28,9	23,2
14			40,8	41,3	40,3	35,6	31,3	30,8	29,4	26,6	22,8
16			33,7	34,2	33,2	31,8	27,5	28	26,6	24,2	20,9
18				28,9	28	28,9	24,7	25,1	23,7	21,8	18,9
20				24,7	23,7	26,1	21,8	22,8	21,3	19,9	17,1
22					19,9	23,7	19,9	20,9	19,4	17,9	15,6
24					16,9	20,4	18,7	18,8	17,4	16,2	14,2
26						17,7	17,5	16,2	15,7	14,7	13

* T1 - ПЕРВАЯ СЕКЦИЯ, ВЫДВИГАЮЩАЯСЯ ИЗ КОРНЕВОЙ; T2 - ВТОРАЯ, ВЫДВИГАЮЩАЯСЯ ИЗ ПЕРВОЙ; T3 - ТРЕТЬЯ, ВЫДВИГАЮЩАЯСЯ ИЗ ВТОРОЙ; T4 - ЧЕТВЕРТАЯ, ВЫДВИГАЮЩАЯСЯ ИЗ ТРЕТЬЕЙ

** ТОЛЬКО ПРИ СТРЕЛЕ НАЗАД

*** ОПОРНЫЙ КОНТУР 8,65 X 6,3 М

ДЛЯ ГРУЗОВ МАССОЙ БОЛЕЕ 140 Т ТРЕБУЕТСЯ ДОПОЛНИТЕЛЬНАЯ ОСНАСТКА

КМК 6200 KRUPP

ГРУЗОПОДЪЕМНОСТЬ ТЕЛЕСКОПИЧЕСКОЙ СТРЕЛЫ
ПРОТИВОВЕС 60 Т; ОПОРНЫЙ КОНТУР 8,65 X 8,6 М; РАБОЧАЯ ЗОНА 360 ГРАД.
ПРОДОЛЖЕНИЕ

ВЫДВИЖЕНИЕ ТЕЛЕСКОПОВ*, %	ДЛИНА ТЕЛЕСКОПИЧЕСКОЙ СТРЕЛЫ, М						
	29,2	34	40,5	43,4	47,1	50	53
T1	100	0/100	0/100	100/100	100	100	100
T2	50	100/100	100/100	100/100	100	100	100
T3	0	100/0	100/70	100/0	70	100	100
T4	0	0	70/0	0/100	70	70	100
ВЫЛЕТ, М	ГРУЗОПОДЪЕМНОСТЬ, Т						
28		15,5	16,5	14,6	14,2	13,3	11,8
30		13,6	15,2	13,7	13	12,2	10,9
32			13,5	13	11,4	11,3	9,9
34			12,1	12,2	10,1	10,3	9,3
36			10,9	11,1	8,9	9,1	8,6
38				9,9	7,7	8	8
40					6,8	7	7
42					5,9	6,1	6,1
44						5,4	5,4
46							4,6
48							4

* T1 - ПЕРВАЯ СЕКЦИЯ, ВЫДВИГАЮЩАЯСЯ ИЗ КОРНЕВОЙ; T2 - ВТОРАЯ, ВЫДВИГАЮЩАЯСЯ ИЗ ПЕРВОЙ; T3 - ТРЕТЬЯ, ВЫДВИГАЮЩАЯСЯ ИЗ ВТОРОЙ; T4 - ЧЕТВЕРТАЯ, ВЫДВИГАЮЩАЯСЯ ИЗ ТРЕТЬЕЙ

ГРУЗОПОДЪЕМНОСТЬ ТЕЛЕСКОПИЧЕСКОЙ СТРЕЛЫ С УДЛИНИТЕЛЕМ 10...38 М
 ПРОТИВОВЕС 60 Т; ОПОРНЫЙ КОНТУР 8,65 X 8,6 М; РАБОЧАЯ ЗОНА 360 ГРАД.
 УГОЛ НАКЛОНА ГУСЬКА К ОСИ СТРЕЛЫ 10 ГРАД.

ВЫЛЕТ, М	ДЛИНА ТЕЛЕСКОПИЧЕСКОЙ СТРЕЛЫ 53 М				
	ДЛИНА УДЛИНИТЕЛЯ, М				
	10	17	24	31	38
ГРУЗОПОДЪЕМНОСТЬ, Т					
12	11,4				
14	10,5	8,4			
16	9,9	7,9	6,4		
18	9,4	7,5	6	5	
20	8,9	7,1	5,7	4,7	
22	8,4	6,7	5,5	4,4	3,8
24	8	6,3	5,2	4,1	3,4
26	7,6	6	4,9	3,9	3,2
28	7,4	5,8	4,6	3,8	3,1
30	7,1	5,6	4,4	3,6	2,9
32	6,8	5,4	4,2	3,4	2,8
34	6,5	5,2	4	3,2	2,6
36	6,3	5	3,8	3,1	2,5
38	6,1	4,8	3,7	2,9	2,4
40	5,8	4,6	3,5	2,8	2,2
42	5,7	4,4	3,3	2,6	2,1
44	5,5	4,3	3,2	2,5	2
46	5	4,1	3,1	2,4	1,9
48	4,2	4	3	2,3	1,9
50	3,6	3,8	2,8	2,2	1,8
52	2,9	3,5	2,8	2,1	1,7
54	2,3	2,9	2,7	2	1,6
56	1,8	2,3	2,6	1,9	1,5
58	1,3	1,8	2,4	1,9	1,4
60		1,3	1,9	1,9	1,4
62			1,5	1,7	1,3
64				1,3	1,2

ГРУЗОПОДЪЕМНОСТЬ МАНЕВРОВОГО ГУСЬКА; ПРОТИВОВЕС 26 Т;
ОПОРНЫЙ КОНТУР 8,65 X 8,6 М; РАБОЧАЯ ЗОНА 360 ГРАД.

ВЫДВИЖЕНИЕ ТЕЛЕСКОПОВ*, %	ДЛИНА МАНЕВРОВОГО ГУСЬКА, М											
	21	28	35	42	49	56	21	28	35	42	49	56
T1	50	50	50	50	50	50	100	100	100	100	100	100
T2	50	50	50	50	50	50	100	100	100	100	100	100
T3	0	0	0	0	0	0	0	0	0	0	0	0
T4	0	0	0	0	0	0	0	0	0	0	0	0
ВЫЛЕТ, М	ДЛИНА ТЕЛЕСКОПИЧЕСКОЙ СТРЕЛЫ 24,4 М						ДЛИНА ТЕЛЕСКОПИЧЕСКОЙ СТРЕЛЫ 34 М					
	ГРУЗОПОДЪЕМНОСТЬ, Т											
10	38											
12	36,3	28,5					23,7					
14	34,9	28	21,3				23,3	18				
16	33,3	27,5	21,1	15,6			22,9	17,8	13,7			
18	27,9	27	21	15,5	11,8		22,7	17,7	13,7	10,4		
20	23,9	23,7	20,9	15,5	11,8	8,5	22,3	17,6	13,7	10,4	7,7	
22	20,9	20,7	20,4	15,4	11,8	8,5		17,4	13,7	10,4	7,7	5,9
24		18,3	18	15,3	11,8	8,5		17,2	13,7	10,4	7,7	5,9
26		16,3	16	15,3	11,8	8,5		16,1	13,7	10,4	7,7	5,9
28			14,4	14,1	11,8	8,5			13,7	10,4	7,7	5,9
30			13,1	12,8	11,8	8,5			13,1	10,4	7,7	5,9
32			11,9	11,6	11,3	8,5			11,9	10,4	7,7	5,9
34			10,9	10,6	10,2	8,5				10,4	7,7	5,9
36				9,7	9,4	8,5				10,4	7,7	5,9
38				9	8,6	8,2				9,6	7,7	5,9
40				8,3	7,9	7,6				9	7,7	5,9
42					7,3	6,9					7,5	5,9
44					6,7	6,3					6,9	5,9
46					6,2	5,8						5,9
48						5,4						5,6
50												5,2

* T1 - ПЕРВАЯ СЕКЦИЯ, ВЫДВИГАЮЩАЯСЯ ИЗ КОРНЕВОЙ; T2 - ВТОРАЯ, ВЫДВИГАЮЩАЯСЯ ИЗ ПЕРВОЙ; T3 - ТРЕТЬЯ, ВЫДВИГАЮЩАЯСЯ ИЗ ВТОРОЙ; T4 - ЧЕТВЕРТАЯ, ВЫДВИГАЮЩАЯСЯ ИЗ ТРЕТЬЕЙ

КМК 6200 KRUPP

ГРУЗОПОДЪЕМНОСТЬ МАНЕВРОВОГО ГУСЬКА; ПРОТИВОВЕС 26 Т;
ОПОРНЫЙ КОНТУР 8,65 X 8,6 М; РАБОЧАЯ ЗОНА 360 ГРАД.

ВЫДВИЖЕНИЕ ТЕЛЕСКОПОВ*, %	ДЛИНА МАНЕВРОВОГО ГУСЬКА, М											
	21	28	35	42	49	56	21	28	35	42	49	56
T1	100	100	100	100	100	100	100	100	100	100	100	100
T2	100	100	100	100	100	100	100	100	100	100	100	100
T3	70	70	70	70	70	70	100	100	100	100	100	100
T4	0	0	0	0	0	0	0	0	0	0	0	0
ВЫЛЕТ, М	ДЛИНА ТЕЛЕСКОПИЧЕСКОЙ СТРЕЛЫ 40,6 М						ДЛИНА ТЕЛЕСКОПИЧЕСКОЙ СТРЕЛЫ 43,4 М					
	ГРУЗОПОДЪЕМНОСТЬ, Т											
12	15,2											
14	15,2	11,4					12,3					
16	15,2	11,4					12,3	9,5				
18	15,2	11,4	8,7				12,3	9,5	6,9			
20	15,2	11,4	8,7	6,6			12,3	9,5	6,9	5		
22	15,2	11,4	8,7	6,6	5	3,2	12,3	9,5	6,9	5	3,5	
24		11,4	8,7	6,6	5	3,2		9,5	6,9	5	3,5	2,3
26		11,4	8,7	6,6	5	3,2		9,5	6,9	5	3,5	2,3
28		11,4	8,7	6,6	5	3,2		9,5	6,9	5	3,5	2,3
30			8,7	6,6	5	3,2			6,9	5	3,5	2,3
32			8,7	6,6	5	3,2			6,9	5	3,5	2,3
34			8,7	6,6	5	3,2			6,9	5	3,5	2,3
36			8,7	6,6	5	3,2				5	3,5	2,3
38				6,6	5	3,2				5	3,5	2,3
40				6,6	5	3,2				5	3,5	2,3
42					5	3,2					3,5	2,3
44					5	3,2					3,5	2,3
46					5	3,2					3,5	2,3
48						3,2						2,3
50						3,2						2,3
52						3,2						2,3

* T1 - ПЕРВАЯ СЕКЦИЯ, ВЫДВИГАЮЩАЯСЯ ИЗ КОРНЕВОЙ; T2 - ВТОРАЯ, ВЫДВИГАЮЩАЯСЯ ИЗ ПЕРВОЙ; T3 - ТРЕТЬЯ, ВЫДВИГАЮЩАЯСЯ ИЗ ВТОРОЙ; T4 - ЧЕТВЕРТАЯ, ВЫДВИГАЮЩАЯСЯ ИЗ ТРЕТЬЕЙ

КМК 6200 KRUPP

ГРУЗОПОДЪЕМНОСТЬ МАНЕВРОВОГО ГУСЬКА; ПРОТИВОВЕС 40 Т;
ОПОРНЫЙ КОНТУР 8,65 X 8,6 М; РАБОЧАЯ ЗОНА 360 ГРАД

ВЫДВИЖЕНИЕ ТЕЛЕСКОПОВ*, %	ДЛИНА МАНЕВРОВОГО ГУСЬКА, М											
	21	28	35	42	49	56	21	28	35	42	49	56
T1	50	50	50	50	50	50	100	100	100	100	100	100
T2	50	50	50	50	50	50	100	100	100	100	100	100
T3	0	0	0	0	0	0	0	0	0	0	0	0
T4	0	0	0	0	0	0	0	0	0	0	0	0
ВЫЛЕТ, М	ДЛИНА ТЕЛЕСКОПИЧЕСКОЙ СТРЕЛЫ 24,4 М						ДЛИНА ТЕЛЕСКОПИЧЕСКОЙ СТРЕЛЫ 34 М					
	ГРУЗОПОДЪЕМНОСТЬ, Т											
10	38											
12	36,3	28,5					23,7					
14	34,9	28	21,3				23,3	18				
16	33,6	27,5	21,1	15,6			22,9	17,8	13,7			
18	31	27	21	15,5	11,8		22,7	17,7	13,7	10,4		
20	26,6	23,7	20,9	15,5	11,8	8,5	22,3	17,6	13,7	10,4	7,7	
22	22,8	20,7	20,4	15,4	11,8	8,5	22	17,4	13,7	10,4	7,7	5,9
24		18,3	18	15,3	11,8	8,5		17,2	13,7	10,4	7,7	5,9
26		16,3	16	15,3	11,8	8,5		17,1	13,7	10,4	7,7	5,9
28			14,4	14,1	11,8	8,5			13,7	10,4	7,7	5,9
30			13,1	12,8	11,8	8,5			13,1	10,4	7,7	5,9
32			11,9	11,6	11,3	8,5			13,1	10,4	7,7	5,9
34			10,9	10,6	10,2	8,5				10,4	7,7	5,9
36				9,7	9,4	8,5				10,4	7,7	5,9
38				9	8,6	8,2				10,4	7,7	5,9
40				8,3	7,9	7,6					7,7	5,9
42					7,3	6,9					7,7	5,9
44					6,7	6,3					7,7	5,9
46					6,2	5,8						5,9
48						5,4						5,9
50												5,9

* T1 - ПЕРВАЯ СЕКЦИЯ, ВЫДВИГАЮЩАЯСЯ ИЗ КОРНЕВОЙ; T2 - ВТОРАЯ, ВЫДВИГАЮЩАЯСЯ ИЗ ПЕРВОЙ; T3 - ТРЕТЬЯ, ВЫДВИГАЮЩАЯСЯ ИЗ ВТОРОЙ; T4 - ЧЕТВЕРТАЯ, ВЫДВИГАЮЩАЯСЯ ИЗ ТРЕТЬЕЙ

КМК 6200 KRUPP

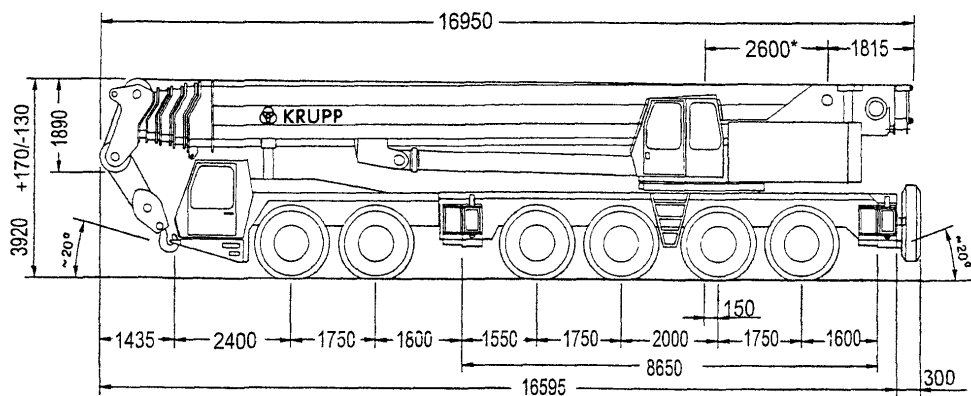

* - расстояние от оси вращения до оси пяты стрелы

КМК 6200 КРУПП



Рис. 29. Кран КМК 6200 КРУПП



174

КМК 6200 KRUPP

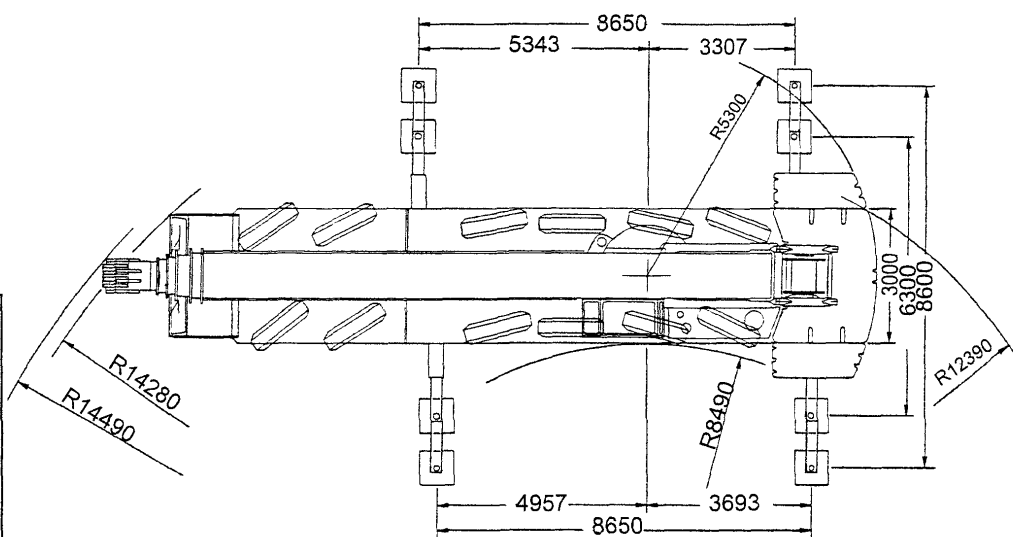
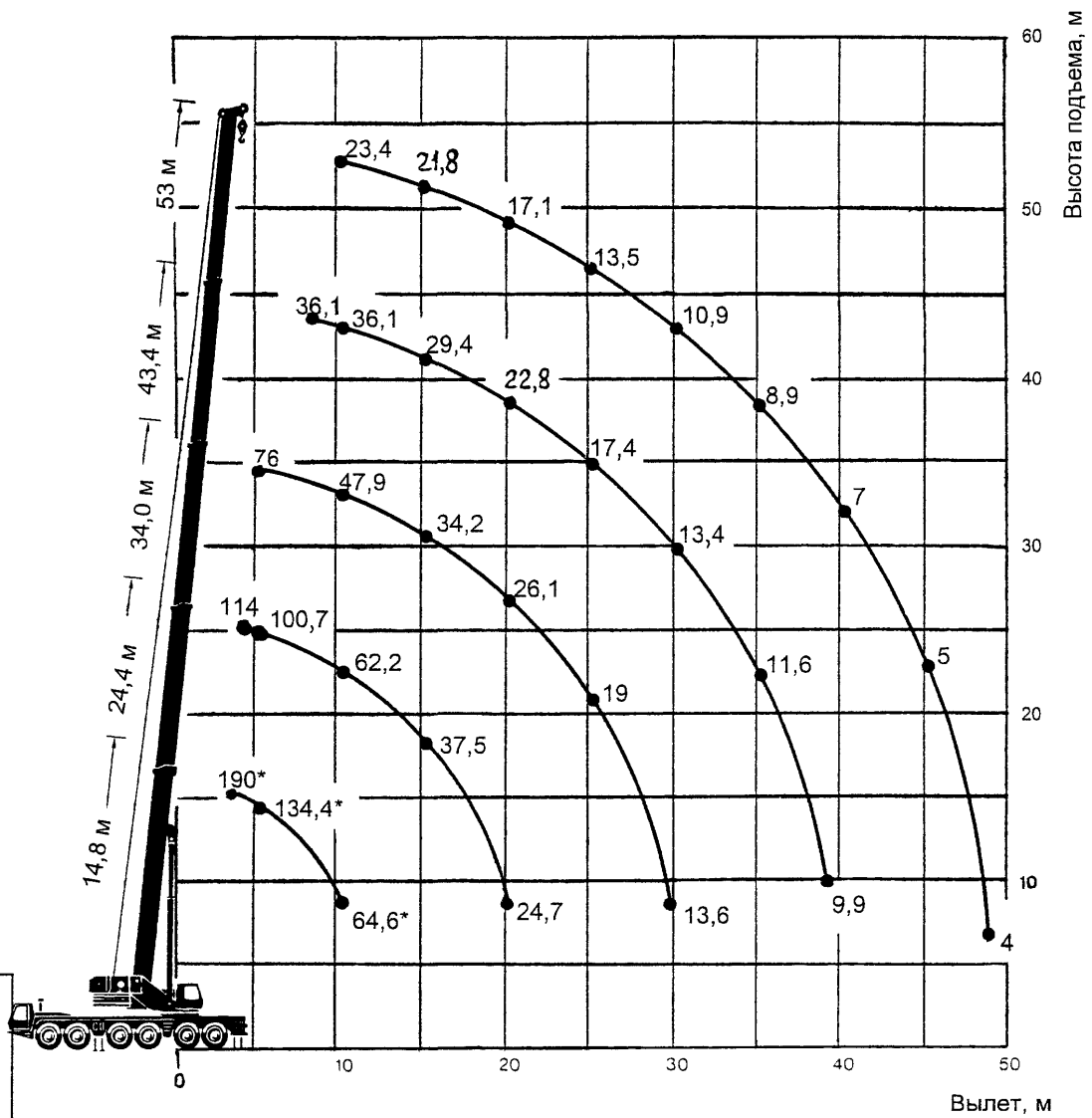
* - стрела назад, опорный контур 8,65x6,3
 Грузы массой более 140 т требуют дополнительной оснастки

Рис. 30. Грузовая характеристика крана КМК 6200 KRUPP с телескопической стрелой 14,8...53 м

Масса противовеса 60 т. Опорный контур 8,65x8,6 м
 Угол поворота 360°

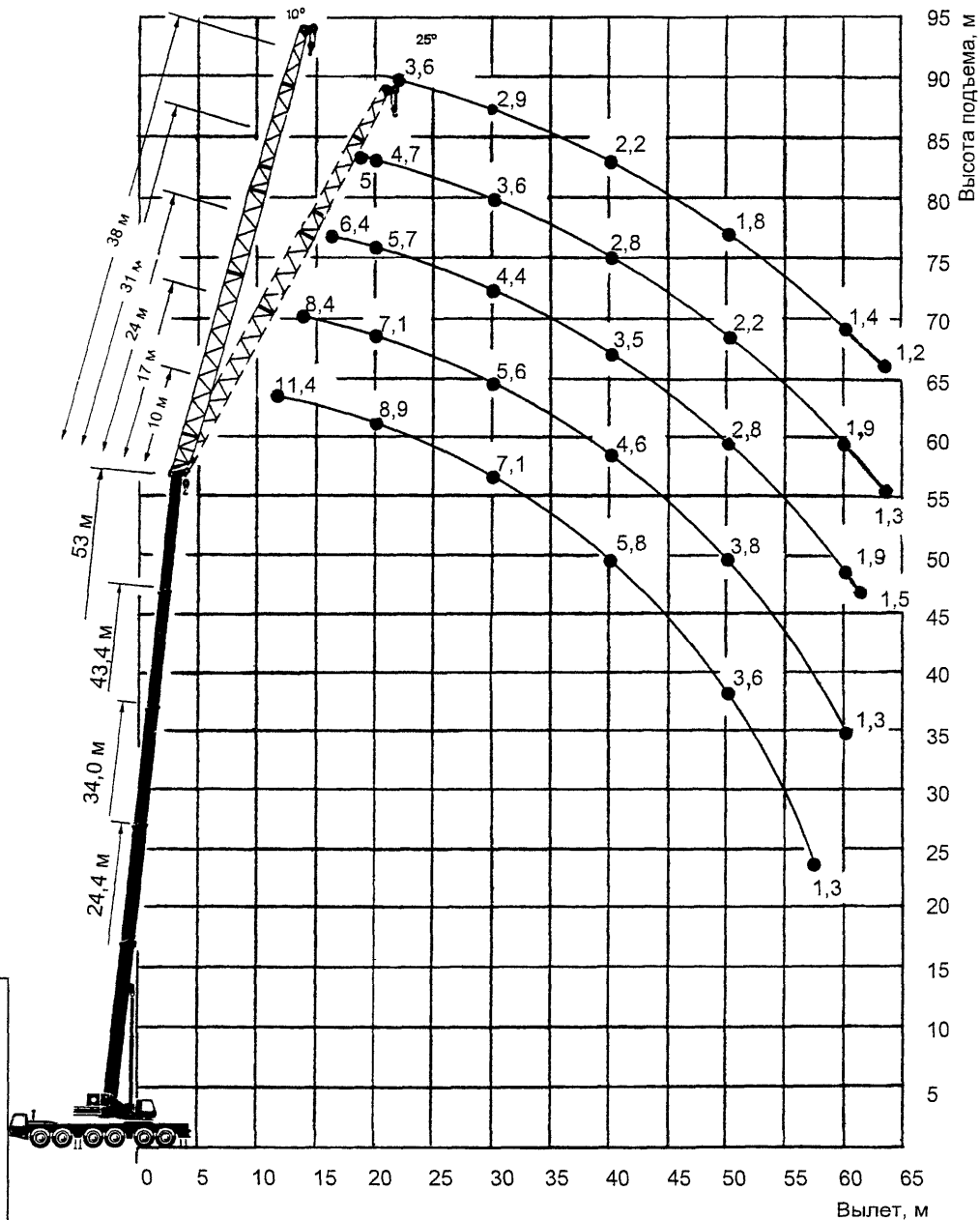

КМК 6200 КРУПП

Рис. 31. Грузовая характеристика крана КМК 6200 KRUPP с телескопической стрелой 53 м и удлинителями 10, 17, 24, 31 и 38 м

Масса противовеса 60 т. Опорный контур 8,65x8,6 м
 Угол поворота 360°. Угол наклона удлинителя к оси стрелы 10°

КМК 6200 КРУПП



Рис. 32. Высота подъема крана КМК 6200 КРУПП с телескопической стрелой и маневровыми гуськами 21, 28, 35, 42, 49 и 56 м

14. ТЕХНИЧЕСКАЯ ХАРАКТЕРИСТИКА КРАНА КМК 7250 KRUPP

ТИП КРАНА	СТРЕЛОВОЙ САМОХОДНЫЙ НА ШАССИ АВТОМОБИЛЬНОГО ТИПА	ТИП ПОДВЕСКИ СТРЕЛЫ	ЖЕСТКАЯ
ТИП ПРИВОДА: ШАССИ	ОТ ДВИГАТЕЛЯ, РАСПОЛОЖЕННОГО НА ШАССИ	ГРУЗОПОДЪЕМНОСТЬ НАИБОЛЬШАЯ, Т****:	
КРАНОВЫХ МЕХАНИЗМОВ	ДИЗЕЛЬ-ГИДРАВЛИЧЕСКИЙ ОТ ДВИГАТЕЛЯ, РАСПОЛОЖЕННОГО НА ПОВОРОТНОЙ ПЛАТФОРМЕ	ГЛАВНЫЙ ПОДЪЕМ (СТРЕЛА НАЗАД)	237,5*****
ВЫНОСНЫХ ОПОР	ГИДРАВЛИЧЕСКИЙ	ВСПОМОГАТЕЛЬНЫЙ ПОДЪЕМ (СТРЕЛА НАЗАД):	
ДОПУСТИМАЯ СКОРОСТЬ ВЕТРА ДЛЯ РАБОЧЕГО СОСТОЯНИЯ КРАНА, М/С	14	УДЛИНИТЕЛЬ	17,2*****
ТИП РАБОЧЕГО ОБОРУДОВАНИЯ КРАНА	ТЕЛЕСКОПИЧЕСКАЯ СТРЕЛА КОРОБЧАТОГО СЕЧЕНИЯ С УДЛИНИТЕЛЕМ ИЛИ МАНЕВРОВЫМ ГУСЬКОМ РЕШЕТАЧАТОЙ КОНСТРУКЦИИ	МАНЕВРОВЫЙ ГУСЕК	38*****
РАБОЧЕЕ ОБОРУДОВАНИЕ КРАНА:		ВЫЛЕТ (ПРИ НАИБОЛЬШЕЙ ГРУЗОПОДЪЕМНОСТИ), М:	
ГЛАВНАЯ СТРЕЛА	ТЕЛЕСКОПИЧЕСКАЯ С ЧЕТЫРЬМА ВЫДВИЖНЫМИ СЕКЦИЯМИ	ГЛАВНЫЙ ПОДЪЕМ	2,5
НАИБОЛЬШАЯ ДЛИНА СТРЕЛЫ, М	63	ВСПОМОГАТЕЛЬНЫЙ ПОДЪЕМ:	
ДЛИНА УДЛИНИТЕЛЯ, М	10...38 (ЧЕРЕЗ 7 М)	УДЛИНИТЕЛЬ	10
ДЛИНА МАНЕВРОВОГО ГУСЬКА, М	21...56 (ЧЕРЕЗ 7 М)	МАНЕВРОВЫЙ ГУСЕК	10
ВЫСОТА ПОДЪЕМА, М:		ЗАДНИЙ ГАБАРИТ, М	6,06
НАИБОЛЬШАЯ (ПРИ НАИБОЛЬШЕЙ ГРУЗОПОДЪЕМНОСТИ) НА ГЛАВНОЙ СТРЕЛЕ*	16,5	ДОПУСТИМЫЙ УКЛОН МЕСТА УСТАНОВКИ КРАНА, ГРАД.	3
НАИБОЛЬШАЯ С УДЛИНИТЕЛЕМ ДЛИНОЙ 38 М**	100,5	СКОРОСТЬ ПОДЪЕМА ГРУЗА, М/МИН:	
НАИБОЛЬШАЯ С МАНЕВРОВЫМ ГУСЬКОМ ДЛИНОЙ 56 М***	100,5	ГЛАВНЫЙ ПОДЪЕМ	0...130
		ВСПОМОГАТЕЛЬНЫЙ ПОДЪЕМ	0...130
		ВРЕМЯ ПОЛНОГО ИЗМЕНЕНИЯ ВЫЛЕТА (ИЗМЕНЕНИЯ УГЛА НАКЛОНА СТРЕЛЫ ОТ -1,2 ДО +85 ГРАД.), С	92
		ЧАСТОТА ВРАЩЕНИЯ ПОВОРОТНОЙ ПЛАТФОРМЫ, ОБ/МИН	0...1,6
		УГОЛ ПОВОРОТА, ГРАД.	360
		****ГРУЗОПОДЪЕМНОСТЬ = МАССА ГРУЗА + МАССА КРЮКОВОЙ ОБОЙМЫ + МАССА СТРОПОВОЧНЫХ УСТРОЙСТВ	
		***** С ПРОТИВОВЕСАМИ МАССОЙ 60 И 80 Т	
		***** С ПРОТИВОВЕСОМ 60 Т	
		***** С ПРОТИВОВЕСАМИ 26 И 40 Т	
* ВСЕ ТЕЛЕСКОПИЧЕСКИЕ СЕКЦИИ ВДВИНУТЫ В ГЛАВНУЮ (КОРНЕВУЮ) СЕКЦИЮ СТРЕЛЫ, ДЛИНА СТРЕЛЫ 16,5 М			
** ВСЕ ТЕЛЕСКОПИЧЕСКИЕ СЕКЦИИ ВЫДВИНУТЫ ИЗ ГЛАВНОЙ (КОРНЕВОЙ) СЕКЦИИ СТРЕЛЫ, ДЛИНА СТРЕЛЫ 63 М			
*** ПРИ ДЛИНЕ СТРЕЛЫ 44,5 М			

КМК 7250 KRUPP

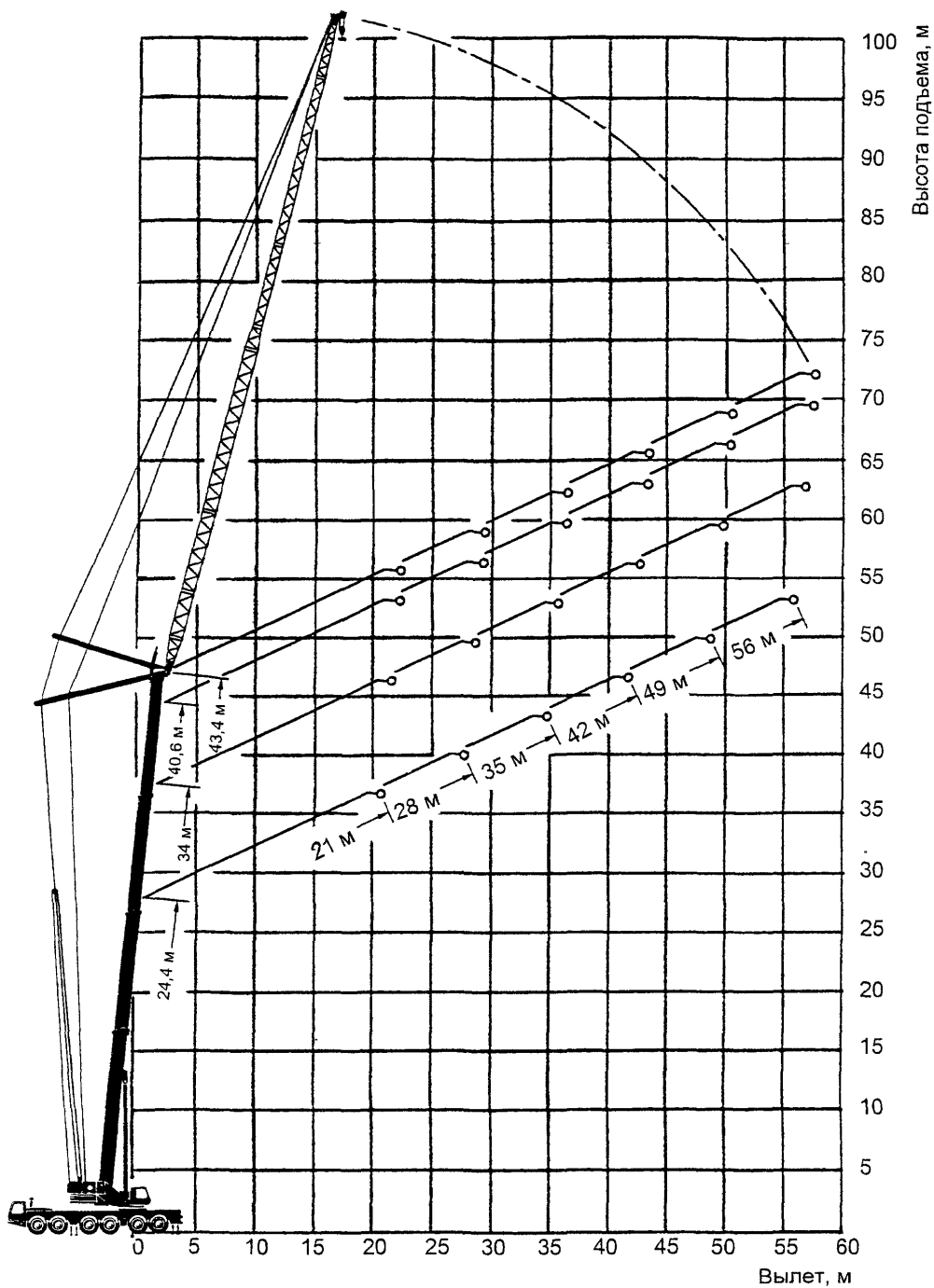
ОГРАНИЧЕНИЕ ОДНОВРЕМЕННОСТИ ВЫПОЛНЕНИЯ РАБОЧИХ ОПЕРАЦИЙ **НЕТ**

ОГРАНИЧИТЕЛЬ ГРУЗОПОДЪЕМНОСТИ ЭЛЕКТРОННЫЙ С АВТОМАТИЧЕСКИМ ОТКЛЮЧЕНИЕМ И ЦИФРОВЫМ УКАЗАТЕЛЕМ ФАКТИЧЕСКОЙ И ДОПУСТИМОЙ НАГРУЗОК, ВЫЛЕТА СТРЕЛЫ В РАЗЛИЧНЫХ РАБОЧИХ ПОЛОЖЕНИЯХ

ПЕРЕМЕЩЕНИЕ КРАНА С ГРУЗОМ НА КРЮКЕ **НЕ РАЗРЕШАЕТСЯ**

ПРИВОДНЫЕ ДВИГАТЕЛИ:

ДВИГАТЕЛЬ ШАССИ: **ДИЗЕЛЬНЫЙ**
ТИП **ДИЗЕЛЬНЫЙ**
МОЩНОСТЬ, КВТ **406**

ДВИГАТЕЛЬ КРАНОВОЙ УСТАНОВКИ: **ДИЗЕЛЬНЫЙ**
ТИП **ДИЗЕЛЬНЫЙ**
МОЩНОСТЬ, КВТ **213**

НАИБОЛЬШАЯ НАГРУЗКА НА ОСЬ В ТРАНСПОРТНОМ ПОЛОЖЕНИИ (ПРИ ДВИЖЕНИИ НА РОВНОМ УЧАСТКЕ), Т **7 X 12**

НАИБОЛЬШАЯ НАГРУЗКА НА ОСЬ, Т **13,8**

НАИБОЛЬШАЯ СКОРОСТЬ ПЕРЕДВИЖЕНИЯ КРАНА, КМ/Ч:
ПО ШОССЕ **67**
НА МЕСТНОСТИ **39**

НАИБОЛЬШИЙ УКЛОН, ПРЕОДОЛЕВАЕМЫЙ КРАНОМ В ТРАНСПОРТНОМ ПОЛОЖЕНИИ, % **39**

РАЗМЕРЫ ОПОРНОГО КОНТУРА КРАНА, М:
ПРОДОЛЬНЫЙ **8,65**
ПОПЕРЕЧНЫЙ **8,6 (6,3)**

МАССА КРАНА, Т **84**

МАССА КРЮКОВОЙ ПОДВЕСКИ

ГРУЗОПОДЪЕМНОСТЬ КРЮКОВОЙ ОБОЙМЫ, Т	КОЛИЧЕСТВО БЛОКОВ В КРЮКОВОЙ ОБОЙМЕ	МАССА КРЮКОВОЙ ОБОЙМЫ, Т
140	7	2,6
100	5	1,5
63	3	1
30	1	0,6

ТРОСЫ

ДИАМЕТР ТРОСА, ММ	ГРУЗОПОДЪЕМНОСТЬ ТРОСА НАИБОЛЬШАЯ, Т	ДЛИНА ТРОСА, М	
		ГЛАВНЫЙ ПОДЪЕМ	ВСПОМОГАТЕЛЬНЫЙ ПОДЪЕМ
24	9,9	340	340

ПРОТИВОВЕСЫ

МАССА, Т	26, 40, 60, 80
----------	----------------

КМК 7250 KRUPP

МЕРЫ БЕЗОПАСНОСТИ

1. ПРИ ВЫДВИЖЕНИИ ТЕЛЕСКОПИЧЕСКОЙ СТРЕЛЫ СЛЕДУЕТ СТРОГО ПРИДЕРЖИВАТЬСЯ ЗНАЧЕНИЙ ПАРАМЕТРОВ И УСЛОВИЙ, ПРИВЕДЕННЫХ В ТАБЛИЦАХ ГРУЗОПОДЪЕМНОСТИ
2. ДАННЫЕ ТАБЛИЦ ГРУЗОПОДЪЕМНОСТИ ДЕЙСТВИТЕЛЬНЫ ПРИ ГОРИЗОНТАЛЬНОЙ УСТАНОВКЕ КРАНА НА ВЫНОСНЫЕ ОПОРЫ
3. ВРАЩЕНИЕ ПОВОРОТНОЙ ПЛАТФОРМЫ РАЗРЕШАЕТСЯ ТОЛЬКО ПРИ УСТАНОВКЕ КРАНА НА ВЫНОСНЫЕ ОПОРЫ. В ПРОТИВНОМ СЛУЧАЕ ВОЗМОЖНО ОПРОКИДЫВАНИЕ КРАНА
4. ВЫДВИНУТУЮ СТРЕЛУ НЕ РАЗРЕШАЕТСЯ ОПУСКАТЬ В ГОРИЗОНТАЛЬНОЕ ПОЛОЖЕНИЕ (ДАЖЕ БЕЗ ГРУЗА) ВО ИЗБЕЖАНИЕ ОПРОКИДЫВАНИЯ КРАНА
5. ГРУЗОПОДЪЕМНОСТЬ В ТАБЛИЦАХ УКАЗАНА В МЕТРИЧЕСКИХ ТОННАХ. ПРИ ДИНАМИЧЕСКИХ НАГРУЗКАХ И СИЛЬНОМ ВЕТРЕ НЕОБХОДИМО СНИЖАТЬ ГРУЗОПОДЪЕМНОСТЬ ОТНОСИТЕЛЬНО ТАБЛИЧНЫХ ЗНАЧЕНИЙ
6. ЗНАЧЕНИЯ ГРУЗОПОДЪЕМНОСТИ НА ТЕЛЕСКОПИЧЕСКОЙ СТРЕЛЕ ПРИВЕДЕНЫ БЕЗ УЧЕТА МАССЫ УДЛИНИТЕЛЯ И МАНЕВРОВОГО ГУСЬКА
7. ВСЕ ТАБЛИЧНЫЕ И ГРАФИЧЕСКИЕ ЗНАЧЕНИЯ ВЫЛЕТА (И ВЫСОТЫ ПОДЪЕМА) ПРИВЕДЕНЫ БЕЗ УЧЕТА ПРОГИБА СТРЕЛЫ

**ГРУЗОПОДЪЕМНОСТЬ ТЕЛЕСКОПИЧЕСКОЙ СТРЕЛЫ
ПРОТИВОВЕС 40 Т; ОПОРНЫЙ КОНТУР 8,65 X 8,6 М; РАБОЧАЯ ЗОНА 360 ГРАД.**

ВЫДВИЖЕНИЕ ТЕЛЕСКОПОВ*, %	ДЛИНА ТЕЛЕСКОПИЧЕСКОЙ СТРЕЛЫ, М											
	16,5**	16,5	22,4	31,8	33,8	35,3	40	45,5	51,5	57,3	59,6	63
T1	0	0	50	50	0	80	100	0	0/100	100	100	100
T2	0	0	0	80	0	80	100	100	100/100	100	100	100
T3	0	0	0	0	80	0	0	80	100/100	80	100	100
T4	0	0	0	0	80	0	0	70	100/0	70	70	100
ВЫЛЕТ, М	ГРУЗОПОДЪЕМНОСТЬ, Т											
3	190***	152	123,5									
4	153,9	128,2	118,7	76	47,5							
5	123	111,1	101,6	68,8	44,9	64,6	57					
6	103,5	97,8	88,3	60,8	41,3	58,9	53,2	31,3				
7	87,8	86,4	78,8	53,6	38,1	53,6	49,8	31,3	29,4			
8	70,3	76	72,2	48,4	35,3	49,4	46,5	31,3	28	20,9	18	17,1
9	56	65,5	63,1	44,1	32,7	45,1	43,7	30,4	26,6	20,9	18	17,1
10	45,6	56,5	54,6	40,8	30,5	41,8	40,8	28,9	25,6	20,9	18	17,1
12	32,3	43,7	42,2	36,1	26,8	35,6	36,1	26,6	23,2	19	18	16,5
14			33,7	32,7	23,8	30,8	32,3	24,2	21,3	17,3	16,5	15,2
16			26,1	27,5	21,4	26,6	26,6	22,3	19,4	15,8	15,2	14,2
18			19,9	20,9	19,4	20,4	20,4	20,4	17,5	14,6	14	13,2
20				16,5	17,7	15,9	15,7	18,7	15,9	13,4	13	12,2

* T1 - ПЕРВАЯ СЕКЦИЯ, ВЫДВИГАЮЩАЯСЯ ИЗ КОРНЕВОЙ; T2 - ВТОРАЯ, ВЫДВИГАЮЩАЯСЯ ИЗ ПЕРВОЙ; T3 - ТРЕТЬЯ, ВЫДВИГАЮЩАЯСЯ ИЗ ВТОРОЙ; T4 - ЧЕТВЕРТАЯ, ВЫДВИГАЮЩАЯСЯ ИЗ ТРЕТЬЕЙ

** ТОЛЬКО ПРИ СТРЕЛЕ НАЗАД, ОПОРНЫЙ КОНТУР 8,65 X 6,3 М

*** ТРЕБУЕТСЯ СПЕЦИАЛЬНАЯ ОСНАСТКА

ГРУЗОПОДЪЕМНОСТЬ ТЕЛЕСКОПИЧЕСКОЙ СТРЕЛЫ
ПРОТИВОВЕС 40 Т; ОПОРНЫЙ КОНТУР 8,65 X 8,6 М; РАБОЧАЯ ЗОНА 360 ГРАД.
ПРОДОЛЖЕНИЕ

ВЫДВИЖЕНИЕ ТЕЛЕСКОПОВ*, %	ДЛИНА ТЕЛЕСКОПИЧЕСКОЙ СТРЕЛЫ, М								
	31,8	33,8	35,3	40	45,5	51,5	57,3	59,6	63
T1	50	0	80	100	0	0/100	100	100	100
T2	80	0	80	100	100	100/100	100	100	100
T3	0	80	0	0	80	100/100	80	100	100
T4	0	80	0	0	70	100/0	70	70	100
ВЫЛЕТ, М	ГРУЗОПОДЪЕМНОСТЬ, Т								
22	13,1	16,2	12,4	12,2	17,2	14,3	12,4	12	11,4
24	10,3	14,9	9,7	9,5	15,2	11,5	11,5	11,2	10,5
26	8,1	13,7	7,6	7,4	12,9	10,6	10,7	10,4	9,7
28	6,3	11,8	5,7	5,6	10,9	9,8	8,8	9	9,1
30		10,2	4,2	4	9,3	9,2	7,2	7,4	7,9
32				2,7	7,9	8,6	5,8	6	6,6
34				1,7	6,7	7,4	4,7	4,9	5,4
36					5,7	6,3	3,7	3,8	4,4
38					4,8	5,4	2,8	3	3,5
40					3,9	4,6	2	2,1	2,7
42						3,8	1,3	1,5	1,9
44						3,2		0,8	1,4
46						2,6			

* T1 - ПЕРВАЯ СЕКЦИЯ, ВЫДВИГАЮЩАЯСЯ ИЗ КОРНЕВОЙ; T2 - ВТОРАЯ, ВЫДВИГАЮЩАЯСЯ ИЗ ПЕРВОЙ; T3 - ТРЕТЬЯ, ВЫДВИГАЮЩАЯСЯ ИЗ ВТОРОЙ; T4 - ЧЕТВЕРТАЯ, ВЫДВИГАЮЩАЯСЯ ИЗ ТРЕТЬЕЙ

**ГРУЗОПОДЪЕМНОСТЬ ТЕЛЕСКОПИЧЕСКОЙ СТРЕЛЫ
ПРОТИВОВЕС 60 Т; ОПОРНЫЙ КОНТУР 8,65 X 8,6 М; РАБОЧАЯ ЗОНА 360 ГРАД.**

ВЫДВИЖЕНИЕ ТЕЛЕСКОПОВ*, %	ДЛИНА ТЕЛЕСКОПИЧЕСКОЙ СТРЕЛЫ, М											
	16,5**	16,5	22,4	31,8	33,8	35,3	40	45,5	51,5	57,3	59,6	63
T1	0	0	50	50	0	80	100	0	0/100	100	100	100
T2	0	0	0	80	0	80	100	100	100/100	100	100	100
T3	0	0	0	0	80	0	0	80	100/100	80	100	100
T4	0	0	0	0	80	0	0	70	100/0	70	70	100
ВЫЛЕТ, М	ГРУЗОПОДЪЕМНОСТЬ, Т											
2,5	237,5****											
3	190***	152	123,5									
3,5	175,7***	141,5	121,6									
4	160,5***	130,1	118,7	76	47,5							
5	133	113	101,6	68,8	44,9	64,6	57					
6	111,1	98,8	88,3	60,8	41,3	58,9	53,2	31,3				
7	95	87,8	78,8	54,1	38,1	53,6	49,8	31,3	29,4			
8	82,1	78,8	72,2	48,4	35,3	49,4	46,5	31,3	28	20,9	18	17,1
9	72,2	71,2	66,5	44,1	32,7	45,1	43,7	30,4	26,6	20,9	18	17,1
10	60,8	64,1	62,2	40,8	30,5	41,8	40,8	28,9	25,6	20,9	18	17,1
12	44,1	50,8	48,9	36,1	26,8	35,6	36,1	26,6	23,2	19	18	16,5
14			39,4	32,7	23,8	30,8	32,3	24,7	21,3	17,3	16,5	15,2
16			32,3	29,9	21,4	27	28,9	22,3	19,4	15,8	15,2	14,2
18			26,6	27	19,4	23,7	26,1	20,4	17,5	14,6	14	13,2
20				23,2	17,7	20,9	22,3	18,7	15,9	13,4	13	12,2
22				19,9	16,2	18,2	18,9	17,2	14,5	12,4	12	11,4

* T1 - ПЕРВАЯ СЕКЦИЯ, ВЫДВИГАЮЩАЯСЯ ИЗ КОРНЕВОЙ; T2 - ВТОРАЯ, ВЫДВИГАЮЩАЯСЯ ИЗ ПЕРВОЙ; T3 - ТРЕТЬЯ, ВЫДВИГАЮЩАЯСЯ ИЗ ВТОРОЙ; T4 - ЧЕТВЕРТАЯ, ВЫДВИГАЮЩАЯСЯ ИЗ ТРЕТЬЕЙ

** ТОЛЬКО ПРИ СТРЕЛЕ НАЗАД, ОПОРНЫЙ КОНТУР 8,65 X 6,3 М

*** ТРЕБУЕТСЯ СПЕЦИАЛЬНАЯ ОСНАСТКА

**** С ОСНАСТКОЙ ДЛЯ ТЯЖЕЛОГО ГРУЗА

ГРУЗОПОДЪЕМНОСТЬ ТЕЛЕСКОПИЧЕСКОЙ СТРЕЛЫ
ПРОТИВОВЕС 60 Т; ОПОРНЫЙ КОНТУР 8,65 X 8,6 М; РАБОЧАЯ ЗОНА 360 ГРАД.
ПРОДОЛЖЕНИЕ

ВЫДВИЖЕНИЕ ТЕЛЕСКОПОВ*, %	ДЛИНА ТЕЛЕСКОПИЧЕСКОЙ СТРЕЛЫ, М								
	31,8	33,8	35,3	40	45,5	51,5	57,3	59,6	63
T1	50	0	80	100	0	0/100	100	100	100
T2	80	0	80	100	100	100/100	100	100	100
T3	0	80	0	0	80	100/100	80	100	100
T4	0	80	0	0	70	100/0	70	70	100
ВЫЛЕТ, М	ГРУЗОПОДЪЕМНОСТЬ, Т								
24	16,6	14,9	15,9	15,7	15,9	13,1	11,5	11,2	10,5
26	13,9	13,7	13,3	13,1	14,8	11,8	10,7	10,4	9,7
28	11,7	12,9	11,1	10,9	13,8	10,7	9,8	9,6	9,1
30		12,2	9,2	8,9	13	9,6	9,1	9	8,4
32				7,2	12,2	8,8	8,3	8,3	7,8
34				5,7	11,1	8	7,6	7,7	7,4
36				4,4	9,7	7,6	7	7,2	6,9
38					8,6	7,3	6,3	6,7	6,4
40					7,6	7	5,6	5,8	6
42						6,8	4,6	4,8	5,4
44						6,5	3,8	3,9	4,5
46						5,7	2,9	3,2	3,8
48							2,2	2,4	3
50							1,5	1,8	2,3
52									1,7

* T1 - ПЕРВАЯ СЕКЦИЯ, ВЫДВИГАЮЩАЯСЯ ИЗ КОРНЕВОЙ; T2 - ВТОРАЯ, ВЫДВИГАЮЩАЯСЯ ИЗ ПЕРВОЙ; T3 - ТРЕТЬЯ, ВЫДВИГАЮЩАЯСЯ ИЗ ВТОРОЙ; T4 - ЧЕТВЕРТАЯ, ВЫДВИГАЮЩАЯСЯ ИЗ ТРЕТЬЕЙ

**ГРУЗОПОДЪЕМНОСТЬ ТЕЛЕСКОПИЧЕСКОЙ СТРЕЛЫ
ПРОТИВОВЕС 80 Т; ОПОРНЫЙ КОНТУР 8,65 X 8,6 М; РАБОЧАЯ ЗОНА 360 ГРАД.**

ВЫДВИЖЕНИЕ ТЕЛЕСКОПОВ*, %	ДЛИНА ТЕЛЕСКОПИЧЕСКОЙ СТРЕЛЫ, М											
	16,5**	16,5	22,4	31,8	33,8	35,3	40	45,5	51,5	57,3	59,6	63
T1	0	0	50	50	0	80	100	0	0/100	100	100	100
T2	0	0	0	80	0	80	100	100	100/100	100	100	100
T3	0	0	0	0	80	0	0	80	100/100	80	100	100
T4	0	0	0	0	80	0	0	70	100/0	70	70	100
ВЫЛЕТ, М	ГРУЗОПОДЪЕМНОСТЬ, Т											
2,5	237,5****											
3	190***	152	123,5									
3,5	180,5***	142,5	121,6									
4	164,3***	133	118,7	76	47,5							
5	141,5	114,9	101,6	68,8	44,9	64,6	57					
6	119,7	100,7	88,3	60,8	41,3	58,9	53,2	31,3				
7	101,6	89,3	78,8	54,1	38,1	53,6	49,8	31,3	29,4			
8	88,3	80,2	72,2	48,4	35,3	49,4	46,5	31,3	28	20,9	18	17,1
9	77,9	72,2	66,5	44,1	32,7	45,1	43,7	30,4	26,6	20,9	18	17,1
10	69,3	65,5	62,2	40,8	30,5	41,8	40,8	28,9	25,6	20,9	18	17,1
12	56	55,1	53,6	36,1	26,8	35,6	36,1	26,6	23,2	19	18	16,5
14			45,1	32,7	23,8	30,8	32,3	24,7	21,3	17,3	16,5	15,2
16			37,5	29,9	21,4	27	28,9	22,3	19,4	15,8	14	13,2
18			31,3	27	19,4	23,7	26,1	20,4	17,5	14,6	13	12,2
20				24,2	17,7	20,9	23,7	18,7	15,9	13,4	12	11,4
22				20,9	16,2	18,2	21,8	17,2	14,5	12,4	11,2	10,5

* T1 - ПЕРВАЯ СЕКЦИЯ, ВЫДВИГАЮЩАЯСЯ ИЗ КОРНЕВОЙ; T2 - ВТОРАЯ, ВЫДВИГАЮЩАЯСЯ ИЗ ПЕРВОЙ; T3 - ТРЕТЬЯ, ВЫДВИГАЮЩАЯСЯ ИЗ ВТОРОЙ; T4 - ЧЕТВЕРТАЯ, ВЫДВИГАЮЩАЯСЯ ИЗ ТРЕТЬЕЙ

** ТОЛЬКО ПРИ СТРЕЛЕ НАЗАД, ОПОРНЫЙ КОНТУР 8,65 X 6,3 М

*** ТРЕБУЕТСЯ СПЕЦИАЛЬНАЯ ОСНАСТКА

**** С ОСНАСТКОЙ ДЛЯ ТЯЖЕЛОГО ГРУЗА

КМК 7250 KRUPP

**ГРУЗОПОДЪЕМНОСТЬ ТЕЛЕСКОПИЧЕСКОЙ СТРЕЛЫ
ПРОТИВОВЕС 80 Т; ОПОРНЫЙ КОНТУР 8,65 X 8,6 М; РАБОЧАЯ ЗОНА 360 ГРАД.
ПРОДОЛЖЕНИЕ**

ВЫДВИЖЕНИЕ ТЕЛЕСКОПОВ*, %	ДЛИНА ТЕЛЕСКОПИЧЕСКОЙ СТРЕЛЫ, М								
	31,8	33,8	35,3	40	45,5	51,5	57,3	59,6	63
T1	50	0	80	100	0	0/100	100	100	100
T2	80	0	80	100	100	100/100	100	100	100
T3	0	80	0	0	80	100/100	80	100	100
T4	0	80	0	0	70	100/0	70	70	100
ВЫЛЕТ, М	ГРУЗОПОДЪЕМНОСТЬ, Т								
24	17,9	14,9	15,9	19,4	15,9	13,1	11,5	11,2	10,5
26	15,9	13,7	13,8	16,7	14,8	11,8	10,7	10,4	9,7
28	14,4	12,9	11,9	14,1	13,8	10,7	9,8	9,6	9,1
30		12,2	10,4	11,9	13	9,6	9,1	9	8,4
32				10	12,2	8,8	8,3	8,3	7,8
34				8,4	11,5	8	7,6	7,7	7,4
36				6,7	10,9	7,6	7	7,2	6,9
38					10,2	7,3	6,3	6,7	6,4
40					9,5	7	5,7	6,2	6
42						6,8	5,1	5,7	5,7
44						6,6	4,5	5,5	5,4
46						6,4	4,1	5,1	5,1
48							3,8	4,3	4,8
50							3,4	3,6	4,1
52									3,5

* T1 - ПЕРВАЯ СЕКЦИЯ, ВЫДВИГАЮЩАЯСЯ ИЗ КОРНЕВОЙ; T2 - ВТОРАЯ, ВЫДВИГАЮЩАЯСЯ ИЗ ПЕРВОЙ; T3 - ТРЕТЬЯ, ВЫДВИГАЮЩАЯСЯ ИЗ ВТОРОЙ; T4 - ЧЕТВЕРТАЯ, ВЫДВИГАЮЩАЯСЯ ИЗ ТРЕТЬЕЙ

ГРУЗОПОДЪЕМНОСТЬ ТЕЛЕСКОПИЧЕСКОЙ СТРЕЛЫ С УДЛИНИТЕЛЯМИ 10...38 М
 ПРОТИВОВЕС 60 Т; ОПОРНЫЙ КОНТУР 8,65 X 8,6 М; РАБОЧАЯ ЗОНА 360 ГРАД.
 УГОЛ НАКЛОНА УДЛИНИТЕЛЯ К ПРОДОЛЬНОЙ ОСИ СТРЕЛЫ 10 ГРАД.

ВЫЛЕТ, М	ДЛИНА СТРЕЛЫ 51,5 М					ДЛИНА СТРЕЛЫ 63 М				
	ДЛИНА УДЛИНИТЕЛЯ, М									
	10	17	24	31	38	10	17	24	31	38
ГРУЗОПОДЪЕМНОСТЬ, Т										
10	17,2									
11	16,5									
12	15,8	12,6				9				
13	15,2	12,2				8,8				
14	14,5	11,8	9,7			8,6	6,4			
15	13,9	11,4	9,5			8,5	6,2			
16	13,3	11,1	9,2	6		8,3	6,1	4,7		
18	12,4	10,4	8,7	5,7	3,6	8	5,8	4,5	3,2	
20	11,4	9,7	8,2	5,5	3,5	7,6	5,6	4,2	3	2,1
22	10,6	9,1	7,7	5,2	3,3	7,4	5,4	4	2,8	1,9
24	9,8	8,5	7,3	5	3,2	7,1	5,1	3,8	2,6	1,8
26	9,2	8	6,9	4,7	3	6,7	4,9	3,7	2,4	1,7
28	8,5	7,5	6,4	4,5	2,9	6,4	4,6	3,5	2,3	1,6
30	7,9	7	6	4,3	2,8	6	4,4	3,3	2,2	1,4
32	7,4	6,5	5,7	4	2,6	5,7	4,2	3,2	2	1,3
34	6,8	6	5,3	3,8	2,5	5,5	4	3	1,9	1,2
36	6,3	5,7	4,9	3,7	2,3	5,1	3,8	2,9	1,9	1,2
38	5,6	5,2	4,6	3,5	2,2	4,8	3,7	2,7	1,8	1,1
40	4,4	4,8	4,3	3,3	2,1	4,5	3,5	2,6	1,7	0,9
42	3,5	4,5	4	3,1	2	4,2	3,4	2,4	1,6	0,8
44	2,5	3,8	3,8	2,9	1,9	3,9	3,2	2,3	1,5	
46	1,7	2,9	3,5	2,7	1,8	3,2	3	2,2	1,4	
48	0,9	2	3,3	2,5	1,7	2,4	2,8	2,1	1,3	
50		1,4	2,5	2,3	1,6	1,7	2,5	2	1,2	
52			1,9	2,1	1,5	1,1	1,9	1,9	1,1	
54			1,2	1,9	1,3			1,9	1,1	
56				1,3	1,2			1,5	1	
58					1,1			0,9	1	

ГРУЗОПОДЪЕМНОСТЬ МАНЕВРОВОГО ГУСЬКА; ПРОТИВОВЕС 26 Т
ОПОРНЫЙ КОНТУР 8,65 X 8,6 М; РАБОЧАЯ ЗОНА 360 ГРАД

ВЫДВИЖЕНИЕ ТЕЛЕСКО- ПОВ*, %	ДЛИНА МАНЕВРОВОГО ГУСЬКА, М																																			
	21						28						35						42						49						56					
	21	28	35	42	49	56	21	28	35	42	49	56	21	28	35	42	49	56	21	28	35	42	49	56	21	28	35	42	49	56						
T1	80	80	80	80	80	80	80	80	80	80	80	80	80	80	80	80	80	80	80	80	80	80	80	80	80	80	80	80	80	80						
T2	0	0	0	0	0	0	80	80	80	80	80	80	80	80	80	80	80	80	80	80	80	80	80	80	80	80	80	80	80	80						
T3	0	0	0	0	0	0	0	0	0	0	0	0	0	0	0	0	0	0	0	0	0	0	0	0	0	0	0	0	0	0						
T4	0	0	0	0	0	0	0	0	0	0	0	0	0	0	0	0	0	0	0	0	0	0	0	0	0	0	0	0	0	0						
ВЫЛЕТ, М	ТЕЛЕСКОПИЧЕСКАЯ СТРЕЛА 25,9 М												ТЕЛЕСКОПИЧЕСКАЯ СТРЕЛА 35,2 М						ТЕЛЕСКОПИЧЕСКАЯ СТРЕЛА 44,5 М																	
	ГРУЗОПОДЪЕМНОСТЬ, Т																																			
10	38						23,7																													
12	36,3	28,5					23,3	17,1											12,3																	
14	34,9	28	21,3				22,9	17,1	13,7										12,3	10,4																
16	33,3	27,5	21,1	15,6			22,7	17,1	13,7	10,4									12,3	10,4	7,3															
18	27,9	27	21	15,5	11,8		22,3	17,1	13,7	10,4	7,7								12,3	10,4	7,3	5														
20	23,9	23,7	20,9	15,5	11,8	8,5		17,1	13,7	10,4	7,7	5,9							12,3	10,4	7,3	5	3,5													
22	20,9	20,7	20,4	15,4	11,8	8,5		17,1	13,7	10,4	7,7	5,9							12,3	10,4	7,3	5	3,5	2,3												
24		18,3	18	15,3	11,8	8,5		17,1	13,7	10,4	7,7	5,9								10,4	7,3	5	3,5	2,3												
26		16,3	16	15,3	11,8	8,5		16,1	13,7	10,4	7,7	5,9								10,4	7,3	5	3,5	2,3												
28			14,4	14,1	11,8	8,5			13,7	10,4	7,7	5,9								10,4	7,3	5	3,5	2,3												
30			13,1	12,8	11,8	8,5			13,1	10,4	7,7	5,9									7,3	5	3,5	2,3												
32			11,9	11,6	11,3	8,5			11,9	10,4	7,7	5,9									7,3	5	3,5	2,3												
34			10,9	10,6	10,2	8,5				10,4	7,7	5,9									7,3	5	3,5	2,3												
36				9,7	9,4	8,5				9,6	7,7	5,9										5	3,5	2,3												
38				9	8,6	8,2				9	7,7	5,9										5	3,5	2,3												
40				8,3	7,9	7,6					7,7	5,9										5	3,5	2,3												
42					7,3	6,9					7,5	5,9											3,5	2,3												
44					6,7	6,3					6,9	5,9											3,5	2,3												
46					6,2	5,8						5,9											3,5	2,3												
48						5,4						5,6												2,3												
50												5,2												2,3												
52																								2,3												

* T1 - ПЕРВАЯ СЕКЦИЯ, ВЫДВИГАЮЩАЯСЯ ИЗ КОРНЕВОЙ; T2 - ВТОРАЯ, ВЫДВИГАЮЩАЯСЯ ИЗ ПЕРВОЙ; T3 - ТРЕТЬЯ, ВЫДВИГАЮЩАЯСЯ ИЗ ВТОРОЙ; T4 - ЧЕТВЕРТАЯ, ВЫДВИГАЮЩАЯСЯ ИЗ ТРЕТЬЕЙ

КМК 7250 KRUPP

ГРУЗОПОДЪЕМНОСТЬ МАНЕВРОВОГО ГУСЬКА; ПРОТИВОВЕС 40 Т;
ОПОРНЫЙ КОНТУР 8,65 X 8,6 М; РАБОЧАЯ ЗОНА 360 ГРАД

ВЫДВИЖЕНИЕ ТЕЛЕСКО- ПОВ*, %	ДЛИНА МАНЕВРОВОГО ГУСЬКА, М											
	21	28	35	42	49	56	21	28	35	42	49	56
T1	80	80	80	80	80	80	80	80	80	80	80	80
T2	0	0	0	0	0	0	80	80	80	80	80	80
T3	0	0	0	0	0	0	0	0	0	0	0	0
T4	0	0	0	0	0	0	0	0	0	0	0	0
ВЫЛЕТ, М	ТЕЛЕСКОПИЧЕСКАЯ СТРЕЛА 25,9 М						ТЕЛЕСКОПИЧЕСКАЯ СТРЕЛА 35,2 М					
	ГРУЗОПОДЪЕМНОСТЬ, Т											
10	38											
12	36,3	28,5					23,7					
14	34,9	28	21,3				23,3	17,1				
16	33,6	27,5	21,1	15,6			22,9	17,1	13,7			
18	31	27	21	15,5	11,8		22,7	17,1	13,7	10,4		
20	26,6	26,6	20,9	15,5	11,8	8,5	22,3	17,1	13,7	10,4	7,7	
22	22,8	25,8	20,8	15,4	11,8	8,5		17,1	13,7	10,4	7,7	5,9
24		22,8	20,6	15,3	11,8	8,5		17,1	13,7	10,4	7,7	5,9
26		20,5	20,2	15,3	11,8	8,5		16,1	13,7	10,4	7,7	5,9
28			18,2	15,2	11,8	8,5			13,7	10,4	7,7	5,9
30			16,6	15,2	11,8	8,5			13,7	10,4	7,7	5,9
32			15,2	14,9	11,8	8,5			13,7	10,4	7,7	5,9
34			13,9	13,6	11,8	8,5				10,4	7,7	5,9
36				12,5	11,8	8,5				10,4	7,7	5,9
38				11,5	11,3	8,5				10,4	7,7	5,9
40				10,8	10,4	8,5					7,7	5,9
42					9,6	8,5					7,7	5,9
44					9	8,5					7,7	5,9
46					8,4	8						5,9
48						7,5						5,9
50												5,9

* T1 - ПЕРВАЯ СЕКЦИЯ, ВЫДВИГАЮЩАЯСЯ ИЗ КОРНЕВОЙ; T2 - ВТОРАЯ, ВЫДВИГАЮЩАЯСЯ ИЗ ПЕРВОЙ; T3 - ТРЕТЬЯ, ВЫДВИГАЮЩАЯСЯ ИЗ ВТОРОЙ; T4 - ЧЕТВЕРТАЯ, ВЫДВИГАЮЩАЯСЯ ИЗ ТРЕТЬЕЙ

КМК 7250 KRUPP

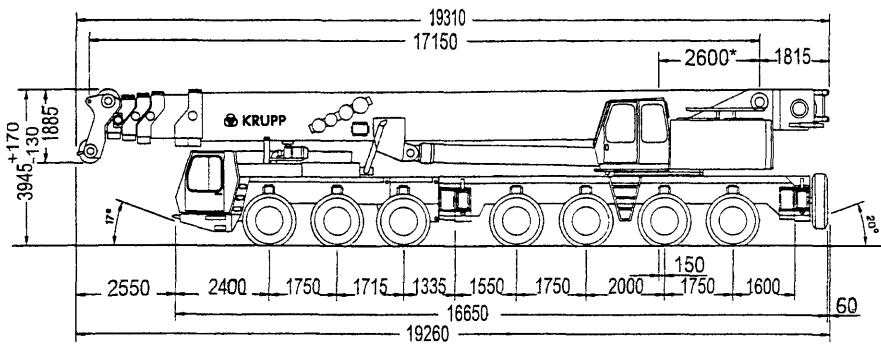

* - расстояние от оси вращения до оси пятаы стрелы
 Шины 14.00R25

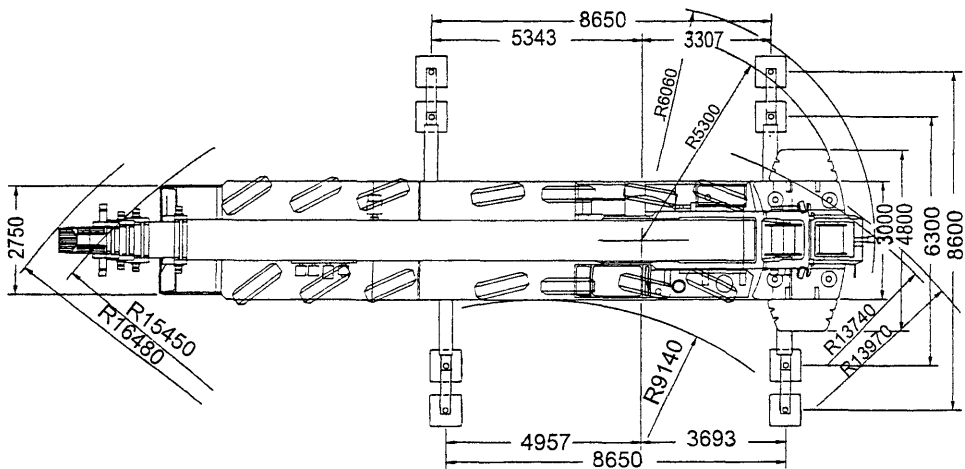

КМК 7250 КРУПП

Рис. 33. Кран КМК 7250 KRUPP

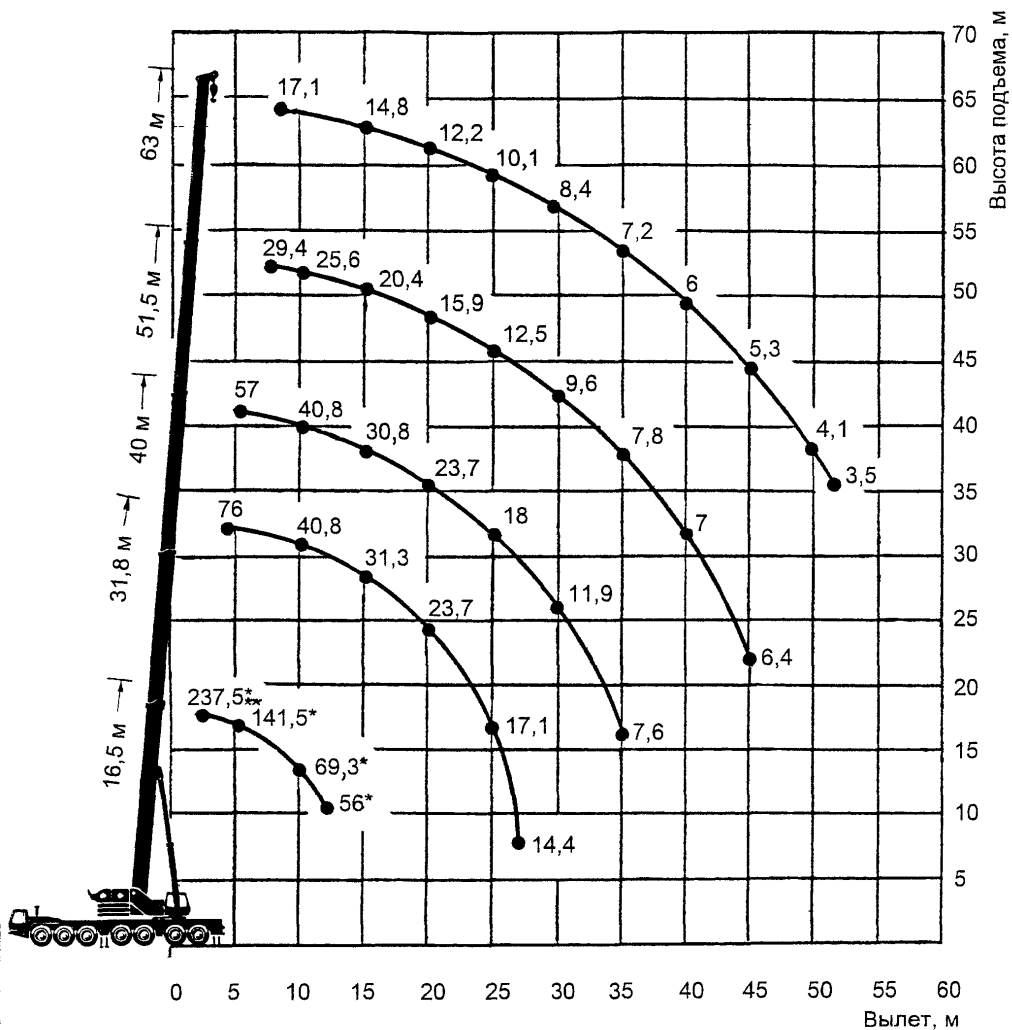

* - опорный контур 8,65x6,3 м, стрела назад
 ** - с оснасткой для тяжелого груза

Рис. 34. Грузовая характеристика крана КМК 7250 KRUPP с телескопической стрелой 16,5...63 м

Масса противовеса 80 т. Опорный контур 8,65x8,6
 Угол поворота 360°



Рис. 35. Грузовая характеристика крана КМК 7250 KRUPP с телескопической стрелой 63 м и удлинителями 10, 17, 24, 31 и 38 м

Масса противовеса 60 т. Опорный контур 8,65x8,6 м
Угол поворота 360°

Грузовая характеристика телескопической стрелы длиной 63 м с удлинителем дана при угле наклона удлинителя к продольной оси стрелы 10°

КМК 7250 КРУПП

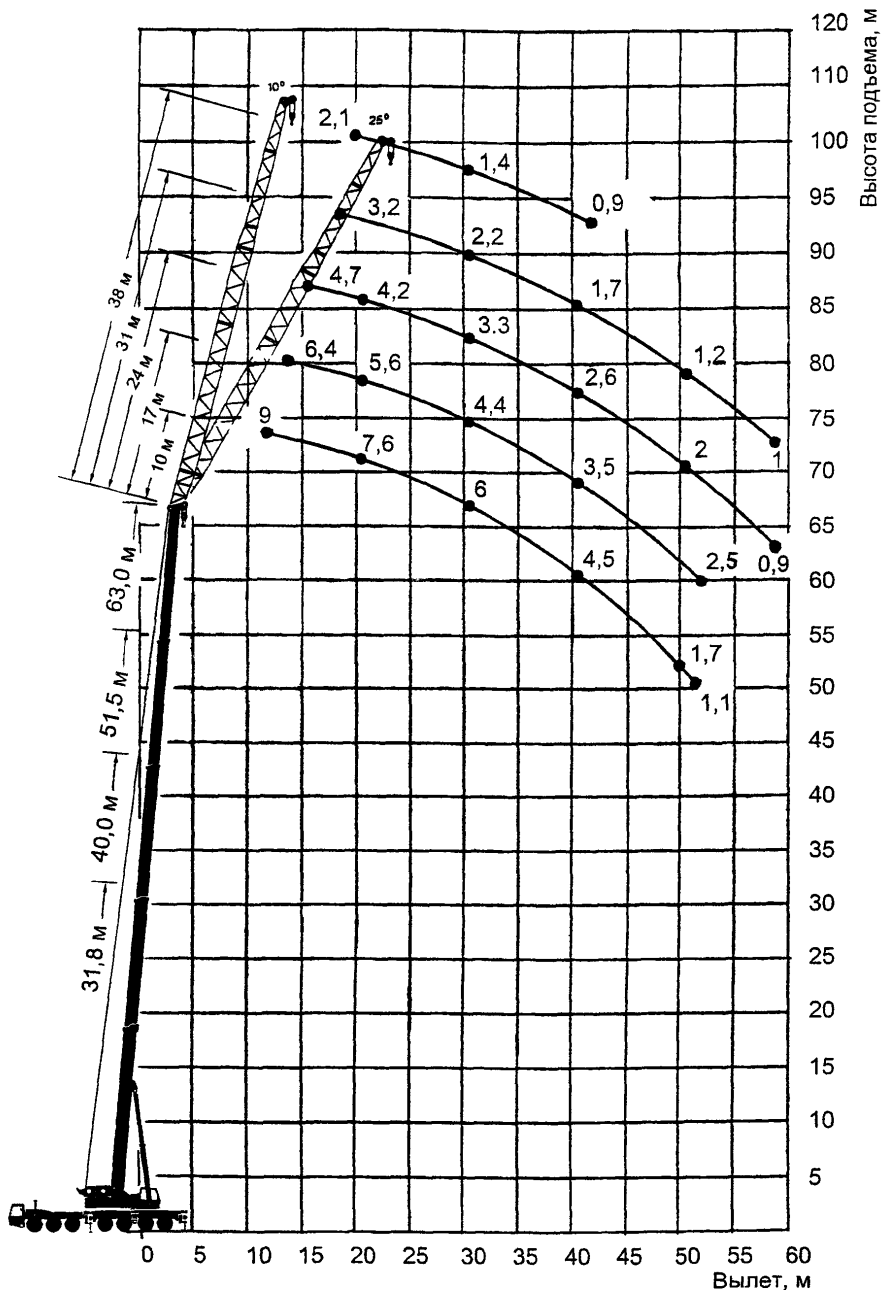

Рис. 36. Высота подъема крана КМК 7250 КРУПП с телескопической стрелой и маневровыми гусками 21, 28, 35, 42, 49 и 56 м

15. ТЕХНИЧЕСКАЯ ХАРАКТЕРИСТИКА КРАНА 350 GMT-AT KRUPP

ТИП КРАНА СТРЕЛОВОЙ САМОХОДНЫЙ НА ШАССИ АВТОМОБИЛЬНОГО ТИПА

ТИП ПРИВОДА: ШАССИ ОТ ДВИГАТЕЛЯ, РАСПОЛОЖЕННОГО НА ШАССИ
 КРАНОВЫХ МЕХАНИЗМОВ ДИЗЕЛЬ-ГИДРАВЛИЧЕСКИЙ ОТ ДВИГАТЕЛЯ, РАСПОЛОЖЕННОГО НА ПОВОРОТНОЙ ПЛАТФОРМЕ
 ВНОСНЫХ ОПОР ГИДРАВЛИЧЕСКИЙ

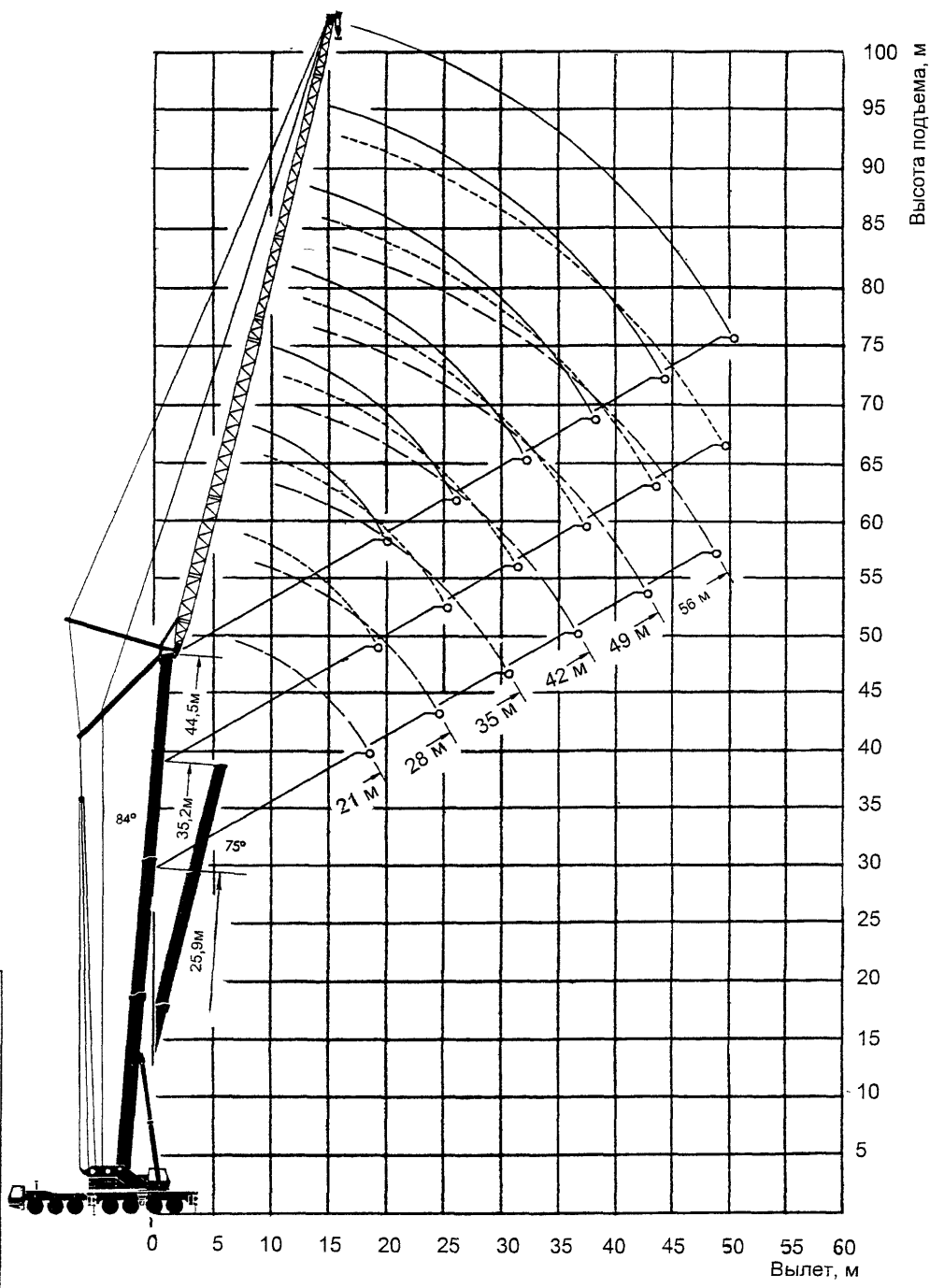
ДОПУСТИМАЯ СКОРОСТЬ ВЕТРА ДЛЯ РАБОЧЕГО СОСТОЯНИЯ КРАНА, М/С 14

ДОПУСТИМОЕ ДАВЛЕНИЕ ВЕТРА ПРИ РАБОТЕ КРАНА, КГ/М² 25

ТИП РАБОЧЕГО ОБОРУДОВАНИЯ КРАНА ТЕЛЕСКОПИЧЕСКАЯ СТРЕЛА КОРОБЧАТОГО СЕЧЕНИЯ С УДЛИНИТЕЛЕМ РЕШЕТЧАТОЙ КОНСТРУКЦИИ

РАБОЧЕЕ ОБОРУДОВАНИЕ КРАНА:
 ГЛАВНАЯ СТРЕЛА ТЕЛЕСКОПИЧЕСКАЯ С ТРЕМЯ ВЫДВИЖНЫМИ СЕКЦИЯМИ
 НАИБОЛЬШАЯ ДЛИНА СТРЕЛЫ, М 52
 ДЛИНА УДЛИНИТЕЛЯ, М 12;16;20;28;36

ГРУЗОПОДЪЕМНОСТЬ НАИБОЛЬШАЯ, Т*:
 ГЛАВНЫЙ ПОДЪЕМ (СТРЕЛА НАЗАД В СЕКТОРЕ ± 10 ГРАД.) 322**
 ВСПОМОГАТЕЛЬНЫЙ ПОДЪЕМ 23,5**

* ГРУЗОПОДЪЕМНОСТЬ = МАССА ГРУЗА + МАССА КРЮКОВОЙ ОБОЙМЫ + МАССА СТРОПОВОЧНЫХ УСТРОЙСТВ

** С ПРОТИВОВЕСОМ МАССОЙ 60 Т

ВЫЛЕТ (ПРИ НАИБОЛЬШЕЙ ГРУЗОПОДЪЕМНОСТИ), М:
 ГЛАВНЫЙ ПОДЪЕМ 3
 ВСПОМОГАТЕЛЬНЫЙ ПОДЪЕМ 11***

ВЫСОТА ПОДЪЕМА

ВИД РАБОЧЕГО ОБОРУДОВАНИЯ	ВЫСОТА ПОДЪЕМА, М	
	НА НАИМЕНЬШЕМ ВЫЛЕТЕ	НА НАИБОЛЬШЕМ ВЫЛЕТЕ
СТРЕЛА 16,75 М	16,5	7,6
СТРЕЛА 28,75 М	28,5	12
СТРЕЛА 40 М	40	17,2
СТРЕЛА 52 М	52	18,8
СТРЕЛА 52 М С УДЛИНИТЕЛЕМ 12 М	61,2	27
СТРЕЛА 52 М С УДЛИНИТЕЛЕМ 16 М	65	28
СТРЕЛА 52 М С УДЛИНИТЕЛЕМ 20 М	69	30,1
СТРЕЛА 52 М С УДЛИНИТЕЛЕМ 28 М	77	42,5
СТРЕЛА 52 М С УДЛИНИТЕЛЕМ 36 М	84,3	55,7

*** С ПРОТИВОВЕСОМ МАССОЙ 60 Т

350 GMT-AT KRUPP

ГЛУБИНА ОПУСКАНИЯ	ЗАВИСИТ ОТ КРАТНОСТИ ЗАПАСОВОК	
ТИП ПОДВЕСКИ СТРЕЛЫ	ЖЕСТКАЯ	
ЗАДНИЙ ГАБАРИТ, М		7
ДОПУСТИМЫЙ УКЛОН МЕСТА УСТАНОВКИ КРАНА, ГРАД.		3
СКОРОСТЬ ПОДЪЕМА КРЮКА БЕЗ ГРУЗА, М/МИН:		
ГЛАВНЫЙ ПОДЪЕМ		0...150
ВСПОМОГАТЕЛЬНЫЙ ПОДЪЕМ		0...150
ЧАСТОТА ВРАЩЕНИЯ ПОВОРОТНОЙ ПЛАТФОРМЫ, ОБ/МИН		0...1,3
УГОЛ ПОВОРОТА, ГРАД.		360
ВРЕМЯ ПОЛНОГО ИЗМЕНЕНИЯ ВЫЛЕТА (ИЗМЕНЕНИЯ УГЛА НАКЛОНА СТРЕЛЫ ОТ -1,5 ДО +82 ГРАД.), С		122
ВРЕМЯ ТЕЛЕСКОПИРОВАНИЯ СЕКЦИЙ СТРЕЛЫ, С:		
СЕКЦИЯ I		67
СЕКЦИЯ II		55
СЕКЦИЯ III		61
ПРИВОДНЫЕ ДВИГАТЕЛИ:		
ДВИГАТЕЛЬ ШАССИ:		
ТИП	ДИЗЕЛЬНЫЙ	
МОЩНОСТЬ, Л.С.		350
ДВИГАТЕЛЬ КРАНОВОЙ УСТАНОВКИ:		
ТИП	ДИЗЕЛЬНЫЙ	
МОЩНОСТЬ, Л.С.		277
НАИБОЛЬШАЯ СКОРОСТЬ ПЕРЕДВИЖЕНИЯ КРАНА, КМ/Ч		65
ОГРАНИЧЕНИЕ ОДНОВРЕМЕННОСТИ ВЫПОЛНЕНИЯ РАБОЧИХ ОПЕРАЦИЙ	НЕТ	

ОГРАНИЧИТЕЛЬ
ГРУЗОПОДЪЕМНОСТИ

ЭЛЕКТРОННЫЙ С АВТОМАТИЧЕСКИМ
ОТКЛЮЧЕНИЕМ И ЦИФРОВЫМ УКА-
ЗАТЕЛЕМ ФАКТИЧЕСКОЙ И
ДОПУСТИМОЙ НАГРУЗОК, ВЫЛЕТА
СТРЕЛЫ В РАЗЛИЧНЫХ РАБОЧИХ
ПОЛОЖЕНИЯХ

НАГРУЗКА НА ОСИ ШАССИ ПРИ РАБОТЕ*

3 ПЕРЕДНИХ	5 ЗАДНИХ
3 X 20,6 Т	5 X 20 Т

НАГРУЗКА НА ОСИ ШАССИ В ТРАНСПОРТНОМ
ПОЛОЖЕНИИ КРАНА ПРИ СКОРОСТИ 65 КМ/Ч, Т

8 X 12

РАЗМЕРЫ ОПОРНОГО КОНТУРА КРАНА, М:

 ПРОДОЛЬНЫЙ 9,3

 ПОПЕРЕЧНЫЙ 8 ИЛИ 10

КРАН ИМЕЕТ ДОПОЛНИТЕЛЬНУЮ ОПОРУ В ВИДЕ ОПОРНОГО
ЦИЛИНДРА, РАСПОЛОЖЕННОГО ПОСЕРЕДИНЕ ПЕРЕДНЕЙ ЧАСТИ
ШАССИ. РАССТОЯНИЕ ОТ ОПОРНОГО ЦИЛИНДРА ДО ОСИ
БЛИЖАЙШЕЙ ВЫНОСНОЙ ОПОРЫ СОСТАВЛЯЕТ 5,725 М

НАИБОЛЬШАЯ НАГРУЗКА НА ГРУНТ
ОТ ВЫНОСНОЙ ОПОРЫ, Т

175

НАИБОЛЬШЕЕ ДАВЛЕНИЕ НА ГРУНТ ОТ ВЫНОСНОЙ
ОПОРЫ (ПРИ РАЗМЕРАХ ПОДКЛАДОК ПОД ВЫНОСНЫЕ
ОПОРЫ 0,5 X 0,8 М И ИХ ПЛОЩАДИ 0,4 М²), КГ/СМ²

45

МАССА ТЕЛЕСКОПИЧЕСКОЙ СТРЕЛЫ, Т

30

* С ПРОТИВОВЕСОМ МАССОЙ 60 Т, СТРЕЛА НАЗАД

350 GMT-AT KRUPP

МАССА КРАНА, Т:

С ТЕЛЕСКОПИЧЕСКОЙ СТРЕЛОЙ И ПРОТИВОВЕСОМ 60 Т	156 (96 + 60)
С ТЕЛЕСКОПИЧЕСКОЙ СТРЕЛОЙ И ПРОТИВОВЕСОМ 60 Т	126 (96 + 30)

ХАРАКТЕРИСТИКА ГРУЗОЗАХВАТНЫХ ОРГАНОВ КРАНА

ГРУЗОПОДЪЕМНОСТЬ БЛОЧНОЙ КРЮКОВОЙ ОБОЙМЫ, Т	КОЛИЧЕСТВО БЛОКОВ	ТИП КРЮКА	МАССА КРЮКОВОЙ ОБОЙМЫ, Т
350 (ОБОЙМА С ДОБАВОЧНЫМИ БЛОКАМИ)	16	ДВУРОГИЙ	3,6
240 (ОБОЙМА С ДОБАВОЧНЫМИ БЛОКАМИ)	12	ДВУРОГИЙ	3
183	10	ДВУРОГИЙ	-
130	6	ДВУРОГИЙ	1,7
80	4	ДВУРОГИЙ	1,1
30	1	ОДНОРОГИЙ	0,6
8	0	ОДНОРОГИЙ	0,3

РАЗМЕРЫ КРАНА В ТРАНСПОРТНОМ ПОЛОЖЕНИИ, М

ДЛИНА	19,67
ШИРИНА	3
ВЫСОТА	4
КОЛЕЯ, М	2,6
РАДИУС ПОВОРОТА ПО НАРУЖНОМУ КОЛЕСУ, М	16,5

МЕРЫ БЕЗОПАСНОСТИ

1. ДАННЫЕ ТАБЛИЦ ГРУЗОПОДЪЕМНОСТИ ДЕЙСТВИТЕЛЬНЫ ПРИ ГОРИЗОНТАЛЬНОЙ УСТАНОВКЕ КРАНА НА ВЫНОСНЫЕ ОПОРЫ
2. НАИБОЛЬШАЯ ГРУЗОПОДЪЕМНОСТЬ СО СТАНДАРТНОЙ ГОЛОВКОЙ СТРЕЛЫ И КРЮКОВОЙ ОБОЙМОЙ С 10 БЛОКАМИ ДО 183 Т. ГРУЗОПОДЪЕМНОСТЬ СВЫШЕ 183 Т ТОЛЬКО С ДОПОЛНИТЕЛЬНЫМ ОБОРУДОВАНИЕМ (ОБОЙМЫ С ДОБАВОЧНЫМИ БЛОКАМИ)
3. ВРАЩЕНИЕ ПОВОРОТНОЙ ПЛАТФОРМЫ РАЗРЕШАЕТСЯ ТОЛЬКО ПРИ УСТАНОВКЕ КРАНА НА ВЫНОСНЫЕ ОПОРЫ. В ПРОТИВНОМ СЛУЧАЕ ВОЗМОЖНО ОПРОКИДЫВАНИЕ КРАНА. КРОМЕ ТОГО, ОБЯЗАТЕЛЬНО ВЫДВИГАТЬ ДОПОЛНИТЕЛЬНУЮ ОПОРУ, РАСПОЛОЖЕННУЮ В ПЕРЕДНЕЙ ЧАСТИ ШАССИ
4. ПРИ УСТАНОВЛЕННОМ ПРОТИВОВЕСЕ 30 Т РАЗРЕШАЕТСЯ ВЫДВИГАТЬ ТЕЛЕСКОПИЧЕСКУЮ СТРЕЛУ В ГОРИЗОНТАЛЬНОМ ПОЛОЖЕНИИ НЕ БОЛЕЕ ЧЕМ НА ДВЕ СТУПЕНИ. ВЫДВИНУТУЮ СТРЕЛУ НЕ РАЗРЕШАЕТСЯ ОПУСКАТЬ В ГОРИЗОНТАЛЬНОЕ ПОЛОЖЕНИЕ (ДАЖЕ БЕЗ ГРУЗА) ВО ИЗБЕЖАНИЕ ОПРОКИДЫВАНИЯ КРАНА
5. ГРУЗОПОДЪЕМНОСТЬ В ТАБЛИЦАХ УКАЗАНА В МЕТРИЧЕСКИХ ТОННАХ. ПРИ ДИНАМИЧЕСКИХ НАГРУЗКАХ И СИЛЬНОМ ВЕТРЕ НЕОБХОДИМО СНИЖАТЬ ГРУЗОПОДЪЕМНОСТЬ ОТНОСИТЕЛЬНО ТАБЛИЧНЫХ ЗНАЧЕНИЙ
6. ЗНАЧЕНИЯ ГРУЗОПОДЪЕМНОСТИ НА ТЕЛЕСКОПИЧЕСКОЙ СТРЕЛЕ ПРИВЕДЕНЫ БЕЗ УЧЕТА МАССЫ УДЛИНИТЕЛЯ
7. ВСЕ ТАБЛИЧНЫЕ И ГРАФИЧЕСКИЕ ЗНАЧЕНИЯ ВЫЛЕТА (И ВЫСОТЫ ПОДЪЕМА) ОПРЕДЕЛЕННЫ ТЕОРЕТИЧЕСКИ, БЕЗ УЧЕТА ПРОГИБА СТРЕЛЫ В ЗАВИСИМОСТИ ОТ НАГРУЗКИ

350 GMT-AT KRUPP

ГРУЗОПОДЪЕМНОСТЬ ТЕЛЕСКОПИЧЕСКОЙ СТРЕЛЫ; ПРОТИВОВЕС 30 Т;
РАБОЧАЯ ЗОНА 360 ГРАД.; ДОПОЛНИТЕЛЬНЫЙ ОПОРНЫЙ ЦИЛИНДР ВЫДВИНУТ

ВЫЛЕТ, М	ДЛИНА ТЕЛЕСКОПИЧЕСКОЙ СТРЕЛЫ, М				
	16,75	16,75	28,75	40	52
	ОПОРНЫЙ КОНТУР 9,3 X 8 М		ОПОРНЫЙ КОНТУР 9,3 X 10 М		
	ГРУЗОПОДЪЕМНОСТЬ, Т				
3	265	213			
3,5	246,5	198			
4	226	182			
4,5	205	170	135		
5	187,5	159	130,5		
6	155,5	140	117,5		
7	130,5	123	107,5	72,5	
8	105	105,5	99	68,5	
9	85	92	89	63,5	41
10	69	81	78	59,3	41
11	57	70,5	69	55,2	40,9
12	48	61,5	59	51,5	39,5
13	42	54	52	48,3	37,7
14			46	45,5	35,9
15			41	42	34,5
16			36,5	37,6	33,1
18			29	30	30,3
20			23	24,3	26,4
22			18,6	20	22
24			15	16,5	18,6
26				13,6	15,8
28				11,2	13,5
30				9,3	11,5
32				7,6	9,8
34				6,1	8,3
36					7
38					5,9
40					4,9

ПРИМЕЧАНИЕ: ДЛЯ НАГРУЗОК СВЫШЕ 183 Т ТРЕБУЕТСЯ СПЕЦИАЛЬНАЯ ОСНАСТКА

350 GMT-AT KRUPP

ГРУЗОПОДЪЕМНОСТЬ ТЕЛЕСКОПИЧЕСКОЙ СТРЕЛЫ
ПРОТИВОВЕС 60 Т; РАБОЧАЯ ЗОНА 360 ГРАД.
ДОПОЛНИТЕЛЬНЫЙ ОПОРНЫЙ ЦИЛИНДР ВЫДВИНУТ

ПРОДОЛЖЕНИЕ

ВЫЛЕТ, М	ДЛИНА ТЕЛЕСКОПИЧЕСКОЙ СТРЕЛЫ, М						
	16,75*	16,75**	16,75	16,75	28,75	40	52
	ОПОРНЫЙ КОНТУР 9,3 X 8 М			ОПОРНЫЙ КОНТУР 9,3 X 10 М			
ГРУЗОПОДЪЕМНОСТЬ, Т							
3	322	290	267	223,5			
3,5	285	267	253	206			
4	256	246	234,5	190			
4,5	231	228	219	177,5	135		
5	209	209	203	166,5	130,5		
6	175	175	175	146	117,5		
7	150	150	150	131,5	107,5	72,5	
8	131,5	131,5	131,5	118	99	68,5	
9	115	115	115	107	91	63,5	41
10	102	102	100	95,5	84,5	59,3	41
11	91	91	86,5	86,5	78	55,2	40,9
12	81	81	75	77,3	73,5	51,5	39,5
13	72,5	72,5	65	70	68	48,3	37,7
14					61,5	45,5	35,9
15					57	42,8	34,5
16					50,5	40,5	33,1

ВЫЛЕТ, М	ДЛИНА СТРЕЛЫ, М			
	16,75	28,75	40	52
	ОПОРНЫЙ КОНТУР 9,3 X 10 М			
ГРУЗОПОДЪЕМНОСТЬ, Т				
18		43	36,3	30,3
20		36	33,1	28
22		30	29,9	25,7
24		25,5	26,7	23,5
26			23,9	21,6
28			21,1	19,8
30			18,4	18,4
32			15,6	17
34			14,7	16,1
36				14,8
38				13,3
40				11,8
42				10,6
44				9,5
46				8,5

* СТРЕЛА НАЗАД В СЕКТОРЕ ± 10 ГРАД.** СТРЕЛА НАЗАД В СЕКТОРЕ ± 45 ГРАД.

ПРИМЕЧАНИЯ: ДЛЯ НАГРУЗОК СВЫШЕ 183 Т ТРЕБУЕТСЯ СПЕЦИАЛЬНАЯ ОСНАСТКА

ГРУЗОПОДЪЕМНОСТЬ ТЕЛЕСКОПИЧЕСКОЙ СТРЕЛЫ С УДЛИНИТЕЛЯМИ 12...36 М
 ПРОТИВОВЕС 60 Т; РАБОЧАЯ ЗОНА 360 ГРАД; ОПОРНЫЙ КОНТУР 9,3 X 10 М;
 ДОПОЛНИТЕЛЬНЫЙ ОПОРНЫЙ ЦИЛИНДР ВЫДВИНУТ; ДЛИНА ТЕЛЕСКОПИЧЕСКОЙ СТРЕЛЫ 52 М*

ВЫЛЕТ, М	ДЛИНА УДЛИНИТЕЛЯ, М				
	12	16	20	28	36
ГРУЗОПОДЪЕМНОСТЬ, Т					
11	23,5				
12	23,5	19,8			
13	23,4	19,8	16,5		
14	22,5	19,7	16,5		
15	21,8	19	16,5	11,5	
16	21,1	18,4	16,2	11,5	
18	19,8	17,1	15,3	11,5	8,2
20	18,5	16	14,3	11,3	8,2
22	17,4	15,1	13,4	10,7	8,1
24	16,3	14,1	12,6	10,1	7,7
26	15,3	13,2	11,8	9,5	7,3
28	14,4	12,5	11,1	8,9	7
30	13,6	11,8	10,6	8,4	6,6
32	12,8	11,2	9,9	7,9	6,2
34	12	10,6	9,4	7,4	5,9
36	11,3	10,1	8,9	7,1	5,6
38	10,6	9,5	8,4	6,7	5,2
40	9,8	9	8	6,3	4,9
42	9,2	8,5	7,5	6	4,7
44	8,5	8	7,2	5,6	4,4
46	7,9	7,6	6,9	5,3	4,1
48	7,5	7,1	6,5	5	3,8
50	6,6	6,6	6,1	4,8	3,6
52	5,7	6,2	5,8	4,5	3,4
54	5	5,4	5,4	4,2	3,2
56		4,6	4,9	4	3
58		4	4,2	3,8	2,8
60			3,6	3,6	2,6
62			3	3,5	2,4
64				3,2	2,3

* ВСЕ ТЕЛЕСКОПИЧЕСКИЕ СЕКЦИИ ВЫДВИНУТЫ

350 GMT-AT KRUPP

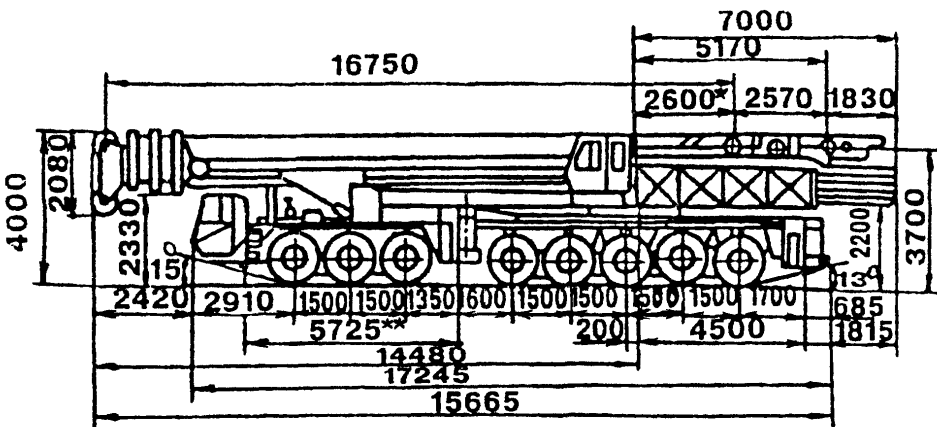

* - расстояние от оси вращения до оси пяты стрелы

** - расстояние от дополнительного опорного цилиндра до оси ближайшей выносной опоры. Опорный цилиндр расположен посередине передней части шасси.

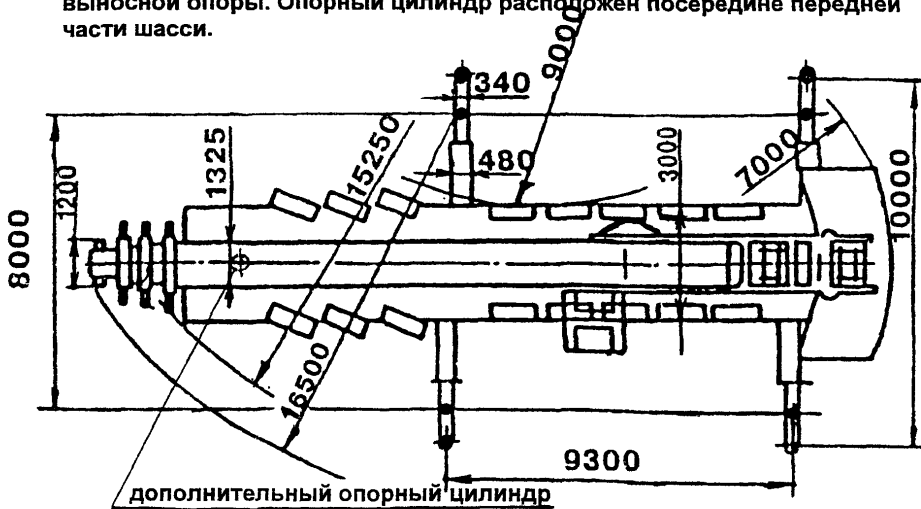

Размеры выносной опоры в плане

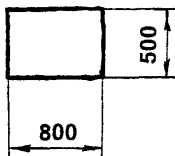

Сечение стрелы

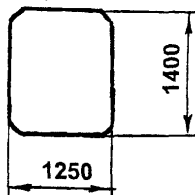

350 GMT-AT KRUPP

Рис. 37. Кран 350 GMT-AT KRUPP

Конечное положение крюка относительно оголовка телескопической стрелы

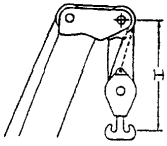

Грузоподъемность обоймы, т	350	240	130	80	30	8
Количество блоков	16	12	6	4	1	0
Расстояние Н, м	3,8	2,9	1,7	1,1	2,1	2,1
Масса обоймы, т	3,6	3	1,7	1,1	0,6	0,3

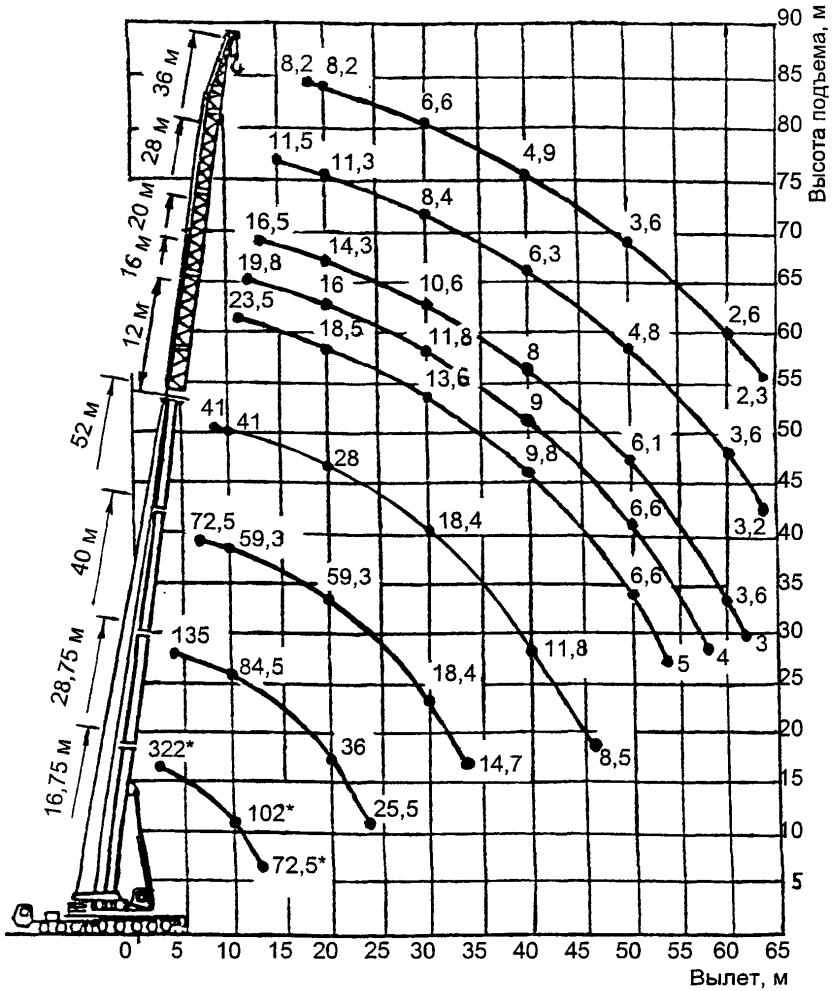

* - стрела назад в секторе ±10°, опорный контур 9,3x8 м

Рис. 38. Грузовая характеристика крана 350 GMT-AT KRUPP с телескопической стрелой 16,75...52 м и удлинителями 12, 16, 20, 28 и 36 м
 Масса противовеса 60 т. Опорный контур 9,3x10 м
 Угол поворота 360°. Дополнительный опорный цилиндр выдвинут
 Грузовая характеристика телескопической стрелы длиной 52 м с удлинителем дана при угле наклона удлинителя к продольной оси стрелы 0°

350 GMT-AT KRUPP

СОДЕРЖАНИЕ

	СТР.
ОБЩАЯ ЧАСТЬ	3
ОСНОВНЫЕ ТЕХНИЧЕСКИЕ ХАРАКТЕРИСТИКИ КРАНОВ ФИРМЫ KRUPP	5
1. КМК 2025	19
2. КМК 3045	28
3. 60-GMT-AT	36
4. 70-GMT-AT.....	47
5. КМК-4070	58
6. КМК 4080	68
7. КМК 5090	77
8. КМК 5110	88
9. КМК 5120	101
10. 140-GMT-AT	118
11. КМК 5140	134
12. КМК 6160	147
13. КМК 6200	161
14. КМК 7250	177
15. 350 GMT	193

КАТАЛОГ

СТРОИТЕЛЬНО-МОНТАЖНЫЕ КРАНЫ ИМПОРТНОГО ПРОИЗВОДСТВА
ТЕХНИЧЕСКИЕ ХАРАКТЕРИСТИКИ

СТРЕЛОВЫЕ САМОХОДНЫЕ КРАНЫ НА ШАССИ АВТОМОБИЛЬНОГО ТИПА
ФИРМЫ КРУПП

КОЛОБОВ АЛЕКСАНДР ВАСИЛЬЕВИЧ
ТОМОВА ИРИНА ЮРЬЕВНА
СТРОНГИН МИХАИЛ ИЗРАИЛЕВИЧ

Компьютерный набор М.И.Стронгин
Компьютерная графика И.Б.Орловская, Е.С.Нечаева

Перепечатка и издание материала с разрешения ПКТИпромстрой

Лицензия ПЛД N 53-177 от 13 января 1995 г., серия МРП Рег. N 019.555 от 23 декабря 1992 г.
125040, г. Москва, Ленинградский проспект, 26. ОАО ПКТИпромстрой

ТИПОГРАФИЯ ОАО ПКТИпромстрой
ЗАКАЗ , ТИРАЖ экз.