

ТИПОВАЯ ДОКУМЕНТАЦИЯ НА СТРОИТЕЛЬНЫЕ  
СИСТЕМЫ И ИЗДЕЛИЯ ЗДАНИЙ И СООРУЖЕНИЙ

СЕРИЯ 03.005-5  
КОНСТРУКЦИИ ВВОДА И ПРОПУСКА  
КОММУНИКАЦИЙ В УБЕЖИЩАХ  
ГРАЖДАНСКОЙ ОБОРОНЫ

ВЫПУСК 2  
КОНСТРУКЦИИ ВВОДА И ПРОПУСКА  
КОММУНИКАЦИЙ

АЛЬБОМ 14  
КОНСТРУКЦИЯ ПРОПУСКА КОММУНИКАЦИЙ  
КПК-15

РАБОЧИЕ ЧЕРТЕЖИ

17359-15  
ЦЕНА 0-80

ЦЕНТРАЛЬНЫЙ ИНСТИТУТ ТИПОВОГО ПРОЕКТИРОВАНИЯ  
ГОССТРОЙ СССР

Москва, А-445, Смольная ул., 22

Сдано в печать 1988г.

Заказ № 12086 Тираж 430 экз.

ТИПОВАЯ ДОКУМЕНТАЦИЯ НА СТРОИТЕЛЬНЫЕ  
СИСТЕМЫ И ИЗДЕЛИЯ ЗДАНИЙ И СООРУЖЕНИЙ

СЕРИЯ 03005-5

КОНСТРУКЦИИ ВВОДА И ПРОПУСКА  
КОММУНИКАЦИЙ В УБЕЖИЩАХ  
ГРАЖДАНСКОЙ ОБОРОНЫ

ВЫПУСК 2

КОНСТРУКЦИИ ВВОДА И ПРОПУСКА  
КОММУНИКАЦИЙ

АЛЬБОМ 14

КОНСТРУКЦИЯ ПРОПУСКА КОММУНИКАЦИЙ  
КПК- 15

РАБОЧИЕ ЧЕРТЕЖИ

УТВЕРЖДЕНА ШТАБОМ ГО СССР

ПИСЬМО ОТ 16 ФЕВРАЛЯ 1981 г. № 235/11/487

ВВЕДЕНА В ДЕЙСТВИЕ ВОЙСКОВОЙ

ЧАСТЬЮ №14262 ПРИКАЗОМ №14 ОТ 21. 05.1981 г.

РАЗРАБОТАНА В/Ч 14262

С 25.05.81г

ГЛАВНЫЙ ИНЖЕНЕР В/Ч 14262 *В. Шаргородский* К. Дорогушкин

ГЛАВНЫЙ СПЕЦИАЛИСТ В/Ч 14262 *В. Шаргородский* В. Шаргородский

ГЛАВНЫЙ ИНЖЕНЕР ПРОЕКТА *В. Филиппов* В. Филиппов

© ЦИТП Госстроя СССР, 1988

Серия 03.005-5. Выпуск 2. Альбом 14

N п/п	Обозначение	Наименование	N N стр.
Содержание			
1	Т-199.250.21.000	Конструкция пропуска коммуникаций КПК-15	3÷13
2	Т-199.250.21.000.СБ	Конструкция пропуска коммуникаций КПК-15. Сборочный чертеж.	14÷16
3.	Т-199.250.21.001	Патрубок	17÷19

Обозначение чертежей в альбоме принято по шифру плана типового проектирования.  
 № серии в обозначении чертежей не указывается.

инв. и подл. лист. и дата. в дата. в дата. инв. и подл. лист. и дата.

Серия 903.005-5. Выпуск 2. Альбом 14.

Формат листа	№	Обозначение	Наименование	Кол.	Примечание
			<u>Документация</u>		
11		T-199.250.21.000.СБ	Сборочный чертеж		
		<u>Переменные данные для исполнения:</u>			
			<u>T-199.250.21.000.</u>		
			<u>Детали</u>		
11	1	T-199.250.19.002	Ограничитель	1	
11	2	T-199.250.19.003	Пластина	1	
11	3	T-199.250.21.001	Патрубок	1	
			<u>Стандартные изделия</u>		
	4		Сальник трубный СКПТ-16ГОСТ4860.2-76*	2	
			<u>T-199.250.21.000-01</u>		
		Для сборочных единиц от T-199.250.21.000-01 до T-199.250.21.000-03 детали T-199.250.19.002, T-199.250.19.003 и стандартные изделия то же, как для T-199.250.21.000			
			<u>Детали</u>		
11	3	T-199.250.21.001-01	Патрубок	1	

T-199.250.21.000

Изм	Лист	№ докум	Подп.	Дата
Разроб.	Ямухина	Яму	91.81	
Проб.	Большакова	БШ	16.01.88	
И.контр.	Мартынов	ММ	23.11.88	
Учт.	Савельев	СА	27.1.88	

Конструкция  
пропуска коммуника-  
ции КПК-15

Лист	Лист	Листов
1	1	11

В/414262

Инд. 23.10.1. Подп. и дата Взам. инв. № инв. № докум. Подп. и дата

№ документа	Зона	№ поз.	Обозначение	Наименование	Кол.	Примечание
				<u>T-199.250.21.000-02</u>		
				<u>Детали.</u>		
11		3	T-199.250.21.001-02	Патрубок	1	
				<u>T-199.250.21.000-03</u>		
				<u>Детали.</u>		
11		3	T-199.250.21.001-03	Патрубок	1	
			<u>Переменные данные для исполнения:</u>			
				<u>T-199.250.21.000-04</u>		
				<u>Детали.</u>		
11		1	T-199.250.19.002-04	Ограничитель	1	
11		2	T-199.250.19.003-04	Пластина	1	
11		3	T-199.250.21.001-04	Патрубок	1	
				<u>Стандартные изделия</u>		
		4		Сальник трубный СКПТ-20 ГОСТ 1860.2-76*	2	
				<u>T-199.250.21.000.05</u>		
			<u>Для сборочных единиц от T-199.250.21.000-05</u>			
			<u>до T-199.250.21.000-07 детали T-199.250.19.002.04.</u>			
			<u>T-199.250.19.003-04 и стандартные изделия</u>			
			<b>T-199.250.21.000</b>			
						Лист 2

Серия Д005-5. Выпуск 2. Альбом 14.

Шифр-номер по п. и. Формат. Указание о материале. Тип и номер по п. и. Формат.

№ п/п	Зона	№ п/п	Обозначение	Наименование	Кол.	Примечание
			то же, как для Т-199.250.21.000-04.			
				<u>Детали.</u>		
И	3		Т-199.250.21.001-05	Патрубок	1	
				<u>Т-199.250.21.000-06</u>		
				<u>Детали.</u>		
И	3		Т-199.250.21.001-06	Патрубок	1	
				<u>Т-199.250.21.000-07</u>		
				<u>Детали.</u>		
И	3		Т-199.250.21.001-07	Патрубок	1	
			<u>Переменные данные для исполнений:</u>			
				<u>Т-199.250.21.000-08</u>		
				<u>Детали.</u>		
И	1		Т-199.250.19.002-08	Ограничитель	1	
И	2		Т-199.250.19.003-08	Пластина	1	
И	3		Т-199.250.21.001-08	Патрубок	1	
				<u>Стандартные изделия</u>		
		4		Сольник трубный		
				СКПТ-27ГОСТ4860.2-76*	2	
				Т-199.250.21.000.		лист
Изм. лист № 90 кум. 1999г. Дата						3

Копировал-Халанская 9 17353-15

Формат И10

Серия 03.005-5. Выпуск 2. Альбом 14.

ШР 2. 1991. Погр. и 90та. 330м. ш. и 175м. ш. 109р. и 90та.

Формат Зона	Поэ	Обозначение	Наименование	Коэф	Приме- чание
			<u>T-199.250.21.000-09</u>		
		Для сборочных единиц от T-199.250.21.000-09 до T-199.250.21.000-11 детали T-199.250.19.002-08, T-199.250.19.003-08 и стандартные изделия то же, как для T-199.250.21.000-08.			
		<u>Детали.</u>			
И	3	T-199.250.21.001-09	Патрубок	1	
			<u>T-199.250.21.000-10</u>		
		<u>Детали.</u>			
И	3	T-199.250.21.001-10	Патрубок	1	
			<u>T-199.250.21.000-11</u>		
		<u>Детали.</u>			
И	3	T-199.250.21.001-11	Патрубок	1	
		<u>Переменные данные для исполнений:</u>			
			<u>T-199.250.21.000-12</u>		
		<u>Детали.</u>			
И	1	T-199.250.19.002-12	Ограничитель	1	
И	2	T-199.250.19.003-12	Пластина	1	
И	3	T-199.250.21.001-12	Патрубок	1	

T-199 250 21 000				Лист
6.7м	Лист	№ до-ум	109р.	Дато
				4

Копировал: Халакская 17359 15 7 Формат 14



Серия 02.005-5. Выпуск 2. Альбом 14

Лист № 5 из 5. Подп. и дата. Изд. м. им. В. А. Суворова. Подп. и дата.

№	Знач.	Поз.	Обозначение	Наименование	Кол.	Примечание
				<u>Стандартные изделия</u>		
		4		Сальник трубный СКПТ-33 ГОСТ 4860.2-76*	2	
				<u>T-199.250.21.000-13</u>		
			Для сборочных единиц от T-199.250.21.000-13			
			до T-199.250.21.000-15 детали T-199.250.19.002-12,			
			T-199.250.19.003-12 и стандартные изделия			
			то же как для T-199.250.21.000-12.			
				<u>Детали.</u>		
11	3		T-199.250.21.001-13	Патрубок	1	
				<u>T-199.250.21.000-14</u>		
				<u>Детали.</u>		
11	3		T-199.250.21.001-14	Патрубок	1	
				<u>T-199.250.21.000-15</u>		
				<u>Детали.</u>		
11	3		T-199.250.21.001-15	Патрубок	1	

T-199.250.21.000.

Лист 5

Копировал - Халокская 17359-15 8 формат 11

Время Зона	№3	Обозначение	Наименование	Кол.	Приме- чание
		<u>Переменные данные для исполнений:</u>			
		<u>T-199.250.21.000-16</u>			
		<u>Детали.</u>			
н	1	T-199.250.19.002-16	Ограничитель	1	
н	2	T-199.250.19.003-16	Пластина	1	
н	3	T-199.250.21.001-16	Патрубок	1	
		<u>Стандартные изделия</u>			
	4		Сальник трубный СКПТ-42 ГОСТ 4860.2-76*	2	
		<u>T-199.250.21.000-17</u>			
		Для сборочных единиц от T-199.250.21.000-17 до T-199.250.21.000-19 детали T-199.250.19.002-16, T-199.250.19.003-16, и стандартные изделия та же, как для T-199.250.21.000-16.			
		<u>Детали.</u>			
н	3	T-199.250.21.001-17	Патрубок	1	
		<u>T-199.250.21.000-18</u>			
		<u>Детали</u>			
н	3	T-199.250.21.001-18	Патрубок	1	
		<u>T-199.250.21.000</u>			

Серия 03.005-5, выпуск 2, Альбом 14.

Шиф. № по-рус. / Дата / Подп. и дата / Шиф. № инв. / Шиф. № уч. / Подп. и дата / Дата

№ докум. инв.	№ з.д.	№ з.	Обозначение	Наименование	Кол.	Примечание
				<u>T-199.250.21.000-19</u>		
				<u>Детали</u>		
И	3		T-199.250.21.001-19	Патрубок	1	
			<u>Переменные данные для исполнений</u>			
				<u>T-199.250.21.000-20</u>		
				<u>Детали</u>		
И	1		T-199.250.19.002-20	Ограничитель	1	
И	2		T-199.250.19.003-20	Пластина	1	
И	3		T-199.250.21.001-20	Патрубок	1	
				<u>Стандартные изделия</u>		
		4		Сальник трубный СКПТ-48 ГОСТ 4860.2-76*	2	
				<u>T-199.250.21.000-21</u>		
			Для сборочных единиц от T-199.250.21.000-21 до T-199.250.21.000-23 детали T-199.250.19.002-20, T-199.250.19.003-20 и стандартные изделия то же, как для T-199.250.21.000-20.			
				<u>Детали</u>		
И	3		T-199.250.21.001-21	Патрубок	1	
			T-199.250.21.000			
						Итого 7

Узр. Ивер. № докум. Подп. Дата

Формат Зона	№3	Обозначение	Наименование	Кол.	Приме- чание
			<u>T-199.250.21.000-22</u>		
			<u>Детали.</u>		
11	3	T-199.250.21.001-22	Патрубок	1	
			<u>T-199.250.21.000-23</u>		
			<u>Детали.</u>		
11	3	T-199.250.21.001-23	Патрубок	1	
		<u>Переменные данные для исполнений:</u>			
			<u>T-199.250.21.000-24</u>		
			<u>Детали.</u>		
11	1	T-199.250.19.002-24	Ограничитель	1	
11	2	T-199.250.19.003-24	Пластина	1	
11	3	T-199.250.21.001-24	Патрубок	1	
			<u>Стандартные изделия</u>		
	4		Сальник трубный СКПТ-60 ГОСТ 4860.2-76*	2	
			<u>T-199.250.21.000-25</u>		
		Для сборочных единиц от T-199.250.21.000-25			
		до T-199.250.21.000-27 детали T-199.250.19.002-24			
		T-199.250.19.003-24 и стандартные			
Изм. Лист		№ 9053 м		Лист	
				8	
T-199.250.21.000					

№ документа	№ инв.	№ п/п	Обозначение	Наименование	Кол.	Примечание
			изделия та же, как для	T-199.250.21.000-24		
				<u>Детали</u>		
11	3		T-199.250.21.001-25	Патрубок	1	
				<u>T-199.250.21.000-26</u>		
				<u>Детали</u>		
11	3		T-199.250.21.001-26	Патрубок	1	
				<u>T-199.250.21.000-27</u>		
				<u>Детали</u>		
11	3		T-199.250.21.001-27	Патрубок	1	
			<u>Переменные данные для исполнения:</u>			
				<u>T-199.250.21.000-28</u>		
				<u>Детали</u>		
11	1		T-199.250.19.002-28	Ограничитель	1	
11	2		T-199.250.19.003-28	Пластина	1	
11	3		T-199.250.21.001-28	Патрубок	1	
				<u>Стандартные изделия</u>		
	4			<u>Сальник трубный</u>		
				<u>Ст.п-т-76 гост 4880.276</u>	2	
T-199.250.21.000						Лист 9

№	Формат листа	№	Обозначение	Наименование	Кол.	Приме- чание
				<u>T-199.250.21.000-29</u>		
			Для сборочных единиц от T-199.250.21.000-29 до T-199.250.21.000-31 детали T-199.250.19002-28, T-199.250.19003-28 и стандартные изделия то же, как для T-199.250.21.000-28			
				<u>Детали</u>		
11		3	T-199.250.21.001-29	Патрубок	1	
				<u>T-199.250.21.000-30</u>		
				<u>Детали</u>		
11		3	T-199.250.21.001-30	Патрубок	1	
				<u>T-199.250.21.000-31</u>		
				<u>Детали</u>		
11		3	T-199.250.21.001-31	Патрубок	1	
			<u>Переменные данные для исполнений</u>			
				<u>T-199.250.21.000-32</u>		
				<u>Детали</u>		
11		1	T-199.250.21.002-32	Ограничитель	1	
11		2	T-199.250.21.003-32	Пластина	1	
				<u>T-199.250.21.000.</u>		

Время	Зона	Поз.	Обозначение	Наименование	Кол.	Приме- чание	
И		3	T-199.250.21.001-32	Патрубок	1		
				<u>Стандартные изделия</u>			
		4		Сальник трубный СКПТ-90 гост 4860.276*	2		
				<u>T-199.250.21.000-33</u>			
			Для сборочных единиц от T-199.250.21.000-33 до T-199.250.21.000-35 детали T-199.250.19.002-32, T-199.250.19.003-32 и стандартные изделия то же, как для T-199.250.21.000-32				
				<u>Детали</u>			
И		3	T-199.250.21.001-33	Патрубок	1		
				<u>T-199.250.21.000-34</u>			
				<u>Детали</u>			
И		3	T-199.250.21.001-34	Патрубок	1		
				<u>T-199.250.21.000-35</u>			
				<u>Детали</u>			
И		3	T-199.250.21.001-35	Патрубок	1		
T-199.250.21.000						Итого	

T-199.250.21.000.СБ

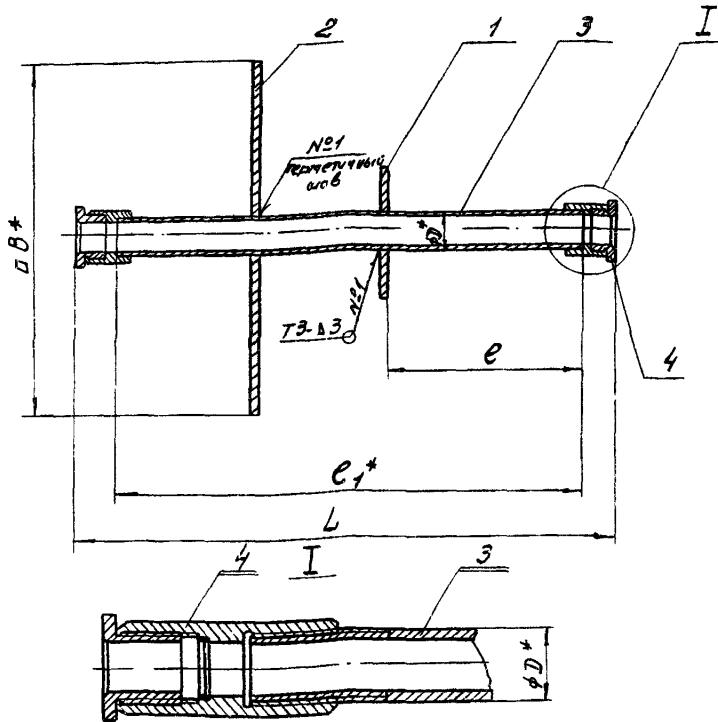

1. Сварные швы по ГОСТ 5264-80.
- 2.\* Размеры для справок.
3. Предельные отклонения размеров  $\pm \frac{IT14}{2}$ .

				T-199.250.21.000.СБ			
Изм.	Лист	Исполн.	Дата	Конструкция пропуск коммуникаций КПК-15 Сборочный чертеж	Лист	масса	масштаб
Разраб.	Яшукина	Яшук	9.7.87			см	-
Проб.	Большаков	Степан	16.01.88			табл.	
Т.контр.	Мартынов		23.12.87		Лист 1	Листов 3	
И.контр.	Мартынов		23.12.87				
Утв.	Савельев	И	24.12.87				
					В/4 14262		

Копировал Халомская 17.3.9. 15 15 формат 118



T-199.250.21.000 СБ

Обозначение	Размеры, мм					Масса кг
	D	e	e <sub>1</sub>	L	B	
T-199.250.21.000	170	250	500	530	420	9,6
-01	170	275	550	630	420	9,6
-02	170	300	600	680	420	9,7
-03	170	350	700	780	420	9,8
-04	21,3	250	500	590	420	9,8
-05	21,3	275	550	640	420	9,9
-06	21,3	300	600	690	420	10,0
-07	21,3	350	700	790	420	10,1
-08	26,8	250	500	600	430	10,7
-09	26,8	275	550	650	430	10,8
-10	26,8	300	600	700	430	10,9
-11	26,8	350	700	800	430	11,1
-12	33,5	250	500	600	430	11,2
-13	33,5	275	550	650	430	11,3
-14	33,5	300	600	700	430	11,4
-15	33,5	350	700	800	430	11,7
-16	42,3	250	500	620	440	12,7
-17	42,3	275	550	670	440	12,8
-18	42,3	300	600	720	440	13,0
-19	42,3	350	700	820	440	13,3

Серия 03.005-5. Выпуск 2. Альбом 14.

Учб. № 8. 1980 г. 133 м. Учб. № 8. 1980 г. 133 м. Учб. № 8. 1980 г. 133 м. Учб. № 8. 1980 г. 133 м.

Учб.	Авт.	№ док. 5/м	подп.	Дата

T-199.250.21.000 СБ

Лист  
2

Копирован. Халанская 17359-15 16 Формат 116

## Продолжение

Обозначение	Размеры, мм.					Масса кг
	D	e	e <sub>1</sub>	L	B	
-20	48	250	500	620	450	13,7
-21	48	275	550	670	450	13,9
-22	48	300	600	720	450	14,1
-23	48	350	700	820	450	14,5
-24	60	250	500	630	460	15,5
-25	60	275	550	680	460	15,8
-26	60	300	600	730	460	16,0
-27	60	350	700	830	460	16,5
-28	75,5	250	500	640	480	18,5
-29	75,5	275	550	690	480	18,9
-30	75,5	300	600	740	480	19,2
-31	75,5	350	700	840	480	19,9
-32	88,5	250	500	645	490	20,4
-33	88,5	275	550	695	490	20,8
-34	88,5	300	600	745	490	21,2
-35	88,5	350	700	845	490	22

T-199.250.21.001

Rz 80/ (✓)

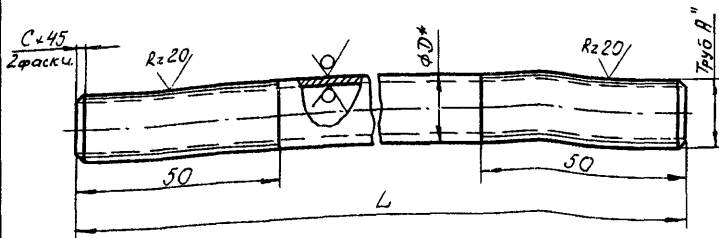

1. \*Размер для справок.
2. Предельные отклонения размеров:  
Валов -  $h 14$ , прочих  $\pm \frac{IT 14}{2}$ .

Серия 03.0015-5. Выпуск 2. Альбом 14.

Имя, Фамилия, Подп. и дата. Имя, Фамилия, Подп. и дата. Имя, Фамилия, Подп. и дата.

Имя, Фамилия, Подп. и дата	Имя, Фамилия, Подп. и дата	Имя, Фамилия, Подп. и дата	Имя, Фамилия, Подп. и дата
Изм Лист	№ докум.	Подп.	Дата
Разроб.	Якушина	Якуш	9.11
Проб.	Большакова	Больш	16.018
Т. контр.	Мартынов	Март	23.11
И контр.	Мартынов	Март	23.11
Утв.	Савельев	Сав	27.11

T-199.250.21.001.

Патрубок

См. таблицу

Лист	Масса	Масштаб
	См. табл.	-
Лист 1	Листов 3	

8/4 14262

Копировал: Халанская

17359-15 1890 формат 115

T-199.250.21.001

Обозначение	Размеры, мм.				Материал	Масса кг
	Д	А	Л	С		
T-199.250.21.001	17	3/8"	500	1.6	Труба 10 ГОСТ 3262-75*	0.4
-01	17	3/8"	550			0.4
-02	17	3/8"	600			0.5
-03	17	3/8"	700			0.6
-04	21	1/2"	500	2	Труба 15 ГОСТ 3262-75*	0.6
-05	21	1/2"	550			0.7
-06	21	1/2"	600			0.8
-07	21	1/2"	700			0.9
-08	26	3/4"	500	2	Труба 20 ГОСТ 3262-75*	0.8
-09	26	3/4"	550			0.9
-10	26	3/4"	600			1.0
-11	26	3/4"	700			1.2
-12	33	1"	500	2.5	Труба 25 ГОСТ 3262-75*	1.2
-13	33	1"	550			1.3
-14	33	1"	600			1.4
-15	33	1"	700			1.7
-16	42	1 1/4"	500	2.5	Труба 32 ГОСТ 3262-75*	1.6
-17	42	1 1/4"	550			1.7
-18	42	1 1/4"	600			1.9
-19	42	1 1/4"	700			2.2
-20	48	1 1/2"	500	2.5	Труба 40 ГОСТ 3262-75*	1.9
-21	48	1 1/2"	550			2.1
-22	48	1 1/2"	600			2.3
-23	48	1 1/2"	700			2.7

Изм.	Лист	№ докум.	Подп.	Дата	T-199.250.21.001	7
------	------	----------	-------	------	------------------	---

Труба 32 ГОСТ 3262-75\*

Труба 40 ГОСТ 3262-75\*

Т-199.250.21.001

Продолжение

Обозначение	Размеры, мм				Материал	Масса кг
	Д	А	Л	С		
-24	60	2"	500	2,5	Труба 50 гост 3262-75*	2,4
-25	60	2"	550			2,7
-26	60	2"	600			2,9
-27	60	2"	700			3,4
-28	75	2½"	500	2,5	Труба 70 гост 3262-75*	3,5
-29	75	2½"	550			3,9
-30	75	2½"	600			4,2
-31	75	2½"	700			4,9
-32	88	3"	500			2,5
-33	88	3"	550	4,6		
-34	88	3"	600	5,0		
-35	88	3"	700	5,8		

Серия 03.005-5. Выпуск 2. Алюмин 14.

Киф. к. пос. 2. 1992 и 1993. и 1994. и 1995. и 1996. и 1997. и 1998. и 1999. и 2000. и 2001. и 2002. и 2003. и 2004. и 2005. и 2006. и 2007. и 2008. и 2009. и 2010. и 2011. и 2012. и 2013. и 2014. и 2015. и 2016. и 2017. и 2018. и 2019. и 2020. и 2021. и 2022. и 2023. и 2024. и 2025. и 2026. и 2027. и 2028. и 2029. и 2030.

Т-199.250.21.001

лист 3