

№ изм.	1	2	3	4	5	6
№ изд.	8085	10017	10291	10829	10914	11609

УДК 621.643.414 :629.7

Группа Д15

ОТРАСЛЕВЫЕ СТАНДАРТЫ

НИППЕЛИ Конструкция и размеры

ОСТ 1 12926-77
ОСТ 1 12927-77

На 5 страницах

Введены впервые

ОКП 75 9510

Проверено в 1985 г.

Распоряжением Министерства от 22 декабря 1977 г. № 087-16

срок введения установлен с 1 января 1979 г.

Несоблюдение стандарта преследуется по закону

1. Настоящие стандарты распространяются на ниппели, предназначенные для соединений трубопроводов с углом конуса 24 °.

Изм. № дубликата	
Изм. № подлинника	3657

2. Конструкция и размеры ниппелей должны соответствовать указанным на чертеже и в таблице.

Rz 20/ (✓)

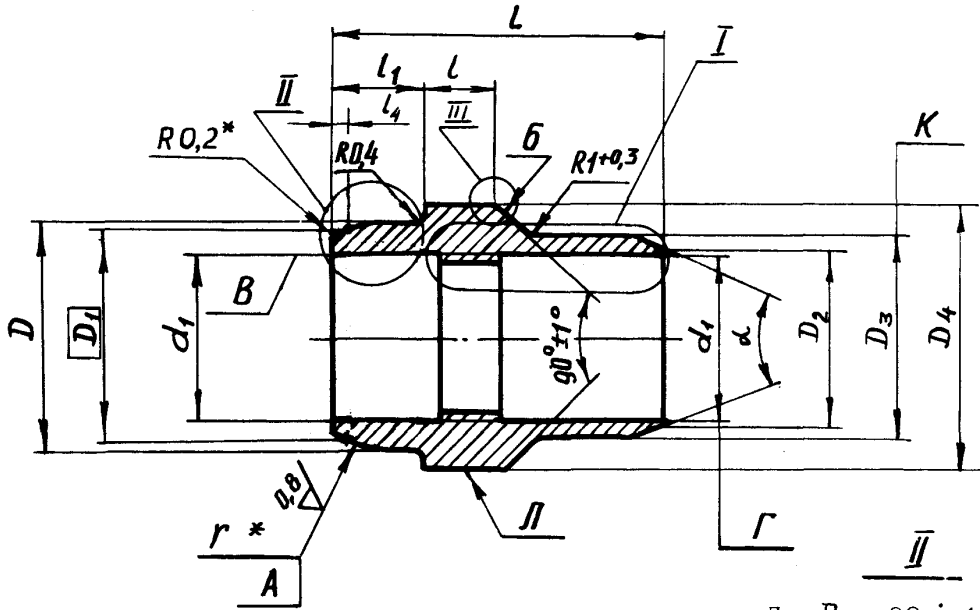

Для $D_H = 20 \div 42$ мм

Маркировка ниппелей из стали
07X16H6-Ш - кольцевая канавка

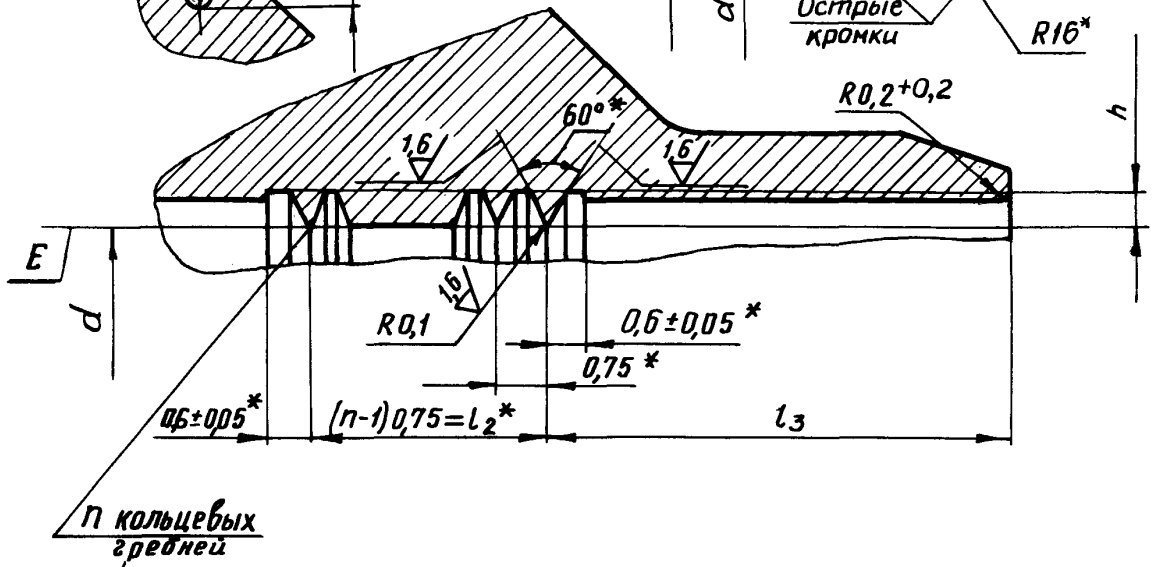
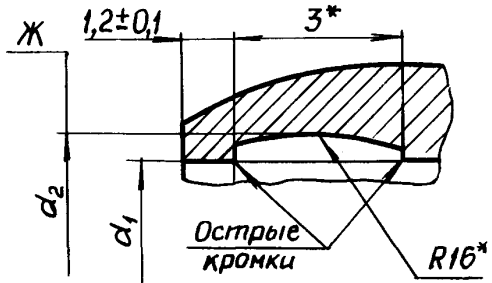
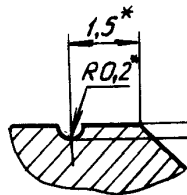

* Размер обеспеч. инстр.

№ изм.	1	2	3	4	6
№ изв.	8065	10017	10291	10829	10951
№ документа	3557				11609
Изм. № дубликата					
Изм. № подлинника					

Размеры, мм

Наружный диаметр трубы D_H^*	D Пред. откл. h_{11}	D_1	D_2	D_3	D_4	d		d_1	d_2	l	l_1	l_2	l_3	l_4	L	h		r	n	α	Масса, г	
			Пред. откл.			Номин.	Пред. откл.	Предельное отклонение						Номин.	Пред. откл.	$\pm 0,5$						
			h_{11}	h_{10}	h_{11}			$+0,1$	$\pm 0,1$		$\pm 0,05$	$\pm 0,2$	$\pm 0,1$				$-0,2$					
6	8,4	8,0	7,0	7,8	9,8	6,0	H11	6,2	-	4,5	4,5	3,00	5,5	1,0	14	0,2	-0,05	10	5	40°	2,4	
8	10,4	10,0	9,0	9,8	11,8	8,0		8,2													17	3,1
10	12,4	12,0	11,0	11,8	14,0	10,0		10,2													19	5,4
12	14,4	14,0	13,2	14,0	16,0	12,0		12,3													20	6,7
14	16,4	16,0	15,2	16,0	18,0	14,0		14,3													21	7,6
16	18,4	18,0	17,2	18,2	20,0	16,0		16,3													22	8,4
18	20,4	20,0	19,2	20,2	22,0	18,0		18,3													23	10,6
20	22,8	22,4	21,2	22,4	24,8	20,0		20,3													24	15,3
22	24,8	24,4	23,2	24,4	27,8	22,1		22,4													25	18,4
25	27,8	27,4	26,2	27,4	30,8	25,1		25,4													26	20,6
28	30,8	30,4	29,2	30,4	33,8	28,1	28,4	27	23,0													
30	33,8	33,0	31,4	32,4	36,0	30,2	30,5	28	30,4													
32	35,8	35,0	33,4	34,6	38,0	32,2	32,5	29	31,2													
34	37,4	36,6	35,4	36,6	39,4	34,2	34,5	30	33,8													
36	39,8	39,0	37,4	38,6	42,0	36,2	36,5	31	36,4													
38	41,8	41,0	39,4	40,6	44,0	38,2	38,5	32	40,6													
42	45,8	45,0	43,4	44,6	48,0	42,2	42,5	33	42,8													
50	53,8	53,0	51,4	52,6	56,0	50,2	50,5	34	58,8													

* Размер для справок.

355,7

Име. № дубинката
Име. № подлинника

№ изм. 1 2 3 4 5
№ изм. 8065 10017 10291 10829 11609

