

ОСТ 1 12946-77—ОСТ 1 12948-77, Стр. 2

ОСТ 1 14684-90

2. Конструкция и размеры проходных угольников должны соответствовать указанным на чертеже и в таблице.

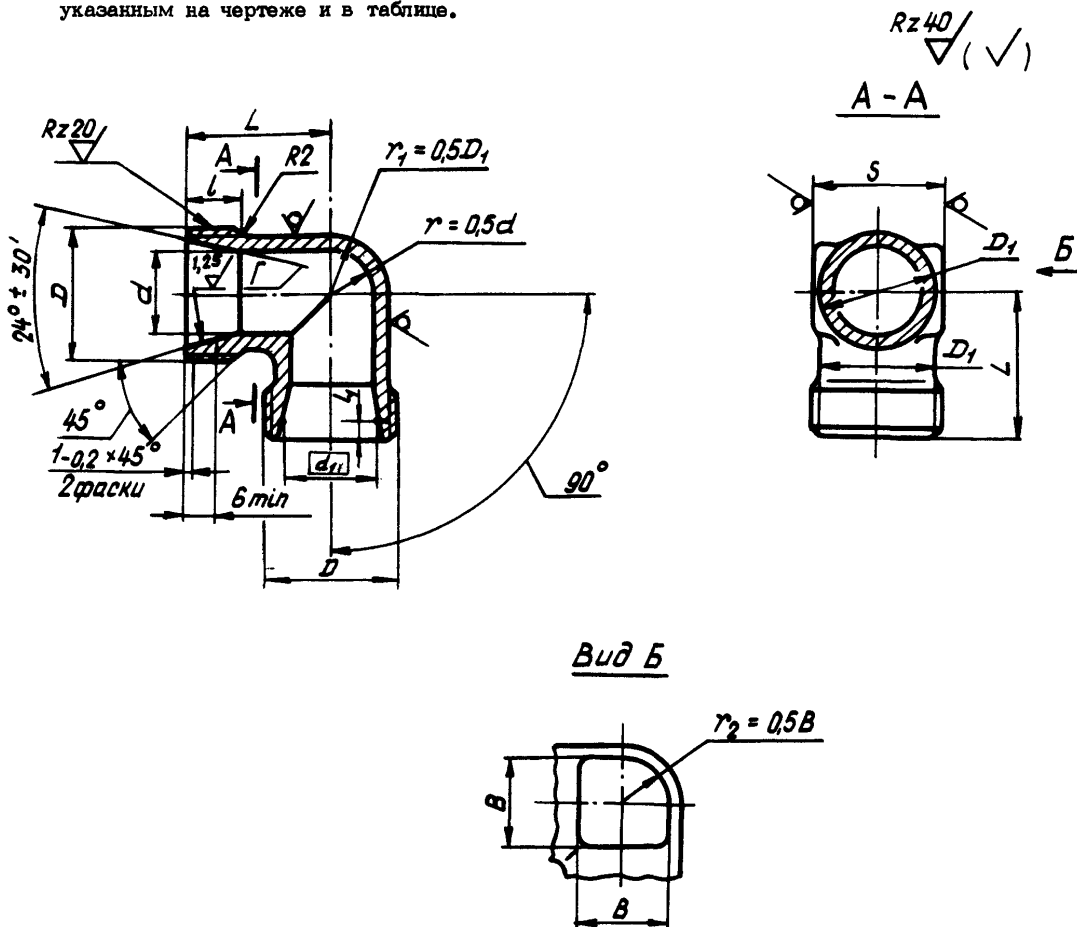

Размеры, мм

Наружный диаметр трубы D_H^*	d	d_1	D	D_1	S	L	l_1	Масса, г			
								Пред. откл. $\pm 0,1$	L	B	Титано-вый сплав
6	5	8,0	MR12x1,25	9	9	9	1,3	19	7	10,9	18,8
			MR12x1,5								
8	7	10,0	MR14x1,5	11	11	10	1,3	20	9	12,3	21,2
10	9	12,0	MR16x1,5	13	13	11	1,3	22	10	16,1	27,8
12	10	14,0	MR18x1,5	15	15	12	1,3	24	11	22,7	39,3
14	12	16,0	MR20x1,5	17	17	13	1,3	25	12	25,2	43,6
16	14	18,0	MR22x1,5	19	19	14	1,3	27	14	29,5	51,0

*Размер для справок.

1 8087 10017 10281 10829 11609

3564

Изм. № документа
Изм. № поручения

ОСТ 1 12946-77—ОСТ 1 12948-77, Стр. 3

ОСТ 1 14684-90

Размеры, мм

Продолжение

Наружный диаметр трубы D_H^*	d	d_1	D	D_1	S	l	l_1	Пред. откл. $+0,1$	L	B	Масса, г	
											Титановый сплав	Сталь
18	16	20,0	MR24x1,5	21	22	11	1,3	28	16	36,5	63,2	
20	18	22,4	MR27x1,5	24	24							
22	20	24,4	MR30x1,5	27	27							
25	23	27,4	MR33x1,5	30	30							
28	26	30,4	MR36x1,5	33	36							
30	28	33,0	MR39x1,5	35	36	12	2,3	38	28	127,5	221,0	
32	30	35,0	MR42x2	37	41							
34	32	36,6		38								
36	34	39,0	MR45x2	41	46							
38	36	41,0	MR48x2	43	46							
42	40	45,0	MR52x2	47	50	12	2,3	42	30	193,0	335,0	
												44

3. Материал: штамповка из титановых сплавов BT3-1, BT6 ОСТ 1 90000-70, группа контроля III; штамповка из стали 13X11H2B2MФ-Ш ОСТ 1 90176-75, группа контроля III; сталь 15X16H2AM-Ш ТУ 14-1-948-74, штамповка ОСТ 1 90176-75, группа контроля III,

4. Термическая обработка^{*}: угольники из титанового сплава - отжечь, группа контроля 5 ОСТ 1 00021-78; из стали - 25...35 HRC₃, группа контроля 4 ОСТ 1 00021-78.

5. Предельные отклонения размеров необрабатываемых поверхностей - по ОСТ 1 41187-78, класс точности 5.

6. Неуказанные предельные отклонения размеров, формы и расположения поверхностей - по ОСТ 1 00022-80.

7. Допуск радиального биения поверхности f относительно оси резьбы - 0,05 мм.

8. Покрытие угольников из стали: Хим.Пас, из титанового сплава АН,Окс 2-3^{*}.

* Размер для справок.

** По действующему в отрасли документу.

г

11609

4

10829

3

10291

2

10017

1

8087

Изм. №

№ 138

3564

Изм. № документа

Изм. № раздела

ОСТ 1 12946-77—ОСТ 1 12948-77, Стр. 4

ОСТ 1 14684-90

9. Маркировать обозначение и клеймить окончательную приемку на бирке для партии деталей.

10. Технические условия - по ОСТ 1 00943-79.

Пример наименования и обозначения проходного угольника к трубопроводу $D_H = 12$ мм из титанового сплава BT3-1:

Угольник проходной 12 - ОСТ 1 12946-77

То же, из титанового сплава BT6:

Угольник проходной 12—ОСТ 1 14684-90

То же, из стали 13X11H2B2MФ-Ш:

Угольник проходной 12 - ОСТ 1 12947-77

То же, из стали 15X16H2AM-Ш:

Угольник проходной 12 - ОСТ 1 12948-77

В обозначение проходного угольника к трубопроводу $D_H = 6$ мм с резьбой MR12 x 1,5 дополнительно вводится шаг резьбы, например:

Угольник проходной 6-1,5 - ОСТ 1 12948-77

№ п/п	№	№	№	№
1	2	3	5	
2	10017	10291	11609	

№ п/п	№ дубляжа	№ п/п	№ дубляжа
	3584		

