

УДК 621.882.4 - 231.322

Группа Г36

ОТРАСЛЕВОЙ СТАНДАРТ

ОСТ 1 12393-77
ОСТ 1 12394-77

ШАЙБЫ СТОПОРНЫЕ С ЛАПКОЙ И УСИЛЕННЫМ ЛЕПЕСТКОМ Конструкция и размеры

На 6 страницах

Введен впервые

Проверен в 1987 г.

Подлежит проверке в 1997 г.

ОКП 75 9457

Распоряжением Министерства от 28 декабря 1977 года № 087-16

срок введения установлен с 1 января 1979 года

Несоблюдение стандарта преследуется по закону

1. Настоящий стандарт распространяется на стопорные шайбы с лапкой и усиленным лепестком (в дальнейшем изложении - шайбы), предназначенные для устранения самоотвинчивания шестигранных гаек, болтов и винтов с шестигранной головкой в соединениях и эксплуатации при температуре: из стали 12Х18Н10Т-М до 550°С, из стали ХН78Т - до 800°С

№ изм. 1
№ изв. 9739

Ив. № дубликата
Ив. № подлинника
123

2. Конструкция и размеры шайб должны соответствовать указанным на чертеже и в таблице.

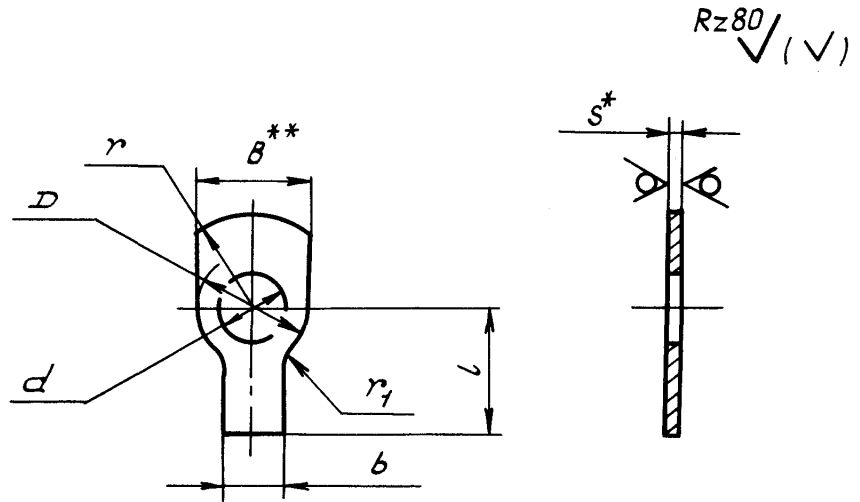

Размеры в мм

| Номинальный диаметр резьбы крепежной детали* | Применяемость | | d Пред. откл. по D11 | D | b | l | r | r ₁ | S | Масса 1000 шт., кг | |
|--|----------------------|----------------|-------------------------------|------|----|----|------|----------------|-----|----------------------|----------------|
| | Сталь 12X18H10T-M | Сталь XH78T | | | | | | | | Сталь 12X18H10T-M | Сталь XH78T |
| | | | | | | | | | | | |
| 5 | | | 5 | 8,5 | 5 | 10 | 7,5 | 0,6 | 0,8 | 0,62 | 0,65 |
| | | | | | | 16 | | | | 0,80 | 0,85 |
| 6 | | | 6 | 10,0 | 6 | 9 | 9,0 | | | 0,76 | 0,81 |
| | | | | | | 12 | | | | 0,88 | 0,93 |
| | | | | | | 18 | | | | 1,10 | 1,16 |
| 8 | | | 8 | 13,0 | 7 | 11 | 11,0 | 1,0 | 1,0 | 1,43 | 1,51 |
| | | | | | | 15 | | | | 1,65 | 1,74 |
| | | | | | | 20 | | | | 1,92 | 2,03 |
| 10 | | | 10 | 15,0 | 8 | 13 | 13,0 | | 1,0 | 1,87 | 1,98 |
| | | | | | | 18 | | | | 2,19 | 2,31 |
| | | | | | | 24 | | | | 2,57 | 2,71 |
| 12 | | | 12 | 18,0 | 10 | 16 | 15,0 | | 1,0 | 2,45 | 2,47 |
| | | | | | | 20 | | | | 2,98 | 3,14 |
| | | | | | | 26 | | | | 3,45 | 3,65 |
| 14 | | | 14 | 20,0 | 11 | 24 | 17,0 | 1,6 | 1,2 | 4,52 | 4,77 |
| | | | | | | 30 | | | | 5,15 | 5,44 |

* Размеры для справок.

** B = D.

1
№ изм. 9739
№ изв.

128

Ив. № дубликата
Ив. № подлинника

| Номиналь- ный диа- метр резь- бы крепеж- ной дета- ли | Применяемость | | d Пред. откл. по μ_{11} | Размеры в мм | | | | | | Продолжение | |
|--|----------------------|----------------|--------------------------------------|--------------|----|----|------|----------------|-----|----------------------|----------------|
| | Сталь 12X18H10T-M | Сталь ХН78Т | | D | b | l | r | r ₁ | s | Масса 1000 шт., кг | |
| | | | | | | | | | | Сталь 12X18H10T-M | Сталь ХН78Т |
| 16 | | | 16 | 23,0 | 12 | 27 | 19,0 | 1,6 | 1,2 | 5,70 | 6,02 |
| | | | | | | 32 | | | | 6,27 | 6,62 |
| 18 | | | 18 | 25,0 | 14 | 30 | 21,0 | | | 6,88 | 7,27 |
| | | | | | | 36 | | | | 7,68 | 8,11 |
| 20 | | | 20 | 28,0 | 17 | 32 | 23,0 | | | 8,56 | 9,05 |
| | | | | | | 38 | | | | 9,53 | 10,07 |

3. Материал: сталь 12X18H10T-M и ХН78Т.
4. Термическая обработка: закалить (для снятия нагартовки).
5. Неуказанные предельные отклонения размеров - по ОСТ 1 00022-80.
6. Покрытие: Хим.Лас.
7. Примеры применения шайб приведены в справочном приложении 1.
8. Коды ОКП шайб должны соответствовать указанным в обязательном приложении 2.
9. Технические условия - по ОСТ 1 34530-80.

Пример наименования и обозначения стопорной шайбы с лапкой и усиленным лепестком для крепежной детали с номинальным диаметром резьбы 6 мм и $l = 12$ мм из стали 12X18H10T-M, пассивированной:

Шайба 6-12-Хим.Лас-ОСТ 1 12393-77

То же, из стали ХН78Т, пассивированной:

Шайба 6-12-Хим.Лас-ОСТ 1 12394-77

* Размер для справок.

№ изм. 1
№ изм. 9739

123

Изм. № дубликата
Изм. № подлинника

КОДЫ ОКП ШАЙБ

Таблица 1

| Обозначение стандарта | Код ОКП | | КЧ |
|-----------------------|-----------|-----------|-----------|
| | XX XXXX X | XXX | |
| ОСТ 1 12393-77 | 75 9457 7 | По табл.2 | Колонка 1 |
| ОСТ 1 12394-77 | 75 9457 8 | | Колонка 2 |

Таблица 2

| Номинальный диаметр резьбы крепежной детали | l | XXX | КЧ | |
|---|----|-----|----|----|
| | | | 1 | 2 |
| 5 | 10 | 001 | 10 | 06 |
| | 16 | 002 | 09 | 05 |
| 6 | 9 | 003 | 08 | 04 |
| | 12 | 004 | 07 | 03 |
| | 18 | 005 | 06 | 02 |
| 8 | 11 | 006 | 05 | 01 |
| | 15 | 007 | 04 | 00 |
| | 20 | 008 | 03 | 10 |
| 10 | 13 | 009 | 02 | 09 |
| | 18 | 010 | 09 | 05 |
| | 24 | 011 | 08 | 04 |
| 12 | 16 | 012 | 07 | 03 |
| | 20 | 013 | 06 | 02 |
| | 26 | 014 | 05 | 01 |
| 14 | 24 | 015 | 04 | 00 |
| | 30 | 016 | 03 | 10 |
| 16 | 27 | 017 | 02 | 09 |
| | 32 | 018 | 01 | 08 |
| 18 | 30 | 019 | 00 | 07 |
| | 36 | 020 | 07 | 03 |
| 20 | 32 | 021 | 06 | 02 |
| | 38 | 022 | 05 | 01 |

№ изм. 1
№ изв. 9739

№ дубликата
№ подлинника
123

① Нов. Изв. № 9739

ЛИСТ РЕГИСТРАЦИИ ИЗМЕНЕНИЙ

| № изм. | Номера страниц | | | | Номер "Изв. об изм." | Подпись | Дата | Срок введения изменения |
|-----------|-----------------|-----------------|-------|--------------------------|-------------------------------|-------------|----------|-------------------------------|
| | Изме- ненных | Заме- ненных | Новых | Анну- лиро- ванных | | | | |
| 1 | 1+4 | - | 5, 6 | - | 9739 | <i>Иван</i> | 01.01.88 | 01.01.88 |

① Нов. Изв. № 9739