

ГОСУДАРСТВЕННЫЙ КОМИТЕТ СОВЕТА МИНИСТРОВ СССР ПО ДЕЛАМ СТРОИТЕЛЬСТВА  
/ ГОССТРОЙ СССР /

ТИПОВЫЕ КОНСТРУКЦИИ И ДЕТАЛИ ЗДАНИЙ И СОСРУЖЕНИЙ

Серия 1.431-11

ПЕРЕГОРОДКИ ДЛЯ КАНТОРСКИХ ПОМЕЩЕНИЙ

Выпуск 0

МАТЕРИАЛЫ ДЛЯ ПРОЕКТИРОВАНИЯ

12706-01  
ЦЕНА 0-45

Центральный институт типового проектирования просит дать Ваши замечания и предложения по улучшению качества направляемого Вам проекта

ТИПОВОЙ ПРОЕКТ \_\_\_\_\_  
(номер проекта)

Наименование проекта \_\_\_\_\_  
\_\_\_\_\_

Проектная организация—автор проекта \_\_\_\_\_

Замечания о недостатках в проекте (нерациональные объемно-планировочные и конструктивные решения, ошибки, опечатки, полиграфические дефекты и т. п.) и предложения по их устранению \_\_\_\_\_  
\_\_\_\_\_

Подпись должностного лица, наименование организации и ее адрес  
\_\_\_\_\_  
\_\_\_\_\_

ЦЕНТРАЛЬНЫЙ ИНСТИТУТ ТИПОВОГО ПРОЕКТИРОВАНИЯ  
ГОССТРОИД СССР

Москва, Б-88, Спартаквская ул., 2а, корпус В

Сдано в печать 4 1974 года

Заказ № 706

Тираж 1500 экз.

ГОСУДАРСТВЕННЫЙ КОМИТЕТ СОВЕТА МИНИСТРОВ СССР ПО ДЕЛАМ СТРОИТЕЛЬСТВА  
/ ГОССТРОЙ СССР /

ТИПОВЫЕ КОНСТРУКЦИИ И ДЕТАЛИ ЗДАНИЙ И СООРУЖЕНИЙ

Серия 1.431-11

ПЕРЕГОРОДКИ ДЛЯ КОНТОРСКИХ ПОМЕЩЕНИЙ

Выпуск 0

МАТЕРИАЛЫ ДЛЯ ПРОЕКТИРОВАНИЯ

РАЗРАБОТАНЫ  
ЦНИИПРОМЗДАНИЙ  
ГОССТРОЯ СССР

ОДОБРЕНЫ  
Отделом типового проектирования и организации  
проектно-изыскательских работ ГОССТРОЯ СССР  
для применения в строительстве  
Письмо от 29 августа 1973 г. №2/2-353

Рук. отдела ОК	<i>[Signature]</i>
Гл. арх. пр-та	<i>[Signature]</i>
Рук. группы	<i>[Signature]</i>
Дата выпуска:	1973г.

ЦНИИПРОМЗДАНИИ  
МОСКВА

Содержание

	Лист	Стр.
Пояснительная записка .....	С1, П1-П3	2-4
Маркировочные схемы перегородок .....	1	5
Наomenclатура глухих вставок и стекол .....	2	6
Наomenclатура стоек, крышки стоек, опорных башмаков .....	3	7
Монтажные схемы перегородок .....	4	8
Разрезы 1-1 - 4-4 .....	5	9
Узлы 1, 2 .....	6	10
Узлы 3, 4 .....	7	11
Примыкание к колонне или стене. Узел 5 .....	8	12
Крепление опорного башмака Б-1 (Варианты 1 и 2) .....	9	13

Пояснительная записка

1. Общая часть

Серия 1.431-11 „Перегородки для конторских помещений“ состоит из двух выпусков:

- а) выпуск 0 - материалы для проектирования;
- б) выпуск 1 - конструкции, изделия и комплектующие материалы.

Конструкции перегородок серии 1.431-11 предназначены для разделения помещений зального типа на отдельные участки и рабочие места.

2. Конструкции перегородок

Перегородки сборно-разборные консольные состоят из стоек, выполненных из алюминиевых профилей, трехслойных вставок и стекла (оконного или узорчатого) и имеют высоту 1,1; 1,4 и 1,8 м.

Перегородки могут решаться глухими или остекленными и устанавливаться как по осям колонн, так и между колоннами.

Стойки перегородок устанавливаются с шагом 1,0 и 1,5 м в опорные башмаки и закрепляются в них самонарезающими винтами. Опорные башмаки запроектированы двух марок Б-1 и Б-2.

Опорные башмаки марки Б-1 могут прикрепляться к полу следующими двумя способами:

— при помощи анкерных болтов и эпоксидного клея.

Крепление должно осуществляться в соответствии с временными техническими условиями РСН-218-70, утвержденными Госстроем УССР.

— при помощи шурупов, ввинчиваемых в пластмассовые нители.

Опорные башмаки марки Б-2 не имеют крепления и свободно устанавливаются на чистый пол.

Опорные башмаки марки Б-1 (закрепляемые к полу) устанавливаются в крайних стойках, а также во всех стойках прямых участков перегородок в тех случаях, когда к ним не примыкают поперечные перегородки.

Опорные башмаки марки Б-2 устанавливаются в угловых стойках и в стойках С-образным и крестообразным примыканием перегородок.

Глухие вставки представляют собой трехслойную конструкцию, состоящую из деревянного каркаса, среднего слоя из текстолита или бумажного картона и наружных слоев из листовых материалов (бумажно-слоистого пластика, декоративной бакелизированной фанеры, древесно-болокнистых плит, строительной фанеры и др.). Листовые материалы, не имеющие отделочного слоя, оклеиваются мажущимся

ТК	Перегородки для конторских помещений	Серия 1.431-11
1973	Содержание. Пояснительная записка.	Выпуск 0 Лист 64 Шт.

Москва Дата выпуска 87г.

обоями или окрашиваются эмалями.

Крепление глухих вставок к стойкам осуществляется: в верхней части с помощью фиксирующих планок, установленных на торцах вставок, в нижней части - при помощи стальных уголков, у которых одна полка вставляется в паз нижнего алюминиевого профиля вставки, другая - в опорный башмак.

Остекленные части перегородок могут быть выпалены из листового или узорчатого стекла.

Стекла крепятся к стойкам и вставкам с помощью профилей из поливинилхлорида.

Стойки и нижний профиль вставок имеют полости, позволяющие пропускать в них электрическую и телефонную проводку. Для закрепления ее в полости нижнего алюминиевого профиля вставки в пазы этого профиля устанавливаются подвижные планки из полистилена с шагом 150-200 мм. Это позволяет свободно осуществлять монтаж и демонтаж проводки.

Расчет элементов перегородок производится на ветровую нагрузку  $10 \text{ кг/м}^2$ , а также на средоточенную силу 50 кг, приложенную к стойке на высоте 1,5 м от уровня чистого пола.

### 3. Монтаж перегородок

Монтаж перегородок осуществляется в следующем порядке. На полу производят разбивку осей перегородок и определяют места установки опорных башмаков марок Б-1 и Б-2.

Крепление опорных башмаков марки Б-1 производится в такой последовательности:

#### По варианту 1

- а) в полу просверливают отверстие диаметром 20 мм, глубиной 90 мм;
- б) в отверстие опускают нижнее фиксирующее кольцо;

- в) при помощи пневмопистолета в отверстие, на две трети его высоты, вводят эпоксидный клей;
- г) медленно погружают болт до установки в нижнее фиксирующее кольцо;
- д) устанавливают верхнее фиксирующее кольцо ниже отметки пола на 10 мм.

Фиксирующие кольца изготавливают из проволоки или круглой стали  $\phi 2$  мм с внутренним диаметром на 1-2 мм больше диаметра анкерного болта и наружным диаметром на 1-2 мм меньше диаметра отверстия.

Эпоксидный клей в отверстие зашприцовывается нагретым до 35-40°. Стержни болтов перед установкой также нагреваются до 150-200°. Поверхности анкерных болтов не должны иметь коррозии и масляных включений.

Крепление опорных башмаков допускается через 72 часа после установки болтов.

#### По варианту 2

- а) в полу просверливают отверстие диаметром 14 мм, глубиной 90 мм;
- б) в отверстие вставляют пластмассовый ниппель диаметром 13 мм заподлицо с уровнем чистого пола;
- в) через отверстия в башмаке шурупы ввертываются в пластмассовые ниппели.

Стойки устанавливаются в опорные башмаки и через алюминиевые прокладки закрепляются самонарезающими винтами.

После установки стоек начинается монтаж вставок.

Стальные уголки заводятся в паз нижнего алюминиевого профиля вставки заподлицо с ее торцами. Вставка приподнимается на высоту фиксирующих планок и заводится между стойками. Стальные уголки выдвигаются до упора со стойками, и вставка опускается

в рабочее положение. При этом, фиксирующие планки должны войти в пазы стоек, а вертикальные полки стальных уголков — в гнезда, образованные пазами стоек и стенками опорных башмаков, после чего уголки закрепляются самонарезающими винтами к опорным башмакам.

В той же последовательности устанавливаются следующие стойки и вставки.

В остекленных перегородках после установки и закрепления вставок, в пазы стоек и верхнего алюминиевого профиля вставок устанавливают поливинилхлоридные профили.

Стекло заводит в пазы поливинилхлоридных профилей сверху.

Разборка перегородок производится в обратной последовательности.

#### 4. Транспортировка перегородок

Транспортировка элементов из алюминиевых сплавов с завода-изготовителя до строительной площадки осуществляется в жесткой упаковке с папучной оберткой бумаги.

Вставки транспортируются в положении „на ребро“, при этом, боковые поверхности должны быть защищены от повреждений.

Стекло транспортируется в жесткой упаковке в положении „на ребро“.

На место монтажа перегородки поставляются комплектно.

#### Условные обозначения

- Буквенные** — Ст — стойка  
 В — вставка глухая  
 С — стекло  
 б — башмак опорный  
 ПП — поливинилхлоридный профиль  
 ВП — верхний профиль  
 НП — нижний профиль  
 Фп — фиксирующая планка  
 Кс — Крышка стойки.

- Цифровые** — в стойках: высота стоек в дециметрах  
 в глухих вставках и стеклах:  
 I группа цифр — ширина вставок и стекол в дециметрах  
 II группа цифр — высота вставок и стекол в дециметрах



номер узла  
 номер листа, где изображен или замаркирован узел

#### Пример маркировки

- Ст 14 — стойка, высотой 1,4 м  
 В15-Н — вставка глухая, шириной 1,5 м и высотой 1,1 м  
 С10-7 — стекло, шириной 1,0 м и высотой 0,7 м

ТК	Перегородки для конторских помещений	Серия 1.434-Н
1973	Пояснительная записка.	Выпуск 0 Лист пз

Маркировочная схема перегородок с шагом стоек 1,0 м

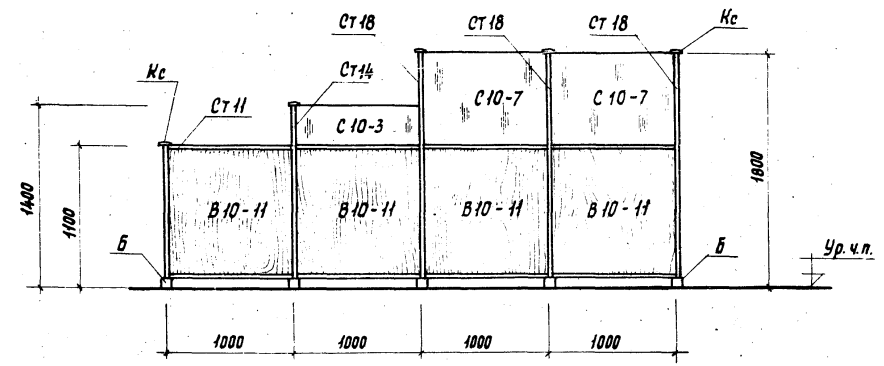

Маркировочная схема перегородок с шагом стоек 1,5 м

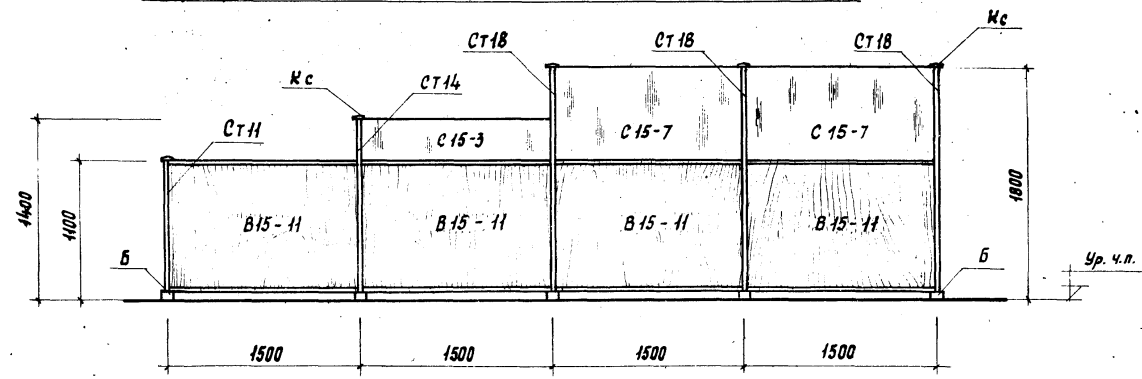

Руководитель ОК	М. Краснов
Защитник пр.	Н. Брагагин
Руководитель группы	Л. Алексеева
Инженер	Г. Комаринская
Дата выпуска	1973г.

ГОССТРОЙ СССР  
ЦЕНТРОПРОЕКТЗДАНИИ  
МОСКВА

ТК	Перегородки для конторских помещений	Серия 1.431-11
1973	Маркировочные схемы перегородок	Выпуск в Лист 4

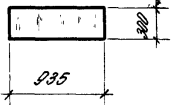
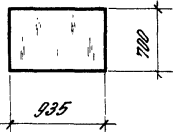
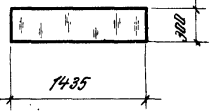
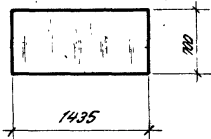
	Эскиз	Марка	Масса, кг	Материал
Стекло		B-10-3	4,4	Стекло оконное листовое, δ = 6 мм ГОСТ 111-85* или стекло листовое узорчатое, δ = 6 мм ГОСТ 5593-87
		B-10-7	10,2	
		B-15-3	8,7	
		B-15-7	15,7	

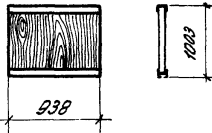
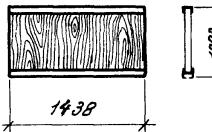
	Эскиз	Марка	Масса, кг	Материал	Вид отделки
Глухие вставки		B-10-11	13,6	Деревянный каркас с заполнением плексигласом или бумажным стеклопластом (каркас и само- пласт армиро- ваны антиуль- тренами).	Бумажно- слоистый пластик δ = 1,3 мм вставка вверх и снизю окон- ной алюми- ниевыми профилями.
		B-15-11	19,4		

TK	Перегородки для канторских помещений	Серия 1.431-11
1973	Номенклатура глухих вставок и стекол.	Лист 2

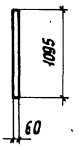
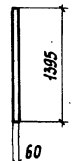
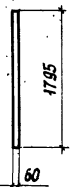

	Эскиз	Марка	Масса, кг	Материал	Вид отделки
Стойки перегородок		СТ 11	2,95	Алюминиевый сплав АД 31-Т1	Анодируются бесцветной пленкой
		СТ 14	3,75		
		СТ 18	4,83		

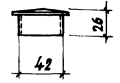
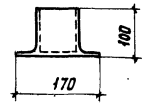
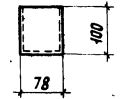
	Эскиз	Марка	Масса, кг	Материал	Вид отделки
Крышка стоек		Кс	0,07	Алюминиевый сплав АЛ8	Анодируются в черный цвет
Башмаки		Б-1	0,89		
Опорные башмаки		Б-2	0,67		

Государственный институт  
 Инженер-проектировщик  
 И. Крайнов  
 И. Фролов  
 И. Алексеев  
 В. Козлов  
 Е. Михайлов  
 1973 г.

ГОСТРОИ СССР  
 ЦЕНТРАЛЬНОЕ УПРАВЛЕНИЕ  
 МОСКВА

ТК	Перегородки для конторских помещений	Серия 1.431-И
1973	Номенклатура стоек, крышки стоек, опорных башмаков.	Выпуск 6 Лист 3

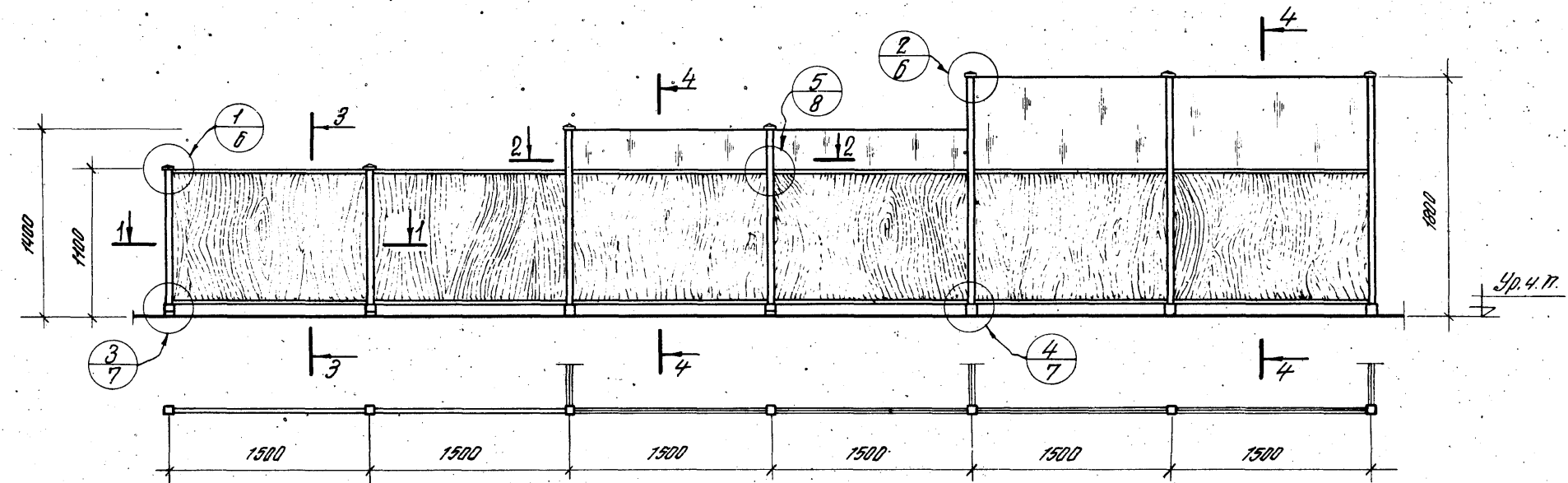
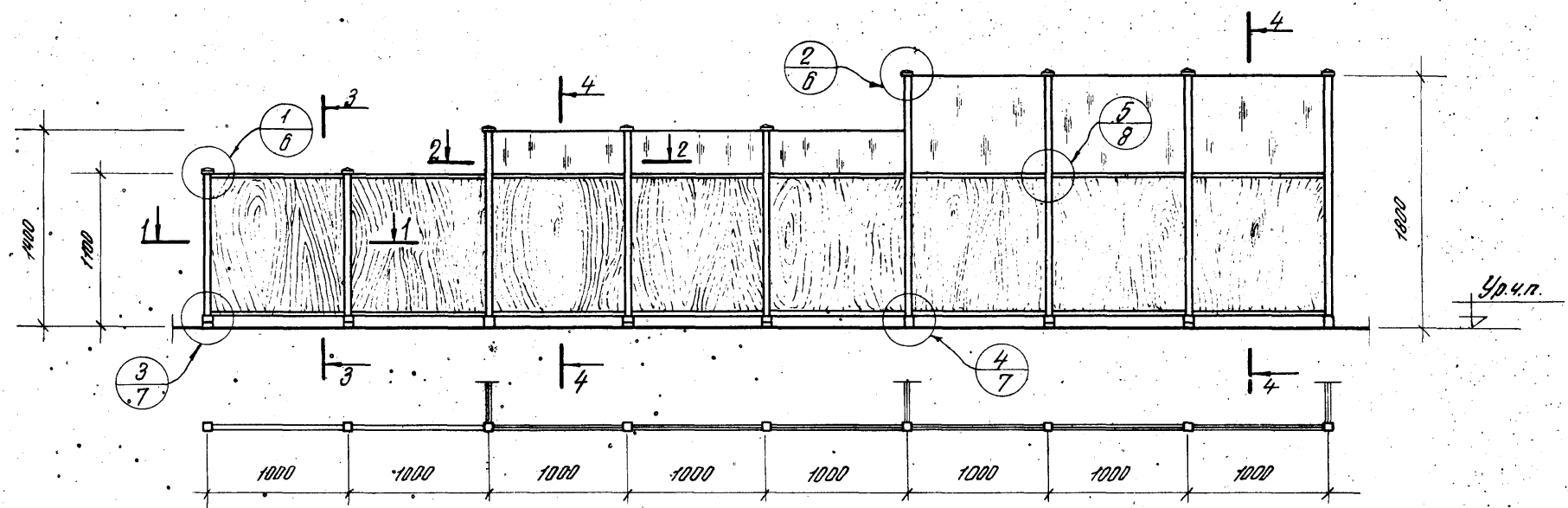

Примечание  
Разрезы см. на листе 5.

ТК	Перегородки для кантарских помещений	Серия 1.434-11	
	1973	Монтажные схемы перегородок.	Лист 4

ГОСТРОИ СССР  
ЦЕНТРОПРОЕКТАНИИ  
МОСКВА

Инж. архитектор ОК  
Сл. арх. пр-кт  
Арх. инженер  
Инженер  
Дата выдачи  
1973

М. Краснов  
И. Ермолов  
Л. Роговский  
Г. Константинович

1-1  
лист 4

Бумажно-слоистый  
пластик,  $\delta = 1,3$  мм  
Клей  
Сатолласт  
Клей  
Бумажно-слоистый  
пластик,  $\delta = 1,3$  мм

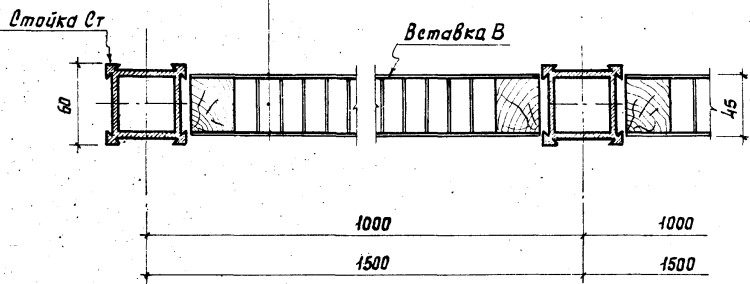

2-2

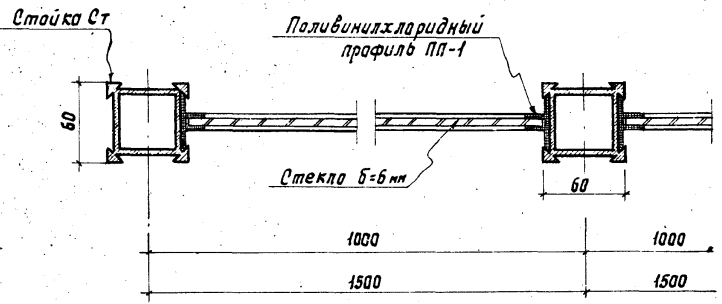

3-3  
лист 4

Поливинилхлоридный  
профиль ПП-2

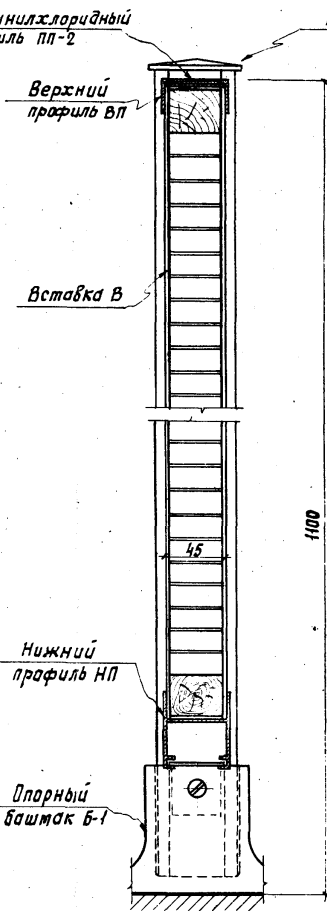

4-4  
лист 4

Крышка стойки Кс

Стекло  $\delta = 6$  мм

Поливинил-  
хлоридный  
профиль ПП-1

Бумажно-  
слоистый  
пластик  
 $\delta = 1,3$  мм  
Клей  
Сатолласт  
Клей

Бумажно-  
слоистый  
пластик  
 $\delta = 1,3$  мм

Нижний  
профиль НП

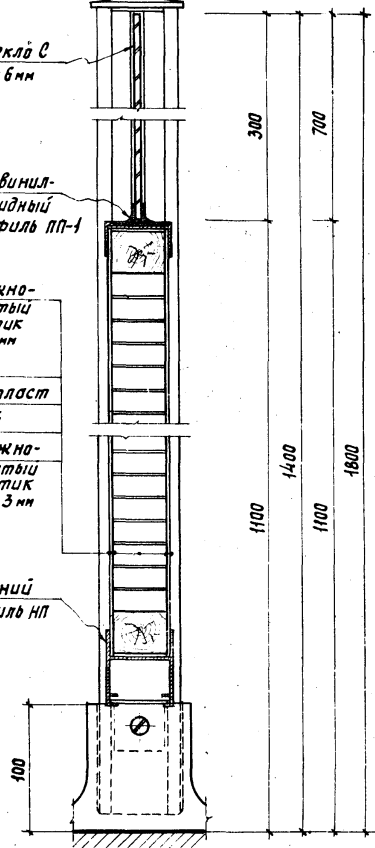

Ур.ч.п.

1973г.

Дата вкл.

Л.В.А.

ТК	Перегородки для конторских помещений	Серия 1.431-11
1973	Разрезы 1-1 ÷ 4-4	Выпуск 5 Лист 5

12706-01

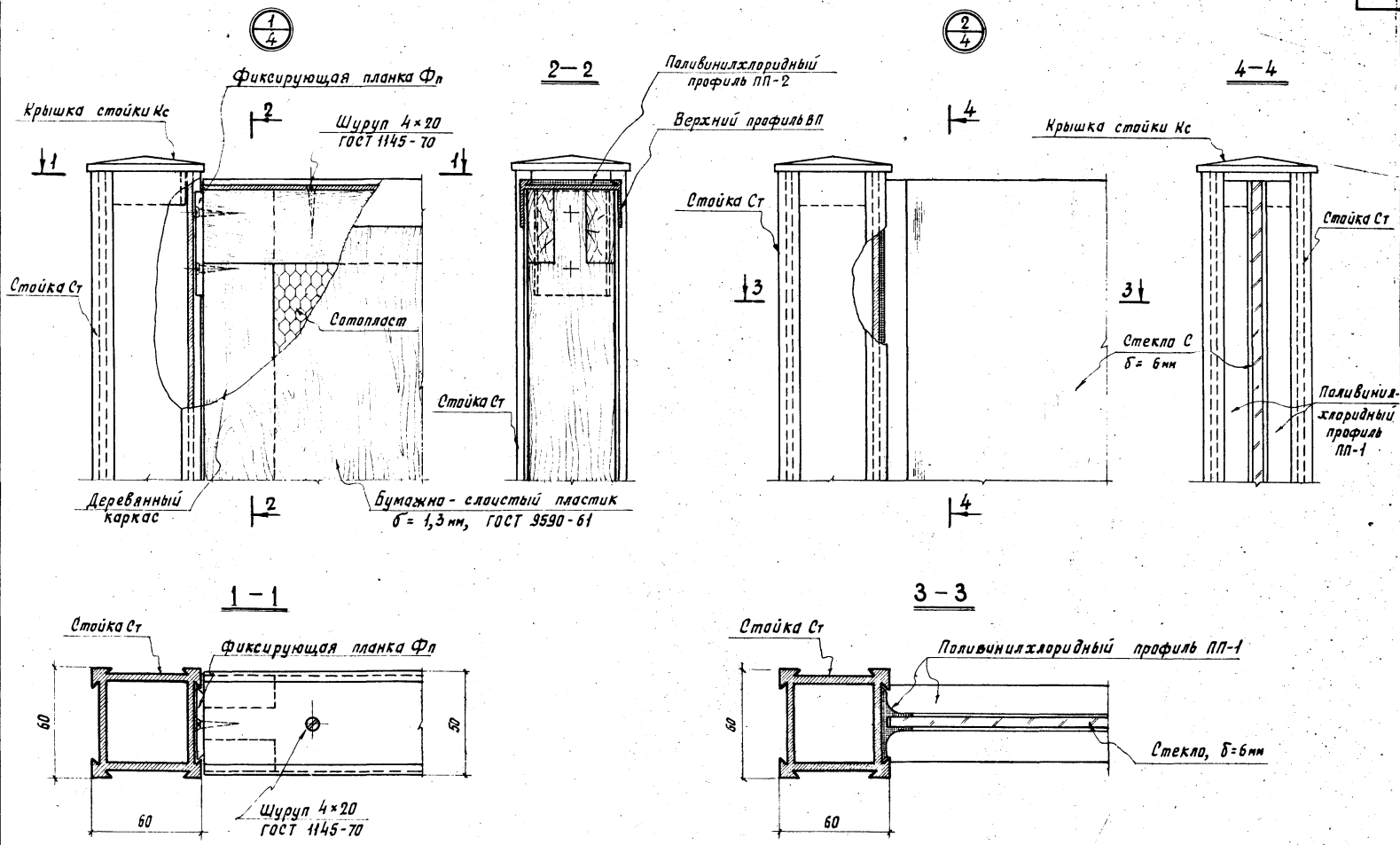

Примечание. В узле 1 и сечении 1-1 поливинилхлоридный профиль ПП-2 условно не показан.

СССР  
 МОСКВА  
 ЦНИИПРОМЗАДАНИИ  
 Директор: М. В. Давыдов  
 Главный архитектор: Л. П. Алексеева  
 Главный инженер: Г. Константинович  
 Дата выдачи: 1973г.

ТК 1973	Перегородки для конторских помещений	Серия 1.431-11
	Узлы 1,2	Лист 6

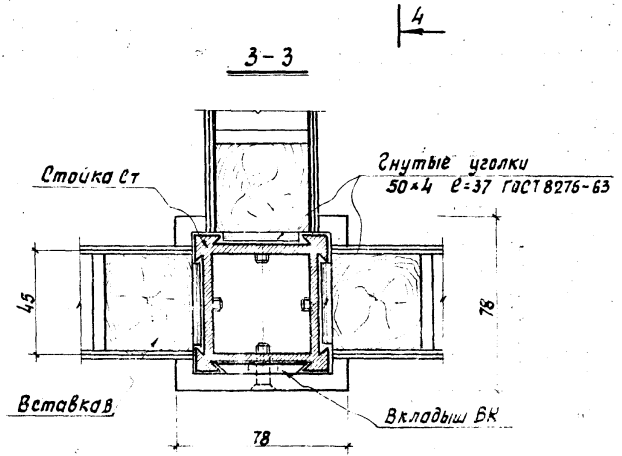
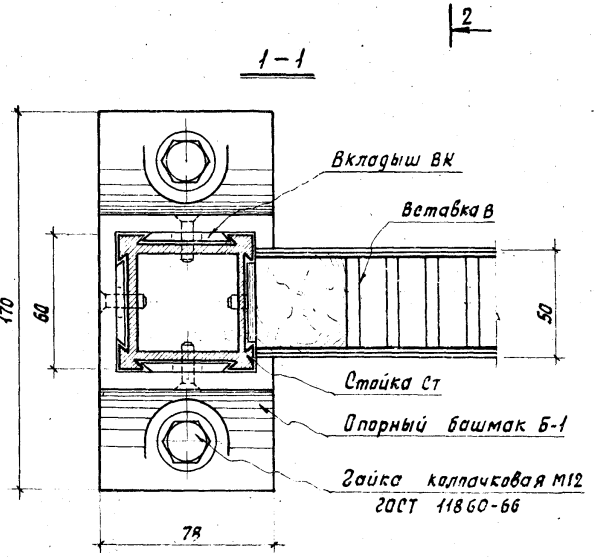
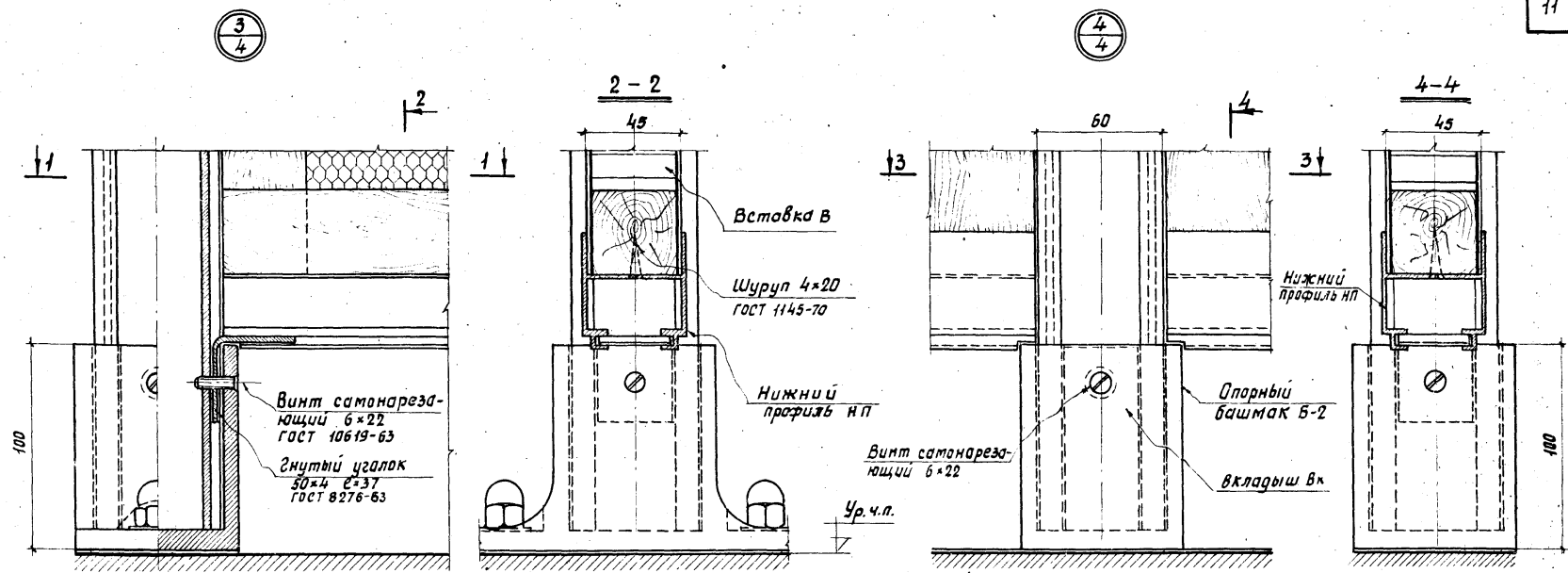

ТК 1973	Легонетки для канторских помещений	Серия 1431-11
	Узлы 3.4	Выпуск Лист 5 7



Деталь крепления опорного башмака Б-1

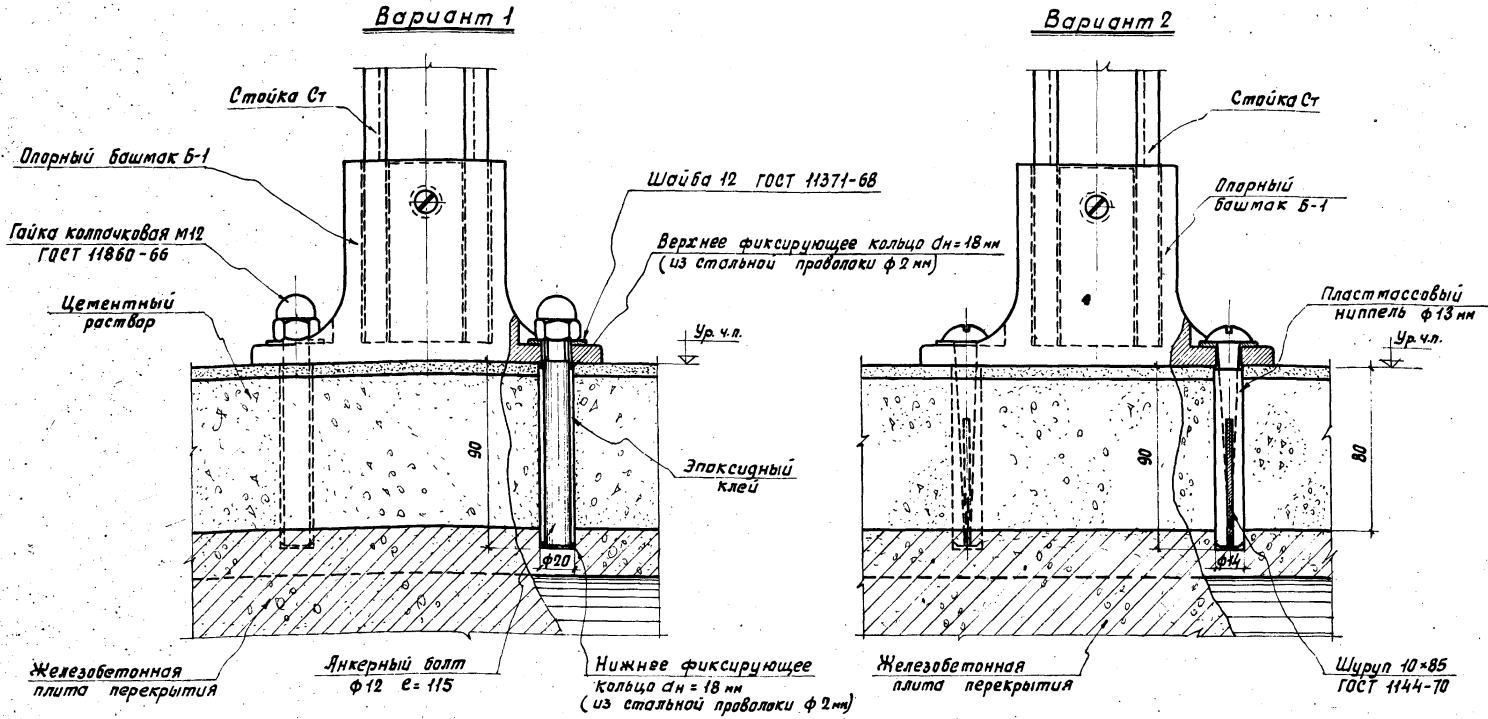

Примечание:

Состав эпоксидного клея следует принимать в соответствии с временными техническими условиями РЕН 218-70 (Гострой УССР)

1973г. Дата выдачи ИЛЦБА

ТК 1973	Перегородки для канторских помещений	Серия 1.431-11
	Крепление опорного башмака Б-1 (Варианты 1,2)	Выпуск 8