

ГОСУДАРСТВЕННЫЙ КОМИТЕТ СОВЕТА МИНИСТРОВ СССР ПО ДЕЛАМ СТРОИТЕЛЬСТВА  
/ ГОССТРОЙ СССР /

ТИПОВЫЕ КОНСТРУКЦИИ И ДЕТАЛИ ЗДАНИЙ И СООРУЖЕНИЙ

Серия 1.431-11

ПЕРЕГОРОДКИ ДЛЯ КАНТОРСКИХ ПОМЕЩЕНИЙ

Выпуск 1

КОНСТРУКЦИИ, ИЗДЕЛИЯ И КОМПЛЕКТУЮЩИЕ МАТЕРИАЛЫ

$\frac{12706-02}{\text{ЦЕНА } 0-42}$

Центральный институт типового проектирования просит дать Ваши замечания и предложения по улучшению качества направляемого Вам проекта

ТИПОВОЙ ПРОЕКТ \_\_\_\_\_  
(номер проекта)

Наименование проекта \_\_\_\_\_  
\_\_\_\_\_  
\_\_\_\_\_

Проектная организация—автор проекта \_\_\_\_\_

Замечания о недостатках в проекте (нерациональные объемно-планировочные и конструктивные решения, ошибки, опечатки, полиграфические дефекты и т. п.) и предложения по их устранению \_\_\_\_\_  
\_\_\_\_\_

Подпись должностного лица, наименование организации и ее адрес  
\_\_\_\_\_  
\_\_\_\_\_

ЦЕНТРАЛЬНЫЙ ИНСТИТУТ ТИПОВОГО ПРОЕКТИРОВАНИЯ  
ГОССТРОЯ СССР

Москва, Б-66, Спартаковская ул., 2а, корпус В

Сдано в печать 41 1974 года

Заказ № 707

Тираж 1500 экз.

ГОСУДАРСТВЕННЫЙ КОМИТЕТ СОВЕТА МИНИСТРОВ СССР ПО ДЕЛАМ СТРОИТЕЛЬСТВА  
/ ГОССТРОЙ СССР /

ТИПОВЫЕ КОНСТРУКЦИИ И ДЕТАЛИ ЗДАНИЙ И СООБРУЖЕНИЙ

Серия 1. 431-11

ПЕРЕГОРОДКИ ДЛЯ КОНТОРСКИХ ПОМЕЩЕНИЙ

Выпуск 1

КОНСТРУКЦИИ, ИЗДЕЛИЯ И КОМПЛЕКТУЮЩИЕ МАТЕРИАЛЫ

РАЗРАБОТАНЫ  
ЦНИИПРОМЗДАНИЙ  
ГОССТРОЯ СССР

ОДОБРЕНЫ  
Отделом типового проектирования и организации  
проектно-изыскательских работ ГОССТРОЯ СССР  
для применения в строительстве  
Письмо от 29 августа 1973 г. №2/2-353

Содержание

	Лист	Стр.
Пояснительная записка .....	С1, П1, П2	2-3
Глухая вставка В10-Н .....	1	4
Глухая вставка В15-Н .....	2	5
Стойки и фиксирующая планка .....	3	6
Верхние профили ВП-1 и ВП-2 .....		
Вкладыш ВК .....	4	7
Нижние профили НП-1 и НП-2 .....	5	8
Алюминиевые профили		
АП-1, АП-2, АП-3 и АП-4 .....	6	9
Опорный башмак Б-1 .....	7	10
Опорный башмак Б-2 .....	8	10
Крышка стойки Кс .....	9	11
Пластмассовый ниппель .....	10	11
Поливинилхлоридные профили		
ПП-1 и ПП-2 .....	11	12
Пластмассовая планка .....	11	12
Янкерный болт .....	11	12

Пояснительная записка.

В настоящем выпуске приведены рабочие чертежи вставок, опорных башмаков, крышки стоек, алюминиевые и поливинилхлоридные профили.

Указания по применению и расчету перегородок приведены в выпуске 0 данной серии.

Вставки представляют собой трехслойную клееную конструкцию, состоящую из деревянного каркаса, среднего слоя из текстолитового или бумажного ситопласта и наружных слоев из листовых материалов (бумажно-слоистого пластика, декоративной лакированной фанеры, древесноволокнистых плит, строительной фанеры и др.). Каркас и ситопласт пропитываются октилпиреноми. Листовые материалы, не имеющие отделочного слоя, оклеиваются мажущимися шпаклями или окрашиваются эмалью.

Наружные слои соединяются с деревянным каркасом и ситопластом при помощи феноло-формальдегидного и резорцино-формальдегидного клея. Марка клея определяется заводом-изготовителем.

Во вставках вместо ситопласта в качестве среднего слоя может быть применен пенопласт марки ФРП-1, вспениваемый в полости конструкции. При этом, в целях увеличения адгезии пенопласта с наружными слоями, на них с внутренних сторон наносят слой каучукового клея марки ВВН.

Верх вставок окантовывается алюминиевыми профилями АП-3, низ - алюминиевыми профилями АП-2. На вертикальных торцах вставок, в верхней части, устанавливаются фиксирующие планки. Алюминиевые профили АП-2, АП-3 и фиксирующие планки крепятся к вставкам при помощи шурупов.

ТК	Перегородки для канторских помещений.	Серия 1. 431-11
1973	Содержание. Пояснительная записка.	Выпуск 1 Лист С1, П1

Алюминиевые профили ЯП-1-ЯП-4 изготавливаются из алюминиевого сплава АД31-Т1 методом прессования. Опорные башмаки и крышки стоек изготавливаются из алюминиевого литьевого сплава АЛ-8 методом отливки. Профили ПП изготавливаются из пластифицированного поливинилхлорида методом экструзии.

Для защиты алюминиевых профилей от коррозии и в целях придания им ровной матовой поверхности, все алюминиевые элементы перегородок (за исключением опорных башмаков и крышек стоек) анодируются бесцветной пленкой толщиной 15-20 микрон. Опорные башмаки и крышки стоек анодируются в черный цвет.

Все детали из углеродистой стали кадмируются.

Изготовление и покраска всех элементов перегородок до полной их готовности производится в заводских условиях, в местах установки осуществляется только сборка (монтаж).

Точность изготовления конструкций и элементов определяется допусками, приведенными в таблице №1.

Для остекления перегородок применяется листовое оконное стекло по ГОСТ 11-65\* или листовое узорчатое стекло по ГОСТ 5533-67.

Транспортировка элементов из алюминиевых сплавов с завода-изготовителя до строительной площадки осуществляется в жесткой упаковке с поштучной оберточной бумагой.

Вставки транспортируются в положении „на ребро“, при этом боковые поверхности должны быть защищены от повреждений.

Стекло транспортируется в жесткой упаковке в положении „на ребро“.

На место монтажа перегородки поставляются комплектно.

Таблица №1

№ п/п	Наименование	Допускаемые отклонения в мм
1	Габаритные размеры вставки по ширине и длине	$\pm 1$
2	Стрела кривизны элементов (при максимальной длине 2м)	1,5 на всю длину
3	Разность диагоналей	не более 3

### Условные обозначения:

Буквенные Ст - стойка

В - вставка глухая

Б - башмак опорный

АП - алюминиевый профиль

ПП - поливинилхлоридный профиль

ВП - верхний профиль

НП - нижний профиль

Фп - фиксирующая планка.

Цифровые - в стойках - высота стоек в дециметрах

в глухих вставках:

I группа цифр - ширина вставок в дециметрах

II группа цифр - высота вставок в дециметрах

### Пример маркировки

Ст 11 - стойка, высотой 1,1м

В 10-14 - глухая вставка, шириной 1,0м и высотой 1,4м

ТК 1973	Перегородки для канторских помещений	Серия 1.431-11
	Пояснительная записка	Выпуск 1 Лист п 2

12706-02

В10 - И

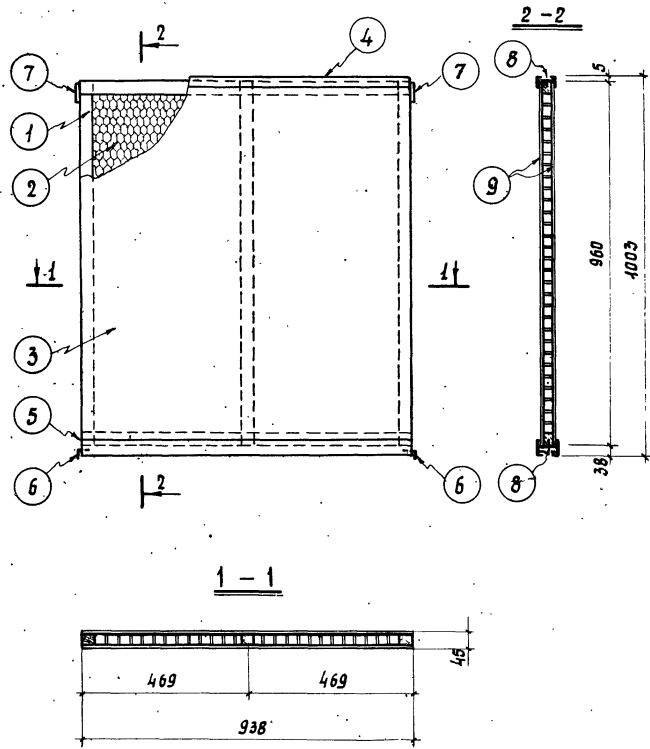

Спецификация материалов

№ поз.	Наименование позиции	Материал ГОСТ, ТУ	Сечение, мм	Длина, мм	Кол. шт	Масса, кг	
						одной поз.	всех поз.
1	Деревянный каркас	Древесина хвойных пород	42 × 42	4500	1	4,76	4,76
2	Заполнение	Сотопласт	42 × 410	880	2	1,36	2,72
3	Облицовка	Бумажно-слоистый пластик ГОСТ 9590-61	1,3 × 938	960	2	1,64	3,28
4	Верхний профиль	Алюминиевый сплав АД31-Т1	АП-3	938	1	0,51	0,51
5	Нижний профиль	То же	АП-2	938	1	1,01	1,01
6	Уголок	В Ст. Экл, оцинкованный, ГОСТ 8276-63	50 × 50 × 4	37	2	0,11	0,22
7	Фиксирующая планка	Алюминиевый сплав АД31-Т1	АП-4	60	2	0,03	0,06
8	Шурупы	ГОСТ 1145-70	φ4	20	14	-	0,02
9	Клей	Феноло-формальдегидный и резорцино-формальдегидный					1,0
<b>Итого масса вставки В10 - И</b>							<b>13,6</b>

Примечания:

1. Фиксирующие планки устанавливаются заподлицо с верхом деревянного каркаса
2. Бруски деревянного каркаса соединяются в "шип" на клею.
3. Деревянный каркас и сотопласт пропитываются антипиренами в соответствии с требованиями главы 2ь СНиП 1-В. 28-62.

ТК	Перегородки для конторских помещений	Серия 1.431-И
	1973	Глухая вставка В10 - И

Дата выпуска: 1973

В-15-11

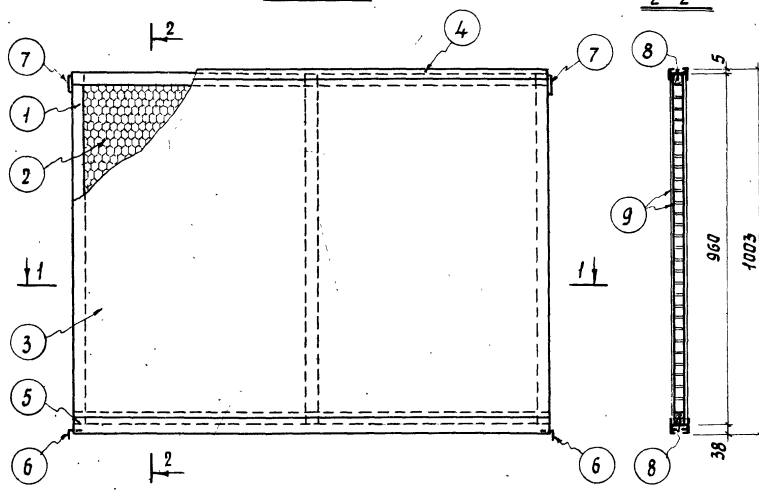

1-1

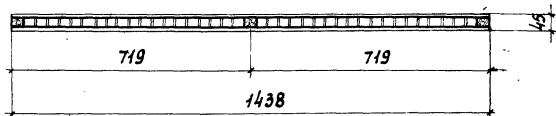

### Спецификация материалов

№ поз.	Наименование позиции	Материал Гост, Ту	Сечение, мм	Длина, мм	Кол, шт	Масса, кг	
						одной поз.	всех поз.
1	Деревянный каркас	Древесина хвойных пород	42×42	5500	1	5,82	5,82
2	Заполнение	Сотопласт	42×660	880	2	2,21	4,42
3	Облицовка	Бумажно-слоистый пластик ГОСТ 9590-61	1,3×1438	960	2	2,52	5,04
4	Верхний профиль	Алюминиевый сплав АДЭ1-Т1	АП-3	1438	1	0,78	0,78
5	Нижний профиль	То же	АП-2	1438	1	1,55	1,55
6	Уголок	ВСтЗ кл, оцинкован- ный ГОСТ 8276-63	50×50×4	37	2	0,11	0,22
7	Фиксирующая планка	Алюминиевый сплав АДЭ1-Т1	АП-4	60	2	0,03	0,06
8	Шурупы	ГОСТ 1145-70	φ4	20	20	—	0,04
9	Клей	Фенол-формальдегидный и разорщично- формальдегидный					1,5
Итого масса вставки В15-11							19,4

### Примечания:

1. Фиксирующие планки устанавливаются западлицо с верхом деревянного каркаса.
2. Брусочки деревянного каркаса соединяются в "шип" на клею.
3. Деревянный каркас и сотопласт пропитываются антипиренами в соответствии с требованиями главы 28 СНиП 1-В. 28-62.

ТК	Перегородки для канторских помещений	Серия 1.431-11
1973	Глухая вставка В15-11	Выпуск 1 Лист 2





Верхние профили ВП-1 и ВП-2

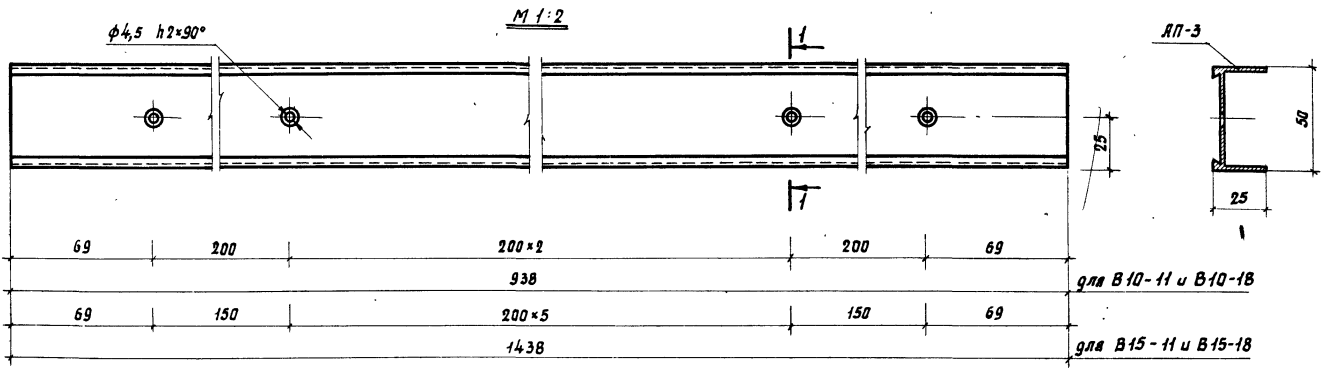

Вкладыш ВК

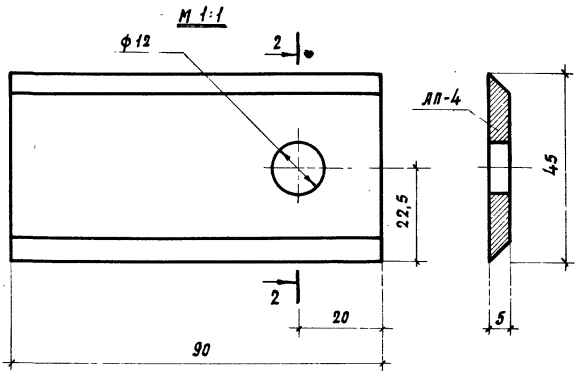

Спецификация

Марка	Материал	Сечение, мм	Длина, мм	Колич., шт.	Масса, кг
ВП-1	Алюминиевый сплав АД31-Т1	Профиль ЯП-3	938	1	0,51
ВП-2	То же	Профиль ЯП-3	1438	1	0,78
ВК	—	Профиль ЯП-4	90	1	0,05

ТК	Перегородки для конторских помещений	Серия 1.431-Н	
	1973	Верхние профили ВП-1 и ВП-2. Вкладыш ВК.	Выпуск 1 Лист 4

## Нижние профили НП-1 и НП-2

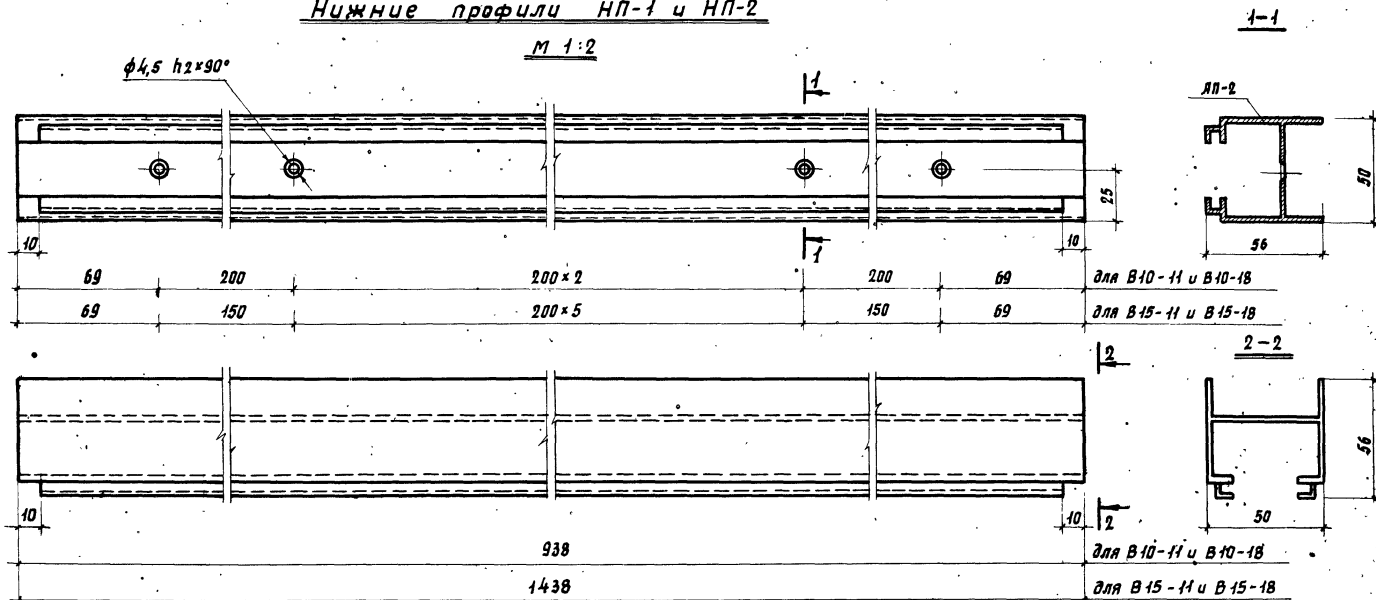

### Спецификация

Марка	Материал	Сечение, мм	Длина, мм	Колич., шт	Масса, кг
НП-1	Алюминиевый сплав АД31-Т1	Профиль ЯП-2	938	1	1,01
НП-2	То же	Профиль ЯП-2	1438	1	1,55

ТК	Перегородки для кантарских помещений	Серия 1,431-Н
1973	Нижние профили НП-1 и НП-2	Выпуск Лист 1 5

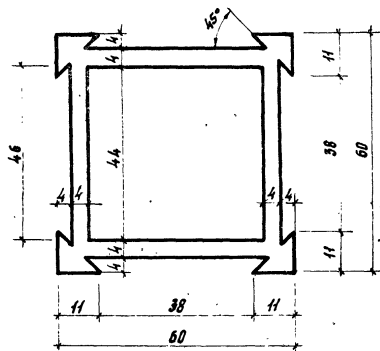

M 1:1

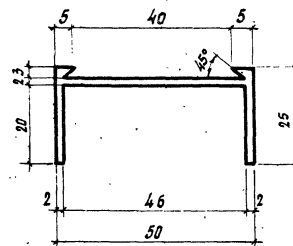

M 1:1

Изделие	Материал	Площадь сечения, см <sup>2</sup>	Масса 1 пог. м, кг
Профиль АП-1	Алюминиевый сплав АД31-Т1	9,92	2,69

Изделие	Материал	Площадь сечения, см <sup>2</sup>	Масса 1 пог. м, кг
Профиль АП-3	Алюминиевый сплав АД31-Т1	2,01	0,54

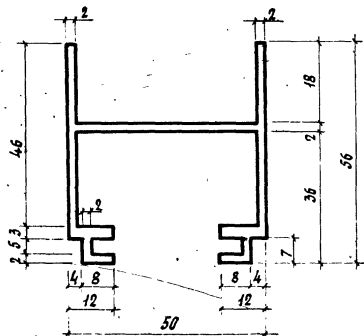

M 1:1

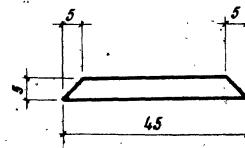

M 1:1

Примечание:

Профиль может быть изготовлен из алюминиевого листа  $\delta = 5$  мм

Изделие	Материал	Площадь сечения, см <sup>2</sup>	Масса 1 пог. м, кг
Профиль АП-2	Алюминиевый сплав АД31-Т1	4,0	1,08

Изделие	Материал	Площадь сечения, см <sup>2</sup>	Масса 1 пог. м, кг
Профиль АП-4	Алюминиевый сплав АД31-Т1	2,0	0,54

1973	ТК	Перегородки для кантарских помещений.	Серия	1.431-11
	Я		Выпуск	Лист 6

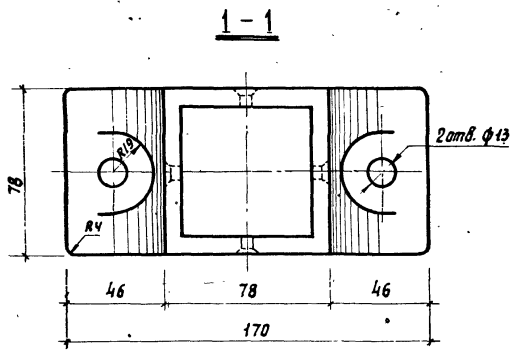
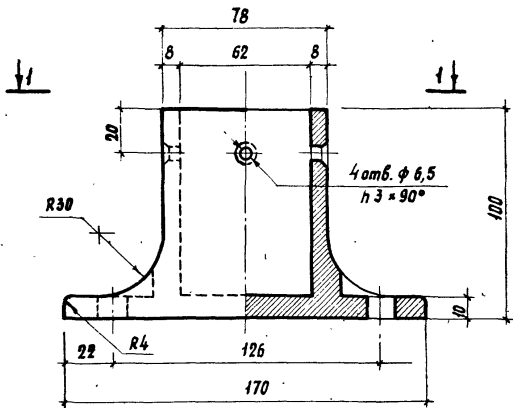

М 1:2

Изделие	Материал	Объем изделия, см <sup>3</sup>	Масса изделия, кг
Башмак Б-1	Алюминиевый сплав АЛ9	350,7	0,89
ТК 1973	Перегородки для конторских помещений		Серия 1.431-11
	Опорный башмак Б-1		Выпуск 1 Лист 7

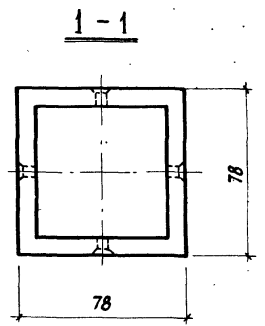
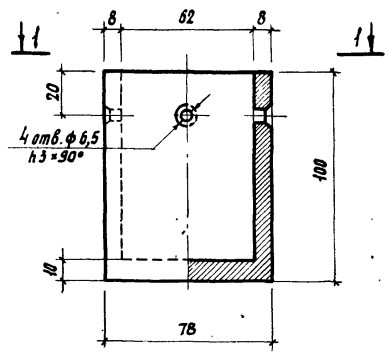

М 1:2

Изделие	Материал	Объем изделия, см <sup>3</sup>	Масса изделия, кг
Башмак Б-2	Алюминиевый сплав АЛ9	262,4	0,67
ТК 1973	Перегородки для конторских помещений		Серия 1.431-11
	Опорный башмак Б-2		Выпуск 1 Лист 8

ГОССТРОЙ СССР  
 ЦЕНТРОПРОЕКТДАННИИ  
 МОСКВА  
 Директор: М. И. Краснов  
 Зам. директора: А. С. Романов  
 Главный инженер: Л. Я. Алексеева  
 Инженер: В. И. Мельников  
 Главный конструктор: В. В. Кондратьев  
 Дата выпуска: 1973г.

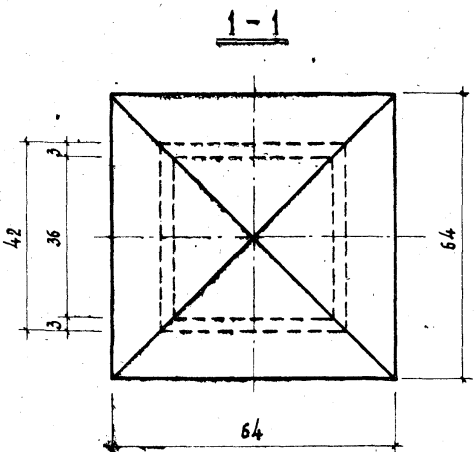
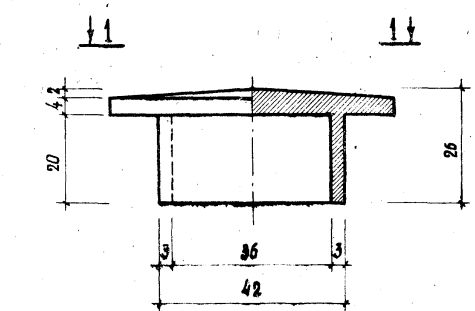

M 1:1

Изделие	Материал	Объем изделия, см <sup>3</sup>	Масса изделия, кг
Крышка Кс	Алюминиевый сплав АЛ9	28,5	0,07
ТК	Перегородки для канторских помещений		Серия 1,431-11
	Крышка стойки Кс		Выпуск 1 Лист 9

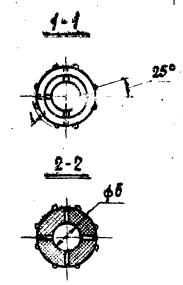
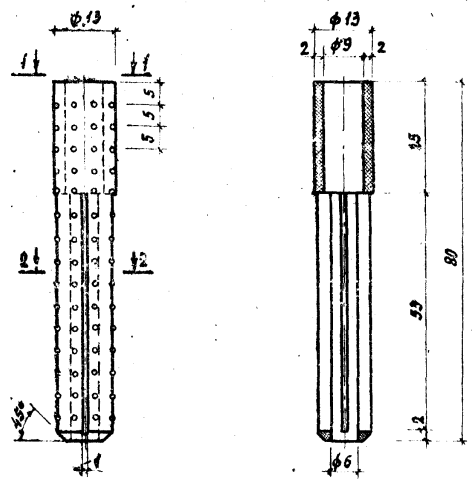

M 1:1

Изделие	Материал	Объем изделия, см <sup>3</sup>	Масса изделия, кг
Ниппель	Полиэтилен	29,9	0,028
ТК	Перегородки для канторских помещений		Серия 1,431-11
	Пластмассовый ниппель		Выпуск 1 Лист 10

ГОССТРОИ СССР  
 ЦЕНТРОПРОЕКТДИЗАЙН  
 Москва

Руководитель ОК  
 Т.А. Орехов  
 Руководитель  
 В.А. Зубов

м. Красная  
 пл. Бородин  
 м. Алексеева

1973г.

Дата выпуска:

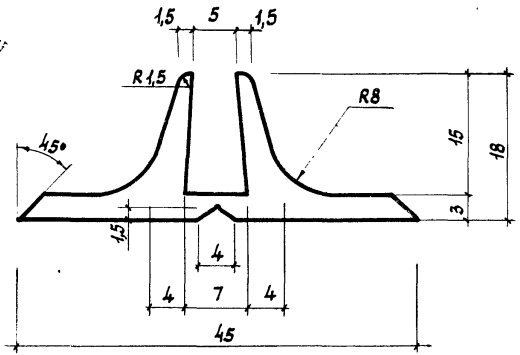

M 2:1

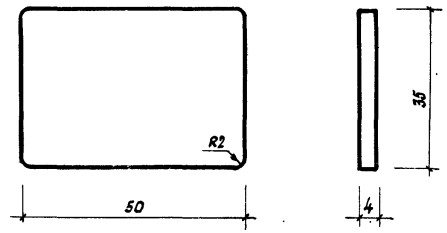

M 1:1

Изделие	Материал	Площадь сечения, см <sup>2</sup>	Масса 1 пог. м, кг	Изделие	Материал	Объем изделия, см <sup>3</sup>	Масса изделия, кг
Профиль ПП-1	Пластифицированный поливинилхлорид	2,24	0,31	Пластмассовая планка	Полиэтилен	7,0	0,006

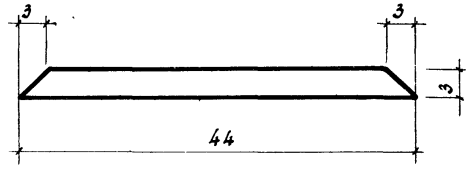

M 2:1

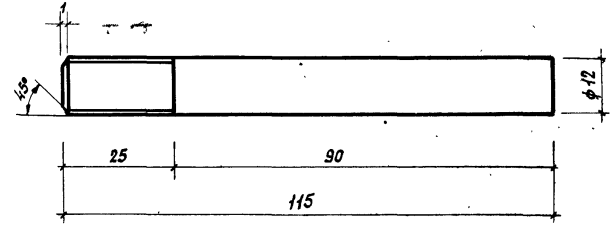

M 1:1

Примечание:  
 1. Шаг резьбы 1,75 по ГОСТ 9150-59  
 2. Класс точности резьбы 3

Изделие	Материал	Площадь сечения, см <sup>2</sup>	Масса 1 пог. м, кг	Изделие	Материал	Объем изделия, см <sup>3</sup>	Масса изделия, кг
Профиль ПП-2	Пластифицированный поливинилхлорид	1,23	0,17	Болт анкерный	В ст. 3 ГОСТ 380-71	12,98	0,10

ТК	Перегородки для контарских помещений		Серия 1.431-11	
	1973	Пластмассовая планка. Якорный болт.	Выпуск 1	Лист 11