

Шифр
1.489-1
Выпуск 0
Машино-лист
С
И.В. №3

Институт
И.В. №3
1973
Дополнительно
1973
Институт
И.В. №3
1973

Стр.	Лист
	Лифт пассажирский Q=500 кгс V=1 м/сек с противовесом сзади кабины. Кабина 2200x1130x2100.
36	Планы шахты и машинного помещения. 28
37	Разрезы. 29
38	Развертка стен шахты при высотах этажей 3600, 4200, 4800, 6000 и 7200 мм. 30 Лифт грузовой Q=500 кгс. Кабина 1000x1500x2000.
39	Планы шахт и машинных помещений. 31
40	Разрезы. 32
41	Развертка стен шахты при высотах этажей 3600, 4200, 4800, 6000 и 7200 мм. 33 Лифт грузовой Q=500 кгс. Кабина 1500x2000x2000.
42	Планы шахт и машинных помещений. 34
43	Разрезы. 35 Лифт грузовой Q=1000 кгс. Кабина 1500x2000x2200.
44	Планы шахт и машинных помещений. 36
45	Разрезы. 37
46	Развертка стен шахты при высотах этажей 3600, 4200, 4800, 6000 и 7200 мм. 38 Лифт грузовой Q=1000 кгс. Кабина 2000x2000x2200.
47	Планы шахт и машинных помещений. 39
48	Разрезы. 40 Лифт грузовой Q=1000 кгс. Кабина 2000x2500x2200.
49	Планы шахт и машинных помещений. 41
50	Разрезы. 42

Стр.	Лист
	Лифт грузовой Q=2000 кгс. Кабина 2000x2500x2200.
51	Планы шахт и машинных помещений. 43
52	Разрезы. 44
53	Развертка стен шахты при высоте этажа 3600 мм. 45
54	Развертка стен шахты при высоте этажей 4200, 4800 и 6000 мм. 46
55	Развертка стен шахты при высоте этажа 7200 мм. 47 Лифт грузовой Q=2000 кгс. Кабина 2000x3000x2200.
56	Планы шахт и машинных помещений. 48
57	Разрезы. 49 Лифт грузовой Q=3200 кгс. Кабина 2000x3000x2200.
58	Планы шахт и машинных помещений. 50
59	Разрезы. 51 Лифт грузовой Q=3200 кгс. Кабина 2500x3500x2200.
60	Планы шахт и машинных помещений. 52
61	Разрезы. 53 Лифт грузовой Q=5000 кгс. Кабина 3000x4000x2400.
62	Планы шахты и машинного помещения. 54
63	Разрезы. 55
64	Развертка стен шахты при высоте этажа 3600 мм. 56
65	Развертка стен шахты при высоте этажей 4200, 4800 и 6000 мм. 57
66	Развертка стен шахты при высоте этажа 7200 мм. 58

12721

ТК 1973	Содержание	Серия 1.489-1
		Вып. 0 Лист 3

ИЛТФ
1.429-1
Выпуск 0
Марка-лист
ПЗ
Инд. №

противовеса сзади кабины. Шахты всех грузовых лифтов разработаны для проходных кабин с расположением противовеса сбоку кабины, в связи с чем на схемах разрезов и на поэтажных развертках стен шахт этих лифтов показано по два дверных проема на каждом этаже. В конкретных проектах в зависимости от потребности дверные проемы шахты на отдельных этажах могут и не устраиваться или устраиваться только с одной стороны. В случае применения для грузовых лифтов непроходных кабин дверные проемы устраиваются только с одной стороны шахты.

7. В парных установках лифтов сменные шахты должны быть разделены металлической сеткой (сетка должна быть выполнена из проволоки диаметром не менее 1,2 мм, с ячейками не более 20 мм), если это допускается, "Противопожарными нормами строительного проектирования", или тухлыми перегородками. Ширина ригелей между сменными шахтами должна быть не более 100 мм. Ригели по вертикали необходимо располагать в одной плоскости. Отклонение от вертикальной плоскости не должно превышать ± 20 мм на всю высоту шахты.

В. Ввиду большого количества возможных вариантов разрезов по шахтам лифтов, которые определяются различной этажностью здания, различной толщиной стен, различным размещением дверных проемов в шахте и различными конструктивными решениями примыкающих к шахтам лифтов строительных конструкций, в настоящем альбоме приведены лишь схемы разрезов. Рабочие чертежи разрезов составляются в конкретных проектах с помощью приведенных схем разрезов с учетом конкретных планировочных условий; назначение толщины стен производится по таблицам на листах 61-63.

9. Машинные помещения лифтов расположены над кровлей здания и вход в них устроен с кровли. Исключением являются здания с упругонной сеткой колонн верхнего этажа с высотами этажа $H = 7,2$ и $10,8$ м. Для этих случаев машинное помещение располагается внутри здания.

Подход к машинному помещению должен быть свободным, всегда доступным, поэтому для пассажирских и грузовых лифтов, где расположение дверного проема машинного помещения зависит от положения лебедки, планировка шахт и машинных помещений дана в двух вариантах.

В этом случае на чертежах разрезов маркировка плит перекрытия шахт лифтов и покрытий машинных помещений дана в виде дробей; марка, приведенная в числителе, соответствует I-му варианту, в знаменателе — II-му варианту.

Выбор I или II варианта зависит от возможности устройства свободного подхода к входу в машинное помещение.

10. Приведенные в альбоме планировки и расположение дверных проемов в машинных помещениях являются рекомендуемыми. Допускаются другие расположения дверного проема при условии предварительного согласования его с ЦКБ "Сонзлифтмаш".

11. Двери и дверные коробки в машинное помещение обиваются краевой сталью по войлоку, сточенному в глиняном растворе.

III. Конструктивные решения и расчет строительных конструкций.

12. Шахты и машинные помещения лифтов решены как отдельно стоящие с несущими кирпичными стенами, отделяющимися от каркаса здания деформационными швами, что создает независимую работу конструкций шахт и каркаса здания.

13. Стены шахт лифтов выполняются из кирпича глиняного обыкновенного пластического прессования марки 75 и 100 на цементно-известковом растворе марки 50. Для стен машинных помещений принят пустотелый кирпич марки 75. Толщина стен и марки кирпича

Высшая
Специализация
Бюро
1975

Рис. 01К-1
Рис. 02К-1
Архитектурный
Бюро

Дата вылета
1975

Пясиной
ЦНИИ
Москва

ТК
1973

Пояснительная записка

Серия
1.489-1
Вып. 0
Лист
13

ШУФД
1.489-1
Выпуск 0
Матрица-лист

ПЗ
Инв. №

при возведении шахт после устройства стенового ограждения и остекления здания приведены на листах 61÷63.

Изменение толщины стен производится на отметке верха плит перекрытия.

Предельные высоты возведения шахт при действии ветровой нагрузки по всей высоте шахты приведены на листе 64. Перегородки над дверными проемами приняты одиночные по серии 1.139-1.

14. Участки перекрытий, примыкающие к лифтам, решаются в монолитном железобетоне; конструктивное оформление этих участков производится в зависимости от конкретного расположения лифта в ячейке и нагрузки на междуэтажное перекрытие. Примеры монолитных участков приведены на листах 77,78.

При расположении монтажного отверстия в консольной части перекрытий над шахтой соответствующее отверстие должно устраиваться и в покрытии здания, как показано, например, на листе 4.

15. Фундаменты шахт лифтов рекомендуется проектировать в виде монолитных железобетонных плит.

При необходимости фундаментные плиты могут частично опираться на обрезы фундаментов; в этих случаях подвальной частью плиты необходимо предусмотреть детальную подготовку до отметки подошвы фундаментов под колонны здания.

Примеры устройства фундаментов приведены на листах 65÷69.

Стены прямая до отметки - Q15 рекомендуется выполнять из сборных бетонных блоков по серии 1.116-1 выпуск I.

Ступени фундаментов под колонны не должны выступать внутрь прямая.

16. При расчете стен шахт лифтов снеговая нагрузка принята равной 100 кг/м² (III район), нормативный скоростной напор ветра для II и IV районов, ветровая нагрузка определена с учетом дина-

мического воздействия пульсаций скоростного напора, вызванных порывами ветра (СНиП II-В, 11-62, п.6,5, стр 21). Расчет произведен в соответствии с «Указаниями по расчету на ветровую нагрузку технологического оборудования колонного типа и этажерок»

Расчет фундаментов шахт можно производить с использованием приведенных на листах 81-85 усилит от нормативных нагрузок по обрезу стен прямая; фундаментную плиту следует рассчитывать как свободно опертую по контуру, нагруженную отпором основания.

IV. Основные указания по возведению шахт лифтов и машинных помещений

17. Кирпичная кладка стен шахт лифтов выполняется с расшивкой швов с внутренней стороны и в пустошовку с наружной. Стены шахт должны возводиться строго вертикально без выступов и впадин с соблюдением параллельности противостоящих стен и перпендикулярности примыкающих стен. Отклонения стен шахты от вертикальной плоскости не должны превышать 15 мм на всю высоту шахты, при этом размеры шахт лифтов и допускаемые отклонения на размеры в любом сечении должны соответствовать требованиям чертежей настоящего альбома.

18. В случае, если в процессе возведения ветровая нагрузка действует по всей высоте шахты, предельную высоту возведения, а также марки кирпича и раствора следует принимать по таблице на листе 64.

При бетонировании фундаментной плиты, а также плит перекрытия шахт лифтов необходимо обратить внимание на установку предусмотренных в рабочих чертежах анкеров для монолитных бетонных тумб, предназначенных для опирания буферов кабины и противовеса и для бетонных столбиков, служащих для опирания подбалочных балок.

Директор
Инженер
Врач
1973

Инженер
1973

Инженер
1973

Инженер
1973

Инженер
1973

Инженер
1973

Инженер
1973

Инженер
1973

ТК
1973

Пояснительная записка

12721

Серия
1.489-1

Вып. Лист
0 ПЗ

Характеристика лифтов

Шифр
1.489 -1
Выпуск 0
Марка-лист
2
Инв. №

Рис. отк-1
Диагност
Архиватор
Выжиган
Смирнов
Воронцов
1973г.
Дата выпуска

Госстрой СССР
ЦНИИПРОЕКЦИИ
Москва

№№ п/п	Назначение	Грузоподъемность в кгс	Скорость в м/сек	Расположение протинивающей баббеса	Колличество пассажирских рядов	Кабина		Двери		Шахта	Машинное помещение	
						Размеры (ширина x глубина x высота) в мм	Тип дверей шахты	Проем в свету (ширина x высота) в мм	Строительный проем дверей (ширина x высота) в мм		Размеры (ширина x глубина x высота) в мм	Расположение
1	Пассажирский	320	1	сзади кабины	5	1000 x 1200 x 2100	Раздвижные	700 x 2000	650 x 2070	1550 x 1700	Верхнее	3630 x 3130 x 2450
2	— " —	350	1	— " —	5	980 x 1120 x 2100	— " —	650 x 1980	770 x 2050	1450 x 1700	— " —	2930 x 3130 x 2450
3	— " —	500	1	— " —	7	1080 x 1420 x 2100	— " —	700 x 1980	820 x 2050	1550 x 2000	— " —	2930 x 3430 x 2450
4	— " —	500	1	— " —	7	1200 x 1400 x 2100	— " —	800 x 2000	950 x 2070	1750 x 2000	— " —	3130 x 3430 x 2450
5	— " —	500	1	— " —	7	2200 x 1200 x 2100	— " —	1200 x 2000	1350 x 2070	2650 x 1700	— " —	2910 x 3630 x 2450
6	— " —	1000	1	— " —	12	1800 x 1500 x 2100	— " —	1000 x 2000	1120 x 2050	2250 x 2150	— " —	3630 x 3730 x 2800
7	— " —	1000	1	— " —	12	1800 x 1500 x 2250	— " —	1000 x 2000	1150 x 2070	2250 x 2150	— " —	3630 x 3730 x 2800
8	Пассажирский парная установка	по 350	1	— " —	по 3	980 x 1120 x 2100	— " —	650 x 1980	770 x 2050	3000 x 1700	— " —	4850 x 3430 x 2450
9	— " —	по 500	1	— " —	по 7	1080 x 1420 x 2100	— " —	700 x 1980	820 x 2050	3200 x 2000	— " —	4850 x 3430 x 2450
10	Грузопассажирский	500	1	— " —	7	2200 x 1130 x 2100	— " —	1280 x 2030	1400 x 2100	2650 x 1700	— " —	3630 x 3030 x 2450
11	Грузовой	500	0,5	содку кабины	—	1000 x 1500 x 2000	Распашные	850 x 2000	1050 x 2250	1600 x 1700	— " —	2750 x 2830 x 2800
12	— " —	500	0,5	— " —	—	1500 x 2000 x 2000	— " —	1250 x 2000	1450 x 2250	2100 x 2200	— " —	3150 x 2630 x 2800
13	— " —	1000	0,5	— " —	—	1500 x 2000 x 2200	— " —	1250 x 2200	1450 x 2450	2100 x 2200	— " —	3150 x 2830 x 2800
14	— " —	1000	0,5	— " —	—	2000 x 2000 x 2200	— " —	1650 x 2200	1850 x 2450	2600 x 2200	— " —	3550 x 2830 x 2800
15	— " —	1000	0,5	— " —	—	2000 x 2500 x 2200	— " —	1650 x 2200	1850 x 2450	2600 x 2700	— " —	3550 x 3030 x 2800
16	— " —	2000	0,5	— " —	—	2000 x 2500 x 2200	— " —	1650 x 2200	1850 x 2450	2750 x 2700	— " —	3550 x 3030 x 3500
17	— " —	2000	0,5	— " —	—	2000 x 3000 x 2200	— " —	1650 x 2200	1850 x 2450	2750 x 3200	— " —	3550 x 3460 x 3500
18	— " —	3200	0,5	— " —	—	2000 x 3000 x 2200	— " —	1650 x 2200	1850 x 2450	2750 x 3200	— " —	3550 x 3460 x 3500
19	— " —	3200	0,5	— " —	—	2500 x 3500 x 2200	— " —	2050 x 2200	2250 x 2450	3250 x 3700	— " —	3850 x 3960 x 3500
20	— " —	5000	0,25	— " —	—	3000 x 4000 x 2400	— " —	2450 x 2400	2650 x 2650	3750 x 4200	— " —	4150 x 4460 x 3600

Примечания:

1. Лифты №№ 1, 4, 5, 7 приняты по ГОСТ 5746-67.
2. Лифты №№ 11 ÷ 20 приняты по ГОСТ 8823-67.
3. Лифты №№ 2, 3, 6, 8, 9, 10 приняты по ГОСТ 5746-68.

ТЛ	Лифты грузовые и пассажирские	12721
	Характеристика лифтов	Серия 1.489-1
1973		Выпуск 0 Лист 2

шифр
1.489-1
выпуск 0
марка-лист
4
ИИВ №

Выполнил
Смирнинский
Баранов

Рис. С.К. 1
Рис. В.И. 1
Инженер
Дата выпуска:
1973 г.

Бюро ССРО
ЦИНИПРОМЗДАНИИ
 г. Москва

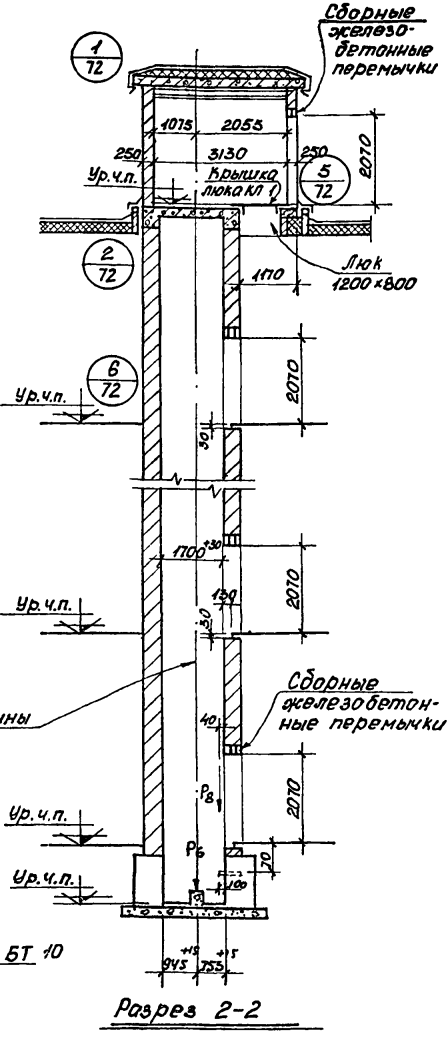
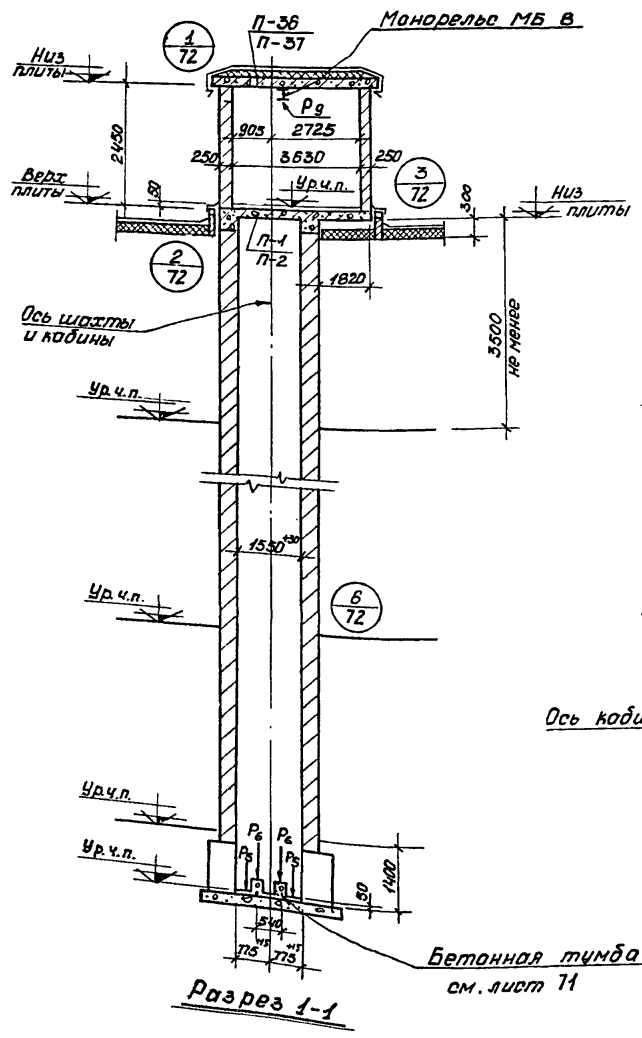

Примечания:

1. Планы шахт и машинных помещений см. на листе 3
2. Основные указания по возведению шахт и машинных помещений приведены в пояснительной записке.
3. Толщину кирпичных стен шахты см. таблицу на листе 61
4. Расположение отверстий в шахте приведено на развертке стен шахты с соответствующими высотами этажей см. лист 5
5. Размеры и прибылки отверстий в плите перекрытия см. альбом выпуск 1 листы 1, 2.
6. Монобель МБ В см. альбом выпуск 1 лист 104.
7. Крышку люка КЛ 1 см. альбом выпуск 1 лист 106.
8. Стены машинного помещения, лежащие на консольной части плиты перекрытия, возводить после стен, являющихся продолжением шахты. Последние должны превышать кладку стен, лежащих на консольной части плиты на высоту не менее 1,0 м.
9. Величины нагрузок - P₁, P₂, P₃, P₄, P₅, P₆ см. таблицу на листе 19
10. Фундаменты выполняются в соответствии с проектом в соответствии с примерами, приведенными на листах 65-69
11. Под железобетонную балку перекрытия по углам шахты уложить 5 сеток с 159 червя 2 ряда кладки. Сетку с 159 см. альбом выпуск 1 лист 96.
12. Закладную деталь М5 см альбом выпуск 1 лист 98.

12721

ТД	Лифт пассажирский Q=320 кг V=1 м/сек с противовесом сзади кабины. Кабина 1000x1200x2100	Серия 1.489-1
	1973	Разрезы

Шифр
1.489-1
Выпуск 0
Марка-лист
6
Инв. №

Выполнил
Степанов
Баранов
1973
Ред. Отк. 1
Ред. группа
Инженер
Дата выпуска

Госстрой СССР
ЦНИИПРОЕКТИНИИ
Москва

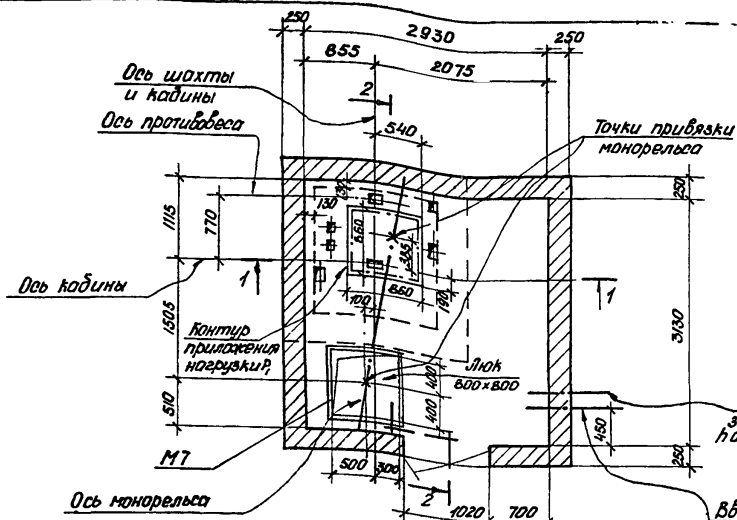

План машинного помещения
Вариант I

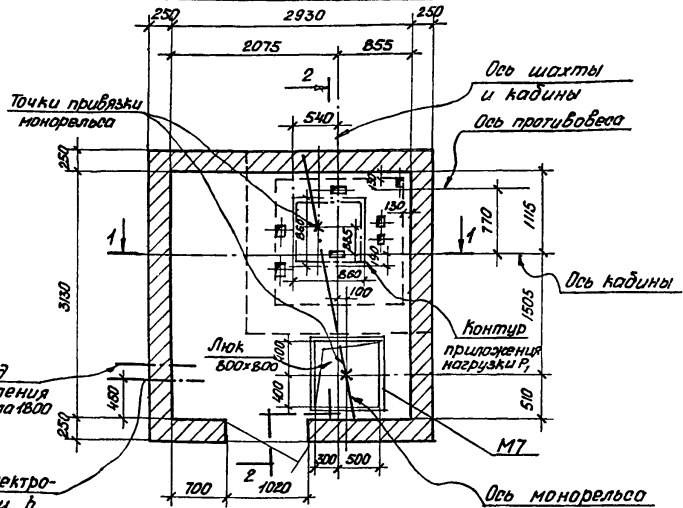

План машинного помещения
Вариант II

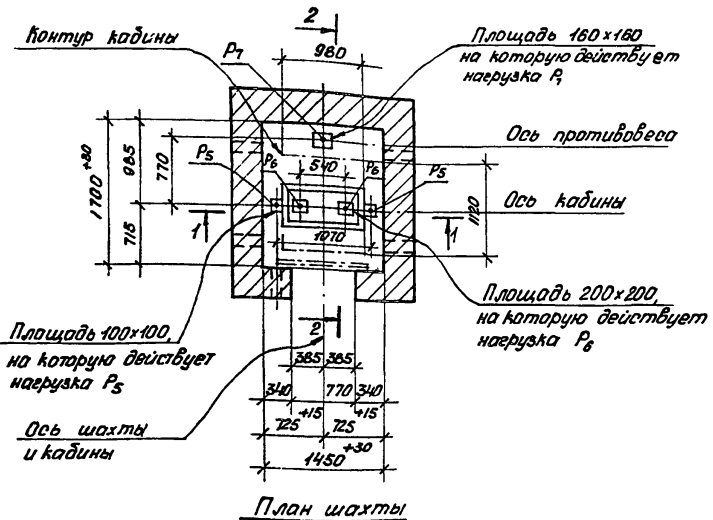

План шахты

Примечание.

Примечания и разрезы см. на листе Т.

ТД	Лифт пассажирский Q=350 кгс V=1 м/сек с противобесом сзади кабины. Кабина 980x1120=2100	1272.1
	Серия 1.489-1	
1973	Планы шахты и машинных помещений	Выпуск 0 Лист 6

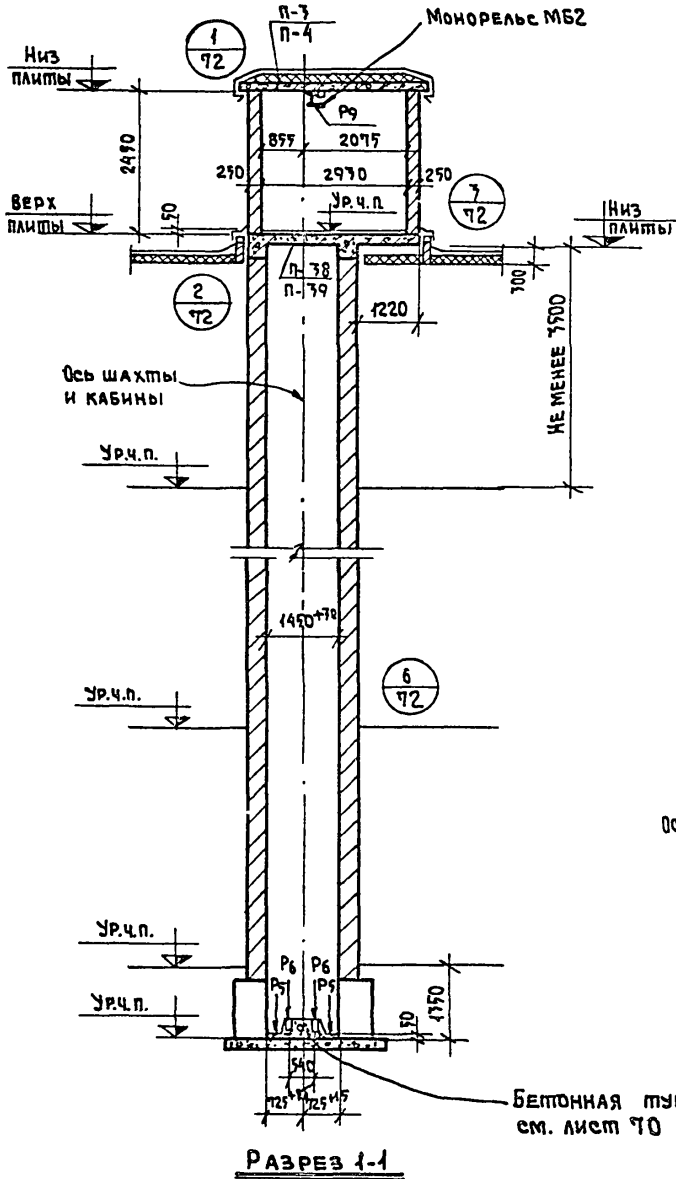

РАЗРЕЗ 1-1

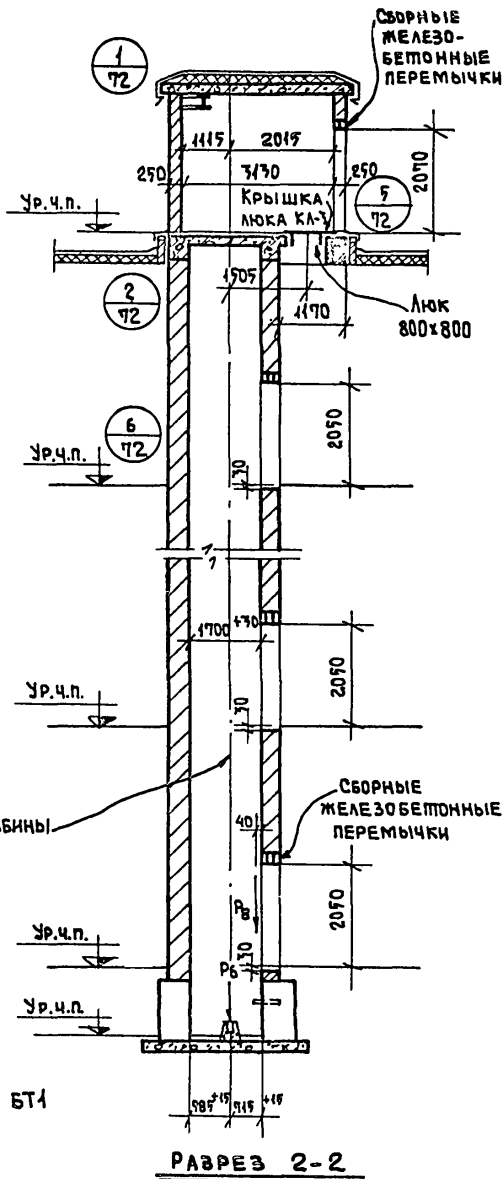

РАЗРЕЗ 2-2

ПРИМЕЧАНИЯ:

1. Планы шахты и машинных помещений см. на листе 6.
2. Основные указания по возведению шахт и машинных помещений приведены в пояснительной записке.
3. Толщину кирпичных стен шахты см. таблицы на листе 61.
4. Расположение отверстий в шахте приведено на развертке стен шахты с соответствующими высотами этажей см. лист 8.
5. Размеры и привязки отверстий в плите перекрытия см. альбом выпуск 1 листы 78, 79.
6. Монорельс МБ-2 см. альбом выпуск 1 лист 107.
7. Крышку люка КЛ-3 см. альбом выпуск 1 лист 106.
8. Стены машинного помещения, лежащие на консольной части плиты перекрытия, возводить после стен, являющихся продолжением шахты, последние должны превышать кладку стен, лежащих на консольной части плиты на высоту не менее 1,0 м.
9. Величины нагрузок Р₁, Р₅, Р₆, Р₇, Р₈, Р₉ см. таблицы на листе 79.
10. Фундаменты решаются в конкретных проектах в соответствии с примерами, приведенными на листах 67-69.
11. Под железобетонную балку перекрытия по углам шахты уложить 5 сеток С-159 через 2 ряда кладки. Сетку С-159 см. альбом выпуск 1 лист 96.
12. Закладную деталь М7 см. альбом выпуск 1 лист 98.

ТД	Лифт пассажирский Q=750 кгс V=1 м/сек с противовесом сзади кабины. Кабина 980x1120x2100	СЕРИЯ 1.489-1	
	1977г.	РАЗРЕЗЫ	Выпуск 0 Лист 7

шифр
1.489-1
выпуск 0
Марка-лист
В
И.В.Н.

Для Q = 300 кгс	775	775	880	1120	775	775	1120	880
Для Q = 350 кгс	725	725	715	985	725	725	985	715

Отверстия
120x235 для
установки брусьев

Отм. чистого
пола этажа

Отверстие $\phi 90$ для
аварийного открывания
дверей. Только на верхней
и нижней остановках.

для Q = 500 кгс	235	175	120	420	520	120	для Q = 350 кгс	120	520	420	120	175
для Q = 350 кгс	215	140	120	520	130	120	для Q = 500 кгс	120	130	520	120	140

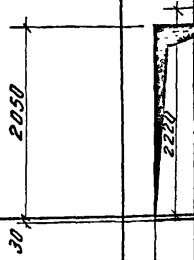

Отм. чистого
пола этажа

385	385	для Q = 350 кгс	Отверстие для установки кнопки вызова кабины (см. детали).
40	410	для Q = 500 кгс	
Вид		Вид	Вид
по стрелке „А“		по стрелке „Б“	по стрелке „В“
по стрелке „Г“		по стрелке „Г“	

Ось шахты
и кабины.

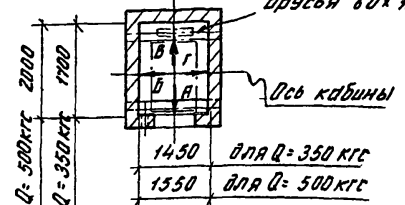

Схематический план шахты.

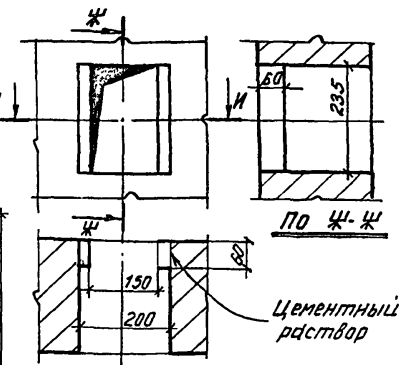

Деталь отверстия для установки
кнопки вызова кабины
для лифта Q = 500 кгс

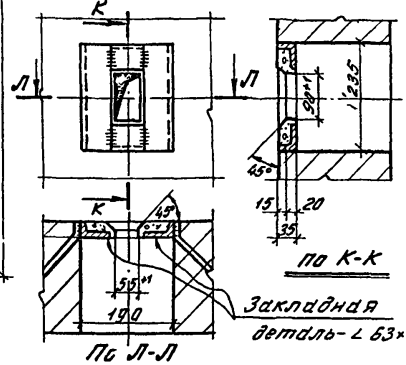

Деталь отверстия для установки
кнопки вызова кабины
для лифта Q = 350 кгс

Примечание:

1. На последнем этаже верхних отверстий для установки брусьев не делать.

Выполнил
Смелянский
Баранова
1973г.

Построен СССР
ЦНИПРОМЗДАНИИ
г. Москва

ТА	Лифты пассажирские Q=350 кгс и Q=500 кгс v = 1 м/сек.	Серия 1.489-1	
	Развертка стен шахты при высотах этажей 3600, 4200, 4800, 6000 и 7200 мм.	Выпуск 0	Лист 8

Шифр
1.489-1
Выпуск 0
Марка-Лист
9
Инв. №

Рук. проект
Рук. эскизы
Архитектор
Дата выпуска
1973

Пассажирский ЦНИИПРОМЗДАНИИ Москва

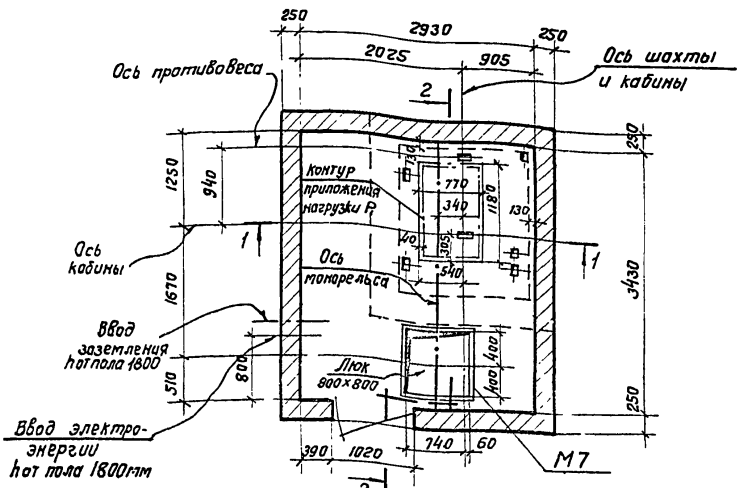

План машинного помещения
Вариант I

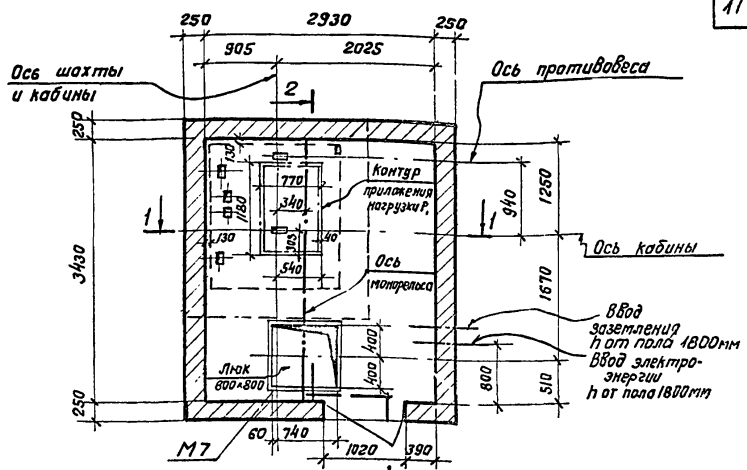

План машинного помещения
Вариант II

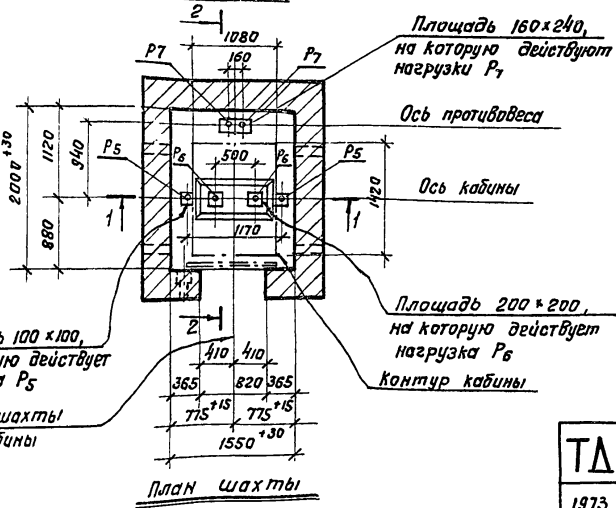

План шахты

Примечание

Примечания и разрезы см. на листе 10.

ТА	Лифт пассажирский Q=500кгс V=f м/сек с противовесом сзади кабины. Кабина 1080x1420x2100	Серия 1.489-1
	1973 Планы шахты и машинных помещений	Выпуск 0 Лист 9

12721

Шифр
1.489-1
выпуск 0
Маски-лист
11
М.В.К.

Инженер
В.И.Сидоров
Инженер
В.И.Сидоров
Инженер
В.И.Сидоров
Инженер
В.И.Сидоров
1973г.

ЦНИПРОМЗАДАНИЙ
Москва

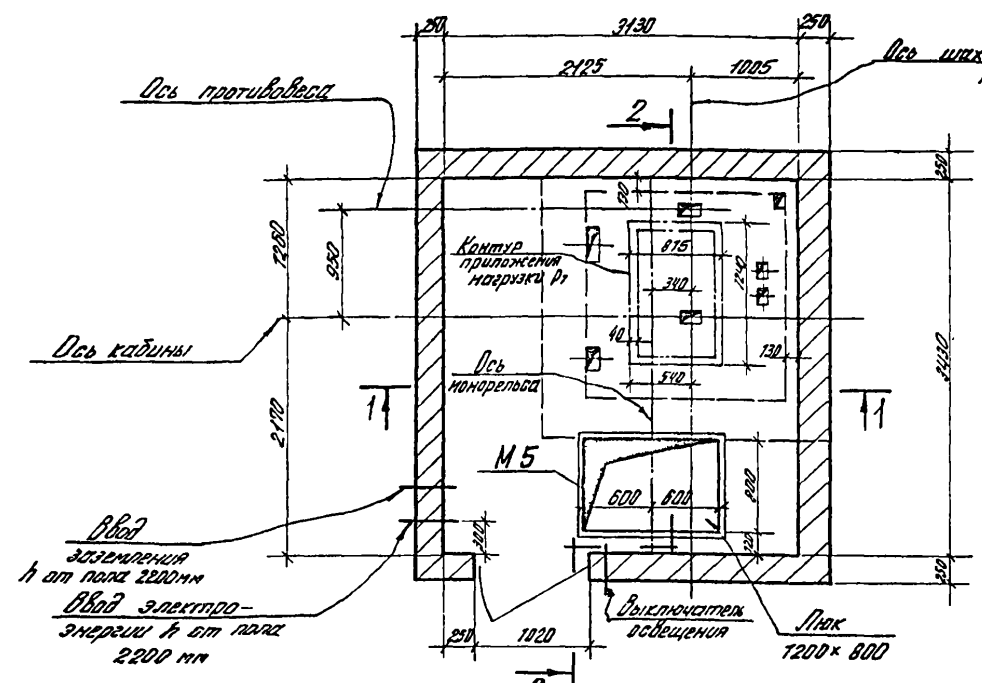

План машинного помещения
Вариант I

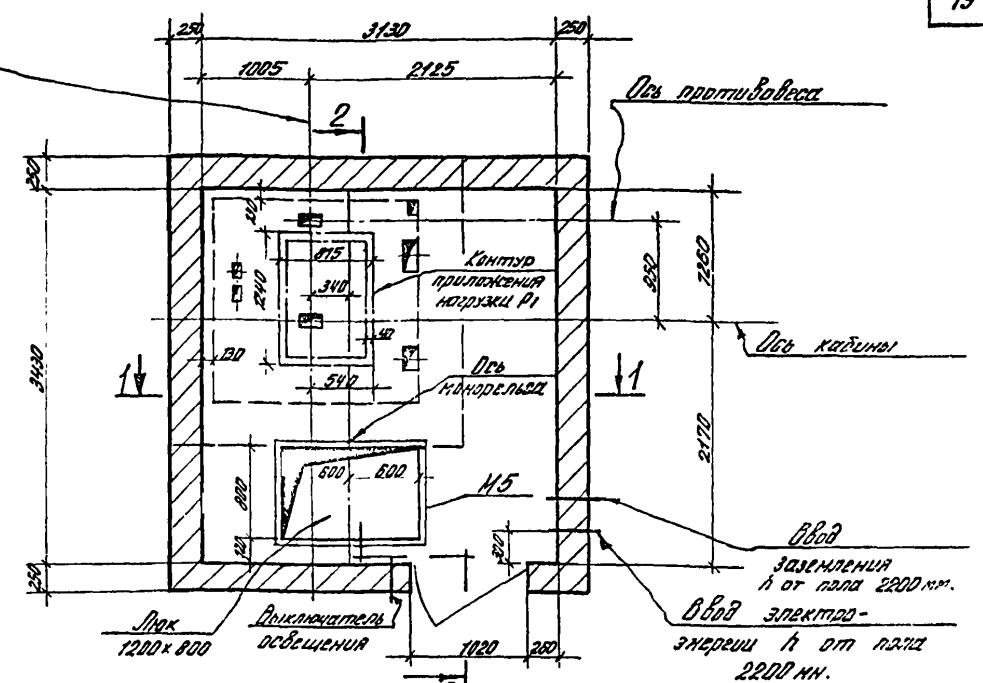

План машинного помещения
Вариант II

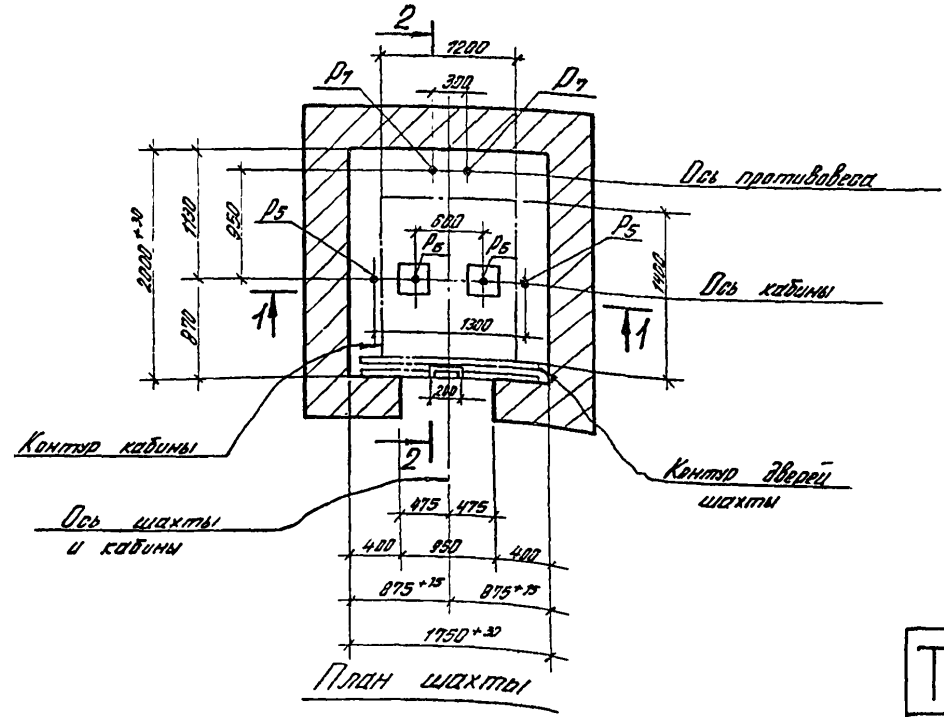

План шахты

Примечание
Примечания и разрезы см. на листе 12.

ТД	Лифт пассажирский Q=500 кгс v=1 м/сек. в противовесе с кабиной. Кабина 1200x1400x2100.	Время 1.489-1	
	1973г. Планы шахты и машинных помещений.	Выпуск 0	Лист 11

Шифр
1.489-1
Выпуск 0

Мерка - лист
13

И.В.Н.

Руч. ДТК-1
Руч. группы
Надсмотрщик
Листа выпуска
1973 г.

Гострой СССР
ЦНИИПромздании
г. Москва.

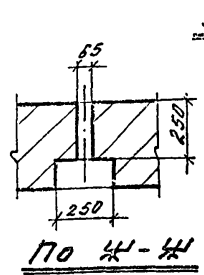
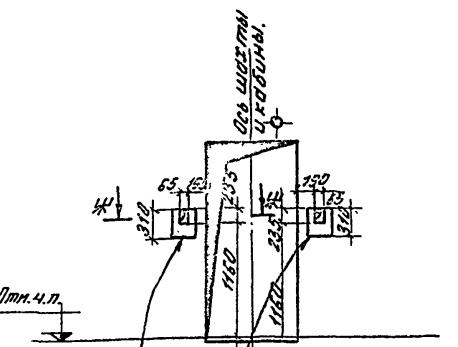
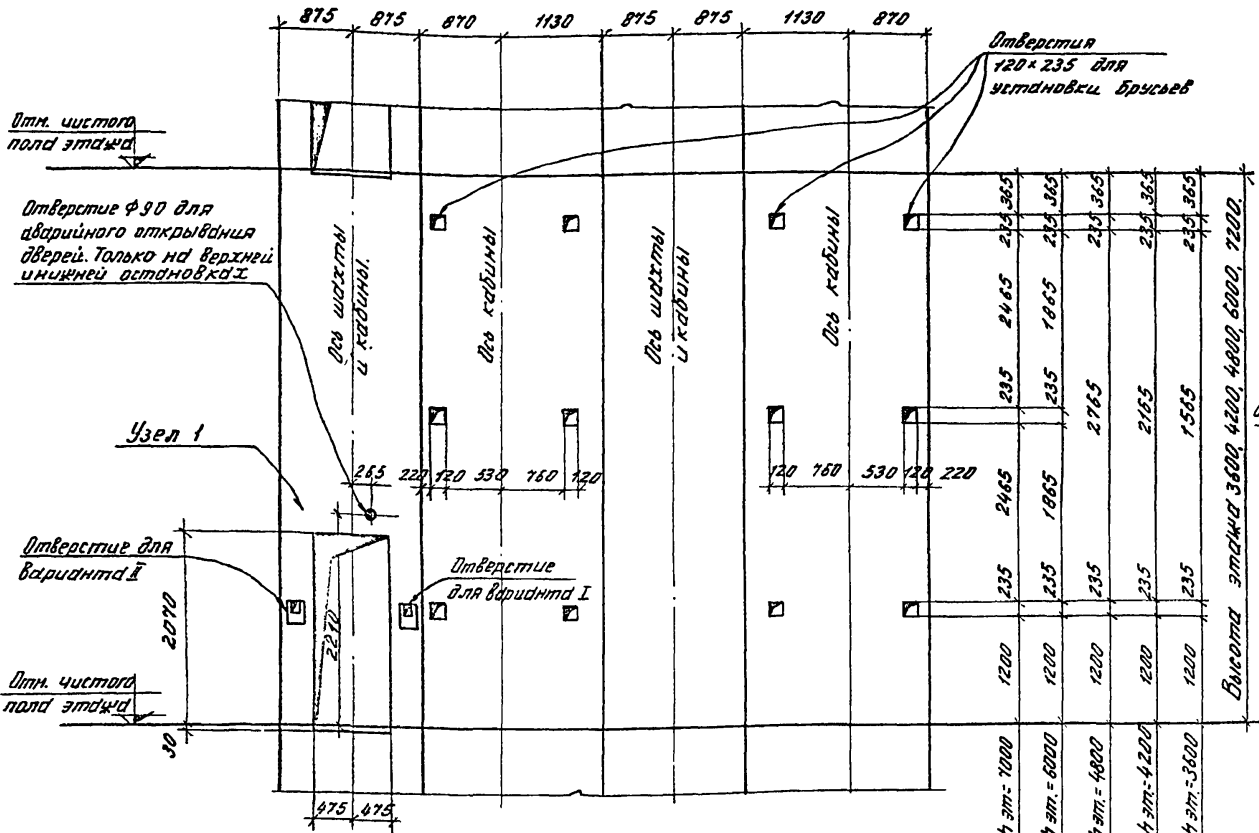

Ось шахты и кабины

Вид по стрелке „А“

Вид по стрелке „Б“

Вид по стрелке „В“

Вид по стрелке „Г“

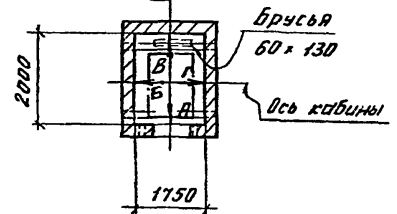

Схематический план шахты

Примечание:
1. На последнем этаже верхних отверстий для установки брусьев не делать.

ТА	Лифт пассажирский Q=500 кгс V=1 м/сек. Кабина 1200 x 1400 x 2100	Серия 1.489-1
1973	Развертка стен шахты при высотах этажей 3600, 4200, 4800, 6000 и 7200 мм	Выпуск 0 Лист 13

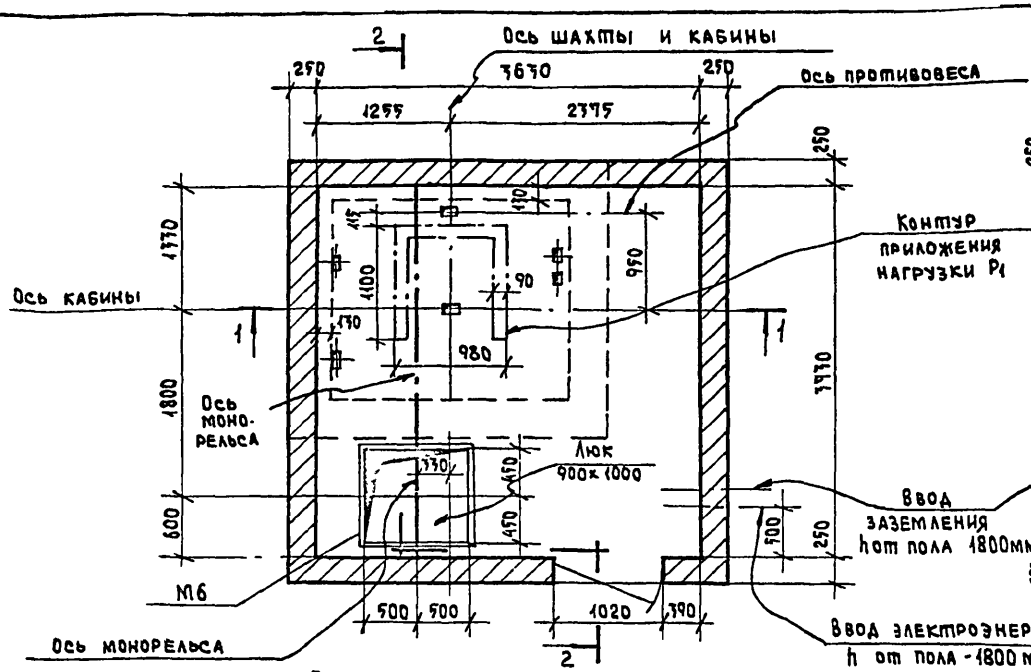

**ПЛАН МАШИННОГО ПОМЕЩЕНИЯ
ВАРИАНТ I**

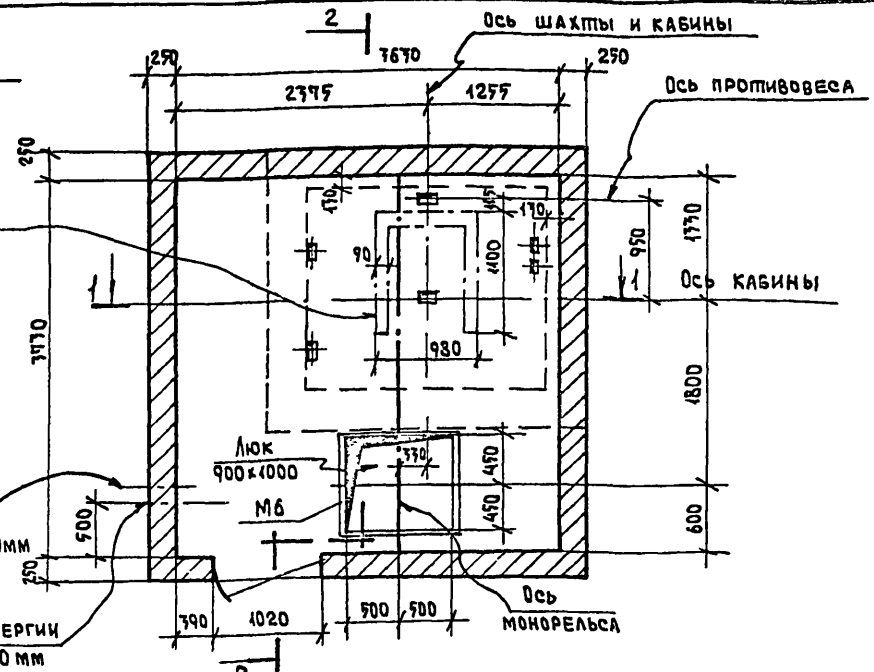

**ПЛАН МАШИННОГО ПОМЕЩЕНИЯ
ВАРИАНТ II**

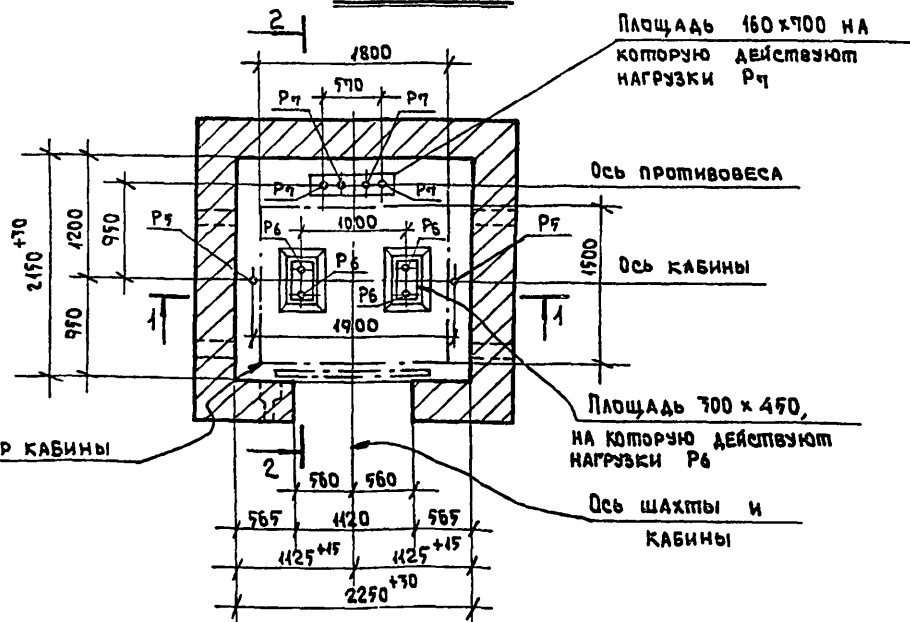

ПЛАН ШАХТЫ

ПРИМЕЧАНИЕ
ПРИМЕЧАНИЯ И РАЗРЕЗЫ СМ. НА ЛИСТЕ 18.

ТЛ	Лифт пассажирский Q = 1000 кгс v = 1 м/сек. с противовесом сзади кабины. КАБИНА 1800x1900x2100	СЕРИЯ 1.489-1	
	1975	Планы шахты и машинных помещений	Выпуск 0

Шифр 1.489-1 выпуск 0	Выполнен Смирновский Баранова	Рук. Отм.-1 Смирнов	Дата выпуска 1973г
Марка-лист 18	Инв. №	Рук. Группы Ладиктор	
Госстрой СССР ЦНИПРОМЗДАНИИ Москва		Дата выпуска 1973г	

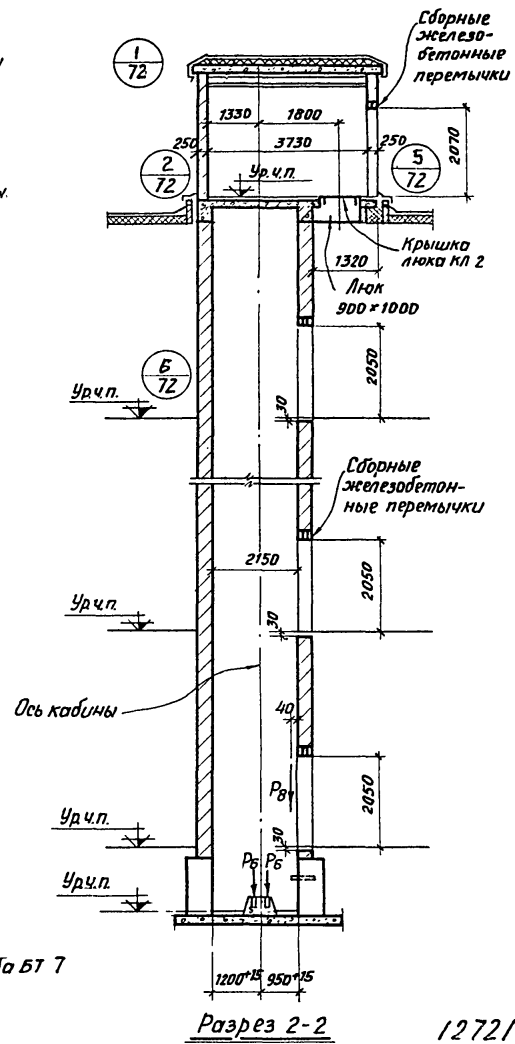
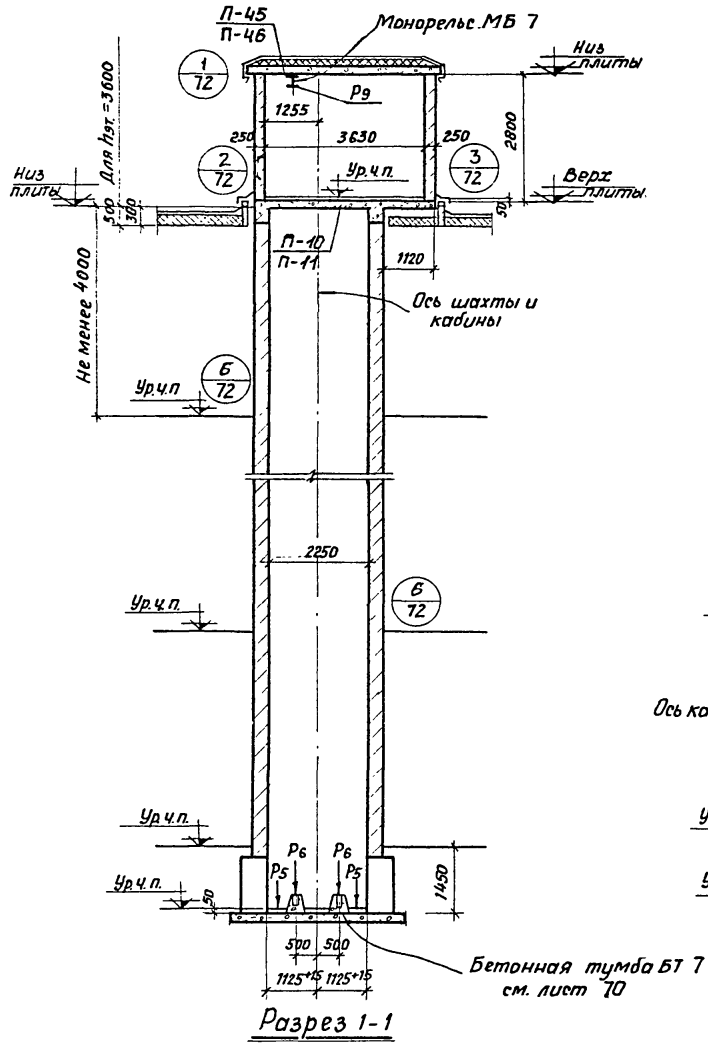

- Примечания**
1. Планы шахт и машинных помещений см. на листе 17
 2. Основные указания по возведению шахт и машинных помещений приведены в пояснительной записке
 3. Толщину кирпичных стен шахты см. таблицу на листе 61
 4. Расположение отверстий в шахте приведено на развертке стен шахты с соответствующими высотами этажей см. лист 19
 5. Размеры и привязки отверстий в плите перекрытия см. альбом выпуск 1 листы 10 и 11
 6. Манорельс МБ-7 см. альбом выпуск 1 лист 104
 7. Крышку люка КЛ 2 см. альбом выпуск лист 106
 8. Стены машинного помещения лежащие на консольной части плиты перекрытия, возводит после стен, являющихся продолжением шахты. Последние должны превышать кладку стен, лежащих на консольной части плиты на высоту не менее 1,0 м.
 9. Величины нагрузок — $P_1, P_5, P_6, P_7, P_8, P_9$ см. таблицу на листе 79
 10. Фундаменты решаются в конкретных проектах в соответствии с примерами приведенными на листах 65-69
 11. Под железобетонную балку перекрытия по углам шахты уложить 5 сеток С-159 через 2 ряда кладки. Сетку С-159 см. альбом выпуск 1 лист 96
 12. Закладную деталь №6 см. альбом выпуск 1 лист 96

ТД	Лифт пассажирский Q=1000 кгс V=1 м/сек с противовесом сзади кабины. Кабина 1800 x 1500 x 2100.	Серия 1.489-1
	1973	Разрезы

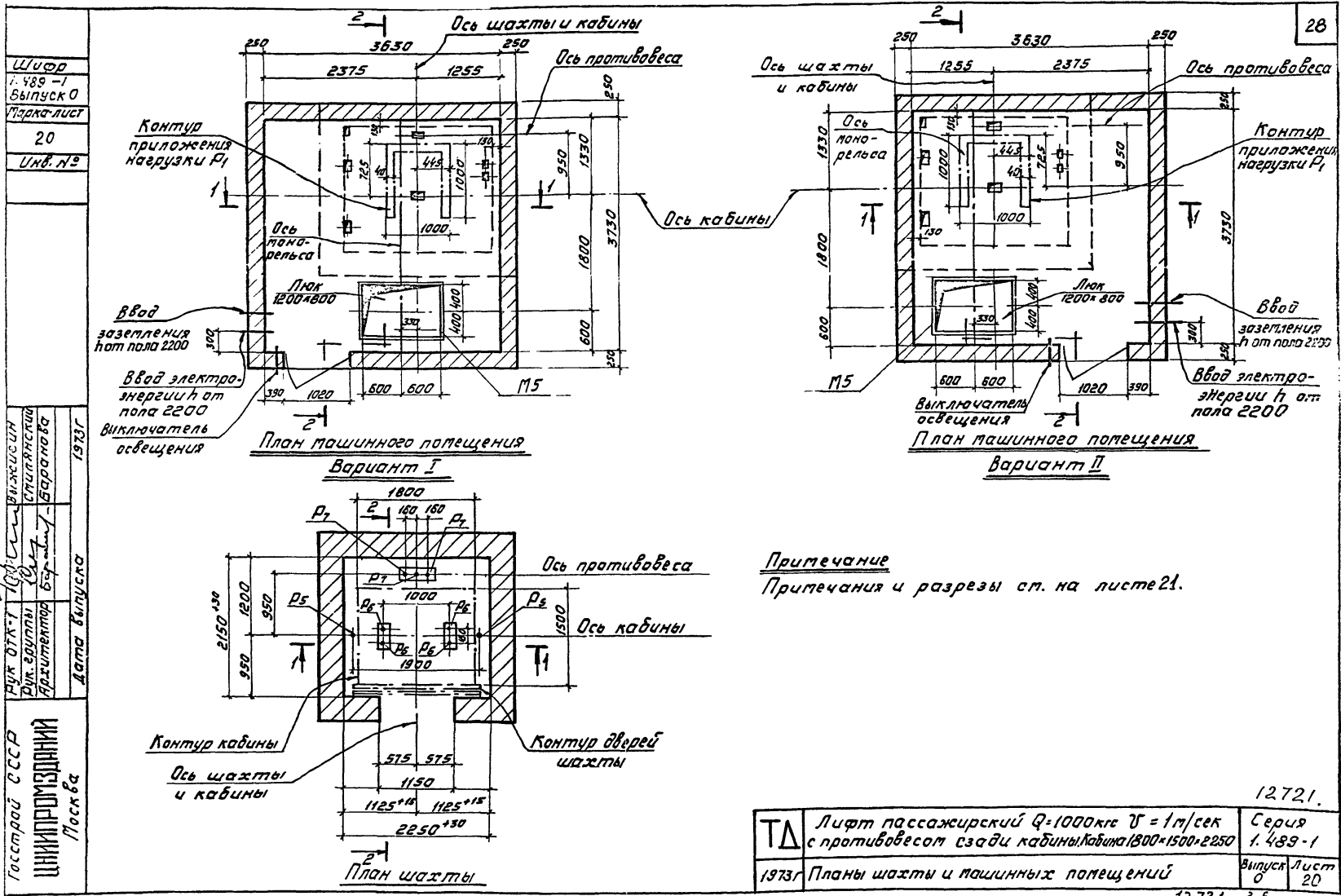

ШУФР
1.489-1
Выпуск 0
Лист 20
Инв. №

1973г
В.И.ЖИЛИН
С.И.СЛАВЯНСКИЙ
В.А.БЕЛОВА
Инженер
Инженер
Инженер
Дата выпуска

Госстрой СССР
 ЦНИИпроектини
 Москва

Примечание
 Примечания и разрезы см. на листе 21.

12.721.	
ТД	Лифт пассажирский Q=1000кг V=1м/сек с противовесом сзади кабины. Кабина 1800x1500x2250
1973г	Планы шахты и машинных помещений
Выпуск 0	Лист 20

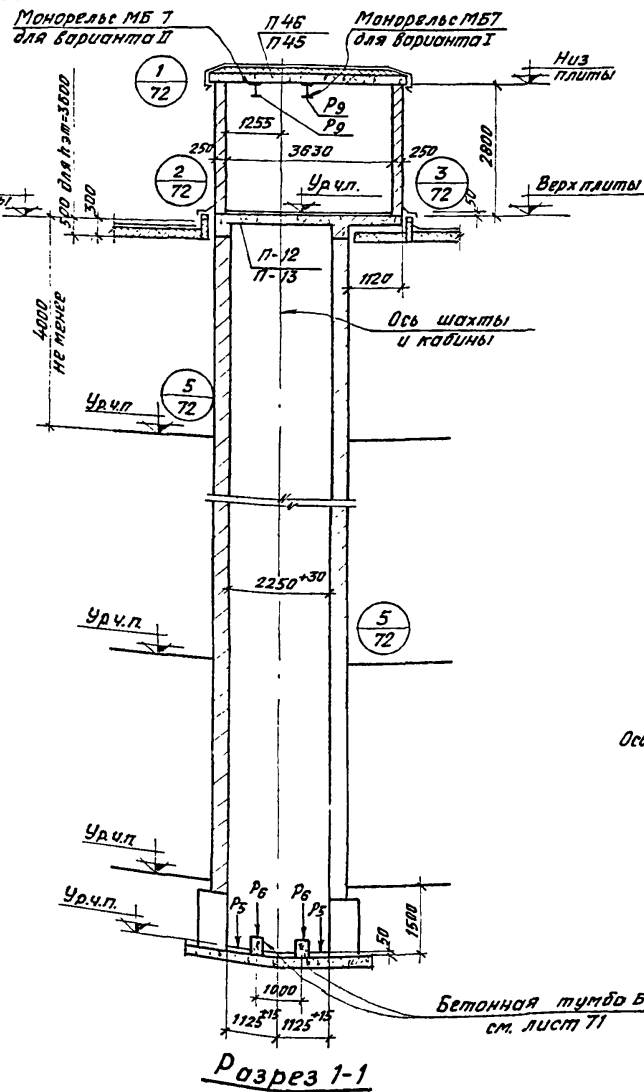

Разрез 1-1

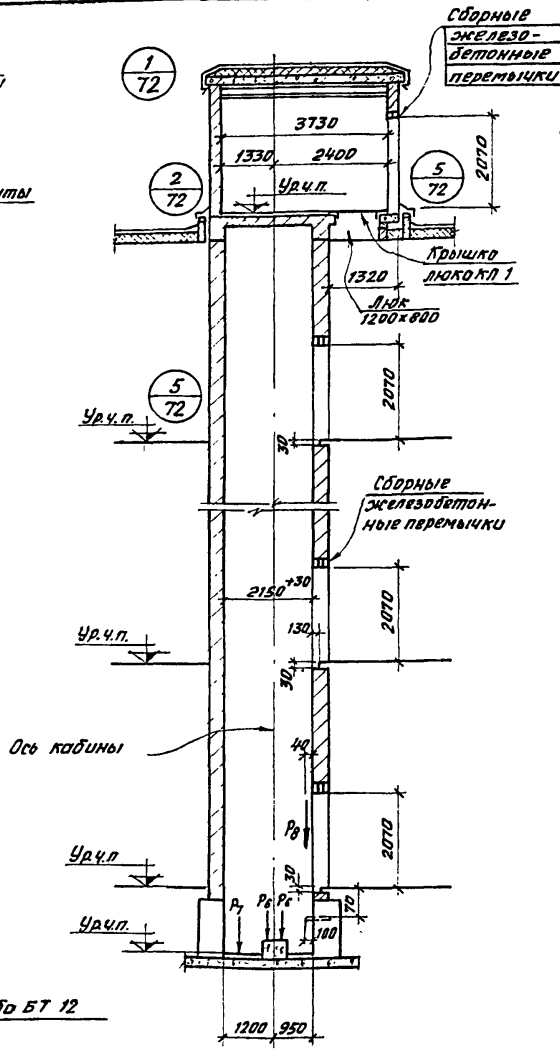

Разрез 2-2

Примечания:

1. Планы шахт и машинных помещений см. на листе 20.
2. Основные указания по взведению шахт и машинных помещений приведены в пояснительной записке.
3. Толщину кирпичных стен шахты см. таблицу на листе 61.
4. Расположение отверстий в шахте приведено на развертке стен шахты с соответствующими высотами этажей см. лист 22.
5. Размеры и привязки отверстий в плите перекрытия см. альбом выпуск 1 листы 12,13.
6. Монорельс МБ 7 см. альбом выпуск 1 лист 104.
7. Крышка люка № 1 см. альбом выпуск 1 лист 105.
8. Стены машинного помещения лежащие на консольной части плиты перекрытия, возводятся после стен, являющихся продолжением шахты. Последние должны превышать кладку стен, лежащих на консольной части плиты на высоту не менее 1,0 м.
9. Величины нагрузок - Р₁, Р₅, Р₆, Р₇, Р₈, Р₉ см. таблицу на листе 79.
10. Фундаменты решаются в конкретных проектах в соответствии с примерами, приведенными на лист 65 ÷ 69.
11. Под железобетонную балку перекрытия по углам шахты укладываются сетки С 159 через 2 ряда кладки. Сетку С 159 см. альбом выпуск 1 лист 96.
12. Закладную деталь М5 см. альбом выпуск 1 лист 98.

Шифр
1.489-1
Выпуск 0
Гарантия-лист
21
Инд. №

Выполнил
С.М.Степанов
Проверил
С.И.Степанов
Дата выпуска
18.5.57

Руч. Отт. 1
Руч. Отт. 1
Архитектор
С.И.Степанов

Госстрой СССР
ЦНИИПРОЕКТИРОВАНИЕ
Москва

ТА	Лифт пассажирский Q=1000 кг U=1 м/сек. с противовесом сзади кабины. Кабина 1800x1500x2250	Серия 1.489-1
	1973	Разрезы. Выпуск 0 Лист 21

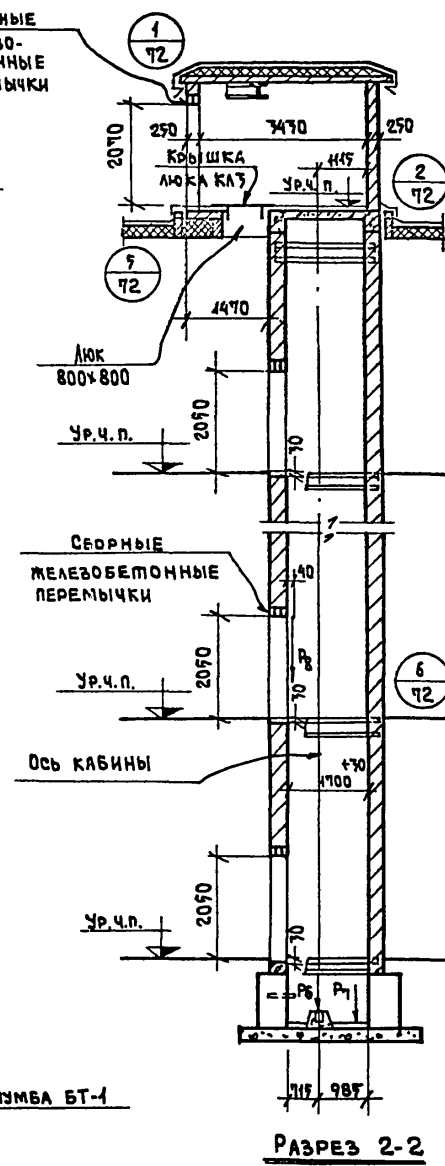
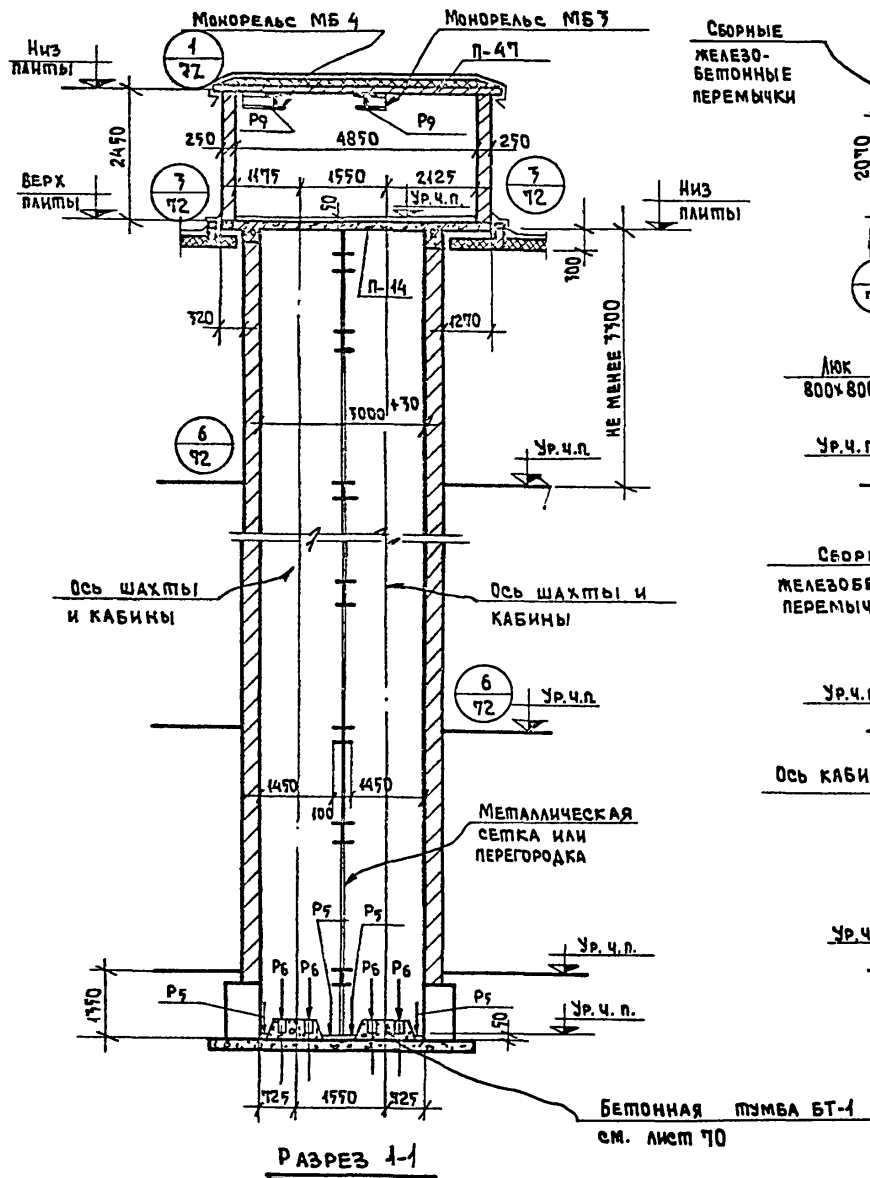

Примечания

1. Планы шахты машинного помещения см. на листе 23.
2. Основные указания по возведению шахт и машинных помещений приведены в пояснительной записке.
3. Толщину кирпичных стен шахты см. таблицу на листе 61.
4. Расположение отверстий в шахте приведено на развертке стен шахты с соответствующими высотами этажей см. лист 25.
5. Размеры и привязки отверстий в плите перекрытия см. альбом выпуск 1 лист 14.
6. Монореальс МБ-3,4 см, альбом выпуск 1 лист 107.
7. Крышку люка КЛ-3 см. альбом выпуск 1 лист 106.
8. Стены машинного помещения, лежащие на консольной части плиты перекрытия, возводить после стен, являющихся продолжением шахты. Последние должны превышать кладку стен, лежащих на консольной части плиты на высоту не менее 1,0 м.
9. Величины нагрузок - P4, P5, P6, P7, P8, P9 см. таблицу на листе 79.
10. Фундаменты решаются в конкретных проектах в соответствии с примерами приведенными на листах 67-69.
11. Под железобетонную балку перекрытия по углам шахты уложить сетку С-159 через 2 ряда кладки. Сетку С-159 см. альбом выпуск 1 лист 96.
12. Закладную деталь М7 см. альбом выпуск 1 лист 98.

ТД	Парная установка лифтов пассажирских Q = 350 кгс. U = 1 м/сек. с противовесом сзади кабины. Кабина 980x120x2100	Серия 1.489-1	
	1977	РАЗРЕЗЫ	Выпуск 0 Лист 24

ШУФР
1.489-1
Выпуск 0
Листок-Лист
25
Ив. №

Выполнен
Стилицкий
Баранова
1973 г.

Рук. Д.Т.К.-1
Рук. Группы
Архитектор
Дата выпуска

Госстрой СССР
ЦЕНТРОПРОЕКТАВИИ
Москва

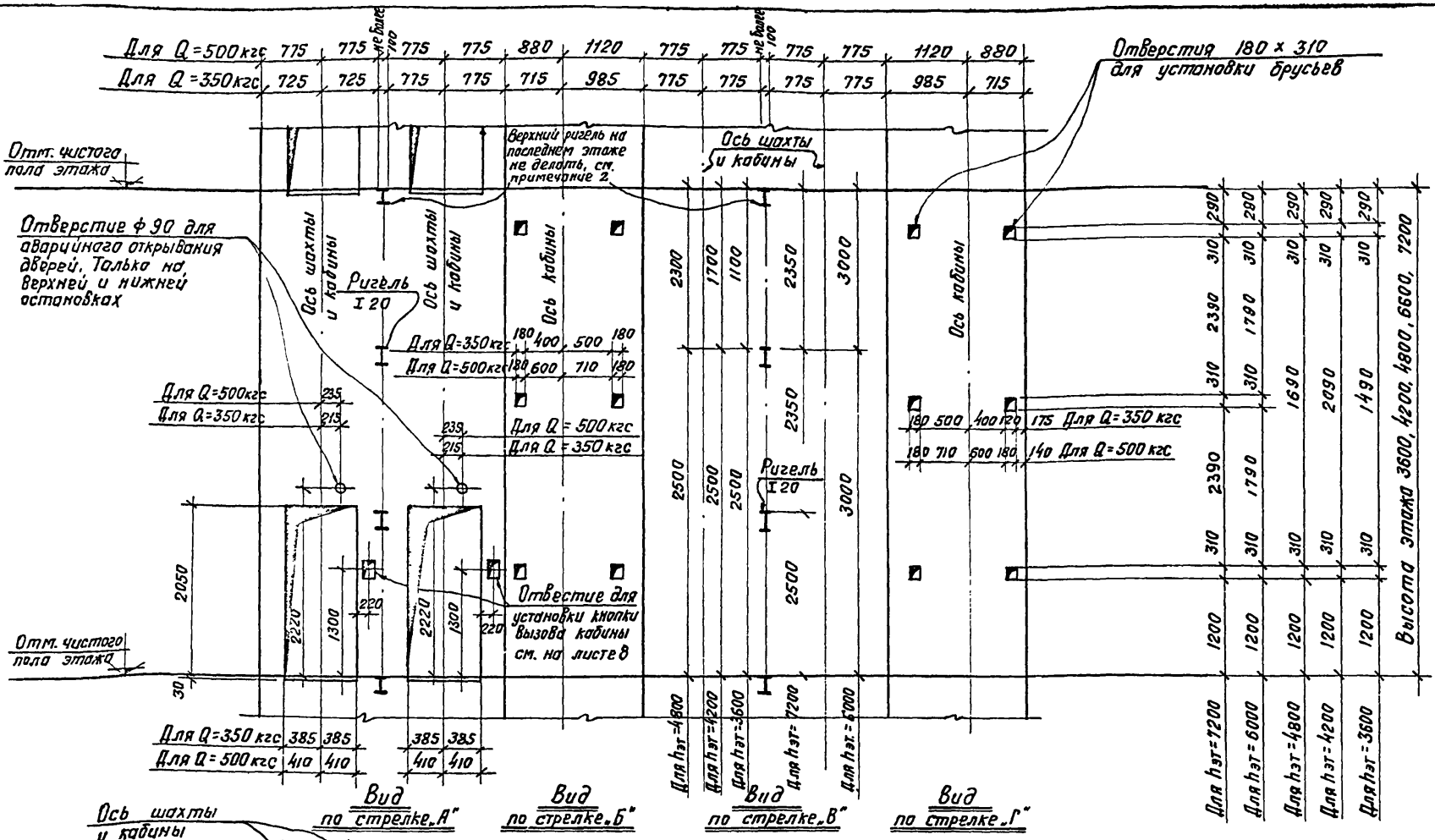

Вид по стрелке А"
 Вид по стрелке Б"
 Вид по стрелке В"
 Вид по стрелке Г"

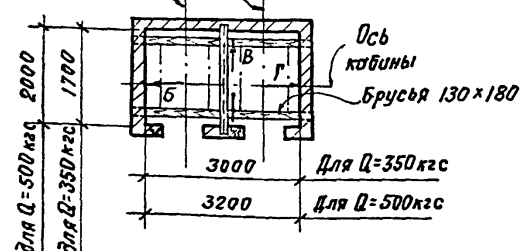

Схематический план шахты

Примечания:

1. На последнем этаже верхних отверстий для установки брусьев не делать.
2. На последнем этаже делать дополнительные ригели для крепления направляющих с расстоянием 500 мм от низа перекрытия над шахтой до верха ригеля.

ТД 1973	Парная установка лифтов пассажирских Q=350 кгс и Q=500 кгс V=1 м/сек	Серия 1.489-1
	Развертка стен шахты при высотах этажей 3600, 4200, 4800, 6000 и 7200 мм	Выпуск 0 Лист 25

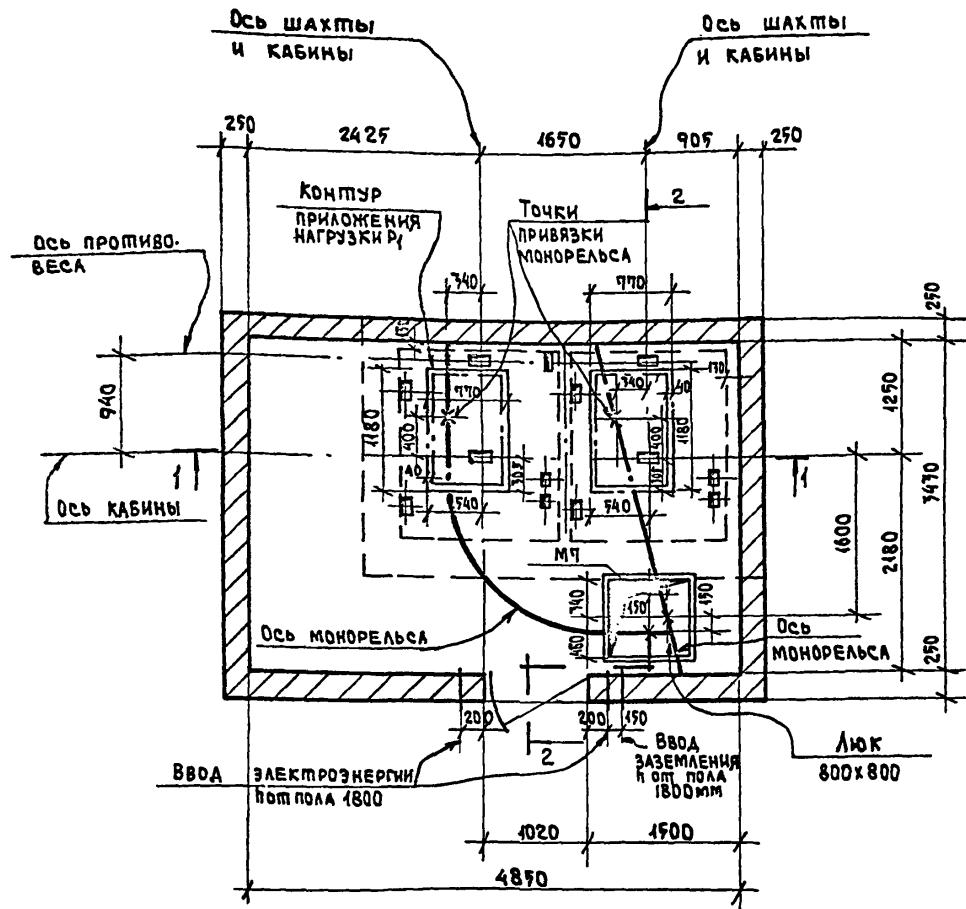

План машинного помещения

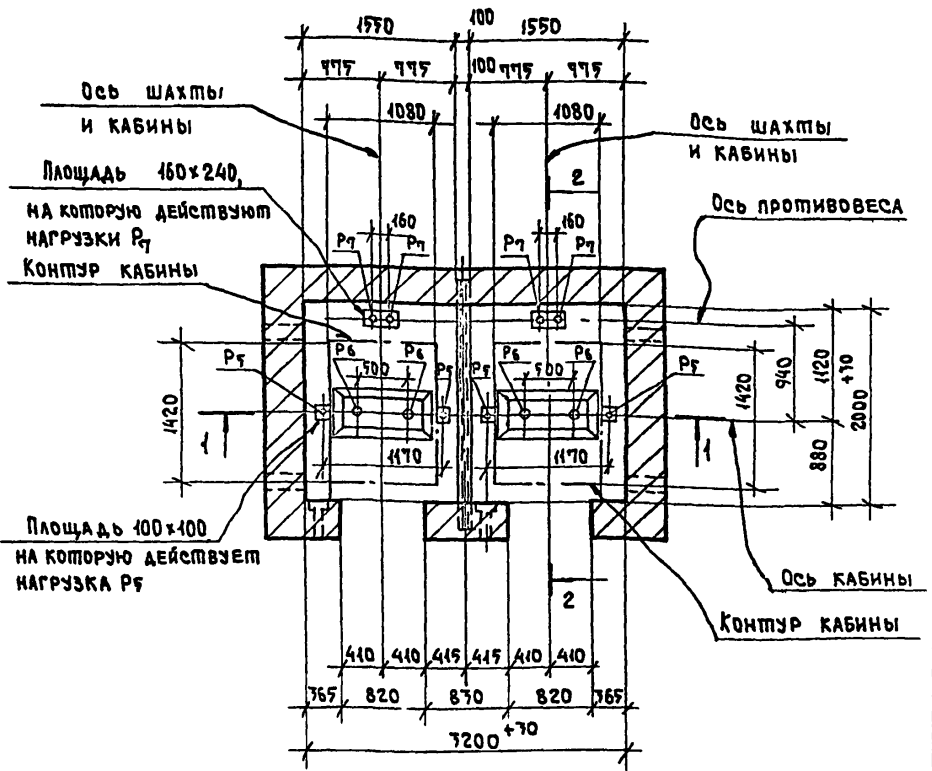

План шахты

ПРИМЕЧАНИЕ

ПРИМЕЧАНИЯ И РАЗРЕЗЫ см. на листе 27.

ТД	Парная установка лифтов пассажирских Q=500 кгс D=1м /сек. с противовесом сзади кабины. КАБИНА 1080x1420 x2100	СЕРИЯ 1.489-1	
	1977г.	Планы шахты и машинного помещения	Выпуск 0

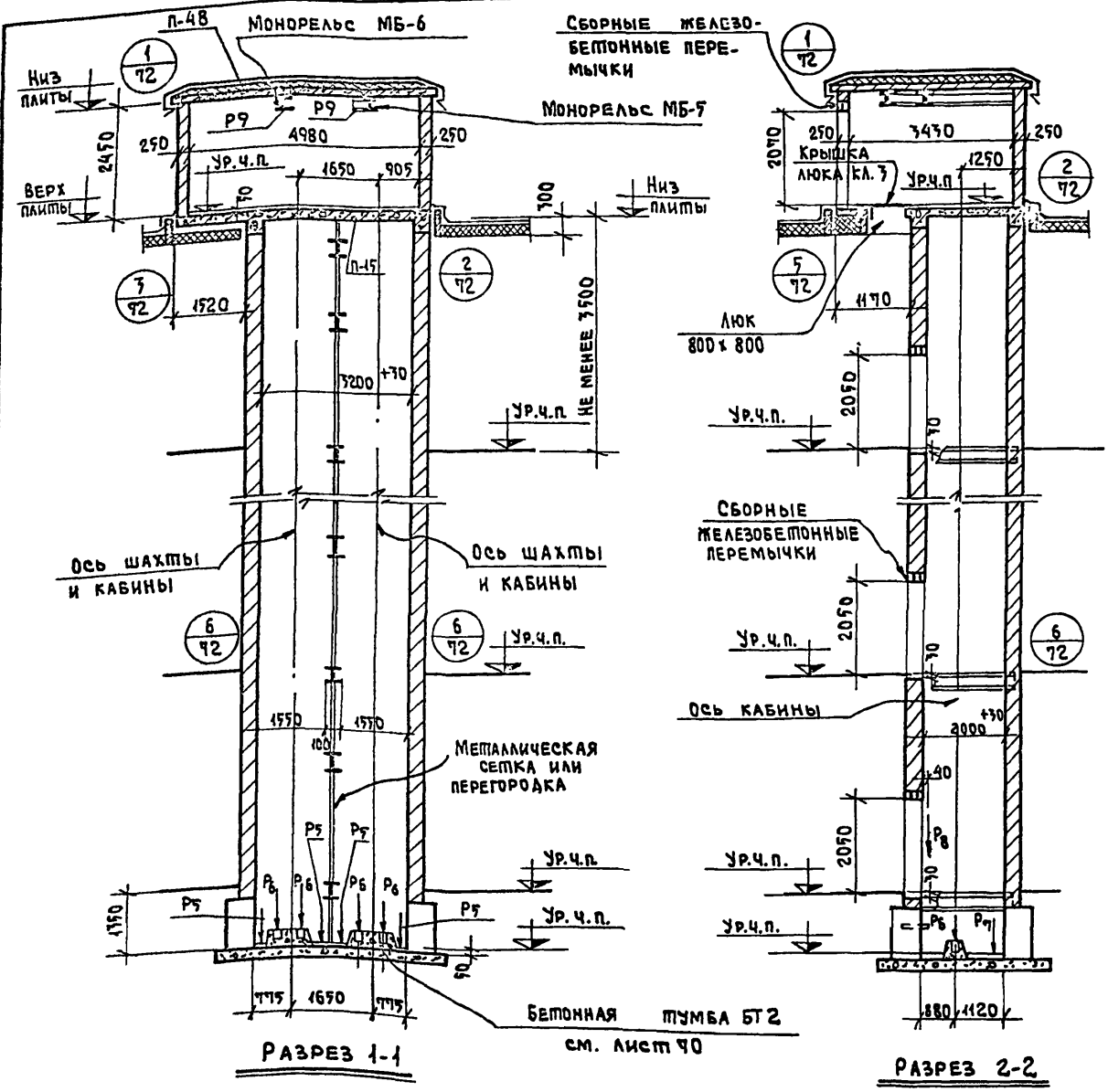

ПРИМЕЧАНИЯ

1. Планы шахты и машинного помеще-ния см. на листе 26.
2. Основные указания по возведению шахт и машинных помещений приведены в пояснительной записке.
3. Толщину кирпичных стен шахты см. таблицу на листе 64.
4. Расположение отверстий в шахте приведено на развертке стен шахты с соответствующими высотами этажей см. лист 29.
5. Размеры и привязки отверстий в плите перекрытия см. альбом выпуск 1 лист 15
6. Монарельсы МБ 7,6 см. альбом вы-пуск 1 листы 107 и 104.
7. Крышку люка КЛ 7 см. альбом выпуск 1 лист 106.
8. Стены машинного, помещения, лежащие на консольной части плиты перекрытия, возводить после стен, являющихся продолжением шахты. Последние должны превышать кладку стен лежащих на консольной части плиты на высоту не менее 1,0м.
9. Величины нагрузок P₁, P₅, P₆, P₄, P₇, P₈, P₉. см. таблицу на лист 79.
10. Фундаменты решаются в соответствии с примерами, приведенными на листах 65 : 69.
11. Под железобетонную балку перекрытия по углам шахты уложить 5сеток через 2ряда кладки. сетку с 159 см. альбом выпуск 1 лист 96.
12. Закладную деталь М7 см. альбом выпуск 1 лист 98.

ТД	ПАРНАЯ УСТАНОВКА ЛИФТОВ ПАССАЖИРСКИХ Q=500кгс U=1м/сек с противовесом сзади кабины. Кабина 1080x1420x2100	СЕРИЯ 1.489-1	
	1973	РАЗРЕЗЫ	выпуск 0 лист 27

ПРАВ. Сер. 24/01-88

Кон. Акиму

12721

76

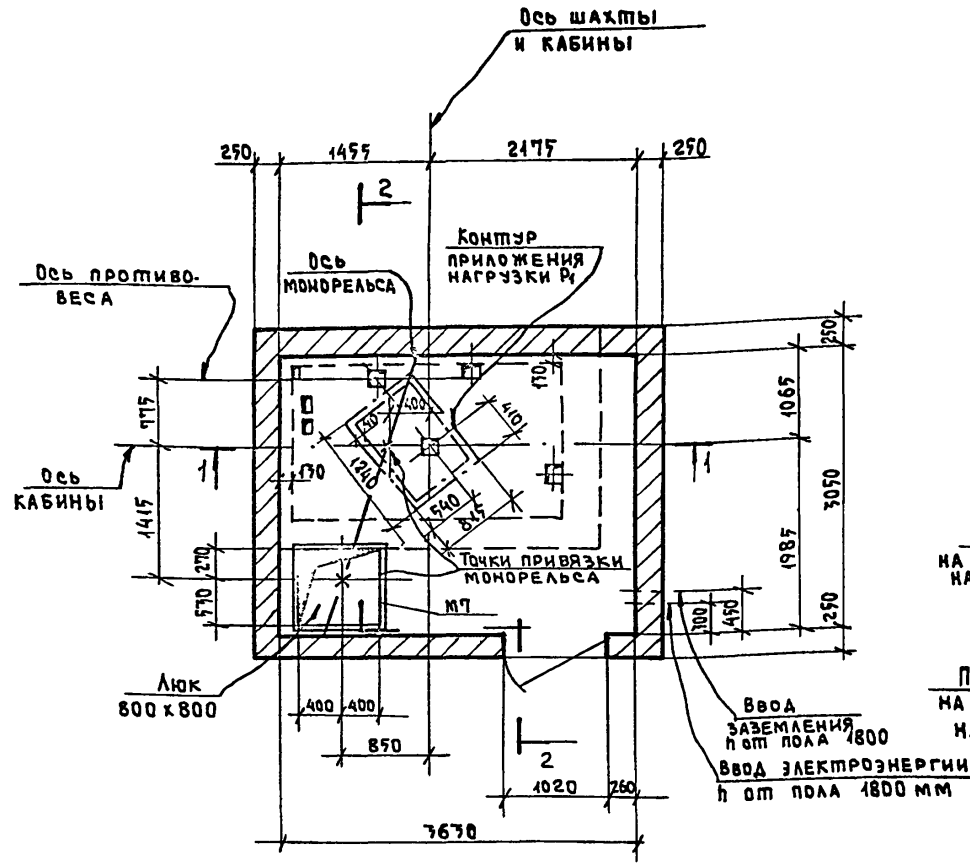

План машинного помещения

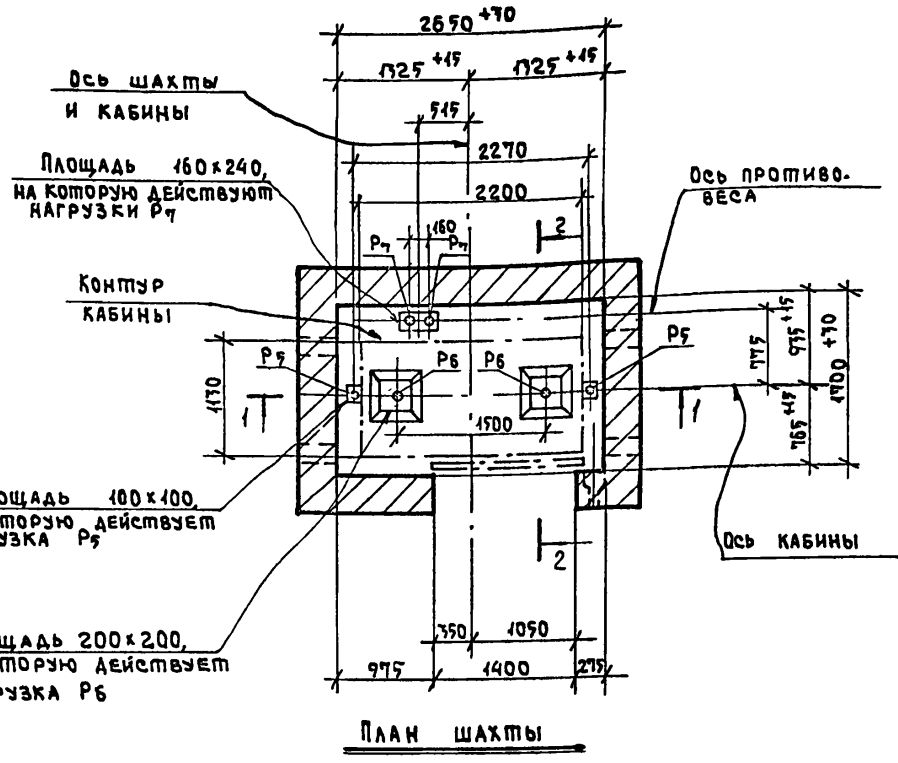

План шахты

ПРИМЕЧАНИЕ
 ПРИМЕЧАНИЯ И РАЗРЕЗЫ СМ. НА ЛИСТЕ 29.

ТД	Лифт грузопассажирский Q=500 кгс V=1м/сек с противовесом сзади кабины. Кабина 2200x1700x2100	Серия 1.489-1	
	1977г.	Планы шахты и машинного помещения	Выпуск 0 Лист 28

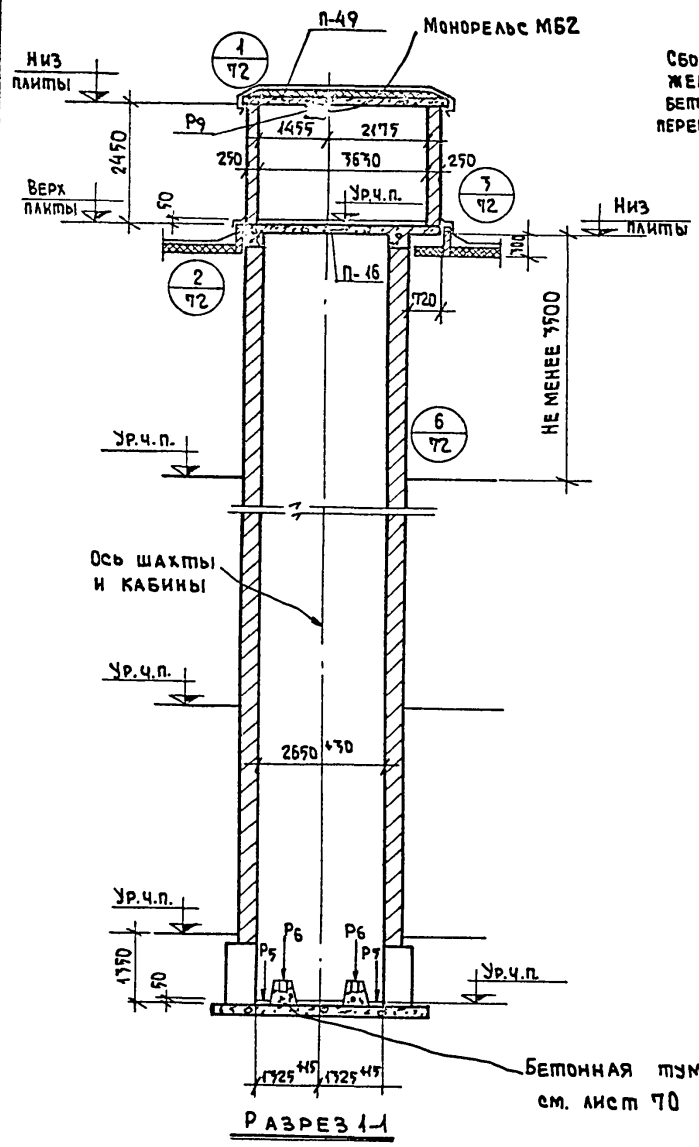

СБОРНЫЕ ЖЕЛЕЗО-БЕТОННЫЕ ПЕРЕМЫЧКИ

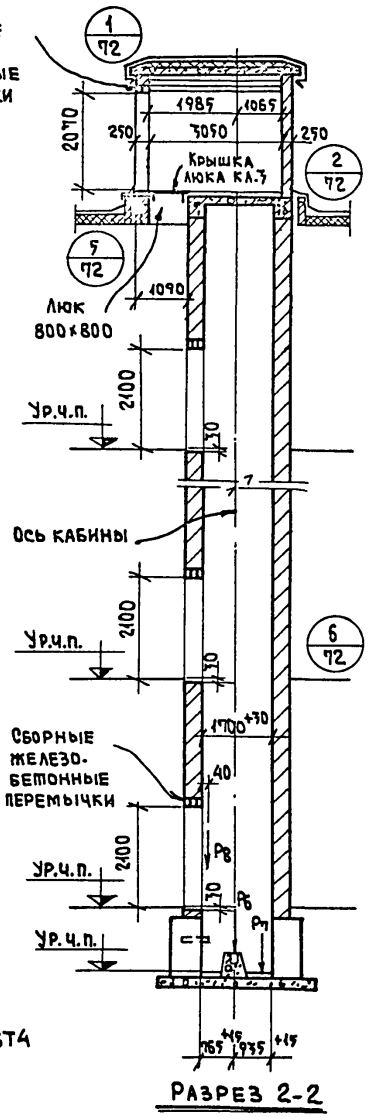

ПРИМЕЧАНИЯ:

1. ПЛАНЫ ШАХТЫ И МАШИНЫХ ПОМЕЩЕНИЙ см. на листе 28.
2. ОСНОВНЫЕ УКАЗАНИЯ ПО ВОЗВЕДЕНИЮ ШАХТ И МАШИНЫХ ПОМЕЩЕНИЙ ПРивЕДЕНы в ПОЯСНИТЕЛЬНОЙ ЗАПИСКЕ.
3. ТОЛЩИНУ КИРПИЧНЫХ СТЕН ШАХТЫ см. ТАБЛИЦУ НА ЛИСТЕ 62.
4. РАСПОЛОЖЕНИЕ ОТВЕРСТИЙ В ШАХТЕ ПРивЕДЕНО НА РАЗВЕРТКЕ СТЕН ШАХТЫ С СООТВЕТСТВУЮЩИМИ ВЫСОТАМИ ЭТАЖЕЙ см. ЛИСТ 30.
5. РАЗМЕРЫ И ПРивЯЗКИ ОТВЕРСТИЙ В ПЛИТЕ ПЕРЕКРЫТИЯ см. АЛЬБОМ ВЫПУСК 1 ЛИСТ 16.
6. МОНОРЕЛЬС МБ-2 см. АЛЬБОМ ВЫПУСК 1 ЛИСТ 107.
7. КРЫШКУ ЛЮКА КЛ 3 см. АЛЬБОМ ВЫПУСК 1 ЛИСТ 106.
8. СТЕНы МАШИНОГО ПОМЕЩЕНИЯ, ЛЕЖАЩИЕ НА КОНСОЛЬНОЙ ЧАСТИ ПЛИТЫ ПЕРЕКРЫТИЯ, ВОЗВОДИТЬ ПОСЛЕ СТЕН, ЯВЛЯЮЩИХСЯ ПРОДОЛЖЕНИЕМ ШАХТЫ. ПОСЛЕДНИЕ ДОЛЖНЫ ПРЕВЫШАТЬ КЛАДКУ СТЕН, ЛЕЖАЩИХ НА КОНСОЛЬНОЙ ЧАСТИ ПЛИТЫ НА ВЫСОТУ НЕ МЕНЕЕ 1,0 м.
9. ВЕЛИЧИНЫ НАГРУЗОК $P_1, P_2, P_3, P_4, P_5, P_6, P_7, P_8, P_9$ см. ТАБЛИЦУ НА ЛИСТЕ 79.
10. ФУНДАМЕНТЫ РЕШАЮТСЯ В КОНКРЕТНЫХ ПРОЕКТАХ В СООТВЕТСТВИИ С ПРимерАМИ, ПРивЕДЕННЫМИ НА ЛИСТАХ 65-69.
11. ПОД ЖЕЛЕЗОБЕТОННУЮ БАЛКУ ПЕРЕКРЫТИЯ ПО УГЛАМ ШАХТЫ УЛОЖИТЬ 5 СЕТОК С-159 ЧЕРЕЗ 2 РЯДА КЛАДКИ. СЕТКУ С-159 см. АЛЬБОМ ВЫПУСК 1 ЛИСТ 96.
12. ЗАКЛАДНУЮ ДЕТАЛЬ МП см. АЛЬБОМ ВЫПУСК 1 ЛИСТ 98.

ТД	ЛИФТ ГРУЗОПАССАЖИРСКИЙ Q=500 кгс V=1 м/сек с ПРОТИВОВЕСОМ СЗАДИ КАБИНЫ. КАБИНА 2200x1700x2100	СЕРИЯ 1.489-1
	1977г.	ВЫПУСК 0 ЛИСТ 29

Пров. Сп 27/10-78.

Кон. Иселин

Шифр
1.489-1
Выпуск 0
Лист
30
ИД №

Выпущен
Специально
Баранова
1973 г

Москва
ЦНИИМАШИНИ
Дата выпуска

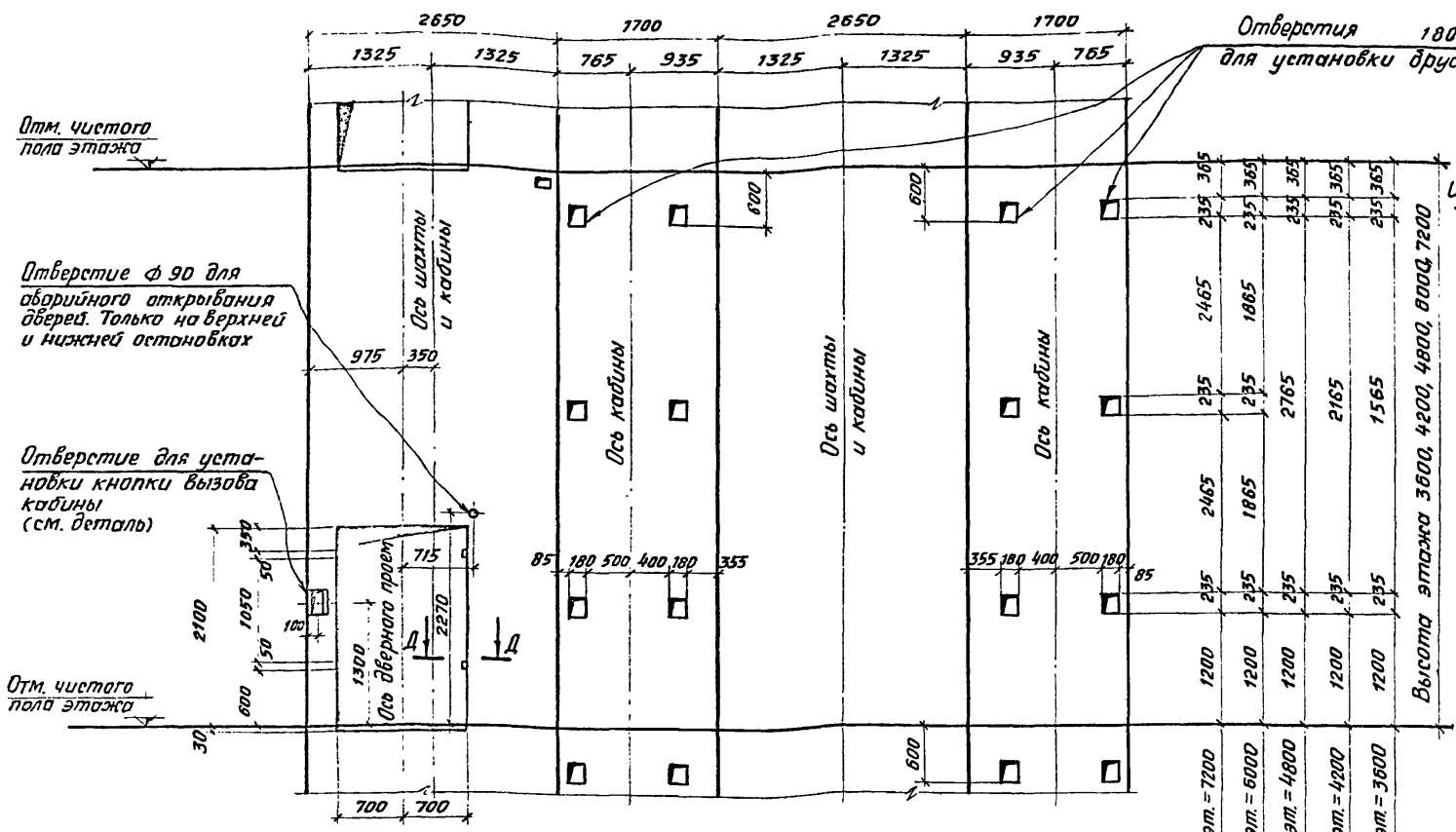

Отверстие $\phi 90$ для
оборудования
дверей. Только на верхней
и нижней остовках

Отверстие для уста-
новки кнопки вызова
кабины
(см. деталь)

Отм. чистого
пола этажа

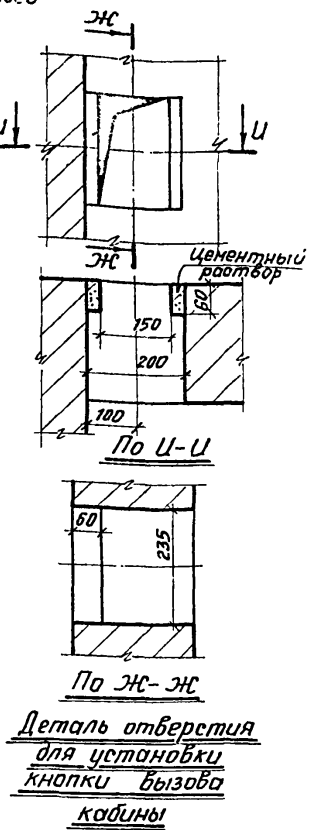

Деталь отверстия
для установки
кнопки вызова
кабины

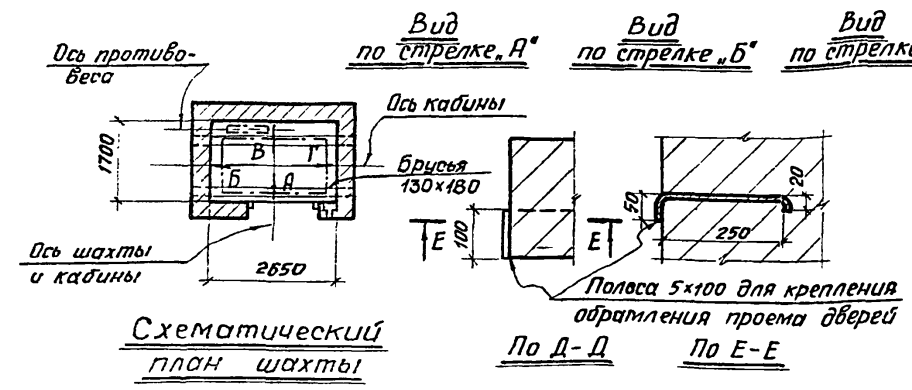

Схематический
план шахты

По Д-Д По Е-Е

Примечание
На последнем этаже верхних отверстий для
установки друсьев не делать.

ТД	Лифт грузопассажирский $Q=500\text{кгс}$ $V=1\text{м/сек}$	12721
	Развертка стен шахты при высотах этажей 3600, 4200, 4800, 6000 и 7200 мм	Серия 1.489-1 Выпуск 0 Лист 30

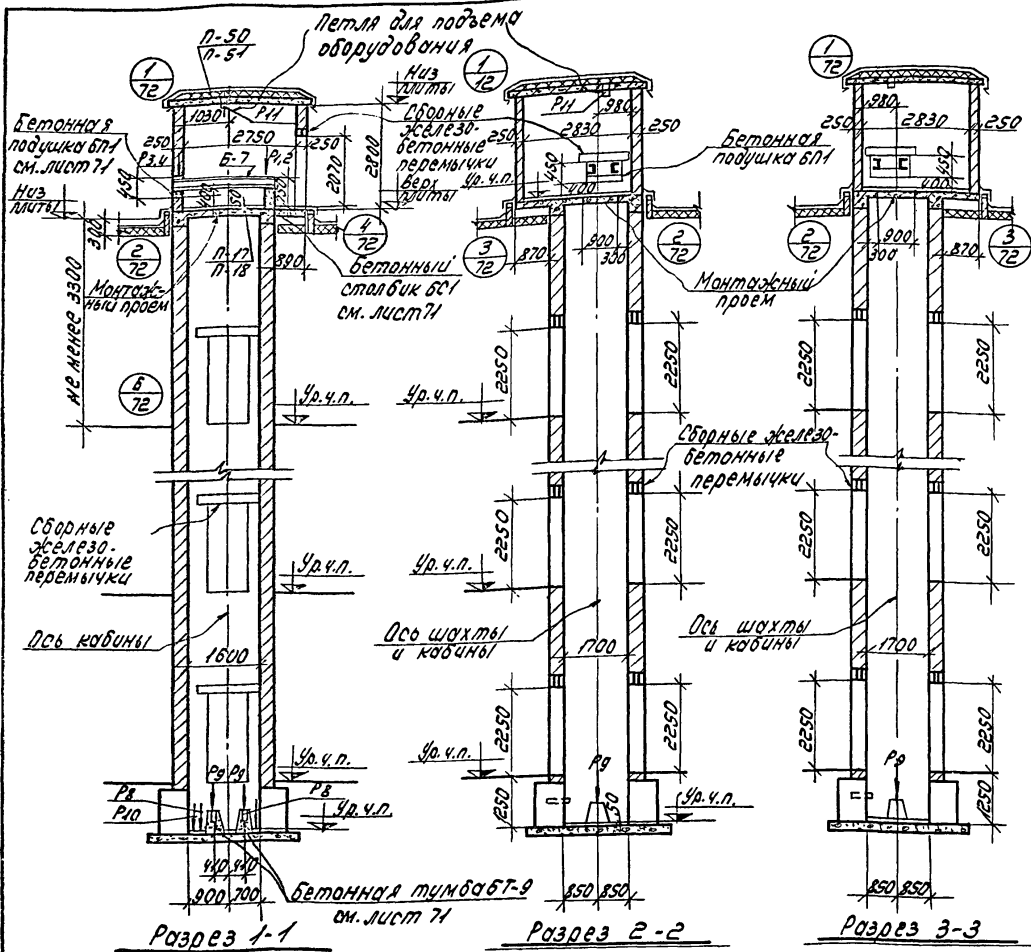

Примечания:

1. Планы шахт и машинных помещений см. на листе 34.
2. Основные указания по возведению шахт и машинных помещений приведены в пояснительной записке.
3. Толщину кирпичных стен шахты см. таблицу на листах 64-63.
4. Расположение отверстий в шахте приведено на развертке стен шахты, в соответствующих высотах этажей см. лист 33.
5. Размеры и привязки отверстий в плите перекрытия см. альбом выпуск 1 листы 17, 18.
6. Привязки и установка петли в плите покрытия см. альбом выпуск 1 листы 50, 51.
7. Стены машинного помещения, лежащие на консольной части плиты перекрытия, возводить после стен, являющихся продолжением шахты. Последние должны превышать кладку стен, лежащих на консольной части плиты на высоту не менее 1.0м.
8. Величины нумеровок Р1, Р2, Р3, Р4, Р8, Р9, Р10, Р11 см. таблицу на листе 80.
9. Фундаменты решаются в конкретных проектах в соответствии с примерами, приведенными на листах 65-69.
10. Под железобетонную балку перекрытия по углам шахты уложить 5 сеток С159 через ряды кладки сетки С159 см. альбом выпуск 1 лист 98.
11. Подлебедачная болта Б7 см. альбом выпуск 1 лист 105.

ТД	Литр грузовой Q=500 кгс	Серия
	кабина 1000 x 1500 x 2000	1.489-1
1973	Разрез 3-1	Выпуск 0
		Лист 32

19721 41

Шифр
1.489-1
Выпуск О
Марка-лист
33
ИИВ. №

Выпущен
См. проект
Боранова

Рук. ст-л -
Инж. группы
Архитектор
Выпущен
Дата выпуска
1976

Госстрой СССР
ЦНИИПРОМЗДАНИИ
Москва

Отметка чистого пола этажа

Отверстия 120 x 160 для установки брусев

Отверстие для установки кнопки вызова кабины

Отметка чистого пола этажа

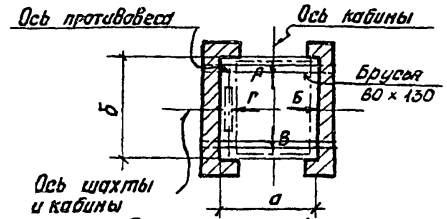
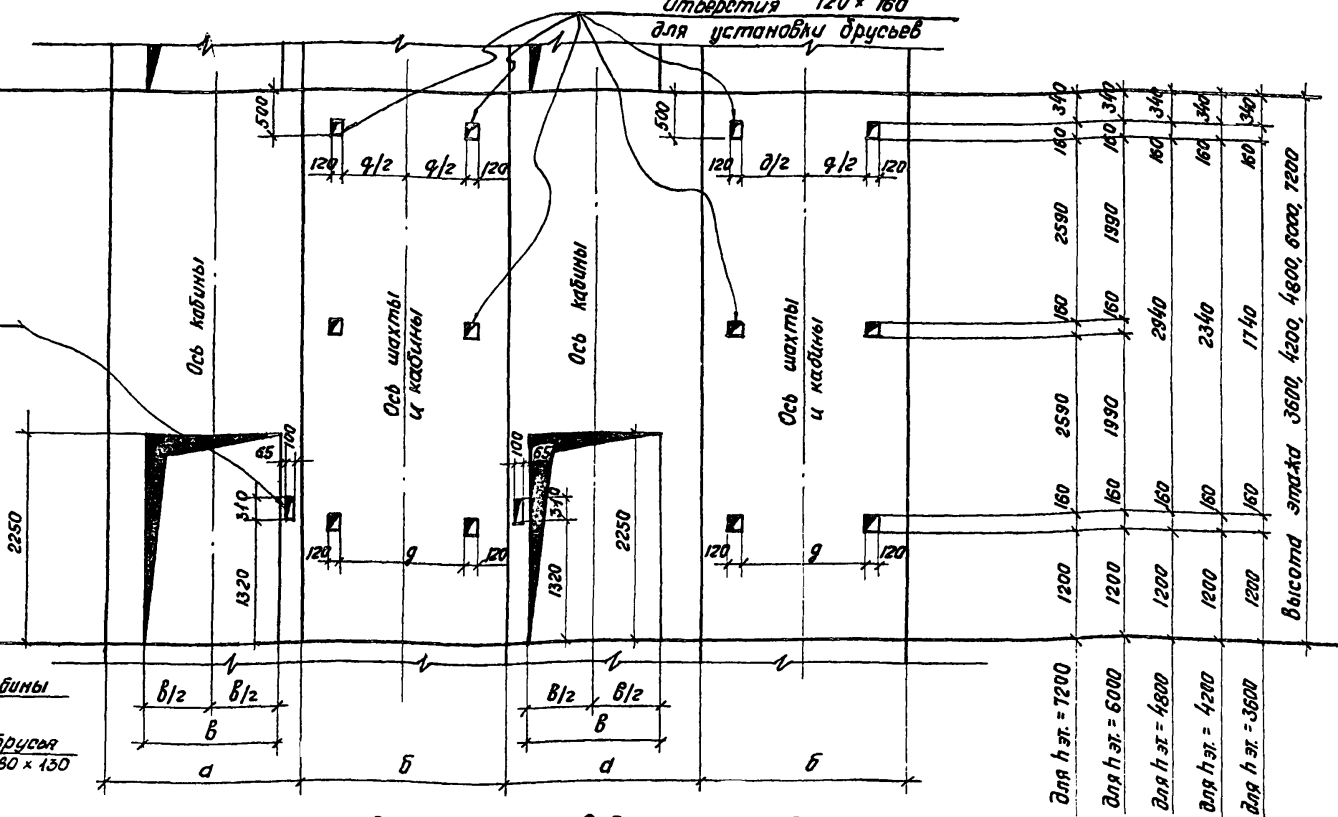

Схематический план шахты (Вариант I)

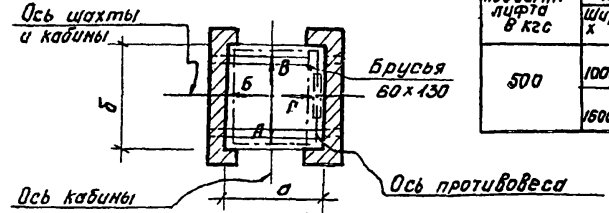

Схематический план шахты (Вариант II)

Вид по стрелке А, Вид по стрелке Б, Вид по стрелке В, Вид по стрелке Г

Грузо-подъемн. люфта в кгс	Размеры в мм				
	кабина шир. x глубин. x высота	Шахта			
		а	б	д	
500	1000 x 600 x 2000	1600	1700	1050	1180
	1600 x 2000 x 2000	2200	1450	1360	

Примечание

На последнем этаже верхних отверстий для установки брусев не делают

120	9/2	9/2	120	120	9/2	9/2	120	160	340
120	9	9	120	120	9	9	120	160	340
120	9	9	120	1200	9	9	120	160	2590
120	9	9	120	1200	9	9	120	160	1990
120	9	9	120	1200	9	9	120	160	1590
120	9	9	120	1200	9	9	120	160	1190
120	9	9	120	1200	9	9	120	160	790
120	9	9	120	1200	9	9	120	160	390
									Высота этажа 3600, 4200, 4800, 6000, 7200

ТЛ	Лифт грузовой Q=500 кгс		Серия 1.489-1	
	1873	Развертка стен шахты при высотах этажей 3600, 4200, 4800, 6000, и 7200 мм		Выпуск 0

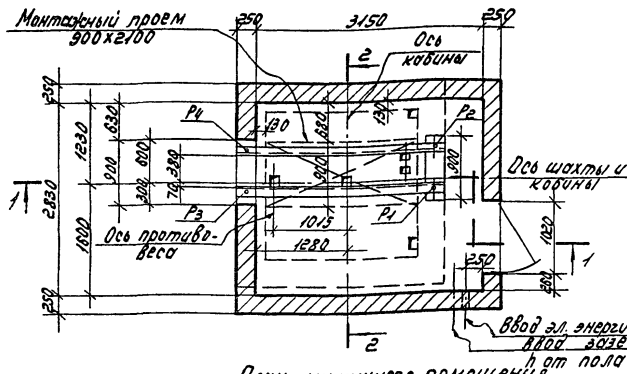

План машинного помещения

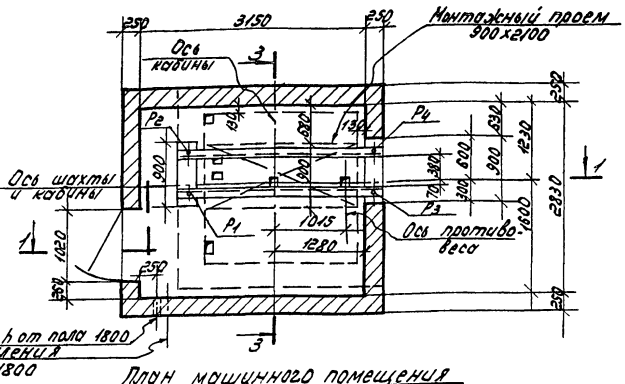

План машинного помещения

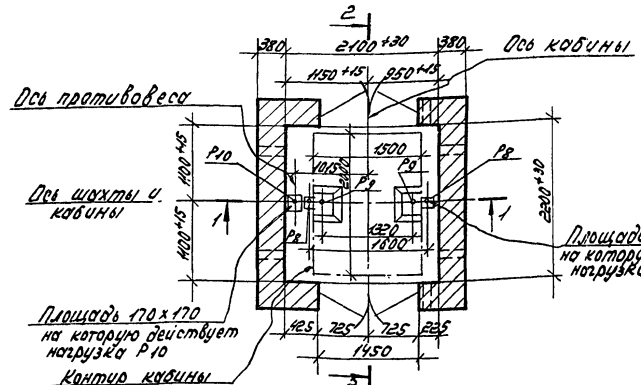

План шахты
Вариант I

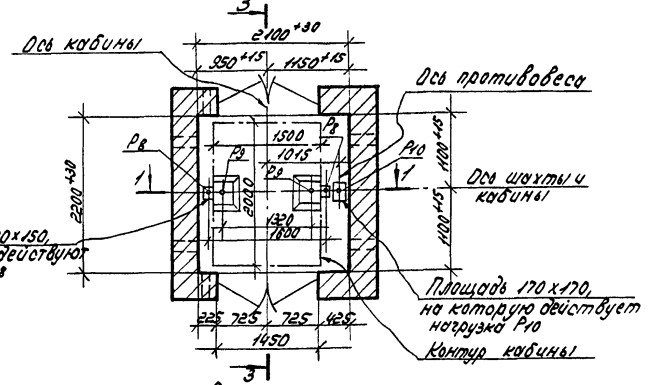

План шахты
Вариант II

Примечание

Примечания и разрезы см. на листе 35.

ТА	Лифт грузовой Q = 500 кгс.	Серия	1.489-1
	Кабина 1500 x 2000 x 2000	Выпуск	0
1973	Планы шахт и машинных помещений	Лист	34

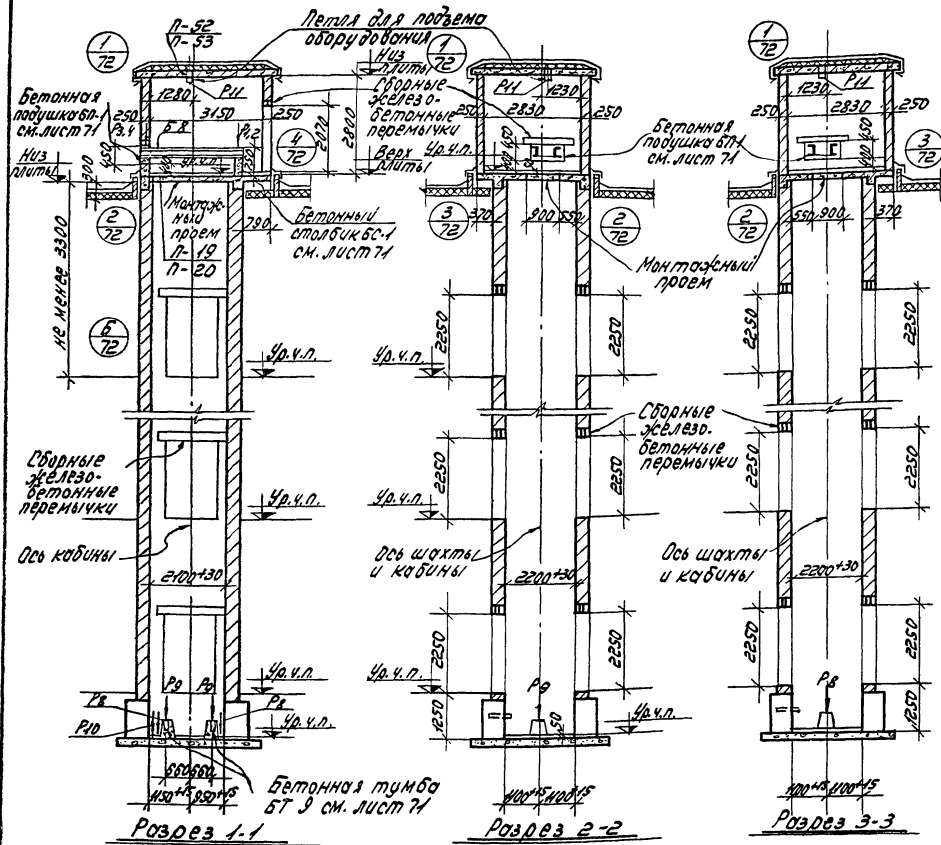

Примечания:

1. Планы шахт и машинных помещений см. на листе 34.
2. Основные указания по возведению шахт и машинных помещений приведены в пояснительной записке.
3. Таблицу кирпичных стен шахты см. таблицу на листе 61-63.
4. Расположение отверстий в шахте приведено на развертке стен шахты с соответствующими высотами этажей см. лист 33.
5. Размеры и привязки отверстий в плите перекрытия см. альбом выпуск/листы 19,20.
6. Привязка и установка пети в плите перекрытия см. альбом выпуск/листы 52,53.
7. Стены машинного помещения, лежащие на консольной части плиты перекрытия, возводить после стен, являющихся продолжением шахты. Последние должны превышать кладку стен, лежащих на консольной части плиты на высоту не менее 1.0м.
8. Величины нагрузок Р1, Р2, Р3, Р4, Р5, Р6, Р7, Р8 см. таблицу на листе 60.
9. Фундаменты решаются в конкретных проектах в соответствии с примерами, приведенными на листах 65-69.
10. Подлебающую балку 53 см. альбом выпуск/ лист 105.

ТД	Лифт грузовой Q = 500 кгс.	Серия
	Кабина 1500 x 2000 x 2000	1.489-1
1973:	Разрез 61.	Выпуск/Лист
		0/35
		12721 44

Шифр
1.489-1
Выпуск 0
Марка-лист
36
ЦНБ. №

Выполнил
Рис. проект
Архитектор
Дата выдачи
1973г

Госстрой СССР
ЦНИПРОМЗДАНИЙ
Москва

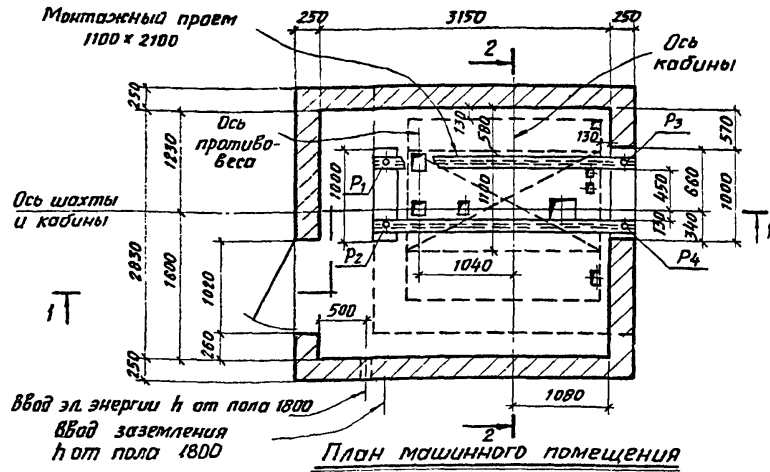

План машинного помещения

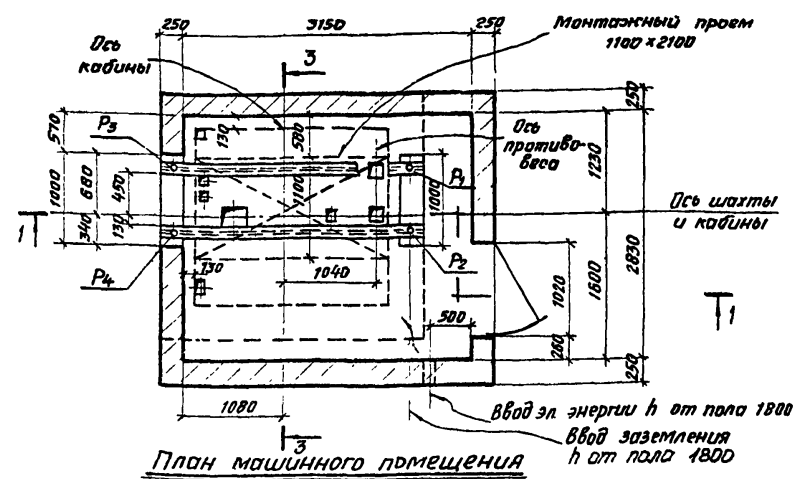

План машинного помещения

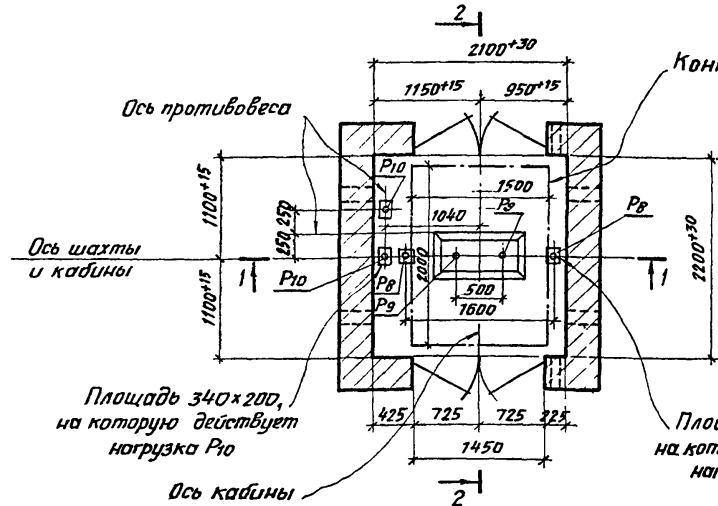

План шахты
Вариант I

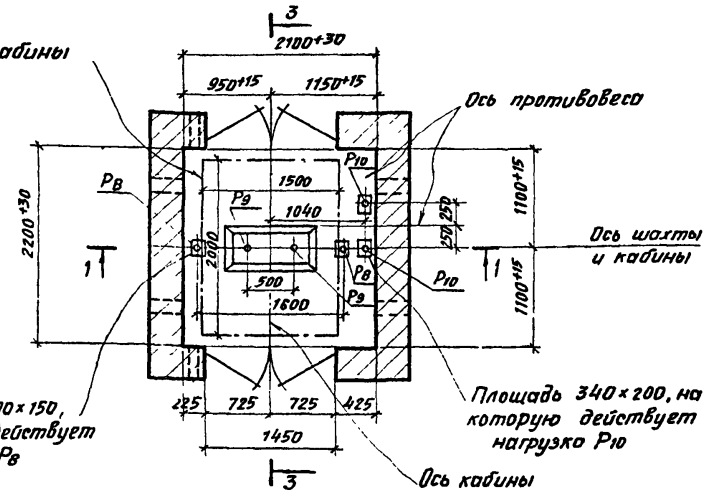

План шахты
Вариант II

Примечание.

Примечания и разрезы см. на листе 37

ТД	Лифт грузовой Q = 1000 кгс Кабина 1500 x 2000 x 2200	12721
	Серия 1.489-1	
1973г	Планы шахт и машинных помещений	Выпуск 0 Лист 36

Шифр
1.489-1
Выпуск 0
Лист 37
И.В.П.З

Выполнил
С.И.Савицкий
Проверил
В.А.Баранов
Дата выпуска
1973г

Госстрой СССР
ЦНИИПромзданий
Москва

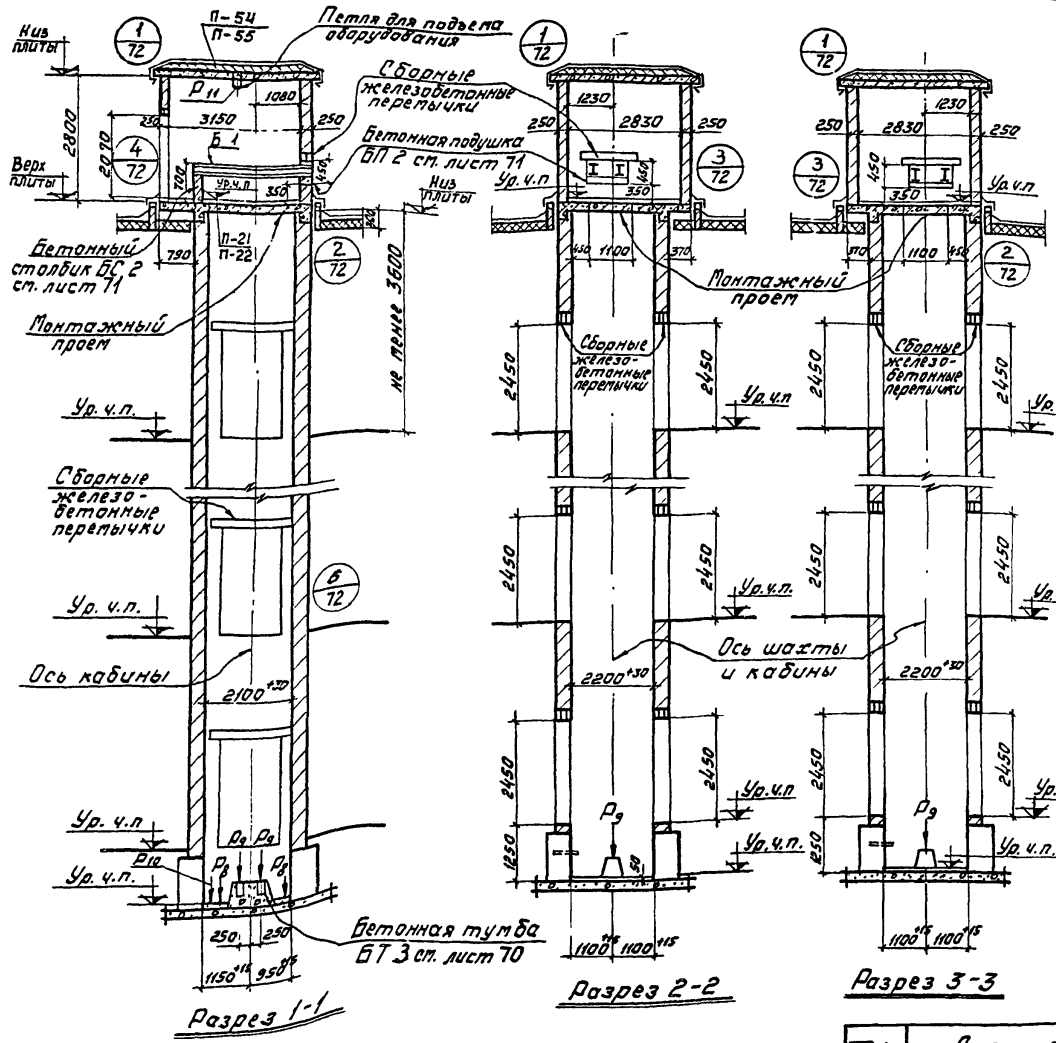

- Примечания:**
1. Планы шахт и машинных помещений см. на листе 36.
 2. Основные указания возведения шахт и машинных помещений приведены в пояснительной записке.
 3. Толщину кирпичных стен шахты см. таблицу на листах 64-65.
 4. Расположение отверстий в шахте приведено на развертке стен шахты с соответствующими высотами этажей см. лист 38.
 5. Размеры и привязки отверстий в плите перекрытия см. альбом выпуск 1 листы 21, 22.
 6. Привязка и установка петли в плите перекрытия см. альбом выпуск 1 листы 54, 55.
 7. Стены машинного помещения, лежащие на консольной части плиты перекрытия, возводить после стен, являющихся продолжением шахты. Последние должны превышать кладку стен, лежащих на консольной части плиты на высоту не менее 1,0 м.
 8. Величины нагрузок - $P_1, P_2, P_3, P_4, P_5, P_6, P_7, P_8, P_9, P_{10}$ см. таблицу на листе 80.
 9. Фундаменты решаются в конкретных проектах в соответствии с параметрами приведенными на листах 65-69.
 10. Под железобетонную балку перекрытия по углам шахты уложить сетку С-159 через ряды кладки. Сетку С-159 см. альбом выпуск 1 лист 96.
 11. Подледоходную балку Б1 см. альбом выпуск 1 лист 105.

ТД	Лифт грузовой Q = 1000 кгс	Серия
	Кабина 1500 × 2000 × 2200	1.489-1
1973	Разрезы	Выпуск
		Лист
		37

Шифр
1.489-1
Выпуск 0
Марка-лист
38
Инв. №

Выпуск
Специальный
Баранова

1973г

Дата выпуска

Рук. ОТК-1
Рук. групп
Архитектор
Березин

Госстрой СССР
ЦНИПРОМЗДАНИЙ
Москва

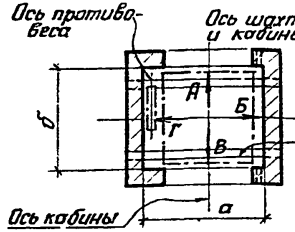
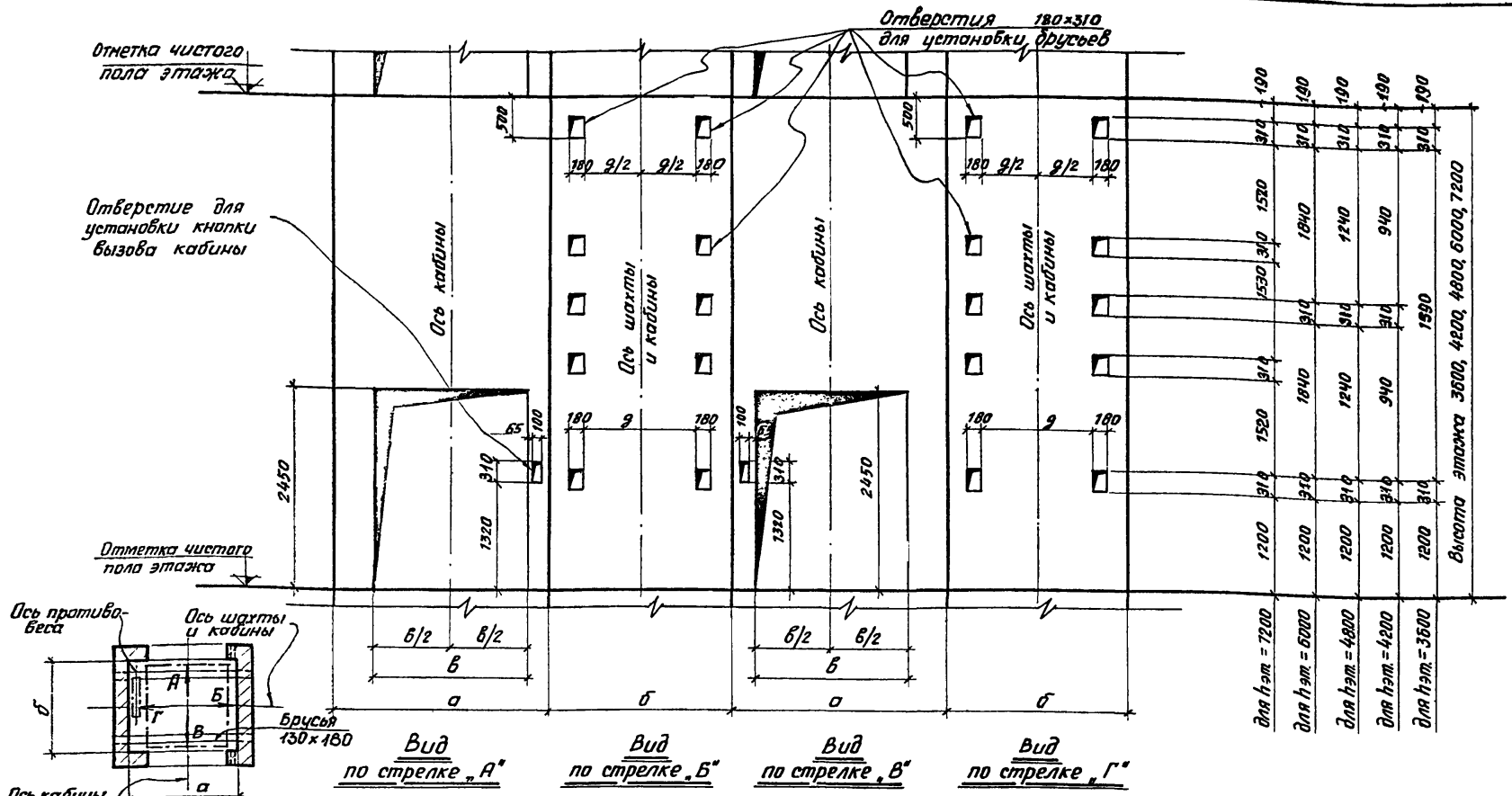

Схематический план шахты (Вариант I)

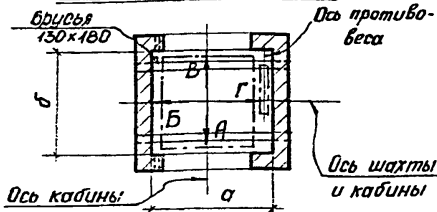

Схематический план шахты (Вариант II)

Вид по стрелке „А“

Вид по стрелке „Б“

Вид по стрелке „В“

Вид по стрелке „Г“

Грузо-подъемн. лифта в кгс	Размеры в мм				
	Кабина Шир. x глубин. x высота	Шахта			
	а	б	в	г	
1000	1500x2000x2200	2100	2200	1450	1360
	2000x2000x2200	2600	2200	1850	1360
	2000x2500x2200	2600	2700	1850	1600

Примечание

На последнем этаже верхних отверстий для установки друсев не делать.

ТД	Лифт грузовой Q = 1000 кгс	Серия 1.489-1
	1973 Развертка стен шахты при высотах этажей 3600, 4200, 4800, 6000 и 7200 мм	Выпуск 0 Лист 38

Шифр
1.489-1
Выпуск 0
Марка-лист
39
ЦНБ, №

Выполнил
Смиланский
Баранов
Рук. ДТК-1
Рук. группы
Архитектор
Борисов
Дата выпуска
1973г

Госстрой СССР
ЦНИИПРОМЗДАНИЙ
Москва

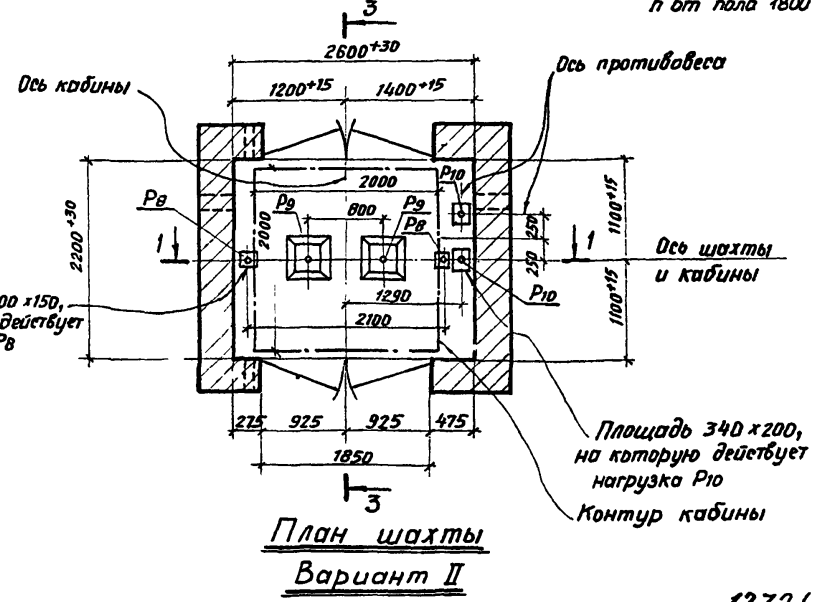
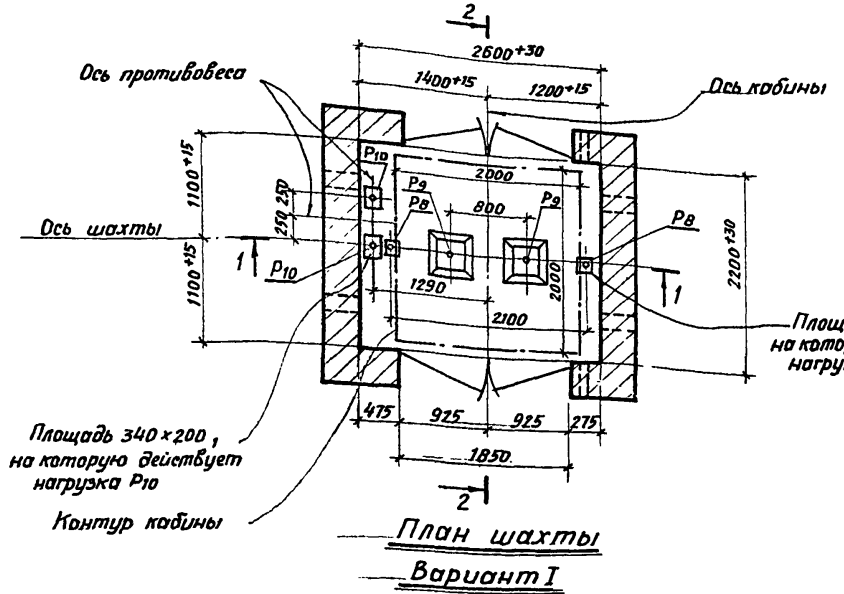
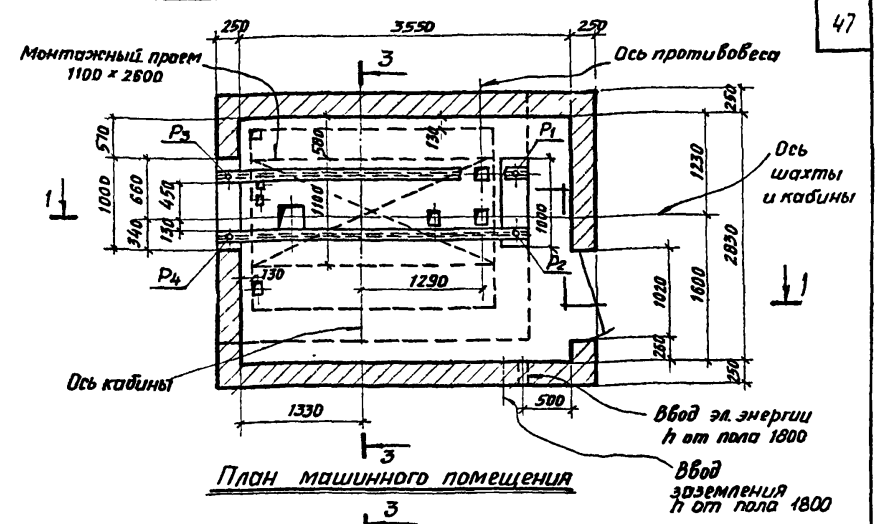
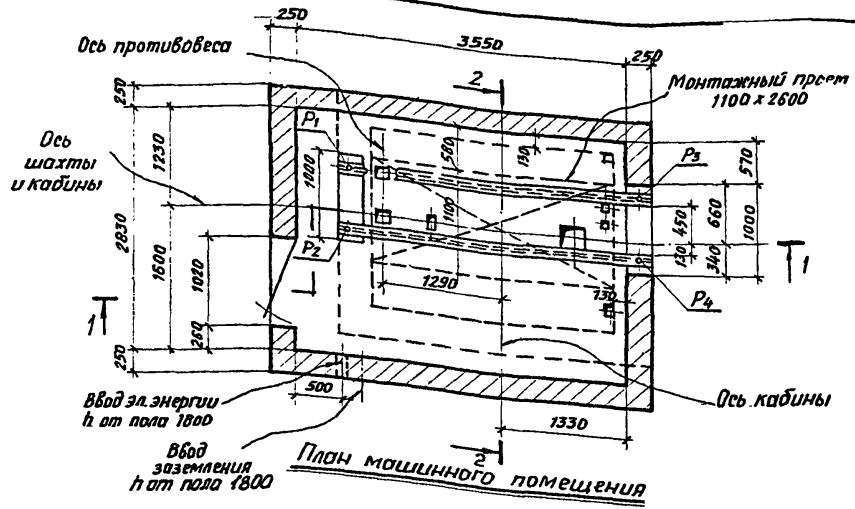

Примечание
Примечания и разрезы см. на листе 40

12721

ТД	Лифт грузовой Q=1000 кгс Кабина 2000 x 2000 x 2200	Серия 1.489-1
	1973г. Планы шахт и машинных помещений	Выпуск 0 Лист 39

Шифр
1.489-1
Выпуск 0
Модель-лист
41
Инв. №

Выполнил
Смидовский
Бориса
1973г

Руч. ОТК-1
Руч. чертежи
Архитектор
Даты выпуска

Госстрой СССР
ЦНИИПромзданий
Москва

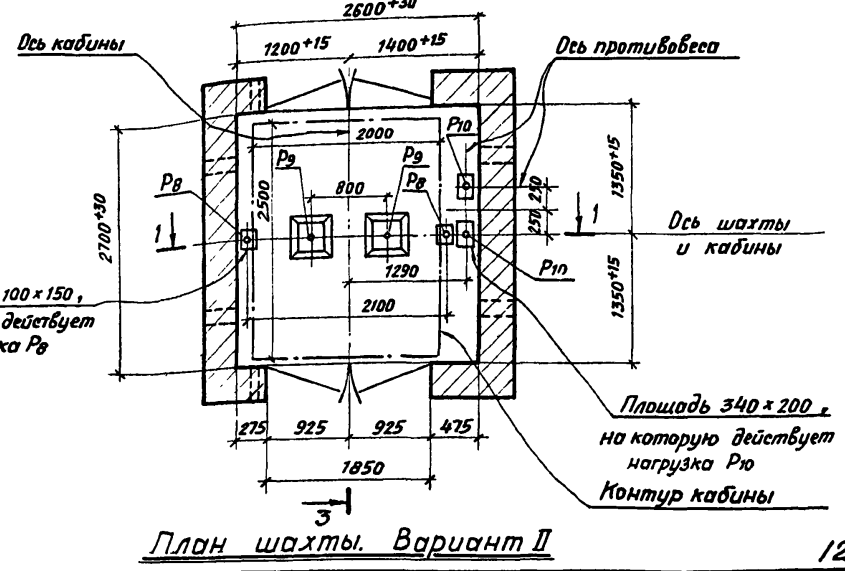
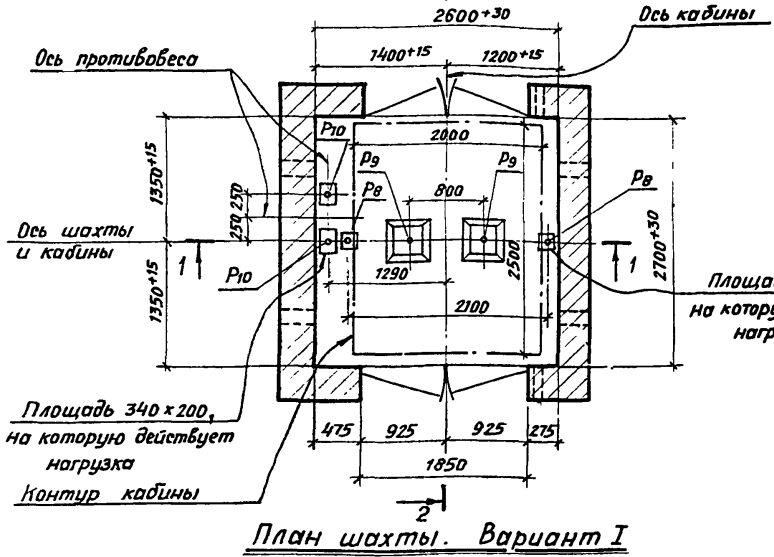
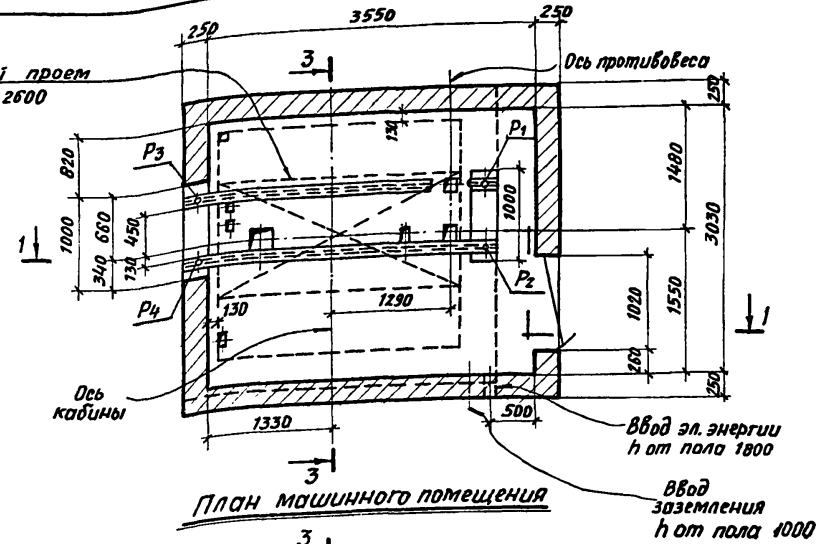
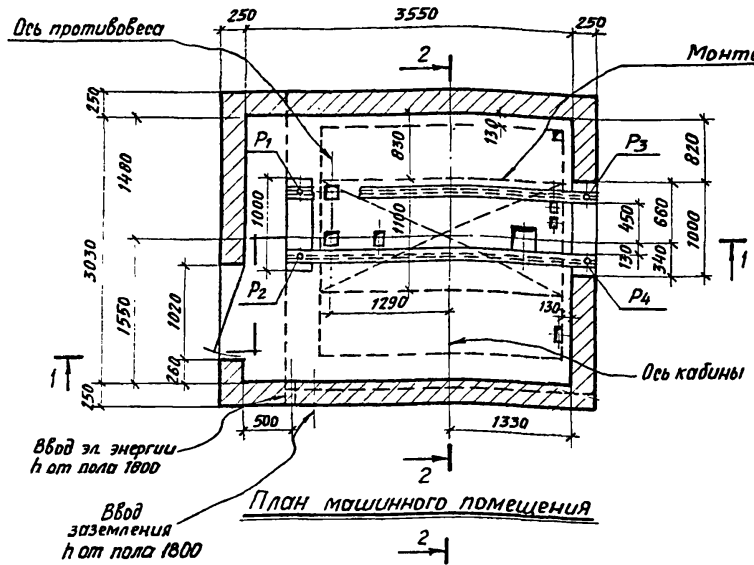

Примечание
Примечания и разрезы см. на листе 42.

ТД	Лифт грузовой Q=1000 кгс	Серия
	Кабина 2000 x 2500 x 2200	1.489-1
1973г	Планы шахт и машинных помещений	Выпуск 0 Лист 41

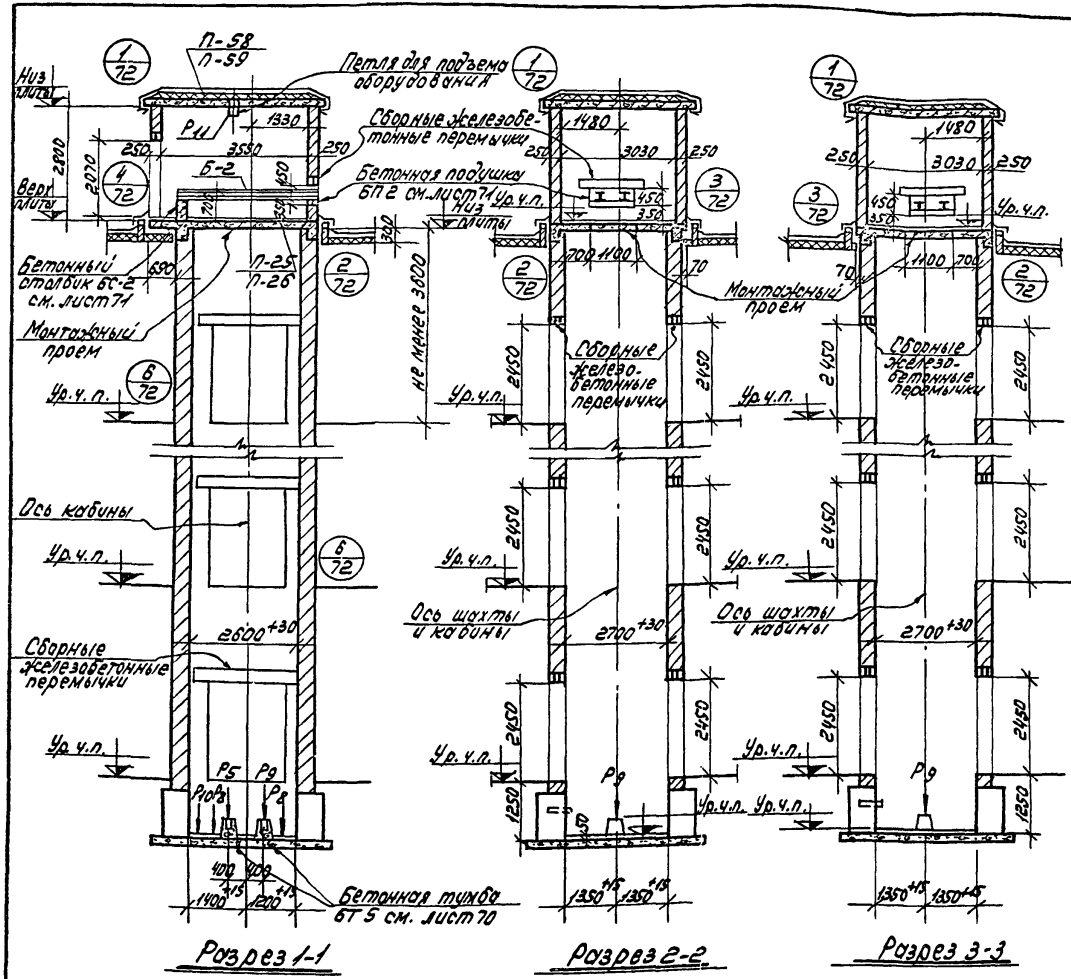

Примечания:

1. Планы шахт и машинных помещений см. на листе 4.
2. Основные указания по возведению шахт и машинных помещений приведены в пояснительной записке.
3. Толщину кирпичных стен шахты см. таблицу на листах 61-63.
4. Расположение отверстий в шахте приведено на развертке стен шахты с соответствующими высотами этажей см. лист 38.
5. Размеры и привязки отверстий в плите перекрытия см. альбом выпуск 1, листы 25, 26.
6. Привязка и установка решетки в плите перекрытия см. альбом выпуск 1, листы 52, 59.
7. Стены машинного помещения, лежащие на консольной части плиты перекрытия доводить после стен, являющихся продолжением шахты. Последние должны превышать кладку стен, лежащих на консольной части плиты на высоте не менее 1,0 м.
8. Вершины мазуэак P1, P2, P3, P4, P5, P6, P7, P8 см. таблицу на листе 80.
9. Фундаменты решаются в конкретных проектах в соответствии с примечаниями, приведенными на листах 65-69.
10. Подлебочную балку ББ см. альбом выпуск 1 лист 105.

	Лист грузовой Q=1000 кгс. Кабина 2000 x 2500 x 2200.	Серия А 1.489-1
	1973.	Разрез 61.

Пров. Сух. акт-ва. Кар. Петрик

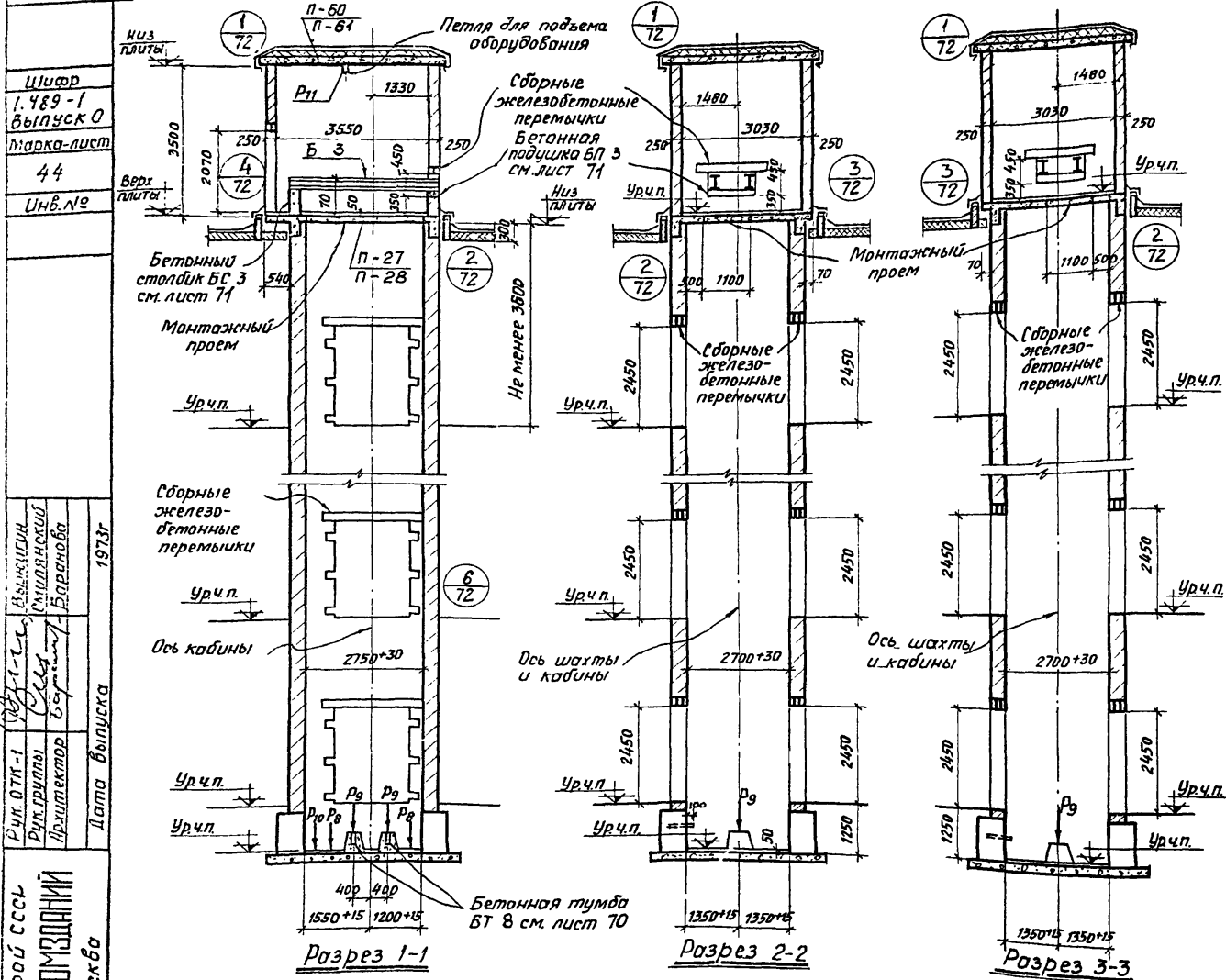

Примечания:

1. Планы шахт и машинных помещений см. на листе 43.
2. Основные указания по возведению шахт и машинных помещений приведены в пояснительной записке.
3. Толщину кирпичных стен шахты см. таблицу на листе 61+63.
4. Расположение отверстий в шахте приведено на развертке стен шахты с соответствующими высотами этажей см. листы 45+47.
5. Размеры и привязки отверстий в плите перекрытия см. альбом выпуск 1 листы 27, 28.
6. Привязка и установка пелли в плите покрытия см. альбом выпуск 1 листы 60, 61.
7. Стены машинного помещения, лежащие на консольной части плиты перекрытия, возводить после стен, являющихся продолжением шахты. Последние должны превышать клэбку стен, лежащих на консольной части плиты, на высоту не менее 1,0 м.
8. Величины нагрузок - $P_1, P_2, P_3, P_4, P_5, P_6, P_7, P_8, P_9, P_{10}, P_{11}$ см. таблицу на листе 60.
9. Фундаменты решаются в конкретных проектах в соответствии с примерами, приведенными на листах 65+69.
10. Подледачную балку БЗ см. альбом выпуск 1 лист 105.

Госстрой СССР
 ЦНИИПРОЕЗДАНИЙ
 Москва
 Рук. отк-1
 Рук. группы
 Проектиров
 Дата выпуска
 1973г
 Выполнил
 (Младший)
 Баранова

Шифр
 1.489-1
 Выпуск 0
 Марка-лист
 44
 Инв. №

ТД	Лифт грузовой Q = 2000 кгс	Серия
	Кабина 2000 x 2500 x 2200	1.489-1
1973г	Разрезы	Выпуск 0 Лист 44

12721

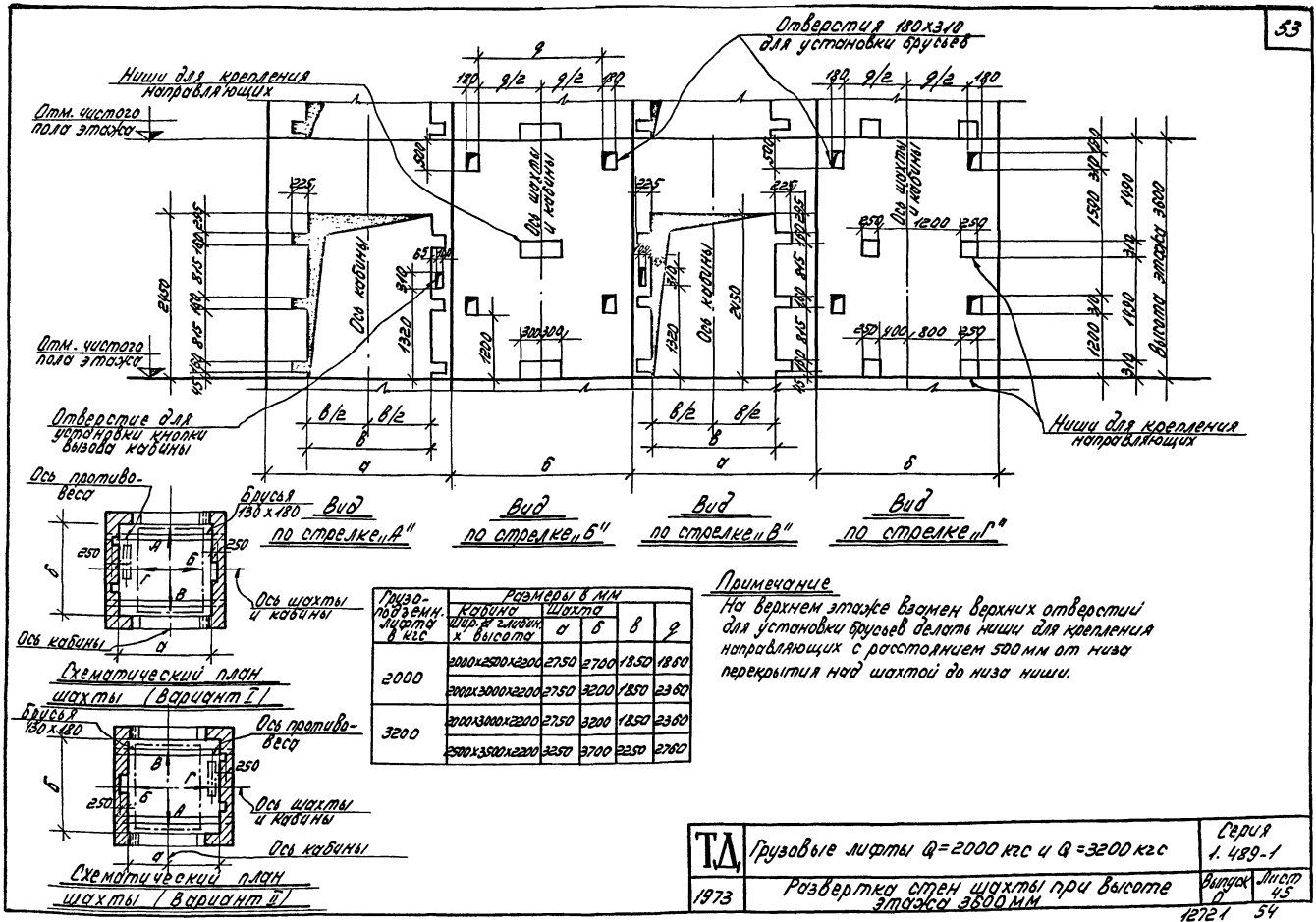

Грузоподъемность в кгс	Размеры в мм			
	Крышка	Шахта	а	б
2000	2100x2500x2200	2750	2700	1850
	2100x3000x2200	2750	3200	1850
3200	2100x3000x2200	2750	3200	1850
	2500x3500x2200	3250	3700	2250

Примечание
 На верхнем этаже взамен верхних отверстий для установки брусьев делать ниши для крепления направляющих с расстоянием 500 мм от низа перекрытия над шахтой до низа ниши.

ТД 1973	Грузовые лифты Q=2000 кгс и Q=3200 кгс	Серия 1.489-1
	Развертка стен шахты при высоте этажа 3800 мм	Лист 45

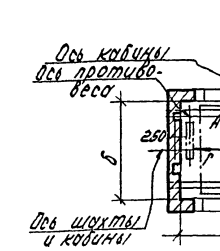
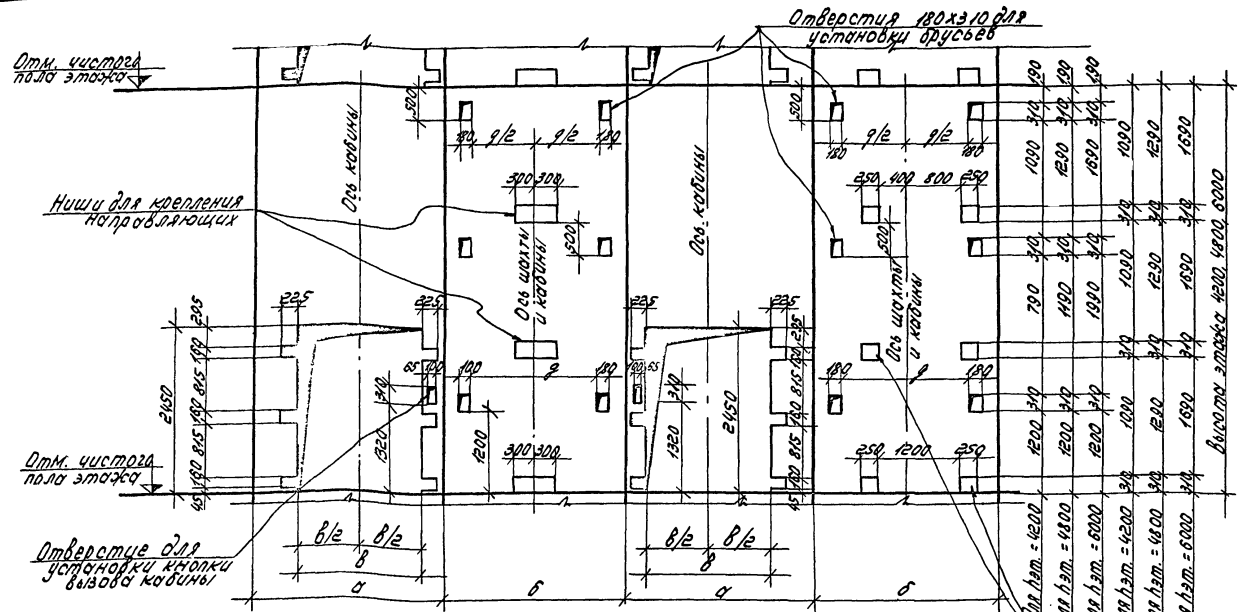

Схематический план шахты (вариант 1)

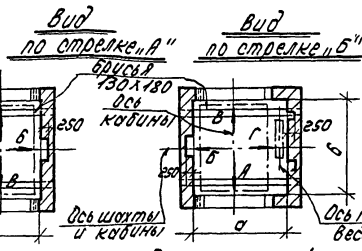

Схематический план шахты (вариант 2)

Вид по стрелке "А"
по стрелке "А" бруска 130x180

Вид по стрелке "Б"
по стрелке "Б" ось кабины

Вид по стрелке "В"
по стрелке "В"

Вид по стрелке "Г"
по стрелке "Г"

Ниши для крепления направляющих

Примечания:

1. На верхнем этаже взамен верхних отверстий для установки брусков делать ниши для крепления направляющих с расстоянием 300 мм от низа перекрытия над шахтой до низа ниши.
2. Значения размеров, обозначенных буквами, приведены в таблице на листе 45.

ТА	Грузовые лифты Q=2000кгс и Q=3200кгс	Серия
	Развертка стен шахты при высотах этажей 4200, 4800 и 6000 мм	1.489-1
1973г.		Выпуск Лист 6

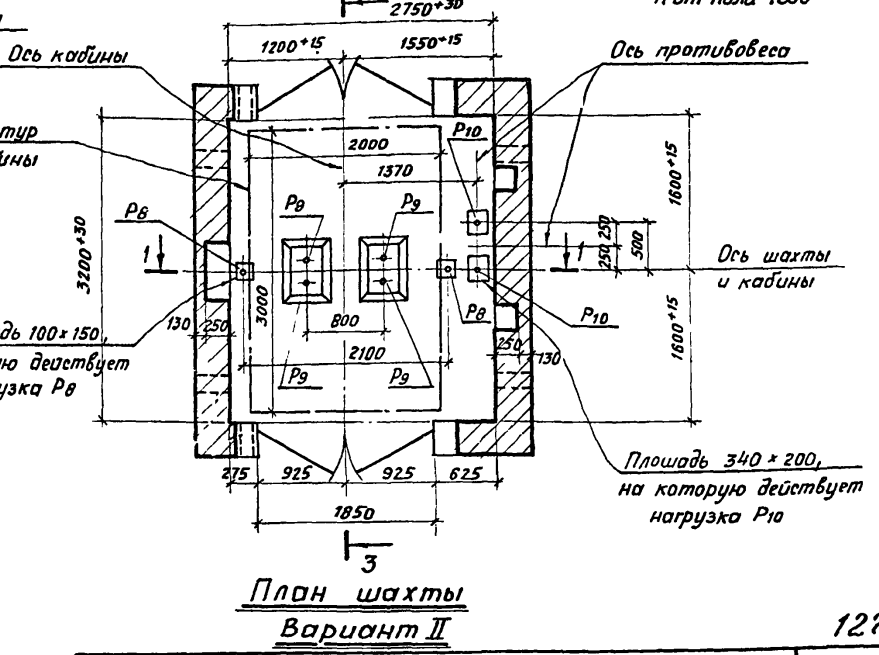
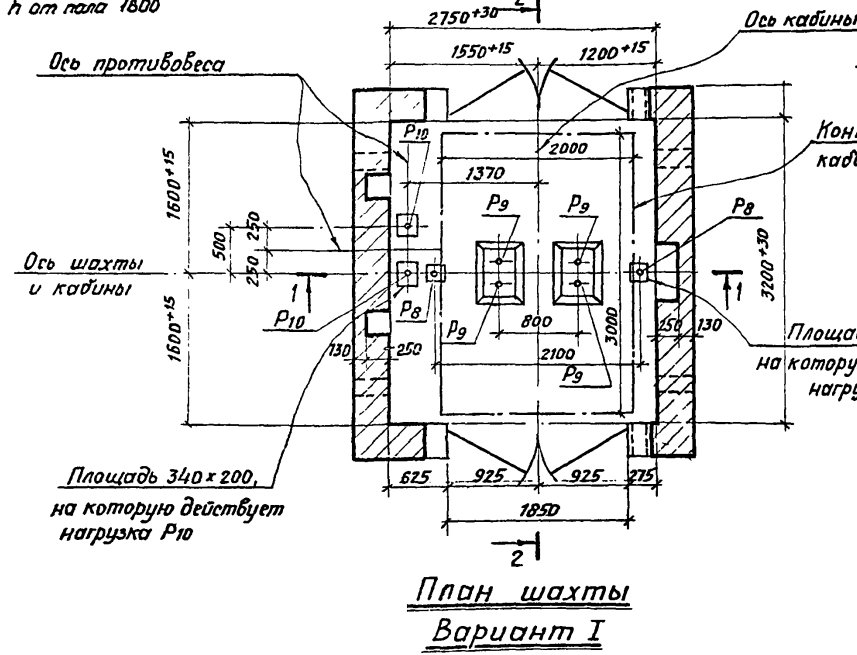
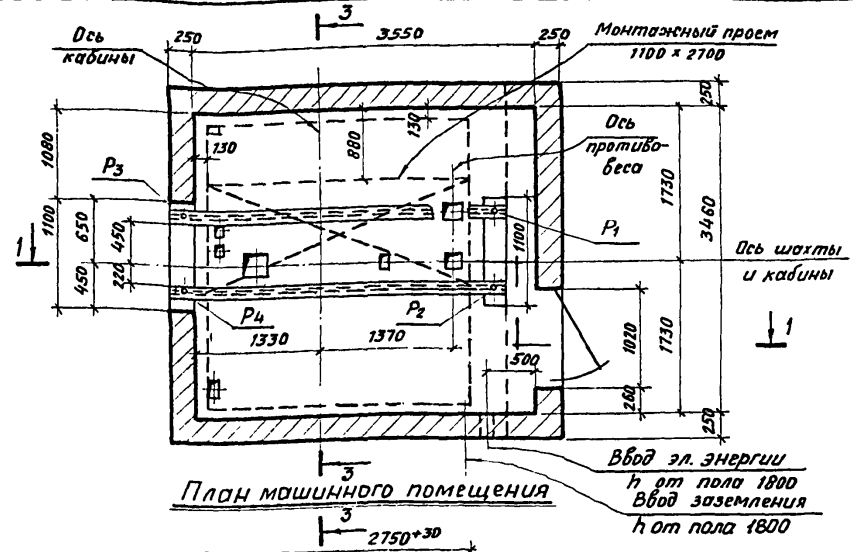
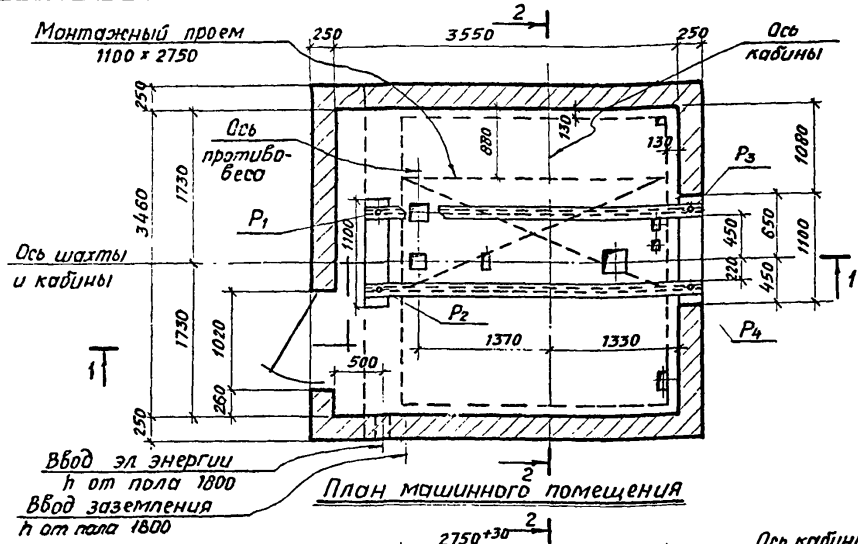

Примечание
Примечания и разрезы см. на листе 49.

ТЛ	Лифт грузовой Q = 2000 кгс	Серия 1.489-1
	Кабина 2000 × 3000 × 2200	Выпуск 0
1973г	Планы шахт и машинных помещений	Лист 48

Шифр 1.489-1
Выпуск 0
Марка-лист 48
Инд. №

Выполнил Смилонский Баранова

Рис. 011-1
Рис. группы Архитектор

Госстрой СССР
ЦНИИПромзданий
Москва

1973г.

Дата выпуска

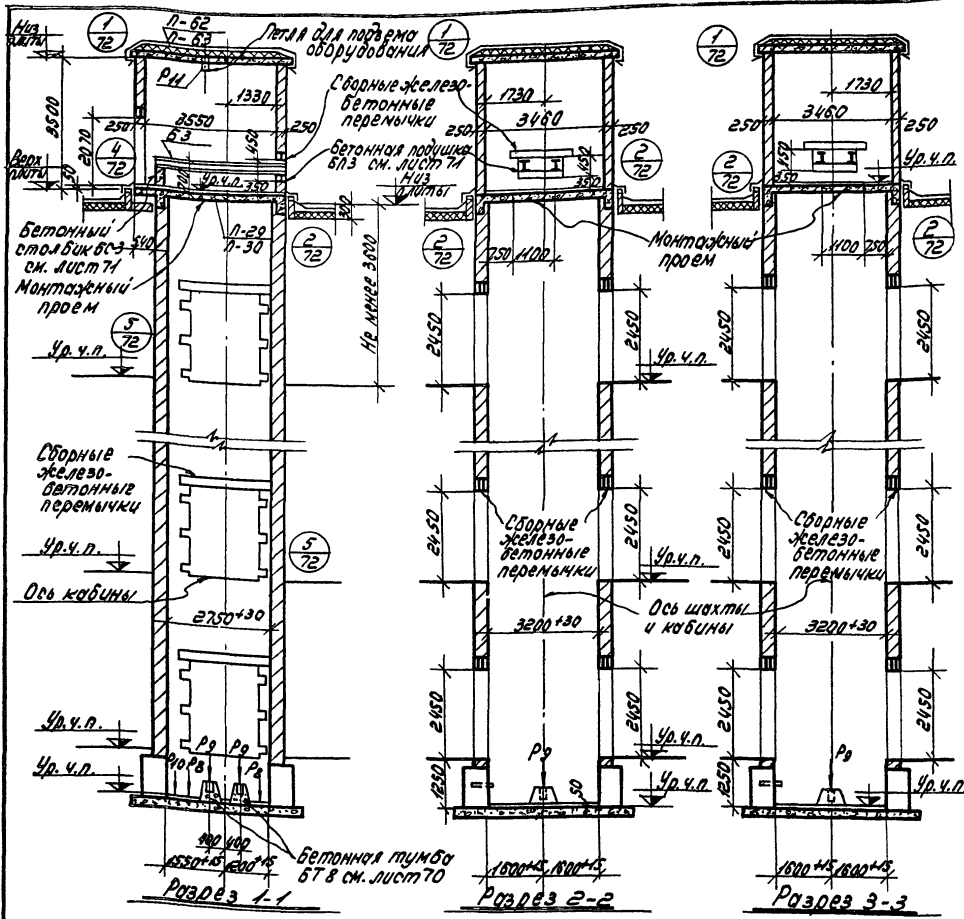

- Примечания:
1. Планы шахт и машинных помещений см. на листе 48.
 2. Основные указания по возведению шахт и машинных помещений приведены в пояснительной записке.
 3. Толщину кирпичных стен шахты см. таблицу на листе 61-63.
 4. Расположение отверстий в шахте приведено на разрезке стен шахты с соответствующими высотами этажей см. листы 45-47.
 5. Размеры и привязки отверстия в плите перекрытия см. альбом выпуск 1 листы 29, 30.
 6. Привязка и установка петли в плите перекрытия см. альбом выпуск 1 листы 62, 63.
 7. Стены машинного помещения, лежащие на консольной части плиты перекрытия возводить после стен, являющихся продолжением шахты. Последние должны превышать кладку стен лежащих на консольной части плиты, на высоту не менее 1.0м.
 8. Величины нагрузок - P₁, P₂, P₃, P₄, P₅, P₆, P₇, P₈ см. таблицу на листе 80.
 9. Фундаменты решаются в соответствии с конкретными проектами в соответствии с размерами, приведенными на листах 65-69.
 10. Подлеждочную балку 63 см. альбом выпуск 1 лист 105.

ТД	Лифт грузовой Q=2000 кгс.	Серия
	Кабина 2000 x 3000 x 2200	1.489-1
1973г	Разрез 61.	Выпуск Лист 8 49

Шифр	1.489-1
Выпуск	0
Марка-лист	50
Инв. №	

Рук. ОТК-1	Выжигин
Рук. группы	Спасская
Архитектор	Березин
Дата выпуска	1973г

Госстрой СССР
ЦНИИПРОМЗДАНИИ
Москва

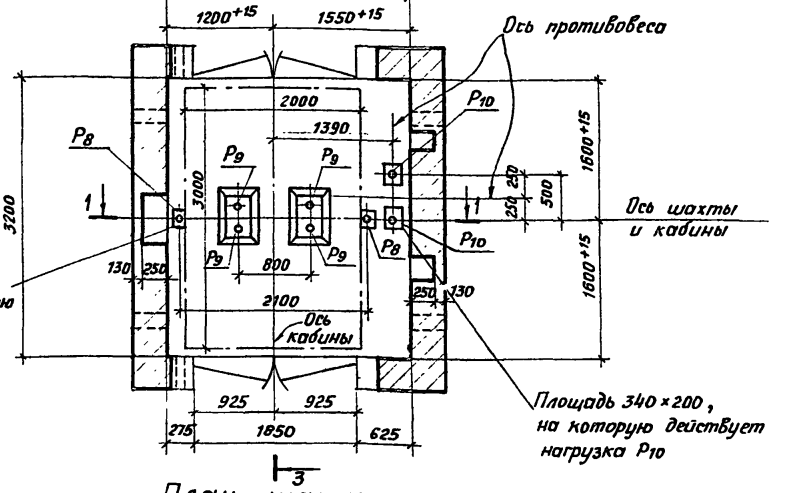
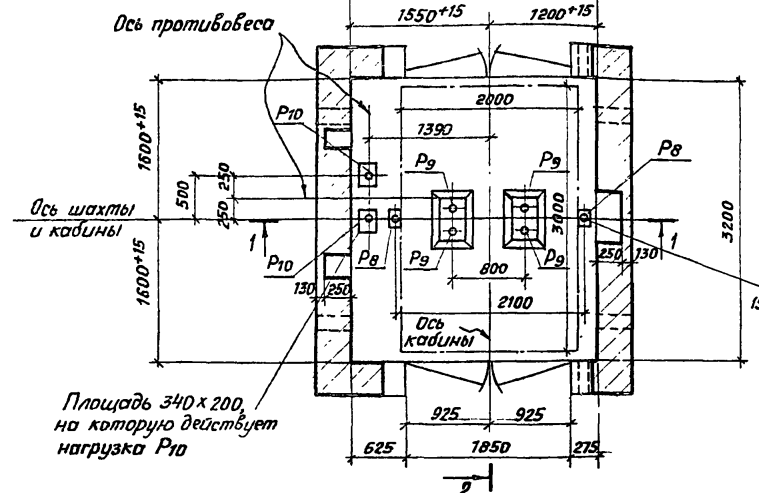
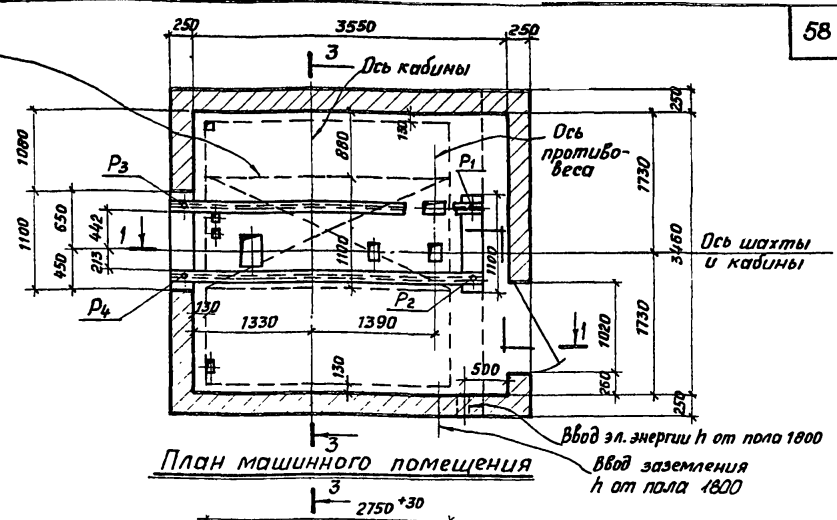
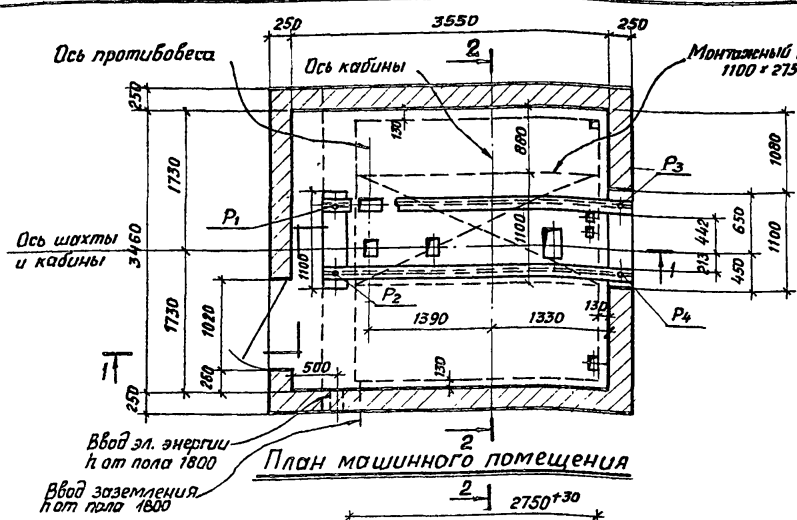

Вариант I

Вариант II

Примечание
Примечания и разрезы см. на листе 59.

ТД	Лифт грузовой Q = 3200 кгс	Серия 1.489-1
	Кабина 2000 x 3000 x 2200	Выпуск 0
1973г	Планы шахт и машинных помещений	Лист 50

Шифр	1.489-1
Выпуск	0
Марка-лист	52
ИИВ. №	



Рис. ОТК-1
 Рук. группы: *С.С. Баранов*
 Архитектор: *С.С. Баранов*
 Дата выпуска: 1973г.
 Госстрой СССР
 ЦНИИПРОМЗДАНИЙ
 Москва



Примечание
 Примечания и разрезы см. на листе 53.

ТД	Грузовой лифт Q = 3200 кгс	Серия 1.489-1
	Кабина 2500 x 3500 x 2200	Выпуск Лист 0 52
1973г	Планы шахт и машинных помещений.	

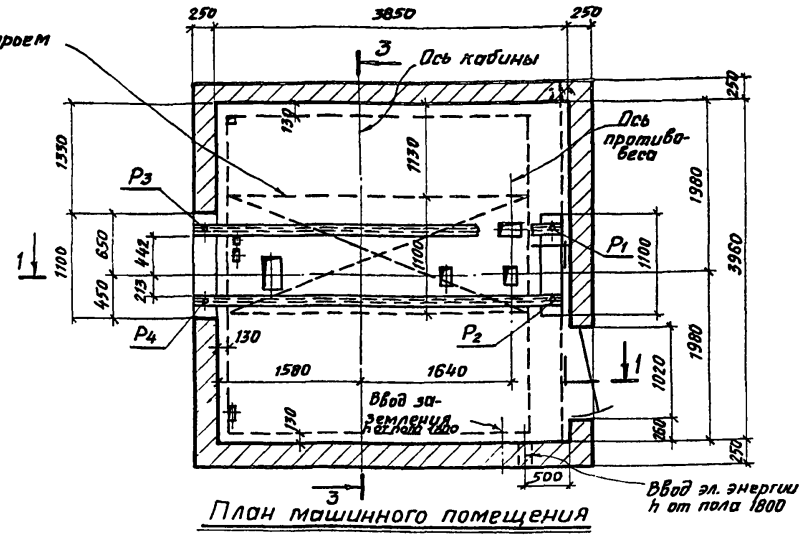
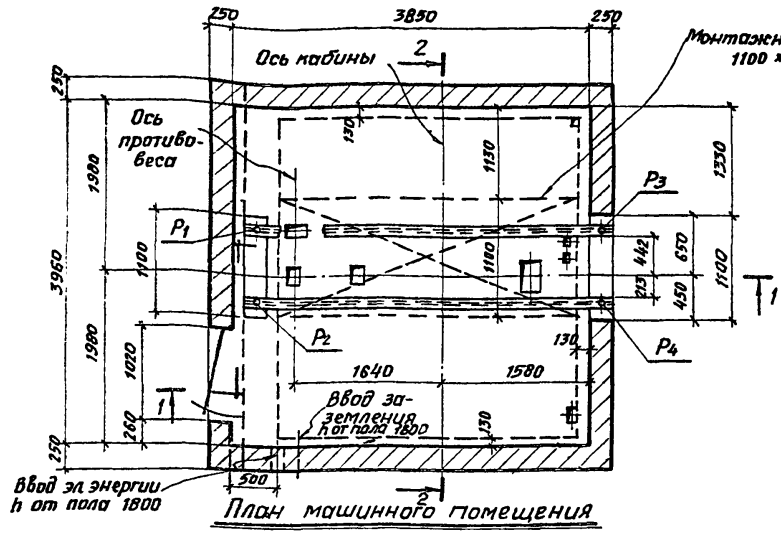
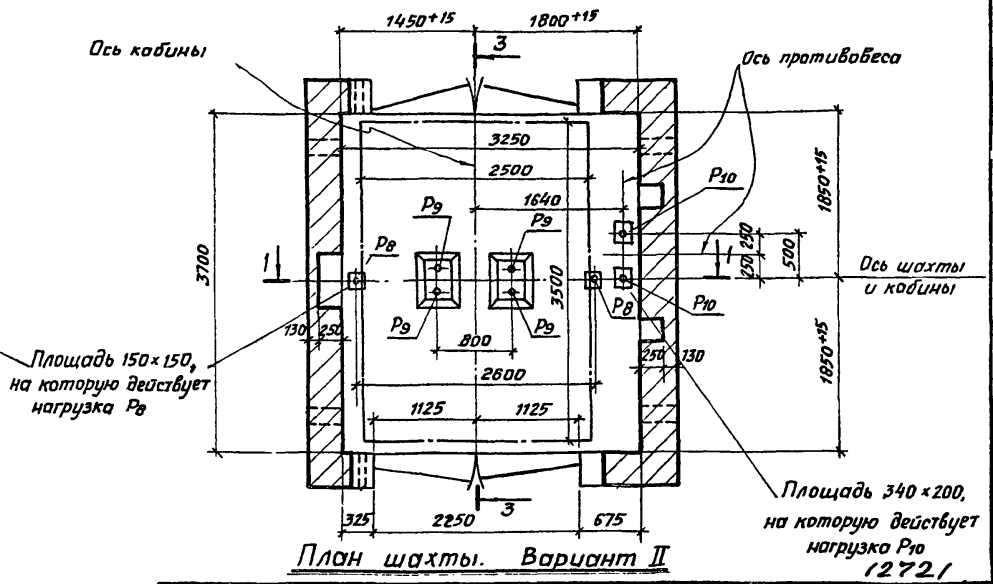
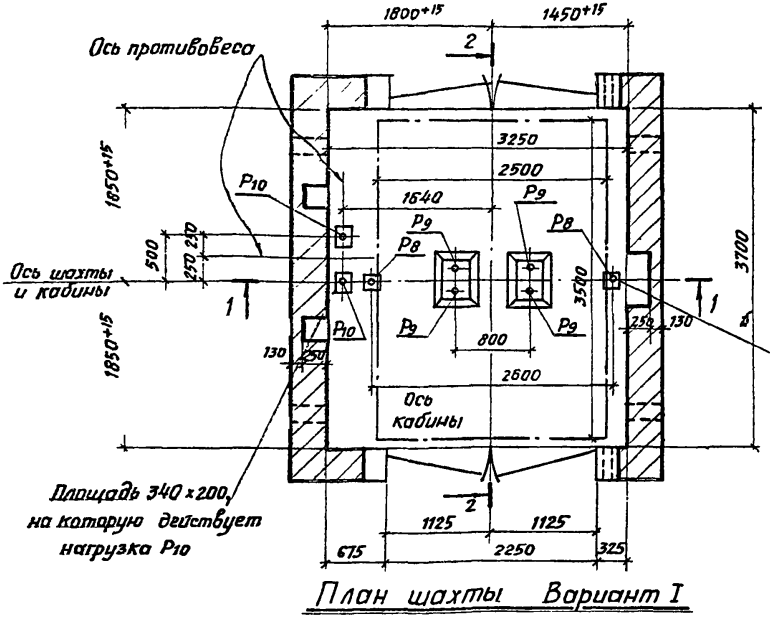
Шифр
1.489-1
выпуск 0
Лист-лист
53
Инв. №

Выжелеин
Спальская
Баранова
1973г

Гострой СССР
ЦНИИпроектирования
Москва

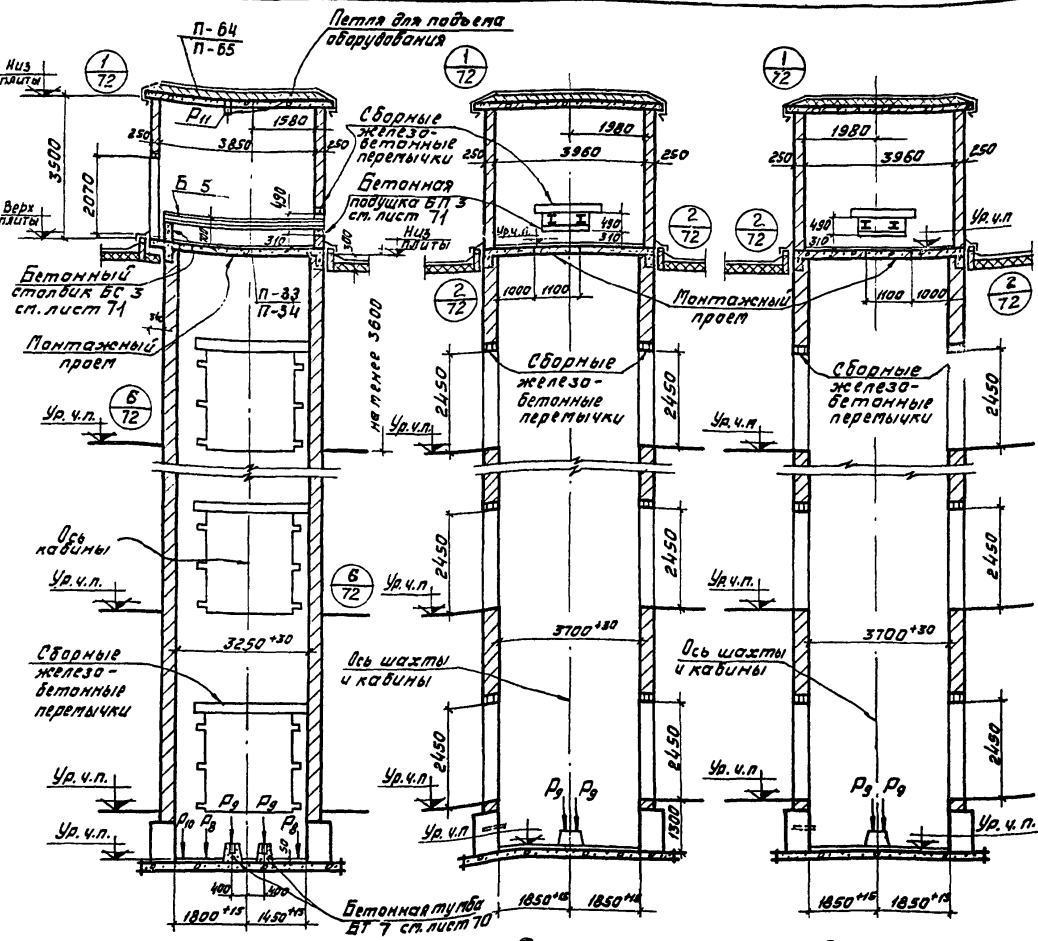

Разрез 1-1

Разрез 2-2

Разрез 3-3

Примечания:

1. Планы шахты и машинных помещений см. на листе 52.
2. Основные указания по возведению шахты и машинных помещений приведены в пояснительной записке.
3. Толщину кирпичных стен шахты см. таблицу на листах 61-63.
4. Расположение отверстий в шахте приведено на развертке стен шахты в соответствующим бысатами этажей см. листы 45-47.
5. Размеры и привязки отверстий в плите перекрытия см. альбом выпуск 1 листы 33,34.
6. Привязка и установка петли в плите покрытия ст. альбом выпуск 1 листы 64,65.
7. Стены машинного помещения, лежащие на консольной части плиты перекрытия, возводить после стен, являющихся продолжением шахты. Последние должны превышать кладку стен, лежащих на консольной части плиты, на высоту не менее 1,0 м.
8. Величины нагрузок $P_1, P_2, P_3, P_4, P_5, P_6, P_7, P_8, P_9, P_{10}$ см. таблицу на листе 80.
9. Фундаменты решаются в конкретных проектах в соответствии с примерами, приведенными на листах 65-69.
10. Подведённую балку в 5 см. альбом выпуск 1 лист 103.

ТД	Грузовой лифт $Q = 3200$ кгс	Серия 1.489-1
	Кабина $2500 \times 3500 \times 2200$	
1973	Разрезы	Лист 53

Шифр
1.489-1
Выпуск 0
Марка-Лист
54
Инв. №

Выжиги
Смиланский
Баранова
1973г.
Рук. ОК-1
Рук. группы
Архитектор
Бухгалтер
дата выдачи

Госстрой СССР
ЦНИИПромзданий
Москва

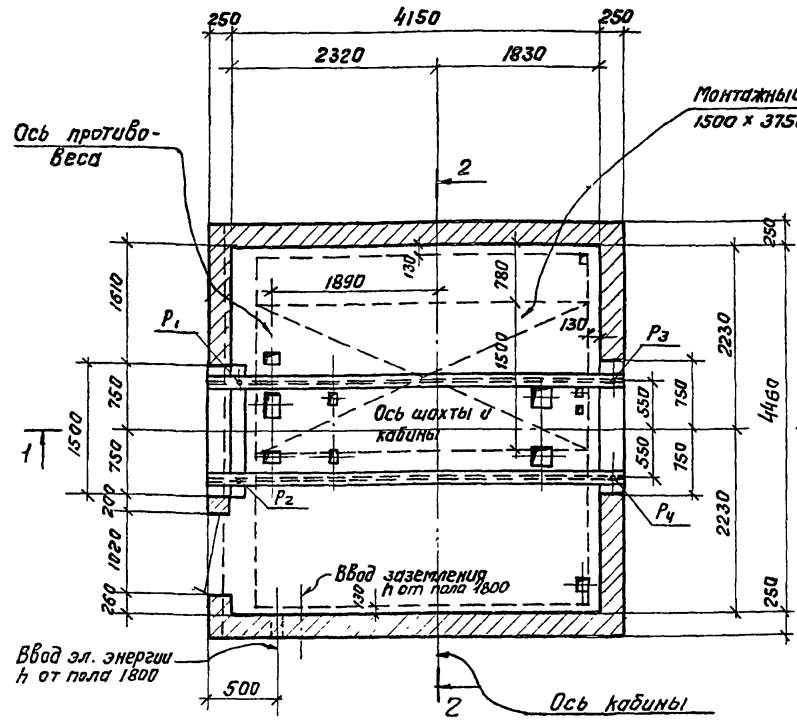

План машинного помещения

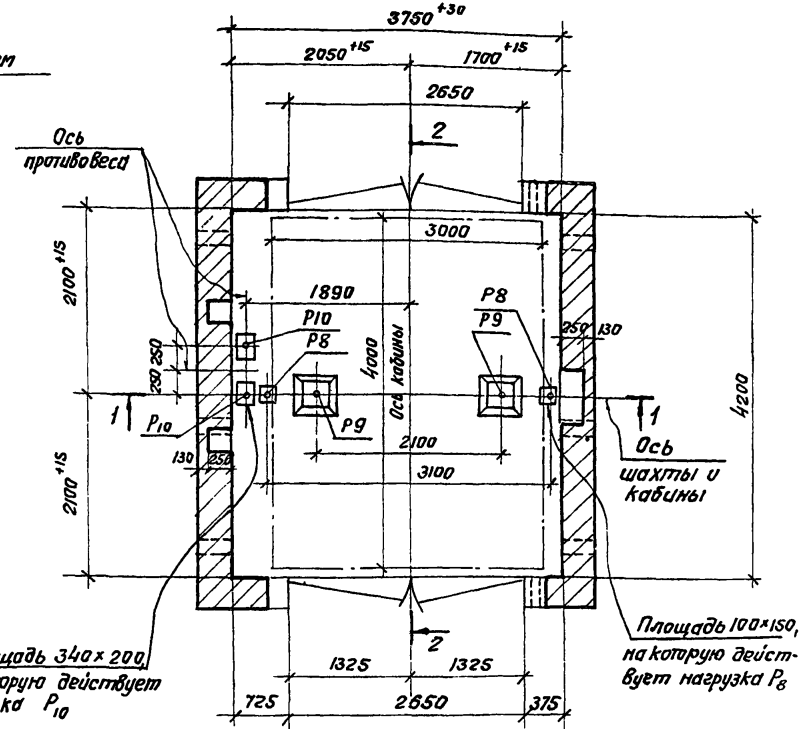

План шахты

Примечание
Примечания и разрезы см. на листе 55.

ТА	Лифт грузовой Q = 5000 кгс Кабина 3000 x 4000 x 2400	Серия 1.489-1
	1973- Планы шахты и машинного помещения	Выпуск 0 Лист 54

Шифр
1.489-1
Выпуск 0
Марка-лицт
55
ИНБ, №

Выпуск
Смиданский
Баранова
1973г

Госстрой СССР
ЦНИИПРОЕКТДИИ
Москва

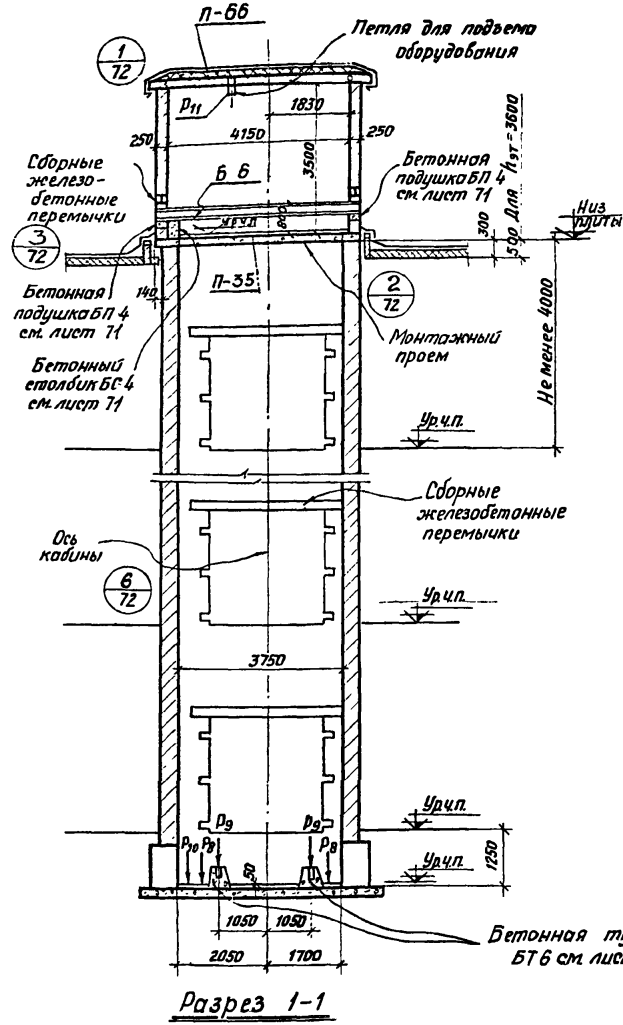

Разрез 1-1

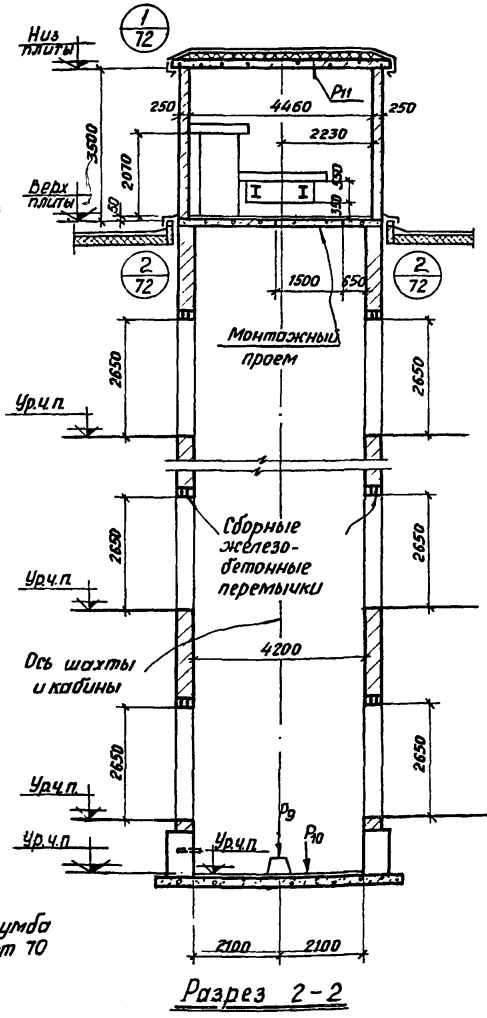

Разрез 2-2

Примечания:

1. Планы шахт и машинных помещений см. на листе 54.
2. Основные указания по возведению шахт и машинных помещений приведены в пояснительной записке.
3. Толщину кирпичных стен шахты см. таблицу на листе 61-63.
4. Расположение отверстий в шахте приведено на развертке стен шахты с соответствующими высотами этажей см. листы 56-58.
5. Размеры и привязки отверстий в плите перекрытия см. альбом выпуск 1 лист 35.
6. Привязка и установка петли в плите покрытия см. альбом выпуск 1 лист 66.
7. Величины нагрузок $P_1, P_2, P_3, P_4, P_5, P_6, P_7, P_8, P_9, P_{10}, P_{11}$ см. таблицу на листе 80.
8. Фундаменты решаются в конкретных проектах в соответствии с примерами, приведенными на листах 65-69.
9. Подлещадочную дальку БВ см. альбом выпуск 1 лист 105.

12721

ТД	Лифт грузовой Q = 5000 кгс	Серия
	Кабина 3000 x 4000 x 2400	1.489-1
1973г	Разрезы	Выпуск 0 Лист 55

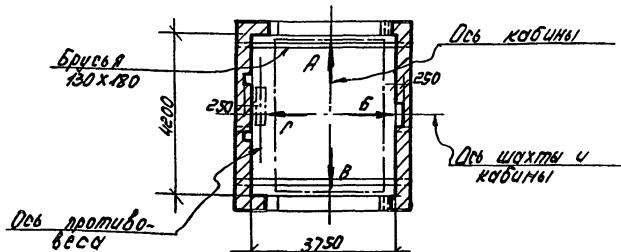
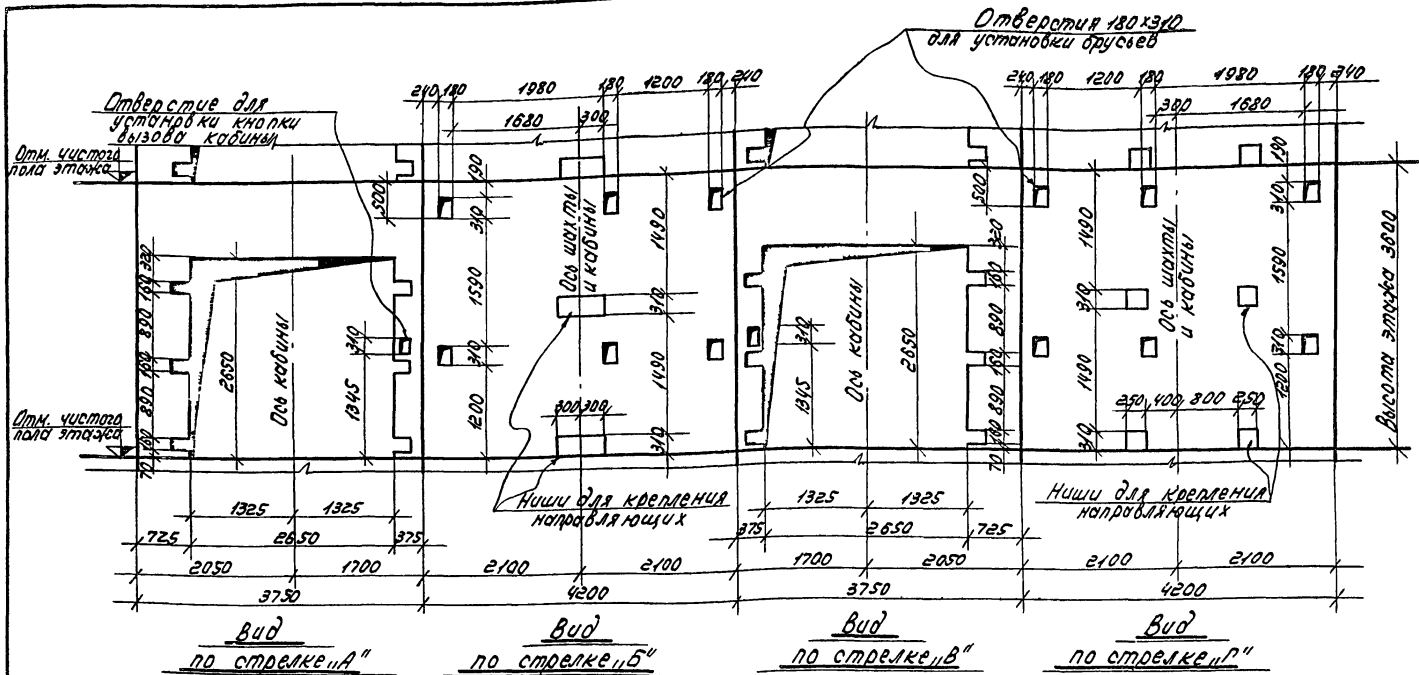

Схематический план шахты

Примечание

На верхнем этаже вышени верхних отверстий для установки брусев делать ниши для крепления направляющих с расстоянием 500 мм от низа перекрытия над шахтой до низа ниши.

ТЛ	Лифт грузовой Q=5000кг	Серия 1.489-1
	1973	Развертка стен шахты при высоте этажа 3800 мм

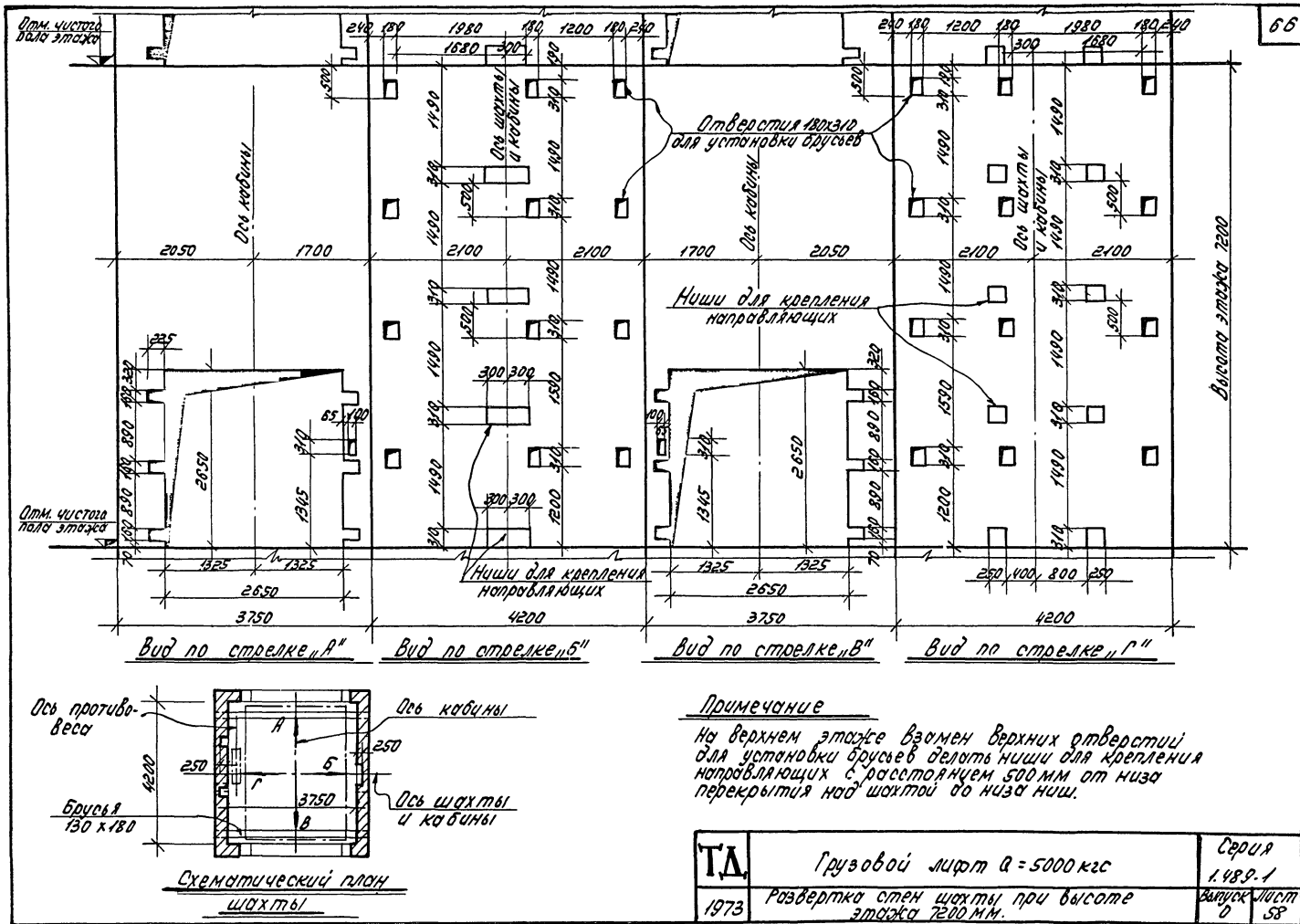

Шифр
1.489-1
Выпуск 0
Марка-лист
59
Циб. №

Выжигин
Смиланский
Баранова
1973г

Рук. ОТК-1
Рук. группы
Архитектор
Дата выпуска
Госстрой СССР
ЦНИПРОМЗДАНИЙ
Москва

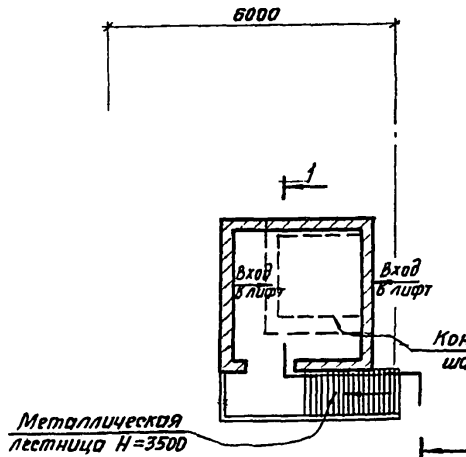

Лифт грузовой Q=500кгс
План машинного помещения

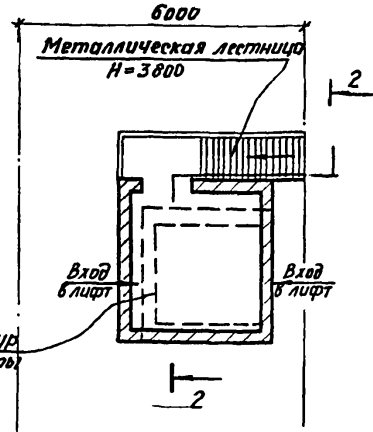

Лифт грузовой Q=1000кгс
План машинного помещения

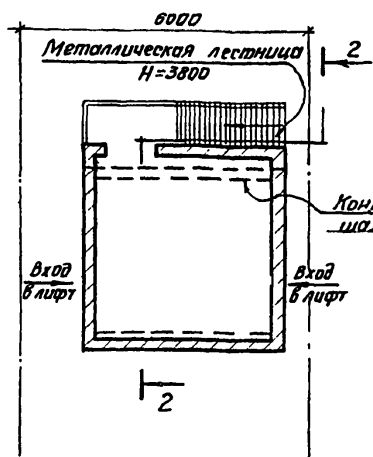

Лифт грузовой Q=2000кгс Q=3200кгс
План машинного помещения

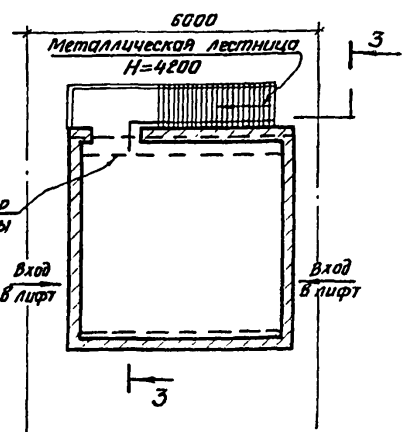

Лифт грузовой Q=500кгс
План машинного помещения

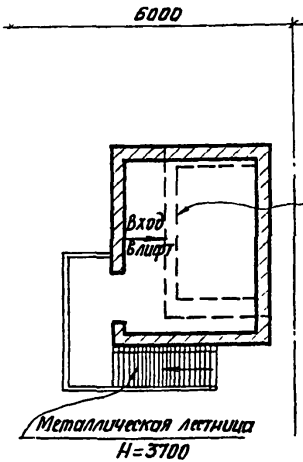

Лифт грузопассажирский
Q=500кгс
План машинного помещения

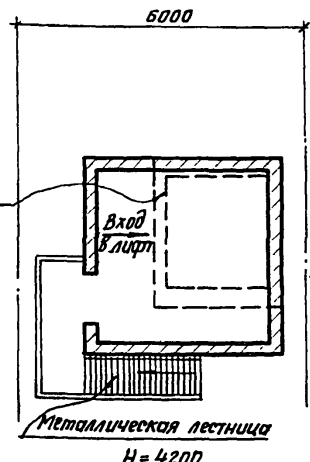

Лифт пассажирский
Q=1000кгс
План машинного помещения

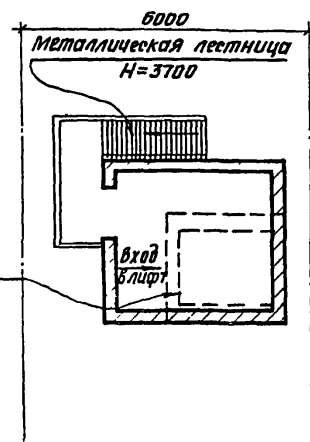

Лифты пассажирские
Q=500кг, Q=350кгс и 320кгс
План машинного помещения

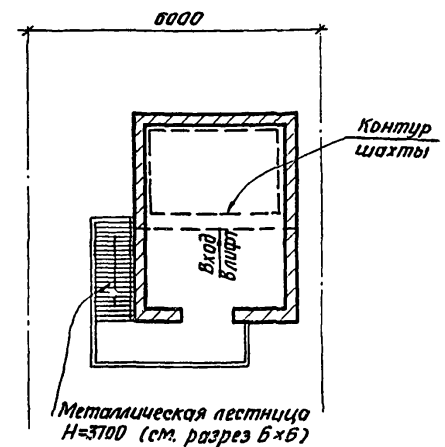

Лифт пассажирский
Q=500кгс Кабина 2,2x1,2x2,1
План машинного помещения

Примечания:

1. Разрезы 1-1, 2-2, 3-3 см. на листе 68.
2. Металлические лестницы разрабатываются в проекте конкретного здания.

ТА	Лифты грузовые и пассажирские	Серия	1.489-1
	1973	Примеры расположения машинных помещений лифтов в зданиях с укрупненной сеткой колонн верхнего этажа	Выпуск 0 Лист 59

Шифр
1.489-1
Выпуск 0
Марка-Лист
60
Инв. №

Выполнил
Смирнов
Баранова
1973г.
Рук. Отк-1
Рук. Электр
Архитектор
Дата выпуска

Госстрой СССР
ЦНИИПромзданий
Москва

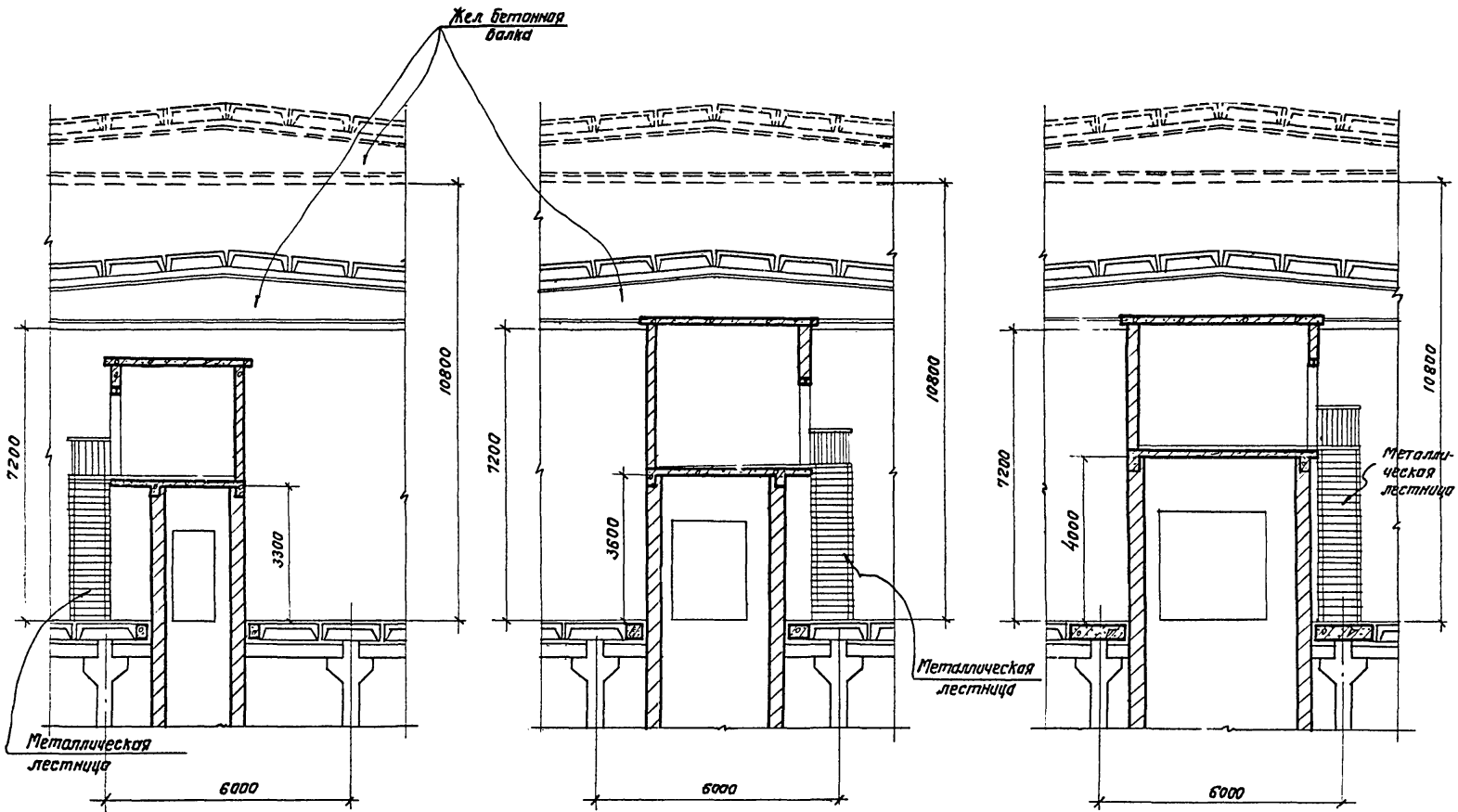

Разрез 1-1

Разрез 2-2

Разрез 3-3

Примечание
Планы машинных помещений см. на листе 59

ТД	Лифты грузовые	1272/1	
	Серия 1.489-1	Выпуск 0	Лист 60
1973	Разрезы 1-1, 2-2, 3-3		

Толщины стен шахт и марки материалов кладки

серия 1.489-1 выпуск 0 лист		Лифт пассажирский Q=320 кг (1000 x 1200 x 2100) Лифт пассажирский Q=350 кг (980 x 1120 x 2100) Парная установка Q=350 кг (980 x 1120 x 2100)					Лифт пассажирский Q=500 кг (1080 x 1420 x 2100) Лифт пассажирский Q=500 кг (1200 x 1400 x 2100) Лифт пассажирский Q=500 кг (2200 x 1200 x 2100) Парная установка Q=500 кг (1080 x 1420 x 2100)					Лифт пассажирский Q=1000 кг (1800 x 1500 x 2250) Лифт пассажирский Q=1000 кг (1800 x 1500 x 2250)																			
б/1 Ин. №	Ветро-бой район	Высота этажей здания	Номер этажа снизу вверх	Толщина стен шахты по этажам при числе этажей в здании:			Марка кирпича в стенах шахты при числе этажей в здании (при марке раствора-50)			Ветро-бой район	Высота этажей здания	Номер этажа снизу вверх	Толщина стен шахты по этажам при числе этажей в здании:			Марка кирпича в стенах шахты при числе этажей в здании (при марке раствора-50)			Ветро-бой район	Высота этажей здания	Номер этажа снизу вверх	Толщина стен шахты по этажам при числе этажей в здании:			Марка кирпича в стенах шахты при числе этажей в здании (при марке раствора-50)						
				3	4	5	3	4	5				3	4	5	3	4	5				3	4	5							
ЛЛПИ г. Ленинград	II	3,6	1	380	380	380	75	75	75	II	3,6	1	380	380	380	75	75	75	II	3,6	1	380	380	380	75	75	75				
			2	380	380	380						2	380	380	380						2	380	380	380							
			3	380	380	380						3	380	380	380						3	380	380	380				3	380	380	380
			4	—	380	380						4	—	380	380						4	—	380	380				4	—	380	380
			5	—	—	380						5	—	—	380						5	—	—	380				5	—	—	380
		4,2 4,8	1	380	380	510	75	75	100		II	4,2	1	380	380	380*	75	75		100	II	4,2	1	380	380	380	75	75	100		
		2	380	380	380	2						380	380	380	2	380						380	380								
		3	380	380	380	3						380	380	380	3	380						380	380								
		4	—	380	380	4						—	380	380	4	—						380	380								
		5	—	—	380	5						—	—	380	5	—						—	380								
	6,0 7,2 и 6,0	1	380	510	640	75	100	100	II	6,0		1	380	380*	510	75	100	100	II	6,0		1	380	380	640	75	100	100			
	2	380	380	510	2					380		380	510**	2	380					380		510									
	3	380	380	510	3					380		380	510	3	380					380		510									
	4	—	380	380	4					—		380	380	4	—					380		380									
	5	—	—	380	5					—		—	380	5	—					—		380									
	IV	3,6	1	380	380	380	75	75		75	IV	3,6	1	380	380	380	75	75		75	IV	3,6	1	380	380	380	75	75	75		
			2	380	380	380							2	380	380	380							2	380	380	380					
			3	380	380	380							3	380	380	380							3	380	380	380					
			4	—	380	380							4	—	380	380							4	—	380	380					
			5	—	—	380							5	—	—	380							5	—	—	380					
4,2 4,8		1	380	380	510	75	100	100	IV	4,2		1	380	380	380*	75	75	100	IV	4,2		1	380	380	380	75	75	100			
2		380	380	380	2					380		380	380	2	380					380		380									
3		380	380	380	3					380		380	380	3	380					380		380									
4		—	380	380	4					—		380	380	4	—					380		380									
5		—	—	380	5					—		—	380	5	—					—		380									
6,0 7,2 и 6,0	1	380	510	640	75	100	100	IV		6,0	1	380	380*	510	75	100	100	IV		6,0	1	380	380	510	75	100	100				
2	380	380	510	2						380	380	510**	2	380						380	510										
3	380	380	510	3						380	380	510	3	380						380	510										
4	—	380	380	4						—	380	380	4	—						380	380										
5	—	—	380	5						—	—	380	5	—						—	380										

Примечания:

* Толщина стены 380 мм дана для лифтов Q=500 кг/кабина 1080 x 1420 x 2100 и 1200 x 1400 x 2100,
а для лифта Q=500 кг/кабина 2200 x 1200 x 2100, толщина стены - 510 мм.
** Толщина стены 510 мм дана для лифтов Q=500 кг/кабина 1080 x 1420 x 2100 и 1200 x 1400 x 2100,
а для лифта Q=500 кг/кабина 1200 x 1400 x 2100 толщина стены - 380 мм.

ЛЛ	Лифты пассажирские		Серия 1.489-1	
	1973	Толщины стен шахт и марки материалов кладки		выпуск 0 лист 61

12721

Предельные высоты возведения шахт при действии ветровой нагрузки по всей высоте шахты

72

Серия 1.489-1 Выпуск 0 Лист 64 ИНВ. №	Назначение и характеристика лифта	Ветровой район												Назначение и характеристика лифта	Ветровой район																
		II						IV							II						IV										
		Марка кирпича													Марка кирпича																
		75				100				75					100				75				100								
Предельная высота возведения шахты в м при прочности раствора кладки в % от 28-дневной прочности при $t = +15^\circ$														Предельная высота возведения шахты в м при прочности раствора кладки в % от 28-дневной прочности при $t = +15^\circ$																	
		0	50	100	0	50	100	0	50	100	0	50	100	0	50	100	0	50	100	0	50	100	0	50	100	0	50	100	0	50	100
	Лифт пассажирский Q=320 кгс, $v=1^m/cек$, с противобесом сэади кабины. Кабина 1000x1200x2100	11,1	19,5	20,7	13,2	25,2	25,2	11,1	15,9	18,3	13,2	25,2	25,2	Лифт грузовой Q=500 кгс Кабина 1000x1500x2000	11,1	19,5	20,7	13,2	25,5	31,5	11,1	18,3	18,3	13,2	25,2	25,2					
	Лифт пассажирский Q=350 кгс, $v=1^m/cек$, с противобесом сэади кабины. Кабина 930x1120x2100	11,1	19,5	20,7	13,2	25,2	25,2	11,1	15,9	18,3	13,2	25,2	25,2	Лифт грузовой Q=500 кгс Кабина 1500x2000x2000	11,1	21,4	22,6	13,2	25,2	31,5	11,1	19,5	20,7	13,2	25,2	25,2					
	Лифт пассажирский Q=500 кгс, с противобесом сэади кабины. Кабина 1080x1420x2100	11,1	20,7	20,7	13,2	25,2	25,2	11,1	15,9	18,3	13,2	19,2	20,4	Лифт грузовой Q=1000 кгс Кабина 1500x2000x2200	11,1	20,7	22,6	13,2	25,2	31,5	11,1	19,5	20,7	13,2	25,2	25,2					
	Лифт пассажирский Q=500 кгс, $v=1^m/cек$, с противобесом сэади кабины. Кабина 1200x1400x2100	11,1	20,7	20,7	13,2	25,2	25,2	11,1	15,9	18,3	13,2	19,2	20,4	Лифт грузовой Q=1000 кгс Кабина 2000x2000x2200	11,1	20,7	22,6	13,2	25,2	31,5	11,1	19,5	20,7	13,2	25,2	25,2					
	Лифт пассажирский Q=500 кгс, $v=1^m/cек$, с противобесом сэади кабины. Кабина 2200x1200x2100	11,1	20,7	20,7	15,6	25,5	25,5	11,1	19,5	20,7	15,6	25,2	25,5	Лифт грузовой Q=1000 кгс Кабина 2000x2500x2200	11,1	20,7	22,6	13,2	25,2	31,5	11,1	19,5	20,7	13,2	25,2	25,2					
	Лифт пассажирский Q=1000 кгс, $v=1^m/cек$, с противобесом сэади кабины. Кабина 1800x1500x2100	13,2	20,7	21,7	13,2	31,5	31,5	11,4	20,7	20,7	13,2	25,2	25,2	Лифт грузовой Q=2000 кгс Кабина 2000x2500x2200	13,2	25,5	25,5	13,2	25,5	25,5	11,1	20,7	20,7	13,2	25,2	25,2					
	Лифт пассажирский Q=1000 кгс, $v=1^m/cек$, с противобесом сэади кабины. Кабина 1800x1500x2250	13,2	20,7	21,7	13,2	31,5	31,5	11,4	20,7	20,7	13,2	25,2	25,2	Лифт грузовой Q=2000 кгс Кабина 2000x3000x2200	14,7	25,5	25,5	13,2	25,5	25,5	13,2	20,7	20,7	13,2	25,2	25,2					
	Парная установка лифтов пассажирских Q=350 кгс, $v=1^m/cек$, с противобесом сэади кабины. Кабина 980x1120x2100	11,1	19,5	20,7	13,2	25,2	25,2	11,1	15,9	18,3	13,2	25,2	25,2	Лифт грузовой Q=3200 кгс Кабина 2000x3000x2200	14,7	25,5	25,5	13,2	31,5	31,5	14,7	20,7	20,7	13,2	25,2	25,2					
	Парная установка лифтов пассажирских Q=500 кгс, с противобесом сэади кабины. Кабина 1080x1420x2100	11,1	20,7	20,7	13,2	25,2	25,2	11,1	15,9	18,3	13,2	19,2	20,4	Лифт грузовой Q=3200 кгс Кабина 2500x3500x2200	14,7	25,5	25,5	13,2	31,5	31,5	14,7	20,7	20,7	13,2	25,2	25,2					
	Лифт грузопассажирский Q=500 кгс, $v=1^m/cек$, с противобесом сэади кабины. Кабина 2200x1130x2100	11,1	20,7	21,0	13,2	25,2	25,2	11,1	18,3	18,3	13,2	25,2	25,2	Лифт грузовой Q=5000 кгс Кабина 3000x4000x2400	14,7	25,5	29,7	13,2	31,5	31,5	14,7	25,5	25,5	13,2	25,2	25,2					

Примечания:

- Для шахт, возводимых в зимнее время способом замораживания, значения предельной высоты принимать по графе с нулевой прочностью раствора настоящей таблицы.
- Снижение прочности раствора, вызываемое его ранним замораживанием, должно компенсироваться повышением его марки согласно указанным главы СНиП II-В.2-62.
- Под перемычками в зимней кладке необходимо устанавливать временные стойки из клиньев из условия максимально допустимого пролета перемычки 1,2 м в стенах

толщиной 380 мм и 2,0 м в стенах большей толщины.
4. Устройство машинного помещения над шахтой, возводимой способом замораживания допускается только после оттаивания кладки и приобретения раствором проектной прочности.

12721

ТД	Лифты пассажирские, грузопассажирские и грузовые	Серия 1.489-1
	197г	Предельные высоты возведения шахт при действии ветровой нагрузки по всей высоте шахт

Шифр 1.489-1 Выпуск 0	Выполнил Смирновский Дейдов	Проверил Маслова	1973г
Лист-лист 66	Инв. №		
Рек. ОТК-1	Рук. группы Ст. инженер От. техник	Дата выпуска: 1973г	
Построй СССР ЦНИИПРОМЗДАНИИ Москва			

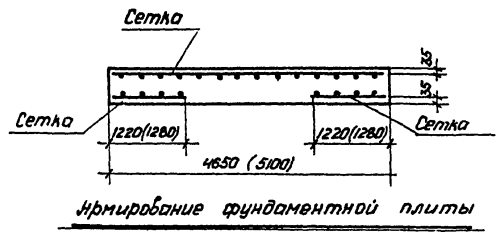
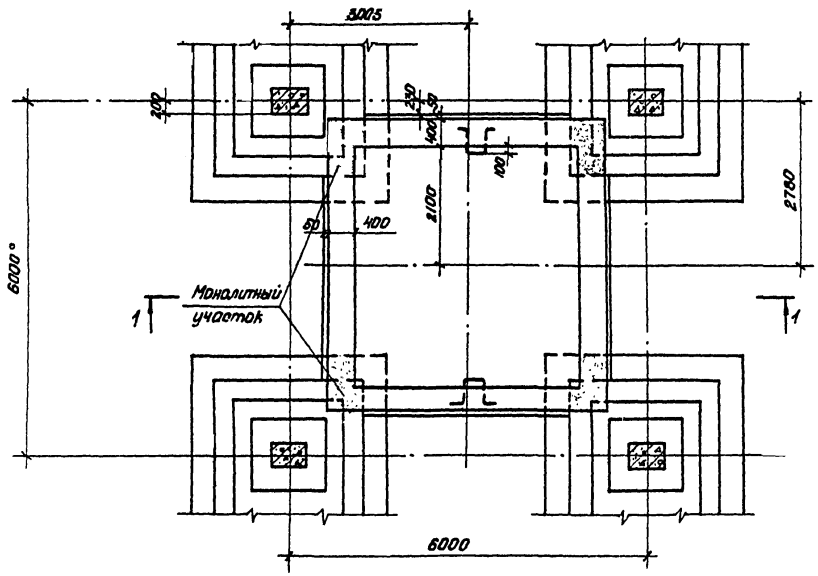
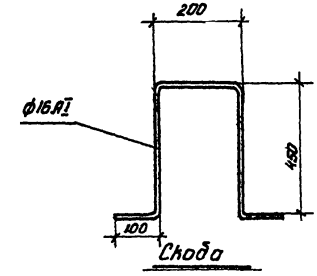
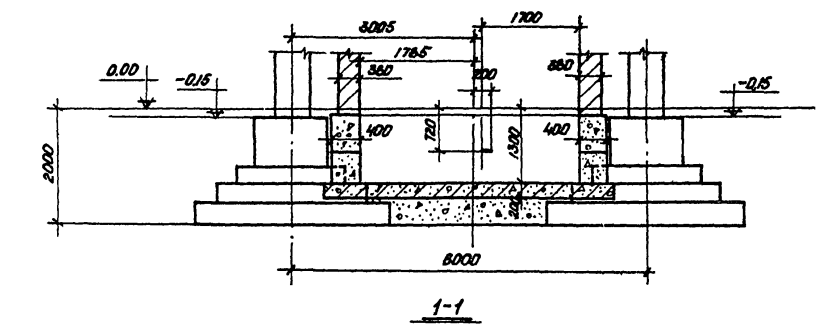

- Примечания:
1. Стены приямка выполнять из фундаментных блоков по серии 1.115-1 выпуск 1.
 2. Под фундаментной плитой сделать подготовку из щебня дотона М-50 до отметки подошвы фундаментов.
 3. Фундаментную плиту выполнять из дотона М-150
 4. Рабочая арматура сеток принимается по расчету.
 5. Технология изготовления сетки предусматривается в конкретном проекте.
 6. В конкретных проектах предусмотреть выпуски из фундаментной плиты под дотонные тунды (см листы 10, 11).
 7. Размеры фундаментов под колонны в конкретных проектах принимаются по расчету.

ТК 1973г	Пример устройства фундаментов и приямка для шахты лифта	1272/1 Серия 1.489-1
	Фундаменты и приямки шахты грузовой лифта φ=3200 мм с размерами клетки 3000x4000x2400 в 3-этажном здании с сеткой колонн 6x6м	Выпуск 0 Лист 86

Шифр
1.489-1
Выпуск 0
Норка-лист
67
Ш.В. №

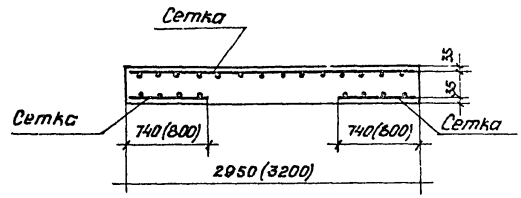
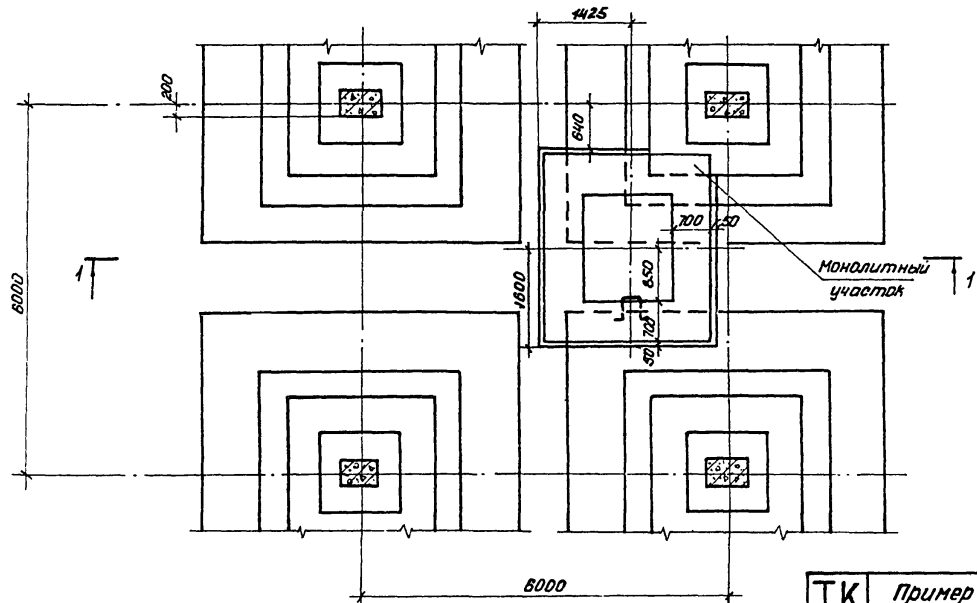
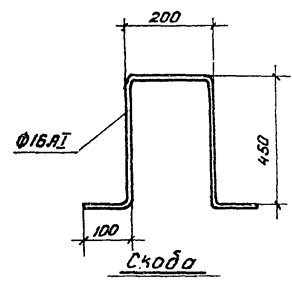
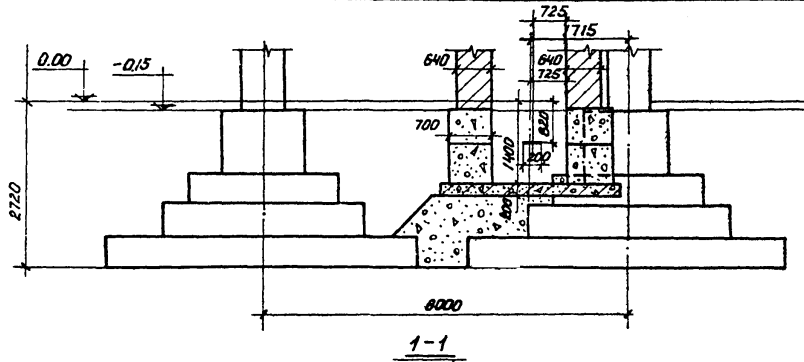

Армирование фундаментной плиты

Примечания:

1. Стены прямых выполнит из фундаментных блоков по серии 1.116-1 выпуск 1.
2. Под фундаментной плитой сделать подготовку из щебня бетона М-50 до отметки подошвы фундаментов.
3. Фундаментную плиту выполнить из бетона М-150
4. Рабочая арматура сеток принимается по расчету.
5. Технология изготовления сетки предусматривается в конкретном проекте.
6. В конкретных проектах предусмотреть выпуски из фундаментной плиты под детонные туннели (см. листы 70, 71).
7. Размеры фундаментов под колонны в конкретных проектах принимаются по расчету.

Выполнил
С.М.В.А.И.И.
Проверил
Я.З.У.О.В.В.
Нормы
И.О.С.В.В.
Дата выпуска:

Руч. 011-1
Руч. 011-1
Ст. инженер
Ст. техник
Дата выпуска:

Госстрой СССР
ЦНИИПРОЕКТИРОВАНИИ
Москва

ТК	Пример устройства фундаментов и прямых для шахты лифта.		12721
			Серия 1.489-1
1973	Фундаменты и прямые шахты пассажирского лифта Q=350 с размерами кабины 380x120x200 в 3-этажном здании с сеткой колонн 6x6 м	Выпуск 0	Лист 67

Шифр 1.489-1 Выпуск 0 Масштаб лист	68 Лист №	ВЫПУСК 1.489-1 Смирновский Феурбаба Мозылева 1973г.	ЦНИПРОМЕДНИИ Москва
---	--------------	--	------------------------

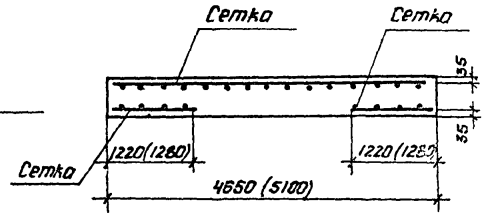
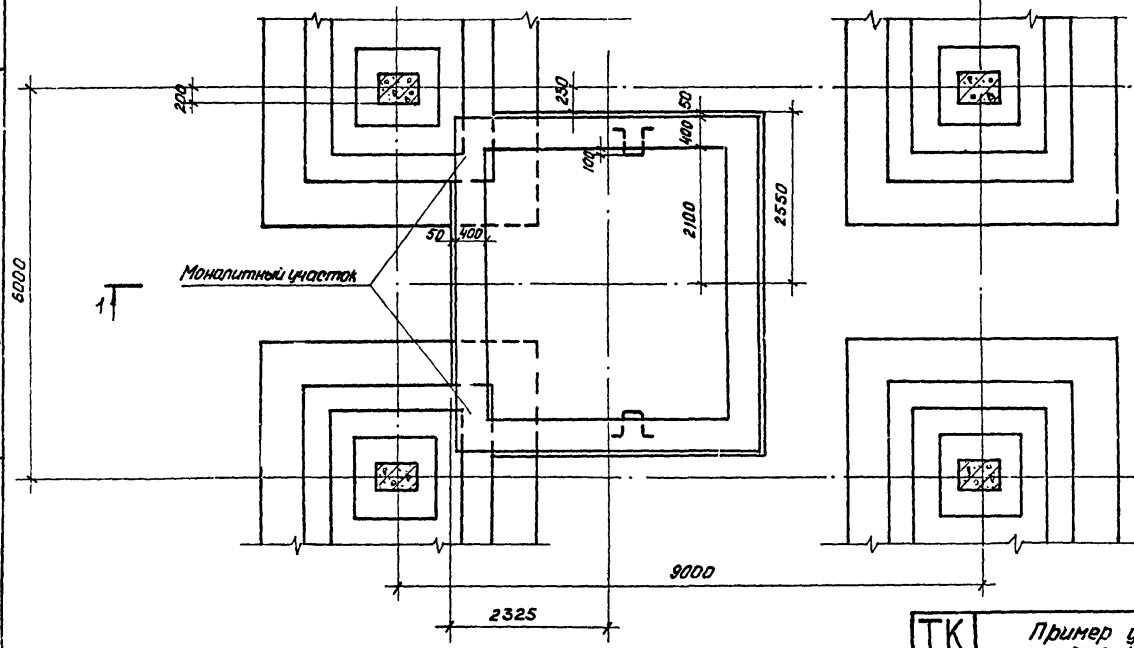
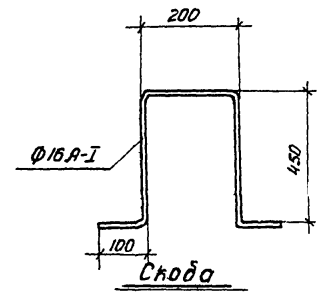
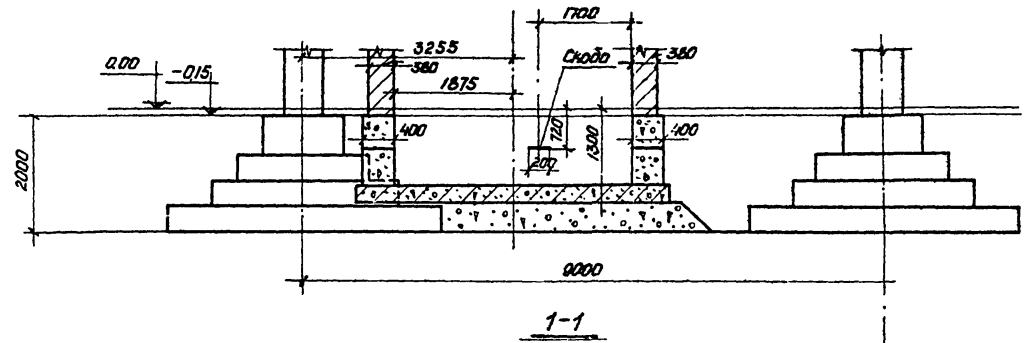

Армирование фундаментной плиты

Примечания:

1. Стены приямок выполняются из фундаментных блоков по серии 1.116-1 выпуск 1
2. Под фундаментной плитой сделать подсыпку из щебня д. 50 до отметки подошвы фундаментов.
3. Фундаментную плиту выполнить из бетона М-150
4. Рабочая арматура сеток принимается по расчету.
5. Технология изготовления сетки предусматривается в конкретном проекте.
6. В конкретном проекте предусмотреть выпуски из фундаментной плиты под детальные тумбы (см. листы 70, 71)
7. Размеры фундаментов под колонны в конкретных проектах принимаются по расчету.

12721

ТК	Пример устройства фундаментов и приямок для шахты лифта	Серия 1.489-1
1973	Фундаменты и приямок шахты грузозахватного лифта (G=5000 кгс) с размерами колонны 3000x4000x2400 в 4-этажном здании с сеткой колонн 9x6м	Выпуск 0 Лист 63

Шифр
1.489-1
Выпуск 0
УГОЛКО-ШЕЛ
69
ЦНБ. №

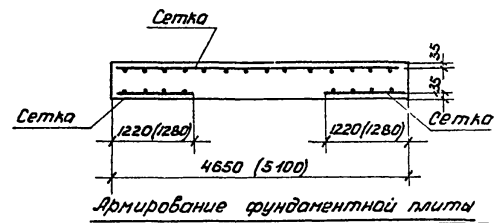
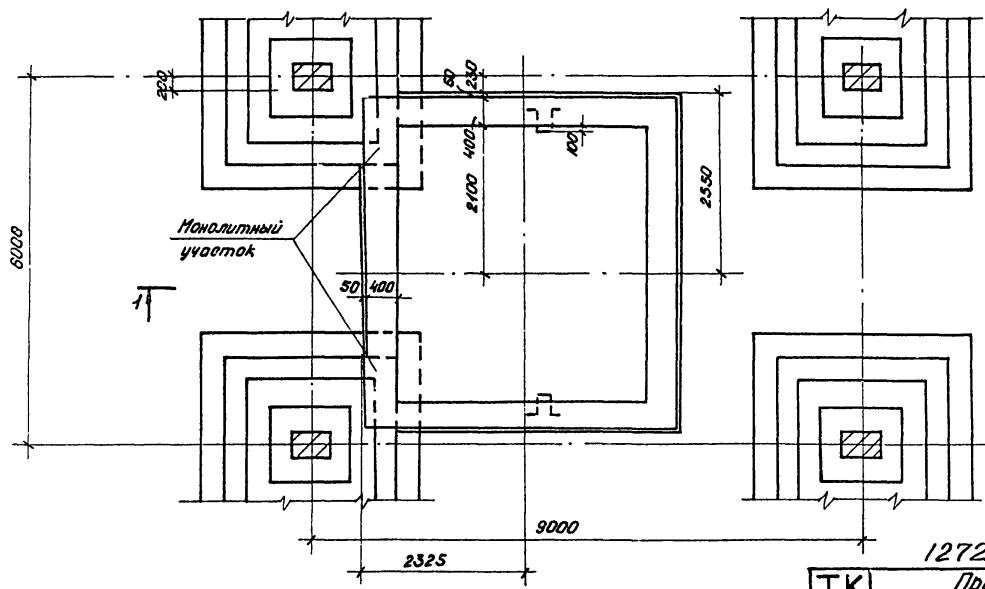
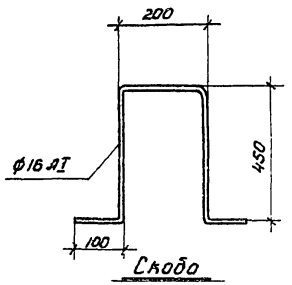
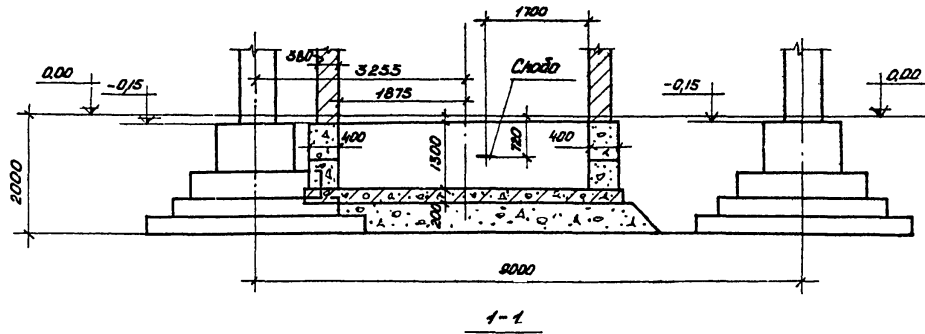

Примечания:

1. Стены приямка выполнить из фундаментных блоков по серии 1.116-1 Выпуск 1.
2. Под фундаментной плитой сделать подготовку из щебня дробленого М-30 до отметки подошвы фундаментов.
3. Фундаментную плиту выполнить из бетона М-150.
4. Рабочая арматура сеток принимается по расчету.
5. Технология изготовления сетки предусматривается в конкретном проекте.
6. В конкретных проектах предусмотреть выпуски из фундаментной плиты под бетонные тундры (см. листы 70, 71).
7. Размеры фундаментов под колонны в конкретных проектах принимаются по расчету.

ТК 1973г	Пример устройства фундаментов и приямка для шахты лифта	Серия 1.489-1
	Фундаменты и приямки шахты лифтового лизфта, 0-5000 кгс с размерами колонн 400х400 мм в 3-этажной здании с сеткой колонн 9х6 м	Выпуск 0

Госстрой СССР
ЦНИИПРОЕКТИРОВАНИИ
Москва

Рук. ДИП-1
Рук. группы
Ст. инженер
Ст. техник
Дата выпуска:

Выполнил
Проверил
А. С. Яковлев
Л. С. Яковлев
1973 г.

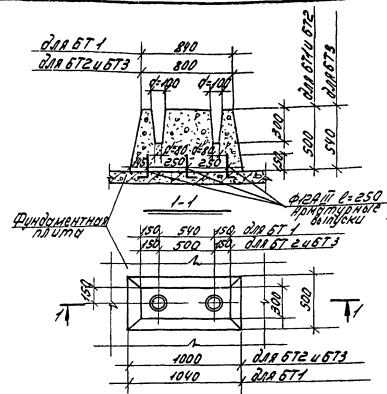

Бетонные тумбы
БТ1, БТ2 и БТ3

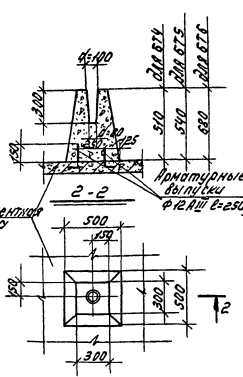

Бетонные тумбы
БТ4, БТ5, БТ6

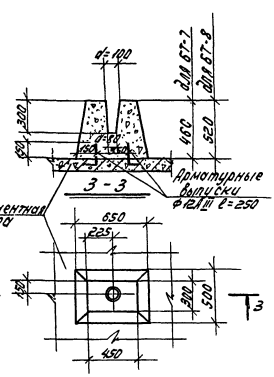

Бетонные тумбы
БТ7, БТ8

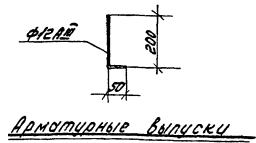

ТК	Пассажирские и грузовые лифты	Серия 1.489-1
1972	Бетонные тумбы БТ1-БТ8	Формы лист 70

Шифр 1.489-1 Выпуск-0	Выпуск 1973г.	Важлигин Смирновский Баранова	1973г.
Марка-лист 73	Инв №	Рук. ДТК-1 Рук. группы Инженер	Дата выпуска: 1973г.
Госстрво СССР ЦНИИПромзданий Москва		1973г.	

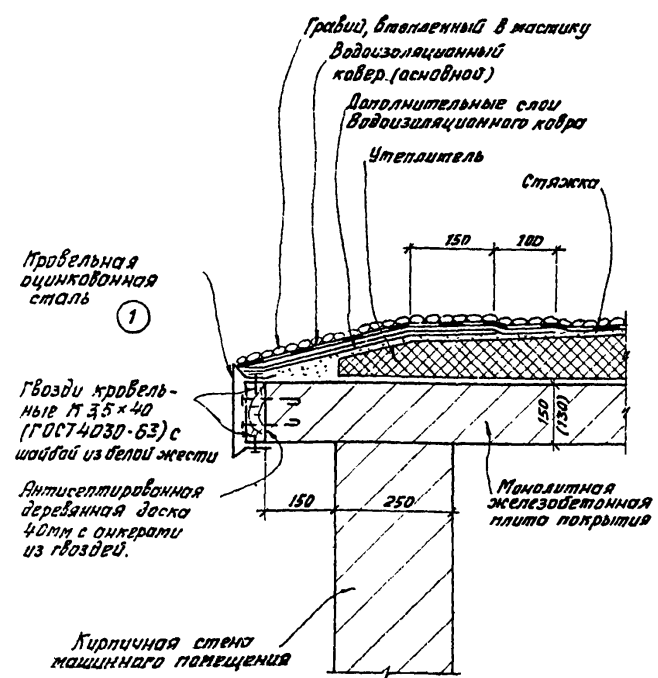

Узел А

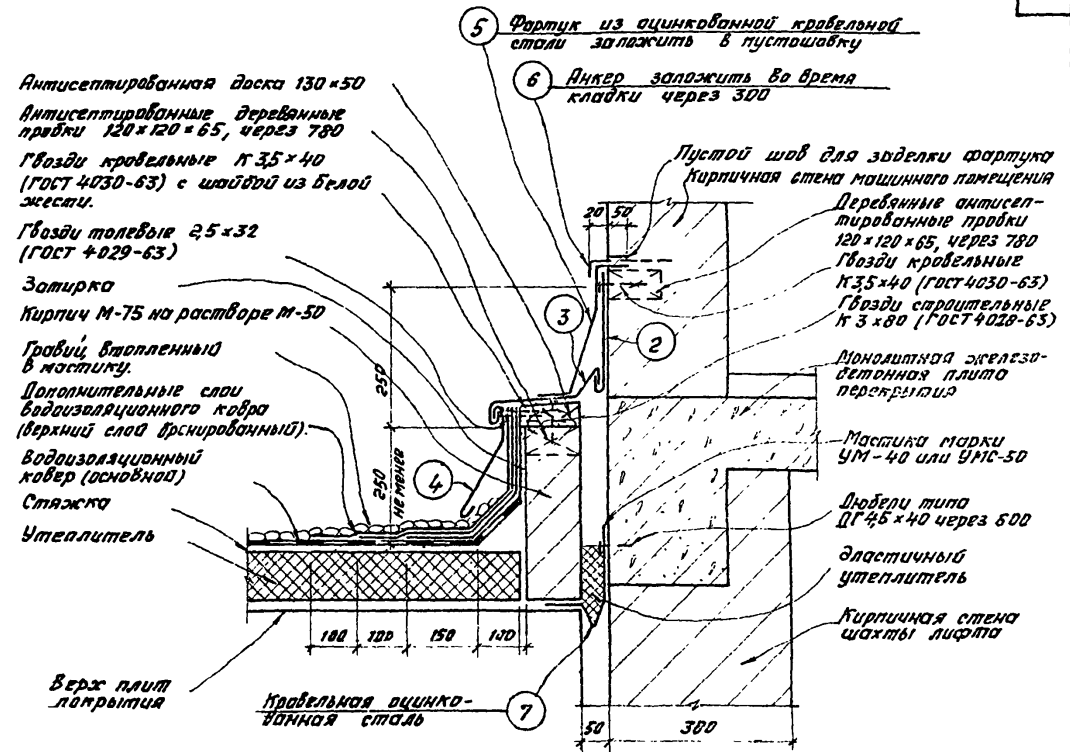
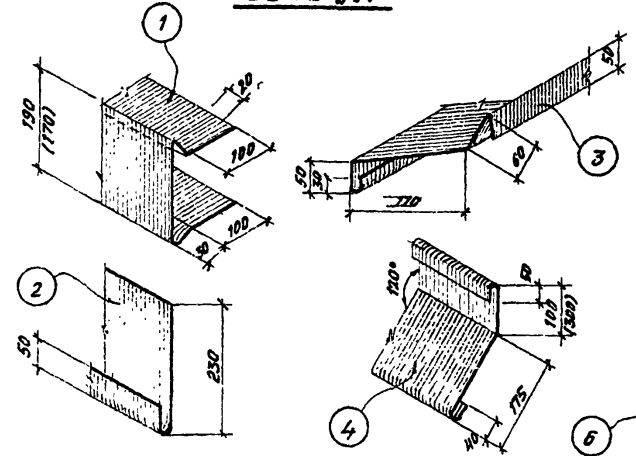

Узел Б

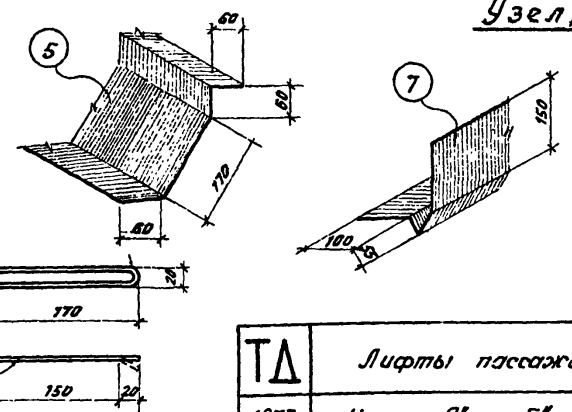

ТД	Лифты пассажирские и грузовые.	12721
	Серия 1.489-1	
1973	Узлы А и Б и фасонные элементы.	Выпуск 0 Лист 73

Шифр
1489-1
ЭЛПМСК-О
Марка-лист
74
Инд. №

Верхняя часть
обрамления и све-
товое табло

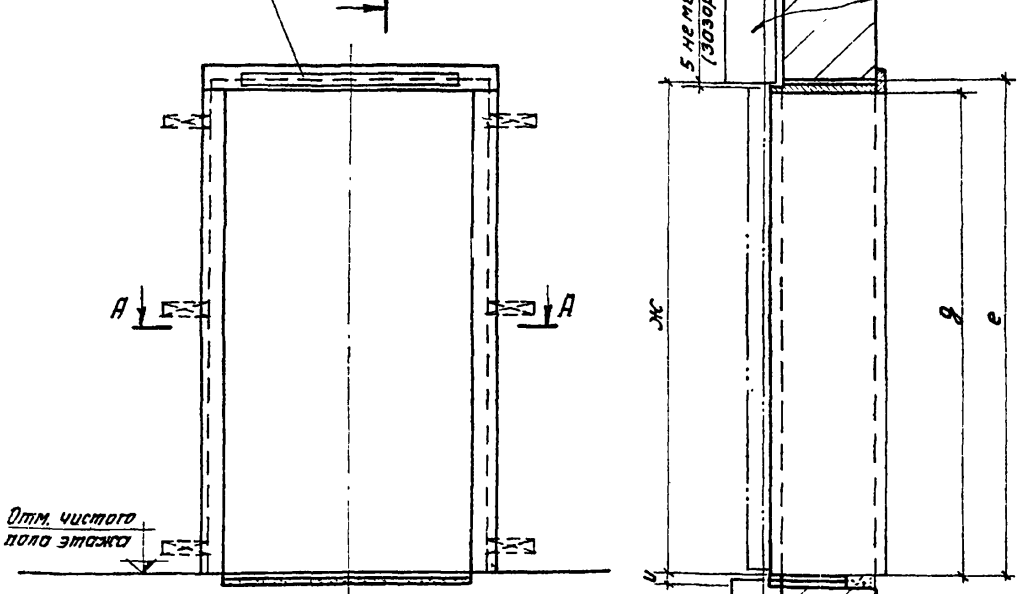

Отм. чистого
пола этажа

Неподвижная часть
двери шахты (порог)

По Б-Б

Створки дверей
шахты

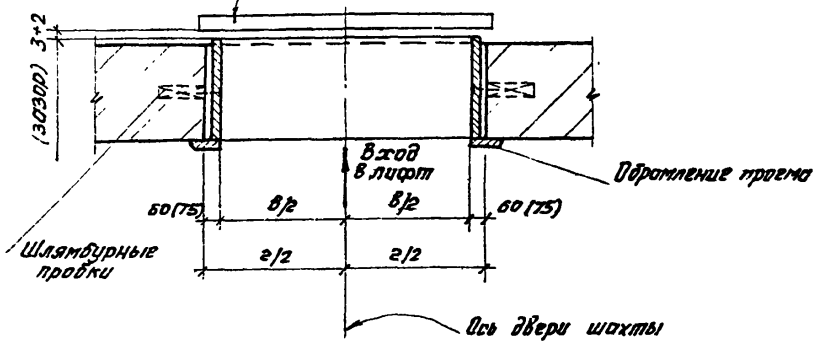

По А-А

Таблица размеров

Наименование	ГОСТ 5746-58			ГОСТ 5746-67			Примечание
	Лифт Q=350кг	Лифт Q=500кг	Лифт Q=1000кг	Лифт Q=320кг	Лифт Q=500кг	Лифт Q=1000кг	
	980х х1120х х2100	1080х х1420х х2100	1800х х1500х х2100	1000х х1200х х2100	1200х х1400х х2100	1800х х1500х х2250	
а	От 0 до 20	От 0 до 20	От 0 до 20	От 0 до 20	От 20 до 40	От 20 до 40	Величина зазора определяется от- клонением стенок шахты от вертикали
б	27	27	27	28,5	28,5	25	
в	650	700	1000	700	800	1000	
г	770	820	1120	850	950	1150	
д	1980	1980	2000	2000	2000	2000	
е	2050	2050	2100	2050	2070	2070	
ж	2010	2010	2010	2035	2035	2035	
и	30	30	30	30	30	30	

Примечание:
В комплект поставки пассажирских лифтов
входит верхняя часть оформления дверного
проема со световым табло только для
нижней остановки лифтов, остальная часть
разрабатывается в проектах конкретного здания.

ВЫЖИЛИ
СМИЛЕНСКИЙ
Барму, Баранова
РИС. ГРИГОН
Архитектор

Госстрой СССР
ЦНИПРОЗДАНИИ
Москва

ТД	Лифты пассажирские.	Серия 1489-1	
	1873	Обрамление дверного проема.	Лист 0 74

Шифр
1.489-1
выпуск 0
Марка-Лист
75
ЧНВ. №

Высший
СМИЛАНСКИЙ
Баранов

Рук. ДТК-1
Рук. группы
Архитектор

Латва Велюска 1973г

Госстрой СССР
ЦЕНТРОПРОЕКТИРОВАНИЙ
Москва

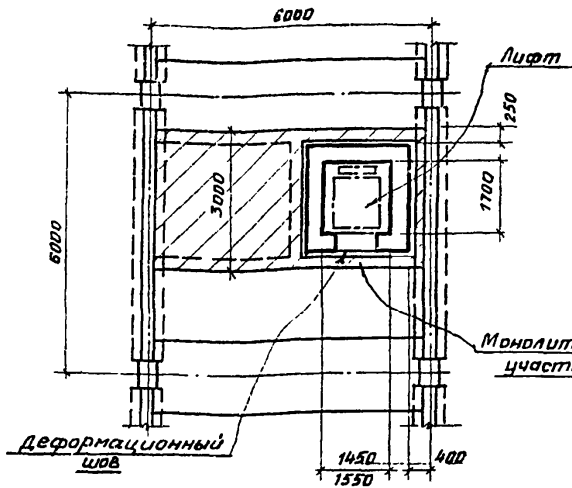

Лифт пассажирский Q = 350 кг и 320 кг
Кабина 980 × 1120 × 2100 и 1000 × 1200 × 2100

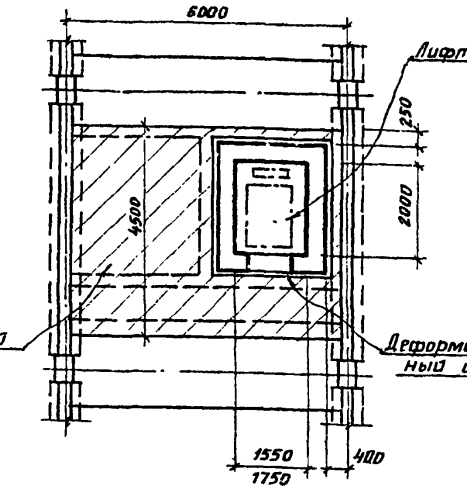

Лифт пассажирский Q = 500 кг
Кабина 1080 × 1420 × 2100 и 1200 × 1400 × 2100

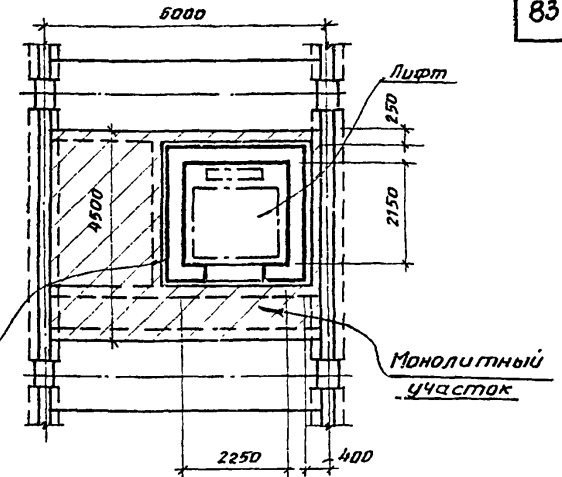

Лифт пассажирский Q = 1000 кг
Кабина 1800 × 1500 × 2100

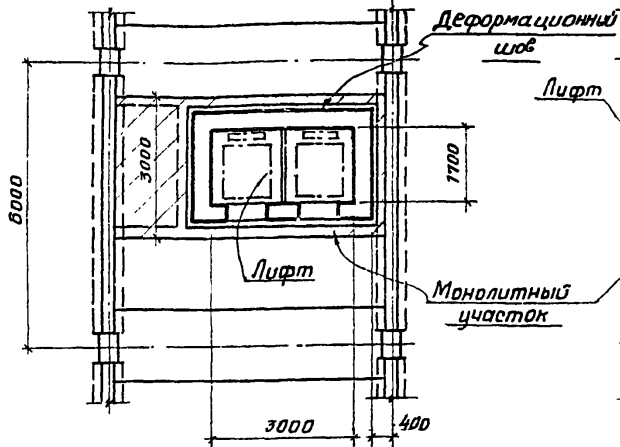

Парная установка
пассажирских лифтов Q = 350 кг
Кабина 980 × 1120 × 2100

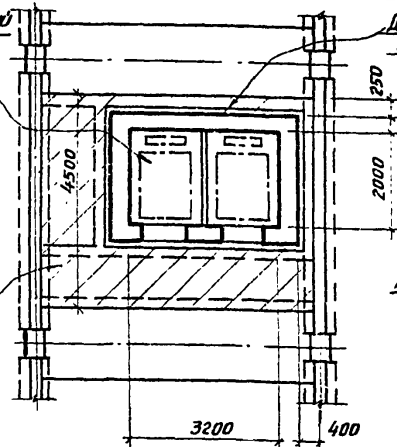

Парная установка
пассажирских лифтов Q = 500 кг
Кабина 1080 × 1420 × 2100

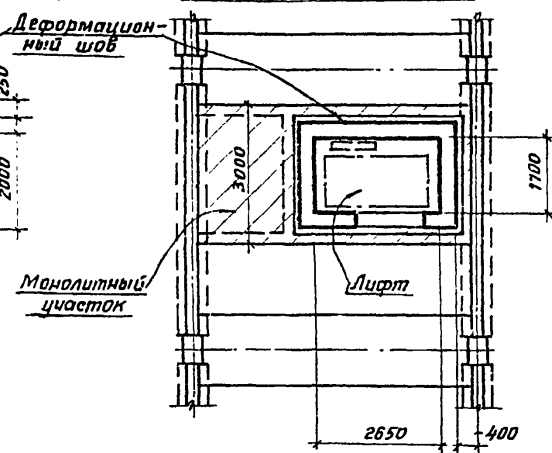

Лифт грузопассажирский
Q = 300 кг
Кабина 2200 × 1130 × 2100 и 2200 × 1200 × 2100

Примечание
Армирование монолитных участков разрабаты-
вается в проекте конкретного здания

ТА	Лифты пассажирские	Серия 1.489-1	
	1973г	Примеры размещения отдельно стоящих шахт лифтов в средних пролетах здания	выпуск № 75

12721

Шифр
1.489-1
Выпуск-0
Марка-лист
76
УИБ. №

Выполнил
Смольский
Баранова
1973г

Рук. ОТК-1
Рук. групп
Архитектор
Дата выпуска

Гострой СССР
ЦНИИПРОМЗДАНИИ
Москва

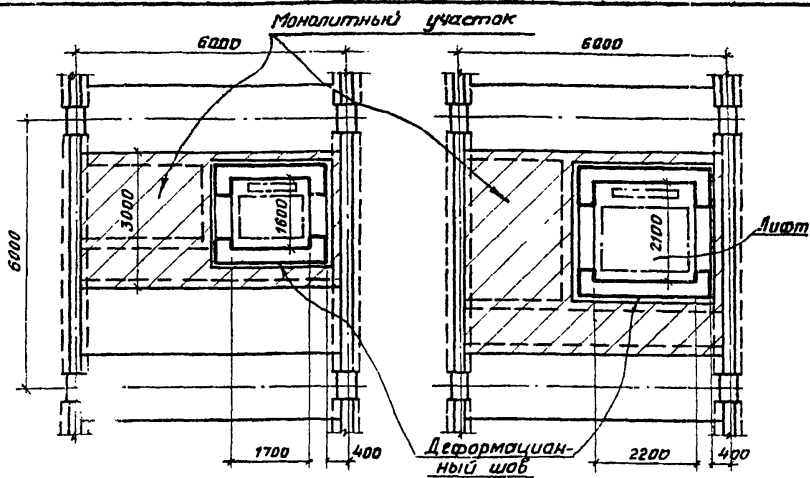

Грузовой лифт Q=500кгс
Кабина 1000 x 1500 x 2000

Грузовой лифт Q=500кгс Q=1000кгс
Кабина 1500x2000x2000 и 1500x2000x2200

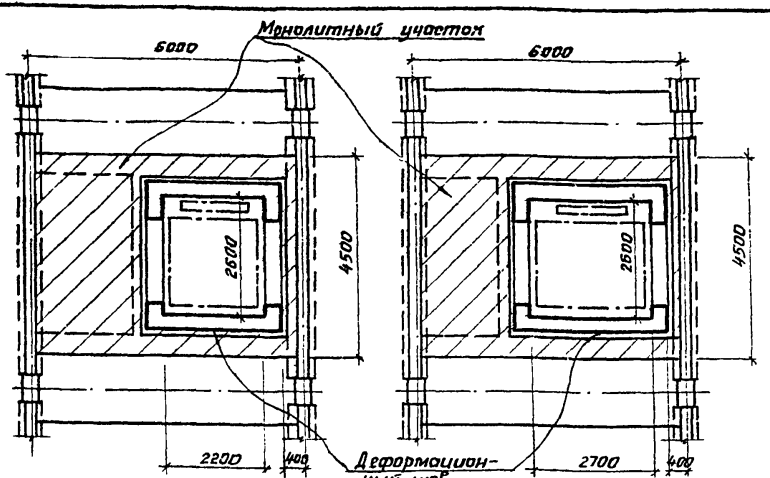

Грузовой лифт Q=1000кгс
Кабина 2000 x 2000 x 2200

Грузовой лифт Q=1000кгс
Кабина 2000 x 2500 x 2200

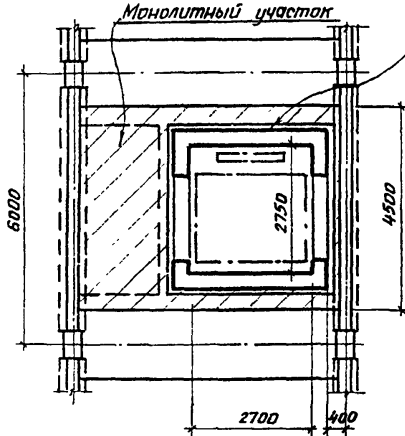

Грузовой лифт Q=2000кгс
Кабина 2000 x 2500 x 2200

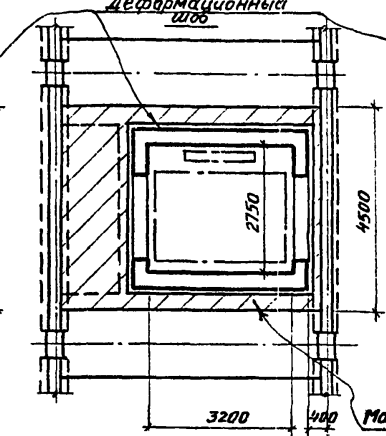

Грузовой лифт Q=2000кгс Q=3200кгс
Кабина 2000 x 3000 x 2200

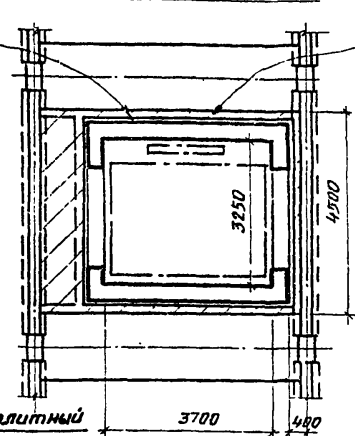

Грузовой лифт Q=3200кгс
Кабина 2500 x 3600 x 2200

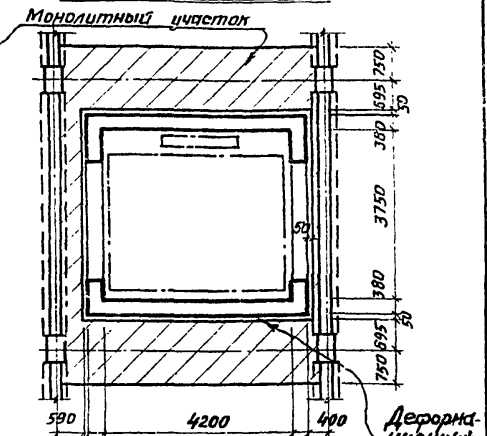

Грузовой лифт Q=5000кгс
Кабина 3000 x 4000 x 2400

Примечание.
Армирование монолитных участков разрабатывается в проекте конкретного здания.

12721

ТА	Лифты грузовые	Серия 1489-1
	Примеры размещения отдельно стоящих шахт лифтов в средних пролетах здания	Выпуск 0 Лист 76

Шифр
1.489-1
Выпуск 0
МАРКА-ЛИСТ
77
ИМВ. №

Выполнил
Инж. В. В. Лямкина
Проверил
Инж. В. В. Лямкина
Дата выпуска: 1973г.

Госстрой СССР
ЦЕНТРОПРОЕКТИНИИ
Москва

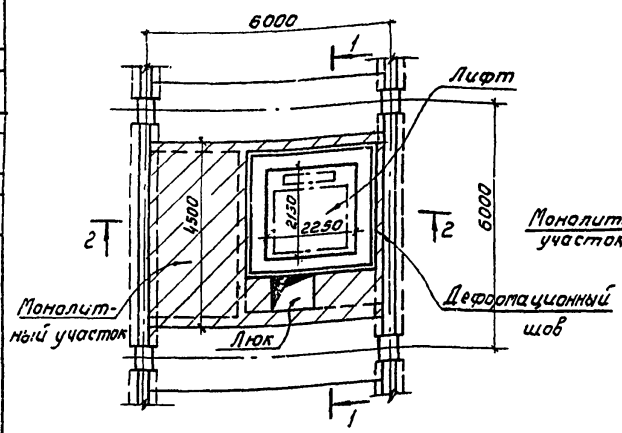

План покрытия

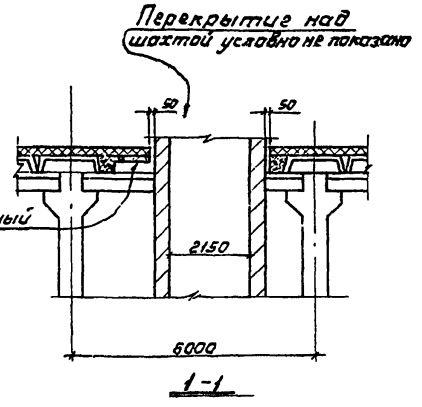

1-1

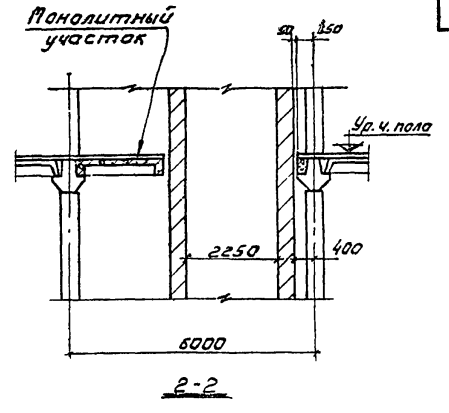

2-2

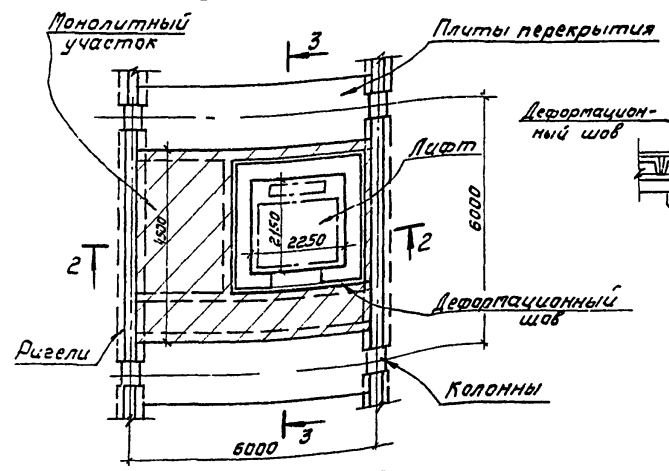

План перекрытия

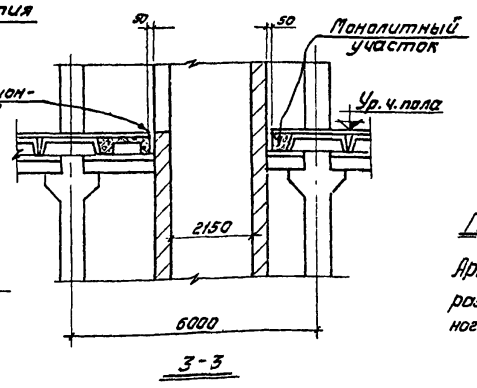

3-3

Примечание

Армирование монолитных участков разрабатывается в проекте конкретного здания.

12721

ТД	Лифты пассажирские	Серия 1.489-1
	Пример решения перекрытия здания в месте прохождения шахты лифта	Выпуск 0 Лист 77

Шифр
1.489-1
Выпуск 0
Марка Лист
78
Инв. №:

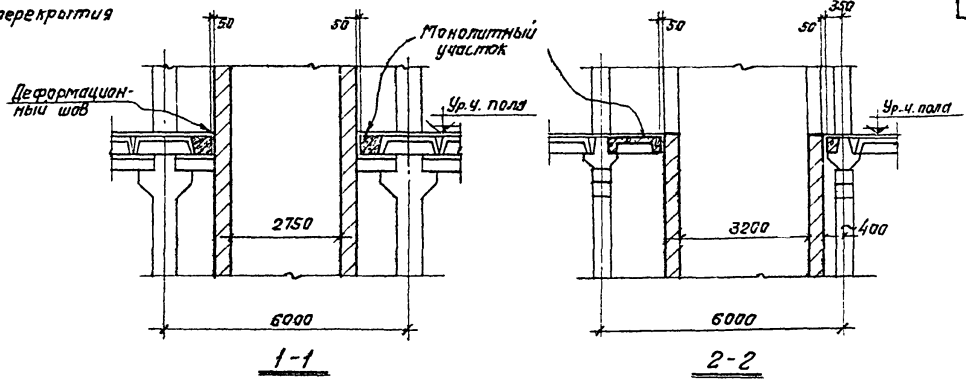
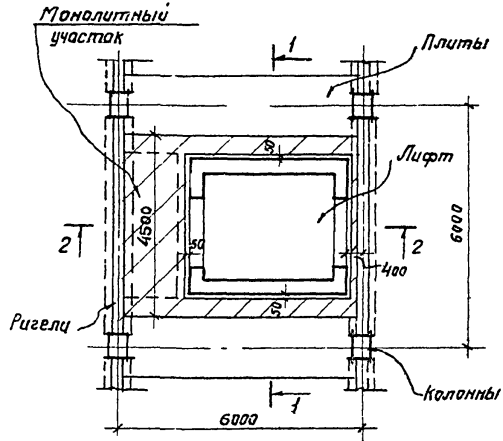

Для зданий с перекрытиями типа 1 серии ИИ 20/70

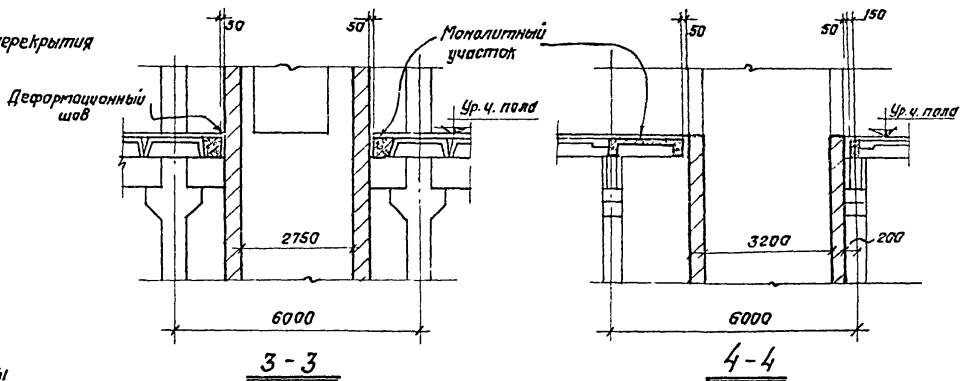
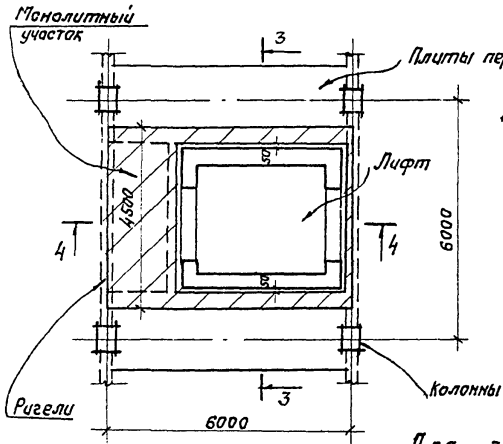

Для зданий с перекрытиями типа 2 серии ИИ 20/70

Примечание
Армирование монолитных участков разрабатывается в проекте конкретного здания

Госстрой СССР
ЦНИИгражданский
Масштаб
Рук. ОК-1
Рук. группы
Архитектор
Дата выпуска
Выдаем
См. альбом
Баранов
1973

ГД 1973	Лифты грузовые	Серия 1.489-1
	Пример решения перекрытия здания в месте прохода шахты лифта	
		Выпуск 0 Лист 78

Таблица нагрузок на строительные конструкции от лифтовой установки грузовых лифтов

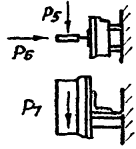
Обозначение нагрузки	Величина нагрузки в кгс										Схема действия сил	Пояснения
	Лифт Q=500 кгс Кабина 1000 x 1500 x 2000	Лифт Q=500 кгс Кабина 1500 x 2000 x 2000	Лифт Q=1000 кгс Кабина 1500 x 2000 x 2000	Лифт Q=1000 кгс Кабина 2000 x 2000 x 2200	Лифт Q=1000 кгс Кабина 2000 x 2500 x 2200	Лифт Q=2000 кгс Кабина 2000 x 2500 x 2200	Лифт Q=2000 кгс Кабина 2000 x 3000 x 2200	Лифт Q=3200 кгс Кабина 2000 x 3000 x 2200	Лифт Q=3200 кгс Кабина 2500 x 3500 x 2200	Лифт Q=5000 кгс Кабина 3000 x 4000 x 2400		
P ₁	400	500	2580	2900	2920	3180	3300	5120	6860	9000	См. план машинного помещения	Нагрузки на опоры привода
P ₂	1000	1100	2340	2570	2620	3550	3660	4670	5060	7500		
P ₃	620	720	790	770	790	1900	1950	2470	2400	4600		
P ₄	1550	1650	1780	1800	1880	3090	3170	4300	4220	4500		
P ₅	120	160	250	250	310	620	740	1180	1380	1180		Нагрузки на детали крепления направляющих при посадке кабины на лобовики
P ₆	70	100	160	210	210	430	430	680	850	780		
P ₇	200	200	350	350	350	350	350	570	570	570		
P ₈ *	2940	3210	5800	6200	6500	8840	9270	12560	13160	10000	См. план шахты	На пять направляющих
P ₉ *	1370	1500	2550	2600	2750	2250	2310	2810	2880	7500		На бугер кабины
P ₁₀ *	1870	2080	2100	2200	2350	2840	2970	3500	3660	6000		На бугер противовеса
P ₁₁	3000	3000	5000	5000	5000	5000	5000	6000	6000	6000		См. разрезы шахты
Расчетная бременная нагрузка на перекрытие под машинное помещение — 800 кг/м ²												
Нагрузки действуют одновременно и аварийно. Все нагрузки указаны с учетом коэффициента динамики.												

12721

ТА	Лифты грузовые		Серия 1.489-1	
	1973г	Таблица нагрузок на строительные конструкции от лифтовой установки грузовых лифтов	Выпуск 0	Лист 80

12721 39

Госстрой СССР
ЦНИИПромзданий
Москва

Рук. отдел. 1.489-1
Рук. группы (СЗ)
Архитектор: Сафонов

Выполнил: Смирновский
Баранова

Дата выпуска: 1973г

УСИЛИЯ ОТ НОРМАТИВНЫХ НАГРУЗОК НА ФУНДАМЕНТЫ ШАХТ

Серия 1.439-1 Выпуск 0 Лист 81	Назначение и характеристика лифта	Ветро-вой р-н	Высота этажей здания	Кол-во этажей в здании	Усилия от нормативных нагрузок на фундамент					Назначение и характеристика лифта	Ветро-вой р-н	Высота этажей здания	Кол-во этажей в здании	Усилия от нормативных нагрузок на фундамент					Назначение и характеристика лифта	Ветро-вой р-н	Высота этажей здания	Кол-во этажей в здании	Усилия от нормативных нагрузок на фундамент																			
					N т	Mx тм	My тм	Qx т	Qy т					N т	Mx тм	My тм	Qx т	Qy т					N т	Mx тм	My тм	Qx т	Qy т															
																												т	тм	тм	т	т	т	тм	тм	т	т					
ЛЛПМ г. Ленинград	Лифт пассажирский Q = 320 кгс V = 1 м/сек. с противобесом садов кабина. Машинна 1000 x 1200 x 2100	II	3,6	3	98,8	21,0	32,3	1,1	—	3,6	3	3,6	4	117,3	37,7	32,3	1,3	—	3,6	4	116,5	31,0	32,6	—	1,2	3,6	4	125,0	15,4	37,6	—	1,2										
					16,7	44,8	—	1,0	—					—	—	—	—	—			—	—	—	—	—			—	—	—	—	—	—	—	—	—	—	—	—	—	—	
					135,8	16,7	59,4	—	1,4					—	—	—	—	—			—	—	—	—	—			—	—	—	—	—	—	—	—	—	—	—	—	—	—	—
					125,2	40,9	32,3	1,4	—					—	—	—	—	—			—	—	—	—	—			—	—	—	—	—	—	—	—	—	—	—	—	—	—	—
					150,3	16,7	53,1	—	1,2					—	—	—	—	—			—	—	—	—	—			—	—	—	—	—	—	—	—	—	—	—	—	—	—	—
					189,1	65,1	65,5	—	1,5					—	—	—	—	—			—	—	—	—	—			—	—	—	—	—	—	—	—	—	—	—	—	—	—	—
			4,2	3	114,1	28,8	21,6	—	1,1	—	—	4,2	3	4,2	4	138,7	36,3	21,6	—	1,2	—	4,2	4	151,9	35,7	13,4	—	1,2	4,2	4	162,0	15,4	51,4	—	1,5							
					16,7	53,1	—	1,2	—	—	—					—	—	—	—	—	—			—	—	—	—	—			—	—	—	—	—	—	—	—	—	—	—	
					150,3	16,7	53,1	—	1,2	—	—					—	—	—	—	—	—			—	—	—	—	—			—	—	—	—	—	—	—	—	—	—	—	—
					189,1	65,1	65,5	—	1,5	—	—					—	—	—	—	—	—			—	—	—	—	—			—	—	—	—	—	—	—	—	—	—	—	—
					125,2	40,9	32,3	1,4	—	—	—					—	—	—	—	—	—			—	—	—	—	—			—	—	—	—	—	—	—	—	—	—	—	—
					150,3	16,7	53,1	—	1,2	—	—					—	—	—	—	—	—			—	—	—	—	—			—	—	—	—	—	—	—	—	—	—	—	—
		6,0	3	133,7	34,8	21,6	—	1,2	—	—	6,0	3	6,0	4	173,9	47,4	21,6	—	1,4	—	6,0	4	172,1	46,8	13,4	—	1,4	6,0	4	190,2	15,4	63,9	—	1,7								
				16,7	53,1	—	1,2	—	—	—					—	—	—	—	—	—			—	—	—	—	—			—	—	—	—	—	—	—	—	—	—	—		
				150,3	16,7	53,1	—	1,2	—	—					—	—	—	—	—	—			—	—	—	—	—			—	—	—	—	—	—	—	—	—	—	—	—	
				189,1	65,1	65,5	—	1,5	—	—					—	—	—	—	—	—			—	—	—	—	—			—	—	—	—	—	—	—	—	—	—	—	—	
				125,2	40,9	32,3	1,4	—	—	—					—	—	—	—	—	—			—	—	—	—	—			—	—	—	—	—	—	—	—	—	—	—	—	
				150,3	16,7	53,1	—	1,2	—	—					—	—	—	—	—	—			—	—	—	—	—			—	—	—	—	—	—	—	—	—	—	—	—	
		7,2 и 6,0	4	173,9	47,4	21,6	—	1,4	—	—	7,2 и 6,0	4	7,2 и 6,0	5	242,8	58,5	13,4	—	1,5	—	7,2 и 6,0	5	241,0	58,5	13,4	—	1,5	7,2 и 6,0	5	244,9	15,4	63,9	—	1,7								
				16,7	53,1	—	1,2	—	—	—					—	—	—	—	—	—			—	—	—	—	—			—	—	—	—	—	—	—	—	—	—			
				150,3	16,7	53,1	—	1,2	—	—					—	—	—	—	—	—			—	—	—	—	—			—	—	—	—	—	—	—	—	—	—	—	—	
				189,1	65,1	65,5	—	1,5	—	—					—	—	—	—	—	—			—	—	—	—	—			—	—	—	—	—	—	—	—	—	—	—	—	
				125,2	40,9	32,3	1,4	—	—	—					—	—	—	—	—	—			—	—	—	—	—			—	—	—	—	—	—	—	—	—	—	—	—	
				150,3	16,7	53,1	—	1,2	—	—					—	—	—	—	—	—			—	—	—	—	—			—	—	—	—	—	—	—	—	—	—	—	—	
3,6	4	106,7	35,5	21,6	—	1,6	—	—	3,6	4	3,6	5	124,9	45,2	21,6	—	1,8	—	3,6	5	136,6	44,9	13,4	—	1,8	3,6	5	145,8	15,4	61,6	—	2,2										
		16,7	53,1	—	1,6	—	—	—					—	—	—	—	—	—			—	—	—	—	—			—	—	—	—	—	—	—	—	—	—	—				
		150,3	16,7	53,1	—	1,2	—	—					—	—	—	—	—	—			—	—	—	—	—			—	—	—	—	—	—	—	—	—	—	—	—			
		189,1	65,1	65,5	—	1,5	—	—					—	—	—	—	—	—			—	—	—	—	—			—	—	—	—	—	—	—	—	—	—	—	—			
		125,2	40,9	32,3	1,4	—	—	—					—	—	—	—	—	—			—	—	—	—	—			—	—	—	—	—	—	—	—	—	—	—	—			
		150,3	16,7	53,1	—	1,2	—	—					—	—	—	—	—	—			—	—	—	—	—			—	—	—	—	—	—	—	—	—	—	—	—			
4,2	3	114,1	39,1	21,6	—	1,7	—	—	4,2	3	4,2	4	138,7	53,9	21,6	—	2,0	—	4,2	4	151,9	51,1	13,4	—	1,9	4,2	4	162,0	15,4	71,2	—	2,4										
		16,7	53,1	—	1,6	—	—	—					—	—	—	—	—	—			—	—	—	—	—			—	—	—	—	—	—	—	—	—	—	—				
		150,3	16,7	53,1	—	1,2	—	—					—	—	—	—	—	—			—	—	—	—	—			—	—	—	—	—	—	—	—	—	—	—	—			
		189,1	65,1	65,5	—	1,5	—	—					—	—	—	—	—	—			—	—	—	—	—			—	—	—	—	—	—	—	—	—	—	—	—			
		125,2	40,9	32,3	1,4	—	—	—					—	—	—	—	—	—			—	—	—	—	—			—	—	—	—	—	—	—	—	—	—	—	—			
		150,3	16,7	53,1	—	1,2	—	—					—	—	—	—	—	—			—	—	—	—	—			—	—	—	—	—	—	—	—	—	—	—	—			
6,0	3	133,7	49,4	21,6	—	1,9	—	—	6,0	3	6,0	4	173,9	68,7	21,6	—	2,2	—	6,0	4	172,1	68,2	13,4	—	2,2	6,0	4	190,2	15,4	80,7	—	2,7										
		16,7	53,1	—	1,6	—	—	—					—	—	—	—	—	—			—	—	—	—	—			—	—	—	—	—	—	—	—	—	—	—				
		150,3	16,7	53,1	—	1,2	—	—					—	—	—	—	—	—			—	—	—	—	—			—	—	—	—	—	—	—	—	—	—	—	—			
		189,1	65,1	65,5	—	1,5	—	—					—	—	—	—	—	—			—	—	—	—	—			—	—	—	—	—	—	—	—	—	—	—	—			
		125,2	40,9	32,3	1,4	—	—	—					—	—	—	—	—	—			—	—	—	—	—			—	—	—	—	—	—	—	—	—	—	—	—			
		150,3	16,7	53,1	—	1,2	—	—					—	—	—	—	—	—			—	—	—	—	—			—	—	—	—	—	—	—	—	—	—	—	—			
7,2 и 6,0	4	173,9	68,7	21,6	—	2,2	—	—	7,2 и 6,0	4	7,2 и 6,0	5	242,8	102,8	21,6	—	2,4	—	7,2 и 6,0	5	241,0	102,8	13,4	—	2,4	7,2 и 6,0	5	244,9	15,4	120,2	—	3,1										
		16,7	53,1	—	1,6	—	—	—					—	—	—	—	—	—			—	—	—	—	—			—	—	—	—	—	—	—	—	—	—					
		150,3	16,7	53,1	—	1,2	—	—</																																		

Усилия от нормативных нагрузок на фундаменты шахт

90

Серия	1.489-1 Выпуск Лист	Изнач. ние и характе- ристика лифта	Ветро- вой р-н	Высота этажей здания	Кол-ч. эта- жей в здании	Усилия от нормативных нагрузок на фундамент					Изнач. ние и характе- ристика лифта	Ветро- вой р-н	Высота этажей здания	Кол-ч. эта- жей в здании	Усилия от нормативных нагрузок на фундамент					Изнач. ние и характе- ристика лифта	Ветро- вой р-н	Высота этажей здания	Кол-ч. эта- жей в здании	Усилия от нормативных нагрузок на фундамент														
						N т	Mx т/м	My т/м	Qx т	Qy т					N т	Mx т/м	My т/м	Qx т	Qy т					N т	Mx т/м	My т/м	Qx т	Qy т										
																													N т	Mx т/м	My т/м	Qx т	Qy т					
Лифт пассажирский Q = 500 кгс V = 1 м/сек с противобесом садов кабина. 2200 x 1200 x 2100	Лифт пассажирский Q = 1000 кгс V = 1 м/сек с противобесом садов кабина. 1800 x 1500 x 2100	Лифт пассажирский Q = 350 кгс V = 1 м/сек с противобесом садов кабина. 980 x 1120 x 2100	II	3,6	3	413,7	0,0	1,0	—	—	3,6	3,6	3	132,0	392,2	232,2	1,2	—	3,6	3,6	3	129,6	474,7	199,9	1,5	—												
						28,8	13,8	—	1,1	—				23,6	40,0	—	1,3	—				28,7	32,3	—	1,0	—	26,7	32,3	—	1,0	—							
						48,1	0,0	1,2	—	—				48,4	23,2	1,5	—	—				48,4	23,2	1,5	—	—	—	48,4	23,2	1,5	—	—	56,0	19,9	1,7	—		
						28,8	19,3	—	1,2	—				28,6	48,0	—	1,5	—				23,6	48,0	—	1,5	—	—	—	23,6	48,0	—	1,5	—	28,7	39,1	—	1,2	—
						56,4	0,0	1,4	—	—				57,9	23,2	1,7	—	—				57,9	23,2	1,7	—	—	—	—	57,9	23,2	1,7	—	—	68,0	19,9	2,0	—	—
						28,8	27,6	—	1,4	—				28,6	57,5	—	1,7	—				23,6	57,5	—	1,7	—	—	—	23,6	57,5	—	1,7	—	28,7	45,5	—	1,3	—
				4,2	3	49,6	0,0	1,2	—	—	49,8	23,2	1,5	—	4,2	4,2	3	163,3	49,8	232,2	1,5	—	4,2	4,2	3	165,5	59,7	19,9	1,8	—								
						28,8	22,5	—	1,3	—	23,6	49,4	—	1,5				—	28,7	40,6	—	1,2				—	28,7	40,6	—	1,2	—							
						62,0	0,0	1,5	—	—	63,7	23,2	1,8	—				—	63,7	23,2	1,8	—				—	—	63,7	23,2	1,8	—	—	75,7	19,9	2,1	—	—	
						28,8	33,2	—	1,5	—	23,6	63,7	—	1,8				—	23,6	63,7	—	1,8				—	—	—	23,6	63,7	—	1,8	—	28,7	49,9	2,1	—	—
						74,4	0,0	1,7	—	—	74,4	23,2	2,1	—				—	74,4	23,2	2,1	—				—	—	—	74,4	23,2	2,1	—	—	93,2	19,9	2,4	—	—
						28,8	45,6	—	1,7	—	23,6	80,0	—	2,1				—	23,6	80,0	—	2,1				—	—	—	23,6	80,0	—	2,1	—	28,7	62,8	—	1,6	—
			7,2 и 6,0	3	58,0	0,0	1,4	—	—	59,6	23,2	1,7	—	7,2 и 6,0	6,0	3	188,8	59,6	232,2	1,7	—	7,2 и 6,0	6,0	3	192,4	72,5	19,9	2,1	—									
					28,8	29,2	—	1,4	—	23,6	59,2	—	1,7				—	28,7	49,1	—	1,4				—	28,7	49,1	—	1,4	—								
					74,4	0,0	1,7	—	—	80,4	23,2	2,1	—				—	80,4	23,2	2,1	—				—	—	80,4	23,2	2,1	—	—	93,2	19,9	2,4	—	—		
					28,8	33,2	—	1,7	—	23,6	80,4	—	2,1				—	23,6	80,4	—	2,1				—	—	—	23,6	80,4	—	2,1	—	28,7	62,8	—	1,6	—	
					94,5	0,0	2,0	—	—	94,5	23,2	2,4	—				—	94,5	23,2	2,4	—				—	—	—	94,5	23,2	2,4	—	—	117,3	19,9	2,7	—	—	
					28,8	45,6	—	2,0	—	23,6	102,5	—	2,4				—	23,6	102,5	—	2,4				—	—	—	23,6	102,5	—	2,4	—	28,7	78,0	—	1,8	—	
			IV	3,6	3	112,7	48,9	0,0	1,6	—	—	—	—	3,6	3,6	3	132,0	49,5	232,2	2,0	—	3,6	3,6	3	129,6	57,3	19,9	2,3	—									
						28,8	21,2	—	1,7	—	23,6	49,1	—				2,0	—	28,7	39,8	—				1,6	—	28,7	39,8	—	1,6	—							
						59,4	0,0	1,9	—	—	63,4	23,2	2,4				—	—	63,4	23,2	2,4				—	—	—	63,4	23,2	2,4	—	—	72,0	19,9	2,7	—	—	
						28,8	32,2	—	2,0	—	23,6	63,0	—				2,4	—	23,6	63,0	—				2,4	—	—	—	23,6	63,0	—	2,4	—	28,7	48,8	—	1,8	—
						72,1	0,0	2,2	—	—	78,0	23,2	2,7				—	—	78,0	23,2	2,7				—	—	—	—	78,0	23,2	2,7	—	—	89,6	19,9	3,1	—	—
						28,8	43,3	—	2,2	—	23,6	77,6	—				2,7	—	23,6	77,6	—				2,7	—	—	—	23,6	77,6	—	2,7	—	28,7	61,1	—	2,1	—
4,2	3	63,4		0,0	2,0	—	—	65,5	23,2	2,4	—	4,2	4,2	3	163,3	65,5	232,2	2,4	—	4,2	4,2	3	165,5	77,0	19,9	2,8	—											
		28,8		34,6	—	2,0	—	23,6	65,1	—	2,4				—	28,7	52,7	—	1,9				—	28,7	52,7	—	1,9	—										
		79,8		0,0	2,3	—	—	88,1	23,2	2,9	—				—	88,1	23,2	2,9	—				—	—	88,1	23,2	2,9	—	—	104,4	19,9	3,3	—	—				
		28,8		53,1	—	2,4	—	23,6	87,7	—	2,9				—	23,6	87,7	—	2,9				—	—	—	23,6	87,7	—	2,9	—	28,7	68,4	—	2,2	—			
		104,4		0,0	2,7	—	—	112,8	23,2	3,3	—				—	112,8	23,2	3,3	—				—	—	—	112,8	23,2	3,3	—	—	130,7	19,9	3,8	—	—			
		28,8		70,0	—	2,6	—	23,6	112,4	—	3,3				—	23,6	112,4	—	3,3				—	—	—	23,6	112,4	—	3,3	—	28,7	87,0	—	2,5	—			
7,2 и 6,0	3	74,8	0,0	2,2	—	—	80,7	23,2	2,7	—	7,2 и 6,0	6,0	3	188,8	80,7	232,2	2,7	—	7,2 и 6,0	6,0	3	192,4	95,4	19,9	3,2	—												
		28,8	48,0	—	2,3	—	23,6	80,3	—	2,7				—	28,7	65,8	—	2,2				—	28,7	65,8	—	2,2	—											
		101,4	0,0	2,7	—	—	112,8	23,2	3,3	—				—	112,8	23,2	3,3	—				—	—	112,8	23,2	3,3	—	—	130,7	19,9	3,8	—	—					
		28,8	70,0	—	2,6	—	23,6	112,4	—	3,3				—	23,6	112,4	—	3,3				—	—	—	23,6	112,4	—	3,3	—	28,7	87,0	—	2,5	—				
		130,8	0,0	3,1	—	—	149,6	23,2	3,8	—				—	149,6	23,2	3,8	—				—	—	—	149,6	23,2	3,8	—	—	178,2	19,9	4,3	—	—				
		28,8	98,5	—	3,0	—	23,6	145,5	—	3,7				—	23,6	145,5	—	3,7				—	—	—	23,6	145,5	—	3,7	—	28,7	115,0	—	2,9	—				

Примечания см. на листе 81.

12721

ЛГПИ
Г. Ленинград

ТА	Лифты пассажирские, грузопассажирские и грузовые	Серия 1.489-1
197г	Усилия от нормативных нагрузок на фундаменты шахт	Выпуск 0 Лист 82

Усилия от нормативных нагрузок на фундаменты шахт

92

Серия	Назначение и характеристика лифта	Верховой р-н	Высота этажей здания	Класс. этажей в здании	Усилия от нормативных нагрузок на фундамент					Назначение и характеристика лифта	Верховой р-н	Высота этажей здания	Класс. этажей в здании	Усилия от нормативных нагрузок на фундамент					Назначение и характеристика лифта	Верховой р-н	Высота этажей здания	Класс. этажей в здании	Усилия от нормативных нагрузок на фундамент														
					N т	Mx т/м	My т/м	Qx т	Qy т					N т	Mx т/м	My т/м	Qx т	Qy т					N т	Mx т/м	My т/м	Qx т	Qy т	N т	Mx т/м	My т/м	Qx т	Qy т					
																																	Усилия от нормативных нагрузок на фундамент				
1.489-1 Выпуск Лист 84 Инв. №	Лифт грузовой Q = 1000 кгс кабина 1500x2000x2200	II	3,6	3	19,9	3,8	1,1	—	—	3,6	3	113,0	22,1	13,7	1,3	—	3,6	3	123,4	16,7	14,3	1,2	—	3,6	3	133,7	22,8	10,0	1,5	—	3,6	3	137,5	1,3	28,2	—	1,4
					6,0	16,4	—	1,0	—				5,7	26,4	—	1,0				—	1,5	28,2	—				1,1	—	1,3	28,2				—	1,4	—	
				4	125,2	27,1	3,8	1,3	—		134,0	30,1	13,7	1,5	—	147,1		24,3	14,3	1,4	—	158,1	31,2		10,0	1,8	—	158,1	1,3	36,6		—	1,6				
				5	145,8	35,8	3,8	1,5	—		155,0	39,5	13,7	1,7	—	170,8		35,3	14,9	1,7	—	182,5	35,3		14,9	1,7	—	182,5	1,3	46,4		—	1,8				
				6,0	162,6	30,4	3,8	1,4	—		179,4	33,7	13,7	1,6	—	193,4		27,7	14,3	1,5	—	205,2	33,4		10,0	1,8	—	205,2	1,3	38,5		—	1,6				
				7,2	199,7	41,6	3,8	1,6	—		216,5	45,7	13,7	1,8	—	237,1		41,5	14,3	1,8	—	250,1	41,7		10,0	2,2	—	250,1	5,1	10,0		2,2	—				
			6,0 и 4,2 6,0 и 4,8	4	166,8	6,0	26,5	—	1,3	179,4	6,0	49,8	—	1,5	197,1	54,7	4,7	—	1,6	209,1	54,7	4,7	—	1,6	209,1	6,7	10,0	2,4	—	209,1	1,3	33,0	—	1,9			
					5	195,7	6,0	49,8	—	1,7	209,5	62,5	13,7	2,1	—	230,8	55,6	14,3	2,0	—	243,7	67,1	10,0	2,4	—	243,7	6,7	10,0	2,4	—							
				3	162,6	3,6	33,3	—	1,4	177,1	3,6	33,3	—	1,4	193,4	3,6	33,3	—	1,4	205,2	3,6	33,3	—	1,4	205,2	4,6	10,0	2,1	—	205,2	1,3	48,5	—	1,8			
					4	199,7	6,0	49,8	—	1,7	216,5	62,5	13,7	2,1	—	237,1	55,6	14,3	2,0	—	250,1	67,1	10,0	2,4	—	250,1	1,3	30,3	—	2,2							
				5	265,5	6,0	66,6	—	1,9	272,6	85,0	13,7	2,4	—	299,1	77,5	14,3	2,3	—	314,1	77,5	14,3	2,3	—	314,1	9,8	10,0	2,8	—	314,1	1,3	93,5	—	2,5			
					3	104,6	6,0	24,0	—	1,6	113,0	3,6	34,0	13,7	2,0	—	123,4	2,5	14,3	1,9	—	133,7	32,6	10,0	2,4	—	133,7	3,2	10,0	2,4	—						
		IV	3,6	4	125,2	38,5	3,8	2,0	—	134,0	43,1	13,7	2,3	—	147,1	38,9	14,3	2,3	—	158,1	47,8	10,0	2,8	—	158,1	1,3	37,4	—	2,1								
					5	145,8	51,7	3,8	2,3	—	155,0	57,4	44,6	—	1,9	170,8	53,1	14,3	2,6	—	182,5	66,0	10,0	3,2	—	182,5	1,3	66,6	—	2,8							
				3	137,9	6,0	38,7	—	2,0	149,3	4,2	47,6	13,7	2,4	—	163,4	4,2	47,6	13,7	2,4	—	174,5	53,0	10,0	2,9	—	174,5	1,3	56,3	—	2,6						
					4	166,8	6,0	55,0	—	2,3	179,4	7,2	72,2	2,9	—	197,1	6,8	14,3	2,8	—	209,1	78,3	10,0	3,4	—	209,1	1,3	77,8	—	3,0							
				5	195,7	6,0	74,1	—	2,6	209,5	94,9	13,7	3,3	—	230,8	85,1	14,3	3,2	—	243,7	78,0	10,0	3,8	—	243,7	1,3	103,2	—	3,4								
					3	162,6	5,6	5,3	2,4	—	177,1	62,6	13,7	2,7	—	193,4	56,3	14,3	2,6	—	205,2	69,8	10,0	3,2	—	205,2	1,3	72,0	—	2,9							
			4	199,7	8,1	6,3	2,8	—	216,5	94,9	13,7	3,3	—	237,1	85,1	14,3	3,1	—	250,1	78,0	10,0	2,8	—	250,1	1,3	103,2	—	3,4									
				5	265,5	11,8	3,8	3,2	—	286,1	128,1	13,7	3,7	—	299,1	120,5	14,3	3,6	—	329,5	144,8	10,0	4,3	—	329,5	1,3	140,0	—	3,9								
			6,0 и 4,2 6,0 и 4,8	3	162,6	6,0	50,1	—	2,2	177,1	5,7	60,1	—	2,2	193,4	5,7	60,1	—	2,2	205,2	5,7	60,1	—	2,2	205,2	6,9	10,0	3,2	—	205,2	1,3	72,0	—	2,9			
					4	199,7	6,0	74,1	—	2,6	216,5	3,7	86,7	—	2,7	237,1	8,5	14,3	3,1	—	250,1	8,5	14,3	3,1	—	250,1	1,3	92,7	—	2,9							
				5	265,5	6,0	103,0	—	3,0	286,1	5,7	112,9	—	3,0	299,1	5,7	112,9	—	3,0	329,5	1,5	123,3	—	3,3	329,5	1,5	123,3	—	3,3								
					3	137,9	6,0	38,7	—	2,0	149,3	4,2	47,6	13,7	2,4	—	163,4	4,2	47,6	13,7	2,4	—	174,5	5,3	10,0	2,9	—	174,5	1,3	56,3	—	2,6					
4	166,8	6,0		55,0	—	2,3	179,4	5,7	64,9	—	2,3	197,1	6,8	14,3	2,8	—	209,1	78,3	10,0	3,4	—	209,1	1,3	77,8	—	3,0											
	5	195,7		6,0	74,1	—	2,6	209,5	94,9	13,7	3,3	—	230,8	85,1	14,3	3,2	—	243,7	78,0	10,0	3,8	—	243,7	1,3	103,2	—	3,4										

Примечания см. на листе 81.

ЛГПИ
г. Ленинград

ТД	12721	Серия
	Лифты пассажирские, грузопассажирские и грузовые	
1975	Усилия от нормативных нагрузок на фундаменты шахт	Выпуск 0 Лист 84

Усилия от нормативных нагрузок на фундаменты шахт

Серия Т.489-1 Выпуск 0 Лист 85 И.Н.В. №	Назначение и характер р-н	Высота этажей здания	Кол-во этажей в здании	Усилия от нормативных нагрузок на фундамент					Назначение и характер р-н	Высота этажей здания	Кол-во этажей в здании	Усилия от нормативных нагрузок на фундамент					Назначение и характер р-н	Высота этажей здания	Кол-во этажей в здании	Усилия от нормативных нагрузок на фундамент															
				N	Mx	My	Qx	Qy				N	Mx	My	Qx	Qy				N	Mx	My	Qx	Qy											
																									т	мм	мм	т	т	т	мм	мм	т	т	т
0222 Д002х3000х2000 Д = 2002 х В = 2002 х 3000 х 2000 Лифт шахты 1973г.	II	3,6	3	145,6	23,1	11,3	1,5	—	3,6	3	152,9	23,6	13,9	1,6	—	3,6	3	173,5	29,4	15,6	1,8	—	II	3,6	3	198,1	31,3	14,5	1,9	—					
				3,6	308	3,6	30,8	—			1,5	—	4	172,4	31,9			11,3	1,7	—	4	203,9				39,2	15,6	2,0	—	4	231,5	43,2	14,5	2,2	—
				5	199,2	3,6	41,2	—			1,8	—	5	206,5	44,0			11,3	2,0	—	5	234,3				52,5	15,6	2,3	—	5	261,9	57,4	14,5	2,5	—
			4,2	3	189,8	35,7	11,3	1,8	—	4,2	3	197,1	40,5	13,9	2,0	—	4,2	3	224,2	43,4	15,6	2,1	—	4,2	3	253,5	47,0	14,5	2,3	—					
			4,8	3	189,8	3,6	43,4	—	1,8	—	4,8	3	197,1	4,5	43,9	—	2,0	—	4,8	3	224,2	5,6	53,2	—	2,2	—	4,8	3	253,5	5,6	53,5	—	2,5		
			6,0x4,2	4	227,1	51,1	11,3	2,1	—	6,0x4,2	4	235,0	56,9	13,9	2,3	—	6,0x4,2	4	267,2	62,6	15,6	2,5	—	6,0x4,2	4	303,2	67,1	14,5	2,7	—					
			6,0x4,8	5	265,6	3,6	61,1	—	2,2	—	6,0x4,8	5	272,9	76,3	13,9	2,6	—	6,0x4,8	5	310,2	82,9	15,6	2,8	—	6,0x4,8	5	350,9	88,2	14,5	3,0	—				
			6,0	3	222,8	63,4	11,3	2,4	—	6,0	3	230,1	76,3	13,9	2,6	—	6,0	3	262,2	82,9	15,6	2,8	—	6,0	3	296,7	88,2	14,5	3,0	—					
			7,2x6,0	4	271,7	3,6	77,1	—	2,4	—	7,2x6,0	4	279,0	4,5	83,7	—	2,6	—	7,2x6,0	4	317,9	5,6	93,6	—	2,9	—	7,2x6,0	4	357,9	8,2	14,5	3,0	—		
				5	320,6	93,8	11,3	2,7	—		5	348,4	103,5	13,9	3,0	—		5	373,6	113,1	15,6	3,2	—		5	413,1	123,1	14,5	3,5	—					
						3,6	104,8	—	2,8	—				4,5	114,9	—	3,0	—			5,6	129,6	—	3,4	—				42,6	15,6	2,8	—			
						3	145,6	3,6	42,6	—	2,4			3	152,9	38,8	13,9	2,6	—		3	173,5	3,6	63,6	—	2,5	—		3	198,1	5,6	73,8	—	2,7	
						4	172,4	48,5	11,3	2,7	—	3,6	4	172,7	54,9	13,9	3,0	—	3,6	4	203,9	59,3	15,6	3,2	—	3,6	4	231,5	65,8	14,5	3,5	—			
						5	199,2	66,3	11,3	3,1	—	5	206,5	73,9	13,9	3,4	—	5	234,3	79,0	15,6	3,6	—	5	261,9	88,4	14,5	4,0	—						
						3	189,8	3,6	76,0	—	3,2		3	197,1	62,3	13,9	3,1	—		3	224,2	66,8	15,6	3,4	—		3	253,5	70,4	14,5	3,6	—			
			4,8	3	189,8	3,6	63,0	—	2,9	4,8	3	197,1	4,5	71,5	—	3,2	4,8	3	224,2	5,6	78,6	—	3,5	4,8	3	253,5	5,6	84,7	—	3,9					
			6,0x4,2	4	227,1	78,2	11,3	3,3	—	6,0x4,2	4	235,0	86,5	13,9	3,6	—	6,0x4,2	4	267,2	94,4	15,6	3,9	—	6,0x4,2	4	303,2	101,3	14,5	4,2	—					
			6,0x4,8	5	265,6	3,6	88,3	—	3,4	6,0x4,8	5	272,9	4,5	98,3	—	3,7	6,0x4,8	5	310,2	5,6	109,0	—	4,1	6,0x4,8	5	350,9	5,6	117,3	—	4,5					
			6,0	3	222,8	107,8	11,3	3,8	—	6,0	3	230,1	117,5	13,9	4,1	—	6,0	3	262,2	127,1	15,6	4,4	—	6,0	3	296,7	138,1	14,5	4,8	—					
			7,2x6,0	4	271,7	3,6	115,5	—	3,8	7,2x6,0	4	279,0	4,5	129,9	—	4,2	7,2x6,0	4	317,9	5,6	142,6	—	4,6	7,2x6,0	4	357,9	91,9	14,5	5,1	—					
			5	311,1	117,2	11,3	4,3	—	5	318,4	133,0	13,9	4,6	—	5	371,1	173,6	15,6	5,0	—	5	413,1	193,6	14,6	5,5	—									
					3,6	158,3	—	4,4				4,5	174,9	—	4,8			5,6	190,2	—	5,2				5	413,1	3,6	212,5	—	5,9					

Примечания см. на листе 8/.

ЛГПИ
г. Ленинград

12721

ТД	Лифты пассажирские, грузопассажирские и грузовые	Серия 1,489-1
1973г.	Усилия от нормативных нагрузок на фундаменты шахт	Выпуск 0 Лист 85