

ТИПОВОЙ ПРОЕКТ
902-2-428.87
БЛОКИ АЭРОТЕНКОВ-ОТСТОЙНИКОВ
ВТОРИЧНЫХ ГОРИЗОНТАЛЬНЫХ
АЛЬБОМ IV
ИЗДЕЛИЯ

ЦЕНТРАЛЬНЫЙ ИНСТИТУТ ТИПОВОГО ПРОЕКТИРОВАНИЯ
ГОССТРОЯ СССР

Москва А-445, Смоленская ул. 22

Сдано в печать VII 1987 года

Заказ № 6182 Тираж 480 экз

ТИПОВОЙ ПРОЕКТ

902-2-428.87

БЛОКИ АЭРОТЕНКОВ-ОТСТОЙНИКОВ
ВТОРИЧНЫХ ГОРИЗОНТАЛЬНЫХ

АЛЬБОМ IV

СОСТАВ ПРОЕКТА

АЛЬБОМ I ПОЯСНИТЕЛЬНАЯ ЗАПИСКА
АЛЬБОМ II ТЕХНОЛОГИЧЕСКАЯ И ЭЛЕКТРОТЕХНИЧЕСКАЯ ЧАСТИ
АЛЬБОМ III КОНСТРУКЦИИ ЖЕЛЕЗОБЕТОННЫЕ
АЛЬБОМ IV ИЗДЕЛИЯ
АЛЬБОМ V НЕСТАНДАРТИЗИРОВАННОЕ ОБОРУДОВАНИЕ
АЛЬБОМ VI СПЕЦИФИКАЦИИ ОБОРУДОВАНИЯ
АЛЬБОМ VII СМЕТЫ
АЛЬБОМ VIII ВЕДОМОСТИ ПОТРЕБНОСТИ В МАТЕРИАЛАХ

ПРИМЕНЕННЫЕ ТИПОВЫЕ ПРОЕКТЫ

Серия 3.901-12 выпуск I. Затвор плоский глубинный 400×500

Серия 3.901-12 выпуск II. Затвор плоский глубинный 500×600

РАЗРАБОТАН

ИНСТИТУТОМ СОЮЗВОДОКАНАЛПРОЕКТ

ГЛАВНЫЙ ИНЖЕНЕР ИНСТИТУТА *Н. Михайлов* А.Н.МИХАЙЛОВ
ГЛАВНЫЙ ИНЖЕНЕР ПРОЕКТА *Б.А. Цветков* Б.А.ЦВЕТКОВ

УТВЕРЖДЕН

ГОССТРОЕМ СССР

ПРОТОКОЛ № 42 ОТ 18 ИЮЛЯ 1986 Г.
ВВЕДЕН В ДЕЙСТВИЕ
В/О СОЮЗВОДОКАНАЛПРОЕКТ

ПРИКАЗ № 339 ОТ 29 ДЕКАБРЯ 1986 Г.

| ОБОЗНАЧЕНИЕ | НАИМЕНОВАНИЕ | Стр. |
|--------------------------|--|------|
| 1 | 2 | 3 |
| ТП 902-2-428.87- КЖ.И.С | Содержание альбома | 2 |
| ТП 902-2-428.87- КЖ.И.ТТ | Содержание альбома | 3 |
| | Технические требования | 4 |
| 1.1.00.СБ | Каркас пространственный (Кп1; Кп2; Кп5; Кп13, Кп14) | 5 |
| 1.1.01 | Сетка арматурная (С1; С3; С7; С21; С23) | 6 |
| 1.1.02 | Сетка арматурная (С2; С4; С8; С22; С24) | 7 |
| 1.2.00.СБ | Каркас пространственный (Кп3; Кп6; Кп7; Кп8; Кп12) | 8 |
| 1.2.01 | Сетка арматурная (С5; С9; С10; С11; С12; С13; С19; С20) | 9 |
| 1.3.00.СБ | Каркас пространственный (Кп4; Кп9) | 10 |
| 1.4.00.СБ | Каркас пространственный (Кп10; Кп11) | 10 |
| 1.3.01 | Сетка арматурная (С6; С14) | 11 |
| 1.4.01 | Сетка арматурная (С15; С17) | 12 |
| 1.4.02 | Сетка арматурная (С16; С18) | 12 |
| 1.0.01 | Каркас плоский (Кр1) | 13 |
| 1.0.02 | Сетка арматурная (С1) | 13 |
| 1.0.03 | Сетка арматурная (С2) | 14 |
| 1.0.04 | Сетка арматурная (С3) | 14 |
| 1.0.05 | Сетка арматурная (С4) | 15 |
| 1.0.06 | Сетка арматурная (С5) | 15 |
| 1.0.07 | Сетка арматурная (С6) | 16 |
| 1.0.08 | Сетка арматурная (С7) | 16 |
| 1.0.09 | Сетка арматурная (С8) | 17 |

| 1 | 2 | 3 |
|-----------------------------|--|----------|
| ТП 902-2-428.87- КЖИ.4.0.07 | Изделие закладное (ЗДИ-7) | 17 |
| 2.1.00 | Панель стеновая (ПС2-48-К2 ^а ; ПС 2-48-К12 ^а ; ПС2-48-К12 ^б ; ПС2-48-К12 ^г ; ПС2-48-К2 ^б ; ПС2-54-К2 ^а ; ПС2-54-К12 ^а) | 18 19 |
| 2.2.00 | Панель стеновая (ПС2-48-К12 ^е ; ПС2-48-К12 ^ж ; ПС2-48-К12 ^з ; ПС2-48-К12 ^и ; ПС2-48-К12 ^л ; ПС2-48-К12 ^м) | 20 21 |
| 2.3.00 | Панель стеновая (ПС2-48-К12 ^н) | 22 |
| 2.4.00 | Панель стеновая (ПС2-48-К12 ^о) | 23 |
| 2.5.00 | Панель перевернутая (ПГ 42-2 ^а ; ПГ 42-2 ^б ; ПГ 42-2 ^в) | 24 |
| 2.0.01 | Сетка арматурная (С1) | 25 |
| 2.0.02 | Сетка арматурная (С2) | 25 |
| 2.0.03 | Изделие закладное (ЗДИ1) | 26 |
| 2.0.04 | Изделие закладное (ЗДИ2) | 26 |
| 2.0.05 | Изделие закладное (ЗДИ3) | 27 |
| 2.0.06 | Изделие закладное (ЗДИ4; ЗДИ5) | 27 |
| 2.0.07 | Изделие закладное (ЗДИ6) | 28 |
| 2.0.08 | Изделие закладное (ЗДИ7) | 28 |
| 2.0.09 | Изделие закладное (ЗДИ8; ЗДИ9) | 29 |
| 2.0.10 | Изделие закладное (ЗДИ10) | 30 |
| 2.0.11 | Каркас плоский (КР1) | 30 |

Привязан:

| | | | |
|--|--|--|--|
| | | | |
| | | | |
| | | | |
| | | | |

ИЛЕН°

| | | | |
|-----------|----------|----------|--|
| Иж. | Цветкова | Ковалева | |
| Рук. гр. | Семенова | Семанова | |
| ГМП | Ирков | Ильин | |
| Гл. спец. | Козлов | Козлов | |
| Иж. отв. | Васильев | Васильев | |

ТП 902-2-428.87- КЖ.И.С

Содержание
альбома

| Стр. | Лист | Листов |
|------|------|--------|
| Р | 1 | 2 |
| | | |

СООБЩЕНИЕ ПРОЕКТА

| ОБОЗНАЧЕНИЕ | НАИМЕНОВАНИЕ | СТР. |
|----------------------------|--|------------|
| 1 | 2 | 3 |
| ТП 902-2-428.87-КЖИ.З.0.01 | Сетка арматурная (С9; С10) | 31 |
| 3.0.06 | Изделие закладное (М7) | 31 |
| 3.0.02 | Изделие закладное (М1) | 32 |
| 3.0.03 | Изделие закладное (М2; М4) | 32 |
| 3.0.04 | Изделие закладное (М3) | 33 |
| 3.0.05 | Изделие закладное (М5; М6) | 33 |
| 3.0.07 | Изделие закладное (МН1; МН2; МН5; МН6) | 34 |
| 3.0.08 | Изделие закладное (МН7; МН8) | 34 |
| 3.0.09 | Изделие закладное (МН3) | 35 |
| 3.0.10 | Изделие закладное (МН4) | 35 |
| 4.1.00 | Лоток (ЛТ1-9-Б ^а ; ЛТ1-9-Б ^б ; ЛТ1-9-Б ^в ; ЛТ1-9-Б ^г ; ЛТ1-9-Б ^д ; ЛТ1-9-Б ^е ; ЛТ1-9-Б ^ж ; ЛТ1-9-Б ^з) | 36; 37; 38 |
| 4.2.00 | Лоток (ЛТ1-6-З ^а ; ЛТ1-6-З ^б) | 39 |
| 4.3.00 | Лоток (ЛТ1-4.5-З ^а ; ЛТ1-4.5-З ^б) | 40 |
| 4.4.00 | Лоток (ЛТ1-4.5-З ^а ; ЛТ1-4.5-З ^б ; ЛТ1-4.5-З ^г) | 41 |
| 4.0.01 | Изделие закладное (ЗДН1) | 42 |
| 4.0.02 | Изделие закладное (ЗДН2) | 42 |
| 4.0.03 | Изделие закладное (ЗДН3) | 43 |
| 4.0.04 | Изделие закладное (ЗДН4) | 43 |
| 4.0.05 | Изделие закладное (ЗДН5) | 44 |
| 4.0.06 | Изделие закладное (ЗДН6) | 44 |
| 5.1.00 | Балка (Б1) | 45 |
| 5.0.01 | Каркас плоский (КР1) | 46 |
| 5.0.02 | Каркас плоский (КР2) | 46 |
| 5.0.03 | Изделие закладное (ЗДН1) | 47 |
| 5.0.04 | Изделие закладное (ЗДН2) | 47 |
| 6.2.00 | Плита (П4; П5) | 48 |
| 6.2.01 | Каркас плоский (КР1) | 49 |
| 6.2.02 | Изделие закладное (ЗДН1) | 49 |

| 1 | 2 | 3 |
|----------------------------|-----------------------------------|----|
| ТП 902-2-428.87-КЖИ.6.2.03 | Изделие закладное (ЗДН2) | 50 |
| 6.1.00 | Плита (ПТ 12-Б ^а) | 50 |
| 7.1.00 | Фильтросный лоток (ФЛ1; ФЛ2) | 51 |
| 7.1.01 | Сетки арматурная (С1; С2) | 52 |
| 9.0.07 | Изделие закладное (ЗДН4) | 52 |
| 8.1.00 | Площадка Пм1 | 53 |
| 8.2.00 | Площадка Пм2 | 53 |
| 9.1.00 | Плита (ПТ-6-Б ^а) | 54 |
| 9.1.01 | Изделие закладное (ЗДН1) | 54 |
| 9.0.01 | Сетка арматурная (С1; С3; С5) | 55 |
| 9.0.02 | Сетка арматурная (С2; С4; С6; С8) | 56 |
| 9.0.03 | Сетка арматурная (С7; С11) | 57 |
| 9.0.04 | Сетка арматурная (С9; С10) | 57 |
| 9.0.05 | Изделие закладное (ЗДН1) | 58 |
| 9.0.06 | Изделие закладное (ЗДН2; ЗДН3) | 58 |
| | | |
| | | |
| | | |

Привязан

| | | | |
|--------|--|--|--|
| | | | |
| | | | |
| | | | |
| Лист № | | | |

ТП 902-2-428.87- КЖИ.С

Лист
2

Альбом содержит рабочую документацию на железобетонные, арматурные и закладные изделия следующих элементов:

- днище
- монолитные участки стен
- стеновые и перегородочные панели
- балки
- лотки, фильтровые каналы
- плиты
- элементы камер распределения ила

1. Технические требования к изготовлению сборных железобетонных изделий.

- 1.1. При изготовлении железобетонных изделий обязательно соблюдение требований серии 3.900-3 к аналогичным изделиям, а так же требований ГОСТ 13015, 4-84.
- 1.2. Закладные изделия должны иметь металлизационное цинковое или алюминиевое покрытие толщиной 100 мкм.
Покрытие наносится на пластины и приваренные к ним анкера и арматурные стержни на длину 40-50 мм от пластины.
Перед нанесением покрытия должна быть обеспечена вторая степень очистки поверхности согласно ГОСТ 9402-80.

2. Технические требования к изготовлению арматурных, закладных изделий и металлоконструкций

- 2.1. Арматурные сетки и каркасы изготавливаются при помощи контактной точечной сварки.
Сварку производить во всех точках пересечения стержней.
- 2.2. Сварка сеток и каркасов выполняется в соответствии с ГОСТ'ом 14058-68 „Соединения сварные арматуры железобетонных изделий и конструкций.“
Контактная и ванная сварка „Основные типы и конструктивные элементы.“ и „Инструкцией по сварке соединений арматуры и закладных деталей железобетонных конструкций“ СН 393-78.
- 2.3. Размеры сеток и каркасов даны по осям и торцам стержней.“
- 2.4. Сетки и каркасы изготавливаются в кондукторах.
- 2.5. В изготовлении закладных изделий применяется контактная и автоматическая сварка по ГОСТ 19293-73, а так же ручная дуговая сварка.
- 2.6. Высоту неогорожденных сварных швов принимать по наименьшей толщине свариваемых элементов.
- 2.7. Металлические конструкции свариваются электродами Э42 по ГОСТ 9467-75.
- 2.8. Металлоконструкции красить краской БТ 177 за 2 раза по аэрунтовойке ГФ-021.

| | | | | | |
|--|--|--|--------------------------------|--------|---------|
| | | | ТП 902-2-428.87К.ЖИ. ТТ | | |
| | | | Технические требования. | | |
| | | | Стадия | Месса | Масштаб |
| | | | Р | | |
| | | | Лист | Листов | 1 |
| | | | СОЮЗВОДОКАНАЛПРОЕКТ | | |

| | | | | | |
|-----------|--|--|--|--|--|
| Привязка: | | | | | |
| | | | | | |
| | | | | | |
| | | | | | |
| Изм. № | | | | | |

| | | |
|----------|-----------|-----------|
| И.контр. | Семенова | Семин |
| Инженер | Петров | Петров |
| Инж.м. | Иванова | Иванов |
| рук.гр. | Горбуз | Горбуз |
| ГИП | Черков | Черков |
| Гл.инж. | Козлов | Козлов |
| Нач.отд. | Долгушина | Долгушина |

ГОСТ 14098-68-КТ-2

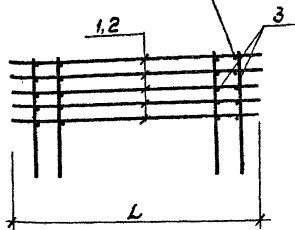
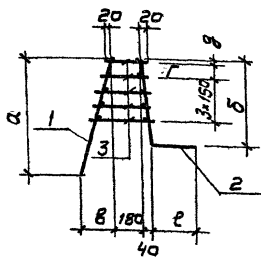

| Обозначение | Размеры в мм | | | | | | | Масса ед. кг |
|-----------------------------|--------------|-----|-----|-----|-----|----|-----|-----------------|
| | L | α | β | γ | δ | ε | ζ | |
| ТЛ 902-2-428.87-КЖ.И.1.1.00 | 3200 | 860 | 780 | 155 | - | 35 | 200 | 61,4 |
| -01 | 2700 | 860 | 780 | 155 | - | 35 | 200 | 51,3 |
| -02 | 4200 | 860 | 780 | 155 | - | 35 | 200 | 73,2 |
| -03 | 3200 | 970 | 910 | 240 | 100 | 20 | 220 | 88,0 |
| -04 | 2700 | 970 | 910 | 240 | 100 | 20 | 220 | 73,5 |

| Вид | Зона | Поз. | Обозначение | Наименование | к-во на исполнение 1.1.00 | | | | | Примеч |
|-----|------|------|-----------------------------|-------------------------------|---------------------------|-----|-----|------|------|---------|
| | | | | | - | 01 | 02 | 03 | 04 | |
| АВ | | | ТЛ 902-2-428.87-КЖ.И.ТТ | Технические требования | × | × | × | × | × | |
| | | | | Сборочные единицы | | | | | | |
| АВ | | | ТЛ 902-2-428.87-КЖ.И.1.1.00 | Сетка арматурная с1 | 1 | | | | | 17,2 кг |
| | | | -01 | то же с3 | | 1 | | | | 14,4 кг |
| | | | -02 | " с7 | | | 1 | | | 22,8 кг |
| | | | -03 | " с21 | | | | 1 | | 24,5 кг |
| | | | -04 | " с23 | | | | | 1 | 20,5 кг |
| АВ | | | ТЛ 902-2-428.87-КЖ.И.1.1.02 | " с2 | 1 | | | | | 32,2 кг |
| | | | -01 | " с4 | | 1 | | | | 26,9 кг |
| | | | -02 | " с8 | | | 1 | | | 42,8 кг |
| | | | -03 | " с22 | | | | 1 | | 48,5 кг |
| | | | -04 | " с24 | | | | | 1 | 40,5 кг |
| | | | | Детали | | | | | | |
| БУ | | | КЖ.И.1.1.00 3 | А-1-В ГОСТ 5781-82* В 220-320 | 120 | 100 | 76 | | | 0,1 кг |
| БУ | | | | А-1-В-ГОСТ 5781-82* В 220-320 | | | | 150 | 123 | 0,1 кг |
| | | | | | кп1 | кп2 | кп5 | кп13 | кп14 | |

| Привязки | | | ТЛ 902-2-428.87-КЖ.И.1.1.00 СБ | | | |
|----------|------------|----------|--|---------------------|----------|---------|
| И.Контр | Семенов | Минин | Каркас пространственный (кп1; кп2; кп5; кп13; кп14) | Стадия | Масса | Масштаб |
| И.Эк | Петрашова | Желт | | Р | см. | |
| И.Эк | Цветкова | Витман | | | табл. | |
| Руч.гр. | Горбуз | Семин | | Лист | Листов / | |
| Гип | Чирков | Мит | | СООБВОЗДИКАНАПРОЕКТ | | |
| П.спец | Козловичев | Жук | | | | |
| И.н.в.н | Махотин | Дальшмер | | | | |

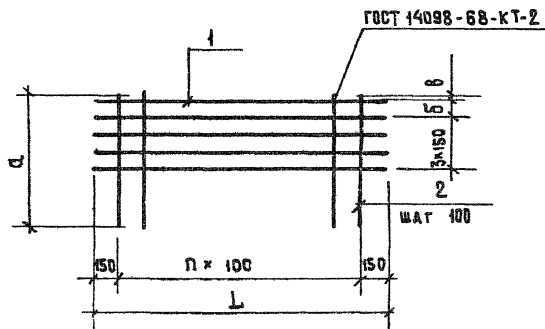

| ФОРМАТ ЗОНА | № | ОБОЗНАЧЕНИЕ | НАИМЕНОВАНИЕ | К-ВО НА ИСПОЛНЕНИЕ 1. 4. 01 | | | | | ПРИМЕЧ. |
|----------------|---|----------------------------------|-----------------------------|--------------------------------|----|----|----|----|---------|
| | | | | — | 01 | 02 | 03 | 04 | |
| ДОКУМЕНТАЦИЯ | | | | | | | | | |
| A3 | | ТП 902-2-428.87-КЖИ.ТТ | ТЕХНИЧЕСКИЕ ТРЕБОВАНИЯ | X | X | X | X | X | |
| ДЕТАЛИ | | | | | | | | | |
| Б4 | | ТП 902-2-428.87-КЖИ. 1. 4. 01. 1 | А-Ш-8-ГОСТ 5781-82* П-3 200 | 4 | | | 5 | | 1.3 кг |
| Б4 | 1 | 2 | А-Ш-8-ГОСТ 5781-82* П-2700 | | 4 | | | 5 | 1.1 кг |
| Б4 | | 3 | А-Ш-8-ГОСТ 5781-82* П-4200 | | | 4 | | | 1.7 кг |
| Б4 | 2 | 4 | А-Ш-8-ГОСТ 5781-82* П-880 | 30 | 25 | 40 | | | 0.4 кг |
| Б4 | | 5 | А-Ш-Ю-ГОСТ 5781-82* П-1000 | | | | 30 | 25 | 0.6 кг |
| | | | | | | | | | |
| | | | | | | | | | |
| | | | | | | | | | |
| | | | | | | | | | |
| | | | | | | | | | |
| | | | | | | | | | |
| | | | | | | | | | |
| | | | | | | | | | |

| ОБОЗНАЧЕНИЕ | РАЗМЕРЫ В ММ | | | | П ШТ | МАССА ЕД.КГ. |
|-------------------------------|--------------|-------|-----|----|---------|-----------------|
| | Л | а | б | в | | |
| ТП 902-2-428.87-КЖИ. 1. 4. 01 | 3 200 | 880 | — | 35 | 29 | 17.2 |
| -01 | 2 700 | 880 | — | 35 | 24 | 14.4 |
| -02 | 4 200 | 880 | — | 35 | 39 | 22.8 |
| -03 | 3 200 | 1 000 | 100 | 20 | 29 | 24.5 |
| -04 | 2 700 | 1 000 | 100 | 20 | 24 | 20.5 |

| | | |
|---------|--|--|
| ПРИКАЗ: | | |
| | | |
| | | |
| | | |
| | | |
| ИВВ.№ | | |

| | | | | | | |
|----------|--------------|---------------------|--|--------------------------------|----------|---------|
| | | | | ТП 902-2-428.87- КЖИ. 1. 4. 01 | | |
| Р.КОНТР. | СЕМЕНОВА | <i>Семенова</i> | СЕТКА АРМАТУРНАЯ (С1, С3, С7, С21; С23) | СТАДИЯ | МАССА | МАСШТАБ |
| ИНЖ. | ПЕТРОВИЧЕНКО | <i>Петровиченко</i> | | Р | СМ. | |
| ИНЖ. | ЦВЕТКОВА | <i>Цветкова</i> | | ТАБА. | | |
| РУК.ГР. | СЕМЕНОВА | <i>Семенова</i> | | ЛИСТ | ЛИСТОВ 1 | |
| Т.П. | ЦИФКОВ | <i>Цифков</i> | | СОИЗВОДКАНАЛПРОЕКТ | | |
| Г. СПЕЦ. | КОЗЛОВИЧЕР | <i>Козловицер</i> | | | | |
| НАЧ.Б.С. | АНТИПУХАЕВ | <i>Антипухаев</i> | | | | |

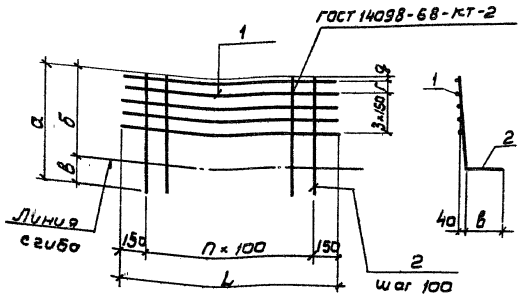

| К-во на исполнении | Поз. | Обозначение | Наименование | К-во на исполнении | | | | | Примеч. |
|--------------------|------|-------------------------------|---------------------------------|--------------------|----|----|-----|-----|---------|
| | | | | - | 01 | 02 | 03 | 04 | |
| | | | <u>Документация</u> | | | | | | |
| 13 | | ТП 902-2-428.87-КЖ.И.ТТ | Технические требования | X | X | X | X | X | |
| | | | <u>Детали</u> | | | | | | |
| 54 | | ТП 902-2-428.87-КЖ.И.1.1.02.1 | А-III-9-ГОСТ 5781-82* P=4200 | | 4 | | | | 1,7 кг |
| 54 | 1 | | 2 А-III-8-ГОСТ 5781-82* P=3200 | 4 | | 5 | | | 1,3 кг |
| 54 | | | 3 А-III-8-ГОСТ 5781-82* P=2700 | 4 | | | 5 | | 1,1 кг |
| 54 | | | 4 А-III-12-ГОСТ 5781-82* P=980 | 30 | 25 | 40 | | | 0,9 кг |
| 54 | 2 | | 5 А-III-14-ГОСТ 5781-82* P=1130 | | | | 30 | 25 | 1,4 кг |
| | | | | С2 | С4 | С8 | С22 | С24 | |

| Обозначение | Размеры В мм | | | | | | n | Масса |
|---------------------------|--------------|------|-----|-----|-----|----|----|-------|
| | L | a | b | B | г | q | | |
| 1302-2-428.87-КЖ.И.1.1.02 | 3200 | 980 | 780 | 200 | - | 35 | 29 | 32,2 |
| -01 | 2700 | 980 | 780 | 200 | - | 35 | 24 | 26,9 |
| -02 | 4200 | 980 | 780 | 200 | - | 35 | 39 | 42,8 |
| -03 | 3200 | 1130 | 910 | 220 | 100 | 20 | 29 | 48,5 |
| -04 | 2700 | 1130 | 910 | 220 | 100 | 20 | 24 | 40,5 |

| | | | |
|-----------|--|--|--|
| Приблизно | | | |
| | | | |
| | | | |
| | | | |
| Итого | | | |

| | | | | | | | |
|---------------------|--|--------------------|--|--|--|--------------------|--|
| | | | | ТП 902-2-428.87-КЖ.И.1.1.02 | | | |
| | | | | Сетка арматурная (С2; С4; С8; С22; С24) | | | |
| И.контр. Семенов С. | | И.н.ж. Устинова И. | | И.н.ж. Цветкова И. | | И.н.ж. Семенова С. | |
| Г.И.П. Чирков | | И.н.ж. Колма В. | | И.н.ж. Альшиллер | | | |
| | | | | | | Стойка | |
| | | | | | | Масса | |
| | | | | | | Масштаб | |
| | | | | Р | | См. табл. | |
| | | | | Лист | | Листов | |
| СОЗВОДИТЕЛЬ ПРОЕКТ | | | | | | | |

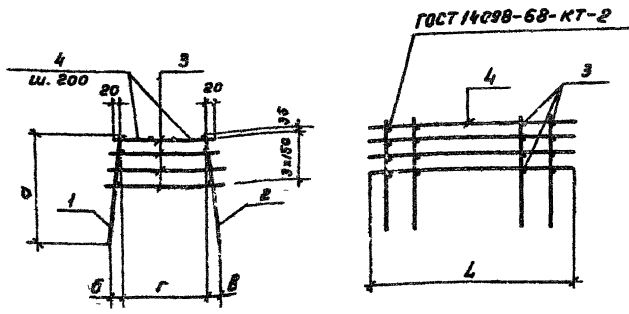

| Обозначение | Размеры в мм | | | | | Масса кг |
|----------------------------|--------------|------|-----|----|-----|-------------|
| | L | a | b | в | г | |
| ТП902-2-428.87-КЖ.И.1.2.00 | 3200 | 1120 | 50 | 50 | 940 | 105.6 |
| -01 | 3200 | 1120 | 206 | 50 | 180 | 67.4 |
| -02 | 2700 | 1120 | 206 | 50 | 180 | 56.3 |
| -03 | 2700 | 1120 | 50 | 50 | 940 | 88.2 |
| -04 | 2100 | 1120 | 206 | 50 | 180 | 43.3 |

| Формат | Зона | Поз | Обозначение | Наименование | К-во на исполнение | | | | | Примеч |
|--------------------------|------|-----|-----------------------------|------------------------------|--------------------|-----|-----|-----|----|---------|
| | | | | | - | 01 | 02 | 03 | 04 | |
| Документация | | | | | | | | | | |
| A5 | | | ТП902-2-428.87- КЖ.И.ТТ | Технические требования | X | X | X | X | X | |
| Сборочные единицы | | | | | | | | | | |
| A5 | | | ТП902-2-428.87- КЖ.И.1.2.01 | Сетка арматурная С5 | 1 | | | | | 26.2 кг |
| | | | -01 | Тоже С9 | | 1 | | | | 20.2 кг |
| | | 1 | -03 | " С11 | | | 1 | | | 16.9 кг |
| | | | -05 | " С13 | | | | 1 | | 21.9 кг |
| | | | -06 | " С19 | | | | | 1 | 13.1 кг |
| A5 | | | -1.2.01 | " С5 | 1 | | | | | 26.2 кг |
| | | | -05 | " С13 | | | | 1 | | 21.9 кг |
| | | 2 | -02 | " С10 | | 1 | | | | 35.2 кг |
| | | | -04 | " С12 | | | | 1 | | 29.4 кг |
| | | | -07 | " С20 | | | | | 1 | 22.6 кг |
| Детали | | | | | | | | | | |
| B4 | | | -1.2.00. 1 | A-1-B-ГОСТ5781-82*е-280*1060 | 120 | | | 100 | | 0,4 кг |
| B4 | | 3 | . 2 | A-1-B-ГОСТ5781-82*е-220*400 | | 120 | 100 | | 76 | 0,1 кг |
| B4 | | | . 3 | A-1-B-ГОСТ5781-82*е-3200 | | | | | 4 | 1,3 кг |
| B4 | | 4 | . 4 | A-1-B-ГОСТ5781-82*е-2700 | | | | | 4 | 1,1 кг |

| | | | | | |
|----------|--|--|--|--|--|
| | | | ТП902-2-428.87- КЖ.И.1.2.00С6 | | |
| Привязан | | | И. контр. Семенов | | |
| | | | И. инж. Петропавлов | | |
| Инв. н. | | | И. инж. Цветкова | | |
| | | | Рук. пр. Гаврус | | |
| | | | Г. инж. Чирков | | |
| | | | П. инж. Козловичев | | |
| | | | Нач. отд. Ялтышев | | |
| | | | | | |
| | | | Каркас пространственный (кп3; кп6; кп7; кп8; кп12) | | |
| | | | Станд. Масса Масса в | | |
| | | | Р см. табл. | | |
| | | | Лист Листов 1 | | |
| | | | СОЮЗВОДОКАНАЛПРОЕКТ | | |

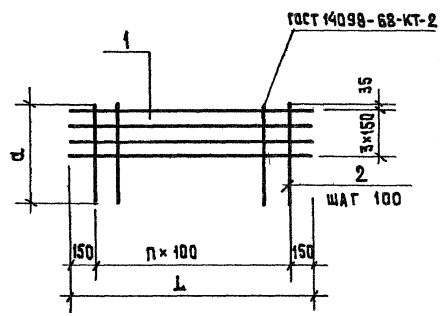

| ФОРМА | ПОЗ | ОБОЗНАЧЕНИЕ | НАИМЕНОВАНИЕ | К-ВО НА ИСПОЛНЕНИЕ 1.2.01 | | | | | | | ПРИМЕЧ. | |
|-------|-----|--------------------------------|-------------------------------|---------------------------|----|-----|-----|-----|-----|-----|---------|--------|
| | | | | 01 | 02 | 03 | 04 | 05 | 06 | 07 | | |
| | | | ДОКУМЕНТАЦИЯ | | | | | | | | | |
| А3 | | ТП 902-2-428.87- КЖ И ТТ | ТЕХНИЧЕСКИЕ ТРЕБОВАНИЯ | | | | | | | | | |
| | | | ДЕТАЛИ | | | | | | | | | |
| Б4 | | ТП 902-2-428.87- КЖ И 12.01. 1 | А-III-8 ГОСТ 5781-82* P=3200 | 4 | 4 | 4 | | | | | 1.3 кг | |
| Б4 | | . 2 | А-III-8 ГОСТ 5781-82* P=2700 | | | | 4 | 4 | 4 | | 1.1 кг | |
| Б4 | 1 | . 3 | А-III-8 ГОСТ 5781-82* P=2100 | | | | | | | 4 | 4 | 0.9 кг |
| Б4 | | . 4 | А-III-8 ГОСТ 5781-82* P=1140 | | 30 | | 25 | | | 19 | | 0.5 кг |
| Б4 | 2 | . 5 | А-III-10 ГОСТ 5781-82* P=1120 | 30 | | | | | 25 | | | 0.7 кг |
| Б4 | | . 6 | А-III-12 ГОСТ 5781-82* P=1120 | | | 30 | | 25 | | | 19 | 1.0 кг |
| | | | | 05 | 09 | 010 | 011 | 012 | 013 | 019 | 020 | |

| ОБОЗНАЧЕНИЕ | РАЗМЕРЫ в мм | | | | | п шт. | МАССА ЕД. КГ |
|-----------------------------|--------------|------|--|--|--|-------|--------------|
| | L | α | | | | | |
| ТП 902-2-428.87- КЖ И 12.01 | 3200 | 1120 | | | | 29 | 33.8 |
| - 01 | 3200 | 1140 | | | | 29 | 20.2 |
| - 02 | 3200 | 1120 | | | | 29 | 35.2 |
| - 03 | 2700 | 1140 | | | | 24 | 16.9 |
| - 04 | 2700 | 1120 | | | | 24 | 29.4 |
| - 05 | 2700 | 1120 | | | | 24 | 21.9 |
| - 06 | 2100 | 1140 | | | | 18 | 13.1 |
| - 07 | 2100 | 1120 | | | | 18 | 22.6 |

ПРИВЪЗАН

| | | |
|--|--|--|
| | | |
| | | |
| | | |

ИВ. N°

ТП 902-2-428.87- КЖ И 1.2.01

СЕТКА АРМАТУРНАЯ
(С5; С9; С10; С11; С12; С13; С19; С20)

| | | |
|-----------|------------|-------------------|
| И.КОНТ.Р. | СЕМЕНОВА | <i>Семенова</i> |
| И.ИЖ. | ПЕТУХОВА | <i>Петухова</i> |
| И.ИЖ. | ЦВЕТКОВА | <i>Цветкова</i> |
| РУК.ГР. | СЕМЕНОВА | <i>Семенова</i> |
| ГИП | Чирков | <i>Чирков</i> |
| ГЛА.СПЕЦ. | КОЗЛОВИЧЕР | <i>Козловицер</i> |
| НАЧ.ОТД. | АЛЬШУМЕР | <i>Альшумер</i> |

| | | |
|--------|-------|-----------|
| СТADIЯ | МАССА | МАССА/ТАБ |
| P | СМ. | |
| | ТАБА. | |

ЛИСТ 1

СОИЗВОДКА НА АПРОЕКТ

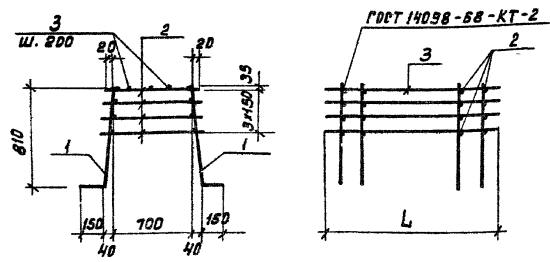

| Формат | Зона | Поз | Обозначение | Наименование | к-во ед. изп. 1 | к-во ед. изп. 3.00 | Примеч. |
|--------|------|-----------|--------------------------------|-------------------------------|-----------------|--------------------|---------|
| | | | | <u>Документация</u> | - | 01 | |
| | | | | <u>Технические требования</u> | × | × | |
| 13 | | | ТЛ 902-2-428.87-КЖ.И.ТТ | Технические требования | | | |
| | | | | <u>Сборочные единицы</u> | | | |
| | 1 | | ТЛ 902-2-428.87-КЖ.И.1.3.01 | Сетка арматурная СБ | 2 | | 23,2 кг |
| | | -01 | | то же С14 | 2 | | 19,4 кг |
| | | | | <u>Детали</u> | | | |
| 64 | 2 | -1.3.00.1 | П-1-8-ГОСТ 5781-82* С=740 ± 20 | 120 | 100 | | 0,4 кг |
| 64 | | .2 | П-1-8-ГОСТ 5781-82* С=3200 | 4 | | | 1,3 кг |
| 64 | 3 | .3 | П-1-8-ГОСТ 5781-82* С=2700 | 4 | | | 1,1 кг |
| | | | | кп4 | кп3 | | |

| Обозначение | Размеры в мм | | Масса ед. к.г. | Привязан |
|-----------------------------|--------------|---|----------------|----------|
| | L | B | | |
| ТЛ 902-2-428.87-КЖ.И.1.3.00 | 3200 | | 99.6 кг | |
| -01 | 2700 | | 83.2 кг | Инд. № |

| ТЛ 902-2-428.87-КЖ.И.1.3.00СБ | | | | | | | |
|-------------------------------|---------|---------|---------|------------------------------------|--------|-----------|---------|
| Н.Контр. | И.И.М. | И.И.М. | И.И.М. | Коркас пространственный (кп4; кп9) | Стадия | Масса | Масштаб |
| | | | | | Р | см. табл. | |
| Н.Контр. | Семенов | Петров | Иванов | | | | |
| И.И.М. | Петров | Иванов | Семенов | | | | |
| И.И.М. | Иванов | Семенов | Петров | | | | |
| Р.К.Е. | Горбун | Чирков | Козлов | | | | |
| П.И. | Чирков | Козлов | Иванов | | | | |
| П.И.Спеч. | Козлов | Иванов | Семенов | | | | |
| И.И.Спеч. | Иванов | Семенов | Петров | | | | |
| И.И.Спеч. | Петров | Семенов | Иванов | | | | |

Формат А4

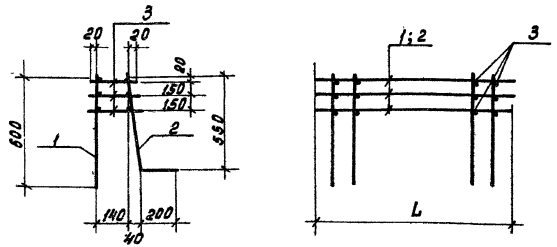

| Формат | Зона | Поз | Обозначение | Наименование | к-во ед. изп. 1.4.00 | к-во ед. изп. 01 | Примеч. |
|--------|------|-----------|--------------------------------|--------------------------|----------------------|------------------|---------|
| | | | | <u>Документация</u> | - | 01 | |
| 13 | | | ТЛ 902-2-428.87-КЖ.И.ТТ | Технические требования | × | × | |
| | | | | <u>Сборочные единицы</u> | | | |
| | 1 | | ТЛ 902-2-428.87-КЖ.И.1.4.01 | Сетка арматурная С15 | 1 | | 9,9 кг |
| | | -01 | | то же С17 | 1 | | 8,3 кг |
| | 2 | | -1.4.02 | " С16 | 1 | | 18,9 кг |
| | | -01 | | " С18 | 1 | | 15,8 кг |
| | | | | <u>Детали</u> | | | |
| 64 | 3 | -1.4.00.1 | П-1-6-ГОСТ 5781-82* С=180 ± 20 | 90 | 75 | | 0,05 кг |
| | | | | кп10 | кп11 | | |

| Обозначение | Размеры в мм | | Масса ед. кг | Привязан |
|-----------------------------|--------------|---|--------------|----------|
| | L | B | | |
| ТЛ 902-2-428.87-КЖ.И.1.4.00 | 3200 | | 33.3 | |
| -01 | 2700 | | 27.9 | Инд. № |

| ТЛ 902-2-428.87-КЖ.И.1.4.00СБ | | | | | | | |
|-------------------------------|---------|---------|---------|--------------------------------------|--------|-----------|---------|
| Н.Контр. | И.И.М. | И.И.М. | И.И.М. | Коркас пространственный (кп10; кп11) | Стадия | Масса | Масштаб |
| | | | | | Р | см. табл. | |
| Н.Контр. | Семенов | Петров | Иванов | | | | |
| И.И.М. | Петров | Иванов | Семенов | | | | |
| И.И.М. | Иванов | Семенов | Петров | | | | |
| Р.К.Е. | Горбун | Чирков | Козлов | | | | |
| П.И. | Чирков | Козлов | Иванов | | | | |
| П.И.Спеч. | Козлов | Иванов | Семенов | | | | |
| И.И.Спеч. | Иванов | Семенов | Петров | | | | |
| И.И.Спеч. | Петров | Семенов | Иванов | | | | |

Инд. № подл. Подпись и дата. Форм. № 10

Коп. Даченко

21943-04 11

Формат А4

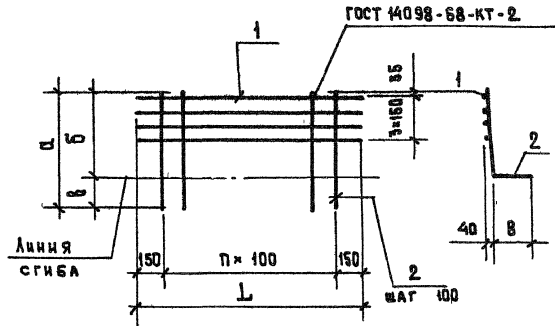

| ФОРМАТ | ВИА | Поз | ОБОЗНАЧЕНИЕ | НАИМЕНОВАНИЕ | К-ВО НА ИСПЫТ. | | Примеч. |
|---------------------|-----|-----|---------------------------------|---|----------------|------|---------|
| | | | | | 1 | 01 | |
| <u>ДОКУМЕНТАЦИЯ</u> | | | | | | | |
| А3 | | | ТП 902-2-428. 87- КЖ.И.ТТ | ТЕХНИЧЕСКИЕ ТРЕБОВАНИЯ | × | × | |
| <u>ДЕТАЛИ</u> | | | | | | | |
| Б4 | | 1 | ТП 902-2-428 87- КЖ.И.1.3 01. 1 | А-Ш-8- ГОСТ 5781-82 ^в с = 3200 | 4 | | 1.3 кг |
| Б4 | | | . 2 | А-Ш-8- ГОСТ 5781-82 ^в с = 2700 | | 4 | 1.1 кг |
| Б4 | | 2 | . 3 | А-Ш-10 ГОСТ 5781-82 ^в с = 970 | 30 | 25 | 0.6 кг |
| | | | | | с 6 | с 14 | |

| ОБОЗНАЧЕНИЕ | Размеры в мм | | | | П ШТ | Масса ЕД. КГ |
|-----------------------------|--------------|-----|-----|-----|------|--------------|
| | Л | а | б | в | | |
| ТП 902-2-428 87-КЖ.И 1 3 01 | 3200 | 970 | 820 | 150 | 29 | 23.2 |
| -01 | 2700 | 970 | 820 | 150 | 24 | 19.4 |

Привязка:

| | | | |
|--|--|--|--|
| | | | |
| | | | |
| | | | |

ИНВ №

| ТП 902-2-428.87- КЖ.И. 1.3.01 | | | |
|-------------------------------|------------|------------|---------------------------------|
| И.КОНТР. | СЕМЕНОВА | Семин | СЕТКА АРМАТУРНАЯ (с 6; с 14) |
| И.ИЖ. | ПЕТРОВИЧЕВ | Петров | |
| И.ИЖ. | ЦЕТКОВА | Цетков | |
| Рук.гр | СЕМЕНОВА | Семин | |
| ГИП | Чирков | Чирков | |
| НАЧ. СЕЦ. | КОСАВНИЧЕВ | Косавничев | |
| НАЧ. СТА. | АНТОНОВ | Антон | |
| СТАДИЯ | МАССА | МАСШТАБ | |
| Р | СМ. | ТАБЛ. | |
| Лист | Листов | | 1 |
| СОИЗВОД. ОКОНАЛ. ПРОЕКТ | | | |

Утверждено

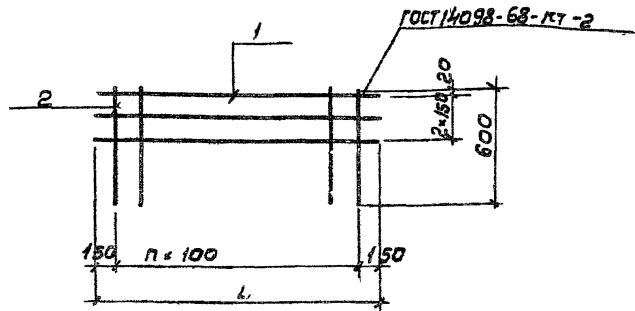

| Вид работ | Поз | Обозначение | Наименование | К-во на исп. 1 ч. 02 | | Примеч. |
|-----------|-----|-------------------------------|-------------------------------|----------------------|-----|---------|
| | | | | - | 01 | |
| | | | <u>Документация</u> | | | |
| ЯЗ | | ТП 902-2-428.87-КЖ.И.ТТ | Технические требования | × | × | |
| | | | <u>Детали</u> | | | |
| БУ | 1 | ТП 902-2-428.87-КЖ.И.1.4.01.1 | А-ш-в-ГОСТ 5781-82* с. 3200 | 3 | | 1,3 кг |
| БУ | | | 2 А-ш-в-ГОСТ 5781-82* с. 2700 | 3 | | 1,1 кг |
| БУ | | 2 | 3 А-ш-в-ГОСТ 5781-82* с. 600 | 30 | 25 | 0,2 кг |
| | | | | с15 | с17 | |

| Обозначение | Размеры в мм | | п шт | Масса ед кг | Привязан |
|-----------------------------|--------------|----|------|-------------|----------|
| | L | п | | | |
| ТП 902-2-428.87-КЖ.И.1.4.01 | 3200 | 29 | 29 | 9,9 | |
| -01 2700 | | 24 | 24 | 8,3 | |
| | | | | | Унв.и |

ТП 902-2-428.87- КЖ.И.1.4.01

| | | | | | | |
|----------------------------------|------------|-------|-----------------------------|--------|---------|---------|
| И.контр | Семенов | Семин | Сетка арматурная (с15; с17) | Стадия | Масса | Масштаб |
| Унж | Петров | Семин | | Р | см табл | |
| И.нж | Цветкова | Семин | | Лист | Листов | |
| Р.ж.г. | Гарбуз | Семин | | | | |
| Гип | Чирков | Семин | | | | |
| П.сл.ч. | Козлов | Семин | | | | |
| Начальн. | В.И.И.И.И. | Семин | | | | |
| С ОЗ В О Д О К А Н А П Р О Е К Т | | | | | | |

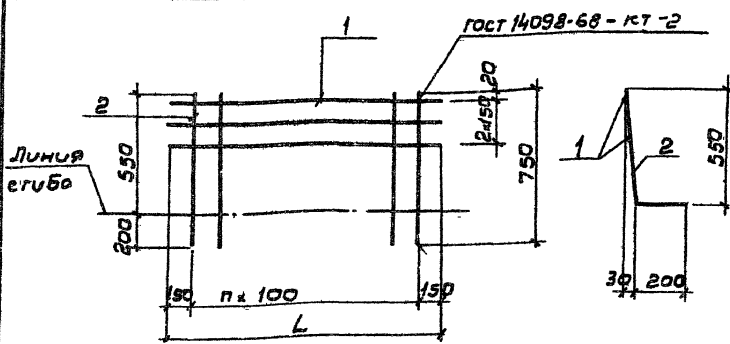

| Вид работ | Поз | Обозначение | Наименование | К-во на исп. 1 ч. 02 | | Примеч. |
|-----------|-----|-------------------------------|-------------------------------|----------------------|-----|---------|
| | | | | - | 01 | |
| | | | <u>Документация</u> | | | |
| ЯЗ | | ТП 902-2-428.87-КЖ.И.ТТ | Технические требования | × | × | |
| | | | <u>Детали</u> | | | |
| БУ | 1 | ТП 902-2-428.87-КЖ.И.1.4.02.1 | А-ш-в-ГОСТ 5781-82* с. 3200 | 3 | | 1,3 кг |
| БУ | | | 2 А-ш-в-ГОСТ 5781-82* с. 2700 | 3 | | 1,1 кг |
| БУ | | 2 | 3 А-ш-в-ГОСТ 5781-82* с. 750 | 30 | 25 | 0,5 кг |
| | | | | с16 | с18 | |

| Обозначение | Размеры в мм | | п шт | Масса ед кг | Привязан |
|-----------------------------|--------------|----|------|-------------|----------|
| | L | п | | | |
| ТП 902-2-428.87-КЖ.И.1.4.02 | 3200 | 29 | 29 | 18,9 | |
| -01 2700 | | 24 | 24 | 15,8 | |
| | | | | | Унв.и |

ТП 902-2-428.87- КЖ.И.1.4.02

| | | | | | | |
|-----------------------------------|------------|-------|-----------------------------|--------|---------|---------|
| И.контр | Семенов | Семин | Сетка арматурная (с16; с18) | Стадия | Масса | Масштаб |
| Унж | Петров | Семин | | Р | см табл | |
| И.нж | Цветкова | Семин | | Лист | Листов | |
| Р.ж.г. | Гарбуз | Семин | | | | |
| Гип | Чирков | Семин | | | | |
| П.сл.ч. | Козлов | Семин | | | | |
| Начальн. | В.И.И.И.И. | Семин | | | | |
| С О З В О Д О К А Н А П Р О Е К Т | | | | | | |

ГОСТ 14098-68-КТ-2

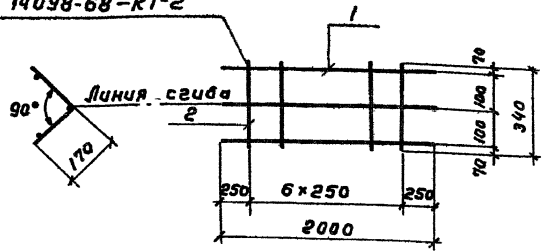

| Формат | Зона | Поз | Обозначение | Наименование | Кол. | Примеч. |
|---------------------|------|-----|------------------------------|---------------------------------------|------|---------|
| <u>Документация</u> | | | | | | |
| A3 | | | ТП 902-2-428.87- КЖ.И.ТТ | Технические требования | | |
| <u>Детали</u> | | | | | | |
| B4 | 1 | | ТП 902-2-428.87- КЖ.И.Л.О.01 | А-1-6-ГОСТ 5781-82* $\epsilon=2000$ | 3 | 0,4 кг |
| B4 | 2 | | | .2 А-1-6-ГОСТ 5781-82* $\epsilon=340$ | 7 | 0,1 кг |

Привязан

| | | |
|--|--|--|
| | | |
| | | |
| | | |

Инв. №

ТП 902-2-428.87- КЖ.И.Л.О.01

| | | | | | | |
|-----------|--------------|---------|-------------------------|----------------------|----------|----------------------|
| И.контр | Семенова | Селин | Коркас плоский (КР1) | Станд | Масса | Масса/м ² |
| Инж. | Петраповская | Мельник | | Р | 19 | |
| Инж. | Цветкова | Мельник | | Лист | Листов 1 | |
| Руч.гр. | Гарбуз | Селин | | СООБЗВОДОКАНАЛПРОЕКТ | | |
| ГМП | Чирков | Селин | | | | |
| Гл. спец. | Козловичер | Селин | | | | |
| Нач. отд. | Алтышлер | Селин | | | | |

ГОСТ 14098-68-КТ-2

Развертка

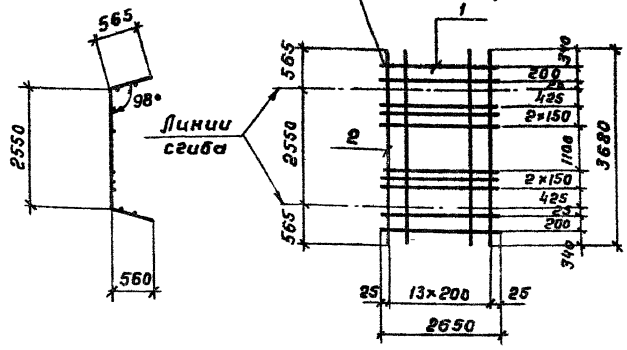

| Формат | Зона | Поз | Обозначение | Наименование | Кол. | Примеч. |
|---------------------|------|-----|--------------------------------|--|------|---------|
| <u>Документация</u> | | | | | | |
| A3 | | | ТП 902-2-428.87- КЖ.И.ТТ | Технические требования | | |
| <u>Детали</u> | | | | | | |
| B4 | 1 | | ТП 902-2-428.87- КЖ.И.Л.О.02.1 | А-1-6-ГОСТ 5781-82* $\epsilon=2650$ | 10 | 0,6 кг |
| B4 | 2 | | | .2 А-1-6-ГОСТ 5781-82* $\epsilon=3680$ | 14 | 11,0 кг |

Привязан

| | | |
|--|--|--|
| | | |
| | | |
| | | |

Инв. №

ТП 902-2-428.87- КЖ.И.Л.О.02

| | | | | | | |
|-----------|--------------|---------|--------------------------|----------------------|----------|----------------------|
| И.контр | Семенова | Селин | Сетка арматурная (С1) | Станд | Масса | Масса/м ² |
| Инж. | Петраповская | Мельник | | Р | 160.0 | |
| Инж. | Цветкова | Мельник | | Лист | Листов 1 | |
| Руч.гр. | Гарбуз | Селин | | СООБЗВОДОКАНАЛПРОЕКТ | | |
| ГМП | Чирков | Селин | | | | |
| Гл. спец. | Козловичер | Селин | | | | |
| Нач. отд. | Алтышлер | Селин | | | | |

ГОСТ 14098-68-КТ-2

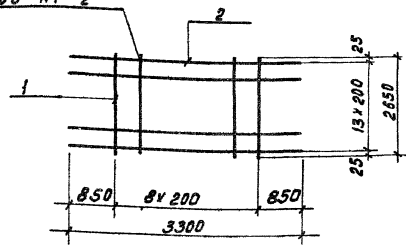

| Формат Знак | Поз. | Обозначение | Наименование | Кол. | Примеч. |
|---------------------|------|------------------------------|--|------|---------|
| <u>Документация</u> | | | | | |
| А3 | | ТП 902-2-428.87- КЖ.И.ТТ | Технические требования | | |
| <u>Детали</u> | | | | | |
| Б4 | 1 | ТП 902-2-428.87- КЖ.И.Д.03.1 | А-1-6-ГОСТ 5781-82* $\epsilon=2650$ | 9 | 0,6 кг |
| Б4 | 2 | | .2 А-11-22-ГОСТ 5781-82* $\epsilon=3300$ | 14 | 9,9 кг |

Приблизан

Инд. №

ТП 902-2-428.87-КЖ.И.Д.03

Н.КОНТ. Семенов
И.ж. Петропавловская
И.ж. Цветкова
Р.К. гр. Гарбуз
Р.П. Чирков
Г.л. спец. Козловичер
Нач. отд. Давышвили

Сетка арматурная (С2)

| Стация | Масса | Масштаб |
|---------------------|----------|---------|
| Р | 144,0 | Б/М |
| Лист | Листов 1 | |
| СОЮЗВОДАКАНАЛПРОЕКТ | | |

Формат А4

ГОСТ 14098-68-КТ-2

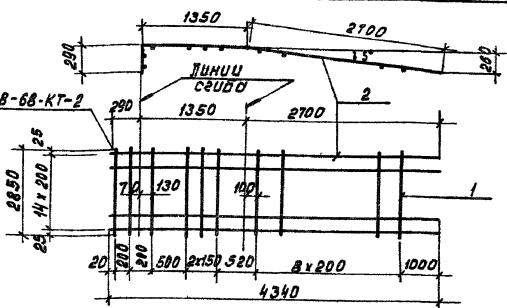

| Формат Знак | Поз. | Обозначение | Наименование | Кол. | Примеч. |
|---------------------|------|------------------------------|--|------|---------|
| <u>Документация</u> | | | | | |
| А3 | | ТП 902-2-428.87- КЖ.И.ТТ | Технические требования | | |
| <u>Детали</u> | | | | | |
| Б4 | 1 | ТП 902-2-428.87- КЖ.И.Д.04.1 | А-1-6-ГОСТ 5781-82* $\epsilon=2850$ | 15 | 0,6 кг |
| Б4 | 2 | | .2 А-11-22-ГОСТ 5781-82* $\epsilon=4340$ | 15 | 13,0 кг |

Приблизан

Инд. №

ТП 902-2-428.87-КЖ.И.Д.04

Н.КОНТ. Семенов
И.ж. Петропавловская
И.ж. Цветкова
Р.К. гр. Гарбуз
Р.П. Чирков
Г.л. спец. Козловичер
Нач. отд. Давышвили

Сетка арматурная (С3)

| Стация | Масса | Масштаб |
|---------------------|----------|---------|
| Р | 204,0 | Б/М |
| Лист | Листов 1 | |
| СОЮЗВОДАКАНАЛПРОЕКТ | | |

Формат А4

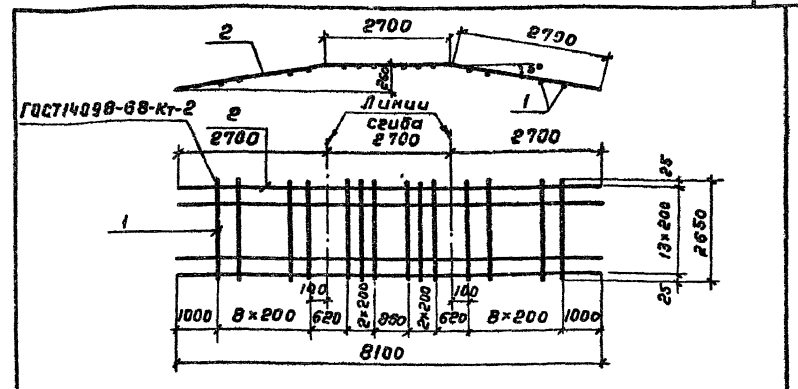
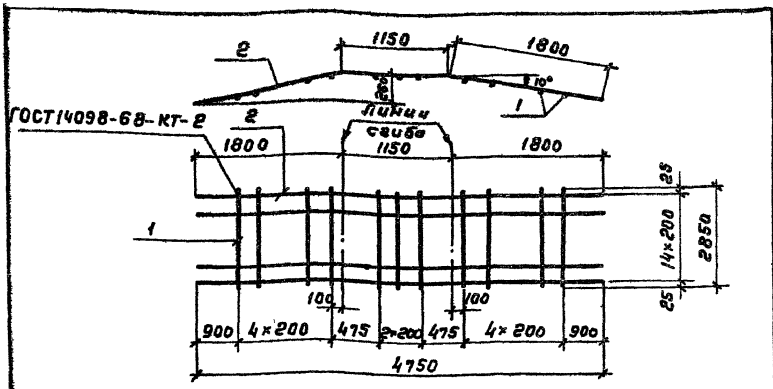

| Формат | Зона | Лаз. | Обозначение | Наименование | Кол. | Примеч. |
|---------------------|------|------|--------------------------------|------------------------------|------|---------|
| <u>Документация</u> | | | | | | |
| А3 | | | ТП 902-2-428.87- КЖ.И.ТТ | Технические требования | | |
| <u>Детали</u> | | | | | | |
| Б4 | 1 | | ТП 902-2-428.87- КЖ.И.1.0.05.1 | А-1-6-ГОСТ 5781-82*В-2850 | 13 | 0,6 кг |
| Б4 | 2 | | | 2 А-И-18-ГОСТ 5781-82*В-4750 | 15 | 9,5 кг |

| Формат | Зона | Лаз. | Обозначение | Наименование | Кол. | Примеч. |
|---------------------|------|------|--------------------------------|------------------------------|------|---------|
| <u>Документация</u> | | | | | | |
| А3 | | | ТП 902-2-428.87- КЖ.И.ТТ | Технические требования | | |
| <u>Детали</u> | | | | | | |
| Б4 | 1 | | ТП 902-2-428.87- КЖ.И.1.0.06.1 | А-1-6-ГОСТ 5781-82*В-2850 | 24 | 0,6 кг |
| Б4 | 2 | | | 2 А-И-22-ГОСТ 5781-82*В-8100 | 14 | 24,3 кг |

| | | |
|----------|--|--|
| Привязан | | |
| | | |
| | | |
| | | |
| Ив.н. | | |

| | | |
|----------|--|--|
| Привязан | | |
| | | |
| | | |
| | | |
| Ив.н. | | |

| | | |
|-------------------------------|-----------------|------------|
| ТП 902-2-428.87-КЖ.И.1.0.05 | | |
| И.контр. | СЕМЕНОВА | Семин |
| И.мж. | Петров Владимир | Петр |
| И.мж. | Цветкова | Цвета |
| Рук.гр. | Гарбуз | Гарбуз |
| ГИП | Чирков | Чирков |
| Гл. спец. | Козловичер | Козловичер |
| Нач.отд. | Алтышуллер | Алтышуллер |
| Сетка арматурная (с 4) | | |
| Стандарт | Масса | Масштаб |
| Р | 150,3 | 5/м |
| Лист | Листов 1 | |
| СОНЗВОДОКАНАЛПРОЕКТ | | |

| | | |
|-------------------------------|-----------------|------------|
| ТП 902-2-428.87-КЖ.И.1.0.06 | | |
| И.контр. | СЕМЕНОВА | Семин |
| И.мж. | Петров Владимир | Петр |
| И.мж. | Цветкова | Цвета |
| Рук.гр. | Гарбуз | Гарбуз |
| ГИП | Чирков | Чирков |
| Гл. спец. | Козловичер | Козловичер |
| Нач.отд. | Алтышуллер | Алтышуллер |
| Сетка арматурная (с 5) | | |
| Стандарт | Масса | Масштаб |
| Р | 354,6 | 5/м |
| Лист | Листов 1 | |
| СОНЗВОДОКАНАЛПРОЕКТ | | |

Ив.н. лод. Подпись в зоне Вук.имб.н.

Л.А.Б.С.М.И.В.

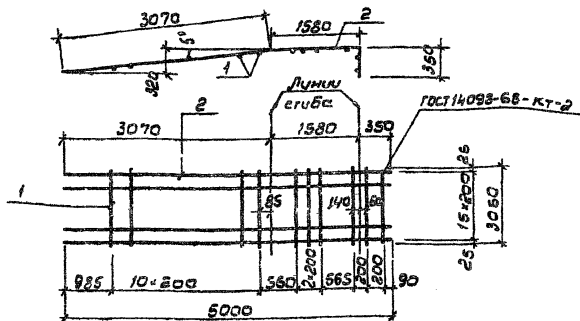

| Вариант | Зона | Поз. | Обозначение | Наименование | Кол. | Примеч. |
|---------|------|------|---------------------------------|--|------|---------|
| | | | | <u>Документация</u> | | |
| Я3 | | | ТП 902-2-428.87- КЖ. У. ТТ | Технические требования | | |
| | | | | <u>Детали</u> | | |
| Б4 | 1 | | ТП 902-2-428.87 КЖ. У. И. О. 01 | А-1-В-гост 5781-82 ^р С. 3050 | 17 | 1, 2 кг |
| Б4 | 2 | | | . 2 А-III-20-гост 5781-82 ^р С. 5000 | 16 | 19,3 кг |

Привязки

И.М.В.

ТП 902-2-428.87-КЖ. И. И. О. 07

И.контр. Семеново
И.м.ж. Петров
И.м.ж. Цветков
Р.ч. гр. Горбуз
И.п. Чирков
П.сл.ч. Козлов
Нач. отд. Дятшвилер

Сетка арматурная
(С6)

Сетка арматурная

В 3292 6/м

Лист 1 из 2 листов

СОНЗВЭДПРОЕКТАПРОЕКТ

16

Л.А.Б.С.М.И.В.

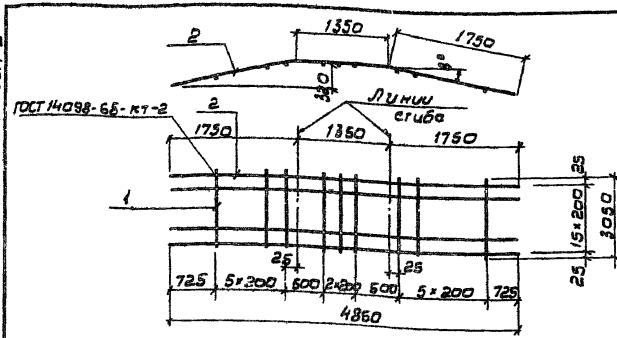

| Вариант | Зона | Поз. | Обозначение | Наименование | Кол. | Примеч. |
|---------|------|------|---------------------------------|--|------|---------|
| | | | | <u>Документация</u> | | |
| Я3 | | | ТП 902-2-428.87- КЖ. У. ТТ | Технические требования | | |
| | | | | <u>Детали</u> | | |
| Б4 | 1 | | ТП 902-2-428.87-КЖ. У. И. О. 01 | А-1-В-гост 5781-82 ^р С. 3050 | 15 | 0,7 кг |
| Б4 | 2 | | | . 2 А-III-20-гост 5781-82 ^р С. 4860 | 16 | 11,8 кг |

Привязки

И.М.В.

ТП 902-2-428.87-КЖ. И. И. О. 08

И.контр. Семеново
И.м.ж. Петров
И.м.ж. Цветков
Р.ч. гр. Горбуз
И.п. Чирков
П.сл.ч. Козлов
Нач. отд. Дятшвилер

Сетка арматурная
(С7)

Сетка арматурная

Р 199,3 6/м

Лист 1 из 2 листов

СОНЗВЭДПРОЕКТАПРОЕКТ

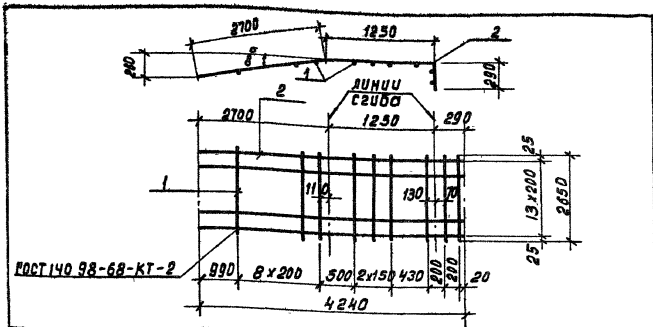

| Формат | Зона | Поз. | Обозначение | Наименование | кол. | Примечание |
|---------------------|------|------|-------------------------------|------------------------------|------|------------|
| <u>Документация</u> | | | | | | |
| А3 | | | ТП 902-2-2-428-87-КЖ.И.ТТ | Технические требования | | |
| <u>Детали</u> | | | | | | |
| Б4 | 1 | | ТП 902-2-428-87-КЖ.И.1.0.09.1 | А-1-Б-ГОСТ 5781-82*P=2650 | 15 | 0,6 кг |
| Б4 | 2 | | .2 | Я-III-22-ГОСТ 5781-82*P=4240 | 14 | 12,7 кг |

| | |
|----------|--|
| Привязан | |
| | |
| ИМБ.№ | |

| | | |
|---|---|-------------------------------------|
| ТП 902-2-2-428-87-КЖ.И.1.0.09 | | |
| И.Контр. Пробр. И.ж. Рук.вр. И.п. Гл. спец. Нач. отд. | Семенов Петр Павлович Иванов Горбуз Чирков Козлов Чер Авдеев | Сетка арматурная (с в) |
| | | СТАЦИЯ Масса Масштаб Р 186.8 Б/м |
| | | Лист Листов 1 |
| СОИЗВОДИТЕЛЬ ПРОЕКТ | | |

Формат А4

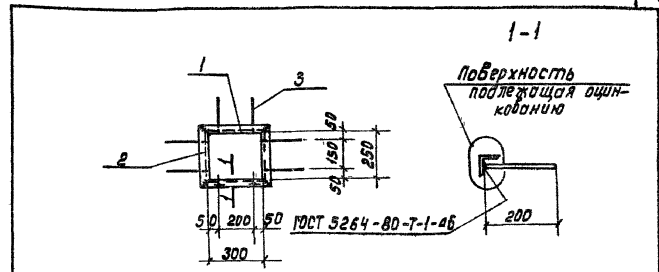

| Формат | Зона | Поз. | Обозначение | Наименование | кол. | Примеч. |
|---------------------|------|------|-------------------------------|--|------|---------|
| <u>Документация</u> | | | | | | |
| А3 | | | ТП 902-2-428-87-КЖ.И.ТТ | Технические требования | | |
| <u>Детали</u> | | | | | | |
| Б4 | 1 | | ТП 902-2-428-87-КЖ.И.4.0.07.1 | Узелок 80x5 ГОСТ 8509-72* Вст 3 кл 2 ГОСТ 535-79 P=100 | 2 | 1,5 кг |
| Б4 | 2 | | .2 | Узелок 50x5 ГОСТ 8509-72* Вст 3 кл 2 ГОСТ 535-79 P=350 | 2 | 1,3 кг |
| Б4 | 3 | | .3 | Я-III-8-ГОСТ 5781-82* P=200 | 8 | 0,1 кг |

| | |
|----------|--|
| Привязан | |
| | |
| ИМБ.№ | |

| | | |
|---|---|------------------------------------|
| ТП 902-2-2-428-87-КЖ.И.4.0.07 | | |
| И.Контр. Пробр. И.ж. Рук.вр. И.п. Гл. спец. Нач. отд. | Семенов Петр Павлович Иванов Горбуз Чирков Козлов Чер Авдеев | Изделие закладное (зди 7) |
| | | СТАЦИЯ Масса Масштаб Р 6,4 1:20 |
| | | Лист Листов 1 |
| СОИЗВОДИТЕЛЬ ПРОЕКТ | | |

Кон. Доценко. Авдеев

21943-04 18

Формат А4

| Фармац. зона | Поз | Обозначение | Наименование | К-во на исполнение 2.100 | | | | | | Примеч. |
|--------------|-----|----------------------------|-----------------------------|--------------------------|----|----|----|----|----|---|
| | | | | - | 01 | 02 | 03 | 04 | 05 | |
| | | | Документация | | | | | | | |
| | | | Стеновая панель | | | | | | | |
| | | 3.900 - 3 в. 3/82 ч.1 | ПС2-48-К2 | × | | | | | | Совсем заклад- ными изделия- ми |
| | | | ПС2-48-К12 | | × | × | × | | | |
| | | | ПС2-54-К2 | | | | | × | | |
| | | | ПС2-54-К12 | | | | | | × | |
| | | | Сборочные единицы | | | | | | | |
| А4 | 2 | ТП902-2-428.87-КЖ.И.2.0.03 | Изделие закладное ЗДИ 1 | 3 | 3 | | 3 | 3 | | 1,2 кг |
| А4 | 3 | 2.0.04 | То же ЗДИ 2 | | | 1 | | | | 1,6 кг |
| А4 | 4 | 2.0.06 | " ЗДИ4 | | | | 2 | 2 | | 3,8 кг |
| А4 | 5 | 2.0.07 | " ЗДИ6 | | | | | 4 | 4 | 0,9 кг |
| А4 | 6 | 2.0.08 | " ЗДИ7 | | | 4 | | | | 2,0 кг |
| | | | Детали | | | | | | | |
| Б4 | 7 | -2.1.00. 7 | А-III-2.ГОСТ 5781-82* P=650 | | | | | 4 | 4 | 0,6 кг |

Бетон класса В 15, F , W4

Ведомость расхода стали на дополнительные элементы, кг

| Марка элемента | Изделия закладные | | | | | | Общий расход |
|-------------------------|-----------------------|-----|----|------------------|-------|-------|--------------|
| | Арматура класса А-III | | | Прокат Вст3 кл 2 | | | |
| | ГОСТ 5781-82* | | | | | | |
| | 6 | 8 | 10 | 12 | Итого | Итого | |
| ПС2-48-К2 ^а | 0,6 | | | | 0,6 | 3,0 | 3,6 |
| ПС2-48-К12 ^а | 0,6 | | | | 0,6 | 3,0 | 3,6 |
| ПС2-48-К12 ^б | 0,2 | 3,2 | | | 3,4 | 6,2 | 9,6 |
| ПС2-48-К12 ^г | | | | 1,2 | 1,2 | 10,0 | 11,2 |
| ПС2-48-К2 ^б | | | | 1,2 | 1,2 | 10,0 | 11,2 |
| ПС2-54-К2 ^а | 0,8 | | | 2,4 | 3,2 | 2,8 | 6,0 |
| ПС2-54-К12 ^а | 0,8 | | | 2,4 | 3,2 | 2,8 | 6,0 |

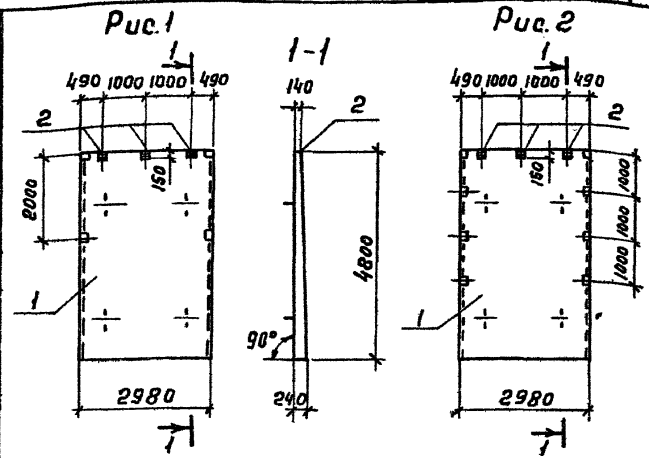

| Обозначение | Марка эл-та | Рис. | Масса эл. кг |
|------------------------------|-----------------------------|------|--------------|
| ТП 902-2-428.87- КЖ.И.2.1.00 | ПС2-48-К2 ^а | 1 | 6750 |
| | -01 ПС2-48-К12 ^а | 2 | 6750 |
| | -02 ПС2-48-К12 ^б | 3 | 6750 |
| | -03 ПС2-48-К12 ^г | 4 | 6750 |
| | -04 ПС2-48-К2 ^б | 5 | 6750 |
| | -05 ПС2-54-К2 ^а | 6 | 8800 |
| | -06 ПС2-54-К12 ^а | 7 | 8800 |

| Привязки | |
|----------|--|
| | |
| | |
| | |

| ТП 902-2-428.87- КЖ.И.2.1.00 | | | Панель стеновая | | Станд. Масса | | Масштаб | |
|------------------------------|-----------------|--------|-----------------|-----|--------------|-------|---------|--|
| Н.контр. | Семенова | Селин | Р | см. | табл. | 1:100 | | |
| Ш.ж.к | Петрова-Волкова | Будиль | | | | | | |
| Ш.ж.к | Цветкова | Зубиль | | | | | | |
| Р.к.с.р. | Чарвуа | Селин | | | | | | |
| П.спец. | Чирков | Андр. | | | | | | |
| Нач.отд. | Козловичев | Будиль | | | | | | |
| | Алтышпилер | Будиль | | | | | | |

Рис. 3

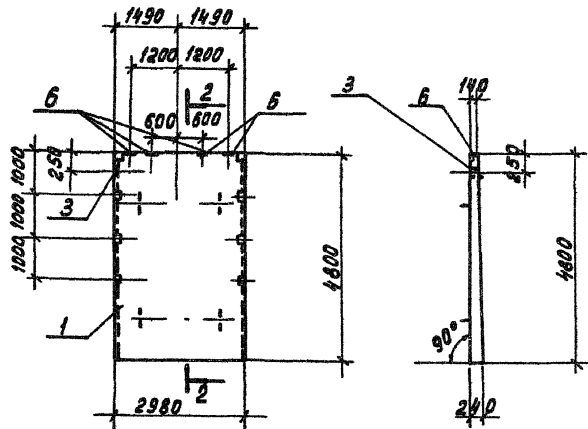

2-2

Рис. k

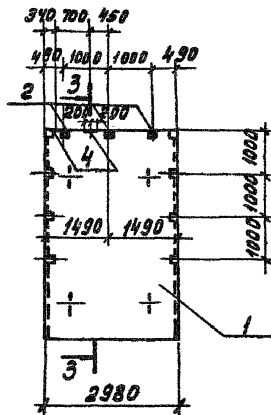

3-3

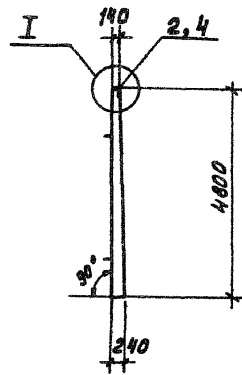

5-5



Рис. 6



6-6

Рис. 7

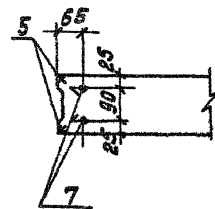
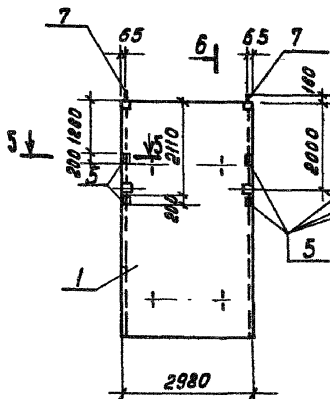

Рис. 5



4-4

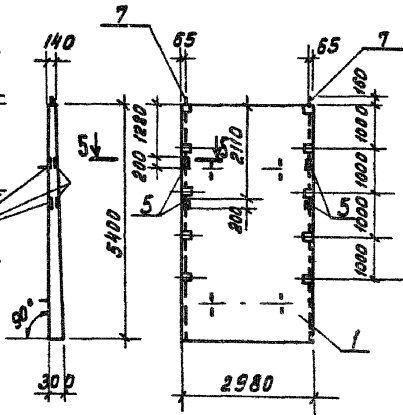
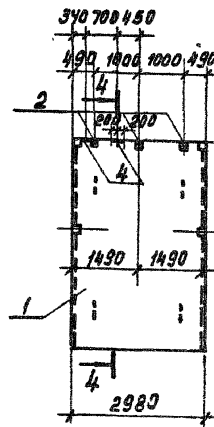
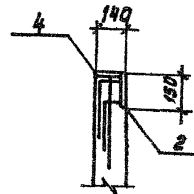
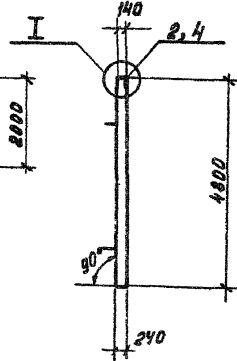

| | | | |
|----------|--|--|--|
| Привязан | | | |
| | | | |
| | | | |
| И.н.б. № | | | |

Т0902-2-428.87-КЖ.И.2.1.00

Лист 2

| Формат Зона | Поз | Обозначение | Наименование | К-во на исполнение 2.200 | | | | | | Примеч. |
|--------------------------|-----|--------------------------------|----------------------------------|--------------------------|----|----|----|----|----|-------------------------------|
| | | | | — | 01 | 02 | 03 | 04 | 05 | |
| <u>Документация</u> | | | | | | | | | | |
| | 1 | 3.900-3 8 ³ /82 ч.1 | Стеновая панель ПС2-48-К12 | | | | | | | Со всеми закладными изделиями |
| <u>Сборочные единицы</u> | | | | | | | | | | |
| А4 | 2 | ТП902-2-428.87-КЖК-2.0.03 | Изделие закладное ЗДН1 | | | 3 | | | 3 | 1,2 кг |
| А4 | 3 | -2.0.07 | Тоже ЗДН6 | 4 | 4 | 4 | 4 | 4 | | 0,9 кг |
| А4 | 4 | -2.0.08 | " ЗДН7 | | 2 | | 4 | | | 2,0 кг |
| А4 | 5 | -2.0.10 | " ЗДН10 | | | | 1 | | | 11,6 кг |
| <u>Детали</u> | | | | | | | | | | |
| | 6 | 5.900-2 | Сальник для тр. Ду 400 Вк=300 | 1 | | | | | | 38,3 кг |
| | 7 | 5.900-2 | Сальник для тр. Ду 500 Вк=300 | | | | | 1 | | 48,3 кг |
| Б4 | 8 | ТП902-2-428.87-КЖК-2.200.8 | А-ш-10-ГОСТ5781-82* В-1800 | | | | 16 | | | 1,1 кг |

Бетон класса В15, F , w4

Ведомость расхода стали на дополнительные элементы, кг

| Марка элемента | Изделия закладные | | | | | | | Общий расход | |
|-------------------------|-----------------------|-----|------|-------|---------------------|----------------------|----------------------|-----------------|-------|
| | Арматура класса А-III | | | | Прокат | | | | |
| | ГОСТ 5781-82* | | | | Вст 3 кл 2 | | | | |
| | 6 | 8 | 10 | Итого | ГОСТ 5781-82* 150x5 | ГОСТ 5781-82* 103-76 | ГОСТ 5781-82* 103-76 | | Итого |
| ПС2-48-К12 ⁰ | 0,8 | | | 0,8 | 2,8 | | | 2,8 | 3,6 |
| ПС2-48-К12 ^ж | 0,8 | 1,6 | | 2,4 | 2,8 | 2,4 | 38,3 | 43,5 | 45,9 |
| ПС2-48-К12 ^н | 0,8 | 0,6 | | 1,4 | 2,8 | 3,0 | | 5,8 | 7,2 |
| ПС2-48-К12 ^к | 0,8 | 1,2 | 20,8 | 22,8 | 2,8 | 10,4 | 4,8 | 18,0 | 40,8 |
| ПС2-48-К12 ^л | 0,8 | | | 0,8 | 2,8 | | 48,3 | 51,1 | 51,9 |
| ПС2-48-К12 ^м | | 0,6 | | 0,6 | | 3,0 | | 3,0 | 3,6 |

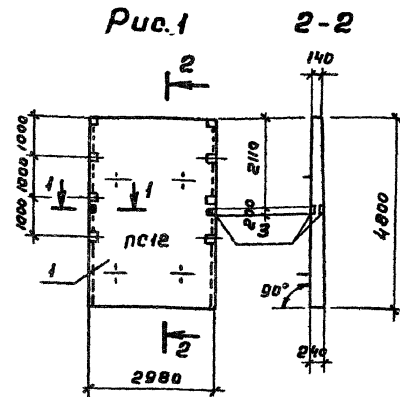

| Обозначение | Марка элемента | Рис | Масса ед. кг |
|--------------------------|-----------------------------|-----|--------------|
| ТП902-2-428.87-КЖК-2.200 | ПС2-48-К12 ⁰ | 1 | 6750 |
| | -01 ПС2-48-К12 ^ж | 2 | 6750 |
| | -02 ПС2-48-К12 ^н | 3 | 6750 |
| | -03 ПС2-48-К12 ^к | 4 | 6750 |
| | -04 ПС2-48-К12 ^л | 5 | 6750 |
| | -05 ПС2-48-К12 ^м | 6 | 6750 |

| Привязан | |
|----------|--|
| | |
| | |
| | |

| ТП 902-2-428.87- КЖ.И.2.2.00 | | | Панель стеновая (ПС2-48-К12 ⁰ ; ПС2-48-К12 ^ж ; ПС2-48-К12 ^н ; ПС2-48-К12 ^к ; ПС2-48-К12 ^л ; ПС2-48-К12 ^м) | | |
|------------------------------|------------|------|--|----------|---------|
| И.контр | Семенов | Смет | Стадия | Масса | Масштаб |
| И.инж | Петров | Ввод | Р | 6750 | 1:100 |
| И.инж | Цветков | Знач | Лист 1 | Листов 2 | |
| Рук.гр. | Гарьш | Смет | СОИЗВОДКА НА ПРОЕКТ | | |
| И.случ. | Чирков | Ввод | | | |
| Нач.отд. | Козлевичев | Ввод | | | |
| | Валентинер | Ввод | | | |

Рис. 2 3-3



Рис. 3 4-4



Рис. 4 5-5

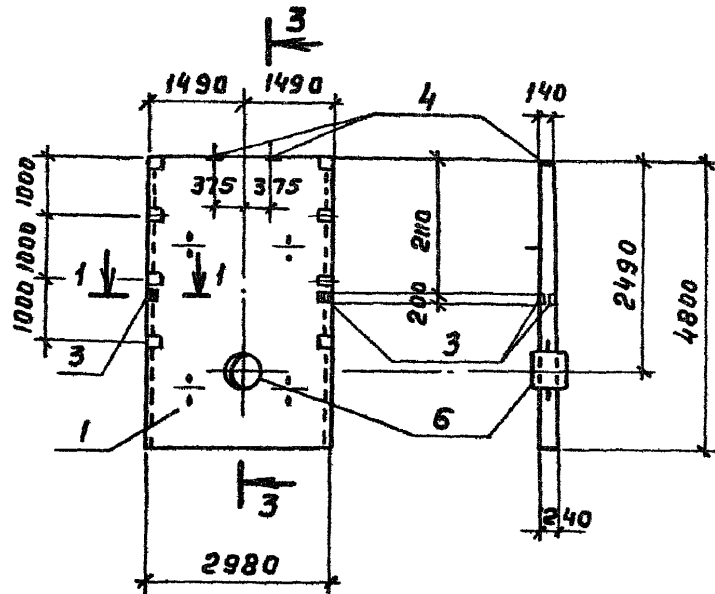

Рис. 5 6-6

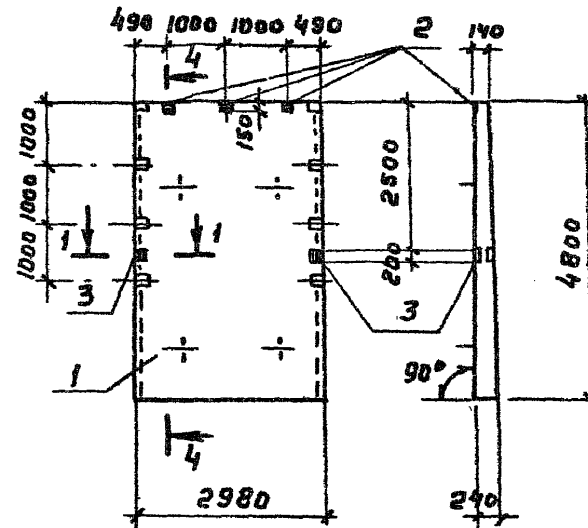

Рис. 6 7-7

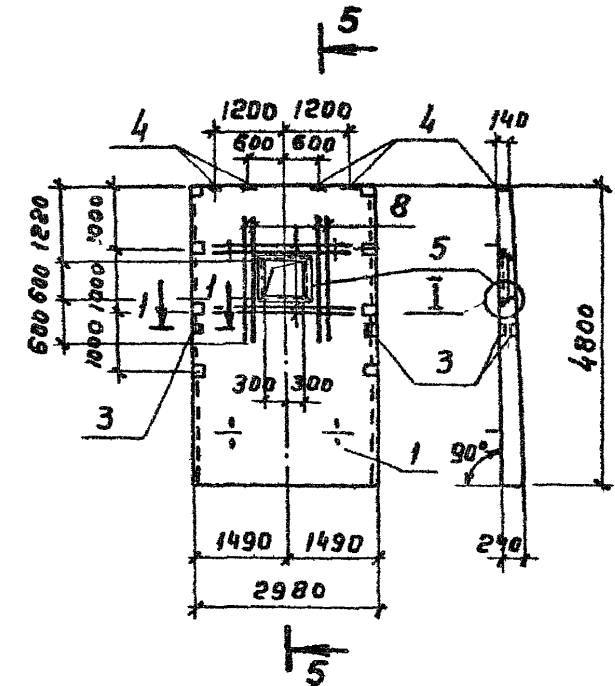

| | | | |
|----------|--|--|--|
| Привязан | | | |
| | | | |
| | | | |
| | | | |
| УИВ. № | | | |

ТП 902-2-428.87-КЖ.И.2.2.00

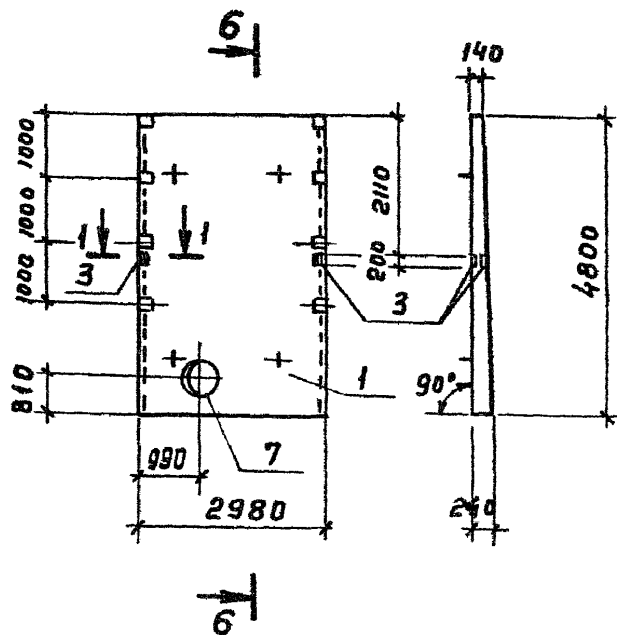
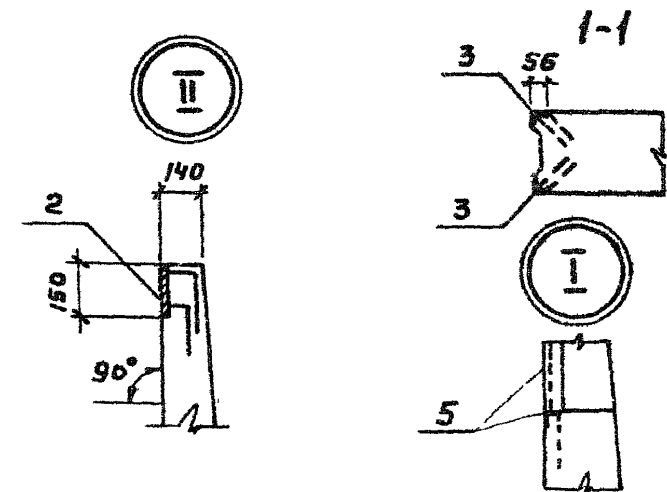
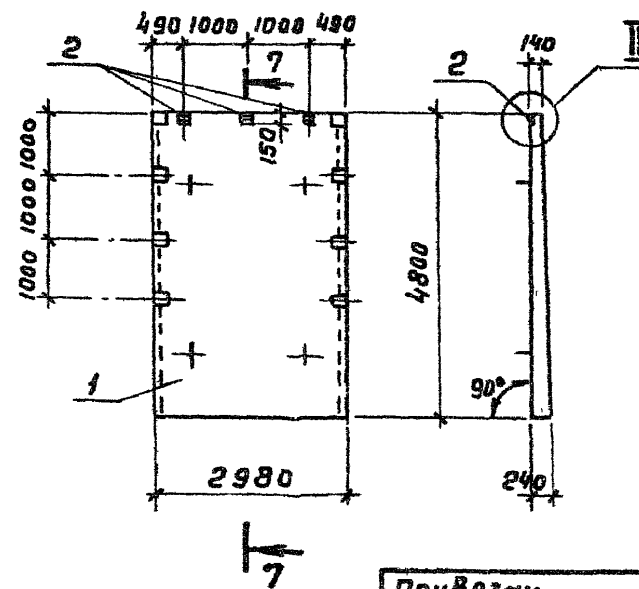
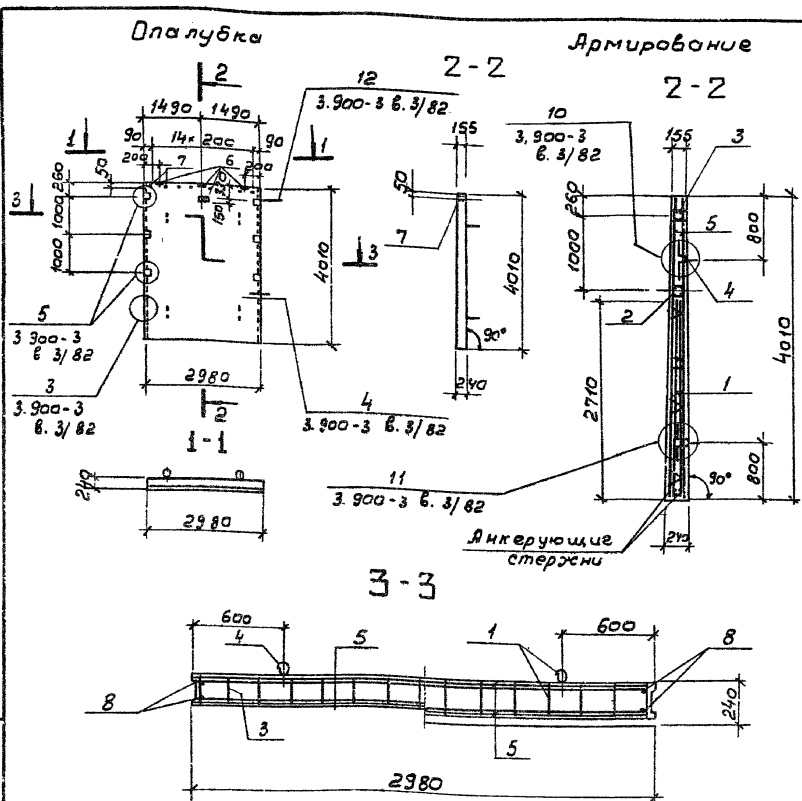

Ведомость расхода стали на элемент, кг

| Марка элемента | Изделия арматурные | | | | | | | | Изделия закладные | | | | | Общий расход | | |
|------------------------|--------------------|--------------|-----|-----|-------|------|-------|-------|---------------------------|------|-------|------|-------|--------------|------|-------------|
| | Арматура класса | | | | | | | | Прокат марки Ас-ФА класса | | | | | | | |
| | Вр I | А-1 | | | А-III | | | | Ветз К12 | Вр I | А-III | Вр I | А-III | | Вр I | |
| | | ГОСТ 5727-80 | | | | | | | | | | | | | | ГОСТ 103-76 |
| ПС-48-К12 ^б | 24,3 | 25,8 | 8,6 | 0,6 | 10,0 | 35,8 | 183,4 | 338,4 | 0,8 | 10,2 | 5,6 | 4,5 | 0,1 | 20,2 | 41,4 | 424,1 |

| Прокат | № поз | Обозначение | Наименование | кол. | Примеч. |
|--------|-------|---------------------------------|------------------------------|------|---------|
| | | | <u>Документация</u> | | |
| А3 | | ТП 902-2-428.87- КЖ.И.ТТ | Технические требования | | |
| | | 3.900-3 в. 3/82 ч.1 | Стеновая панель ПС-48-К12 | | |
| | | | <u>Сборочные единицы</u> | | |
| | 1 | 3.900-3 в. 3/82 ч.2 | Каркас пространственный КП22 | 1 | |
| | 2 | 3.900-3 в. 3/82 ч.2 | Изделие закладное МНВ | 1 | |
| | 3 | 3.900-3 в. 3/82 ч.2 | То же МН-6 | 1 | |
| | 4 | 3.900-3 в. 3/82 ч.2 | " МН-27 | 2 | |
| А3 | 5 | ТП 902-2-428.87- КЖ.И.2.0.01 | Сетка арматурная с1 | 2 | |
| А4 | 6 | -2.0.04 | Изделие закладное ЗУЧ2 | 4 | |
| | | | <u>Детали</u> | | |
| Б4 | 7 | -2.3.00.7 | Труба 20 ГОСТ 3262-75* Р-170 | 15 | 2,3 кг |
| Б4 | 8 | В А-III-10-ГОСТ 5781-82* В-3990 | | 4 | 2,5 кг |
| | | | <u>Материалы</u> | | |
| | | | Бетон класса В15 | | |
| | | | F□, W H | 2,38 | |

1. Общие примечания см. серию 3.900-3 в. 3/82 ч. 1.
2. Золотный слой бетона-20 мм.
3. По высоте стандартные сетки, каркасы обрезать.

| | | |
|----------|--|--|
| Привязан | | |
| | | |
| | | |
| Ив. И | | |

| | | | | | |
|---|--|--|---------|-------|---------|
| ТП 902-2-428.87-КЖ.И.2.3.00 | | | Стенная | Масса | Масштаб |
| Панель стеновая (ПС-48-К12 ^б) | | | Р | 5950 | 1:20 |
| И.Контр Семеново Селин | | | | | |
| И.КЖ Петропавловск Чукот | | | | | |
| И.КЖ Цебриково Явлинск | | | | | |
| Рук. гр. Горбунов Селин | | | | | |
| Гип. Чирков Селин | | | | | |
| И.Спец. Козловский | | | | | |
| И.Ом. Арбушнев | | | | | |

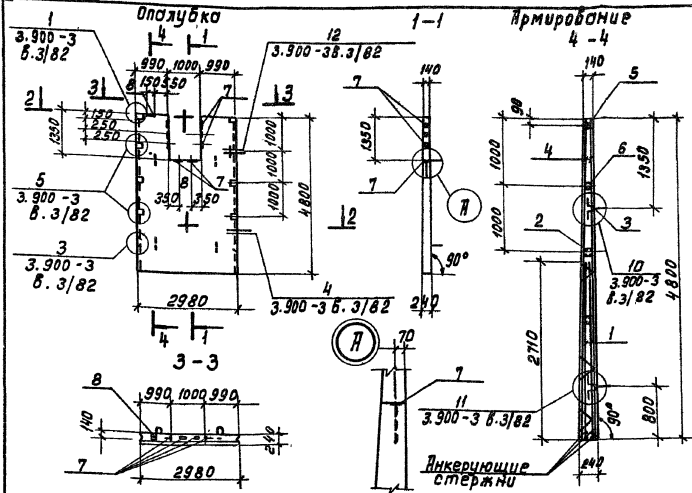

2-2

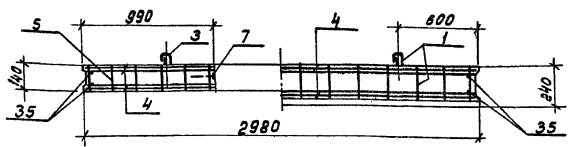

Ведомость расхода стали на элемент, кг

| Марка элемента | Изделия арматурные | | | | | | Изделия закладные | | | | | | Общий расход | | |
|----------------|--------------------|------|---------------|-----|-------|------|-------------------|-------|--------------|------|--------------|-----|--------------|------|------|
| | Арматура класса | | | | | | Прокат марки | | | | | | | | |
| | Вр I | | Я-1 | | Я-III | | Вст зкл 2 | | Вр I А-II | | Вст зкл 2 | | | | |
| ПС-48-К129 | ГОСТ 6727-80 | | ГОСТ 5781-82* | | | | ГОСТ 103-76* | | ГОСТ 103-76* | | ГОСТ 103-76* | | 450.5 | | |
| | φ5 | 8 | 10 | 8 | 10 | 12 | 20 | 5.0 | 5.0 | 5.0 | 5.0 | φ5 | | 20 | |
| | 296 | 25.8 | 8.6 | 1.0 | 13.8 | 48.6 | 183.4 | 380.6 | 1.0 | 14.0 | 4.0 | 1.0 | 0.1 | 20.2 | 40.3 |

| Формат | Зона | №3 | Обозначение | Наименование | кол. | Примеч. |
|--------|------|----|-----------------------------|------------------------------|------|----------------|
| | | | | <u>Документация</u> | | |
| Я3 | | | ТЛ902-2-428.87- КЖ.И.ТТ | Технические требования | | |
| | | | 3.900-3 Б.3/82 ч.1 | Стеновая панель ПС-48-К12 | | |
| | | | | <u>Оборудованные единицы</u> | | |
| | | 1 | 3.900-3 Б.3/82 ч.2 | Каркас пространственный КР22 | 1 | |
| | | 2 | 3.900-3 Б.3/82 ч.2 | Изделие закладное МН-8 | 1 | |
| | | 3 | 3.900-3 Б.3/82 ч.2 | То же МН-27 | 2 | |
| Я3 | | 5 | ТЛ902-2-428.87- КЖ.И.2.0.09 | " ЗДН8 | 2 | |
| Я3 | | 8 | -01 | " ЗДН9 | 2 | |
| Я4 | | 7 | -2.0.05 | " ЗДН3 | 8 | |
| Я4 | | 8 | -2.0.06 исп.01 | " ЗДН5 | 1 | |
| Я4 | | 4 | -2.0.02 | Сетка арматурная с2 | 2 | |
| | | | | <u>Детали</u> | | |
| | | 9 | Я-III-Ю-ГОСТ5781-82*Е-4780 | | 4 | 3.0 кг |
| | | | | <u>Материалы</u> | | м ³ |
| | | | | Бетон класса В15, F □, W4 | | 2.50 |

1. Общие примечания см. серию 3.900-3 Б.3/82 ч.1.
2. Защитный слой бетона - 20мм.
3. В месте выреза стандартные элементы сеток, каркасов обрезать.

| | | | |
|----------|--|--|--|
| Прибыло: | | | |
| | | | |
| | | | |
| Итого: | | | |

| | | | | | | | |
|------------------------------|----------|---------|---------|-----------------------------|--------|-------|---------|
| ТЛ902-2-428.87- КЖ.И. 2.4.00 | | | | Стенная панель (ПС-48-К129) | Стадия | Масса | Масштаб |
| И.Контр. | Семенов | Колосов | Колосов | Р | 8250 | 1:100 | 1:25 |
| И.Мж. | Петриков | Колосов | Колосов | | | | |
| И.Мж. | Цеткова | Колосов | Колосов | Лист | Листов | | |
| Р.К.Зр. | Арбуз | Колосов | Колосов | СОИЗВОДОКАНАЛПРОЕКТ | | | |
| И.П. | Ширков | Колосов | Колосов | | | | |
| И.Сл.С. | Колосов | Колосов | Колосов | | | | |
| Нач.отд. | Колосов | Колосов | Колосов | | | | |

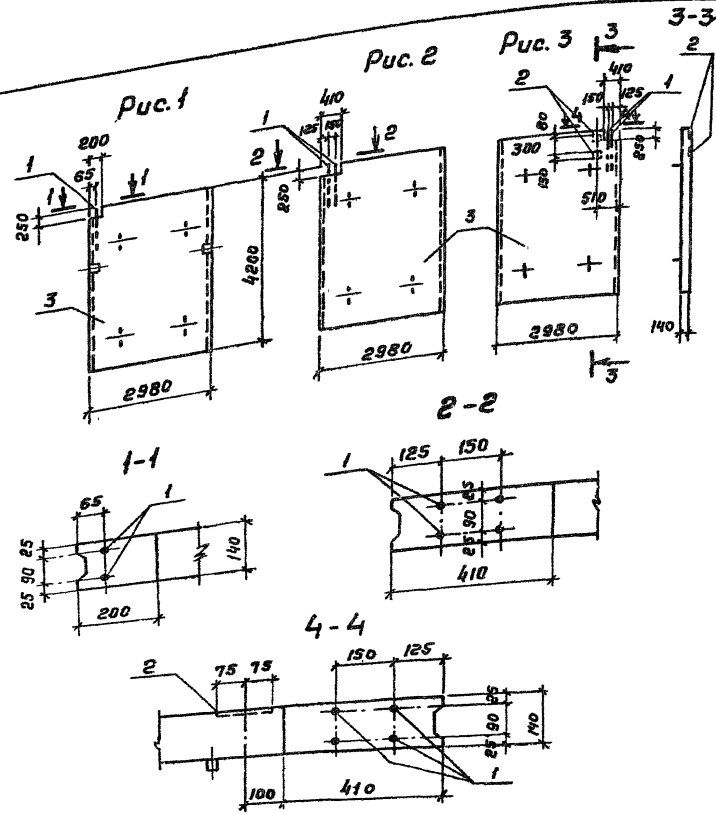

| Формат Углы | № | Обозначение | Наименование | К-во на исполн. 2.5.00 | | Примеч. |
|----------------|---|--------------------------------|----------------------------------|---------------------------|----|----------------------------------|
| | | | | 01 | 02 | |
| | | | <u>Документация</u> | | | |
| | 3 | 3.900-3 В.6 | Панель перегородочная ПГ-42-2 | | | Со всеми закладны- ми изд. |
| | | | <u>Сборочные единицы</u> | | | |
| АЧ | 2 | ТП 902-2-428.87- КЖ.И.2.0.04 | Изделие закладное ЗДНЭ | - | - | 2 1,5 кг |
| | | | <u>Детали</u> | | | |
| БЧ | 1 | ТП 902-2-428.87- КЖ.И.2.5.00.1 | А-Ш-12-ГОСТ 5781-82* с- 750 | 2 | 4 | 4 0,7 кг |

Бетон класса В15, F , w4

Ведомость расхода стали на дополнительные элементы, кг

| Марка элемента | Изделия закладные | | | | | Общий расход |
|----------------------|-------------------|-----|-------|--------------|-------|-----------------|
| | Арматура класса | | | Прокат | | |
| | А-III | | | Вст 3 кл 2 | | |
| | ГОСТ 5781-82* | | | ГОСТ 103-76* | | |
| | 8 | 12 | Итого | -δ=8 | Итого | |
| ПГ 42-2 ^а | | 1.4 | 1.4 | | | 1.4 |
| ПГ 42-2 ^б | | 2.8 | 2.8 | | | 2.8 |
| ПГ 42-2 ^в | 0.4 | 2.8 | 3.2 | 2.8 | 2.8 | 6.0 |

| Обозначение | Марка эл-та | Рис. | Масса в кг |
|----------------------------|--------------------------|------|---------------|
| ТП 902-2-428.87-КЖИ-2.5.00 | ПГ-42-2 ^а | 1 | 4380 |
| | -01 ПГ-42-2 ^б | 2 | 4380 |
| | -02 ПГ-42-2 ^в | 3 | 4380 |

Привязка

| | |
|---------|--|
| Инд. А: | |
|---------|--|

| | | |
|----------|-------------|-----------|
| И.контр. | Сененкова | Селиванов |
| И.экз. | Петровицкая | Левин |
| И.экз. | Цветкова | Обинов |
| Рук.пр. | Гарбуз | Селиванов |
| ГИП | Чирков | Селиванов |
| Д.сл.в. | Козловкер | Селиванов |
| Нач.отд. | Андреев | Селиванов |

ТП 902-2-428.87-КЖ.И.2.5.00

Панель перегородочная
(ПГ 42-2^а; ПГ 42-2^б;
ПГ 42-2^в)

| | | |
|----------|----------|---------------|
| Стандарт | Масса | Масштаб |
| Р | 4380 | 1:100 1:10 |
| Лист | Листов 1 | |

СООБЩАЮЩИЙ

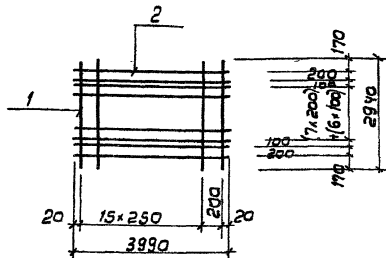

| Контр Замк | Поз | Обозначение | Наименование | Кол | Примеч |
|---------------|-----|----------------------------|---------------------------------|-----|--------|
| | | | <u>Документация</u> | | |
| АЗ | | ТН 902-2-428 87- КЖ и ТТ | Технические требования | | |
| | | | <u>Детали</u> | | |
| БУ | 1 | ТН 902-2-428 87- КЖ и 2001 | Ф58р I ГОСТ 6727-80 Р-2940 | 17 | 0,4 кг |
| БУ | 2 | | .2 А-11-10-ГОСТ 5781-82* Р-3990 | 18 | 2,5 кг |

| | | |
|----------|--|--|
| Привязки | | |
| | | |
| | | |
| | | |
| | | |
| | | |

ТН 902-2-428.87-КЖ. И. 2.0. 01

| | | | | | | |
|-----------|------------|----------|--------------------------|---------------------|--------|---------|
| Контр | Семеново | Селин | Сетка арматурная (с1) | Стадия | Масса | Масштаб |
| Инж | Петровская | Уваров | | Р | 54,8 | |
| Инж | Цветкова | Клименко | | Лист | Листов | |
| Рук гр | Горбуз | Селин | | СОИЗВОДИТЕЛЬ ПРОЕКТ | | |
| Гип | Чирков | Уваров | | | | |
| Гл спец | Козловичер | Уваров | | | | |
| Науч спец | Вальчищев | Уваров | | | | |

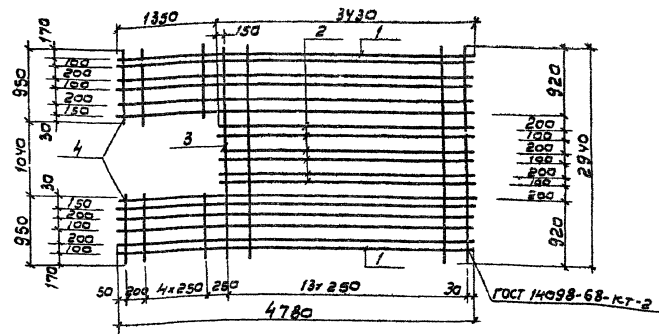

| Контр Замк | Поз | Обозначение | Наименование | Кол | Примеч |
|---------------|-----|----------------------------|---------------------------------|-----|--------|
| | | | <u>Документация</u> | | |
| АЗ | | ТН 902-2-428.87- КЖ и ТТ | Технические требования | | |
| | | | <u>Детали</u> | | |
| БУ | 1 | ТН 902-2-428 87- КЖ и 2002 | А-11-10-ГОСТ 5781-82* Р-4780 | 12 | 3,0 кг |
| БУ | 2 | | .2 А-11-10-ГОСТ 5781-82* Р-3430 | 6 | 2,1 кг |
| БУ | 3 | | .3 Ф58р I ГОСТ 6727-80 Р-2940 | 14 | 0,6 кг |
| БУ | 4 | | 4 Ф58р I ГОСТ 6727-80 Р-950 | 12 | 0,2 кг |

| | | |
|----------|--|--|
| Привязки | | |
| | | |
| | | |
| | | |
| | | |
| | | |

ТН 902-2-428.87-КЖ. И. 2.0. 02

| | | | | | | |
|-----------|------------|----------|--------------------------|---------------------|--------|---------|
| Контр | Семеново | Селин | Сетка арматурная (с2) | Стадия | Масса | Масштаб |
| Инж | Петровская | Уваров | | Р | 59,4 | 1 50 |
| Инж | Цветкова | Клименко | | Лист | Листов | |
| Рук гр | Горбуз | Селин | | СОИЗВОДИТЕЛЬ ПРОЕКТ | | |
| Гип | Чирков | Уваров | | | | |
| Гл спец | Козловичер | Уваров | | | | |
| Науч спец | Вальчищев | Уваров | | | | |

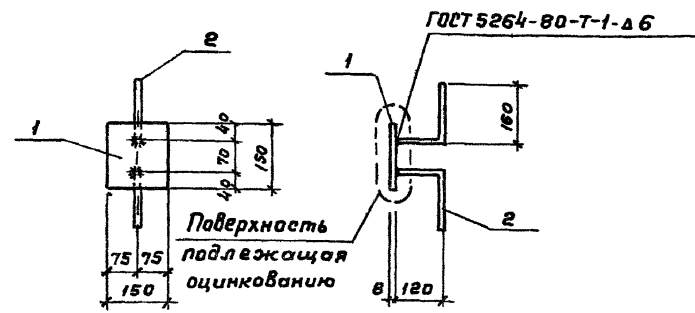
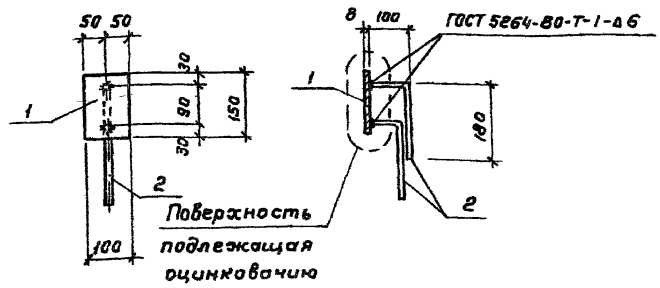

| Формат | Зона | Поз | Обозначение | Наименование | Кол | Примеч |
|--------|------|-----|-------------------------------|---|-----|--------|
| | | | | <u>Документация</u> | | |
| A3 | | | ТП 902-2-428.87- КЖ.И.ТТ | Технические требования | | |
| | | | | <u>Детали</u> | | |
| Б4 | 1 | | ТП 902-2-428.87- КЖ.И.2.0.031 | Полоса 8x100 ГОСТ 103-76* ВстЗПС6-1 ГОСТ535-79 P= 150 | 1 | 1,0 кг |
| Б4 | 2 | | .2 А-Ш-В-ГОСТ5781-82*P=280 | | 2 | 0,1 кг |

| Формат | Зона | Поз | Обозначение | Наименование | Кол | Примеч |
|--------|------|-----|------------------------------|---|-----|--------|
| | | | | <u>Документация</u> | | |
| A3 | | | ТП 902-2-428.87- КЖ.И.ТТ | Технические требования | | |
| | | | | <u>Детали</u> | | |
| Б4 | 1 | | ТП 902-2-428.87 КЖ.И.2.0.041 | Полоса 8x150 ГОСТ103-76* ВстЗПС6-1ГОСТ535-79 P= 150 | 1 | 1,4 кг |
| Б4 | 2 | | .2 А-Ш-В-ГОСТ5781-82*P=280 | | 2 | 0,1 кг |

Прибавоч

| | | |
|--|--|--|
| | | |
| | | |
| | | |

Ивв н

Прибавоч

| | | |
|--|--|--|
| | | |
| | | |
| | | |

Ивв н

| ТП 902-2-428.87- КЖ.И.2.0.03 | | | Стандия | Масса | Масштаб |
|------------------------------|--------------|--------|--------------------|-------|---------|
| И.Комп | Семенова | Сем | Р | 12 | 1:10 |
| И.нж | Петраповская | Петра | | | |
| И.нж | Цветкова | Цвет | Лист Листов 1 | | |
| Р.К.Вр | Гарбуз | Гарбуз | СОЮЗВОДКАНАЛПРОЕКТ | | |
| Г.И.П | Чирков | Чир | | | |
| Г.Л.Спец | Козловичер | Коз | | | |
| Нач.отд | Вальтшлягер | Валь | | | |

| ТП 902-2-428.87- КЖ.И.2.0.04 | | | Стандия | Масса | Масштаб |
|------------------------------|--------------|--------|--------------------|-------|---------|
| И.Комп | Семенова | Сем | Р | 16 | 1:10 |
| И.нж | Петраповская | Петра | | | |
| И.нж | Цветкова | Цвет | Лист Листов 1 | | |
| Р.К.Вр | Гарбуз | Гарбуз | СОЮЗВОДКАНАЛПРОЕКТ | | |
| Г.И.П | Чирков | Чир | | | |
| Г.Л.Спец | Козловичер | Коз | | | |
| Нач.отд | Вальтшлягер | Валь | | | |

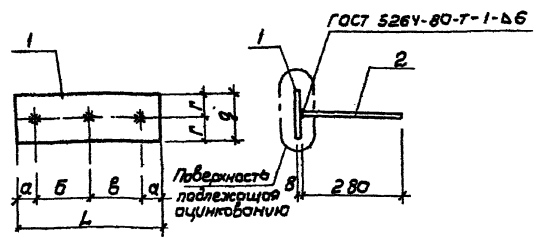
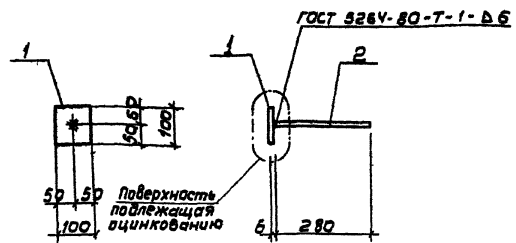

| Вариант | Зона | Лист | Обозначение | Наименование | кол. | Примеч. |
|---------|------|------|---------------------------------|---|------|---------|
| | | | | <u>Документация</u> | | |
| А3 | | | ТП 902-2-428.87- КЖ.И. ТТ | Технические требования | | |
| | | | | <u>Детали</u> | | |
| БУ | 1 | | ТП 902-2-428.87- КЖ.И. 2.0.05.1 | Палоса 6×100 Гост 103-76* Бет3 ПС-1 Гост 535-79 ℓ = 100 | 1 | 0,5 кг |
| БУ | 2 | | .2 | А-III-В-Гост 5781-82* ℓ = 280 | 1 | 0,1 кг |

| Вариант | Зона | Лист | Обозначение | Наименование | к-во | на ист.м. 2,006 | Примеч. |
|---------|------|------|--------------------------------|---|------|--------------------|---------|
| | | | | <u>Документация</u> | | | |
| А3 | | | ТП 902-2-428.87-КЖ.И. ТТ | Технические требования | × | × | |
| | | | | <u>Детали</u> | | | |
| БУ | 1 | | ТП 902-2-428.87-КЖ.И. 2.0.06.1 | Палоса 8×100 Гост 103-76* Бет3 ПС-1 Гост 535-79 ℓ = 100 | 1 | | 3,5 кг |
| БУ | | | .2 | 8×100 Гост 103-76* Бет3 ПС-1 Гост 535-79 ℓ = 180 | 1 | | 1,0 кг |
| БУ | 2 | | .3 | А-III-В-Гост 5781-82* ℓ = 280 | 3 | 2 | 0,1 кг |

| Привязан | |
|----------|--|
| | |
| | |
| | |

| Обозначение | Размеры в мм | | | | | | Масса ед. кг |
|------------------------------|--------------|----|-----|-----|----|-----|-----------------|
| | L | a | б | в | г | д | |
| ТП 902-2-428.87-КЖ.И. 2.0.06 | 100 | 50 | 150 | 150 | 70 | 140 | 3,8 |
| -01 | 150 | 30 | 90 | - | 50 | 100 | 1,2 |

| Привязан | |
|----------|--|
| | |
| | |
| | |

ТП 902-2-428.87-КЖ.И. 2.0.05

- И.контр. Семеново
- И.м.с. Петропавловск
- И.м.с. Цибелков
- Рук. гр. Горбуз
- Г.п.п. Чирков
- Г.п.п. Козлов
- Нач. отд. Яковлев

| Изделие закладное (ЗДУЗ) | Стадия | Масса | Масштаб |
|----------------------------------|--------|----------|---------|
| | Р | 0,6 | 1:10 |
| | Лист | Листов / | |
| С.О.И.З.В.О.Д.К.А.И.Н.П.Р.О.К.Т. | | | |

ТП 902-2-428.87-КЖ.И. 2.0.06

Ш.контр. Семеново

- И.контр. Семеново
- И.м.с. Петропавловск
- И.м.с. Цибелков
- Рук. гр. Горбуз
- Г.п.п. Чирков
- Г.п.п. Козлов
- Нач. отд. Яковлев

| Изделие закладное (ЗДУЧ; ЗДУ5) | Стадия | Масса | Масштаб |
|-----------------------------------|--------|----------|-----------|
| | Р | | См. табл. |
| | Лист | Листов / | |
| С.О.И.З.В.О.Д.К.А.И.Н.П.Р.О.К.Т. | | | |

ПОЛОЖИЕ

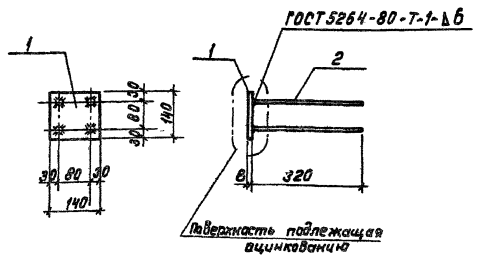
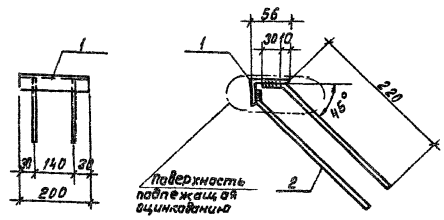

| Формат | Зона | Поз. | Обозначение | Наименование | Кол. | Примеч. |
|--------|------|------|-------------------------------|---|------|----------|
| | | | | <u>Документация</u> | | |
| ЛЗ | | | ТП 902-2-428.87-КЖ.И.ТТ | Технические требования | | |
| | | | | <u>Детали</u> | | |
| Б4 | 1 | | ТП902-2-428.87- КЖ.И.2.0.07.1 | Чернок. 56х36х5 ГОСТ 8510-72* ВстЗкл2-1 ГОСТ 535-79 P=200 | 1 | 0,7кг |
| Б4 | 2 | | .2 П-III-6-ГОСТ 5781-82*P=250 | | 4 | 0,05 кг. |

| | | |
|---------|--|--|
| Прибыль | | |
| | | |
| | | |
| | | |
| ИИВ.№ | | |

| | | | | | |
|-----------------------------|--|--|----------------------|-------|---------|
| ТП902-2-428.87-КЖ.И.2.0.07 | | | Стадия | Масса | Масштаб |
| Изделие закладное (ЗДНБ) | | | Р | 0,9 | 1:10 |
| | | | Лист | | 1 |
| И.Контр. Семенов | | | СПЗ563 ДОКАНАЛПРОЕКТ | | |
| И.Иж. Петров | | | Формат А4 | | |
| И.Иж. Цветков | | | | | |
| И.Рук. гр. Харбуз | | | | | |
| И.Ил. Чирков | | | | | |
| И.П.свеч. Колябачер | | | | | |
| И.Нач.отд. Яковлев | | | | | |

| Формат | Зона | Поз. | Обозначение | Наименование | Кол. | Примеч. |
|--------|------|------|--------------------------------|---|------|---------|
| | | | | <u>Документация</u> | | |
| ЛЗ | | | ТП902-2-428.87- КЖ.И.ТТ | Технические требования | | |
| | | | | <u>Детали</u> | | |
| Б4 | 1 | | ТП902-2-428.87- КЖ.И.2.0.08.1 | Полоса 8х140 ГОСТ 103-76* ВстЗкл2-1 ГОСТ 535-79 P=140 | 1 | 1,2кг |
| Б4 | 2 | | .2 П-III-10-ГОСТ 5781-82*P=320 | | 4 | 0,2кг |

| | | |
|---------|--|--|
| Прибыль | | |
| | | |
| | | |
| | | |
| ИИВ.№ | | |

| | | | | | |
|-----------------------------|--|--|----------------------|-------|---------|
| ТП902-2-428.87-КЖ.И.2.0.08 | | | Стадия | Масса | Масштаб |
| Изделие закладное (ЗДН7) | | | Р | 2,0 | 1:10 |
| | | | Лист | | 1 |
| И.Контр. Семенов | | | СПЗ563 ДОКАНАЛПРОЕКТ | | |
| И.Иж. Петров | | | Формат А4 | | |
| И.Иж. Цветков | | | | | |
| И.Рук. гр. Харбуз | | | | | |
| И.Ил. Чирков | | | | | |
| И.П.свеч. Колябачер | | | | | |
| И.Нач.отд. Яковлев | | | | | |

ИИВ.№ подл. Подпись и дата влад. инж. И.

УТВЕРЖДЕНО

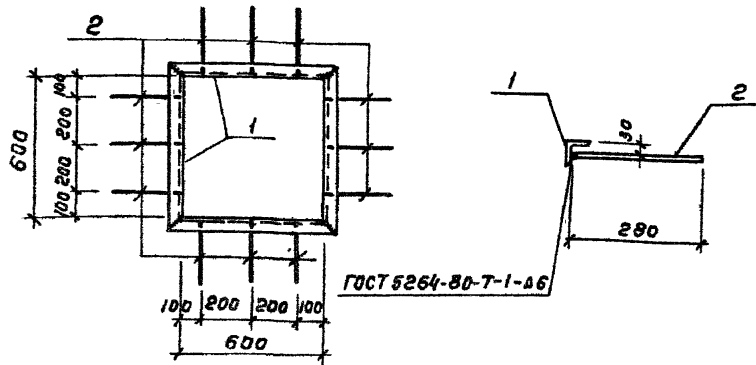

| Формат | Зона | Поз | Обозначение | Наименование | Кол. | Примеч. |
|--------|------|-----|------------------------------|--|------|---------|
| | | | | <u>Документация</u> | | |
| А3 | | | ТП902-2-428.87 -КЖ.И.ТТ | Технические требования | | |
| | | | | <u>Детали</u> | | |
| Б4 | 1 | | ТП902-2-428.87-КЖ.И.2.0.10.1 | Уголок 50x5 ГОСТ 8509-72* Вст 3 кп 2-1 ГОСТ 535-79 ε = 700 | 4 | 2,6 кг |
| Б4 | 2 | | | 2 А-III-8-ГОСТ5781-82* ε=280 | 12 | 0,1 кг |

| | | | |
|----------|--|--|--|
| Привязан | | | |
| | | | |
| Ив.в. н. | | | |

ТП902-2-428.87-КЖ.И.2.0.10

| | | | | | | |
|-----------|----------|----------|-------------------------------|---------------------|----------|---------|
| И.контр. | Семенов | Селин | Изделие закладное (ЗДИ 10) | Стандарт | Масса | Масштаб |
| И.инж. | Петрапов | Медведев | | Р | 11,6 | 1:10 |
| И.н.э. | Цветкова | Клименко | | Лист | Листов 1 | |
| Р.уч.вр. | Гарбуз | Селин | | СООЗВОДОКАНАЛПРОЕКТ | | |
| ГИП | Чирков | Медведев | | | | |
| И.л.спец. | Козлов | Медведев | | | | |
| Кач.отв. | Авдеев | Медведев | | | | |

Формат А4

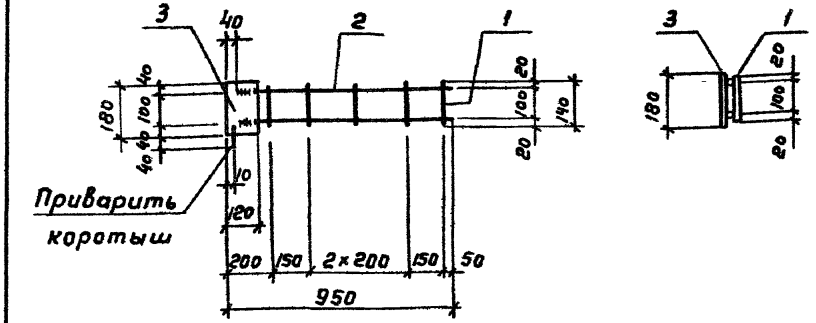

| Формат | Зона | Поз | Обозначение | Наименование | Кол. | Примеч. |
|--------|------|-----|-------------------------------|---|------|---------|
| | | | | <u>Документация</u> | | |
| А3 | | | ТП902-2-428.87- КЖ.И.ТТ | Технические требования | | |
| | | | | <u>Детали</u> | | |
| Б4 | 1 | | ТП902-2-428.87- КЖ.И.2.0.10.1 | φ58p I ГОСТ6727-80 ε=140 | 5 | 0,02 кг |
| Б4 | 2 | | | 2 А-III-12-ГОСТ5781-82* ε= 910 | 2 | 0,8 кг |
| Б4 | 3 | | | 3 Полоса 5x120 ГОСТ 103-76* Вст 3 кп 6-1 ГОСТ 535-79 | 1 | 0,9 кг |

| | | | |
|----------|--|--|--|
| Привязан | | | |
| | | | |
| Ив.в. н. | | | |

ТП902-2-428.87-КЖ.И.2.0.11

| | | | | | | |
|-----------|----------|----------|-------------------------|---------------------|----------|---------|
| И.контр. | Семенов | Селин | Каркас плоский (КР1) | Стандарт | Масса | Масштаб |
| И.инж. | Петрапов | Медведев | | Р | 2,6 | 1:20 |
| И.н.э. | Цветкова | Клименко | | Лист | Листов 1 | |
| Р.уч.вр. | Гарбуз | Селин | | СООЗВОДОКАНАЛПРОЕКТ | | |
| ГИП | Чирков | Медведев | | | | |
| И.л.спец. | Козлов | Медведев | | | | |
| Кач.отв. | Авдеев | Медведев | | | | |

Копировал Голубенбаум 21943-84-31 Формат А4

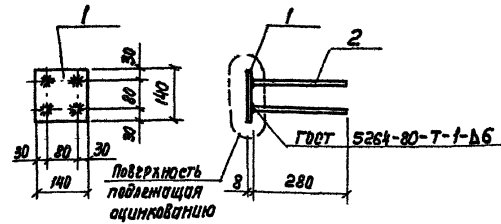
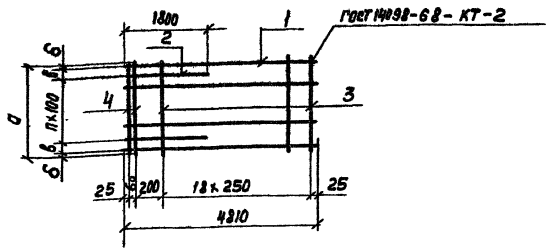

| Формат | Возраст | Поз. | Обозначение | Наименование | К-во на 3.0.01 | | Примеч. |
|---------------------|---------|------|------------------------------|------------------------------|----------------|----|---------|
| | | | | | - | 01 | |
| Документация | | | | | | | |
| Б3 | | | ТП902-2-428.87-КН.И.Т.Т | Технические требования | × | × | |
| Детали | | | | | | | |
| Б4 | 1 | | ТП902-2-428.87-КН.И.З.О.01.1 | А-III-16-ГОСТ5781-82* ε=4810 | 16 | 8 | 3,6 кг |
| Б4 | 2 | | .2 | А-III-20-ГОСТ5781-82* ε=1800 | 15 | 7 | 4,4 кг |
| Б4 | 3 | | .3 | А-1-6-ГОСТ5781-82* ε=2940 | 19 | | 0,7 кг |
| Б4 | 3 | | .3 | А-1-6-ГОСТ5781-82* ε=1450 | 19 | | 0,6 кг |
| Б4 | 4 | | .4 | А-III-12-ГОСТ5781-82* ε=2940 | 2 | | 2,6 кг |
| Б4 | 4 | | .4 | А-III-12-ГОСТ5781-82* ε=1450 | 2 | | 1,3 кг |

| Обозначение | Размеры мм | | | П шт | Масса вв. кг | Примеч. |
|----------------------------|------------|----|-----|------|--------------|---------|
| | а | б | в | | | |
| ТП902-2-428.87-КН.И.З.О.01 | 2940 | 20 | 50 | 28 | 206,1 | |
| -01 | 1450 | 25 | 100 | 12 | 105,6 | |

| ТП902-2-428.87-КН.И.З.О.01 | | | | | | |
|----------------------------|----------|-------|----------------------------|-------|-----|---------|
| г. Контр. | Семенова | Симон | сетка арматурная (с9; с10) | Масса | | Масштаб |
| | | | | Р | д/м | |
| инж. | Петров | Левин | | | | |
| рук. зр. | Семенова | Симон | | | | |
| г.п.п. | Чирков | Симон | | | | |
| г.п.п. | Козлов | Симон | | | | |
| г.п.п. | Козлов | Симон | | | | |
| г.п.п. | Козлов | Симон | | | | |

Формат А4

| Формат | Возраст | Поз. | Обозначение | Наименование | Кол. | Примеч. |
|---------------|---------|------|------------------------------|--|------|---------|
| | | | | | | |
| Детали | | | | | | |
| Б4 | 1 | | ТП902-2-428.87-КН.И.З.О.06.1 | Полоса 8x140 ГОСТ 103-76* ВетЗпс6-1 ГОСТ535-79 ε=140 | 1 | 1,2 кг |
| Б4 | 2 | | .2 | А-III-8-ГОСТ5781-82* ε=280 | 4 | 0,1 кг |

| Обозначение | Размеры мм | П шт | Масса вв. кг | Примеч. |
|-------------|------------|------|--------------|---------|
| | | | | |

| ТП902-2-428.87-КН.И.З.О.06 | | | | | | |
|----------------------------|----------|-------|------------------------|-------|-----|---------|
| г. Контр. | Семенова | Симон | Изделие закладное (М7) | Масса | | Масштаб |
| | | | | Р | 1:6 | |
| инж. | Петров | Левин | | | | |
| рук. зр. | Семенова | Симон | | | | |
| г.п.п. | Чирков | Симон | | | | |
| г.п.п. | Козлов | Симон | | | | |
| г.п.п. | Козлов | Симон | | | | |
| г.п.п. | Козлов | Симон | | | | |

Формат А4
Копир, Лаборанта
21943-84 32

ФОРМАТ ИЭ

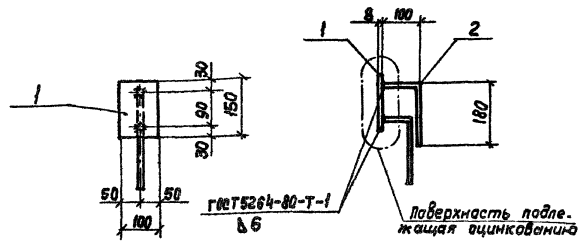

| ФОРМАТ | ЗНАЧ | ПОЗ. | Обозначение | Наименование | Кол. | Примеч. |
|--------|------|------|-------------------------------|--|------|---------|
| | | | | <u>Документация</u> | | |
| А3 | | | ТП902-2-428.87 КИ.И.Т.Т | Технические требования | | |
| | | | | <u>ДЕТАЛИ</u> | | |
| Б4 | 1 | | ТП902-2-428.87- КИ.И.З.О.02.1 | Полоса 8*100 ГОСТ 103-76* Ветэпс-1 ГОСТ 535-79 С=150 | 1 | 1,0 кг |
| Б4 | 2 | | .2 | В-И-8-ГОСТ 5781-82* С=280 | 2 | 0,1 кг |

| | | | |
|----------|--|--|--|
| Привязки | | | |
| | | | |
| | | | |
| Ивл. н: | | | |

| | | | | | |
|-------------------------------|----------------------|----------------|---------------------|------------|----------------------|
| ТП 902-2-428.87-КИ.И. З.О. 02 | | | Узел закладной (М1) | | |
| Н. Контр. Семенова | Инж. Петропавловская | Инж. Цыркулова | Рук. ср. Гарбуз | ГМП Чирков | Гл. спец. Козловичер |
| Нач. отд. Ямтшальер | | | | | |
| Старая | Масса | Масштаб | Р | 1:2 | 1:10 |
| Лист | Листов | 1 | СОЗВЕЩОДКВННПРОЕКТ | | |

ФОРМАТ А4

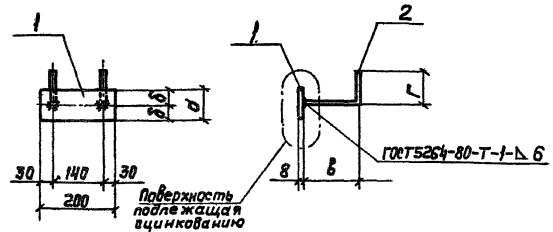

| ФОРМАТ | ЗНАЧ | ПОЗ. | Обозначение | Наименование | К-во по таб. 3.0.03 | Примеч. |
|--------|------|------|------------------------------|--|---------------------|---------|
| | | | | <u>Документация</u> | | |
| А3 | | | ТП902-2-428.87-КИ.И.Т.Т | Технические требования | | |
| | | | | <u>ДЕТАЛИ</u> | | |
| Б4 | 1 | | ТП902-2-428.87-КИ.И.З.О.03.1 | Полоса 8*100 ГОСТ 103-76* Ветэпс-1 ГОСТ 535-79 С=200 | 1 | 1,8 кг |
| Б4 | 2 | | .2 | Полоса 8*80 ГОСТ 103-76* Ветэпс-1 ГОСТ 535-79 С=200 | 1 | 1,0 кг |
| Б4 | 2 | | .3 | В-И-8-ГОСТ 5781-82* С=200 | 2 | 0,1 кг |
| Б4 | 2 | | .4 | В-И-8-ГОСТ 5781-82* С=250 | 2 | 0,1 кг |
| | | | | | М2 М4 | |

| Обозначение | Размеры в мм | | | | Масса ед. кг | Привязки |
|----------------------------|--------------|----|-----|-----|--------------|----------|
| | а | б | в | г | | |
| ТП902-2-428.87-КИ.И.З.О.03 | 140 | 70 | 180 | 80 | 2,0 | |
| -01 | 80 | 40 | 150 | 100 | 1,2 | Ивл. н: |

| | | | | | |
|----------------------------|----------------------|----------------|-------------------------|------------|----------------------|
| ТП902-2-428.87-КИ.И.З.О.03 | | | Узел закладной (М2; М4) | | |
| Н. Контр. Семенова | Инж. Петропавловская | Инж. Цыркулова | Рук. ср. Гарбуз | ГМП Чирков | Гл. спец. Козловичер |
| Нач. отд. Ямтшальер | | | | | |
| Старая | Масса | Масштаб | Р | СМ. Табл. | 1:10 |
| Лист | Листов | 1 | СОЗВЕЩОДКВННПРОЕКТ | | |

Копия, Авдрусина

21943-04 33

ФОРМАТ А4

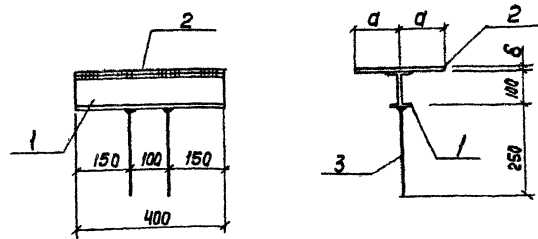
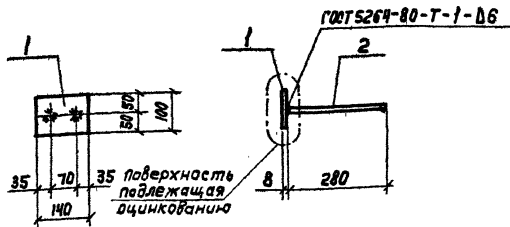

| Формат | Зона | Поз | Обозначение | Наименование | Кол. | Примеч. |
|--------|------|-----|------------------------------|--|------|---------|
| | | | | <u>Документация</u> | | |
| А3 | | | ТП902-2-428.87-КЖ.И.ТТ | Технические требования | | |
| | | | | <u>Детали</u> | | |
| Б4 | 1 | | ТП902-2-428.87-КЖ.И.З.О.05.1 | Полоса 8x100 ГОСТ 103-76* Вст 3 пс 6-1 ГОСТ 535-79 | 1 | 1,4 кг |
| Б4 | 2 | | | А-Ш-В-ГОСТ 5781-82* e=280 | 2 | 0,1 кг |

| Формат | Зона | Поз | Обозначение | Наименование | К-во на шт. | | Примеч. |
|--------|------|-----|------------------------------|---|-------------|----|---------|
| | | | | | 8.0.05 | 01 | |
| | | | | <u>Документация</u> | | | |
| А3 | | | ТП902-2-428.87-КЖ.И.ТТ | Технические требования | × | × | |
| | | | | <u>Детали</u> | | | |
| Б4 | 1 | | ТП902-2-428.87-КЖ.И.З.О.05.1 | Двутавр 10 ГОСТ 8239-72* Вст 3 пс 6-1 ГОСТ 535-79 | 1 | 1 | 3,8 кг |
| Б4 | | 2 | | Полоса 10x400 ГОСТ 103-76* Вст 3 пс 6-1 ГОСТ 535-79 e=550 | 1 | | 17,2 кг |
| Б4 | | 3 | | Полоса 5x250 ГОСТ 103-76* Вст 3 пс 2 ГОСТ 535-79 e=400 | 1 | | 3,9 кг |
| Б4 | | 3 | | А-Ш-В-ГОСТ 5781-82* e=250 | 2 | 2 | 0,1 кг |

| Привязки | | |
|----------|--|--|
| | | |
| | | |
| | | |
| Иш.н. | | |

| Обозначение | Размеры в мм | | Масса ед. кг | Привязки | |
|-----------------------------|--------------|----|--------------|----------|-------|
| | а | б | | | |
| ТП 902-2-428.87-КЖ.И.З.О.05 | 275 | 10 | 21,2 | | |
| -01 | 125 | 5 | 7,9 | | Иш.н. |

ТП902-2-428.87- КЖ.И.З.О.04

ТП902-2-428.87-КЖ.И.З.О.05

| И.Контр. Иш.н. Иш.н. Рук. зр. Г.ИП Гл. спец. Нач. отд. | Семенов Петрова Цветкова Гарбуз Чирков Казловичер Вятшчалер | Иш.н. Иш.н. Иш.н. Иш.н. Иш.н. Иш.н. Иш.н. | Изделие закладное (МЗ) | | |
|--|---|---|------------------------|---------|---------|
| | | | Стадия | Масштаб | Масштаб |
| | | | Р | 1:6 | 1:10 |
| | | | Лист | Листов | 1 |
| | | | СОЗВОДКАЯВЛОРС КТ | | |

| И.Контр. Иш.н. Иш.н. Рук. зр. Г.ИП Гл. спец. Нач. отд. | Семенов Петрова Цветкова Гарбуз Чирков Казловичер Вятшчалер | Иш.н. Иш.н. Иш.н. Иш.н. Иш.н. Иш.н. Иш.н. | Изделие закладное (М5, М6) | | |
|--|---|---|----------------------------|----------|---------|
| | | | Стадия | Масштаб | Масштаб |
| | | | Р | см. табл | 1:20 |
| | | | Лист | Листов | 1 |
| | | | СОЗВОДКАЯВЛОРС КТ | | |

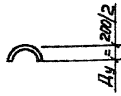
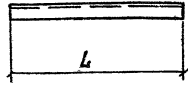

| Обозначение | Марка элемента | Размеры в мм | | Масса ед. кг |
|------------------------------|----------------|--------------|--|--------------|
| | | L | | |
| ТП902-2-428-87- КН.И. 3.0.07 | МН1 | 1220 | | 17.7 |
| -01 | МН2 | 2040 | | 29.6 |
| -02 | МН5 | 1150 | | 16.7 |
| -03 | МН6 | 2450 | | 35.7 |

| | | | |
|----------|--|--|--|
| Привязки | | | |
| | | | |
| | | | |
| | | | |
| И№ п- | | | |

| | | | | | | | | | | | |
|--|--|--|------------------------------|----|------|-------|--|--|---------|--|--|
| ТП902-2-428.87-КН.И. 3.0.07 | | | Статус | | | Масса | | | Масштаб | | |
| Изделие закладное (МН1; МН2; МН5; МН6) | | | Р | См | Табл | | | | | | |
| Лист | | | Листов 1 | | | | | | | | |
| Трѣба Д4-200/2 ГОСТ 8731-74 | | | См. обратную сторону проекта | | | | | | | | |
| ВстЗКП 2-1 ГОСТ 535-79 | | | | | | | | | | | |

- Н. Контр. Семенова
- И.И.И. Петропавловская
- И.И.И. Цветкова
- Р.Ч.К. Ер. Гарбуз
- Г.В.Л. Чирков
- Г.А. Слещ. Козловичер
- И.И.И. ота. Рынчишмер

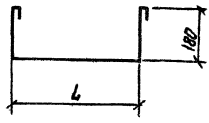

| Обозначение | Марка элемента | Размеры в мм | | Масса ед. кг |
|------------------------------|----------------|--------------|--|--------------|
| | | L | | |
| ТП902-2-428.87- КН.И. 3.0.08 | МН7 | 650 | | 0.7 |
| -01 | МН8 | 550 | | 0.6 |

| | | | |
|----------|--|--|--|
| Привязки | | | |
| | | | |
| | | | |
| И№ п- | | | |

И№. п. табл. - Проверка и дата

| | | | | | | | | | | | |
|------------------------------|--|--|------------------------------|----|------|-------|--|--|---------|--|--|
| ТП902-2-428.87-КН.И. 3.0.08 | | | Статус | | | Масса | | | Масштаб | | |
| Изделие закладное (МН7; МН8) | | | Р | См | Табл | | | | | | |
| Лист | | | Листов 1 | | | | | | | | |
| Н-1-10-Гост 5781-82* | | | См. обратную сторону проекта | | | | | | | | |

- Н. Контр. Семенова
- И.И.И. Петропавловская
- И.И.И. Цветкова
- Р.Ч.К. Ер. Гарбуз
- Г.В.Л. Чирков
- Г.А. Слещ. Козловичер
- И.И.И. ота. Рынчишмер



| | | | |
|----------|--|--|--|
| Привязан | | | |
| | | | |
| | | | |
| | | | |
| И.в.н | | | |

ТП 902-2-428.87-КЖ. И. 3.0.09

Изделие закладное
(МНЗ)

| Стадия | Масса | Масштаб |
|--------|----------|---------|
| р | 0,7 | |
| Лист | Листов 1 | |

А-1-10-Гост 5781-82*
Р = 1160

С.Ю.ЗВОДЖАНАПРОЕКТ

| | | |
|-----------|-------------|------|
| И.контр | Семенова | С.Ю. |
| И.жж | Петрашова | Т.С. |
| И.жж | Цветкова | М.В. |
| Р.чк. гр. | Горбуз | С.Ю. |
| Г.чп | Чирков | В.И. |
| Л.сл.сп. | Козловичер | В.И. |
| Нач. отд. | Дьячичуллер | В.И. |

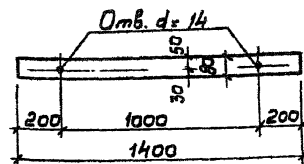

| | | | |
|----------|--|--|--|
| Привязан | | | |
| | | | |
| | | | |
| | | | |
| И.в.н | | | |

ТП 902-2-428.87-КЖ. И. 3.0.10

Изделие накладное
(МНЧ)

| Стадия | Масса | Масштаб |
|--------|----------|---------|
| р | 3,5 | |
| Лист | Листов 1 | |

Полоса 4x80 Гост 103-75*
БстЗ к п. 2. ГОСТ 535-79

С.Ю.ЗВОДЖАНАПРОЕКТ

И.в.н. И.жж. И.контр. Р.чк. гр. Г.чп. Л.сл.сп. Нач. отд.

| | | |
|-----------|-------------|------|
| И.контр | Семенова | С.Ю. |
| И.жж | Петрашова | Т.С. |
| И.жж | Цветкова | М.В. |
| Р.чк. гр. | Горбуз | С.Ю. |
| Г.чп | Чирков | В.И. |
| Л.сл.сп. | Козловичер | В.И. |
| Нач. отд. | Дьячичуллер | В.И. |

| ФОРМАТ | ЗОНА | №з | Обозначение | Наименование | К-во по исполнению 4100 | | | | | | Примеч. |
|--------|------|----|-----------------------------|--|-------------------------|----|----|----|----|----|--------------------------------|
| | | | | | - | 01 | 02 | 03 | 04 | 05 | |
| | | | | <u>Документация</u> | | | | | | | |
| | | 1 | 3.900-3 в.8 4.1 | ЛОТОК АТ1-9-6 | | | | | | | СОВМЕСТИ ЗАКЛАДНЫМИ ЭЛЕМЕНТАМИ |
| | | | | <u>Сварочные единицы</u> | | | | | | | |
| В4 | | 2 | ТП902-2-428.87-КНИ.4.0.01 | Изделие закладное ЭДН1 | 4 | 4 | 4 | 2 | 2 | 2 | 0,5 кг |
| В4 | | 3 | 4.0.02 | То же ЭДН2 | 12 | 10 | 8 | | | | 1,1 кг |
| В4 | | 4 | 4.0.03 | " ЭДН3 | 2 | 2 | 2 | | | | 1,0 кг |
| В4 | | 5 | 4.0.04 | " ЭДН4 | 4 | 2 | | | | | 0,7 кг |
| В4 | | 6 | 4.0.06 | " ЭДН6 | 2 | 1 | | | | | 13,0 кг |
| В4 | | 7 | 4.0.07 | " ЭДН7 | | 1 | | | | | 6,4 кг |
| | | | | <u>Детали</u> | | | | | | | |
| В4 | | 8 | ТП902-2-428.87-КНИ.4.1.00.1 | А-И-8-ГОСТ5781-82* Е=1100 | 16 | 8 | | | | | 0,7 кг |
| В4 | | 9 | .2 | А-И-8-ГОСТ5781-82* Е=2150 | 16 | 8 | | | | | 1,1 кг |
| В4 | | 10 | .3 | Труба 20 ГОСТ3262-75* Встзкл 2 ГОСТ535-79 Е=60 | | | 20 | 20 | 20 | | 0,1 кг |
| В4 | | 11 | .4 | А-И-10-ГОСТ5781-81* Е=780 | | | 8 | 8 | 8 | | 0,5 кг |
| В4 | | 12 | .5 | А-И-10-ГОСТ5781-82* Е=2700 | | | 2 | 2 | 2 | | 1,7 кг |

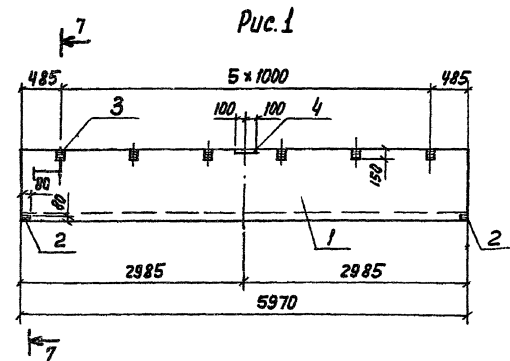

| Обозначение | Марка эл-тов | Рис. | Масса, ед. кг |
|---------------------------|--------------------------|------|---------------|
| ТП902-2-428.87-КНИ.4.1.00 | АТ1-9-6 ^а | 1 | 3700 |
| | -01 АТ1-9-6 ^б | 2 | 3700 |
| | -02 АТ1-9-6 ^в | 3 | 3700 |
| | -03 АТ1-9-6 ^г | 4 | 3570 |
| | -04 АТ1-9-6 ^д | 5 | 3680 |
| | -05 АТ1-9-6 ^е | 6 | 3570 |

Бетон класса В15, F , W4

Ведомость расхода стали на дополнительные элементы, кг

| Марка элемента | Изделия закладные | | | | | | | | | | общий расход |
|----------------------|-----------------------|-----|-------|------|------|----------------------|----------------------|----------------------|----------------------|-------|--------------|
| | Арматура класса А-III | | | | | ПРОКАТ | | | | | |
| | ГОСТ 5781-82* | | | | | Встзкл 2 | | | | | |
| | 8 | 10 | Итого | 5-8 | 5-10 | ГОСТ 103-76* 6800-22 | ГОСТ 103-76* 6800-22 | ГОСТ 103-76* 6800-22 | ГОСТ 103-76* 6800-22 | Итого | |
| АТ1-9-6 ^а | 2,0 | | 2,0 | 13,6 | 1,6 | | | | | 15,2 | 17,2 |
| АТ1-9-6 ^б | 4,6 | | 4,6 | 11,6 | 1,6 | 26,0 | | | | 39,2 | 43,8 |
| АТ1-9-6 ^в | 3,8 | | 3,8 | 9,6 | 1,6 | 18,6 | | | | 29,8 | 33,6 |
| АТ1-9-6 ^г | 0,2 | 7,4 | 7,6 | 0,8 | | 2,0 | | | | 2,8 | 10,4 |
| АТ1-9-6 ^д | 0,2 | 7,4 | 7,6 | 0,8 | | 2,0 | | | | 2,8 | 10,4 |
| АТ1-9-6 ^е | 0,2 | 7,4 | 7,6 | 0,8 | | 2,0 | | | | 2,8 | 10,4 |

| | | | |
|----------|--|--|--|
| ПРИВЯЗКА | | | |
| | | | |
| | | | |
| | | | |
| ИМ.Н. | | | |

| | | | |
|---|-------------|----------|-------|
| ТП 902-2-428.87 КНИ. 4.1.00 | | | |
| ЛОТОК (АТ-1-9-6 ^а , АТ1-9-6 ^б , АТ1-9-6 ^в , АТ1-9-6 ^г , АТ1-9-6 ^д , АТ1-9-6 ^е) | | | |
| Н. Контр. | Е. ЕМЕНОВО | И. И. И. | |
| И. И. И. | ПЕТРОВИЧЕВА | И. И. И. | |
| И. И. И. | ЦЕХОВА | И. И. И. | |
| И. И. И. | ГОРЮХА | И. И. И. | |
| И. И. И. | ЧУРКАВ | И. И. И. | |
| И. И. И. | КОЗЛОВИЧЕР | И. И. И. | |
| И. И. И. | НАБЫТЧИЦА | И. И. И. | |
| Итого | | Итого | |
| Итого | Итого | Итого | Итого |

Рис. 2

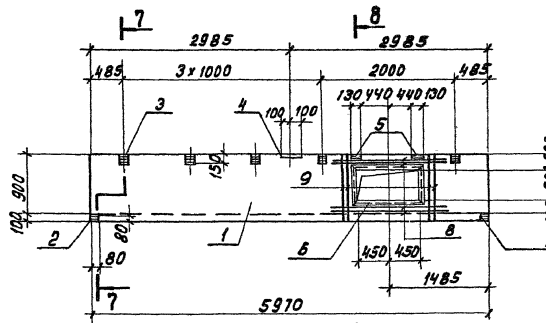

7-7



Рис. 3



8-8

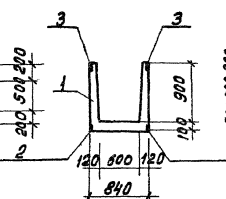
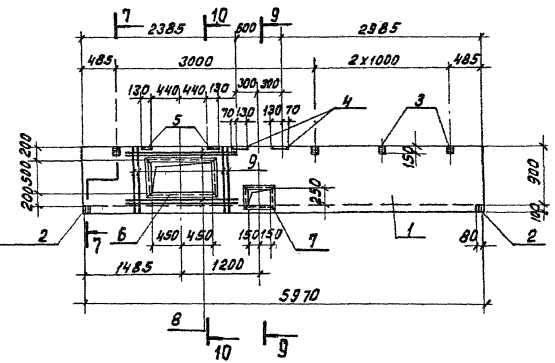
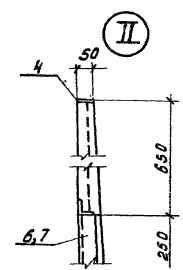
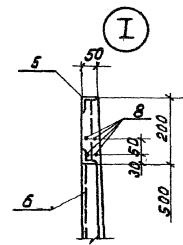
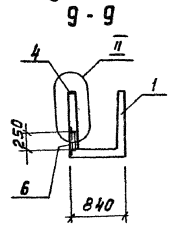
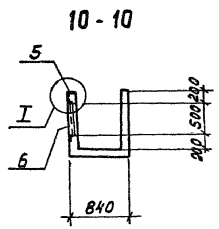

В местах отверстий
арматуру стандартных
сеток обрезать по месту.

8-8

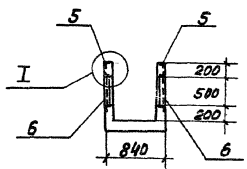

Позиция "9"

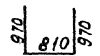

| | | | |
|----------|--|--|--|
| Прибязан | | | |
| | | | |
| | | | |
| ИМВ.№ | | | |

ТП 902-2-42887-КЖИ.4.1.00

Лист
2

Рис. 5



Рис. 4



Позиция „12”

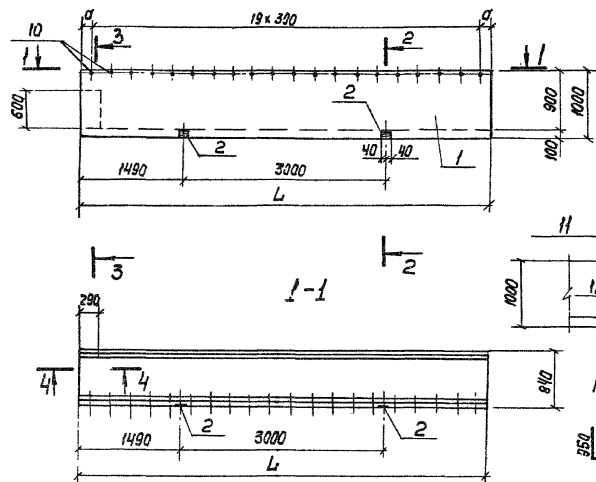
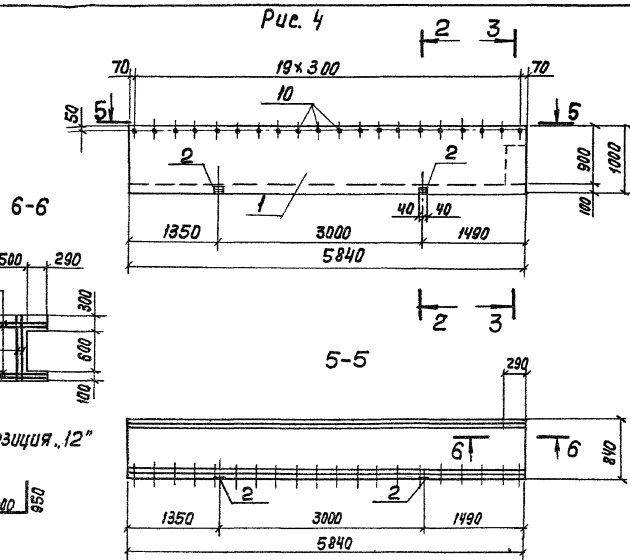
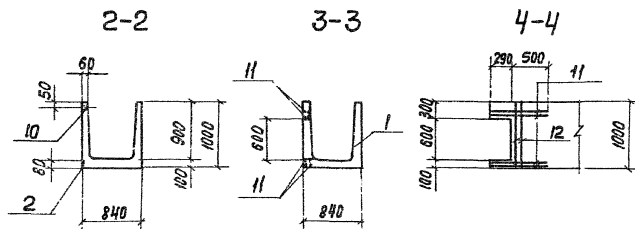

| Марка ЭЛ-ТО | Размеры в мм | | | Рис. |
|----------------|--------------|-----|--|------|
| | L | α | | |
| ЛТ1-9-6Г | — | — | | 4 |
| ЛТ1-9-6Б | 5940 | 120 | | 5 |
| ЛТ1-9-6Е | 5840 | 70 | | 5 |

В месте вырезо и по длине лотка
стандартные сетки обрезать по месту.

| Привязка | | | |
|----------|--|--|--|
| | | | |
| | | | |
| Ш.Н.№ | | | |

ТЛ 902-2-428,87-КЖИ. Ч.100

Лист
3

1-1

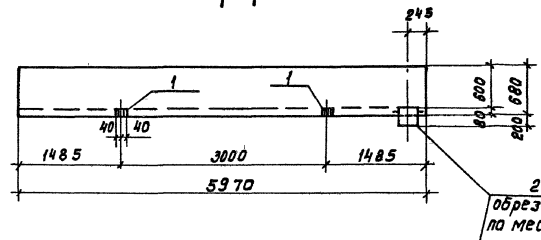

План

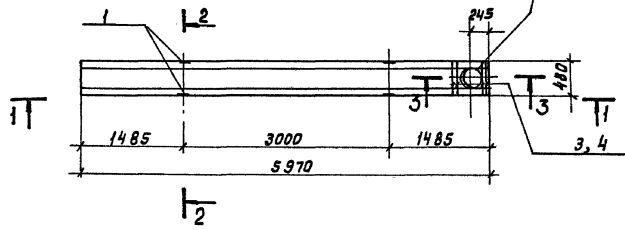

2-2

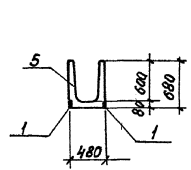

3-3

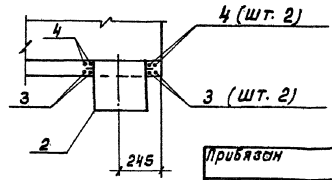

Привязан

ИПС. № 2

| Формат | Зона | Поз. | Обозначение | Наименование | К-во изв. в 1 шт. | | Примечание |
|--------|------|------|--------------------------------|--------------------------------|-------------------|----|--------------------------------|
| | | | | | — | 01 | |
| | | | | <u>Документация</u> | | | |
| | | 5 | 3.900 -3 Б. 8 Ч.1 | Лоток ЛТ1-Б-3 | | | Собсеми закладны ми изд. |
| | | | | <u>Сборочные единицы</u> | | | |
| И4 | | 1 | ТП902-2-428.87- К.Ж.И.Ч.0.01 | Изделие закладное ЭДН1 | 4 | 4 | 0,5кг |
| | | 2 | 3.901-Б | Резьбчатый патрубок Ду300К-500 | 1 | — | 33,0кг |
| | | | | <u>Детали</u> | | | |
| Б4 | | 3 | ТП902-2-428.87- К.Ж.И.Ч.2.00.3 | Л-III-В-ГОСТ 5781-82* Е=1730 | 4 | — | 0,7кг |
| Б4 | | 4 | .4 | Л-III-В-ГОСТ 5781-82* Е=750 | 4 | — | 0,3кг |

Бетон класса В15, F , W4
 ведомость расхода стали на
 дополнительные элементы, кг

| Марка элемента | Изделия закладные | | | | | Общий расход |
|----------------------|-------------------|-------|--------------|-------|-----|-----------------|
| | Ар-ра класса | | Прокат | | | |
| | А-III | | Ветзкл2-1 | | | |
| | ГОСТ 5781-82* | | ГОСТ 103-76* | | | |
| | 8 | Итого | 8-8 | Итого | | |
| ЛТ1-Б-3 ^а | 4.4 | 4.4 | 1.6 | 1.6 | 6.0 | |
| ЛТ1-Б-3 ^б | — | — | 1.6 | 1.6 | 1.6 | |

ведомость деталей.

| Поз. | Эскиз | |
|------|-------|-----|
| 3 | 610 | 610 |
| 4 | 150 | 150 |

ТП902-2-428.87- КЖ.И.Ч.2.00

Лоток
(ЛТ1-Б-3^а; ЛТ1-Б-3^б)

| Сталь | Масса | Масштаб |
|-------|----------|---------|
| Р | 1850 | 1:50 |
| Лист | Листов 1 | |

СОУЗВОДОКАНАЛПРОЕКТ

Н.Контр. Семеново
 И.М. Петровловская
 И.М. Цветкова
 Р.К. гр. Гурбуз
 Р.П. Чирков
 Гл. инж. Козлов
 Нач. отд. Ямашвили



Рис. 1



Рис. 2

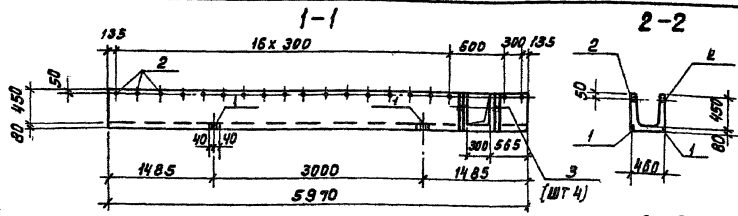

Рис. 3

В местах вырезок ар-ру стандартных сеток обрезать по месту

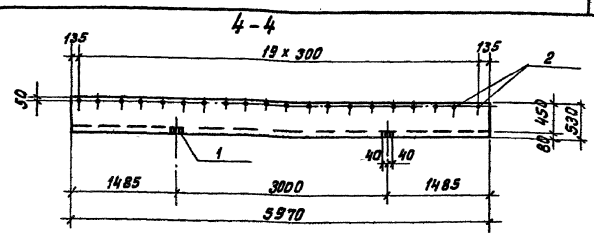
Поз. „3“

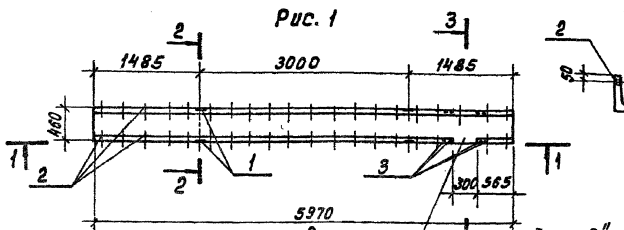
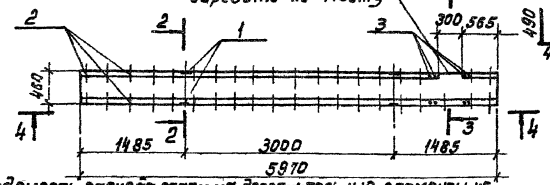

Ведомость расхода стали на дополнительные элементы, кг

| Марка элемента | Изделия закладные | | | | | | Общий расход |
|------------------------|-----------------------|-----|-------------------|-----|--------|-----|--------------|
| | Арматура класса А-III | | Прокат Вст 3 кл 2 | | Прокат | | |
| | Ø | lD | lШт | Ø-В | Тр. 20 | lШт | |
| АТ1-4.5-3 ⁰ | 0.4 | 3.2 | 3.6 | 1.6 | 3.9 | 5.5 | 9.1 |
| АТ1-4.5-3 ^В | 0.4 | | 0.4 | 1.6 | 4.0 | 5.6 | 6.0 |
| АТ1-4.5-3 ^В | 0.4 | 3.2 | 3.6 | 1.6 | 3.9 | 5.5 | 9.1 |

| Формат | Поз. | Обозначение | Наименование | к-во по усм. к. 3-00 | Примеч. |
|--------|------|-------------------------------|---|----------------------|----------------------|
| | | | <u>Документация</u> | | |
| | | 3.900-3 в.в ч.1 | Лоток АТ1-4.5-3 | | совсем заклон. изол. |
| | | | <u>Сборочные единицы</u> | | |
| И4 | 1 | ТЛ902-2-428 87- КЖ.И.4.0.01 | Изделие закладное здн1 | 4 | 4 |
| | | | <u>Детали</u> | | |
| Б4 | 2 | ТЛ902-2-428 87- КЖ.И.4.3.00.2 | Труба 20 ГОСТ 32 62-75* Вст 3 кл 2 ГОСТ 535-79 P=50 | 39 | 40 |
| Б4 | 3 | | .3 П-10-10-ГОСТ 5781-82* P=1410 | 4 | 4 |

| Формат | Поз. | Обозначение | Наименование | к-во по усм. к. 3-00 | Примеч. |
|--------|------|-------------------------------|---|----------------------|----------------------|
| | | | <u>Документация</u> | | |
| | | 3.900-3 в.в ч.1 | Лоток АТ1-4.5-3 | | совсем заклон. изол. |
| | | | <u>Сборочные единицы</u> | | |
| И4 | 1 | ТЛ902-2-428 87- КЖ.И.4.0.01 | Изделие закладное здн1 | 4 | 4 |
| | | | <u>Детали</u> | | |
| Б4 | 2 | ТЛ902-2-428 87- КЖ.И.4.3.00.2 | Труба 20 ГОСТ 32 62-75* Вст 3 кл 2 ГОСТ 535-79 P=50 | 39 | 40 |
| Б4 | 3 | | .3 П-10-10-ГОСТ 5781-82* P=1410 | 4 | 4 |

Бетон класса В 15, F W4

| Обозначение | Марка ар-ру | Рис. |
|----------------------------|------------------------|------|
| ТЛ902-2-428 87-КЖ.И.4.0.01 | АТ1-4.5-3 ^В | 1 |
| -01 АТ1-4.5-3 ^В | | 2 |
| -02 АТ1-4.5-3 ^В | | 3 |

Прибыль
ИВБ.№

| ТЛ902-2-428.87-КЖ.И.4.3.00 | | |
|---|----------|-------|
| Лоток (АТ1-4.5-3 ⁰ ; АТ1-4.5-3 ^В ; АТ1-4.5-3 ^Г) | | |
| Габарит | Масса | Насоб |
| Р | 1420 | 1:50 |
| Лист | Листов 1 | |
| СОВЕТСКАЯ НАМНОРЕКСТ | | |

Н.К.КРП: Семенов
И.И.К.: Петропавловский
И.И.К.: Цветковская
И.И.К.: Гаврилов
И.И.К.: Чирков
И.И.С.: Козлов
И.И.К.: Иваницкий



Рис. 1



Рис. 2

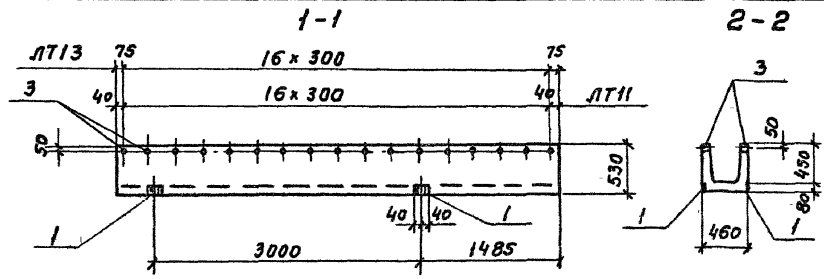

4-4

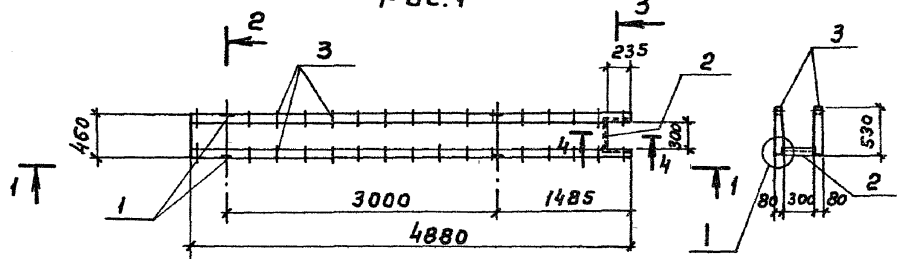
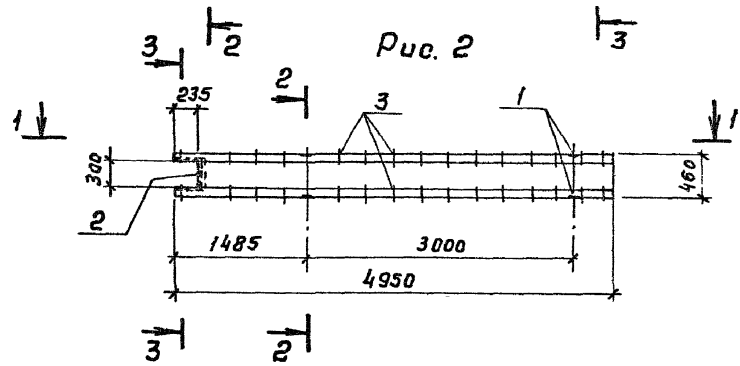
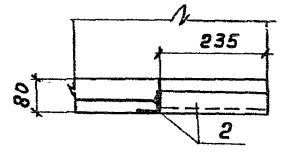

Т

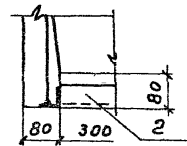

Привязан

| | | | |
|--------|--|--|--|
| Инв. н | | | |
|--------|--|--|--|

| Формат | Зона | Поз | Обозначение | Наименование | Кол. | Примечание |
|--------------------------|------|------------------------------|------------------------|---|------|------------|
| <u>Документация</u> | | | | | | |
| | | | З. 900-3 В. 8 ч. 1 | Лоток ЛТ1-4.5-3 | | |
| <u>Сборочные единицы</u> | | | | | | |
| АЧ | 1 | ТП 902-2-428.87-КЖИ.4.0.01 | Узделие закладное ЗДН1 | | 4 | 0,5кг |
| АЧ | 2 | 4.0.05 | Тоже | ЗДН5 | 1 | 4,3кг |
| <u>Детали</u> | | | | | | |
| БЧ | 3 | ТП 902-2-428.87-КЖИ.4.4.00.3 | Труба | 20 ГОСТ 3262-75* вст 3 КЛБ ГОСТ 535-79 в=50 | 34 | 0,1кг |

Бетон класса В15, F , w4.

Ведомость расхода стали на дополнительные элементы, кг

| Марка элемента | Узделия закладные | | | | | | Общий расход |
|------------------------|-------------------|-------|-------------|--------------|--------------|-------|--------------|
| | Ар-рв класса | | Прокат | | | | |
| | А-III | | Вст 3 | | | | |
| | ГОСТ 5781-82* | | ГОСТ 103-76 | ГОСТ 8509-78 | ГОСТ 2262-75 | | |
| | В | Итого | В*8 | 150x5 | тр. 20 | Итого | |
| ЛТ1-4.5-3 ^а | 1.0 | 1.0 | 1.6 | 3.7 | 3.4 | 8.7 | 9.7 |
| ЛТ1-4.5-3 ^б | 1.0 | 1.0 | 1.6 | 3.7 | 3.4 | 8.7 | 9.7 |

| Обозначение | Марка эл-та | Рис | Масса в.д.кг |
|----------------------------|------------------------|-----|--------------|
| ТП 902-2-428.87-КЖИ.4.4.00 | ЛТ1-4.5-3 ^а | 1 | 1160 |
| -01 | ЛТ1-4.5-3 ^б | 2 | 1175 |

ТП 902-2-428.87- КЖИ.4.4.00

Лоток
(ЛТ1-4.5-3^а; ЛТ1-4.5-3^б)

СОЮЗВОДОКАНАЛПРОЕКТ

| | | |
|----------|-------------|-----------|
| Н.контр. | Семенова | Селиванов |
| Инж. | Петрапович | Петру |
| Инж. | Цветкова | Велич |
| Рук.гр. | Харбуз | Селиванов |
| ГИП | Чижов | Дун |
| Гл.спец. | Козловичер | Дун |
| Нач.отд. | Алтышуларев | Шел |

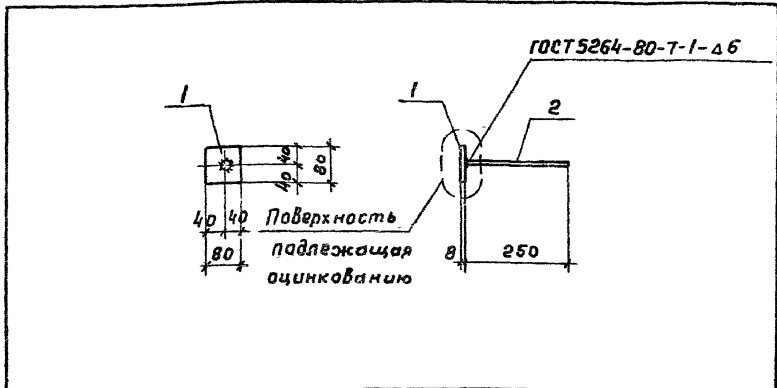

| Формат | Зона | Лист | Обозначение | Наименование | Кол. | Примеч. |
|---------------------|------|------------------------------|---|------------------------|--------|---------|
| <u>Документация</u> | | | | | | |
| A3 | | | ТП 902-2-428.87- КЖ.И. ТТ | Технические требования | | |
| <u>Детали</u> | | | | | | |
| Б4 | 1 | ТП 902-2-428.87- КЖ.И.4.0.01 | Полоса 8x80 ГОСТ 103-76* ВстЗлсБ-1 ГОСТ 535-79 ε=80 | 1 | 0,4 кг | |
| Б4 | 2 | | 2 А-III-8-ГОСТ 5781-82* ε=250 | 1 | 0,1 кг | |

| Привязан | | | |
|----------|--|--|--|
| | | | |
| | | | |
| | | | |
| Инд. н. | | | |

| | | | | | |
|------------------------------|--------------|------|-------------------|------|---------|
| ТП 902-2-428.87- КЖ.И.4.0.01 | | | Стадия | Масш | Масштаб |
| И.контр | Семенова | В.И. | Р | 0,5 | 1:10 |
| И.нж | Петраповская | А.В. | | | |
| И.ж | Цветкова | В.И. | Лист Листов 1 | | |
| Р.ч.гр. | Гарбуз | В.И. | | | |
| ГИП | Чирков | В.И. | СООБЩАЮЩИЙ ПРОЕКТ | | |
| Ил. спец. | Козловичев | В.И. | | | |
| Маш.от | Калыгин | В.И. | | | |

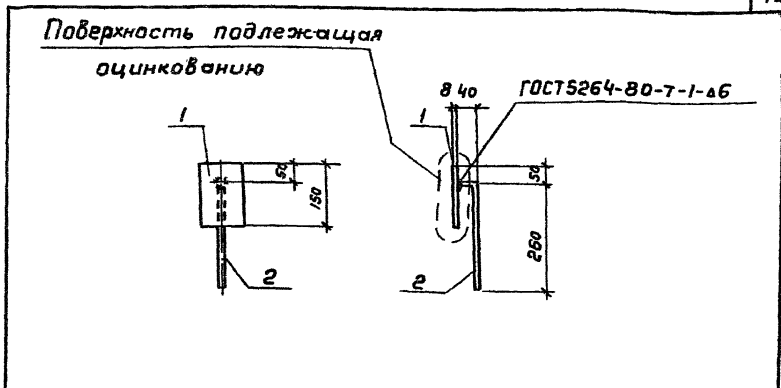

| Формат | Зона | Лист | Обозначение | Наименование | Кол. | Примеч. |
|---------------------|------|------------------------------|---|------------------------|--------|---------|
| <u>Документация</u> | | | | | | |
| A3 | | | ТП 902-2-428.87- КЖ.И. ТТ | Технические требования | | |
| <u>Детали</u> | | | | | | |
| Б4 | 1 | ТП 902-2-428.87- КЖ.И.4.0.02 | Полоса 8x100 ГОСТ 103-76* ВстЗлсБ-1 ГОСТ 535-79 ε=150 | 1 | 1,0 кг | |
| Б4 | 2 | | 2 А-III-8-ГОСТ 5781-82* ε=300 | 1 | 0,1 кг | |

| Привязан | | | |
|----------|--|--|--|
| | | | |
| | | | |
| | | | |
| Инд. н. | | | |

Инд. н. и дата в зак. ин. н.

| | | | | | |
|------------------------------|--------------|------|-------------------|------|---------|
| ТП 902-2-428.87- КЖ.И.4.0.02 | | | Стадия | Масш | Масштаб |
| И.контр | Семенова | В.И. | Р | 1,1 | 1:10 |
| И.нж | Петраповская | А.В. | | | |
| И.ж | Цветкова | В.И. | Лист Листов 1 | | |
| Р.ч.гр. | Гарбуз | В.И. | | | |
| ГИП | Чирков | В.И. | СООБЩАЮЩИЙ ПРОЕКТ | | |
| Ил. спец. | Козловичев | В.И. | | | |
| Маш.от | Калыгин | В.И. | | | |

Поверхность подлежащая
оцинкованию

ГОСТ 5264-80-Т-1-Δб

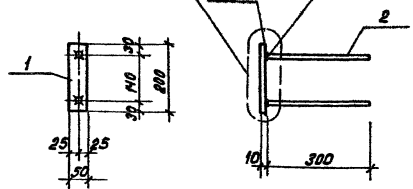

| Формат | Шрифт | Лист | Обозначение | Наименование | кол. | Примеч. |
|--------|-------|-------------------------------|---|------------------------|--------|---------|
| | | | | <u>Документация</u> | | |
| A3 | | | ТП902-2-428.87- КЖ. И. ТТ | Технические требования | | |
| | | | | <u>Детали</u> | | |
| Б4 | 1 | ТП902-2-428.87- КЖ.И.4.0.03.1 | Полоса 10x50 ГОСТ 103-76* Вст.Засб-ГОСТ535-79 P=200 | 1 | 0.8 кг | |
| Б4 | 2 | | .2 П-III-8-ГОСТ5781-82*P=300 | 2 | 0.1 кг | |

Привязан

Шиб. №2

ТП902-2-428.87-КЖИ.4.0.03

Изделие закладное
(ЗДНЗ)

Стадия Масса Масштаб

Р 1.0 1:10

Лист Листов 1

СООБЩЕНО ОКОНЧАТЕЛЬНО

Формат А4

И.Контр. Семенов
И.Иж. Летополюховский
И.Иж. Аветков
Р.К.ср. Горбуз
И.Ил. Чирков
И.И.спец. Казюбичев
И.Иж.отд. Антищилер

ГОСТ 5264-80-Т-1-Δб

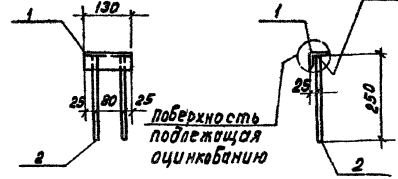

Поверхность
подлежащая
оцинкованию

| Формат | Шрифт | Лист | Обозначение | Наименование | кол. | Примеч. |
|--------|-------|-------------------------------|---|------------------------|--------|---------|
| | | | | <u>Документация</u> | | |
| A3 | | | ТП902-2-428.87- КЖ.И.ТТ | Технические требования | | |
| | | | | <u>Детали</u> | | |
| Б4 | 1 | ТП902-2-428.87- КЖ.И.4.0.04.1 | Полоса 50x5 ГОСТ 8509-72* Вст.Засб-ГОСТ535-79 P=130 | 1 | 0.5 кг | |
| Б4 | 2 | | .2 П-III-8-ГОСТ5781-82*P=250 | 2 | 0.1 кг | |

Привязан

Шиб. №2

ТП902-2-428.87-КЖИ.4.0.04

Изделие закладное
(ЗДН4)

Стадия Масса Масштаб

Р 0.7 1:10

Лист Листов 1

СООБЩЕНО ОКОНЧАТЕЛЬНО

И.Контр. Семенов
И.Иж. Петропавловский
И.Иж. Аветков
Р.К.ср. Горбуз
И.Ил. Чирков
И.И.спец. Казюбичев
И.Иж.отд. Антищилер

Кол. Доценко. 201-

21943-04 44

Формат А4

Шиб. №2

МЛ 0201.14

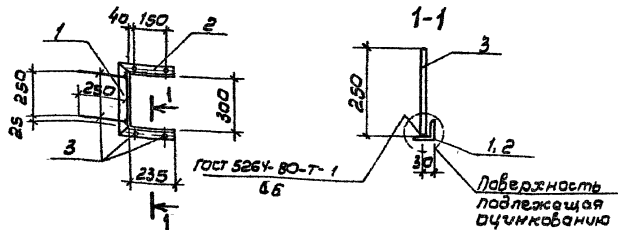

| Ряд | Сфера | Поз | Обозначение | Наименование | Кол | Примеч. |
|-----|-------|-----|-------------------------------------|--|-----|---------|
| | | | | <u>Документация</u> | | |
| А3 | | | ТТ 902-2-428.87- КЖ. И. ТТ | Технические требования | | |
| | | | | <u>Детали</u> | | |
| Б4 | 1 | | ТТ 902-2-428.87- КЖ. И. Ч. 0. 05. 1 | Уголок 60x6 гост 8509-72 * Вет3 кл 2 гост 535-79 L = 400 | 1 | 1, 5 кг |
| Б4 | 2 | | 2 | Уголок 60x6 гост 8509-72 * Вет3 кл 2 гост 535-79 L = 285 | 2 | 1, 1 кг |
| Б4 | 3 | | 3 | А-III-B-гост 5781-82* L=250 | 6 | 0, 1 кг |

Привязок

| | | |
|--|--|--|
| | | |
| | | |
| | | |

Шт. в н

ТТ 902-2-428.87- КЖ. И. Ч. 0. 05

| И.контр | Семанова | Синица | Изделие закладное (ЗДУБ) | | |
|---------|---------------|--------|--------------------------|-------|----------|
| | | | Стальной | Масса | Мощность |
| | | | Р | 4, 3 | |
| И.контр | Петров Валера | Синица | | | |
| И.контр | Цветкова | Зубов | | | |
| Вук гр | Горбач | Синица | | | |
| Гул | Чирков | Синица | | | |
| Идегич | Козлов Игорь | Синица | | | |

С.П.З.ВОДКАНАПРОЕКТ

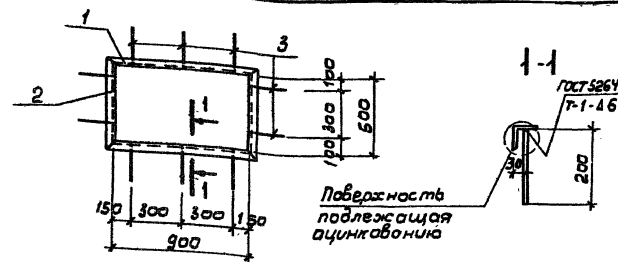

| Ряд | Сфера | Поз | Обозначение | Наименование | Кол | Примеч. |
|-----|-------|-----|-------------------------------------|---|-----|---------|
| | | | | <u>Документация</u> | | |
| А3 | | | ТТ 902-2-428.87- КЖ. И. ТТ | Технические требования | | |
| | | | | <u>Детали</u> | | |
| Б4 | 1 | | ТТ 902-2-428.87- КЖ. И. Ч. 0. 06. 1 | Уголок 60x6 гост 8509-72 * Вет3 кл 2 гост 535-79 L = 1000 | 2 | 3, 8 кг |
| Б4 | 2 | | 2 | Уголок 60x6 гост 8509-72 * Вет3 кл 2 гост 535-79 L = 600 | 2 | 2, 2 кг |
| Б4 | 3 | | 3 | А-III-B-гост 5781-82* L=200 | 10 | 0, 1 кг |

И.контр.Синица Поверхность цинкования

Привязок

| | | |
|--|--|--|
| | | |
| | | |
| | | |

Шт. в н

ТТ 902-2-428.87- КЖ. И. Ч. 0. 06

| И.контр | Семанова | Синица | Изделие закладное (ЗДУБ) | | |
|---------|---------------|--------|--------------------------|-------|----------|
| | | | Стальной | Масса | Мощность |
| | | | Р | 13, 0 | |
| И.контр | Петров Валера | Синица | | | |
| И.контр | Цветкова | Зубов | | | |
| Вук гр | Горбач | Синица | | | |
| Гул | Чирков | Синица | | | |
| Идегич | Козлов Игорь | Синица | | | |

С.П.З.ВОДКАНАПРОЕКТ

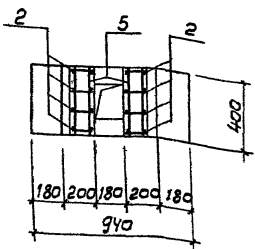
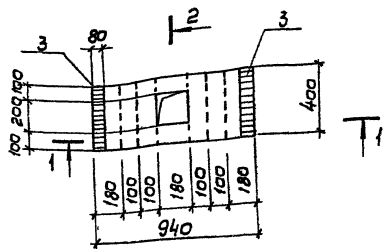
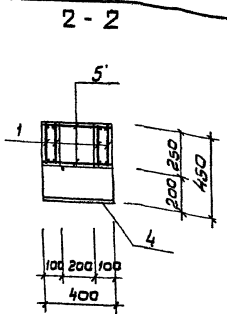
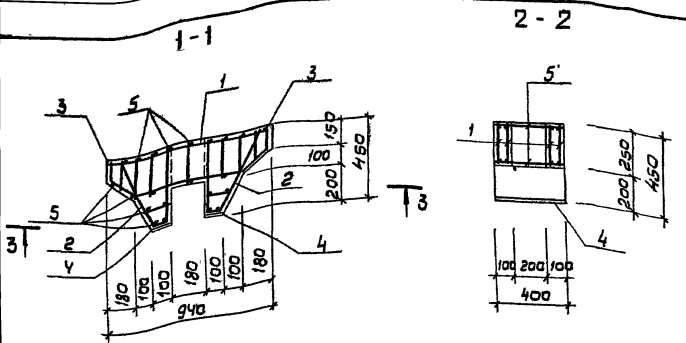

Ледомость расхода стали по элемент, кг

| Марка элемента | Изделия арматурные | | | | | | Изделия закладные | | | | Общий расход | |
|----------------|--------------------|------|-------|-----|-------|------------|-------------------|-------|-----|-----|--------------|------|
| | Арматура класса | | | | | | Прокат марки | | | | | |
| | А-1 | | А-III | | Всего | Вст 3 кл 2 | | Всего | | | | |
| | гост 5781-82* | | | | | | гост 103-76* | | | | | |
| 6 | 10 | Штаб | 8 | 12 | Итого | 8х80 | 8х100 | Итого | 9,0 | 9,0 | | |
| Б1 | 8,0 | 5,6 | 13,6 | 1,2 | 6,4 | 7,6 | 21,2 | 4,0 | 5,0 | 9,0 | 9,0 | 30,2 |

| Код | Линейный номер | Обозначение | Наименование | Кол. | Примеч. |
|-----|----------------|-----------------------------|---------------------------|------------|---------|
| | | | <u>Документация</u> | | |
| КЗ | | ТП 902-2-428.87-КЖ.И.ТТ | Технические требования | | |
| | | | <u>Сборочные единицы</u> | | |
| АУ | 1 | ТП 902-2-428.87-КЖ.И.С.0.01 | Каркас плоский Кр1 | 4 | |
| АУ | 2 | -С.0.02 | То же Кр 2 | 8 | |
| АУ | 3 | -С.0.03 | Изделие закладное ЗДУ1 | 2 | |
| АУ | 4 | -С.0.04 | То же ЗДУ 2 | 2 | |
| БУ | 5 | -С.1.00.5 | А-1-6.ГОСТ 5781-82* Р-380 | 28 | 0, 1кг |
| | | | <u>Материалы</u> | | |
| | | | Бетон класса В15, F□, W4 | М3 0,10 | |

Защитный слой бетона - 20 мм

| | | | |
|----------|--|--|--|
| Привязки | | | |
| И№ | | | |

| | | |
|------------------------------|---------|---------|
| ТП 902-2-428.87-КЖ.И. С.1.00 | | |
| Балка (Б-1) | Кладка | Масса |
| | р | 250 |
| | Масштаб | 1:20 |
| | Лист | листо 1 |
| СОЮЗВОДКАНАЛПРОЕКТ | | |

Н. кондр. Семенов
Инж. Петропавловский
Инж. Цветкова
Рук. г.п. Угаров
Инж. Чудков
Инж. Колдобин
Нач. отд. Дель в плен

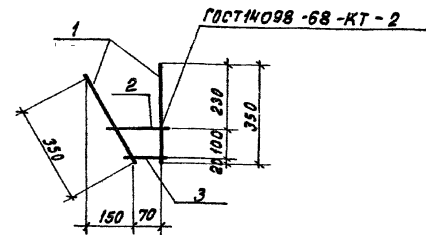
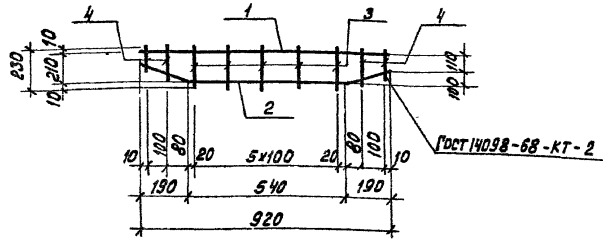

| Формат | Содерж. | Лист | Обозначение | Наименование | Кол. | Примеч. |
|----------|---------|------|-------------------------------|---------------------------------|------|---------|
| | | | | <u>Документация</u> | | |
| А3 | | | ТП902-2-428.87- КЖ.Н.ТТ | Технические требования | | |
| | | | | <u>Детали</u> | | |
| Б4 | 1 | | ТП902-2-428.87- КЖ.Н.5.0.01.1 | Я-III-12-ГОСТ 5781-82*E=920 | 1 | 0,8 кг |
| Б4 | 2 | | | .2 Я-1-10-ГОСТ 5781-82*E=950 | 1 | 0,6 кг |
| Б4 | 3 | | | .3 Я-1-6-ГОСТ 5781-82*E=230 | 6 | 0,1 кг |
| Б4 | 4 | | | .4 Я-1-6-ГОСТ 5781-82*E=130:180 | 4 | 0,1 кг |
| Ecp ±155 | | | | | | |

Привязан:

| | | |
|--|--|--|
| | | |
| | | |
| | | |
| | | |

И№.л.№

| ТП902-2-428.87КЖ.Н.5.0.01 | | | Ставля | Масса | Масштаб |
|----------------------------|--|--|--------------------|----------|---------|
| Каркас плоский (КР1) | | | Р | 2.4 | Б/М |
| | | | Лист | Листов 1 | |
| И.КОНТ. Семенов С.И. | | | СНОВСЕДОКАНАПРОЕКТ | | |
| И.М. Петрова В.А. | | | | | |
| И.М. Цветкова Н.И. | | | | | |
| Р.У.К. гр. Горбуз С.И. | | | | | |
| П.И. Чурков А.И. | | | | | |
| Г.А.С.В.К. Козловичер Н.И. | | | | | |
| Н.У.С.В.О. Антшилер В.И. | | | Формат А4 | | |

| Формат | Содерж. | Лист | Обозначение | Наименование | Кол. | Примеч. |
|--------|---------|------|-------------------------------|-----------------------------|------|---------|
| | | | | <u>Документация</u> | | |
| А3 | | | ТП902-2-428.87- КЖ.Н.ТТ | Технические требования | | |
| | | | | <u>Детали</u> | | |
| Б4 | 1 | | ТП902-2-428.87- КЖ.Н.5.0.02.1 | Я-1-10-ГОСТ 5781-82*E=350 | 2 | 0,2 кг |
| Б4 | 2 | | | .2 Я-1-6-ГОСТ 5781-82*E=150 | 1 | 0,1 кг |
| Б4 | 3 | | | .3 Я-1-6-ГОСТ 5781-82*E=100 | 1 | 0,1 кг |

Привязан:

| | | |
|--|--|--|
| | | |
| | | |
| | | |
| | | |

И№.л.№

| ТП902-2-428.87КЖ.Н.5.0.02 | | | Ставля | Масса | Масштаб |
|----------------------------|--|--|--------------------|----------|---------|
| Каркас плоский (КР2) | | | Р | 0.6 | Б/М |
| | | | Лист | Листов 1 | |
| И.КОНТ. Семенов С.И. | | | СНОВСЕДОКАНАПРОЕКТ | | |
| И.М. Петрова В.А. | | | | | |
| И.М. Цветкова Н.И. | | | | | |
| Р.У.К. гр. Горбуз С.И. | | | | | |
| П.И. Чурков А.И. | | | | | |
| Г.А.С.В.К. Козловичер Н.И. | | | | | |
| Н.У.С.В.О. Антшилер В.И. | | | Формат А4 | | |

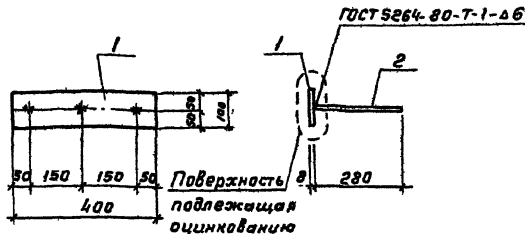
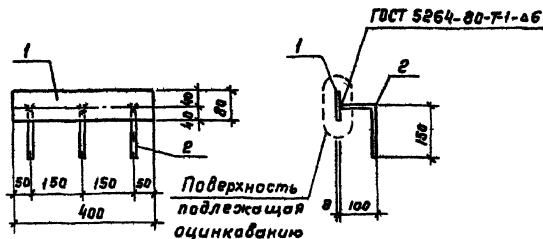

| Формат | Зона | Поз | Обозначение | Наименование | Кол. | Примеч. |
|--------|------|-----|--------------------------------|---|------|---------|
| | | | | <u>Документация</u> | | |
| А3 | | | ТП 902-2-428.87- КЖ.И.77 | Технические требования | | |
| | | | | <u>Детали</u> | | |
| Б4 | 1 | | ТП 902-2-428.87- КЖ.И.5.0.03.1 | Полоса $\delta=20$ ГОСТ 103-76* вст 3 кл 2 ГОСТ 535-79 $\rho=400$ | 1 | 2,0 кг |
| Б4 | 2 | | | Л-III-В-ГОСТ 5781-82* $\delta=280$ | 3 | 0,1 кг |

Привязан

Инд. №

ТП 902-2-428.87- КЖ.И.5.0.03

Изделие закладное
(ЗДН1)

Ставил Масаи Масштаб

Р 2:3 1:10

Лист Листов 1

СОЮЗВОДОКАНАЛПРОЕКТ

Исполнитель: Гольденбаум

Формат А4

Альбом 17

| Формат | Зона | Поз | Обозначение | Наименование | Кол. | Примеч. |
|--------|------|-----|--------------------------------|--|------|---------|
| | | | | <u>Документация</u> | | |
| А3 | | | ТП 902-2-428.87- КЖ.И.77 | Технические требования | | |
| | | | | <u>Детали</u> | | |
| Б4 | 1 | | ТП 902-2-428.87- КЖ.И.5.0.04.1 | Полоса $\delta=100$ ГОСТ 103-76* вст 3 кл 2 ГОСТ 535-79 $\rho=400$ | 1 | 2,5 кг |
| Б4 | 2 | | | Л-III-В-ГОСТ 5781-82* $\delta=280$ | 3 | 0,1 кг |

Привязан

Инд. №

ТП 902-2-428.87- КЖ.И.5.0.04

Изделие закладное
(ЗДН2)

Ставил Масаи Масштаб

Р 2:8 1:10

Лист Листов 1

СОЮЗВОДОКАНАЛПРОЕКТ

21943-84 48
Копировал Гольденбаум Формат А4

Инд. № подл. Подпись и дата Взам.инв.№

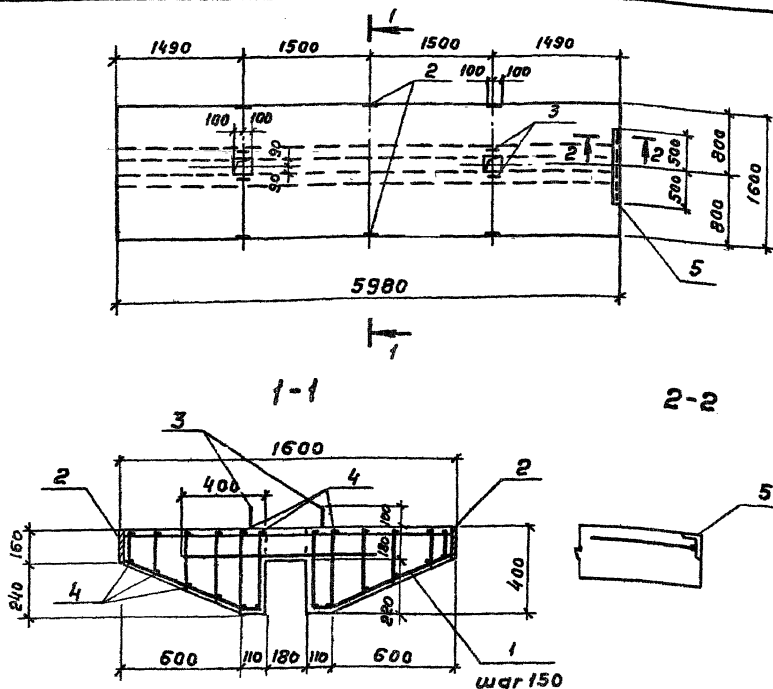

Ведомость расхода стали на элемент, кг

| Марка элемента | Узлы арматурные | | | | | | Узлы закладные | | | | Общий расход |
|----------------|-----------------------|------|-------|-------|-------|------|----------------|-------------|-------|-------|--------------|
| | Арматура класса А-III | | | | | | Прокат | | Ар-р | | |
| | А-I | | | А-III | | | Всего | Вст 3 кл 24 | А III | Всего | |
| | ГОСТ 5781-82* | | | | | | | | | | |
| 6 | 10 | 20 | Углов | 12 | Углов | 5-10 | 30-40 | 8 | | | |
| П4 | 51.7 | 82.0 | 16.8 | 150.6 | 57.4 | 57.4 | 207.9 | 15.0 | 1.2 | 16.2 | 224.1 |
| П5 | 51.7 | 82.0 | 16.8 | 150.6 | 57.4 | 57.4 | 207.9 | 15.0 | 5.9 | 1.6 | 226.4 |

Позиция "3"

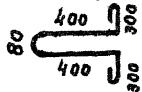

Привязки

| | | | | |
|--------|--|--|--|--|
| | | | | |
| Унв. № | | | | |

| Проект | Зона | Поз | Обозначение | Наименование | К-во по усл. в. 2.00 | | Примечание |
|--------------------------|------|-----|-----------------------------|------------------------------|----------------------|------|------------|
| | | | | | — | 01 | |
| <u>Документация</u> | | | | | | | |
| А3 | | | ТП 902-2-428.87-КЖ.И.ТТ | Технические требования | | | |
| <u>Сборочные единицы</u> | | | | | | | |
| А4 | 1 | | ТП 902-2-428.87-КЖ.И.Б.2.01 | Каркас плоский КР1 | 41 | 41 | 3.9 кг |
| А4 | 2 | | -6.2.02 | Узлы закладные ЗДН1 | 6 | 6 | 2.2 кг |
| А4 | 5 | | -6.2.03 | Тоже ЗДН2 | — | 1 | 6.3 кг |
| <u>Детали</u> | | | | | | | |
| Б4 | 3 | | -6.2.00.3 | А-I-20-ГОСТ 5781-82* в-1730 | 4 | 4 | 4.2 кг |
| Б4 | 4 | | .4 | А-I-6-ГОСТ 5781-82* в-5350 | 24 | 24 | 1.3 кг |
| <u>Материалы</u> | | | | | | | |
| | | | | Бетон класса В15, F [] , W4 | | | |
| | | | | | 2.70 | 2.70 | |
| | | | | | П4 | П5 | |

ТП 902-2-428.87-КЖ.И.Б.2.00

Плита (П4; П5)

Стандарт Масса Момента

Р 6750 1:50
1:20

Лист Листов 1

СООБЩЕНО ДИРЕКТОРУ ПРОЕКТА

| | | |
|-----------|-------------|-------------|
| Н.контр. | С.Именова | С.Именова |
| Инж. | И.Степанова | И.Степанова |
| Инж. | Ц.Веткова | Ц.Веткова |
| Рук. гр. | Горюх | Горюх |
| Г.И.П. | Чирков | Чирков |
| Гл. спец. | Козловичер | Козловичер |
| Инд. отв. | А.Пугачев | А.Пугачев |

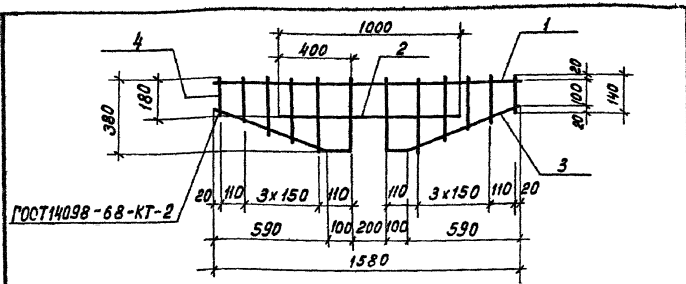

| Формат листа | Поз. | Обозначение | Наименование | Кол. | Примеч. |
|-----------------|------|------------------------------|---|------|---------|
| | | | <u>Документация</u> | | |
| А3 | | ТП902-2-428.87-КЖ.И.ТТ | Технические требования | | |
| | | | <u>Детали</u> | | |
| Б4 | 1 | ТП902-2-428.87-КЖ.И.Б.2.01.1 | Я-III-12-ГОСТ 5781-82* $\rho=1580$ | 1 | 1,4 кг |
| Б4 | 2 | | .2 Я-1-10-ГОСТ 5781-82* $\rho=1000$ | 1 | 0,6 кг |
| Б4 | 3 | | .3 Я-1-10-ГОСТ 5781-82* $\rho=110$ | 2 | 0,7 кг |
| Б4 | 4 | | .4 Я-1-6-ГОСТ 5781-82* $\rho_{ср}=280$ $\rho=180 \div 380$ | 10 | 0,05 кг |

| | | |
|----------|--|--|
| Привязан | | |
| | | |
| | | |
| Инв. № | | |

ТП902-2-428.87-КЖ.И.Б.2.01

| | | | | |
|--|--|---------------------|--------------|-----------------|
| Н.контр. Семенов Инж. Петропавловская Инж. Цветкова Рук. гр. Горбуз Р.И. Чирков Ил. спец. Козловичер Нач. отд. Митшуплер | Семенов Я.Тит Митшуплер Семенов Митшуплер Митшуплер | Стадия Р | Масса 3,9 | Масштаб 1:20 |
| | | Лист 1 из листов 1 | | |
| | | СОЮЗВОДОКАНАЛПРОЕКТ | | |

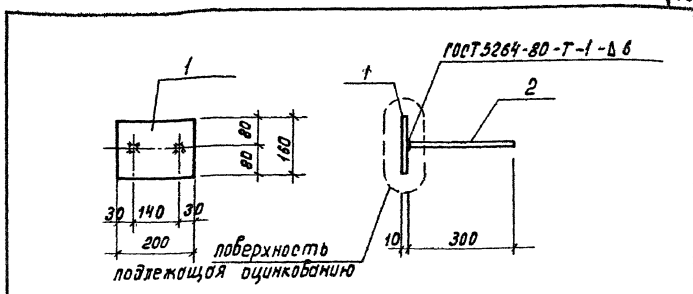

| Формат листа | Поз. | Обозначение | Наименование | Кол. | Примеч. |
|-----------------|------|------------------------------|---|------|---------|
| | | | <u>Документация</u> | | |
| А3 | | ТП902-2-428.87-КЖ.И.ТТ | Технические требования | | |
| | | | <u>Детали</u> | | |
| Б4 | 1 | ТП902-2-428.87-КЖ.И.Б.2.02.1 | Полоса 10x160 ГОСТ 103-76* вст. кл.2 ГОСТ 535-79 $\rho=200$ | 1 | 2,5 кг |
| Б4 | 2 | | .2 Я-III-8-ГОСТ 5781-82* $\rho=300$ | 2 | 0,1 кг |

| | | |
|----------|--|--|
| Привязан | | |
| | | |
| | | |
| Инв. № | | |

ТП902-2-428.87-КЖ.И.Б.2.02

| | | | | |
|--|--|---------------------|--------------|-----------------|
| Н.контр. Семенов Инж. Петропавловская Инж. Цветкова Рук. гр. Горбуз Р.И. Чирков Ил. спец. Козловичер Нач. отд. Митшуплер | Семенов Я.Тит Митшуплер Семенов Митшуплер Митшуплер | Стадия Р | Масса 2,7 | Масштаб 1:10 |
| | | Лист 1 из листов 1 | | |
| | | СОЮЗВОДОКАНАЛПРОЕКТ | | |

Л.А.Бон. II

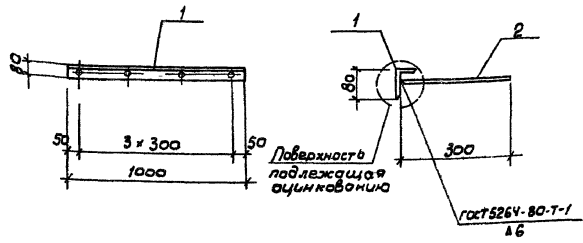

| В.Контр | Зона | Поз. | Обозначение | Наименование | кол. | Примеч. |
|---------|------|------|-------------------------------|--|------|---------|
| | | | | <u>Документация</u> | | |
| | | | ТП 902-2-428.87-КЖ.И.ТТ | Технические требования | | |
| | | | | <u>Детали</u> | | |
| Б4 | 1 | | ТП 902-2-428.87-КЖ.И.Б.2.03.1 | Уголок 80х50-6 ГОСТ 8510-72* Угол ветз кл 2-1 ГОСТ 535-79 R=1000 | 1 | 5,9 кг |
| Б4 | 2 | | .2 | А-III-8-ГОСТ 5781-82* R=300 | 4 | 0,1 кг |

Привязки

| | | |
|--|--|--|
| | | |
| | | |
| | | |

УИВ.И

| | | | | | | | |
|-------------------------------|--|--|--------------------|----------|------|-------|---------|
| ТП 902-2-428.87- КЖ.И.Б. 2.03 | | | Стандарт | | | Масса | Масштаб |
| Изделие закладное (3ДУ2) | | | F | Б 3 | 1:20 | | |
| | | | Лист | Листов / | | | |
| | | | СПОЗВОДКАНАЛПРОЕКТ | | | | |

- И.Контр Семёнов
- И.Ижк Петропавловский
- И.Ижк Цветкова
- Р.К. гр. Горбиз
- Г.П. Чурков
- И.С. сл.ч. Колосовичев
- Нач. отд. Альшиллер

Л.А.Бон. IV

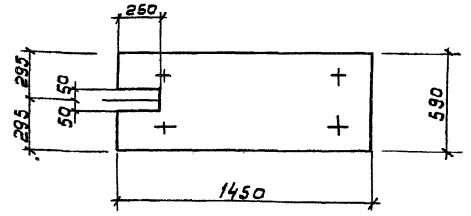

| В.Контр | Зона | Поз. | Обозначение | Наименование | кол. | Примечание |
|---------|------|------|-------------|--------------------------|------|------------|
| | | | | <u>Сборочные единицы</u> | | |
| | | | 3.900-3 Б.7 | Плита ПТ 12-6 | | |

Бетон класса В15, F [] , W4

В месте выреза арматуру не вырезать!

Л.А.Бон. IV

Привязки

| | | |
|--|--|--|
| | | |
| | | |
| | | |

УИВ.И

| | | | | | | | |
|-------------------------------|--|--|--------------------|----------|------|-------|---------|
| ТП 902-2-428.87- КЖ.И.Б. 1.00 | | | Стандарт | | | Масса | Масштаб |
| Плита (ПТ 12-6 ^а) | | | P | 170 | 1:20 | | |
| | | | Лист | Листов / | | | |
| | | | СПОЗВОДКАНАЛПРОЕКТ | | | | |

- И.Контр Семёнов
- И.Ижк Петропавловский
- И.Ижк Цветкова
- Р.К. гр. Горбиз
- Г.П. Чурков
- И.С. сл.ч. Колосовичев
- Нач. отд. Альшиллер

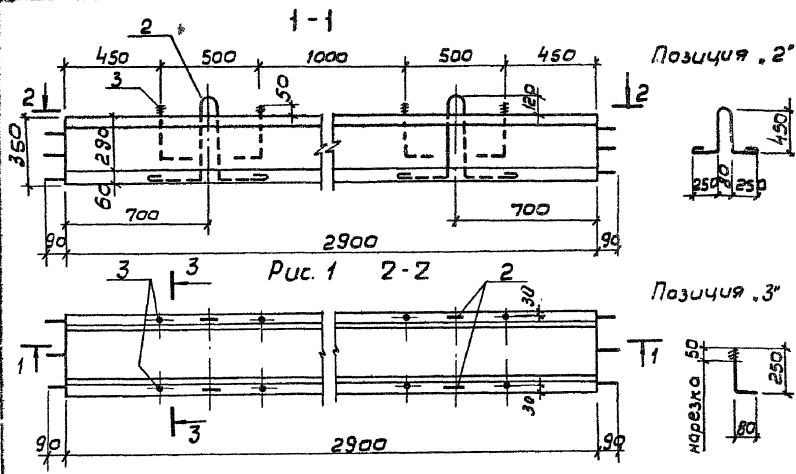

Позиция .2'

Позиция .3'

| Обозначение | Марка зл-та | Рис. | Масса ед. кг |
|-----------------------------|----------------|------|-----------------|
| ТП 902-2-428.87-кж.у-7.1.00 | ФЛ 1 | 1 | 525 |
| -01 | ФЛ 2 | 2 | 200 |

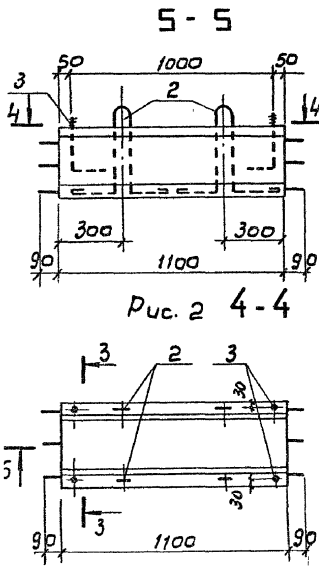

5-5

3-3

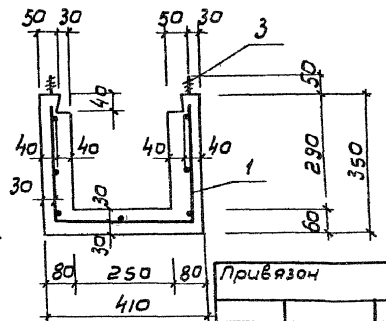

Привязан

Ум.в.н

| Арматурная зона | Поз. | Обозначение | Наименование | К-во на исполн. 7100 | | Примеч. |
|-------------------|------|------------------------------|-----------------------------|----------------------|------|---------|
| | | | | - | 01 | |
| Документация | | | | | | |
| АВ | | ТП 902-2-428.87-кж.у.тт | Технические требования | | | |
| Сборочные единицы | | | | | | |
| АУ | 1 | ТП 902-2-428.87-кж.у. 7.1.01 | Сетка арматурная с1 | 1 | | 12,8 кг |
| АУ | | -01 | То же с2 | | 1 | 5,2 кг |
| Детали | | | | | | |
| БУ | 2 | -7.1.00.1 | А-1-10-гост 5781-82* В-1610 | 4 | 4 | 1,1 кг |
| БУ | 3 | .2 | А-1-10-гост 5781-82* В-330 | 8 | 8 | 0,3 кг |
| Материалы | | | | | | |
| | | | Бетон класса В15 | 0,21 | 0,08 | |

Ведомость расхода стали на элемент, кг

| Марка элемента | Узлы арматурные | | | | | | Общий расход |
|-------------------|-----------------|--|-------|---------------|-----|-------|-----------------|
| | Арматура класса | | | | | | |
| | А-III | | | А-I | | | |
| | ГОСТ 5781-82* | | | ГОСТ 5781-82* | | | |
| | 6 | | Итого | 10 | 12 | Итого | |
| ФЛ 1 | 12,8 | | 12,8 | 4,4 | 2,4 | 6,8 | 19,6 |
| ФЛ 2 | 5,2 | | 5,2 | 4,4 | 2,4 | 6,8 | 12,0 |

| ТП 902-2-428.87-кж.и. 7.1.00СБ | | | Гладкая | Масса | Масштаб |
|--------------------------------|--|--|-----------|--------|---------|
| Фильтроенный лоток (ФЛ1, ФЛ2) | | | Р | см | 1:20 |
| | | | Лист | Листов | 1:10 |
| | | | СООБЩЕНИЕ | | |

Лябам 11

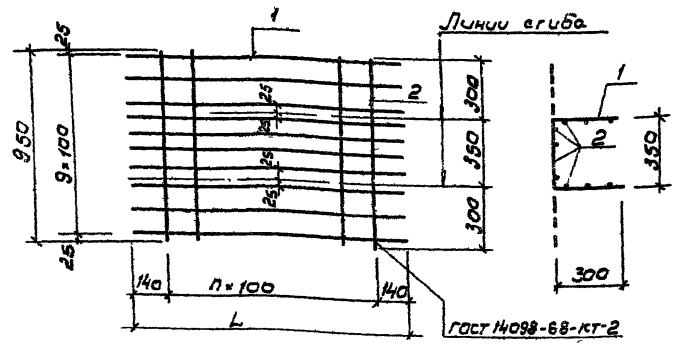

| Вариант | Зача | Лист | Обозначение | Наименование | К-во | К-во | Примеч. |
|---------|------|------|--------------------------------|---------------------------------|------|---------|---------|
| | | | | | шт | кг | |
| | | | | Документация | | | |
| А3 | | | ТП 902-2-428.87-КЖИ. 7.1 | Технические требования | × | × | |
| | | | | Детали | | | |
| Б4 | 1 | | ТП 902-2-428.87-КЖИ. 7.1.01. 1 | А-III-Б-ГОСТ 5781-82* P. 3080 | 10 | 9,7 кг | |
| Б4 | | | | 2 А-III-Б-ГОСТ 5781-82* P. 1280 | 10 | 9,3 кг | |
| Б4 | 2 | | | 3 А-III-Б-ГОСТ 5781-82* P. 950 | 28 | 11,9 кг | |
| | | | | | с1 | с2 | |

| Обозначение | Размеры в мм | | п | Масса шт. | вд. кг | Привязан |
|-----------------------------|--------------|----|------|-----------|--------|----------|
| | L | ш. | | | | |
| ТП 902-2-428.87-КЖИ. 7.1.01 | 3080 | 28 | 12,8 | | | |
| -01 | 1280 | 10 | 5,2 | | | |

| ТП 902-2-428.87-КЖИ 7. 1. 01 | | | Станд. | Масса | Масштаб |
|------------------------------|-----------|-----------|----------------------------------|-----------|---------|
| И контр. | Семенов | Великий | Р | См. табл. | |
| И.м.ж. | Петров | Левин | | | |
| И.м.ж. | Шветков | Зубов | Лист | Листов | 1 |
| Вук.г. | Горбунов | Семин | | | |
| Г.п. | Чирков | Мухоморов | С.О.У.З.В.О.Д.К.А.Н.А.П.Р.О.К.Т. | | |
| Л.с.л.с. | Возрожден | Мухоморов | | | |
| М.к.с. | Альшинов | Мухоморов | | | |

Сетка арматурная (с1; с2)

Лябам 11

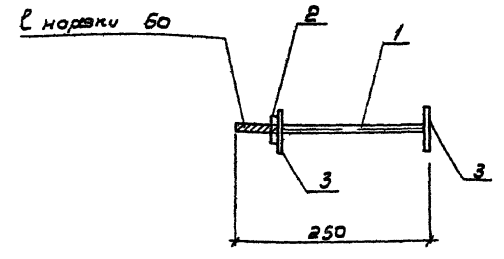

| Вариант | Зача | Лист | Обозначение | Наименование | Кол. | Примеч. |
|---------|------|------|-------------------------------|---|------|---------|
| | | | | | шт | |
| | | | | Документация | | |
| А3 | | | ТП 902-2-428.87-КЖИ. 7.1 | Технические требования | | |
| | | | | Детали | | |
| Б4 | 1 | | ТП 902-2-428.87-КЖИ. 9.0.07.1 | Болт М16x250 ГОСТ 7798-70* Верт. кл. 2-1 ГОСТ 535-79 | 1 | 0,4 кг |
| Б4 | 2 | | | Гайка М16 ГОСТ 5915-70* Верт. кл. 2-1 ГОСТ 538-79 | 1 | 0,04 кг |
| Б4 | 3 | | | Шайба 16 ГОСТ 11371-68* Верт. кл. 2-1 ГОСТ 535-79 | 2 | 0,01 кг |

| Привязан | | |
|----------|--|--|
| | | |
| | | |
| | | |

Л.с.л.с. и табл. Подпись и дата в формате И.И.И.

| ТП 902-2-428.87-КЖИ. 9.0.07 | | | Станд. | Масса | Масштаб |
|-----------------------------|-----------|-----------|----------------------------------|--------|---------|
| И контр. | Семенов | Великий | Р | 0,5 | 1:5 |
| И.м.ж. | Петров | Левин | | | |
| И.м.ж. | Шветков | Зубов | Лист | Листов | 1 |
| Вук.г. | Горбунов | Семин | | | |
| Г.п. | Чирков | Мухоморов | С.О.У.З.В.О.Д.К.А.Н.А.П.Р.О.К.Т. | | |
| Л.с.л.с. | Возрожден | Мухоморов | | | |
| М.к.с. | Альшинов | Мухоморов | | | |

Изделие закладное (ЗДУЧ)

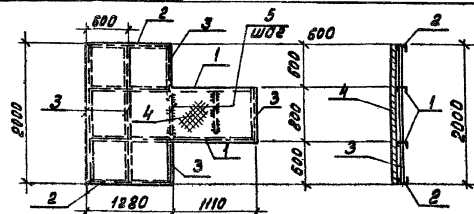
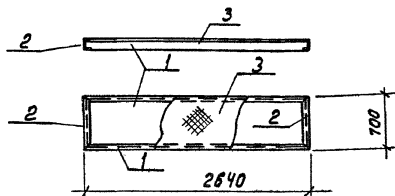

| Формат Зона | Поз. | Обозначение | Наименование | кол. | Примеч. |
|----------------|------|-------------------------------|---|------|---------------------------|
| | | | <u>Документация</u> | | |
| А3 | | ТП90 2-2-428.87- КЖ.И.ТТ | Технические требования | | |
| | | | <u>Детали</u> | | |
| Б4 | 1 | ТП902-2-428.87-К.Ж.И.В.1.00.1 | Швеллер 10 ГОСТ 8240-72* ВстЗкп2 ГОСТ 535-79 С=2840 | 2 | 22,7кг |
| Б4 | 2 | .2 | Швеллер 10 ГОСТ 8240-72* ВстЗкп2 ГОСТ 535-79 | 2 | 6,0кг |
| Б4 | 3 | .3 | руфра. ст. Б=4мм ГОСТ 8568-77 ВстЗкп2 ГОСТ 535-79 | 1,85 | 1м ² 42,3кг |

Привязан

Инд. №

ТП902-2-428.87-КЖ.И.В.1.00

И.Контр. Семенов
И.ж. Петропавловская
И.ж. Цветкова
Р.ч. гр. Горбуз
И.П. Чирков
Г.л. спец. Козлов Чер
И.ч. отб. Лытшица

Площадка ПМ1

Стация Масса Масштаб

Р 135,5 1:50

Лист Листов 1

СООБЩАДОКАНАЛПРОЕКТ

Формат А4

| Формат Зона | Поз. | Обозначение | Наименование | кол. | Примеч. |
|----------------|------|-------------------------------|---|------|---------------------------|
| | | | <u>Документация</u> | | |
| А3 | | ТП902-2-428.87- КЖ.И.ТТ | Технические требования <u>Детали</u> | | |
| Б4 | 1 | ТП902-2-428.87-К.Ж.И.В.2.00.1 | Швеллер 10 ГОСТ 8240-72* ВстЗкп2 ГОСТ 535-79 С=2890 | 2 | 20,5кг |
| Б4 | 2 | .2 | Швеллер 10 ГОСТ 8240-72* ВстЗкп2 ГОСТ 535-79 | 2 | 11,0кг |
| Б4 | 3 | .3 | Уголок 80x50x6 ГОСТ 8510-72* ВстЗкп2 ГОСТ 535-79 | 6,0 | п.м. 5,92кг |
| Б4 | 4 | .4 | руфра. ст. Б=4мм ГОСТ 8568-77 ВстЗкп2 ГОСТ 535-79 | 3,45 | 1м ² 42,3кг |
| Б4 | 5 | .5 | Лососа 6x60 ГОСТ 103-76* ВстЗкп2 ГОСТ 535-79 С=700 | 2 | 2,0кг |

Привязан

Инд. №

ТП902-2-428.87-КЖ.И.В.2.00

И.Контр. Семенов
И.ж. Петропавловская
И.ж. Цветкова
Р.ч. гр. Горбуз
И.П. Чирков
Г.л. спец. Козлов Чер
И.ч. отб. Лытшица

Площадка ПМ2

Стация Масса Масштаб

Р 249,0 1:50

Лист Листов 1

СООБЩАДОКАНАЛПРОЕКТ

Формат А4

Коп. Дюченко Дел. 21943-04 54

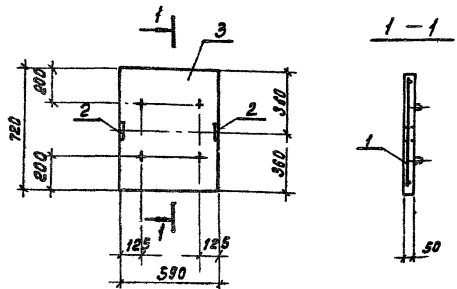

| Формат листа | № | Обозначение | Наименование | Кол. | Примеч. |
|--------------|---|-----------------------------|--------------------------|------|---------|
| | | | <u>Документация</u> | | |
| | 3 | 3.900-3 Б. 8 ч. 1 | Плита покрытия ПТ-6-6 | | |
| | | | <u>Сборочные единицы</u> | | |
| | 1 | 3.900-3 Б. 8 ч. 2 | Сетка арматурная С 60 | 1 | |
| A4 | 2 | ТЛ902-2-428.87-К.Ж.И.9.1.01 | Изделие закладное ЭДН1 | 2 | 0.6кг. |

Бетон класса В15

| | | | |
|----------|--|--|--|
| Привязан | | | |
| Имб. № | | | |

ТЛ902-2-428.87-К.Ж.И.9.1.00

Плита
(ПТ-6-6)

| | | |
|----------|-----------|---------|
| Стандарт | Масса | Масштаб |
| Р | 50 | 1:20 |
| Лист | Листов: 1 | |

СНОВБОДКАПРОЕКТ

Н.Контр. Семенов
И.И.К. Петропавловская
И.И.К. Цветкова
Р.И.К. ВР. Гарбуз
Р.И.К. Чирков
И.И.К. Козловичев
И.И.К. Козловичев

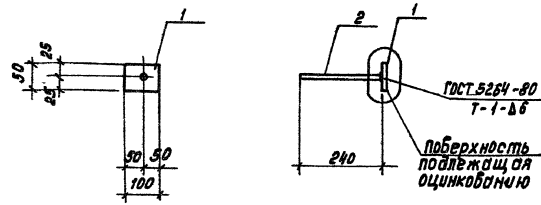

| Формат листа | № | Обозначение | Наименование | Кол. | Примеч. |
|--------------|----|---------------------------------|---|------|---------|
| | | | <u>Документация</u> | | |
| | 13 | ТЛ902-2-428.87-К.Ж.И.ТТ | Технические требования | | |
| | | | <u>Детали</u> | | |
| | 54 | 1 ТЛ902-2-428.87-К.Ж.И.9.1.01.1 | Полоса 8x50 ГОСТ 103-76* Вст.ЭпсБ-1 ГОСТ 538-79 P=100 | 1 | 0.5 кг |
| | 54 | 2 | .2 Я-И-8-ГОСТ 5781-82* P=240 | 1 | 0.1 кг |

| | | | |
|----------|--|--|--|
| Привязан | | | |
| Имб. № | | | |

ТЛ902-2-428.87-К.Ж.И.9.1.01

Изделие закладное
(ЭДН1)

| | | |
|----------|-----------|---------|
| Стандарт | Масса | Масштаб |
| Р | 0,6 | 1:10 |
| Лист | Листов: 1 | |

СНОВБОДКАПРОЕКТ

Н.Контр. Семенов
И.И.К. Петропавловская
И.И.К. Цветкова
Р.И.К. ВР. Гарбуз
Р.И.К. Чирков
И.И.К. Козловичев
И.И.К. Козловичев

| Обозначение | Размеры в мм | | | | | | К-во | | Масса ед.кг |
|-----------------------------|--------------|------|------|----|-----|-----|------|----|----------------|
| | L | a | b | в | г | з | п | т | |
| ТП 902-2-428.87-кж.и.9.0.01 | 3970 | 1320 | 2220 | 20 | 60 | 100 | 10 | 6 | 11.9 |
| -01 | 2070 | 1320 | 320 | 20 | 60 | - | 1 | 6 | 6.1 |
| -02 | 2000 | 2420 | 250 | 50 | 110 | 100 | - | 11 | 10.3 |

| Группа | Возраст | Л/з | Обозначение | Наименование | К-во по условн. 9 а.01 | | | Примеч |
|--------|---------|-----|---------------------------------|------------------------------|------------------------|----|----|--------|
| | | | | | - | 01 | 02 | |
| | | | | <u>Документация</u> | | | | |
| | | | | Технические требования | × | × | × | |
| | | | | <u>Сталь</u> | | | | |
| | | | | | | | | |
| БУ | | | ТП 902-2-428.07-КЖ И 9 а.01 / 1 | А-И-Б-ГОСТ 5781-82* В-3970 | 7 | | | 0,8 кг |
| БУ | | 1 | | 2 А-И-Б-ГОСТ 5781-82* В-2070 | | 7 | | 0,4 кг |
| БУ | | | | 3 А-И-Б-ГОСТ 5781-82* В-2070 | | | 12 | 0,4 кг |
| БУ | | | | 4 А-И-Б-ГОСТ 5781-82* В-1320 | 21 | 11 | | 0,3 кг |
| БУ | | 2 | | 5 А-И-Б-ГОСТ 5781-82* В-2420 | | | 11 | 0,5 кг |
| | | | | | | | | |
| | | | | | | | | |

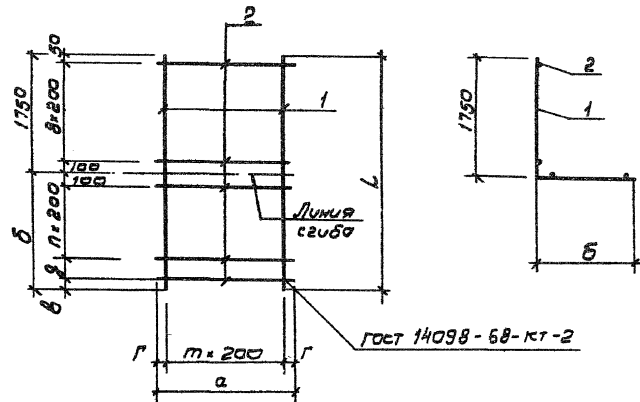

| Привязка | | Тех. характеристики | | | Титул | | |
|--------------------|--------|---------------------|---------|-----|----------------------------------|----------|---------------------|
| И.в.н | Учред. | Группа | Возраст | Л/з | И.контр. | Масштаб | Лист |
| | | | | | Сетка арматурная (с1; с3; с5) | Станд. П | Масса с.м. табл. |
| | | | | | | | Количество листов / |
| СОЮЗВОДКАНАЛПРОЕКТ | | | | | | | |

| Обозначение | Размеры в мм | | | | | К-во | | Примеч. |
|----------------------------|--------------|------|------|-----|-----|------|----|---------|
| | L | a | b | в | г | n | m | |
| ТП902-2-428.87-КЖ.И.9.0.02 | 1830 | 1320 | 1730 | 100 | 60 | 8 | 6 | 5.5 |
| -01 | 1830 | 1320 | 1730 | 100 | 60 | 8 | 6 | 4.8 |
| -02 | 1830 | 2420 | 1730 | 100 | 110 | 8 | 11 | 9.3 |
| -03 | 950 | 1320 | 850 | 200 | 60 | 3 | 6 | 2.6 |

| Формат | Угол | Поз | Обозначение | Наименование | К-во на исполнение в.о. 02 | | | | Примеч. |
|---------------------|------|-----|---------------------------------|---|----------------------------|----|----|----|---------|
| | | | | | - | 01 | 02 | 03 | |
| <u>Документация</u> | | | | | | | | | |
| Б3 | | | ТП 902-2-428.87- КЖ.И. Т Т | Технические требования | × | × | × | × | |
| <u>Детали</u> | | | | | | | | | |
| Б4 | 1 | | ТП 902-2-428.87- КЖ.И. 9.0.02.1 | А-III-6-ГОСТ 5781-82 ^в в-1830 | 7 | 12 | 7 | | 0,3 кг |
| Б4 | | | | .2 А-III-6-ГОСТ 5781-82 ^в в-950 | | | | 7 | 0,2 кг |
| Б4 | 2 | | | .3 А-III-6-ГОСТ 5781-82 ^в в-1320 | 9 | 9 | | 4 | 0,3 кг |
| Б4 | | | | .4 А-III-6-ГОСТ 5781-82 ^в в-2420 | | | 9 | | 0,5 кг |
| | | | | | С2 | С4 | С6 | С8 | |

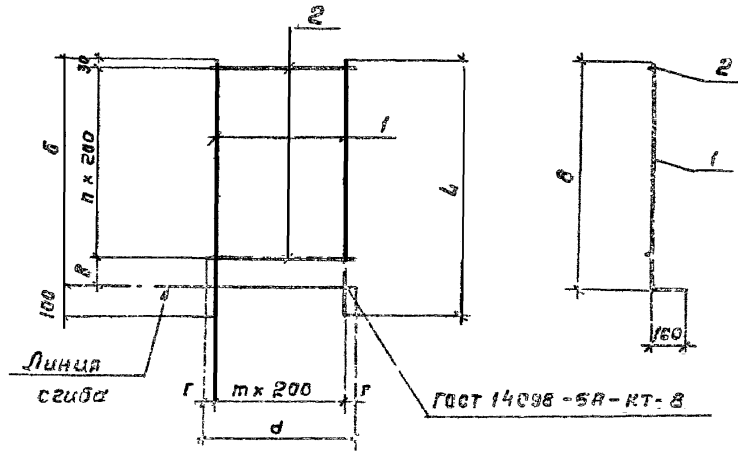

| Примечание | № п/п | Исполнитель | Проверенный | Дата |
|------------|-------|-------------|-------------|------|
| | | | | |
| | | | | |

| ТП 902-2-428.87- КЖ.И.9.0.02 | | |
|-----------------------------------|----------|-----------|
| Сетка арматурная (С2; С4; С6; С8) | Стандарт | Масса |
| | Р | сн. табл. |
| | Лист | Листов 1 |
| СЕРИЙНО-ДОКУМЕНТАЦИОННЫЙ | | |

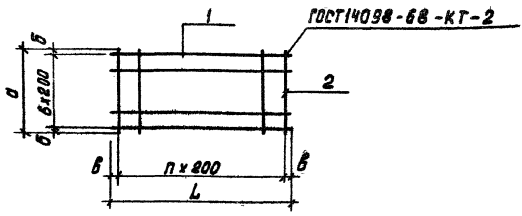

| Формат | Зона | Поз. | Обозначение | Наименование | к-во на черт. 9.0.03 | 01 | Примеч. |
|---------------|------|------|------------------------------|------------------------------|----------------------|--------|---------|
| А3 | | | ТП902-2-428.87-К Ж.И. ТТ | Технические требования | × | × | |
| <u>Детали</u> | | | | | | | |
| Б4 | 1 | | ТП902-2-428.87-КЖИ.9.0.03.1 | Я-III-6-ГОСТ 5781-82* P=1300 | 7 | | 0,3 кг |
| Б4 | | .2 | Я-III-6-ГОСТ 5781-82* P=3200 | 7 | | 0,7 кг | |
| Б4 | | .3 | Я-III-6-ГОСТ 5781-82* P=1330 | 7 | | 0,3 кг | |
| Б4 | | .4 | Я-III-6-ГОСТ 5781-82* P=1320 | 16 | | 0,3 кг | |

| Обозначение | Размеры в мм | | | | n шт. | Масса ед., кг. |
|-----------------------------|--------------|------|----|-----|-------|----------------|
| | L | a | б | б | | |
| ТП902-2-428.87-К Ж.И.9.0.03 | 1300 | 1330 | 65 | 50 | 6 | 4.2 |
| -01 | 3200 | 1320 | 60 | 100 | 15 | 9.7 |

Привязан

| | | | |
|--|--|--|--|
| | | | |
| | | | |
| | | | |

Илб. N°

| | | | | |
|----------------------------------|---------------|-------|-----------|-----------|
| ТП902-2-428.87-КЖИ.9.0.03 | | | Стандия | Масштаб |
| Сетка арматурная (с7; с11) | | | Р | см. табл. |
| Н. контр. | Семеново | Семин | Лист | Листов 1 |
| И.ж. | Петровловская | Семин | | |
| И.ж. | Цветкова | Семин | | |
| Р.ч.к. зр. | Гарбуз | Семин | | |
| Г.И.П. | Чирков | Семин | | |
| Г.И. Спец. | Козлабачер | Семин | | |
| И.ч. от.д. | Алтышиль | Семин | | |
| СОВЗВОДКА НАДПРОЕКТ | | | Фармат А4 | |

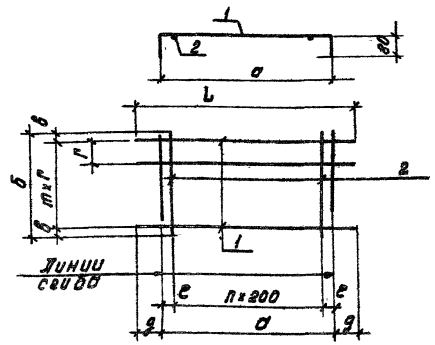

| Формат | Зона | Поз. | Обозначение | Наименование | к-во на черт. 9.0.04 | 01 | Примеч. |
|---------------|------|------|-------------------------------|------------------------------|----------------------|--------|---------|
| А3 | | | ТП902-2-428.87-К Ж.И. ТТ | Технические требования | × | × | |
| <u>Детали</u> | | | | | | | |
| Б4 | 1 | | ТП902-2-428.87-К Ж.И.9.0.04.1 | Я-III-6-ГОСТ 5781-82* P=1330 | 4 | | 0,4 кг |
| Б4 | | .2 | Я-III-6-ГОСТ 5781-82* P=1100 | 3 | | 0,4 кг | |
| Б4 | | .3 | Я-III-6-ГОСТ 5781-82* P=600 | 7 | | 0,1 кг | |
| Б4 | | .4 | Я-III-6-ГОСТ 5781-82* P=440 | 7 | | 0,1 кг | |

| Обозначение | Размеры в мм. | | | | | | | к-во | Масса ед., кг | |
|-----------------------------|---------------|------|-----|----|-----|-----|-----|------|---------------|-----|
| | L | a | б | б | г | д | е | | | |
| ТП902-2-428.87-К Ж.И.9.0.04 | 1330 | 1100 | 600 | 75 | 150 | 180 | 135 | 6 | 3 | 2.3 |
| -01 | 1100 | 1500 | 440 | 20 | 200 | 100 | 150 | 6 | 2 | 1.9 |

Привязан

| | | | |
|--|--|--|--|
| | | | |
| | | | |
| | | | |

Илб. N°

Илб. N° 0024 (размеры и детали в мм. илб. ж.)

| | | | | |
|----------------------------------|---------------|-------|-----------|-----------|
| ТП902-2-428.87-КЖИ.9.0.04 | | | Стандия | Масштаб |
| Сетка арматурная (с9; с10) | | | Р | см. табл. |
| Н. контр. | Семеново | Семин | Лист | Листов 1 |
| И.ж. | Петровловская | Семин | | |
| И.ж. | Цветкова | Семин | | |
| Р.ч.к. зр. | Гарбуз | Семин | | |
| Г.И.П. | Чирков | Семин | | |
| Г.И. Спец. | Козлабачер | Семин | | |
| И.ч. от.д. | Алтышиль | Семин | | |
| СОВЗВОДКА НАДПРОЕКТ | | | Фармат А4 | |

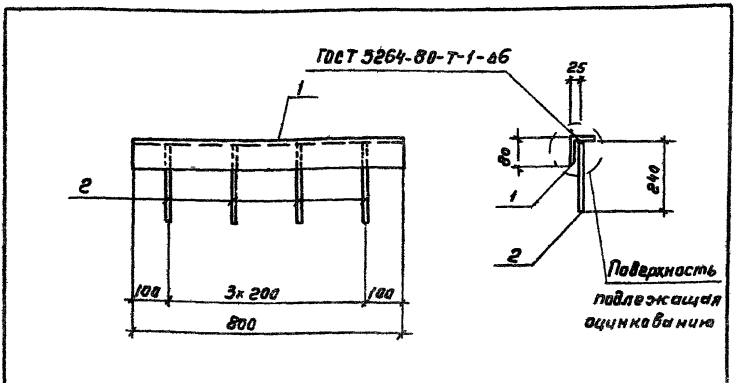

| Формат | Зона | № | Обозначение | Наименование | Кол | Примеч. |
|--------|------|---|--------------------------------|---|-----|---------|
| | | | | <u>Документация</u> | | |
| А3 | | | ТП 902-2-428.87 КЖ.И.ТТ | Технические требования | | |
| | | | | <u>Детали</u> | | |
| Б4 | 1 | | ТП 902-2-428.87-КЖ.И.С.Д.П.5.1 | Уголок 80x50 кг ГОСТ 8510-78* вставка ГОСТ 535-79 г = 800 | 1 | 4,4 кг |
| Б4 | 2 | | | 2 А-Ш-8-ГОСТ 5781-82* г=200 | 4 | 0,1 кг |

| Привязан | | | |
|----------|--|--|--|
| | | | |
| | | | |
| Инв. № | | | |

| ТП 902-2-428.87-КЖИ.9.0.05 | | | Стадия | Масса | Масштаб |
|----------------------------|------------|------------|---------------------|----------|---------|
| И.контр. | Семенова | Селиванова | Р | 4,8 | 1:10 |
| Инжен. | Петрапов | Лавров | | | |
| Инжен. | Цветкова | Мельникова | Лист | Листов 1 | |
| Рук.вр. | Гарбуз | Селиванова | СНПОЗВОДОКАНАПРОЕКТ | | |
| ГП | Чирков | Мельникова | | | |
| Гл. спец. | Козлов | Мельникова | | | |
| Нач. отд. | Мельникова | Мельникова | | | |

Формат А4

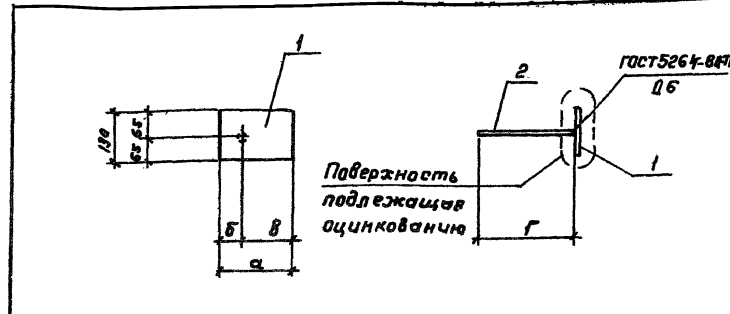

| Формат | Зона | № | Обозначение | Наименование | К-во на исп. 9.0.05 | Примеч. |
|--------|------|---|-------------------------------|---|---------------------|---------|
| | | | | <u>Документация</u> | | |
| А3 | | | ТП 902-2-428.87-КЖ.И.ТТ | Технические требования | × | × |
| | | | | <u>Детали</u> | | |
| Б4 | 1 | | ТП 902-2-428.87-КЖ.И.9.0.06.1 | Полоса 100x150 ГОСТ 103-76* вставка-1-ГОСТ 535-79 г = 200 | 1 | 2,0 кг |
| Б4 | 1 | | | 2 Полоса 80x80 ГОСТ 103-76* вставка-1-ГОСТ 535-79 г = 100 | 1 | 0,5 кг |
| Б4 | 2 | | | 3 А-Ш-8-ГОСТ 5781-82* г=240 | 1 | 0,1 кг |
| Б4 | 2 | | | 4 А-Ш-8-ГОСТ 5781-82* г=150 | 1 | 0,1 кг |

| Обозначение | Размеры в мм | | | | Масса ед. кг | Привязан |
|-----------------------------|--------------|----|-----|-----|--------------|----------|
| | а | б | в | г | | |
| ТП 902-2-428.87-КЖ.И.9.0.06 | 200 | 60 | 140 | 240 | 2,1 | |
| -01 | 80 | 40 | 40 | 150 | 0,6 | Инв. № |

| ТП 902-2-428.87-КЖИ.9.0.06 | | | Стадия | Масса | Масштаб |
|----------------------------|------------|------------|---------------------|-----------|---------|
| И.контр. | Семенова | Селиванова | Р | см. табл. | |
| Инжен. | Петрапов | Лавров | | | |
| Инжен. | Цветкова | Мельникова | Лист | Листов 1 | |
| Рук.вр. | Гарбуз | Селиванова | СНПОЗВОДОКАНАПРОЕКТ | | |
| ГП | Чирков | Мельникова | | | |
| Гл. спец. | Козлов | Мельникова | | | |
| Нач. отд. | Мельникова | Мельникова | | | |

Копирован 21.03.04 (59) Гильденберг Формат А4