

ТИПОВЫЕ КОНСТРУКЦИИ, ИЗДЕЛИЯ И УЗЛЫ ЗДАНИЙ И СООРУЖЕНИЙ

Серия 1.465.1-3/80

ПЛИТЫ ПОКРЫТИЙ  
ЖЕЛЕЗОБЕТОННЫЕ РЕБРИСТЫЕ РАЗМЕРОМ 3×12М  
ДЛЯ ОДНОЭТАЖНЫХ ЗДАНИЙ

Выпуск 1

ПЛИТЫ 1-ГО ТИПОРАЗМЕРА  
БЕЗ ПРОЕМОВ И С ПРОЕМАМИ В ПОЛКЕ ДЛЯ ПРОПУСКА ВЕНТШАХТ

РАБОЧИЕ ЧЕРТЕЖИ

18461-02

ЦЕНА 357

ТИПОВЫЕ КОНСТРУКЦИИ, ИЗДЕЛИЯ И УЗЛЫ ЗДАНИЙ И СООРУЖЕНИЙ

Серия 1.465.1-3/80

ПЛИТЫ ПОКРЫТИЙ  
ЖЕЛЕЗОБЕТОННЫЕ РЕБРИСТЫЕ РАЗМЕРОМ 3×12М  
ДЛЯ ОДНОЭТАЖНЫХ ЗДАНИЙ

Выпуск 1  
ПЛИТЫ 1-ГО ТИПОРАЗМЕРА  
БЕЗ ПРОЕМОВ И С ПРОЕМАМИ В ПОЛКЕ ДЛЯ ПРОПУСКА ВЕНТШАХТ

РАБОЧИЕ ЧЕРТЕЖИ

РАЗРАБОТАНЫ:

Киевский  
ПРОМСТРОЙПРОЕКТ ГОССТРОЯ СССР  
Гл. инж. ин-та *И.Е. Харитонов*  
Начальник ОП *В. Валуй* С.И. Савушкан  
Гл. инж. проекта ОП *В.А. Козлов*

ЦНИПРОМЗДАНИЙ ГОССТРОЯ СССР  
Гл. инж. ин-та *И.А. Петров*  
Начальник ОТНК *А.Я. Розенблюм*  
Гл. инж. проекта *В.А. Бажанова*

НИИЖБ ГОССТРОЯ СССР  
Зам. директора ин-та *Н.Н. Коробин*  
Рук. лаборатории №3 *Г.И. Беранчевский*

НИИСК ГОССТРОЯ СССР  
Директор ин-та *А.И. Буракас*  
Рук. лаборатории *А.А. Анберман*  
Ст. научный сотрудник *Н.А. Янкевич*

УТВЕРЖДЕНЫ  
И ВВЕДЕНЫ В ДЕЙСТВИЕ  
с 01.04.83 ГОССТРОЕМ СССР  
ПОСТАНОВЛЕНИЕМ ГОССТРОЯ СССР  
от 19.01.83 №15

Обозначение	Наименование	Стр.
1.465.1-3/80.1-1ПЗ	Пояснительная записка	3-12
1.465.1-3/80.1-1П4	Плита железобетонная без проемов в полке. Габаритный чертеж	13-15
1.465.1-3/80.1-1	Плита железобетонная без проемов в полке	16-20
1.465.1-3/80.1-1СБ	Плита железобетонная без проемов в полке. Сборочный чертеж	21-26
1.465.1-3/80.1-2Г4	Плита железобетонная с проемом диаметром 400 мм для пропуска вентилякт. Габаритный чертеж	27-29
1.465.1-3/80.1-2	Плита железобетонная с проемом диаметром 400 мм для пропуска вентилякт.	30-35
1.465.1-3/80.1-2СБ	Плита железобетонная с проемом диаметром 400 мм для пропуска вентилякт. Сборочный чертеж	36-41
1.465.1-3/80.1-3Г4	Плита железобетонная с проемом диаметром 700 мм для пропуска вентилякт. Габаритный чертеж	42-44
1.465.1-3/80.1-3	Плита железобетонная с проемом диаметром 700 мм для пропуска вентилякт.	45-50
1.465.1-3/80.1-3СБ	Плита железобетонная с проемом диаметром 700 мм для пропуска вентилякт. Сборочный чертеж	51-56
1.465.1-3/80.1-4Г4	Плита железобетонная с проемом диаметром 1000 мм для пропуска вентилякт. Габаритный чертеж	57-59
1.465.1-3/80.1-4	Плита железобетонная с проемом диаметром 1000 мм для пропуска вентилякт	60-65

1.465.1-3/80.1

Содержание

Исполн. Соколовский С.С.  
 ГИП Газлов  
 Виз. Кичаск

Листов 2  
 Р 1  
 Госстрой СССР  
 Куйбышев  
 Промстройпроект

Обозначение	Наименование	Стр.
1.465.1-3/80.1-4СБ	Плита железобетонная с проемом диаметром 1000 мм для пропуска вентилякт. Сборочный чертеж	66-71
1.465.1-3/80.1-5Г4	Плита железобетонная с проемом диаметром 1450 мм для пропуска вентилякт. Габаритный чертеж	72-74
1.465.1-3/80.1-5	Плита железобетонная с проемом диаметром 1450 мм для пропуска вентилякт.	75-80
1.465.1-3/80.1-5СБ	Плита железобетонная с проемом диаметром 1450 мм для пропуска вентилякт. Сборочный чертеж	81-86
1.465.1-3/80.1-СМ	Схема испытаний плит	87-92

Лист 1 из 2

1.465.1-3/80.1

Лист 2

### Общие сведения

Выпуск 1 серии 14651-3/80 содержит рабочие чертежи железобетонных предварительно напряженных плит размером 3х12м 1-го типоразмера без проемов в полке (типа П1) и с проемом в полке для прохода вентилятора с вертлеторатой, зонитом и крышными вентиляторами (типа П2).

Рабочие чертежи арматурных и закладных изделий для указанных выше плит приведены в выпуске 4 настоящей серии.

Материалы для проектирования зданий с применением плит настоящего выпуска, включающие область и условия применения, технологию и технические данные плит, принцип их парковки, основные положения по расчету и другие рекомендации материалы, предназначенные для использования при проектировании, приведены в выпуске 0 настоящей серии.

### 1. Технические требования

#### 1.1. Бетон.

1.1.1. Материалы, применяемые для приготовления бетона, должны соответствовать действующим стандартам или техническим условиям на эти материалы и обеспечивать выполнение технических требований, установленных настоящими рабочими чертежами.

1.465.1-3/80.1-П3

Пояснительная записка

Вид	Лист	Всего
1	1	1

Госстандарт  
Классификация  
проектирования

Формат А4

1.1.2. Для изготовления плит предусмотрено применение тяжелого бетона марок П1300-П1600 и бетона на пористых заполнителях (керамзитобетона, опилкобетона и шлакопемзобетона) марок П1250-П1400.

1.1.3. Прочность бетона должна соответствовать проектной марке бетона по прочности на сжатие, установленной в зависимости от несущей способности плит и указанной в спецификациях рабочей арматуры на плиты.

1.1.4. Марки бетона по морозостойкости и водонепроницаемости должны назначаться в зависимости от режима эксплуатации конструкций и климатических условий района строительства согласно главе СНиП II-2-75 и согласоваться в проекте здания.

1.1.5. При изготовлении плит из бетона на пористых заполнителях в качестве тяжелого заполнителя следует принимать плотный (кварцевый) песок.

1.1.6. Нормативная объемная масса тяжелого бетона принята равной 2400 кг/м<sup>3</sup>, керамзитобетона - 1850 кг/м<sup>3</sup>, опилкобетона и шлакопемзобетона - 2200 кг/м<sup>3</sup>, что с учетом арматуры соответственно составляет 2500, 1950 и 2300 кг/м<sup>3</sup>.

1.1.7. Номинальная отпускная масса плит из бетона на пористых заполнителях, определенная в зависимости от объемной массы бетона в высушенном до постоянной массы состоянии (дсух) и наибольшей допускаемой отпускной влажности бетона ( $w_{отп}$ ), приведена в табл. 1.

1.465.1-3/80.1-П3

18461-02 4

Формат А4

Таблица 1

Тип плиты	Размер плиты в полке плиты, мм	Вид бетона	δ сук. кг/м <sup>3</sup>	щ%	Нормальная средняя плотность бетона, т
ПГ		Керамзитобетон	1750	15	5,2
		сеглопоритобетон шлакопемзобетон	2100		6,2
ПВ	400 700 1000 1450	Керамзитобетон	1750		6,0
					5,9
					5,8
					6,2
	400 700 1000 1450	сеглопоритобетон шлакопемзобетон	2100		7,0
					7,0
					6,9
					7,4

118. Бетон плит, предназначенных для работы в условиях воздействия среднеагрессивной газовой среды, должен быть повышенной плотности марки по водонепроницаемости В6 (в марках плит индекс „П”), в условиях воздействия слабоагрессивной газовой среды - нормальной плотности марки по водонепроницаемости В4 (в марках плит индекс „Н”).

Косвенные показатели плотности бетона должны при этом соответствовать требованиям главы СНиП II-28-73 и быть не более величин, указанных в табл. 2.

Плиты из бетонов на пористых заполнителях, изготовленные по чертежам настоящей серии и имеющие показатели водопоглощения, превышающие указанные выше, не должны применяться в зданиях со слабо- или среднеагрессивной газовой средой.

119. Требования к материалам для приготовления бетона плит, предназначенных для применения в агрессивных средах, должны приниматься в соответствии с указаниями проекта здания.

Таблица 2

Бетон по плотности	Показатели плотности бетона					
	тяжелого		на пористых заполнителях			
			керамзитобетон		сеглопоритобетон, шлакопемзобетон	
водопоглощение, % по массе	В/Ц не более	водопоглощение, % по массе	В/Ц не более	водопоглощение, % по массе	В/Ц не более	
нормальной	от 4,71 до 5,70	0,60	от 6,11 до 7,40	0,45	от 5,21 до 6,30	0,45
повышенной	от 4,21 до 4,70	0,55	от 5,51 до 6,10	0,41	от 4,61 до 5,20	0,41

Исполнитель: [подпись] и печать [подпись]

18.06.80

11.10. Передаточная прочность бетона R<sub>0</sub>, при которой производится отпуск натяжения арматуры, для тяжелого бетона должна быть не менее 70% от проектной марки, для бетонов на пористых заполнителях - не менее 80% от проектной марки по прочности на сжатие.

11.11. Поставка плит потребителю должна производиться после достижения бетоном отпускной прочности, назначаемой с учетом условий транспортирования и монтажа, срока зааружения плит нагрузкой, а также с учетом технологии их изготовления и возможности дальнейшего нарастания прочности бетона в конструкции в зависимости от климатических условий района строительства и времени года.

Назначение и согласование величины отпускной прочности бетона следует производить в соответствии с ГОСТ 13015-75.

## 12. Арматура.

12.1. Напрягаемая арматура плит, предназначенных для применения в неагрессивной среде, предусмотрена стержневая классов А-IV, А-V по ГОСТ 5781-81, А-VС, А-VI, А-VII по ГОСТ 10884-81, из высокопрочной арматурной проволоки класса Вр-I по ГОСТ 7448-81 и арматурных канатов класса К-7 по ГОСТ 13940-68.

В соответствии с директивным письмом Госстроя СССР от 16 апреля 1980 г. № 42-Д, при отсутствии на заводе-изготовителе указанной выше арматуры допускается применение стержневой арматуры класса А-IIIВ, упрочненной вытяжкой с контролем величины

1.465.1-3/80.1-ПЗ

Лист

5

напряжения и предельного удлинения.

12.2. Напрягаемая арматура плит, предназначенных для применения в зданиях со слабо- и среднеагрессивным воздействием газовой среды, предусмотрена стержневая класса А-IV по ГОСТ 5781-81, термически упрочненная, стойкая против коррозионного растрескивания класса А-VСк по ТУ 14-1-2957-80 и класса А-IIIВ, упрочненная вытяжкой с контролем напряжения и предельного удлинения.

12.3. Напрягаемая стержневая арматура должна применяться в виде арматурных изделий, имеющих по концам временные концевые анкера для закрепления натянутой арматуры на упорах форм или стендов.

Кроме того, на стержнях из арматурной стали класса А-IIIВ диаметром 25, 28 и 32 мм, классов А-IV и А-VС диаметром 20, 25 и 28 мм и классов А-VI, А-VII, А-VСк и А-VI диаметром 20, 22 и 25 мм помимо временных концевых анкеров должны быть предусмотрены постоянные анкера в виде высаженных головок или опрессованных обжим (на стержнях диаметром до 22 мм включительно).

12.4. В качестве ненапрягаемой арматуры сварных каркасов и сеток применяется стержневая арматура класса А-IV по ГОСТ 5781-81 и арматурная проволока периодического профиля класса Вр-I по ГОСТ 6727-80.

## 13. Арматурные и закладные изделия.

13.1. Сварные арматурные и закладные изделия должны удовлетворять требованиям ГОСТ 10322-75.

1.465.1-3/80.1-ПЗ

Лист

6

13.2. Для армирования полов плит следует применять сетки С1±С6, изготовленные на многоэлектродных сварочных машинах. Допускается применение товарных сеток по ГОСТ 8478-81.

В этом случае с целью обеспечения защитного слоя для торцов поперечных стержней необходимо укоротить поперечные стержни на 20 мм или соответственно отогнуть концы. При отсутствии оборудования для изготовления широких сеток допускается сетки С1±С6 заменять соответственно двумя сетками С1±С6а (см. деталь стыка сеток на листе 3 документа 1465.1-3/80.1-1С6).

13.3. Монтажные петли, входящие в состав опорных закладных изделий, должны изготавливаться из гладкой арматуры класса А-I марок ВСтЗпс2 и ВСтЗпс2 по ГОСТ 5781-81. Сталь марки ВСтЗпс2 не допускается применять для монтажных петель, предназначенных для подъема плит при температуре ниже минус 40°С.

Допускается изготавливать петли из арматурной стали периодического профиля класса А-II марки ЮГТ, снижая диаметр арматурного стержня петли на один номер.

При разработке опорных закладных изделий использовано авторское свидетельство №336404 на конструкцию закладного изделия, совмещенного со строповочной петлей.

13.4. Монтажные петли, предусмотренные рабочими чертежами настоящей серии, могут быть

1465.1-3/80.1-ПЗ

Лист  
7

Формат А6

6  
применены и в плитах повышенной заводской готовности- комплексных плитах, изготовленных на базе плит настоящей серии. При этом, в тех случаях, когда суммарная масса комплексной плиты находится в интервале от 7,5 т до 9,3 т, монтажные петли в закладных изделиях П2-1, П2-2, П4-1, П4-2, П6-1, П6-2, П8-1, П8-2 должны изготавливаться из арматурной стали класса А-II марки ЮГТ без изменения диаметра арматурного стержня, а при суммарной массе комплексных плит, находящейся в интервале от 9,3 т до 14 т, монтажные петли должны изготавливаться из арматурной стали класса А-II марки ЮГТ диаметром 20 мм.

13.5. Уголки и пластины закладных изделий принимаются из углеродистой стали марки ВСтЗ кп2-1 по ТУ 14-1-3023-80, что соответствует условиям эксплуатации при расчетной температуре до -30°С (включительно) в климатическом районе II<sub>3</sub> и до -40°С (включительно) в климатическом районе II<sub>4</sub>.

При возможности эксплуатации при более низких температурах требуемая марка стали должна быть оговорена при заказе.

13.6. Открытые поверхности закладных изделий плит, применяемых в неагрессивных средах, должны оцинковываться в один слой.

Закладные изделия плит, предназначенных для эксплуатации в агрессивных средах, должны быть металлизированы слоем цинка или алюминия (со специальной обработкой) толщиной 150 мкм.

1465.1-3/80.1-ПЗ

Лист  
8

18451-02 7 Формат А4

Металлизация анкеровых стержней закладных элементов должна производиться на длине при барки плюс 50 мм.

Вид металлизационного покрытия должен быть указан в проекте здания.

#### 14. Изготовление плит.

14.1. Плиты должны изготавливаться в стальных формах, удовлетворяющих требованиям ГОСТ 8886-73.

14.2. Плиты для зданий с расчетной сейсмичностью 7 и в баллах должны изготавливаться в формах дополнительно наваренными по продольным бартам накладками толщиной 14 мм для образования пазов по наружным граням продольных ребер плит (см. рис. 2 документа 1465.1-3/80.1-114).

14.3. Изготовление плит предусмотрено по агрегатно-поточной или стандовой технологии с натяжением арматуры на упоры формы или станда.

14.4. Проектное положение арматурных изделий в плитах следует обеспечивать путем применения фиксаторов из плотного цементно-песчаного раствора или пластмассы.

Применение стальных фиксаторов не допускается.

14.5. Натяжение арматуры классов А-III, А-IV, А-V, А-VI, А-VII, А-VIII может осуществляться как механическим, так и электротермическим способами, а арматуры классов А-II, Вр-II и К-7 - только механическим способом.

При натяжении термически упрочненной арматуры классов А-III, А-IV и А-VIII электротермическим способом долж-

1465.1-3/80.1-113

Лист  
9

Формат А4

ны производиться контрольные испытания образцов стержней после электронагрева в соответствии с требованиями ТУ ГОСТ 12004-66.

14.6. Температура нагрева напрягаемой арматуры не должна превышать 450°C для арматуры классов А-III, А-IV, А-V, А-VI, А-VII, А-VIII, А-IX и 500°C для арматуры класса А-II и 600°C для арматуры класса А-I (марки В0С).

14.7. Значения величин напряжения в арматуре в кг/см<sup>2</sup> приведены в табл. 3.

Предельное отклонение величины напряжения не должно превышать:

при электротермическом способе натяжения  $\pm 600$  кг/см<sup>2</sup> при механическом способе натяжения  $\pm 5\%$ .

Величина напряжения в кг, контролируемая по окончании натяжения на упоры, должна быть равна величине в кг (см. табл. 3) за вычетом потерь от деформации анкеров и натяжных устройств в кг, определенных по п. 3 табл. 4 главы СНиП-21-75, при механическом способе натяжения, и величине в кг при электротермическом способе. Значения величины усилия натяжения обивки арматурного стержня при механическом способе натяжения и допустимые отклонения от этой величины приведены в табл. 4.

14.8. Отпуск натяжения арматуры необходимо производить плавно, применяя предварительный разогрев концевых участков стержней газокислородным пламенем с последующей обрезкой или механическим способом.

Обрезка арматуры должна производиться таким образом, чтобы концы напрягаемых стержней выступали за торцевые поверхности прогаль-

1465.1-3/80.1-113

Лист  
10

18461-02 8 Формат А4



ных ребер плит не более чем на 5 мм. После обрезки выступающие концы напрягаемых стержней должны быть защищены слоем плотного цементно-песчаного раствора или битумным лаком.

1.4.9. Обнаженная арматура не допускается.

1.4.10. При бетонировании плит особое внимание следует обратить на тщательное заполнение бетоном опалочных зон продольных ребер.

Таблица 3

Класс напрягаемой арматуры	Порядковый номер плиты по несущей способности	Величина напряжения в арматуре в, кг/см <sup>2</sup> , при способе натяжения	
		электротермическом	механическом
А-IV	1,2,3,4,5,6	5400	5700
А-V, А-VI, А-VII, А-VIII	1,2,3,4,5,6,7	7400	7600
А-IX	1,2,3,4,5,6,7	5400	5700
А-X	1,2,3,4,5,6	—	9500
А-XI	1,2,5,6	4900	5200
	3,7		5000
	4	4500	4500
ВрII	1,2,3,4,5,6,7	—	12200
К-7	1,2,4,6,7	—	12400
	3,5	—	11100
	8	—	12500

1.465.1-3/80.1-ПЗ

лист  
11

Формат А4

Таблица 4 8

Диаметр и класс арматуры	Порядковый номер плиты по несущей способности	Удельное натяжение одного стержня тс	Допустимое отклонение тс
18AII, 18AIII	2,3	14,5	0,7
20AII, 20AIII	3,4,5	18,0	0,9
22AII	1,5,6	21,5	1,1
16AII, 16AIII, 16AIV	3	15,5	0,8
18AII	3,4,5	18,5	1,0
20AII, 20AIII, 20AIV	1,5,6	24,0	1,2
22AII, 22AIII, 22AIV	2,7	29,0	1,4
22AIII	1,5,6,7	21,5	1,1
25AIII	7	28,0	1,4
18AIII, 18AIV	3,5	19,5	1,0
25AIII, 25AIV	4	37,5	1,9
16AIII	4	19,0	0,9
18AIII	1,4,5	24,0	1,2
20AIII	2,6	30,0	1,5
22AIII	3	36,0	1,8
22AIII	1,5	19,5	1,0
	4	17,0	0,8
	2,5,6	25,5	1,3
25AIII	7	24,5	1,2
28AIII	3,7	31,0	1,5
58oII	1,2,3,4,5,6,7	2,5	0,1
ø15K7	3,5	17,5	0,9
	8	15,5	0,8
ø12K7	1,2,4,6,7	11,5	0,6

1.465.1-3/80.1-ПЗ

лист  
12

18461-02 9

Формат А4

14И. В плитах со стержневой напрягаемой арматурой при отсутствии на заводе-изготовителе требуемых диаметров допускается производить замену напрягаемых стержней. При этом:

- а) заменяющие стержни должны быть того же класса стали;
- б) суммарная площадь заменяющих стержней не должна быть меньше суммарной площади стержней проектной марки плиты;
- в) центр тяжести заменяющих стержней должен располагаться не выше центра тяжести стержней проектной марки плиты;
- г) не допускается применение стержней диаметром больше, чем  $d=32$  мм;
- д) суммарное усилие натяжения арматуры должно быть равно усилию, принятому в рабочих чертежах для соответствующей марки плиты с данным видом напрягаемой арматуры.

#### 1.5. Точность изготовления плит.

1.5.1. Отклонения в мм от номинальных проектных размеров плит не должны превышать:

- по длине плиты  $\pm 8$ , по ширине плиты  $\pm 5$ ;
- по высоте и ширине продольных и поперечных ребер, по размерам проемов и отверстий в полке плиты  $\pm 5$ ;
- по толщине полки плиты  $\pm 3$ ;
- по размерам пазов продольных ребер  $\pm 3$ .

Отклонение от прямолинейности реального профиля наружных боковых поверхностей плиты на длине

1.465.1-3/80.1-113

Лист  
13

Формат А4

2м (местная непрямолинейность) не должна превышать 3 мм, а на всей длине - 13 мм.

1.5.2. Отклонения в мм толщины защитного слоя бетона не должны превышать:

- +3 - при толщине защитного слоя бетона до 10 мм;
- $\pm 5$  - до 15 мм; +10, -5 - 20 и более.

1.5.3. Отклонения в мм от проектного положения стальных закладных изделий не должны превышать: в плоскости плиты для опорных закладных изделий - 5;

для остальных закладных изделий - 10; из плоскости плиты - 3.

1.5.4. Отклонения от номинального положения отдельных стержней напрягаемой арматуры в опорном сечении продольного ребра не должны превышать 3 мм.

1.5.5. Отклонения фактической массы плит при отпуске их потребителю от номинальной массы - при тяжелом бетоне, и от номинальной отпускной массы (см. табл. 1) - при бетоне на пористых заполнителях, не должны превышать  $\pm 7\%$ .

1.5.6. В готовых плитах в местах сопряжения торцевых поперечных ребер с бутами допускаются технологические трещины с раскрытием до 0,10 мм, на поверхности полки и поперечных ребер допускаются трещины с раскрытием до 0,05 мм.

1.465.1-3/80.1-113

Лист  
14

18461-02 10 Формат А4

15.7. Внешний вид плит и качество поверхностей должны удовлетворять требованиям ГОСТ 13015-75.

15.8. На нижней поверхности плит диаметр раковин не должен превышать 6 мм, глубина раковин, вмятин и пор и высота местных наплывов не должны превышать 3 мм, за исключением плит при средне-агрессивной степени воздействия газовых сред, для которых эти величины не должны превышать соответственно 3 и 2 мм.

15.9. На верхней поверхности полки плит и на наружных факельных гранях продольных и торцевых поперечных ребер диаметр раковин не должен превышать 10 мм, а глубина раковин, вмятин и пор и высота местных наплывов 5 мм.

15.10. Разница выгибов плит одинаковой марки не должна превышать 20 мм.

## 2. Правила приемки

2.1. Плиты должны быть приняты отделом технического контроля предприятия-изготовителя.

2.2. Соответствие показателей качества плит и параметров технологического режима их производства нормируемым показателям, установленным настоящими техническими требованиями и рабочей документацией на плиты, проверяется по данным взаимного операционного и приемочного контроля.

2.3. Номенклатура показателей качества и параметры технологических режимов, подлежащие контролю, установлены ГОСТ 13015.1-81.

1.165.1-3/0.1-13

Лист  
15

Формат А4

2.4. Приемочный контроль плит рекомендуется выполнять с использованием методов, позволяющих использовать в деле плиты, подвергнутые заводским испытаниям.

2.5. Приемку плит производят партиями. В состав партии включаются плиты, последовательно изготовленные предприятием по одной технологии в течение не более одного сутка из материалов одного вида и качества.

При приемочном контроле прочностные свойства плит, включенных в партию, оценивают по результатам испытаний неразрушающими методами отдельных изделий - представителей, составляющих 10% от общего числа плит в партии, но не менее трех плит.

Геометрические размеры, общую форму плит, расположение и защиту закладных изделий, качество поверхностей, положение напрягаемой арматуры на торцах ребер, массу плит проверяют осмотром, измерением и взвешиванием.

2.6. Отпускная прочность бетона, прочность бетона по морозостойкости и водонепроницаемости, а также принятое армирование и условия натяжения арматуры проверяют по данным лабораторных журналов и актов на скрытые работы.

2.7. Потребитель имеет право производить выборочный или сплошной приемочный контроль плит на предприятии-изготовителе, применяя для этого правила, установленные в настоящей выпуск.

1.165.1-3/0.1-13

Лист  
16

18461-02 11 Формат А4

### 3. Методы контроля, маркировка.

3.1. Размеры и непрямолинейность плит, положение закладных изделий, масса плит, толщина защитного слоя бетона до арматуры, а также качество поверхностей и внешний вид плит проверяются по ГОСТ 13015-75.

3.2. Испытание сварных соединений арматурной и закладных изделий и оценка их прочности и качества изготовления производятся по ГОСТ 10922-75.

3.3. Прочность бетона на сжатие определяется по ГОСТ 10180-78.

3.4. Отбор проб бетона и оценка его прочности на сжатие производится по ГОСТ 18103.1-80.

3.5. Морозостойкость бетона определяется по ГОСТ 10060-76 не реже одного раза в шесть месяцев, а водонепроницаемость - по ГОСТ 19426-74 не реже одного раза в три месяца.

3.6. Перед началом массового изготовления плит и в дальнейшем при изменении технологии изготовления, а также в случае замены используемых материалов, предприятие-изготовитель подвергает испытанию на нагруженности не менее 2% плит.

Системы опирания и загрузки плит, а также величины контрольных нагрузок на проверку прочности, трещиностойкости и жесткости, величины контрольного прогиба и контрольной ширины раскрытия трещин приведены в документе 14651-3/80.02.

Оценки качества плит по показателям прочности, жесткости и трещиностойкости должны производиться в соответствии с ГОСТ 9829-77.

1465.1-3/80.1-113

Лист

17

Формат А4

37. Приемочный контроль серийно изготавливаемых плит осуществляется в соответствии с положением ГОСТ 13015.0-82 и ГОСТ 13015.1-81.

38. Правила маркировки устанавливаются по ГОСТ 13015.2-81.

39. На наружной грани торцевого ребра плиты должны быть нанесены местными краской при помощи трафарета или штампа следующие маркировочные знаки:

марка плиты, товарный знак или краткое наименование предприятия-изготовителя, штамп технического контроля, дата изготовления, отпускная масса плиты в тоннах.

310. Предприятие-изготовитель сопровождает каждую принятую техническим контролем партию (или часть партии) плит паспортом, в котором указываются: наименование и адрес предприятия-изготовителя; номер и дата выдачи паспорта; номер партии; наименование изделий; количество плит каждой марки; дата изготовления плит; проектная марка бетона по прочности на сжатие; отпускная прочность бетона в процентах от проектной марки по прочности на сжатие; марка бетона по морозостойкости и водонепроницаемости; наименование рабочей документации на плиты (или номер серии).

Паспорт должен быть подписан лицом, ответственным за технический контроль предприятия-изготовителя, и соответствовать требованиям ГОСТ 13015.

1465.1-3/80.1-113

Лист

18

18451-02 12 Формат А4

3H. При отпуске с предприятия плит с прочностью бетона на сжатие ниже проектной марки, указанной в рабочих чертежах, изготовителя обязан указать в паспорте условия дозревания бетона и дату, когда к плитам может быть приложена полная эксплуатационная нагрузка.

4. Хранение, транспортирование

4.1. Хранение и транспортирование плит производится в рабочем (горизонтальном) положении.

4.2. Плиты должны храниться в штабелях, рассортированными по маркам и партиям.

В одном штабеле допускается укладывать по высоте не более 5 плит.

4.3. При хранении и транспортировании между плитами, в зоне опорных закладных изделий, должны устанавливаться деревянные инвентарные прокладки.

Прокладки должны устанавливаться строго по одной вертикали; толщина прокладок должна быть не менее 30 мм, ширина прокладок назначается исходя из прочности древесины на смятие.

Прокладки под нижний ряд плит должны укладываться по плотному, тщательно выровненному основанию. Касание плит в штабеле по 3-м точкам не допускается.

4.4. Транспортирование плит должно производиться с надежным закреплением, предохраняющим плиты от смещения. При транспортировании высота штабеля устанавливается в зависимо-

сти от грузоподъемности транспортных средств и допускаемых габаритов погрузки.

4.5. Погрузка, транспортирование, разгрузка и хранение плит должны производиться с соблюдением мер, исключающих возможность их повреждения.

4.6. Подъем плит должен осуществляться с применением захватных приспособлений, обеспечивающих равномерное распределение нагрузки на все четыре петли поднимаемой плиты.

Рис. 1 Выемки для монтажных петель

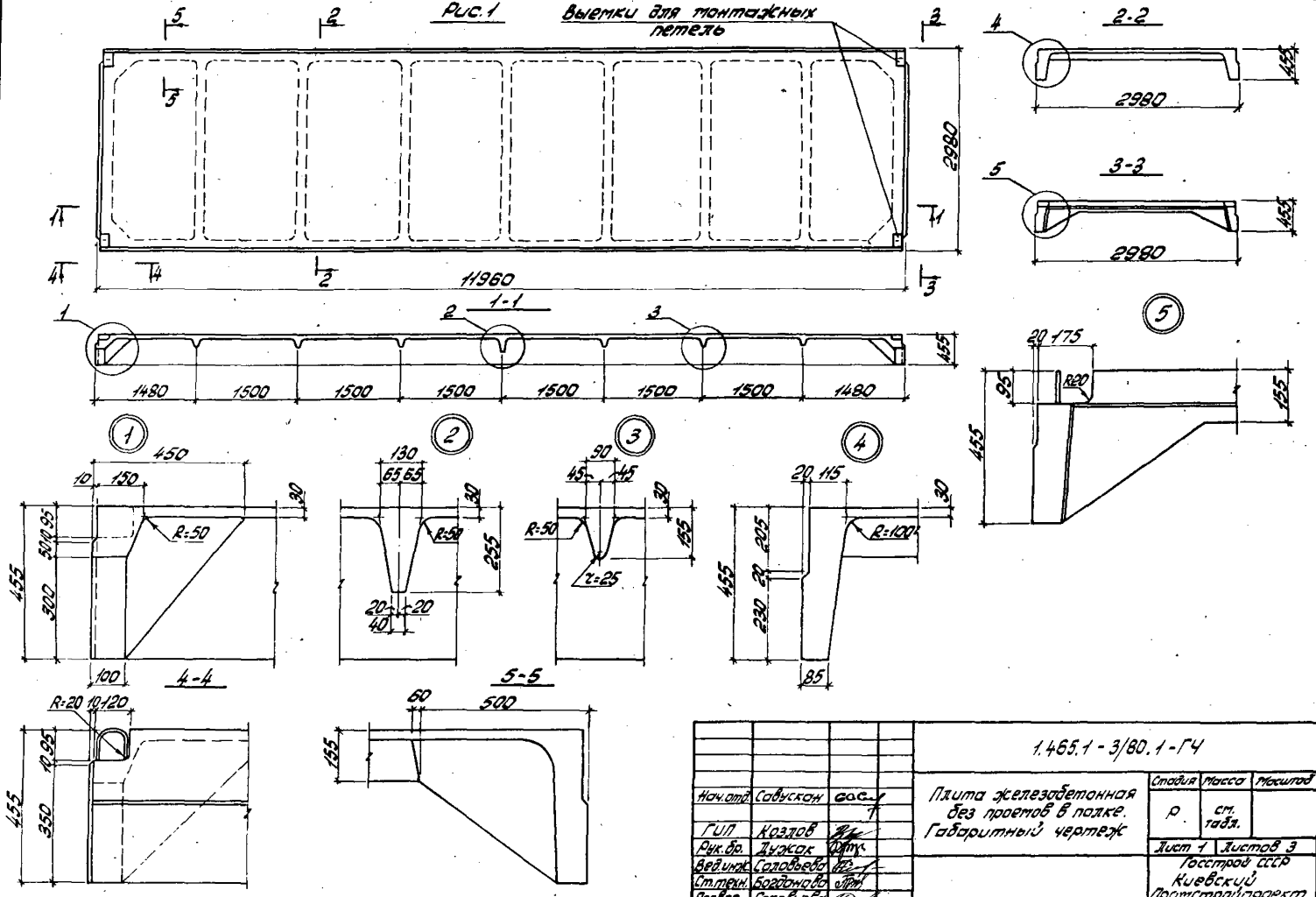

Универсальный чертеж и детали в одном листе

1.465.1-3/80.1-ГЧ

Исполн.	Савчук	Савчук	Плита железобетонная без проемов в полке. Габаритный чертеж		Сталь	Масса	Масштаб	
Гип	Козлов	Савчук	р.	ст. табл.				
Инж. бр.	Дураков	Савчук	Лист 1	Листов 3	Госстрой СССР			
Вед. инж.	Саламбеда	Савчук	Киевский					
Ст. техн.	Саламбеда	Савчук	Промстройпроект					
Провер.	Саламбеда	Савчук						

10.11.80 11 000000 22

Рис. 2  
Остальное см. рис. 1

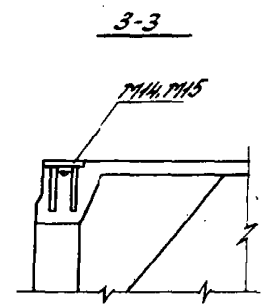
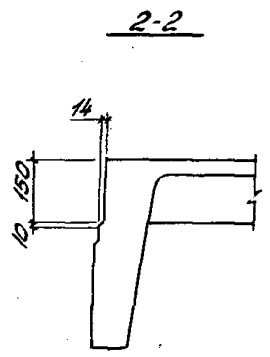
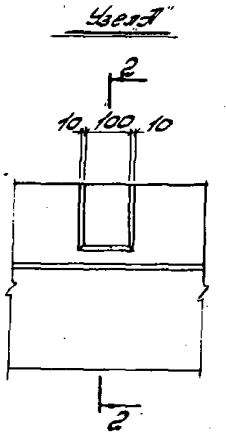
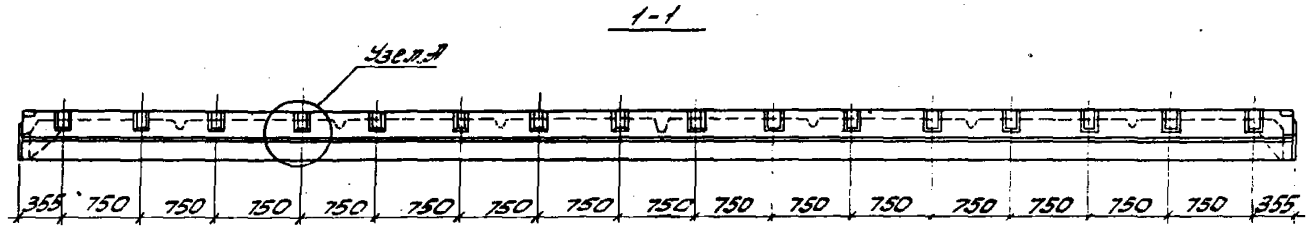
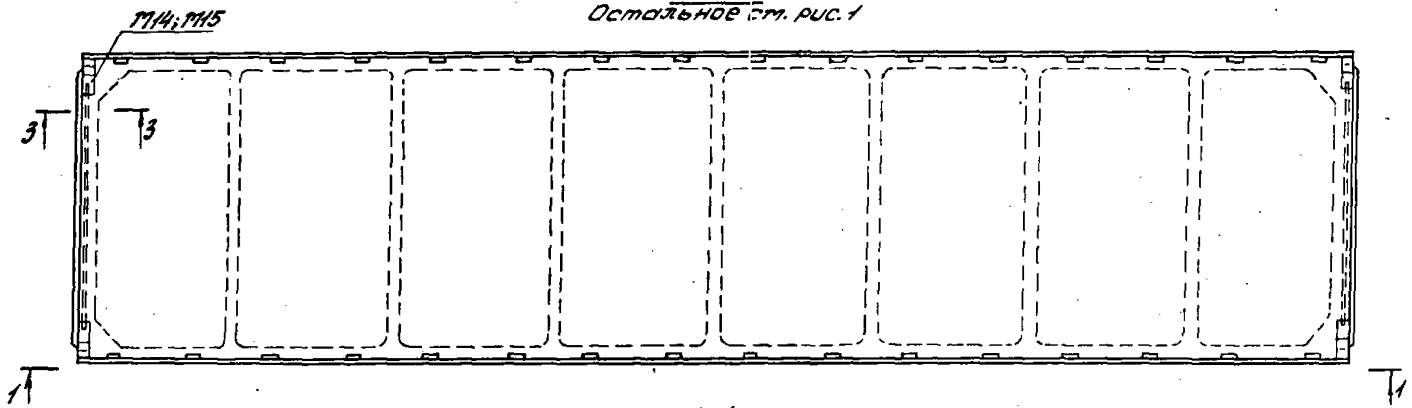

На рисунке 2 приведена плита для зданий с расчетной сейсмичностью 7 и 8 баллов (дополнительно к рисунку 1 показаны пазы на продольных ребрах и закладное изделие П14, П15 для соединения плит между собой).

Обозначение	Марка плиты	Масса m
1.465.1-3/80.1-1	1ПГ12 - 1Ж1Т	6,2
от-01 до-05	от 1ПГ12 - 2Ж1Т	
	до 1ПГ12 - 5Ж1Т	
от-06 до-12	от 1ПГ12 - 1Ж1Т	
	до 1ПГ12 - 7Ж1Т	
от-13 до-19	от 1ПГ12 - 1Ж1СТ	
	до 1ПГ12 - 7Ж1СТ	
от-20 до-26	от 1ПГ12 - 1Ж1Т	
	до 1ПГ12 - 7Ж1Т	
от-27 до-32	от 1ПГ12 - 1Ж1Т	
	до 1ПГ12 - 5Ж1Т	
от-33 до-39	от 1ПГ12 - 1Ж1СТ	
	до 1ПГ12 - 7Ж1СТ	
от-40 до-46	от 1ПГ12 - 1Ж1Т	
	до 1ПГ12 - 7Ж1Т	
от-47 до-54	от 1ПГ12 - 1К7Т	
	до 1ПГ12 - 8К7Т	
1.465.1-3/80.1-1	1ПГ12 - 1Ж1П	4,8 5,7
от-01 до-03	от 1ПГ12 - 2Ж1П	
	до 1ПГ12 - 4Ж1П	
от-06 до-09	от 1ПГ12 - 1Ж1П	
	до 1ПГ12 - 4Ж1П	

Обозначение	Марка плиты	Масса m
от-13 до-16	от 1ПГ12 - 1Ж1СТП	4,8 5,7
	до 1ПГ12 - 4Ж1СТП	
от-20 до-23	от 1ПГ12 - 1Ж1П	
	до 1ПГ12 - 4Ж1П	
от-33 до-36	от 1ПГ12 - 1Ж1СТП	
	до 1ПГ12 - 4Ж1СТП	
от-40 до-43	от 1ПГ12 - 1Ж1П	
	до 1ПГ12 - 4Ж1П	
от-47 до-49	от 1ПГ12 - 1К7П	
	от 1ПГ12 - 3К7П	
1.465.1-3/80.1-1 от-55 до-60	от 1ПГ12 - 1Ж1Т-Х	6,2
	до 1ПГ12 - 5Ж1Т-Х	
от-61 до-67	от 1ПГ12 - 1Ж1СТ-Х	
	до 1ПГ12 - 7Ж1СТ-Х	
от-68 до-74	от 1ПГ12 - 1Ж1СТ-Х	
	до 1ПГ12 - 7Ж1СТ-Х	
1.465.1-3/80.1-1 от-55 до-58	от 1ПГ12 - 1Ж1П-Х	4,8 5,7
	до 1ПГ12 - 4Ж1П-Х	
от-61 до-64	от 1ПГ12 - 1Ж1СТП-Х	
	до 1ПГ12 - 4Ж1СТП-Х	
от-68 до-71	от 1ПГ12 - 1Ж1СТП-Х	
	до 1ПГ12 - 4Ж1СТП-Х	

1. Плиты, изготавливаемые по рис. 2, принимать по данным таблицы исполнения, добавляя в третьей части марки плиты индекс „С“, отражающий себестоимость: например, 1ПГ12 - 1Ж1Т - С.

2. Значения величины массы плит из бетона на пористых заполнителях даны арабью; в числителе указаны масса плиты из керамзитобетона; в знаменателе - из аглопоритобетона или шлакопемзобетона.

3. Обозначение плотности бетона в марках плит для агрессивных сред условно дано в виде значка „Х“, который должен быть заменен буквами „Н“ или „П“ в проекте здания (см. п. 3.6 документа 1.465.1-3/80.0-ПЗ)."

Сред. масса (включая шпатель) 3,5 см. шпатель

1.465.1-3/80.1-1Г4	Лист 3
--------------------	-----------



Формат	Зона	Лист	Обозначение	Наименование	Кол.	Примечание
<u>Документация</u>						
Ж4			1.465.1-3/80.1-ПЗ	Пояснительная записка		
Ж3			1.465.1-3/80.1-1Г4	Габаритный чертеж		
Ж3			1.465.1-3/80.1-1С5	Сборочный чертеж		
Ж3			1.465.1-3/80.0-ПЗ	Норменклатура и технич. данные плит		
Ж3			1.465.1-3/80.0-ВРС1	Ведомость расхода стали на плиты		
<u>Сборочные единицы</u>						
Ж4	1		1.465.1-3/80.4-0030-05	Каркас плоский Кр18	4	
Ж4	2		1.465.1-3/80.4-0150	Сетка арматурная С9	4	
Ж4	3		1.465.1-3/80.4-0160	Сетка арматурная С10	4	

Формат	Зона	Для исполнения с порядковым номером 1	Обозначение	Кол.	Примечание
<u>Переменные данные</u>					
<u>Сборочные единицы</u>					
Ж4		Поз 4 Каркас плоский Кр1, Кр2			
		от-00 до-50			
		от-55 до-74	1.465.1-3/80.4-0010	2	Кр1
		-51;-52;-53;-54		01	2 Кр2

Наименование	Содержание	Единица	1.465.1-3/80.1-1
ГУП Козлов	Плита железобетонная без проемов в полке	Стандарт	Лист 2
Инж. В. В. Зубаков		Лист 1	Лист 9
Инж. С. С. Соловьев		Лист 1	Лист 9
Инж. В. В. Бородавко		Лист 1	Лист 9
Инж. С. С. Соловьев		Лист 1	Лист 9

Оформлен 31

Формат	Зона	Для исполнения с порядковым номером 1	Обозначение	Кол.	Примечание
Ж4		Поз. 5 Каркас плоский Кр3-Кр7			
		-00;-06;-13;-20;-27;-33;-40;-41;-47;-55;-61;-68	1.465.1-3/80.4-0020	1	Кр3
		-01;-02;-07;-08;-14;-15;-21;-22;-28;-29;-34;-35;-42;-43;-48;-49;-56;-57;-62;-63;-69;-70		01	1 Кр4
		-03;-04;-05;-09;-10;-11;-16;-17;-18;-23;-24;-25;-30;-36;-37;-44;-50;-58;-59;-60;-64;-65;-66;-71;-72		02	1 Кр5
		-12;-19;-26;-31;-32;-38;-39;-45;-46;-51;-52;-58;-67;-73;-74		03	1 Кр6
		-54		04	1 Кр7
Ж4		Поз. 6 Каркас плоский Кр8-Кр12			
		-00;-06;-13;-20;-27;-33;-40;-41;-47;-55;-61;-68	1.465.1-3/80.4-0020-05	6	Кр8
		-01;-02;-07;-08;-14;-15;-21;-22;-28;-29;-34;-35;-42;-43;-48;-49;-56;-57;-62;-63;-69;-70		06	6 Кр9

Инж. В. В. Зубаков и др.

1.465.1-3/80.1-1 Лист 2  
ИРКГ-ПЗ 17 Проект 34

Сп. В. Архив. Подпись и дата Взам. инв. №

Взам. инв. №	Для исполнения с порядковым номером 1	Обозначение	Кол.	Примечание
	-03;-04;-05;-09;-10;-11;			
	-16;-17;-18;-23;-24;-25;			
	-30;-36;-37;-44;-50;-58;			
	-59;-60;-64;-65;-66;-71;-72	14651-3/80.4-0020-07	5	Кр10
	-12;-19;-26;-31;-32;-38;-39;			
	-45;-46;-51;-52;-53;-67;			
	-73;-74		-08	5 Кр11
	-54		-09	6 Кр12
34	Поз.7 Каркас плоский Кр13:Кр17			
	-00;-06;-13;-20;-27;-33;-40;			
	-41;-47;-55;-61;-68	14651-3/80.4-0030	2	Кр13
	-01;-02;-07;-08;-14;-15;-24;			
	-22;-28;-29;-34;-35;-42;			
	-43;-48;-49;-56;-57;-62;			
	-63;-69;-70		-01	2 Кр14
	-03;-04;-05;-09;-10;-11;-16;			
	-17;-18;-23;-24;-25;-30;-36;			
	-37;-44;-50;-58;-59;-60;			
	-64;-65;-66;-71;-72		-02	2 Кр15
	-12;-19;-26;-31;-32;-38;-39;			
	-45;-46;-51;-52;-53;-67;			
	-73;-74		-03	2 Кр16
14651-3/80.1-1			3	

Формат 34

Сп. В. Архив. Подпись и дата Взам. инв. №

Взам. инв. №	Для исполнения с порядковым номером 1	Обозначение	Кол.	Примечание
	-54		-04	2 Кр17
34	Поз.8 Сетка арматурная С1+С6;С2Х+С6Х			
	-06;-20;-27;-33;-40;-47	14651-3/80.4-0110	1	С1
	-00;-01;-13;-07;-14;-21;			
	-28;-34;-41		-01	1 С2
	-02;-08;-15;-22;-42;-48;			
	-49		-02	1 С3
	-03;-09;-16;-23;-29;-30;			
	-35;-36;-43;-44;-50		-03	1 С4
	-04;-05;-10;-11;-17;-18;-24;			
	-25;-31;-37;-45		-04	1 С5
	-12;-19;-26;-32;-38;-39;-46;			
	-51;-52;-53;-54		-05	1 С6
	-55;-56;-61;-62;-68;-69;		-06	1 С2Х
	-57;-63		-07	1 С3Х
	-58;-64;-70;-71		-08	1 С4Х
	-59;-60;-65;-66;-72		-09	1 С5Х
	-67;-73;-74		-10	1 С6Х
14651-3/80.1-1			4	

18461-02 18 Формат 34

Рядовый номер	Вид	Для исполнения с порядковым номером 1	Обозначение	Кол.	Примечание
34		Лоз 9 Сетка арматурная СТ1СВ			
		от-00 до-18; от-20 до			
		-25; от-27 до-31; от-33			
		до-37; от-40 до-44;-47;			
		-48;-49;-50; от-55 до-56;			
		от-68 до-72	1.465.1-3/80.4-0140	4	С7
		-12;-25;-32;-38;-39;-45;			
		-46;-51;-52;-53;-54;-57;			
		-73;-74		-01	4 С8
34		Лоз.10 Узловые закладные М1-1, М3-1, М5-1, М7-1			
		от-00 до-39;-47;-49;			
		от-55 до-74	1.465.1-3/80.4-0220	2	М1-1
		от-40 до-46	1.465.1-3/80.4-0230	2	М3-1
		-48;-50;-51;-54		-04	2 М5-1
		-52;-53	1.465.1-3/80.4-0240	2	М7-1
34		Лоз.11 Узловые закладные М1-2, М3-2, М5-2, М7-2			
		от-00 до-39;-47;-49;			
		от-55 до-74	1.465.1-3/80.4-0220-01	2	М1-2
		от-40 до-46	1.465.1-3/80.4-0230-01	2	М3-2
		-48;-50;-51;-54		-05	2 М5-2
			1.465.1-3/80.1-1		лист 5

Формат 34

Рядовый номер	Вид	Для исполнения с порядковым номером 1	Обозначение	Кол.	Примечание
		-52;-53	1.465.1-3/80.4-0240-01	2	М7-2
			<u>Летучи</u>		
34		Лоз.12 Стержень напрягаемый			
		-00;-55	1.465.1-3/80.4-0001-02	2	СТН3
		-01;-56	-00	4	СТН1
		-02;-57	-00	2	СТН1+
			-01	2	СТН2
		-03;-58	-01	4	СТН2
		-04;-59	-01	2	СТН2+
			-02	2	СТН3
		-05;-60	-02	4	СТН3
		-13	-05	2	СТН6
		-14	-08	4	СТН4
		-15	-03	2	СТН4+
			-04	2	СТН5
		-16	-04	4	СТН5
		-17	-04	2	СТН5+
			-05	2	СТН6
		-18	-05	4	СТН6
		-19	-05	2	СТН6+
			-06	2	СТН7
		-06	-09	2	СТН10
		-07	-10	2	СТН11
		-08	-07	2	СТН8+
			-08	2	СТН9
		-09	-08	4	СТН9
		-10	-08	2	СТН9+
			-09	2	СТН10
		-11	-09	4	СТН10
		-12	-10	4	СТН11
			1.465.1-3/80.1-1		лист 5

Указ. № знака, Вид знака и форма

18461-02 19

Формат 34

Формат Возраст	Для исполнения с порядковым номером 1	Обозначение	Кол.	Приме- чание
	-20	-13	2	СТН14
	-21	-14	2	СТН15
	-22	-11	2	СТН12+
		-12	2	СТН13
	-23	-15	2	СТН16
	-24	-12	2	СТН13+
		-13	2	СТН14
	-25	-13	4	СТН14
	-26	-14	4	СТН15
	-27	-22	2	СТН23
	-28	-23	2	СТН24
	-29	-24	2	СТН25
	-30	-21	2	СТН22+
		-22	2	СТН23
	-31	-22	4	СТН23
	-32	-23	4	СТН24
	-33;-68	-29	2	СТН30
	-34;-69	-30	2	СТН31
	-35;-70	-28	4	СТН29
	-36;-71	-28	2	СТН29+
		-29	2	СТН30
	-37;-72	-29	4	СТН30
	-38;-73	-29	2	СТН30+
		-30	2	СТН31
	-39;-74	-30	4	СТН31
	-40	-31	20	СТН32
	-41	-31	24	СТН32
	-42	-31	28	СТН32

1465.1-3/80.1-1

Лист

7

Формат 34

Формат Возраст	Для исполнения с порядковым номером 1	Обозначение	Кол.	Приме- чание
	-43	-31	32	СТН32
	-44	-31	36	СТН32
	-45	-31	42	СТН32
	-46	-31	48	СТН32
	-49	-32	4	СТН33
	-51	-32	6	СТН33
	-54	-32	8	СТН33
	-47	-33	4	СТН34
	-48	-33	6	СТН34
	-50	-33	8	СТН34
	-52	-33	10	СТН34
	-53	-33	12	СТН34
	-51	-18	2	СТН19
	-62	-19	2	СТН20
	-63	-16	2	СТН17+
		-17	2	СТН18
	-64	-20	2	СТН21
	-65	-17	2	СТН18+
		-18	2	СТН19
	-66	-18	4	СТН19
	-67	-19	4	СТН20

Материал

Бетон тяжёлый

-00;-01;-02;-13;-14;-15;

-33;-34;-35;-40;-41;-55;

-56;-57;-68;-69;-70

M300

246 м<sup>3</sup>

-03;-16;-42;-58

M300

246 м<sup>3</sup>

1465.1-3/80.1-1

Лист

8

18461-02 20 Формат 34

Формат	Возраст	Для исполнения с порядковым номером 1	Обозначение	кол	Против-чание
		-06;-07;-08;-09;-10;-20;-21;			
		-22;-23;-24;-27;-36;-43;			
		-44;-47;-48;-49;-50;-51;			
		-52;-63;-64;-65;-71	Т1400	246	т <sup>3</sup>
		-04;-05;-11;-17;-18;-25;-28;			
		-29;-30;-31;-37;-38;-51;			
		-52;-59;-60;-66;-72;-73	Т1450	246	т <sup>3</sup>
		-45	Т1500	246	т <sup>3</sup>
		-12;-19;-26;-32;-39;-46;			
		-53;-54;-57;-74	Т1600	246	т <sup>3</sup>
Бетон на пористых заполнителях					
		-00;-13;-33	Т1250	246	т <sup>3</sup>
		-01;-02;-14;-15;-34;-35;			
		-40;-41;-55;-56;-57;-58;			
		-69;-70	Т1300	246	т <sup>3</sup>
		-03;-06;-07;-08;-09;-16;			
		-20;-21;-22;-23;-27;-36;			
		-42;-47;-48;-49;-58	Т1350	246	т <sup>3</sup>
		-28;-29;-43;-51;-52;-53;			
		-64;-71	Т1400	246	т <sup>3</sup>
1 Основное исполнение, не имеющее порядко- вого номера, обозначено "00"					
1465.1-3/80.1-1					Лист 9

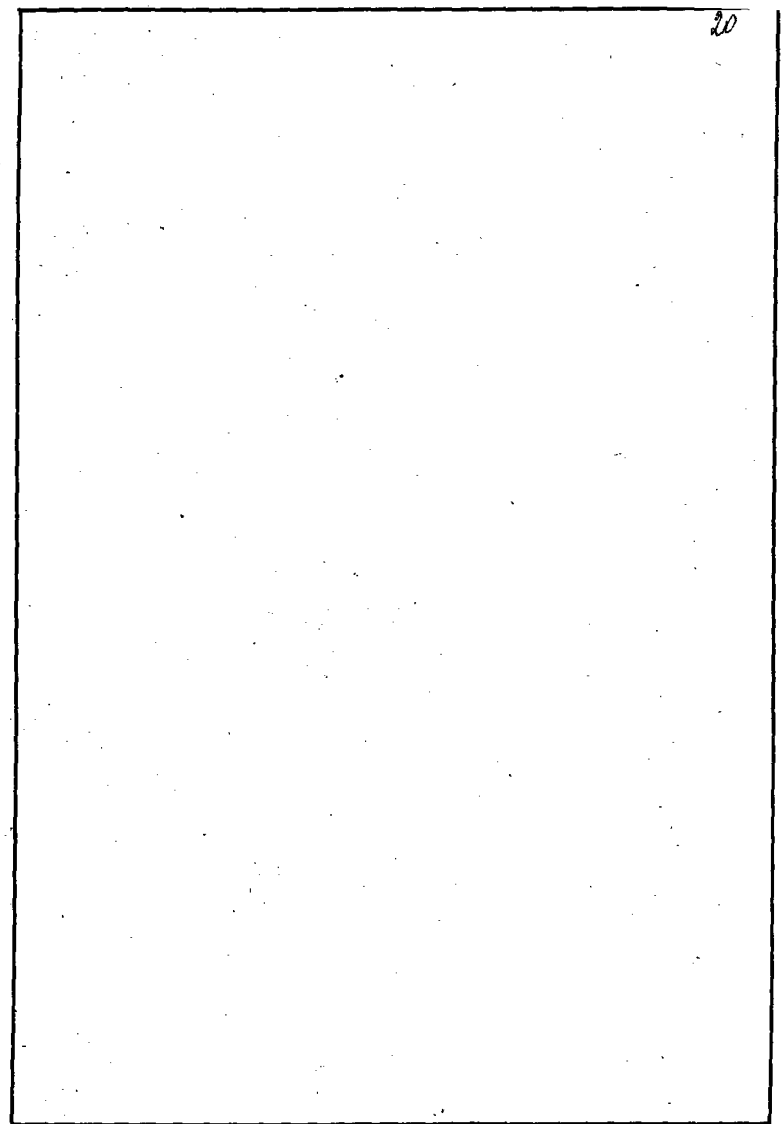

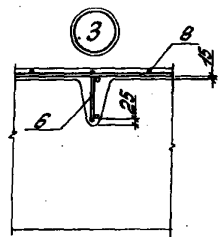
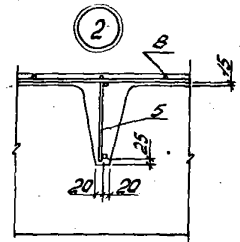
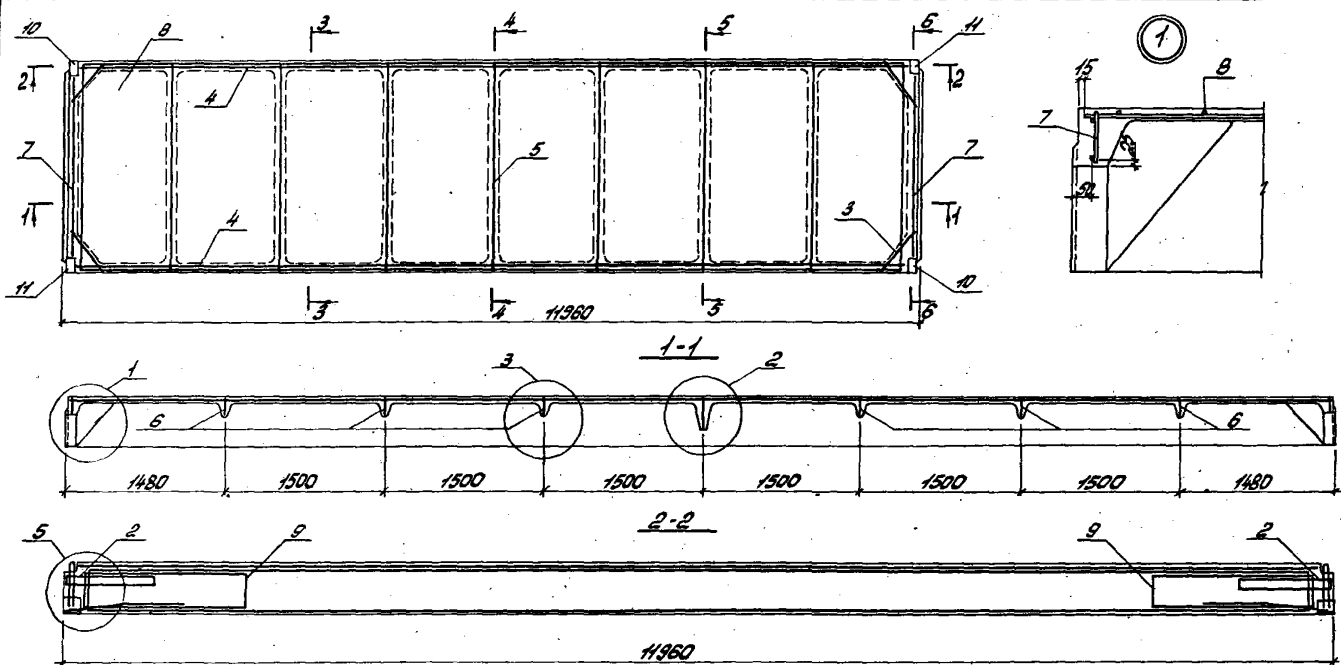

1465.1-3/80.1-1СБ		
Исполн	Провер	Дата
нач. отд. Савский е.с.		
Г.И.П. Козлов		
С.к.с.в. Лыжко		
В.И.И.С. Солдатов		
П.И.И.С. Савский		
П.И.И.С. Савский		
Литера	Листов	Третья
р	6	3
Институт СССР Киевский Промышленный проект		

Инв. № 1465.1-3/80.1-1СБ

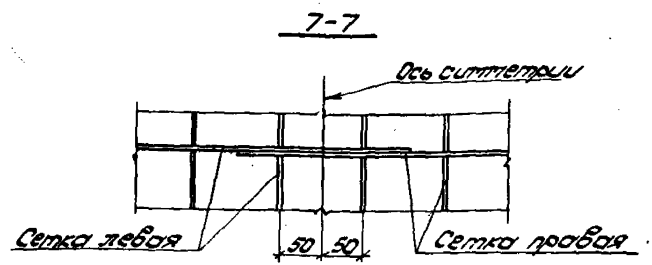
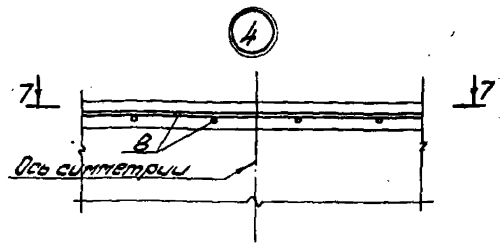
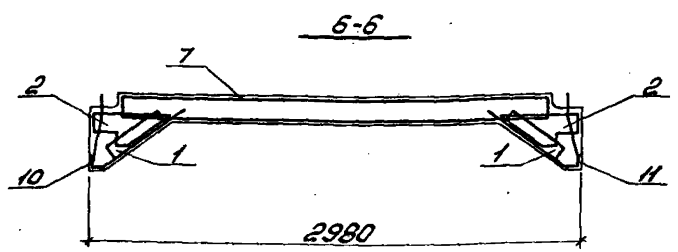
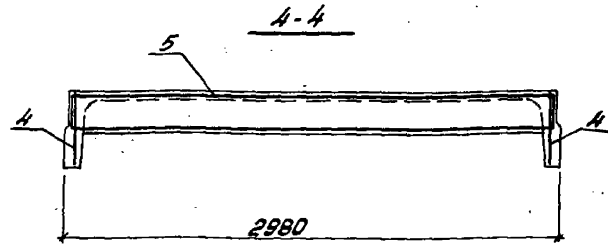
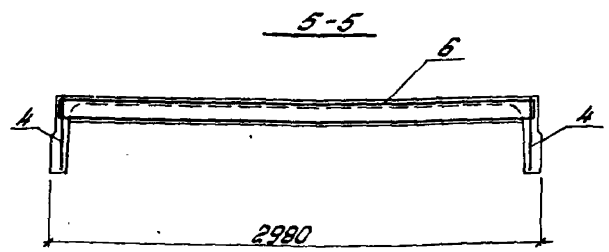
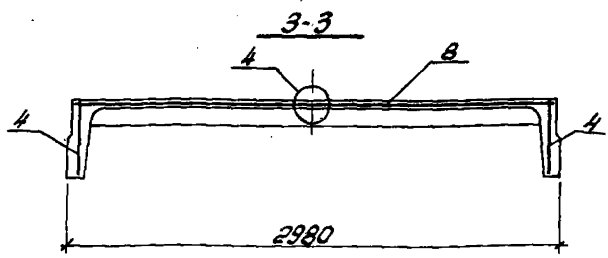

1. Напрягаемая арматура на данном листе условно не показана.
2. В местах пересечения каркасов поперечных ребер поз 6 с сеткой поз 9, мешающей его установке, верхний горизонтальный стержень сетки разрезать по месту.
3. При отсутствии сварочного оборудования, обеспечивающего изготовление широких сеток С1-С6,

- могут быть применены узкие сетки соответственно С1а-С6а по 2 штуки на плиту (см. узел 4).
4. Рабочие чертежи каркасов и сеток приведены в выпуске 4 серии 1.465.1-3/80.

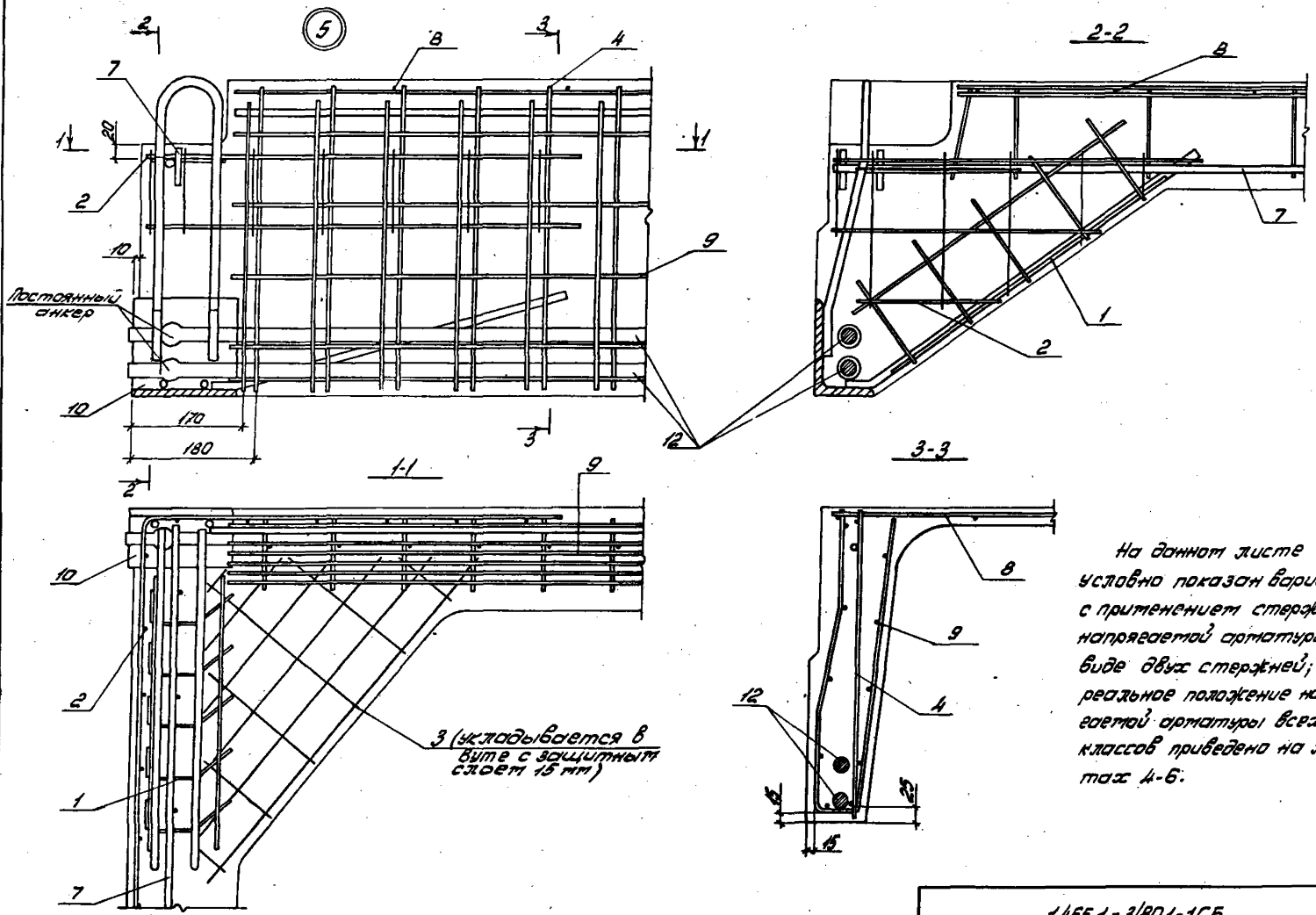

Постоянный анкер

3 (укладывается в вите с защитным слоем 15 мм)

На данном листе условно показан вариант с применением стержневой напрягаемой арматуры в виде двух стержней; реальное положение напрягаемой арматуры всех классов приведено на листах 4-6.

Указаны размеры в мм

1.465.1-3/80.1-1СБ	Лист
	3



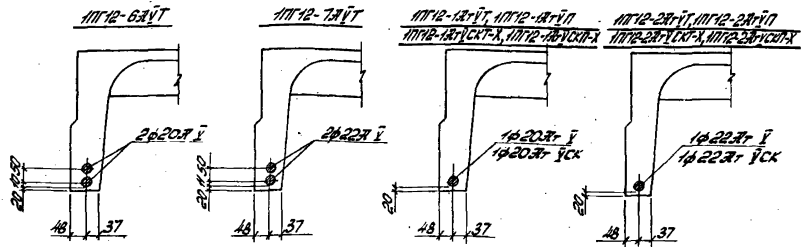
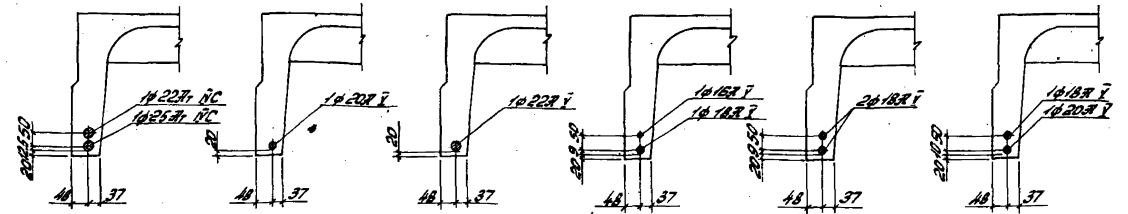
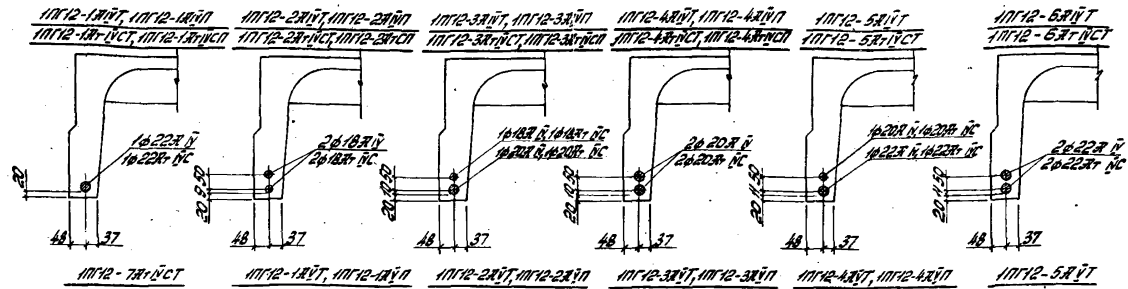

Расположение стержней напрягаемой арматуры в продольных ребрах плит, предназначенных для зданий с агрессивной средой воздействия газовой среды, принимать по соответствующим маркам плит для зданий с неагрессивной средой воздействия газовой среды.

10112-38rVT, 10112-38rVT  
10112-38rYCKX, 10112-38rYCKX

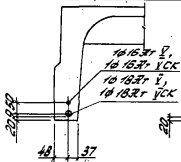

10112-28rVT

10112-48rVT, 10112-48rVT  
10112-48rYCKX, 10112-48rYCKX

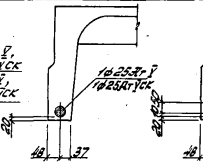

10112-38rVT

10112-58rVT  
10112-58rYCKX

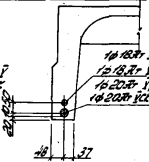

10112-48rVT

10112-68rVT  
10112-68rYCKX

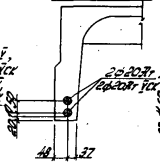

10112-58rVT

10112-78rVT  
10112-78rYCKX

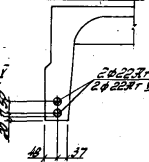

10112-68rVT

10112-18rVT

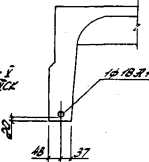

10112-18rVT, 10112-18rVT

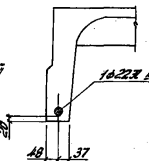
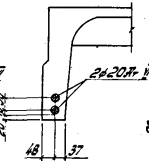
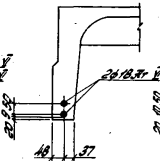
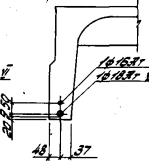
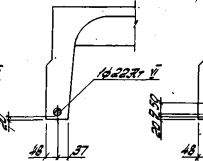
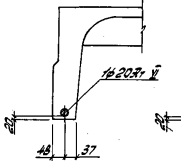

10112-28rVT, 10112-28rVT

10112-38rVT, 10112-38rVT

10112-48rVT, 10112-48rVT

10112-58rVT

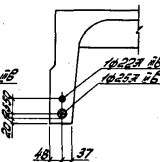
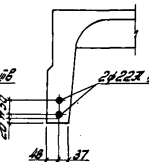
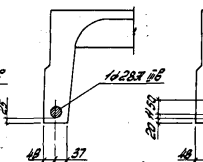
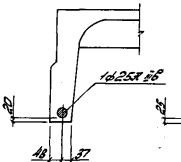

Лист 1 из 2 | Проверено и одобрено

11П12-6АШБТ

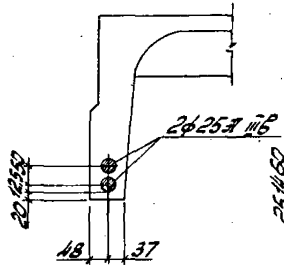

11П12-58рШТ

11П12-7АШБТ

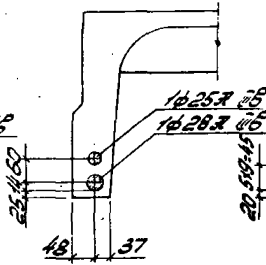

11П12-68рШТ

11П12-18рШТ, 11П12-18рШП

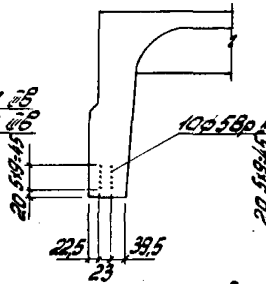

11П12-78рШТ

11П12-28рШТ, 11П12-28рШП

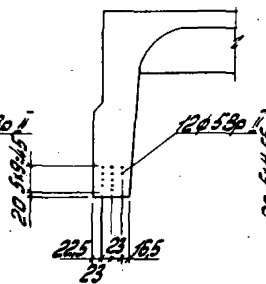

11П12-1К7Т, 11П12-1К7П

11П12-38рШТ, 11П12-38рШП

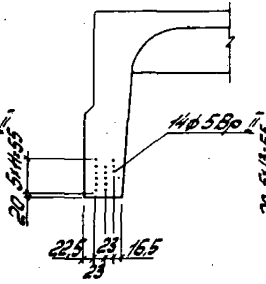

11П12-2К7Т, 11П12-2К7П

11П12-48рШТ, 11П12-48рШП

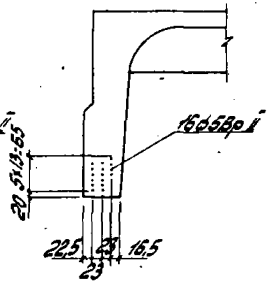

11П12-3К7Т, 11П12-3К7П

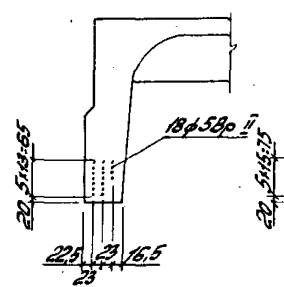

11П12-4К7Т

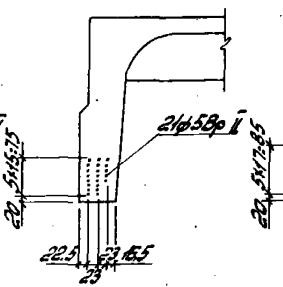

11П12-5К7Т

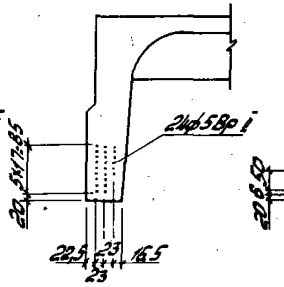

11П12-6К7Т

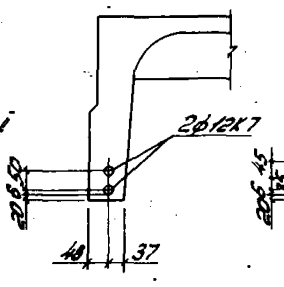

11П12-7К7Т

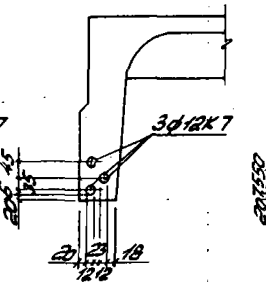

11П12-8К7Т

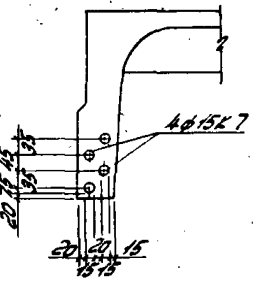
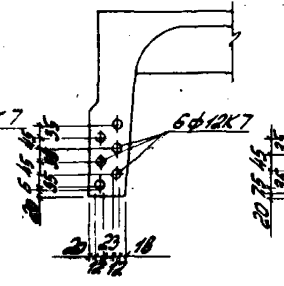
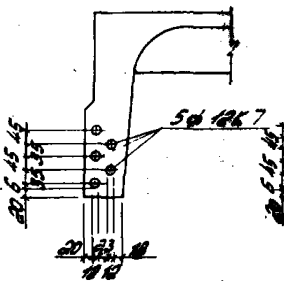
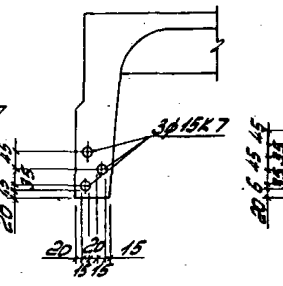
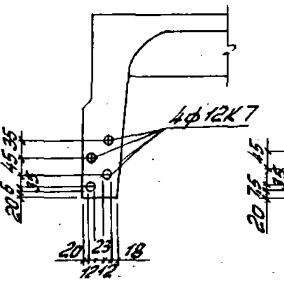
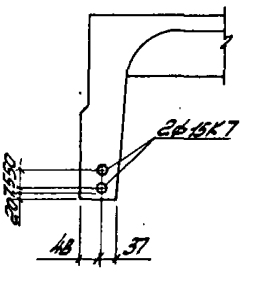

1.465.1-3/80.1-1СБ

19451-02 27 Формат 22

Лист

6

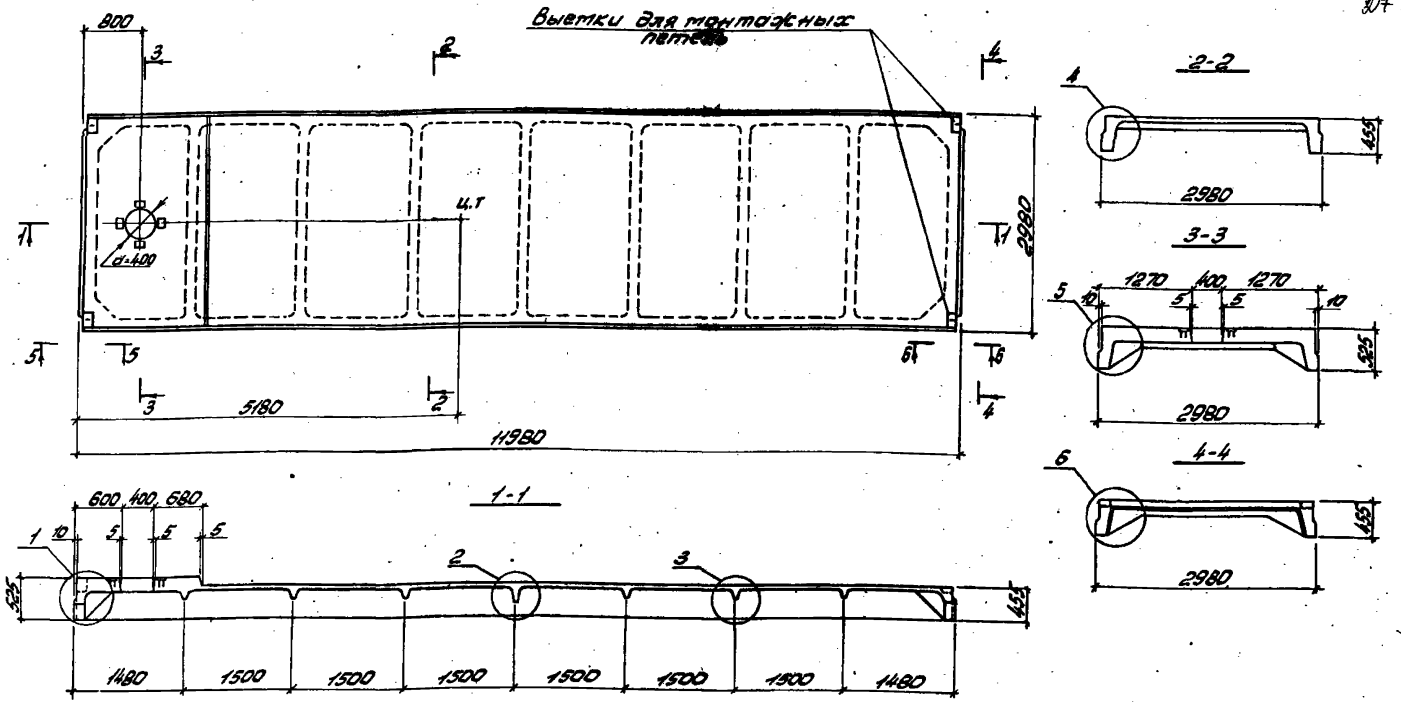

Образование шпалок в плитах для зданий с расчетной сейсмичностью 7 и 8 баллов принимать по плитам без проемов в полке (рис. 2 документа 1465.1-3/80.1-1Г4).

		1465.1-3/80.1-2Г4		
Исполн. Савицкий С.С.		Плита железобетонная с прутьями диаметром 40мм для пролуска веншпалт. Габаритный чертеж.	Объем	Масса
Гл.пр. Козлов	Инж. Зыкин		р	ст. табл.
Ст.пр. Бабина	Инж. Прохорова	Лист 1	Листов 3	Госстрой СССР
				Киевский Проектинститут

Инженер Савицкий С.С.

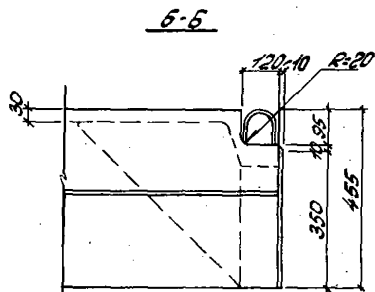
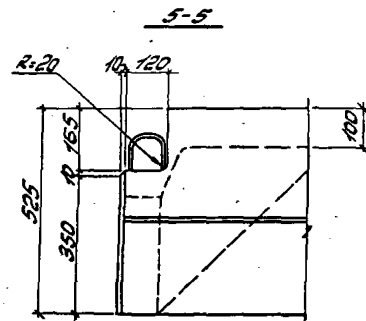
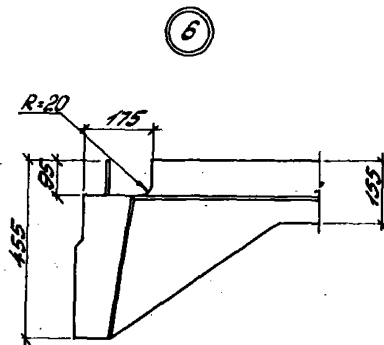
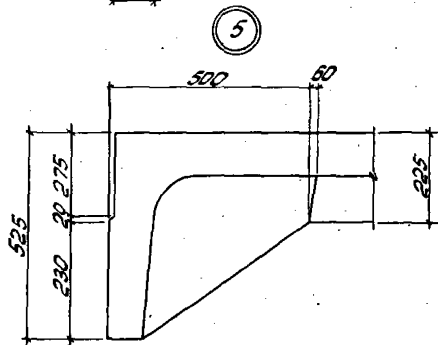
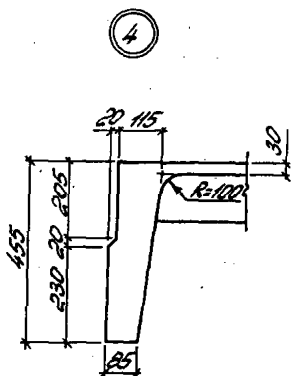
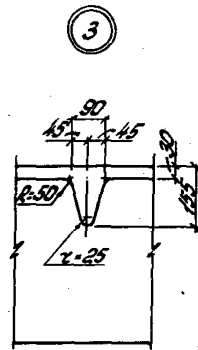
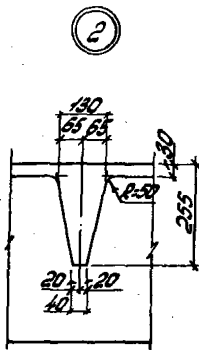
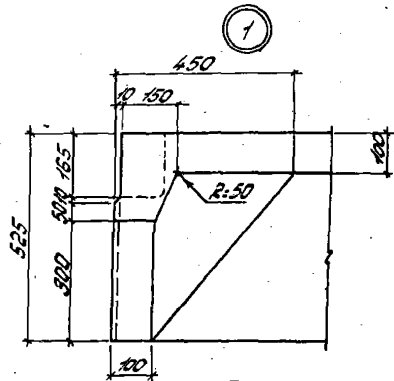

1.465.1-3/80.1-2Г4

2

18461-02 29 Попрям 33

Обозначение	Марка плиты	Масса т	Обозначение	Марка плиты	Масса т	
1.465.1-3/80.1-1	1ПВ12-12ПТ-4	7,0	от-19 до-16	от 1ПВ12-12ПТ-4	5,4 6,4	
от-01 до-05	от 1ПВ12-22ПТ-4		до 1ПВ12-42ПТ-4			
	до 1ПВ12-62ПТ-4		от-20 до-23	от 1ПВ12-12ПТ-4		
от-06 до-12	от 1ПВ12-12ПТ-4		до 1ПВ12-42ПТ-4			
	до 1ПВ12-72ПТ-4		от-33 до-36	от 1ПВ12-12ПТ-4		
от-13 до-19	от 1ПВ12-12ПТ-4		до 1ПВ12-42ПТ-4			
	до 1ПВ12-72ПТ-4		от-40 до-43	от 1ПВ12-12ПТ-4		
от-20 до-26	от 1ПВ12-12ПТ-4		до 1ПВ12-42ПТ-4			
	до 1ПВ12-72ПТ-4		от-47 до-49	от 1ПВ12-12ПТ-4		
от-27 до-32	от 1ПВ12-12ПТ-4			от 1ПВ12-32ПТ-4		
	до 1ПВ12-62ПТ-4		1.465.1-3/80.1-1	от-55 до-60		от 1ПВ12-12ПТ-4X
от-33 до-39	от 1ПВ12-12ПТ-4			до 1ПВ12-62ПТ-4X		
	до 1ПВ12-72ПТ-4		от-61 до-67	от 1ПВ12-12ПТ-4X		
от-40 до-46	от 1ПВ12-12ПТ-4			до 1ПВ12-72ПТ-4X		
	до 1ПВ12-72ПТ-4	от-68 до-74	от 1ПВ12-12ПТ-4X			
от-47 до-54	от 1ПВ12-12ПТ-4		до 1ПВ12-72ПТ-4X			
	до 1ПВ12-82ПТ-4	1.465.1-3/80.1-1	от-55 до-58	от 1ПВ12-12ПТ-4X		
1.465.1-3/80.1-1	1ПВ12-12ПТ-4	5,4 6,4		до 1ПВ12-42ПТ-4X		
от-01 до-03	от 1ПВ12-22ПТ-4		от-61 до-64	от 1ПВ12-12ПТ-4X		
	до 1ПВ12-42ПТ-4		до 1ПВ12-42ПТ-4X			
от-06 до-09	от 1ПВ12-12ПТ-4		от-68 до-71	от 1ПВ12-12ПТ-4X		
	до 1ПВ12-42ПТ-4		до 1ПВ12-42ПТ-4X			

1. Значения величины массы плит из бетона на пористых заполнителях даны в дробях; в числителе указана масса плиты из керамзитобетона; в знаменателе - из аслопаритобетона или шлакопемзобетона.

2. Обозначение плотности бетона в марках плит для агрессивных сред условно дано в виде значка "X", который должен быть заменен буквами "Н" или "П" в проекте здания (см. п.3.6. документа 1.465.1-3/80.0-13).

1.465.1-3/80.1-2Г4

Лист  
3

1985.10.23

УИФ, № 104/85, Письмо в ответ В.З. от 10.10.85

Формат	Зона	Лист	Обозначение	Наименование	Кол.	Примечание
<b>Документация</b>						
Ж4			1.465.1-3/80.1-1ПЗ	Пояснительная записка		
Ж3			1.465.1-3/80.1-2ГЧ	Габаритный чертеж		
Ж3			1.465.1-3/80.1-2СБ	Сборочный чертеж		
Ж3			1.465.1-3/80.0-ПЗ	Номенклатура и техни- ческие данные плит		
Ж3			1.465.1-3/80.0-ВРС1	Ведомость расхода стали на плиту		
<b>Сборочные единицы</b>						
Ж4	1		1.465.1-3/80.4-0030-05	Каркас плоский Кр18	4	
Ж4	2		1.465.1-3/80.4-0150	Сетка арматурная С9	4	
Ж4	3		1.465.1-3/80.4-0160	Сетка арматурная С10	4	
Ж4	4		1.465.1-3/80.4-0260	Изделие закладное П12	4	

Формат	Зона	Для исполнения с порядковым номером 1	Обозначение	Кол.	Примечание
<b>Переменные данные</b>					
<b>Сборочные единицы</b>					
Ж4			Поз.5 Каркас плоский Кр1, Кр2		
			от-00 до-50		
			от-55 до-74	1.465.1-3/80.4-0010	2 Кр1
			-51;-52;-53;-54	-01	2 Кр2

Исполн.	Савицкий	Савицкий	Савицкий	1.465.1-3/80.1-2
ГЛП	Казюк	Савицкий	Савицкий	Плиты
Рис.пр.	Казюк	Савицкий	Савицкий	защелочивания с проемом
Вед.учк.	Савицкий	Савицкий	Савицкий	диаметром 40мм для
Ин.техн.	Савицкий	Савицкий	Савицкий	пропуска вентшафт
Взвеш.	Савицкий	Савицкий	Савицкий	
				Студия Лист Листов
				Р Т Т
				Госстрой СССР
				Киевский
				Простройпроект
				Формат Ж4

Формат	Зона	Для исполнения с порядковым номером 1	Обозначение	Кол.	Примечание
Ж4			Поз.6 Каркас плоский Кр3-Кр7		
			-00;-05;-13;-20;-27;-33;		
			-40;-41;-47;-55;-61;-68	1.465.1-3/80.4-0020	1 Кр3
			-01;-02;-07;-08;-14;-15;-21;		
			-22;-28;-29;-34;-35;-42;		
			-43;-48;-49;-56;-57;-62;-63;		
			-69;-70	-01	1 Кр4
			-03;-04;-05;-09;-10;-11;-16;		
			-17;-18;-23;-24;-25;-30;-36;		
			-37;-44;-50;-58;-59;-60;		
			-64;-65;-66;-71;-72	-02	1 Кр5
			-12;-19;-26;-31;-32;-38;-39;		
			-45;-46;-51;-52;-53;-67;		
			-73;-74	-03	1 Кр6
			-54	-04	1 Кр7
Ж4			Поз.7 Каркас плоский Кр8-Кр12		
			-00;-06;-13;-20;-27;-33;		
			-40;-41;-47;-55;-61;-68	1.465.1-3/80.4-0020-05	5 Кр8
			-01;-02;-07;-08;-14;-15;-21;		
			-22;-28;-29;-34;-35;-42;		
			-43;-48;-49;-56;-57;-62;		
			-63;-69;-70	-06	5 Кр9

Исполнитель Савицкий и другие

Шиф. материал, название и дата

Рядовой	Зона	Для исполнения с порядковым номером 1	Обозначение	Кол.	Примечание
		-03;-04;-05;-09;-10;-11;			
		-16;-17;-18;-23;-24;-25;			
		-30;-36;-37;-44;-50;-58;			
		-59;-60;-64;-65;-66;-74-72	-07	5	Кр10
		-12;-19;-26;-31;-32;-38;			
		-39;-45;-46;-51;-52;-53;			
		-67;-73;-74	-08	5	Кр11
		-54	-09	5	Кр12
34		Поз. 8 Каркас плоский Кр13 ÷ Кр17			
		-00;-06;-13;-20;-27;-33;			
		-40;-41;-47;-55;-61;-68	1.465.1-3/80.4-0030	1	Кр13
		-01;-02;-07;-08;-14;-15;			
		-21;-22;-28;-29;-34;-35;			
		-42;-43;-48;-49;-56;-57;			
		-62;-63;-69;-70	-01	1	Кр14
		-03;-04;-05;-09;-10;-11;			
		-16;-17;-18;-23;-24;-25;			
		-30;-36;-37;-44;-50;-58;			
		-59;-60;-64;-65;-66;-74-72	-02	1	Кр15
		-12;-19;-26;-31;-32;-38;			
		-39;-45;-46;-51;-52;-53;			
		-67;-73;-74	-03	1	Кр16
				1.465.1-3/80.1-2	Лист 3

Формат 311

31

Шиф. материал, название и дата

Рядовой	Зона	Для исполнения с порядковым номером 1	Обозначение	Кол.	Примечание
		-54			
				-04	1 Кр17
34		Поз. 9 Каркас плоский Кр23 ÷ Кр27			
		-00;-06;-13;-20;-27;-33;			
		-40;-41;-47;-55;-61;-68	1.465.1-3/80.4-0050	1	Кр23
		-01;-02;-07;-08;-14;			
		-15;-21;-22;-28;-29;			
		-34;-35;-42;-43;-48;			
		-49;-56;-57;-62;-63;			
		-69;-70	-01	1	Кр24
		-03;-04;-05;-09;-10;-11;			
		-16;-17;-18;-23;-24;-25;			
		-30;-36;-37;-44;-50;			
		-58;-59;-60;-64;-65;			
		-66;-71;-72	-02	1	Кр25
		-12;-19;-26;-31;-32;-38;			
		-39;-45;-46;-51;-52;-53;			
		-67;-73;-74	-03	1	Кр26
		-54	-04	1	Кр27
34		Поз. 10 Каркас плоский Кр23 ÷ Кр27			
		-00;-06;-13;-20;-27;			
		-33;-40;-41;-47;-55;-61;			
		-68	1.465.1-3/80.4-0050-05	1	Кр23
				1.465.1-3/80.1-2	Лист 4

Формат 311



Код	Для исполнения с порядковым номером 1	Обозначение	Кол.	Примечание
	-01;-02;-07;-08;-14;-15;-21;-22;-28;-29;-34;-35;-42;-43;-48;-49;-56;-57;-62;-63;-69;-70		-06	1 Кр24 <sup>д</sup>
	-03;-04;-05;-09;-10;-11;-16;-17;-18;-23;-24;-25;-30;-36;-37;-44;-50;-58;-59;-60;-64;-65;-66;-71;-72		-07	1 Кр25 <sup>д</sup>
	-12;-19;-26;-31;-32;-38;-39;-45;-46;-51;-52;-53;-67;-73;-74		-08	1 Кр26 <sup>д</sup>
	-54		-09	1 Кр27 <sup>д</sup>
34	Поз.11 Сетка арматурная С1-С6, С2А-С6А			
	-06;-20;-27;-33;-40;-47	1.465.1-3/80.4-0110	1	С1
	-00;-04;-13;-07;-14;-21;-28;-34;-41		-01	1 С2
	-02;-08;-15;-22;-42;-48;-48		-02	1 С3
	-03;-09;-16;-23;-29;-30;-35;-36;-43;-44;-50		-03	1 С4
		1.465.1-3/80.1-2		лист 5

Склад № 1015. Владивосток. В.З.И.И.И.

Код	Для исполнения с порядковым номером 1	Обозначение	Кол.	Примечание
	-04;-09;-10;-11;-17;-18;-24;-25;-31;-37;-45		-04	1 С5
	-12;-19;-26;-32;-38;-39;-46;-51;-52;-53;-54		-05	1 С6
	-55;-56;-61;-62;-68;-69		-06	1 С2А
	-57;-63		-07	1 С3А
	-58;-64;-70;-71		-08	1 С4А
	-59;-60;-65;-66;-72		-09	1 С5А
	-67;-73;-74		-10	1 С6А
34	Поз.12 Сетка арматурная С7, С8			
	от-00 до-18; от-20 до-25; от-27 до-31; от-33 до-37; от-40 до-44;-47;-48;-49;-50; от-55 до-66;-68;-69;-70;-71;-72	1.465.1-3/80.4-0140	4	С7
	-12;-26;-32;-38;-39;-45;-46;-51;-52;-53;-54;-67;-73;-74		-01	4 С8
34	Поз.13 Коркас пространственный КП1			
	от-00 до-74	1.465.1-3/80.4-1000	1	КП1
		1.465.1-3/80.1-2		лист 5

Рядовой	Зона	Для исполнения с порядковым номером 1	Обозначение	кол.	Приме- чание	
34		Поз.14 Изделие закладное М2-1, М4-1, М6-1, М8-1				
		от-00 до-39;-47;-49;				
		от-55 до-74	1465.1-3/80.4-0220-02	2	М2-1	
		от-40 до-46	1465.1-3/80.4-0230-02	2	М4-1.	
		-48;-50;-51;-54		-06	2	М6-1
		-52;-53	1465.1-3/80.4-0240-02	2	М8-1.	
		Поз.15 Изделие закладное М2-2, М4-2, М6-2, М8-2				
34		от-00 до-39;-47;-49;				
		от-55 до-74	1465.1-3/80.4-0220-03	2	М2-2	
		от-40 до-46	1465.1-3/80.4-0230-03	2	М4-2.	
		-48;-50;-51;-54		-07	2	М6-2
		-52;-53	1465.1-3/80.4-0240-03	2	М8-2	
		<u>Детали</u>				
		34		Поз.16 Стержень направляемый		
-00;-55	1465.1-3/80.4-0001-02			2	СТН3	
-01;-56				-00	4	СТН1
-02;-57				-00	2	СТН1+
				-01	2	СТН2
-03;-58				-01	4	СТН2
1465.1-3/80.1-2						
Итого						
7						

Формат 211

Рядовой	Зона	Для исполнения с порядковым номером 1	Обозначение	кол.	Приме- чание		
3В		-04;-59		-01	2	СТН2+	
				-02	2	СТН3	
				-05;-60	-02	4	СТН3
				-13	-05	2	СТН6
				-14	-03	4	СТН4
				-15	-03	2	СТН4+
					-04	2	СТН5
				-16	-04	4	СТН5
				-17	-04	2	СТН5+
					-05	2	СТН6
				-18	-05	4	СТН6
				-19	-05	2	СТН6+
					-06	2	СТН7
				-06	-09	2	СТН10
				-07	-10	2	СТН11
				-08	-07	2	СТН8+
					-08	2	СТН9
				-09	-08	4	СТН9
				-10	-08	2	СТН9+
					-09	2	СТН10
				-11	-09	4	СТН10
				-12	-10	4	СТН11
				-20	-13	2	СТН14
				-21	-14	2	СТН15
				-22	-11	2	СТН12+
			-12	2	СТН13		
		-23	-15	2	СТН16		
		-24	-12	2	СТН13+		
			-13	2	СТН11		
		-25	-13	4	СТН14		
1465.1-3/80.1-2							
Итого							
8							

Формат 211

Инв. номер, подпись и дата

Инв. номер, подпись и дата

Ярус	Дноз	Для исполнения с порядковым номером 1	Обозначение	Кол.	Примечание
		-26	-14	4	СТН15
		-27	-22	2	СТН23
		-28	-23	2	СТН24
		-29	-24	2	СТН25
		-30	-21	2	СТН22*
			-22	2	СТН23
		-31	-22	4	СТН23
		-32	-23	4	СТН24
		-33,-58	-29	2	СТН30
		-34,-59	-30	2	СТН31
		-35,-70	-28	4	СТН29
		-36,-71	-28	2	СТН29*
			-29	2	СТН30
		-37,-72	-29	4	СТН30
		-38,-73	-29	2	СТН30*
			-30	2	СТН31
		-39,-74	-30	4	СТН31
		-40	-31	20	СТН32
		-41	-31	24	СТН32
		-42	-31	28	СТН32
		-43	-31	32	СТН32
		-44	-31	36	СТН32
		-45	-31	42	СТН32
		-46	-31	48	СТН32
		-47	-32	4	СТН33
		-48	-32	6	СТН33
		-49	-32	8	СТН33
		-50	-33	4	СТН34
1465.1-3/80.1-2					Лист 9

Формат 34

Ярус	Дноз	Для исполнения с порядковым номером 1	Обозначение	Кол.	Примечание
		-51	-33	6	СТН34
		-52	-33	8	СТН34
		-53	-33	10	СТН34
		-54	-33	12	СТН34
		-51	-18	2	СТН19
		-52	-19	2	СТН20
		-53	-16	2	СТН17*
			-17	2	СТН18
		-54	-20	2	СТН21
		-55	-17	2	СТН18*
			-18	2	СТН19
		-56	-18	4	СТН19
		-57	-19	4	СТН20
<u>Патерная</u>					
<u>Бетон тяжелый</u>					
		-00,-01,-02,-13,-14,-15;			
		-33,-34,-35,-40,-41,-55;			
		-56,-57,-58,-59,-70	М300	279	М3
		-03,-16,-42,-58	М350	279	М3
		-06,-07,-08,-09,-10,-20,-21;			
		-22,-23,-24,-27,-36,-43;			
		-44,-47,-48,-49,-50,-51;			
		-62,-63,-64,-55,-71	М400	279	М3
		-04,-05,-14,-17,-18,-25,-26;			
		-29,-30,-31,-37,-38,-51;			
		-52,-59,-60,-65,-72,-73	М450	279	М3
1465.1-3/80.1-2					Лист 10

Формат 34

Лин. Метод. Подпись и дата В.В.Т.ШЕЛ

Порядок выполн	Для исполнения с порядком выт. материала	Обозначение	Кол.	Приме- чание
	-15	Т1500	2,79	т³
	-18;-19;-25;-32;-39;-46; -53;-54;-57;-74	Т1600	2,79	т³
	Бетон на пористый заполнитель			
	-00;-13;-33	Т1250	2,79	т³
	-01;-02;-14;-15;-34;-35; -40;-44;-55;-56;-57;-68; -69;-70	Т1300	2,79	т³
	-03;-06;-07;-08;-09;-16; -20;-21;-22;-23;-27;-36; -42;-47;-48;-49;-58	Т1350	2,79	т³
	-28;-29;-43;-61;-62;-63; -64;-71	Т1400	2,79	т³
	Основное исполнение, не учитывающее порядок выт. материала, обозначено ".00"			

Смет. М.мощ.к. Вертикаль и объем выт. материала

1.465.1-3/80.1-2

Лист  
11

Формат А4

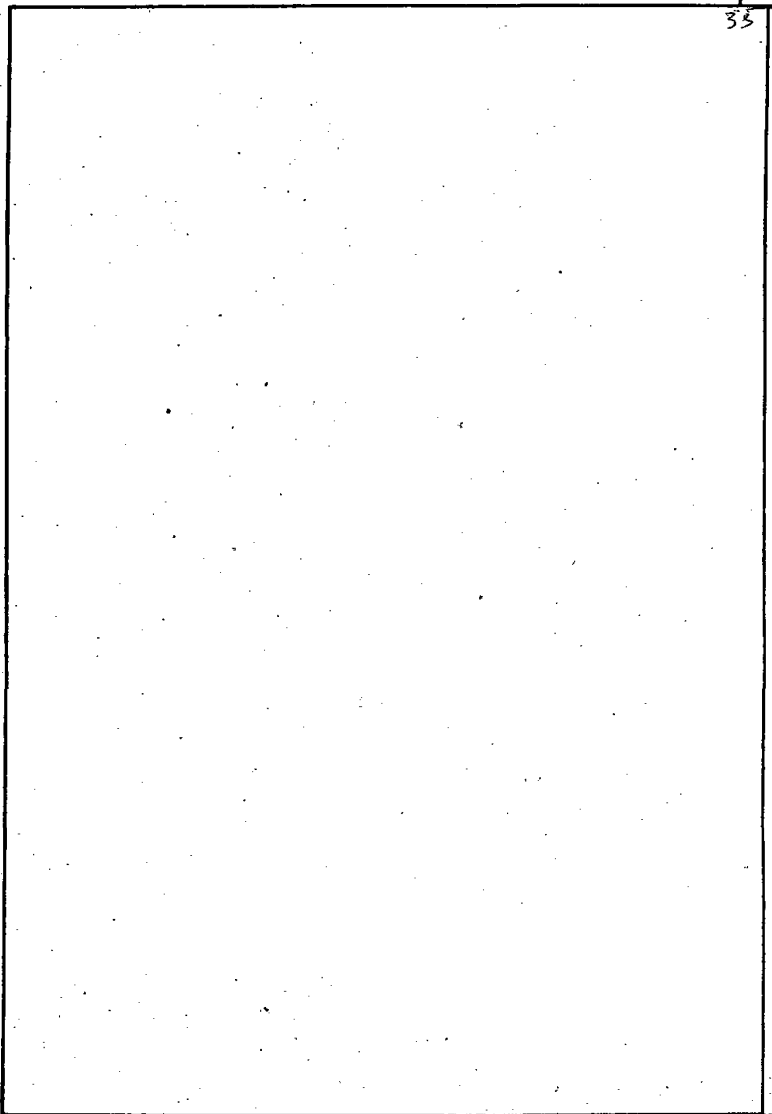

18451-02 36

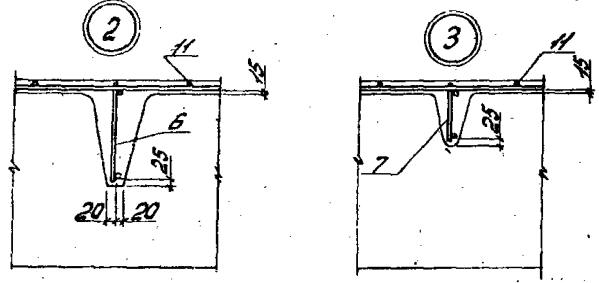
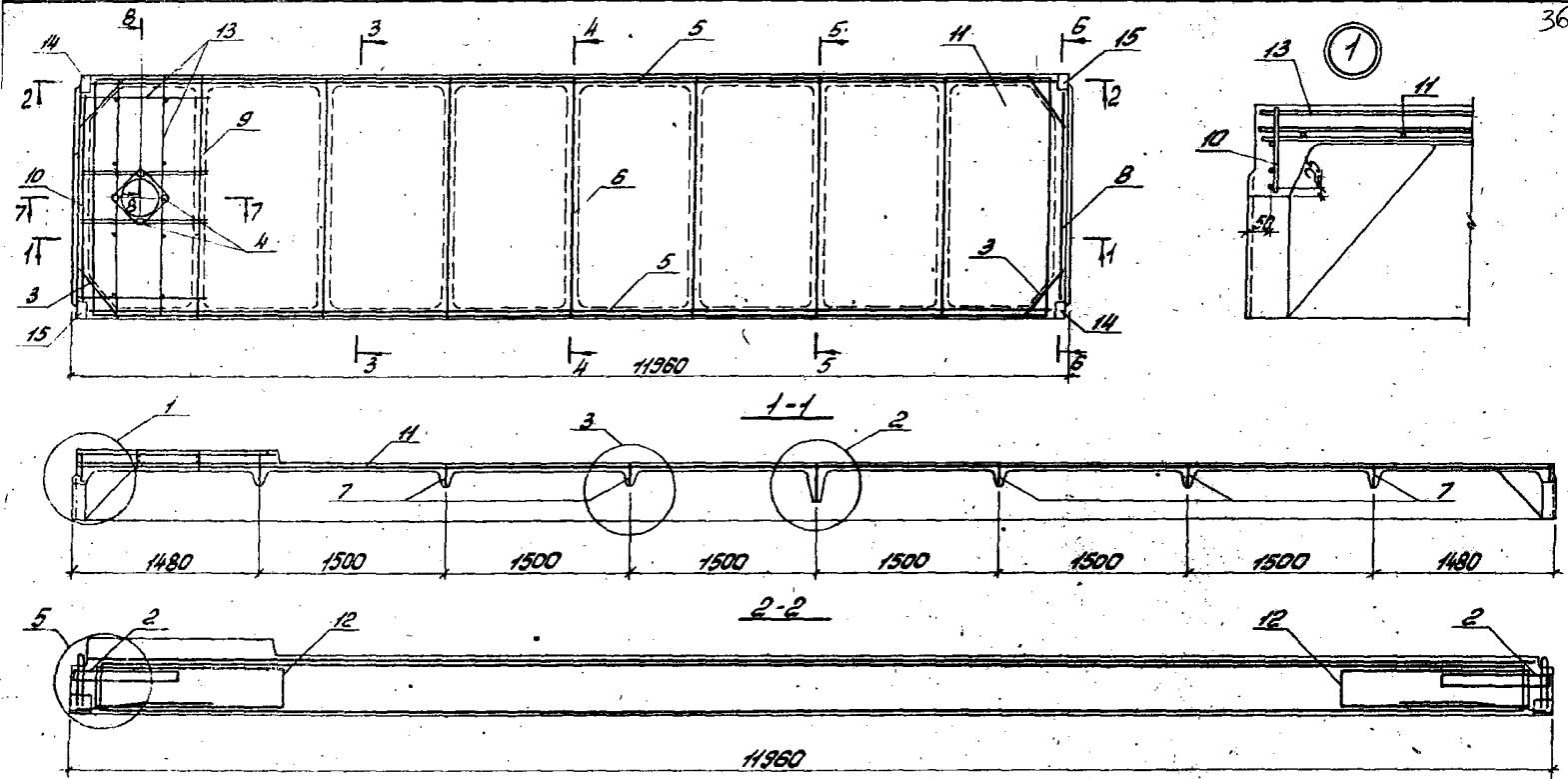

				1.465.1-3/80.1-2С5		
				Плита		
				железобетонная с проемом		
				диаметром 400 мм для		
				присыла вентиляц.		
				Сборочный чертеж		
Исполн.	Саймон	Бобу		Старш.	Маша	Маслов
Гип	Козлов	М		Р		
Вик.гр.	Лужак	С		Лист 1	Листов 5	
Вед.инж.	Соловьев	В		Госстрой СССР		
Ст.техн.	Богданов	В		Киевский		
Проект.	Соловьев	В		Промстройпроект		

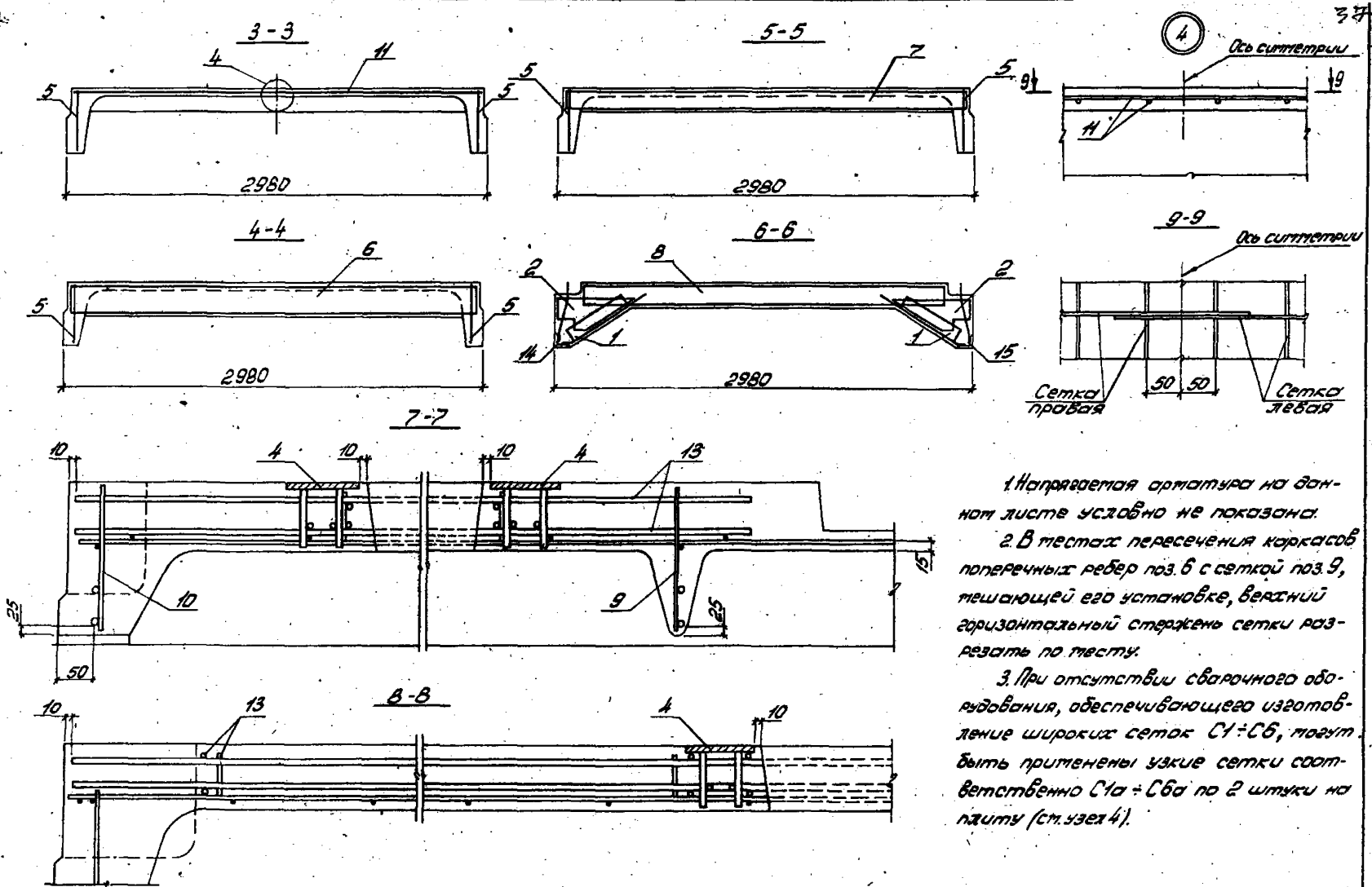

1. Направленная арматура на данном листе условно не показана.
2. В местах пересечения каркасов поперечных ребер поз. 6 с сеткой поз. 9, мешающей его установке, верхний горизонтальный стержень сетки разрезать по месту.
3. При отсутствии сварочного оборудования, обеспечивающего изготовление широких сеток С1-С6, могут быть применены узкие сетки соответственно С1а-С6а по 2 штуки на плиту (см. узел 4).

1.465.1-3/80.1-2СБ

Лист  
2

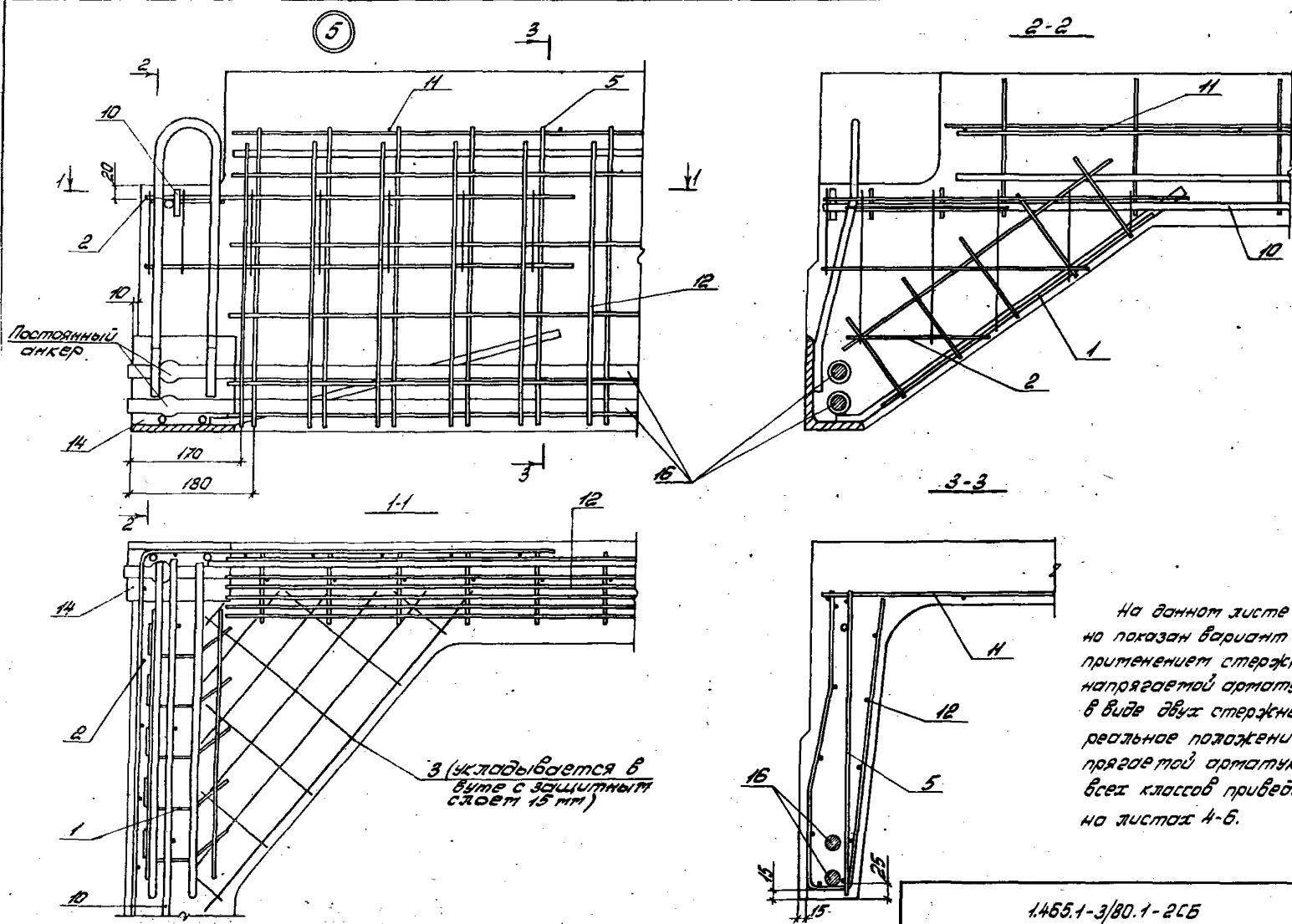

На данном листе условно показан вариант с применением стержневой напрягаемой арматуры в виде двух стержней; реальное положение напрягаемой арматуры всех классов приведено на листах 4-6.

1.455.1-3/80.1-2СБ

18461-02 39 Формат Ж3

Лист  
3

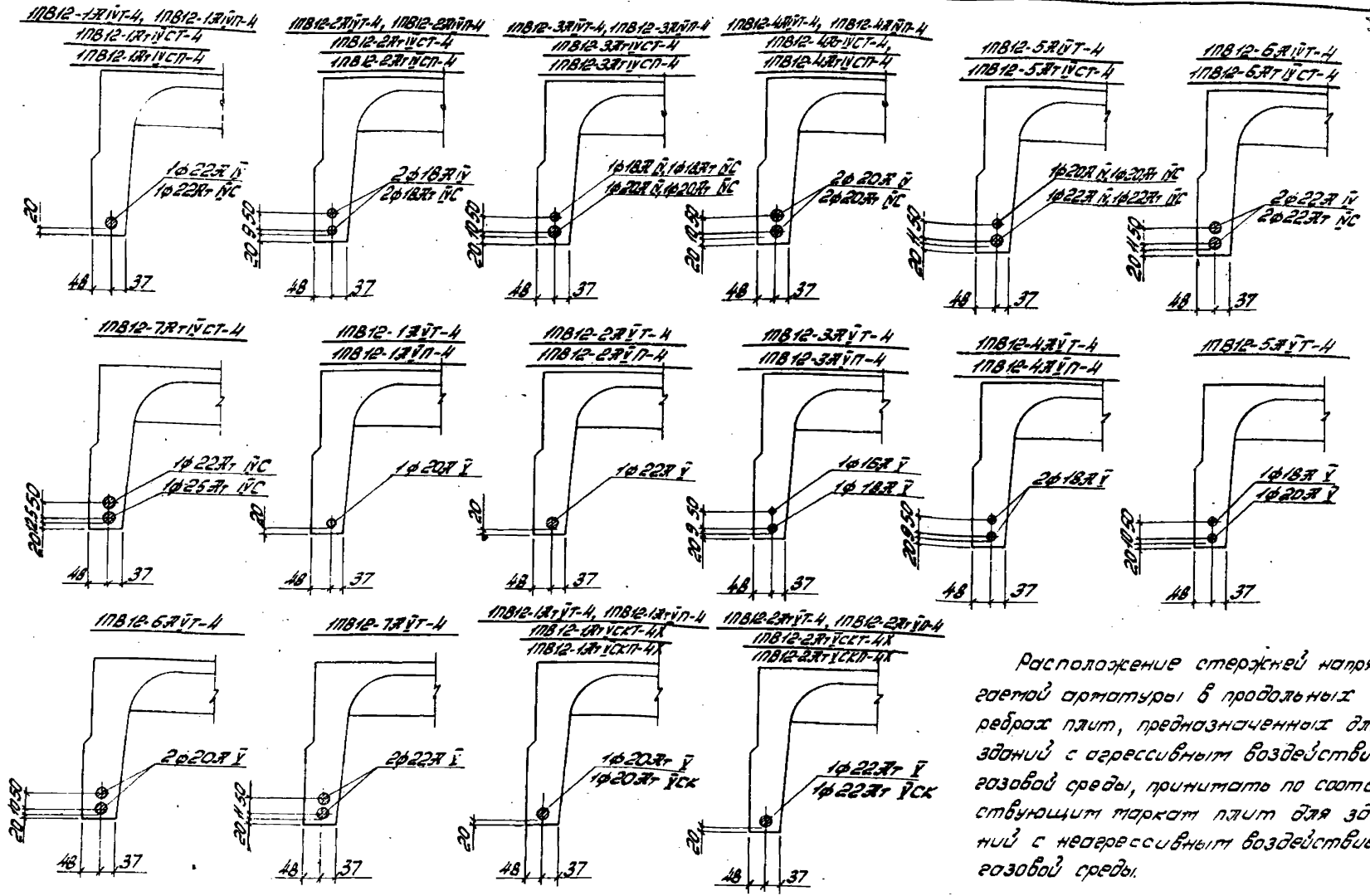

Расположение стержней напрягаемой арматуры в продольных ребрах плит, предназначенных для зданий с агрессивным воздействием газовой среды, принимать по соответствующим маркам плит для зданий с неагрессивным воздействием газовой среды.

Услов. № проекта, Подпись и дата, Вост. инст.



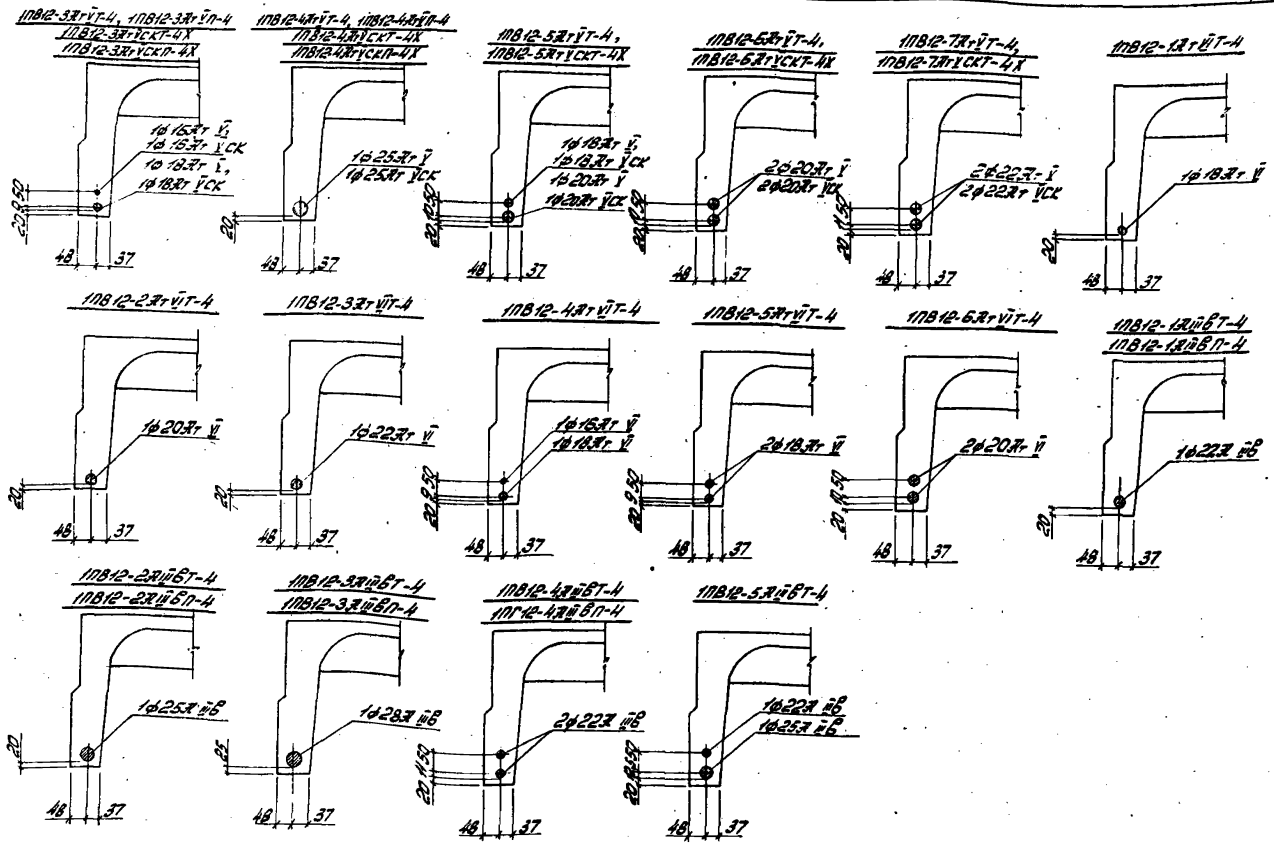

117B12-6AUBT-4

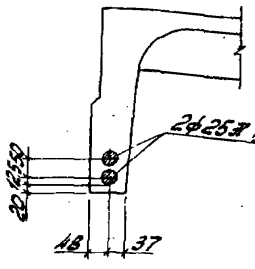

117B12-7AUBT-4

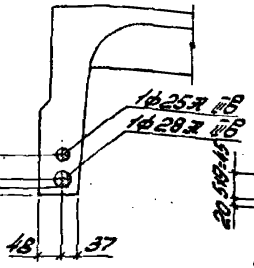

117B12-18pUT-4  
117B12-18pUT-4

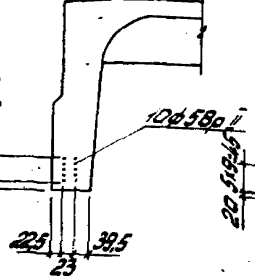

117B12-28pUT-4  
117B12-28pUT-4

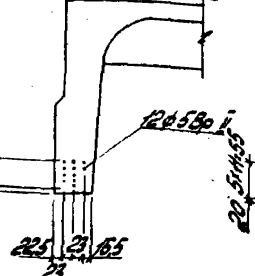

117B12-38pUT-4  
117B12-38pUT-4

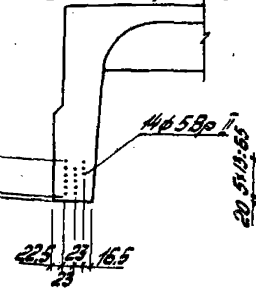

117B12-48pUT-4  
117B12-48pUT-4

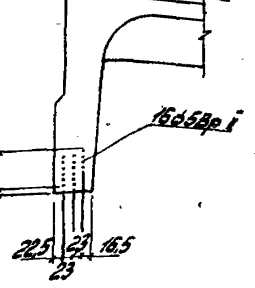

117B12-58pUT-4

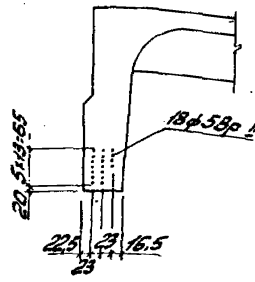

117B12-68pUT-4

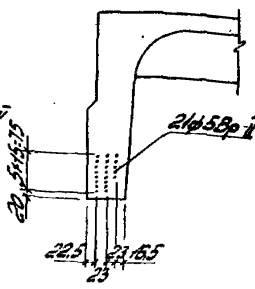

117B12-78pUT-4

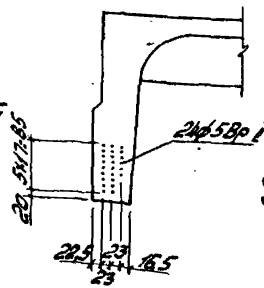

117B12-1K7T-4  
117B12-1K7T-4

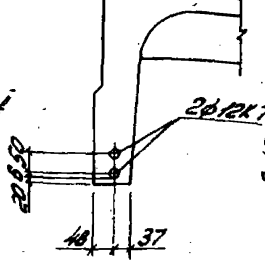

117B12-2K7T-4  
117B12-2K7T-4

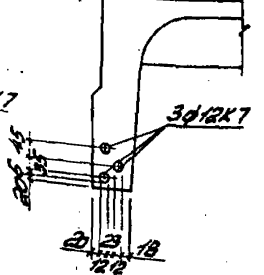

117B12-3K7T-4  
117B12-3K7T-4

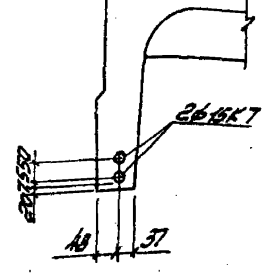

117B12-4K7T-4

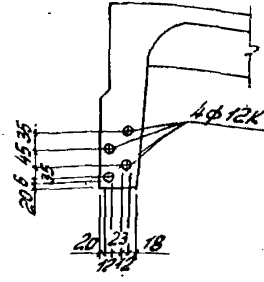

117B12-5K7T-4

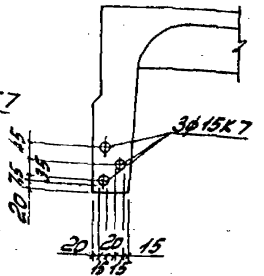

117B12-6K7T-4

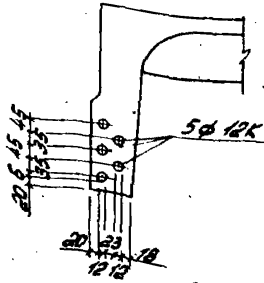

117B12-7K7T-4

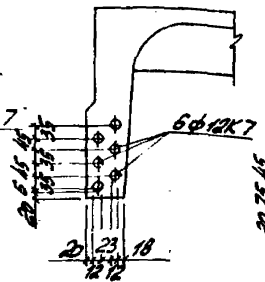

117B12-8K7T-4

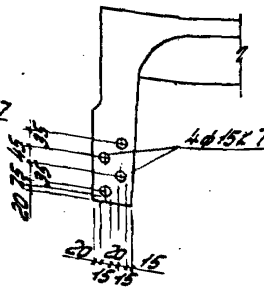

Унифицированный перечень входов системы

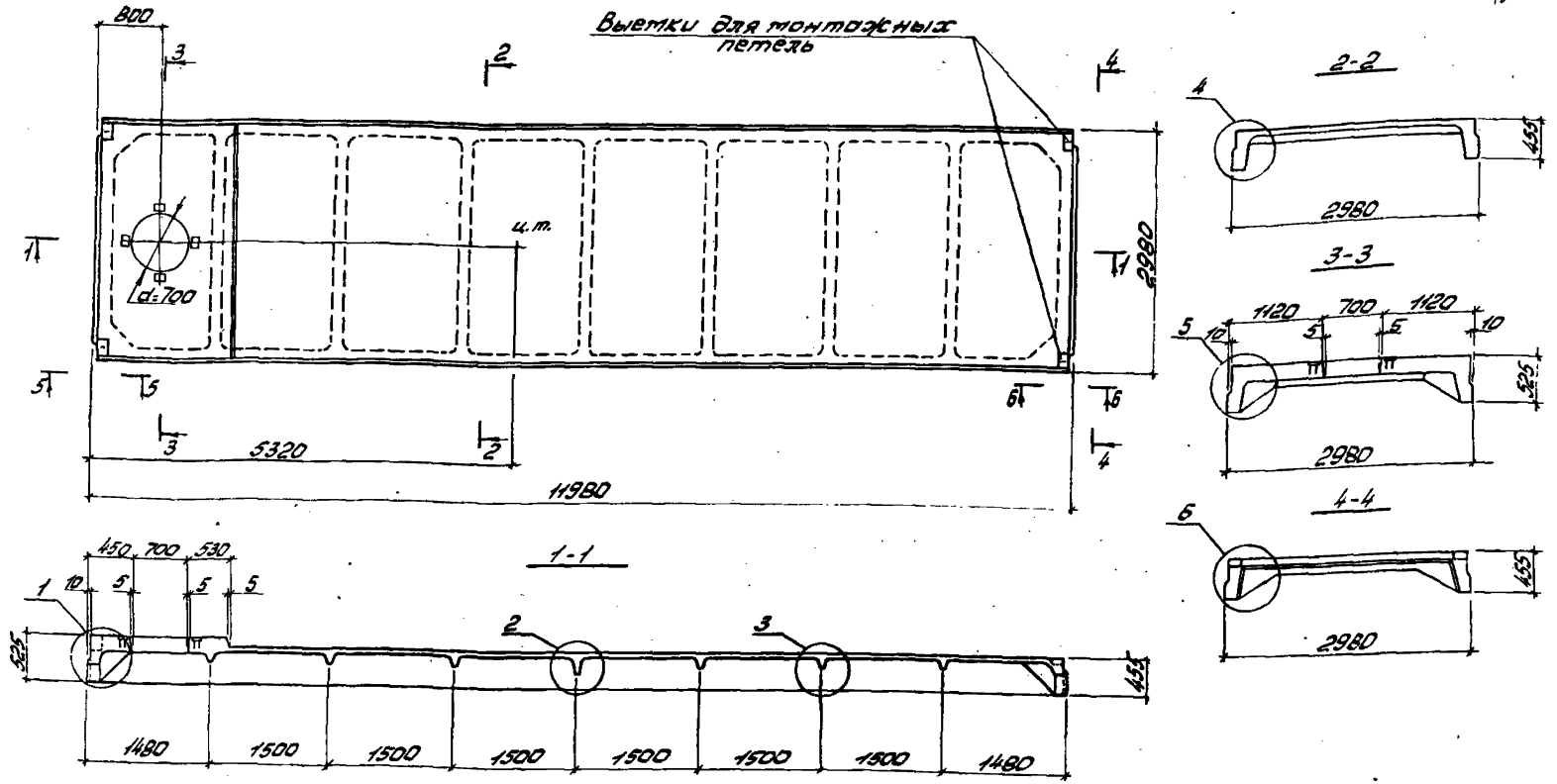

Образование шпонок в плитах для зданий с расчетной сейсмичностью 7 и в балках принимать по плитам без проемов в поясе (рис.2 документа 1.465.1-3/80.1-1Г4).

				1.465.1-3/80.1-3Г4		
Исполн.	Савушкин	Борис		Плита железобетонная с проемом диаметром 700 мм для прохода вентиляц. Габаритный чертеж.	Страна	Украина
Провер.	Козлов	Ольга			р	ст. табл.
Рис. др.	Зуяков	Ольга			Лист 1	Листов 3
Версия	Соловьева	Елена			Госстрой СССР	
Ст. табл.	Бороздина	Елена			Киевский	
Провер.	Соловьева	Елена			Промстройпроект	

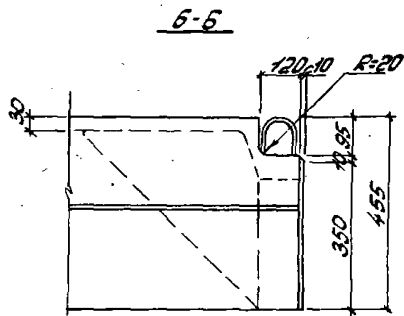
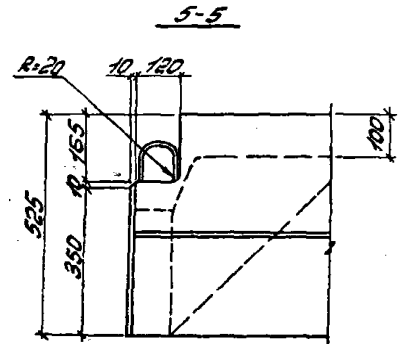
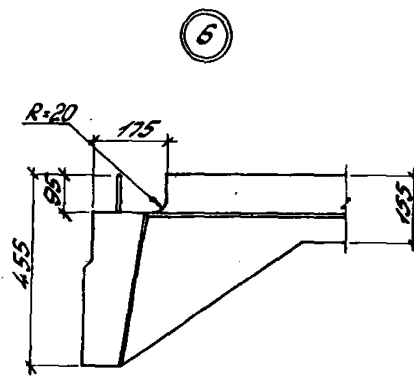
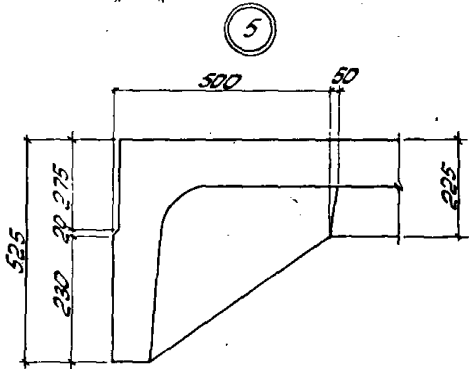
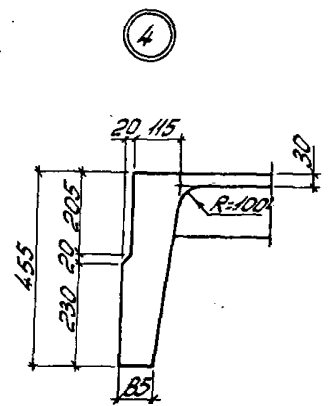
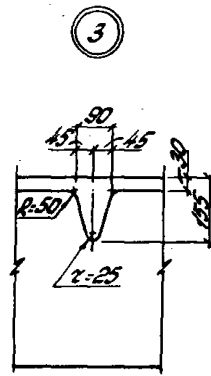
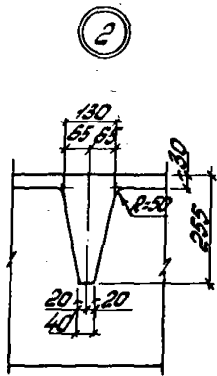
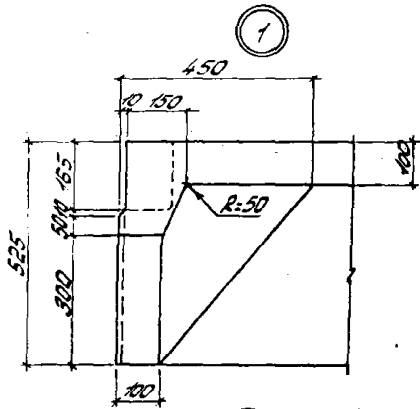

1.465.1-3/80.1-3Г4

Обозначение	Марка плиты	Масса т
1.465.1-3/80.1-1	1ПВ12-1АИТ-7	6,9
от-01 до-05	от 1ПВ12-2АИТ-7	
	до 1ПВ12-6АИТ-7	
от-06 до-12	от 1ПВ12-1АИТ-7	
	до 1ПВ12-7АИТ-7	
от-13 до-19	от 1ПВ12-1АИТ-7	
	до 1ПВ12-7АИТ-7	
от-20 до-26	от 1ПВ12-1АИТ-7	
	до 1ПВ12-7АИТ-7	
от-27 до-32	от 1ПВ12-1АИТ-7	
	до 1ПВ12-6АИТ-7	
от-33 до-39	от 1ПВ12-1АИТ-7	
	до 1ПВ12-7АИТ-7	
от-40 до-46	от 1ПВ12-1БРАТ-7	
	до 1ПВ12-7БРАТ-7	
от-47 до-54	от 1ПВ12-1КТТ-7	
	до 1ПВ12-8КТТ-7	
1.465.1-3/80.1-1	1ПВ12-1АИП-7	5,4 6,4
от-01 до-03	от 1ПВ12-2АИП-7	
	до 1ПВ12-4АИП-7	
от-06 до-09	от 1ПВ12-1АИП-7	
	до 1ПВ12-4АИП-7	

Обозначение	Марка плиты	Масса т
от-13 до-16	от 1ПВ12-1АИТ-7	5,4 6,4
до 1ПВ12-4АИТ-7		
от-20 до-23	от 1ПВ12-1АИТ-7	
до 1ПВ12-4АИТ-7		
от-33 до-36	от 1ПВ12-1АИТ-7	
до 1ПВ12-4АИТ-7		
от-40 до-43	от 1ПВ12-1БРАТ-7	
до 1ПВ12-4БРАТ-7		
от-47 до-49	от 1ПВ12-1КТТ-7	
	от 1ПВ12-3КТТ-7	
1.465.1-3/80.1-1 от-55 до-60	от 1ПВ12-1АИТ-7К	6,9
	до 1ПВ12-6АИТ-7К	
от-61 до-67	от 1ПВ12-1АИТ-7К	
	до 1ПВ12-7АИТ-7К	
от-68 до-74	от 1ПВ12-1АИТ-7К	
	до 1ПВ12-7АИТ-7К	
1.465.1-3/80.1-1 от-55 до-58	от 1ПВ12-1АИП-7К	5,4 6,4
	до 1ПВ12-4АИП-7К	
от-61 до-64	от 1ПВ12-1АИТ-7К	
	до 1ПВ12-4АИТ-7К	
от-68 до-71	от 1ПВ12-1АИТ-7К	
	до 1ПВ12-4АИТ-7К	

1. Значения величины массы плит из бетона на пористых заполнителях даны дробью; в числителе указана масса плиты из керамзитобетона; в знаменателе - из аглопоритобетона или шлакопемзобетона.

2. Обозначение плотности бетона в марках плит для агрессивных сред условно дано в виде значка "К", который должен быть заменен буквами "Н" или "П" в проекте здания (см. п.3.6. документа 1.465.1-3/80.0-13).

1.465.1-3/80.1-3Г4

Лист  
3

Формат	Зона	Лист	Обозначение	Наименование	Кол.	Примечание
<u>Документация</u>						
А4			1.465.1-3/80.1-ПЗ	Пояснительная записка		
А3			1.465.1-3/80.1-ЭГЧ	Габаритный чертеж		
А3			1.465.1-3/80.1-ЗСБ	Сборочный чертеж		
А3			1.465.1-3/80.0-ПЗ	Номенклатура и техни- ческие данные плит		
А3			1.465.1-3/80.0-ВРС1	Ведомость расхода стали на плиту		
<u>Сборочные единицы</u>						
А4	1		1.465.1-3/80.4-0030-05	Каркас плоский Кр18	4	
А4	2		1.465.1-3/80.4-0150	Сетка арматурная С9	4	
А4	3		1.465.1-3/80.4-0160	Сетка арматурная С10	4	
А4	4		1.465.1-3/80.4-0260	Изделие закладное П12	4	

Формат	Зона	Для исполнения с порядковым номером 1	Обозначение	Кол.	Примечание
<u>Переменные данные</u>					
<u>Сборочные единицы</u>					
А4		Поз.5 Каркас плоский Кр1, Кр2 от-00 до-50			
		от-55 до-74	1.465.1-3/80.4-0010	2	Кр1
		-51;-52;-53;-54		-01 2	Кр2

Исполнитель	Подпись и дата	Взят инв.№	Исполнитель	Подпись и дата	Взят инв.№
Нач. отд.	Савченко	Савч.	1.465.1-3/80.1-3		
Г.И.П.	Козлов	Коз.	Плиты		
Рис. гр.	Дубок	Дуб.	железобетонная с проемом		
Вед. инж.	Соловьев	Сол.	диаметром 700мм для		
Ст. техн.	Бороздина	Бор.	пропуска вентилят		
Подпр.	Соловьев	Сол.	Стадия Лист Листов		
			Р 1 Н		
			Госстрой СССР		
			Киевский		
			Промстройпроект		
			Формат А4		

Формат	Зона	Для исполнения с порядковым номером 1	Обозначение	Кол.	Примечание
А4		Поз.6 Каркас плоский Кр3-Кр7 -00;-06;-13;-20;-27;-33; -40;-41;-47;-55;-61;-68	1.465.1-3/80.4-0020	1	Кр3
		-01;-02;-07;-08;-14;-15;-21; -22;-28;-29;-34;-35;-42; -43;-48;-49;-56;-57;-62;-63; -69;-70		-01 1	Кр4
		-03;-04;-05;-09;-10;-11;-16; -17;-18;-23;-24;-25;-30;-36; -37;-44;-50;-58;-59;-60; -64;-65;-66;-71;-72		-02 1	Кр5
		-12;-13;-26;-31;-32;-38;-39; -45;-46;-51;-52;-53;-67; -73;-74		-03 1	Кр6
		-54		-04 1	Кр7
А4		Поз.7 Каркас плоский Кр8-Кр12 -00;-06;-13;-20;-27;-33; -40;-41;-47;-55;-61;-68	1.465.1-3/80.4-0020-05	5	Кр8
		-01;-02;-07;-08;-14;-15;-21; -22;-28;-29;-34;-35;-42; -43;-48;-49;-56;-57;-62; -63;-69;-70		-06 5	Кр9
					Лист
					2
					1.465.1-3/80.1-3
					18461-02 46 Формат А4

Формат	Зона	Для исполнения с порядковым номером 1	Обозначение	Кол.	Приме- чание
		-03;-04;-05;-09;-10;-11;			
		-16;-17;-18;-23;-24;-25;			
		-30;-36;-37;-44;-50;-58;			
		-59;-60;-64;-65;-66;-71;-72	-07	5	Кр10
		-12;-19;-26;-31;-32;-38;			
		-39;-45;-46;-51;-52;-53;			
		-67;-73;-74	-08	5	Кр11
		-54	-09	5	Кр12
74		Поз. 8 Каркас плоский Кр13-Кр17			
		-00;-06;-13;-20;-27;-33;			
		-40;-41;-47;-55;-61;-68	1.465.1-3/80.4-0030	1	Кр13
		-01;-02;-07;-08;-14;-15;			
		-21;-22;-28;-29;-34;-35;			
		-42;-43;-48;-49;-56;-57;			
		-62;-63;-69;-70	-01	1	Кр14
		-03;-04;-05;-09;-10;-11;			
		-16;-17;-18;-23;-24;-25;			
		-30;-36;-37;-44;-50;-58;			
		-59;-60;-64;-65;-66;-71;-72	-02	1	Кр15
		-12;-19;-26;-31;-32;-38;			
		-39;-45;-46;-51;-52;-53;			
		-67;-73;-74	-03	1	Кр16
1.465.1-3/80.1-3				Лист	3

Шифр под. кардос в зоне

Формат	Зона	Для исполнения с порядковым номером 1	Обозначение	Кол.	Приме- чание
		-54		-04	1 Кр17
74		Поз. 9 Каркас плоский Кр23-Кр27			
		-00;-06;-13;-20;-27;-33;			
		-40;-41;-47;-55;-61;-68	1.465.1-3/80.4-0050	1	Кр23
		-01;-02;-07;-08;-14;			
		-15;-21;-22;-28;-29;			
		-34;-35;-42;-43;-48;			
		-49;-56;-57;-62;-63;			
		-69;-70	-01	1	Кр24
		-03;-04;-05;-09;-10;-11;			
		-16;-17;-18;-23;-24;-25;			
		-30;-36;-37;-44;-50;			
		-58;-59;-60;-64;-65;			
		-66;-71;-72	-02	1	Кр25
		-12;-19;-26;-31;-32;-38;			
		-39;-45;-46;-51;-52;-53;			
		-67;-73;-74	-03	1	Кр26
		-54	-04	1	Кр27
74		Поз. 10 Каркас плоский Кр23 <sup>а</sup> -Кр27 <sup>а</sup>			
		-00;-06;-13;-20;-27;			
		-33;-40;-41;-47;-55;-61;			
		-68	1.465.1-3/80.4-0050-05	1	Кр23 <sup>а</sup>
1.465.1-3/80.1-3				Лист	4

Код	Обозначение	Кол.	Примечание	Для исполнения с порядковым номером 1	
				Вид	Значение
	-01;-02;-07;-08;-14;-15;-21;-22;-28;-29;-34;-35;-42;-43;-48;-49;-56;-57;-62;-63;-69;-70	-06	1	Кр240	
	-03;-04;-05;-09;-10;-11;-16;-17;-18;-23;-24;-25;-20;-36;-37;-44;-50;-58;-59;-60;-64;-65;-66;-71;-72	-07	1	Кр250	
	-12;-19;-26;-31;-32;-38;-39;-45;-46;-51;-52;-53;-67;-73;-74	-08	1	Кр260	
	-54	-09	1	Кр270	
34	Поз.11 Сетка арматурная С1-С6, С2А-С6А -06;-20;-27;-33;-40;-47	1.465.1-3/80.4-0110	1	С1	
	-00;-01;-13;-07;-14;-21;-28;-34;-41		-01	1	С2
	-02;-08;-15;-22;-42;-48;-48		-02	1	С3
	-03;-09;-16;-23;-29;-30;-35;-36;-43;-44;-50		-03	1	С4
				лист	5
1.465.1-3/80.1-3					

Код	Обозначение	Кол.	Примечание	Для исполнения с порядковым номером 1	
				Вид	Значение
	-04;-05;-10;-11;-17;-18;-24;-25;-31;-37;-45	-04	1	С5	
	-12;-19;-26;-32;-38;-39;-46;-51;-52;-53;-54	-05	1	С6	
	-55;-56;-61;-62;-68;-69	-06	1	С2А	
	-57-63	-07	1	С3А	
	-58;-64;-70;-71	-08	1	С4А	
	-59;-60;-65;-66;-72	-09	1	С5А	
	-67;-73;-74	-10	1	С6А	
34	Поз.12 Сетка арматурная С7, С8 от-00 до-18; от-20 до-25; от-27 до-31; от-33 до -37; от-40 до-44;-47;-48; -49;-50; от-55 до-66;-68; -69;-70;-71;-72	1.465.1-3/80.4-0140	4	С7	
	-12;-26;-32;-38;-39;-45;-46;-51;-52;-53;-54;-67;-73;-74		-01	4	С8
34	Поз.13 Каркас пространственный КП2 от-00 до-74	1.465.1-3/80.4-1000	1	КП2	
				лист	6
1.465.1-3/80.1-3					

С.В. № 00201. Подпись и дата. Восток-Урал

С.В. № 00201. Подпись и дата. Восток-Урал



Выполн. заказ	Для исполнения с порядковым номером 1	Обозначение	Кол.	Проме- чанье	Лист				
34	Поз.14 Изделие закладное ПЭ-1, П4-1, П6-1, П8-1 от-00 до-39; -47; -49; от-55 до-74	1.465.1-3/80.4-0220-02	2	ПЭ-1					
34	Поз.15 Изделие закладное ПЭ-2, П4-2, П6-2, П8-2 от-00 до-39; -47; -49; от-55 до-74	1.465.1-3/80.4-0220-03	2	ПЭ-2					
34	Детали Поз.16 Стержень нагрываемый -00; -55 -01; -56 -02; -57 -03; -58	1.465.1-3/80.4-0201-02	2	СТН3					
					4	СТН1			
						2	СТН1+		
							2	СТН2	
						4		СТН2	
1.465.1-3/80.1-3				7					

Подмат.34

Выполн. заказ	Для исполнения с порядковым номером 1	Обозначение	Кол.	Проме- чанье	Лист			
34					-04; -59	-01	2	СТН2+
						-02	2	СТН3
					-05; -60	-02	4	СТН3
					-13	-05	2	СТН5
					-14	-03	4	СТН4
					-15	-03	2	СТН4+
						-04	2	СТН5
					-16	-04	4	СТН5
					-17	-04	2	СТН5+
						-05	2	СТН6
					-18	-05	4	СТН6
					-19	-05	2	СТН6+
						-06	2	СТН7
					-06	-09	2	СТН10
					-07	-10	2	СТН11
					-08	-07	2	СТН8+
						-08	2	СТН9
					-09	-08	4	СТН9
					-10	-08	2	СТН9+
						-09	2	СТН10
					-11	-09	4	СТН10
					-12	-10	4	СТН11
					-20	-13	2	СТН14
					-21	-14	2	СТН15
					-22	-11	2	СТН12+
	-12	2	СТН13					
-23	-15	2	СТН15					
-24	-12	2	СТН13+					
	-13	2	СТН14					
-25	-13	4	СТН14					
1.465.1-3/80.1-3				8				

1.465.1-3/80.1-3  
Подмат.34

Формат	Зона	Для исполнения с порядковым номером 1	Обозначение	Кол.	Примечание
		-26	-14	4	СТН15
		-27	-22	2	СТН23
		-28	-23	2	СТН24
		-29	-24	2	СТН25
		-30	-21	2	СТН22*
			-22	2	СТН23
		-31	-22	4	СТН23
		-32	-23	4	СТН24
		-33,-58	-29	2	СТН30
		-34,-59	-30	2	СТН31
		-35,-70	-28	4	СТН29
		-36,-71	-28	2	СТН29*
			-29	2	СТН30
		-37,-72	-29	4	СТН30
		-38,-73	-29	2	СТН30*
			-30	2	СТН31
		-39,-74	-30	4	СТН31
		-40	-31	20	СТН32
		-41	-31	24	СТН32
		-42	-31	28	СТН32
		-43	-31	32	СТН32
		-44	-31	36	СТН32
		-45	-31	42	СТН32
		-46	-31	48	СТН32
		-47	-32	4	СТН33
		-48	-32	6	СТН33
		-49	-32	8	СТН33
		-50	-33	4	СТН34

1465.1-3/80.1-3

Лист

9

Формат 34

Формат	Зона	Для исполнения с порядковым номером 1	Обозначение	Кол.	Примечание
		-51	-33	6	СТН34
		-52	-33	8	СТН34
		-53	-33	10	СТН34
		-54	-33	12	СТН34
		-51	-18	2	СТН19
		-52	-19	2	СТН20
		-53	-16	2	СТН17*
			-17	2	СТН18
		-54	-20	2	СТН21
		-55	-17	2	СТН18*
			-18	2	СТН19
		-56	-18	4	СТН19
		-57	-19	4	СТН20

Материал:

Бетон тяжелый

-00,-01,-02,-13,-14,-15;			
-33,-34,-35,-40,-41,-55;			
-56,-57,-58,-59,-70	M300	2,77	м <sup>3</sup>
-03,-16,-42,-58	M350	2,77	м <sup>3</sup>
-06,-07,-08,-09,-10,-20,-21;			
-22,-23,-24,-27,-35,-43;			
-44,-47,-48,-49,-50,-51;			
-62,-63,-64,-65,-71	M400	2,77	м <sup>3</sup>
-04,-05,-11,-17,-18,-25,-26;			
-29,-30,-31,-37,-38,-51;			
-52,-59,-60,-66,-72,-73	M450	2,77	м <sup>3</sup>

1465.1-3/80.1-3

Лист

10

18461-02 50 Формат 34

Код	Для исполнения с порядком бит номером 1	Обозначение	Кол	Примеча- ние
-45		М500	2,7Т	м <sup>3</sup>
-12;-19;-26;-32;-39;-46;				
-53;-54;-67;-74		М600	2,7Т	м <sup>3</sup>
<i>Бетон на пористых заполнителях</i>				
-00;-13;-33		М250	2,7Т	м <sup>3</sup>
-01;-02;-14;-15;-34;-35;				
-40;-44;-55;-56;-57;-68;				
-69;-70		М300	2,7Т	м <sup>3</sup>
-03;-06;-07;-08;-09;-16;				
-20;-21;-22;-23;-27;-36;				
-42;-47;-48;-49;-58		М350	2,7Т	м <sup>3</sup>
-28;-29;-43;-61;-62;-63;				
-64;-71		М400	2,7Т	м <sup>3</sup>
1 Основное исполнение, не имеющее порядко- вого номера, обозначено "00"				
1465.1-3/80.1-3				Лист 11

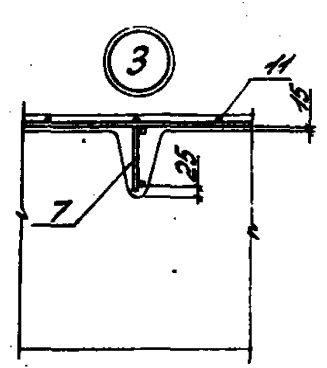
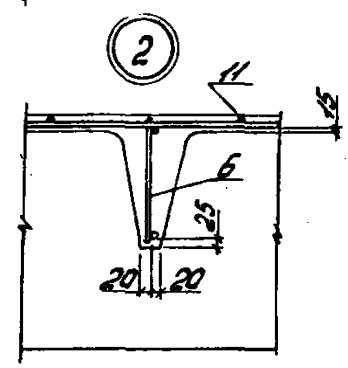
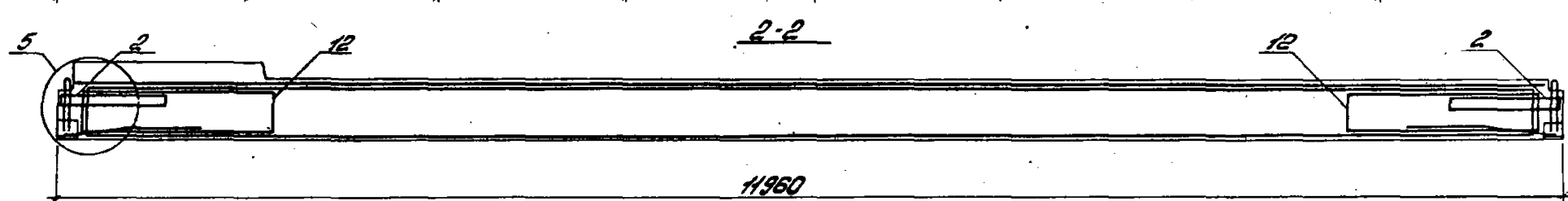
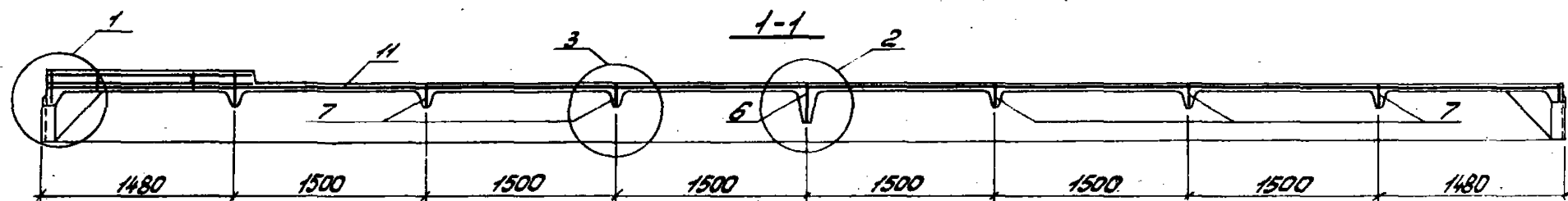
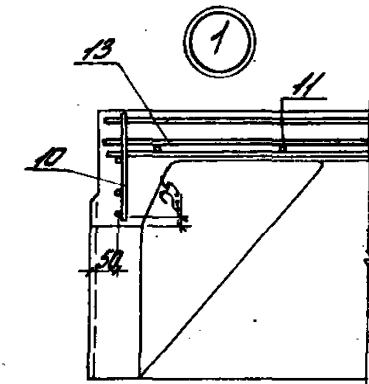
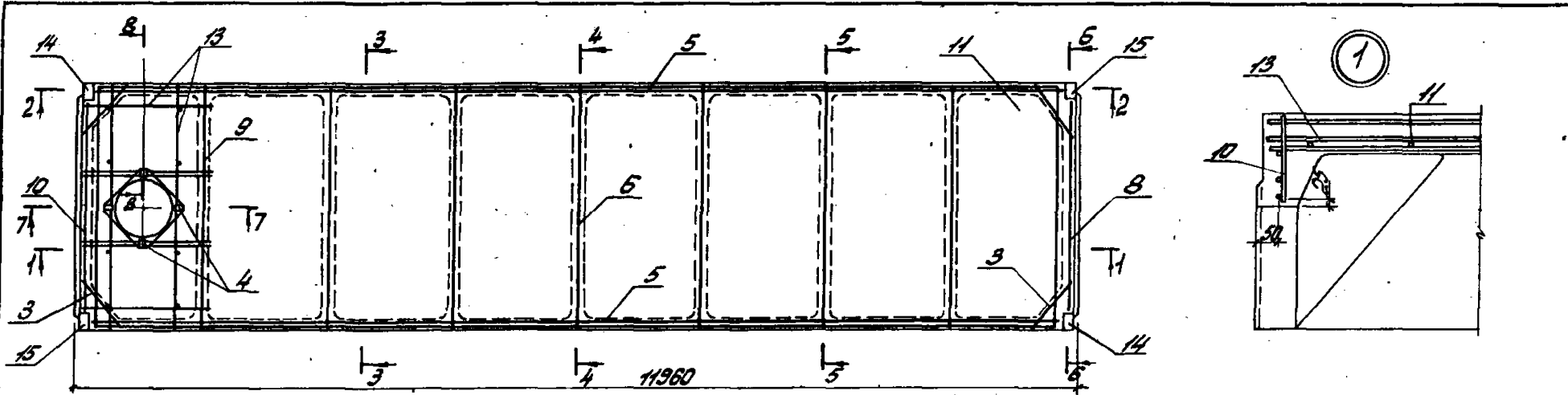

Умб. А. Косов. Подпись и дата. 23.01.80

			1.465.1-3/80.1-3СБ		
Исполн.	Савушан	САС	Плита железобетонная с проемом диаметром 700мм для пропуска вентилята. Сварочный чертеж	Стальной	Масштаб
Ген.пр.	Козлов	С		Р	
Рис.пр.	Звонков	С		Лист 1	Листов 6
Ст. техн.	Соловьева	С		Госстрой СССР Киевский	
Провер.	Соловьева	С		Промстройпроект	

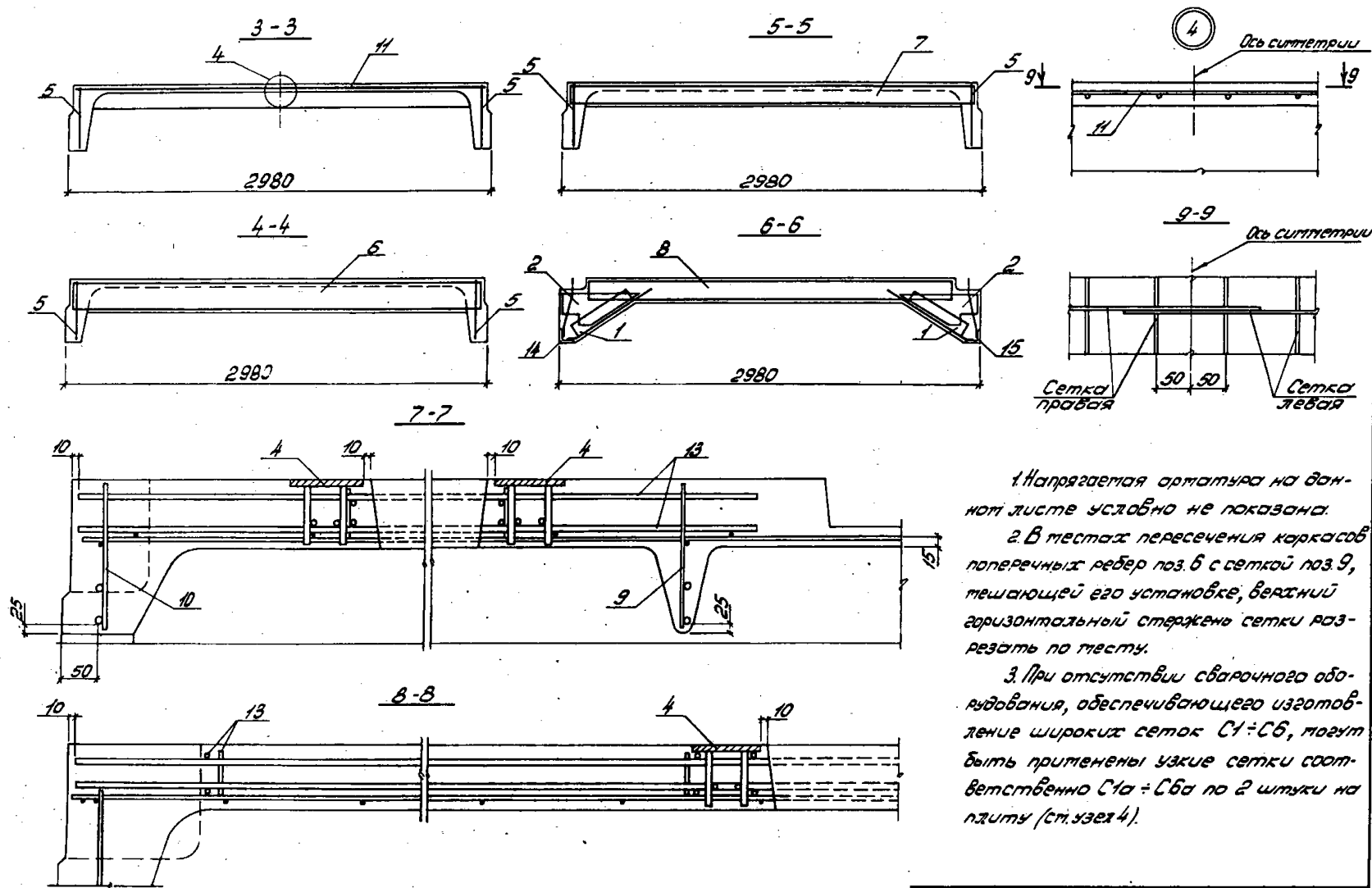

1. Напрягаемая арматура на данной листе условно не показана.

2. В местах пересечения каркасов поперечных ребер поз. 6 с сеткой поз. 9, мешающей его установке, верхний горизонтальный стержень сетки разрезать по тесту.

3. При отсутствии сварочного оборудования, обеспечивающего изготовление широких сеток С1-С6, могут быть применены узкие сетки соответственно С1а-С6а по 2 штуки на плиту (см. узел 4).

1.465.1-3/80.1-3СБ

Лист

2

ИВУК-ПД 53 Формат А3

5

3-1

2-2

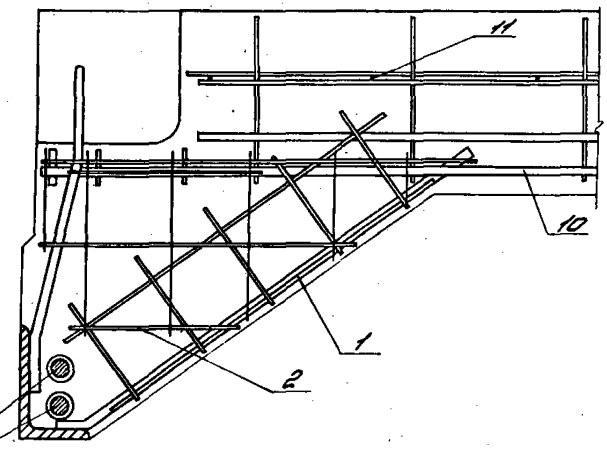
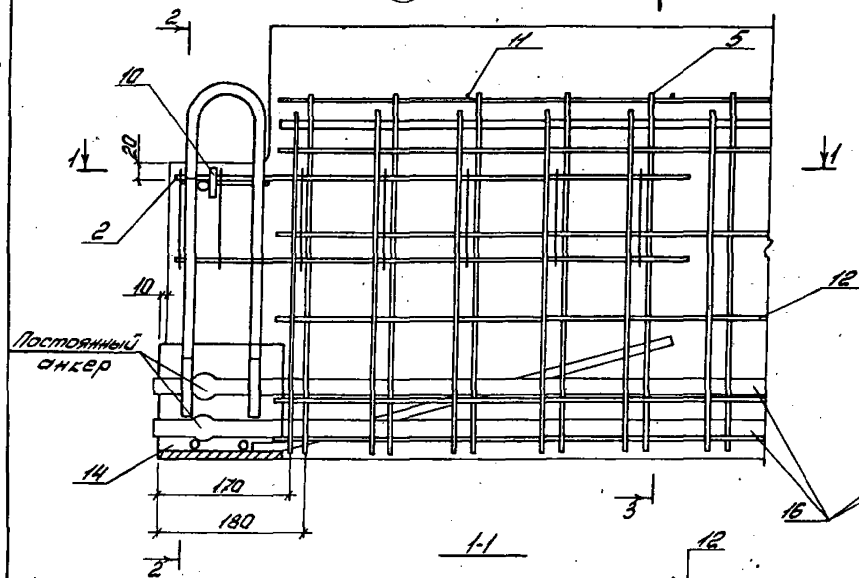

3-3

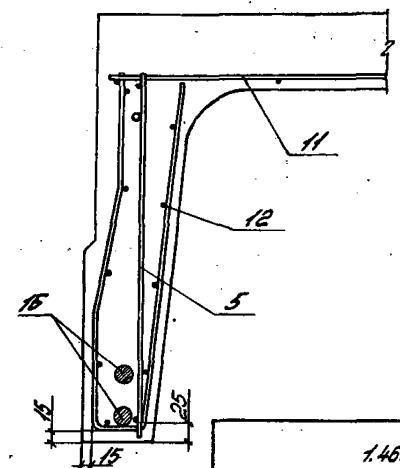
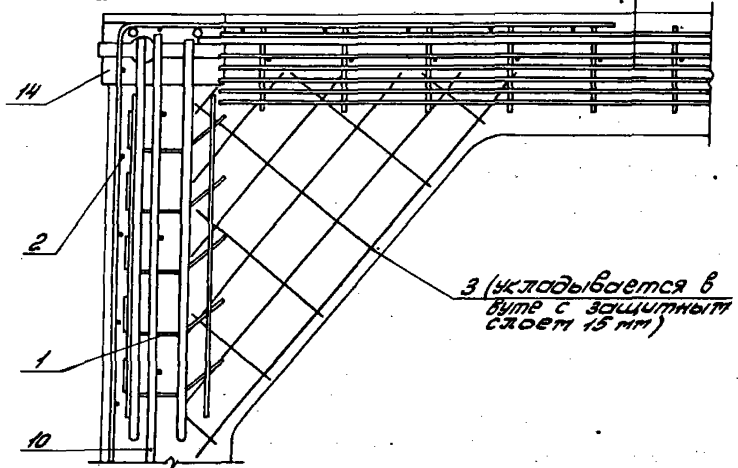

На данном листе условно показан вариант с применением стержневой напрягаемой арматуры в виде двух стержней; реальное положение напрягаемой арматуры всех классов приведено на листах 4-6.

Слив, керосин, Листы и вент. Водост. мемб.

1.465.1-3/80.1-3 СБ

Лист  
3

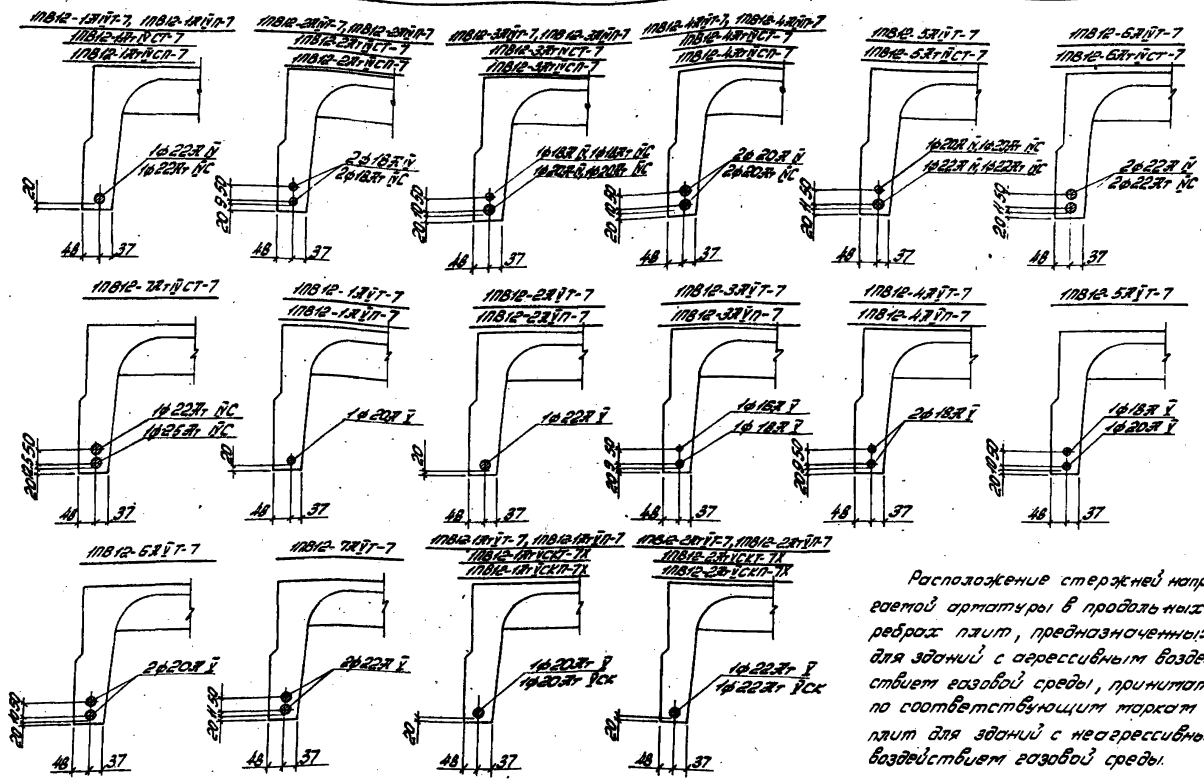

Расположение стержней напрягаемой арматуры в продольных ребрах плит, предназначенных для зданий с агрессивным воздействием газовой среды, принимать по соответствующим маркам плит для зданий с неагрессивным воздействием газовой среды.

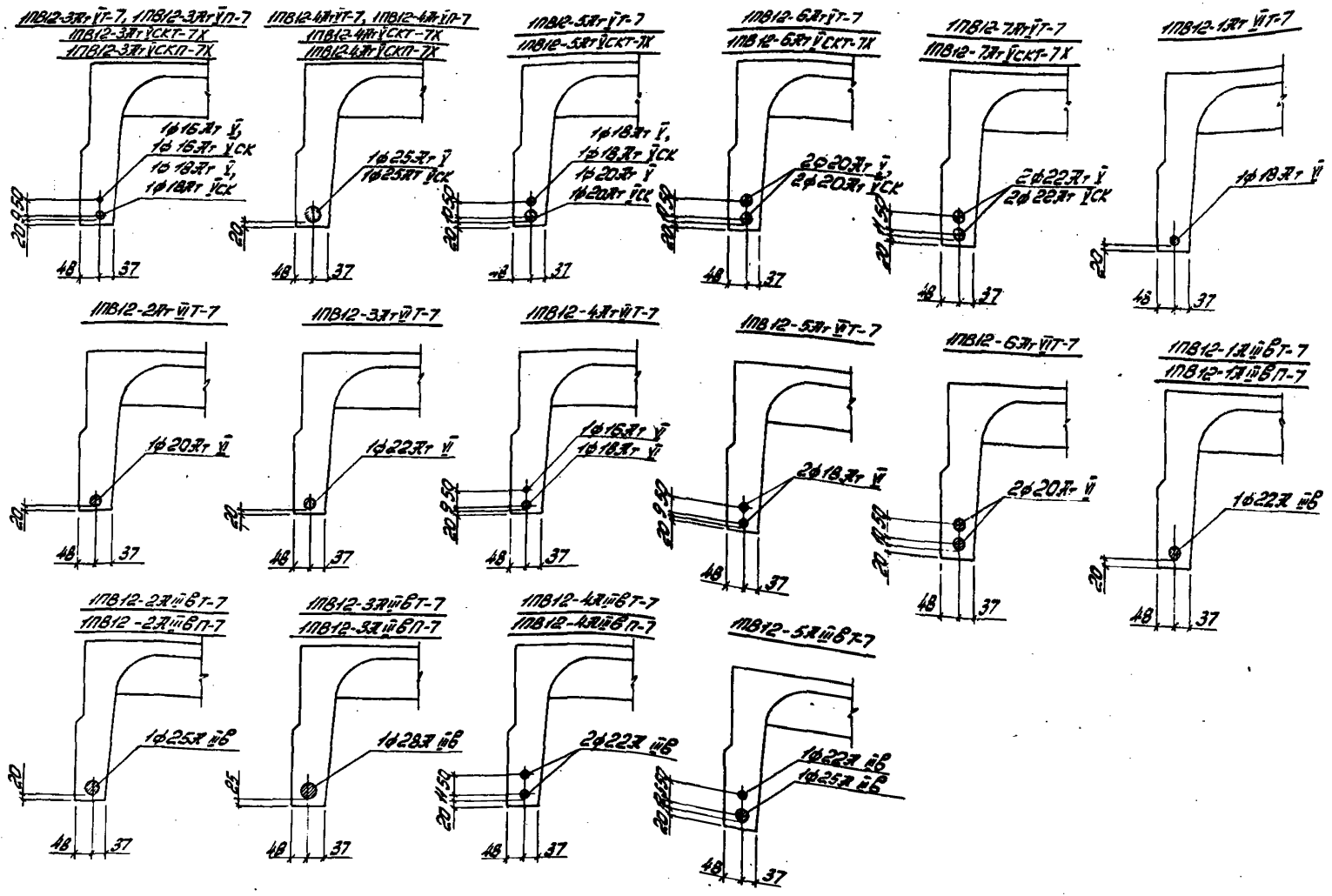

Учб. по электр. монтажу в объеме 1830 м.учб. 4



11812-6Aи6T-7

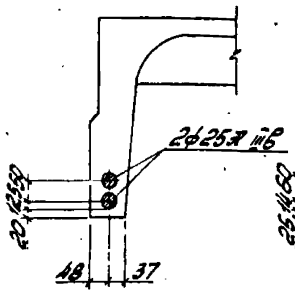

11812-58pиT-7

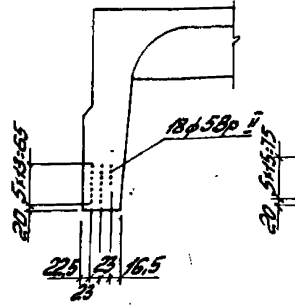

11812-4K7T-7

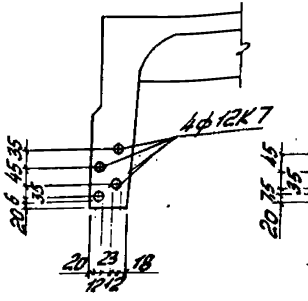

11812-7Aи6T-7

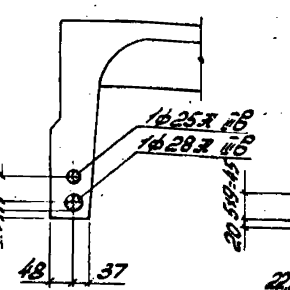

11812-68pиT-7

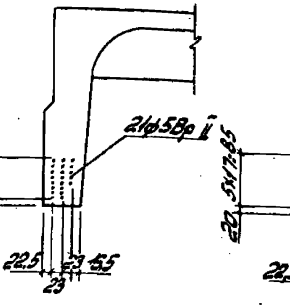

11812-5K7T-7

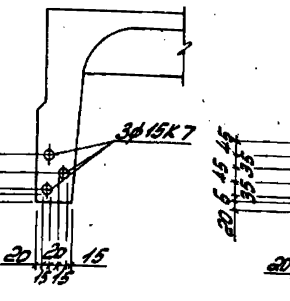

11812-18pиT-7  
11812-18pиT-7

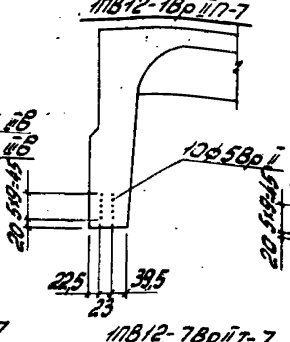

11812-78pиT-7

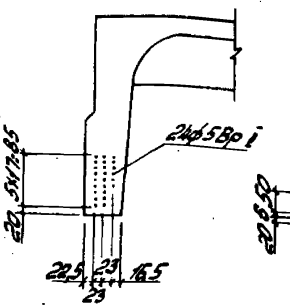

11812-6K7T-7

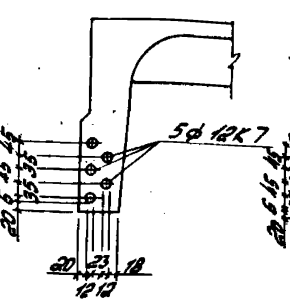

11812-28pиT-7  
11812-28pиT-7

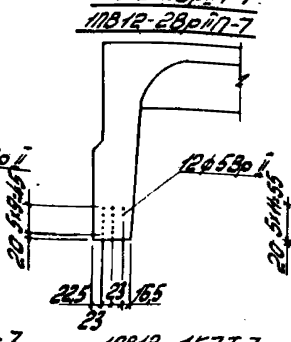

11812-1K7T-7  
11812-1K7T-7

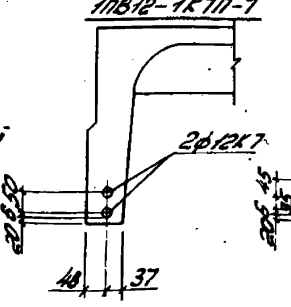

11812-7K7T-7

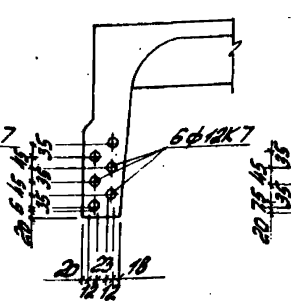

11812-38pиT-7  
11812-38pиT-7

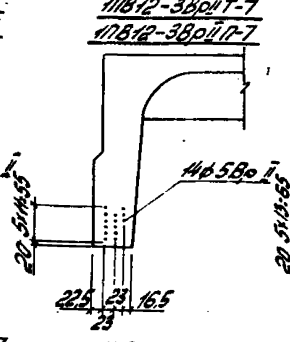

11812-2K7T-7  
11812-2K7T-7

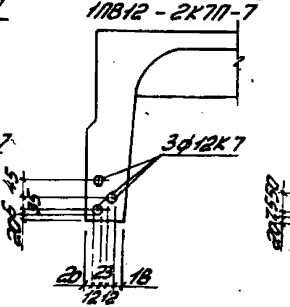

11812-8K7T-7

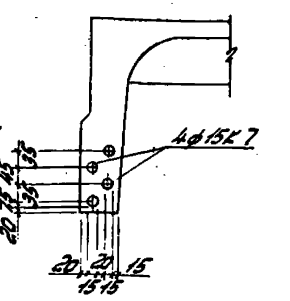

11812-48pиT-7  
11812-48pиT-7

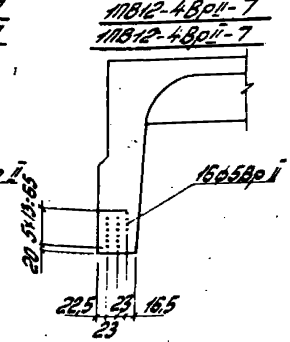

11812-3K7T-7  
11812-3K7T-7

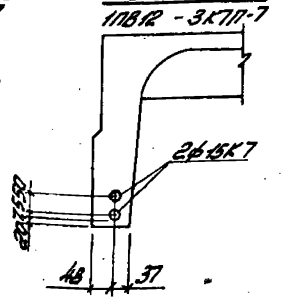

1.455.1-3/80.1-3C5

ИЗУС-НО С7 Формат 73

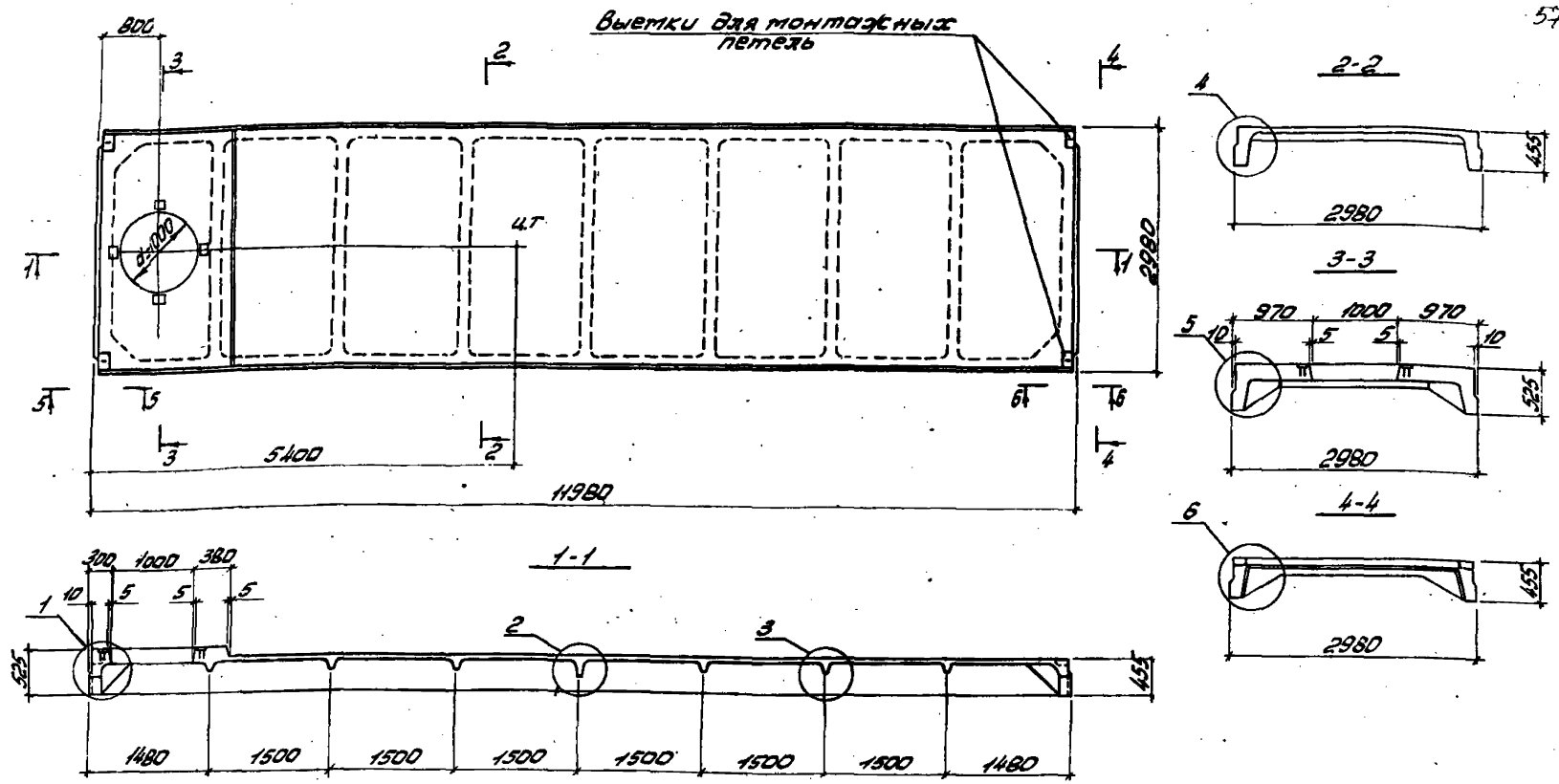

Образование шпонок в плитах для зданий с расчетной сейсмичностью 7 и 8 баллов принимать по плитам без проемов в полке (рис. 2 документа 1.465.1-3/80.1-1Г4).

			1.465.1-3/80.1-4Г4		
Исполн.	Савицкий	С.В.	Плита железобетонная с проемом диаметром 1000мм для прохода вентиляц. табаритный чертеж	Станд.	Масштаб
Г.И.П.	Козлов	С.В.		Р	ст. табл.
Рис. гр.	Дыжак	С.В.		Лист 1 / Листов 2	
Вед. инж.	Савицкий	С.В.		Госстрой СССР	
Ст. техн.	Борисов	С.В.		Киевский Проектинститут	
Провер.	Савицкий	С.В.			

Инф. подраз. Проектно-исполнит. бюро

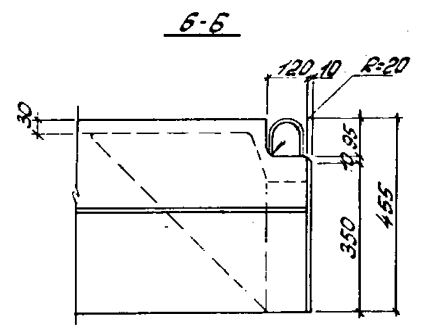
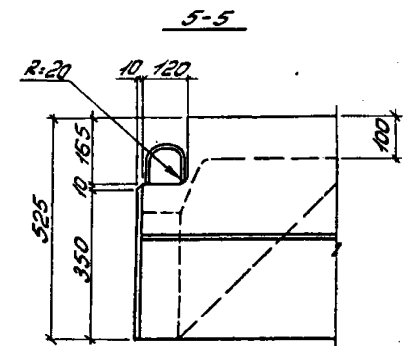
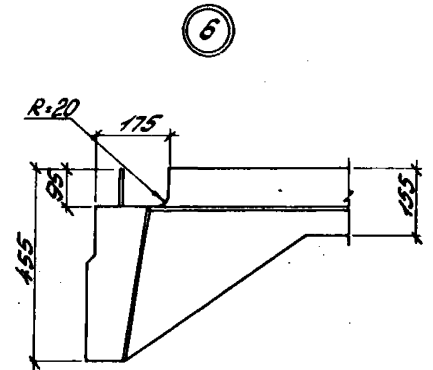
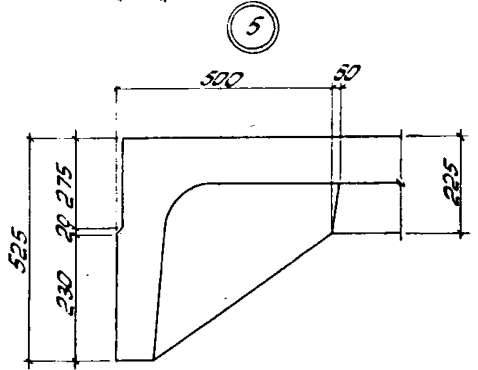
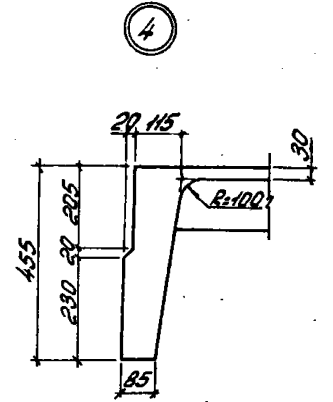
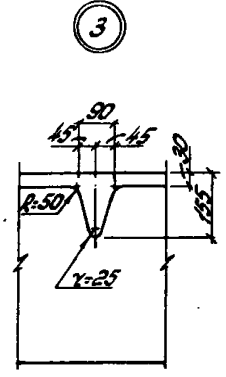
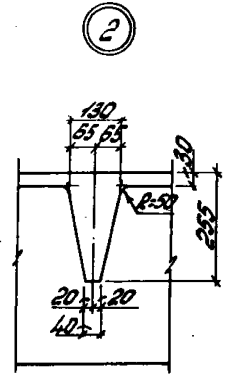
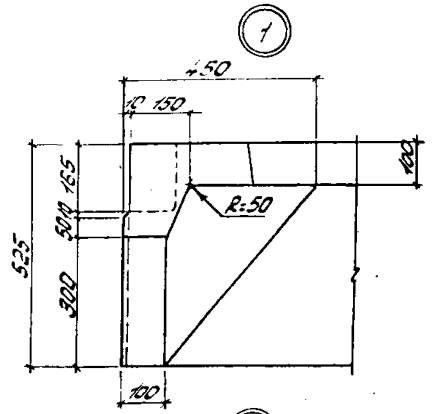

Обозначение	Марка плиты	Масса м
1.465.1-3/80.1-1	1ПВ12-13ИТ-10	6,8
от-01 до-05	от 1ПВ12-2ИИТ-10	
	до 1ПВ12-6ИИТ-10	
от-06 до-12	от 1ПВ12-1ИИТ-10	
	до 1ПВ12-7ИИТ-10	
от-13 до-19	от 1ПВ12-13ИИТ-10	
	до 1ПВ12-7ИИИСТ-10	
от-20 до-26	от 1ПВ12-1ИИИТ-10	
	до 1ПВ12-7ИИИТ-10	
от-27 до-32	от 1ПВ12-13ИИИТ-10	
	до 1ПВ12-6ИИИИТ-10	
от-33 до-39	от 1ПВ12-13ИИИИТ-10	
	до 1ПВ12-7ИИИИИТ-10	
от-40 до-46	от 1ПВ12-13ИИИИИТ-10	
	до 1ПВ12-7ИИИИИИТ-10	
от-47 до-54	от 1ПВ12-1К7Т-10	
	до 1ПВ12-8К7Т-10	
1.465.1-3/80.1-1	1ПВ12-13ИИИИИТ-10	5,3 6,3
от-01 до-03	от 1ПВ12-2ИИИИИТ-10	
от-06 до-09	от 1ПВ12-13ИИИИИИТ-10	
	до 1ПВ12-4ИИИИИИТ-10	

Обозначение	Марка плиты	Масса м
от-13 до-16	от 1ПВ12-13ИИИИИИИТ-10	5,3 6,3
	до 1ПВ12-4ИИИИИИИИТ-10	
от-20 до-23	от 1ПВ12-13ИИИИИИИИТ-10	
	до 1ПВ12-4ИИИИИИИИИТ-10	
от-33 до-36	от 1ПВ12-13ИИИИИИИИИТ-10	
	до 1ПВ12-4ИИИИИИИИИИТ-10	
от-40 до-43	от 1ПВ12-13ИИИИИИИИИИТ-10	
	до 1ПВ12-4ИИИИИИИИИИИТ-10	
от-47 до-49	от 1ПВ12-1К7ИИТ-10	
	от 1ПВ12-3К7ИИТ-10	
1.465.1-3/80.1-1. от-55 до-60	от 1ПВ12-13ИИИИИИИИИИИТ-10X	
	до 1ПВ12-6ИИИИИИИИИИИИТ-10X	
от-61 до-67	от 1ПВ12-13ИИИИИИИИИИИИИТ-10X	
	до 1ПВ12-7ИИИИИИИИИИИИИИТ-10X	
от-68 до-74	от 1ПВ12-13ИИИИИИИИИИИИИИТ-10X	
	до 1ПВ12-7ИИИИИИИИИИИИИИИИТ-10X	
1.465.1-3/80.1-1. от-55 до-58	от 1ПВ12-13ИИИИИИИИИИИИИИТ-10X	5,3 6,3
	до 1ПВ12-4ИИИИИИИИИИИИИИИТ-10X	
от-61 до-64	от 1ПВ12-13ИИИИИИИИИИИИИИИИИИИТ-10X	
	до 1ПВ12-4ИИИИИИИИИИИИИИИИИИИИИТ-10X	
от-68 до-71	от 1ПВ12-13ИИИИИИИИИИИИИИИИИИИИИИИИИТ-10X	
	до 1ПВ12-4ИИИИИИИИИИИИИИИИИИИИИИИИИИИТ-10X	

1. Значения величины массы плит из бетона на пористых заполнителях даны дробью; в числителе указана масса плиты из керолитабетона; в знаменателе - из легкогобетона или шлакопемзабетона.

2. Обозначение плотности бетона в марках плит для сверхсильных сред условно дано в виде значка "X", который должен быть заменен буквами "Н" или "П" в проекте здания (см. п. 3.6. документа 1.465.1-3/80.0.-13).

1.465.1-3/80.1-4Г4	Лет 3
--------------------	----------

1/108.1-12.001 Печать и штамп в этом месте

Формат	Зона	Поз.	Обозначение	Наименование	Кол.	Примечание
<u>Документация</u>						
А4			1.465.1-3/80.1-ПЗ	Пояснительная записка		
А3			1.465.1-3/80.1-4Г4	Габаритный чертеж		
А3			1.465.1-3/80.1-4СБ	Сборочный чертеж		
А3			1.465.1-3/80.0-ПЗ	Номенклатура и технич. данные плит		
А3			1.465.1-3/80.0-ВРС1	Ведомость расхода стали на плиту		
<u>Сборочные единицы</u>						
А4	1		1.465.1-3/80.4-0030-05	Каркас плоский Кр18	4	
А4	2		1.465.1-3/80.4-0150	Сетка арматурная С9	4	
А4	3		1.465.1-3/80.4-0160	Сетка арматурная С10	4	
А4	4		1.465.1-3/80.4-0250	Изделие закладное П12	4	

Формат	Зона	Для исполнения с порядковым номером 1	Обозначение	Кол.	Примечание
<u>Переменные данные</u>					
<u>Сборочные единицы</u>					
А4			Поз.5 Каркас плоский Кр1, Кр2 от-00 до-50		
			от-55 до-74	1.465.1-3/80.4-0010	2 Кр1
			-51;-52;-53;-54	-01	2 Кр2

Исполн.	Савицкий	Борис	1.465.1-3/80.1-4		
Г.Ш.П.	Козлов	Васильев	Плита железобетонная с проемом диаметром 100мм для пропуска вентилятора Госстрой СССР Киевский Проектстройпроект Формат А4		
Рис.ЭР	Дукач	Козлов			
Вед.Инж.	Савицкий	Борис			
Ст.Техн.	Борис	Савицкий			
Проф.	Савицкий	Борис			

Формат	Зона	Для исполнения с порядковым номером 1	Обозначение	Кол.	Примечание
А4			Поз.6 Каркас плоский Кр3=Кр7 -00;-06;-13;-20;-27;-33;-40;-41;-47;-55;-61;-68	1.465.1-3/80.4-0020	1 Кр3
			-01;-02;-07;-08;-14;-15;-21;-22;-28;-29;-34;-35;-42;-43;-48;-49;-56;-57;-62;-63;-69;-70	-01	1 Кр4
			-03;-04;-05;-09;-10;-11;-16;-17;-18;-23;-24;-25;-30;-36;-37;-44;-50;-58;-59;-60;-64;-65;-66;-71;-72	-02	1 Кр5
			-12;-19;-26;-31;-32;-38;-39;-45;-46;-51;-52;-53;-67;-73;-74	-03	1 Кр6
			-54	-04	1 Кр7
А4			Поз.7 Каркас плоский Кр8=Кр12 -00;-06;-13;-20;-27;-33;-40;-41;-47;-55;-61;-68	1.465.1-3/80.4-0020-05	5 Кр8
			-01;-02;-07;-08;-14;-15;-21;-22;-28;-29;-34;-35;-42;-43;-48;-49;-56;-57;-62;-63;-69;-70	-06	5 Кр9
			1.465.1-3/80.1-4		Лист 2

Инд.№ табл. Записки и зоны

Формат	Зона	Для исполнения с порядковым номером 1	Обозначение	Кол.	Примечание
		-03;-04;-05;-09;-10;-11; -16;-17;-18;-23;-24;-25; -30;-36;-37;-44;-50;-58; -59;-60;-64;-65;-66;-71;-72		-07 5	Кр10
		-12;-19;-26;-31;-32;-38; -39;-45;-46;-51;-52;-53; -67;-73;-74		-08 5	Кр11
		-54		-09 5	Кр12
34		Поз. 8 Каркас плоский Кр13÷Кр17			
		-00;-06;-13;-20;-27;-33; -40;-41;-47;-55;-61;-68	1465.1-3/80.4-0030	1	Кр13
		-01;-02;-07;-08;-14;-15; -21;-22;-28;-29;-34;-35; -42;-43;-48;-49;-56;-57; -62;-63;-69;-70		-01 1	Кр14
		-03;-04;-05;-09;-10;-11; -16;-17;-18;-23;-24;-25; -30;-36;-37;-44;-50;-58; -59;-60;-64;-65;-66;-71;-72		-02 1	Кр15
		-12;-19;-26;-31;-32;-38; -39;-45;-46;-51;-52;-53; -67;-73;-74		-03 1	Кр16
				1465.1-3/80.1-4	Лист 3

У-8, 1946г. Подпись и дата. Вост. инд. №

Формат	Зона	Для исполнения с порядковым номером 1	Обозначение	Кол.	Примечание
		-54		-04 1	Кр17
34		Поз. 9 Каркас плоский Кр23÷Кр27			
		-00;-06;-13;-20;-27;-33; -40;-41;-47;-55;-61;-68	1465.1-3/80.4-0050	1	Кр23
		-01;-02;-07;-08;-14; -15;-21;-22;-28;-29; -34;-35;-42;-43;-48; -49;-56;-57;-62;-63; -69;-70		-01 1	Кр24
		-03;-04;-05;-09;-10;-11; -16;-17;-18;-23;-24;-25; -30;-36;-37;-44;-50; -58;-59;-60;-64;-65; -66;-71;-72		-02 1	Кр25
		-12;-19;-26;-31;-32;-38; -39;-45;-46;-51;-52;-53; -67;-73;-74		-03 1	Кр26
		-54		-04 1	Кр27
34		Поз. 10 Каркас плоский Кр23 <sup>а</sup> ÷Кр27 <sup>а</sup>			
		-00;-06;-13;-20;-27; -33;-40;-41;-47;-55;-61; -68	1465.1-3/80.4-0050-05	1	Кр23 <sup>а</sup>
				1465.1-3/80.1-4	Лист 4

У-8, 1946г. Подпись и дата. Вост. инд. №

Формат Знач	Для исполнения с порядковым номером 1	Обозначение	Кол.	Приме- чание
	-01;-02;-07;-08;-14;-15;-24;			
	-22;-28;-29;-34;-35;-42;			
	-43;-48;-49;-56;-57;-62;			
	-63;-69;-70	-06	1	Кр24 <sup>а</sup>
	-03;-04;-05;-09;-10;-11;			
	-16;-17;-18;-23;-24;-25;			
	-30;-35;-37;-44;-50;-58;-59;			
	-60;-64;-65;-66;-71;-72	-07	1	Кр25 <sup>а</sup>
	-12;-19;-26;-31;-32;-38;			
	-39;-45;-46;-51;-52;-53;			
	-67;-73;-74	-08	1	Кр26 <sup>а</sup>
	-54	-09	1	Кр27 <sup>а</sup>
34	Поз.11 Сетка арматурная С1-С6, С2А-С6А			
	-06;-20;-27;-33;-40;-47	1.465.1-3/80.4-0110	1	С1
	-00;-04;-13;-07;-14;-21;			
	-28;-34;-41	-01	1	С2
	-02;-08;-15;-22;-42;-49;			
	-48	-02	1	С3
	-03;-09;-16;-23;-29;-30;			
	-35;-36;-43;-44;-50	-03	1	С4
1.465.1-3/80.1-4				Лист 5

Формат 34

Формат Знач	Для исполнения с порядковым номером 1	Обозначение	Кол.	Приме- чание
	-04;-05;-10;-14;-17;-18;			
	-24;-25;-31;-37;-45	-04	1	С5
	-12;-19;-26;-32;-38;-39;			
	-46;-51;-52;-53;-54	-05	1	С6
	-55;-56;-61;-62;-68;-69	-06	1	С2А
	-57;-63	-07	1	С3А
	-58;-64;-70;-71	-08	1	С4А
	-59;-60;-65;-66;-72	-09	1	С5А
	-67;-73;-74	-10	1	С6А
34	Поз.12 Сетка арматурная С7, С8			
	от-00 до-18; от-20 до-25;			
	от-27 до-31; от-33 до			
	-37; от-40 до-44;-47;-48;			
	-49;-50; от-55 до-66;-68;			
	-69;-70;-71;-72	1.465.1-3/80.4-0140	4	С7
	-12;-26;-32;-38;-39;-45;			
	-46;-51;-52;-53;-54;-67;			
	-73;-74	-01	4	С8
34	Поз.13 Каркас пространственный КПЗ			
	от-00 до-74	1.465.1-3/80.4-1000	1	КПЗ
1.465.1-3/80.1-4				Лист 6

18451-07 К3 Формат 34

Формат Листа	Для исполнения с порядковым номером 1	Обозначение	Кол.	Приме- чание
А4	Поз. 14 Узел для закладное М2-1, М4-1, М6-1, М8-1 от-00 до-39; -47; -49; от-55 до-74	1.465.1-3/80.4-0220-02	2	М2-1
	от-40 до-46	1.465.1-3/80.4-0230-02	2	М4-1
	-48; -50; -51; -54		-06 2	М6-1
	-52; -53	1.465.1-3/80.4-0240-02	2	М8-1
А4	Поз. 15 Узел для закладное М2-2, М4-2, М6-2, М8-2 от-00 до-39; -47; -49; от-55 до-74	1.465.1-3/80.4-0220-03	2	М2-2
	от-40 до-46	1.465.1-3/80.4-0230-03	2	М4-2
	-48; -50; -51; -54		-07 2	М6-2
	-52; -53	1.465.1-3/80.4-0240-03	2	М8-2
<u>Детали</u>				
А4	Поз. 16 Стержень напрядаемый -00; -55	1.465.1-3/80.4-0001-02	2	СТН3
	-01; -56		-00 4	СТН1
	-02; -57		-00 2	СТН1+
			-01 2	СТН2
	-03; -58		-01 4	СТН2
Итого				7
1.465.1-3/80.1-4				

Формат А4

Формат Листа	Для исполнения с порядковым номером 1	Обозначение	Кол.	Приме- чание
	-04; -59		-01 2	СТН2+
			-02 2	СТН3
	-05; -60		-02 4	СТН3
	-13		-05 2	СТН5
	-14		-03 4	СТН4
	-15		-03 2	СТН4+
			-04 2	СТН5
	-16		-04 4	СТН5
	-17		-04 2	СТН5+
			-05 2	СТН6
	-18		-05 4	СТН6
	-19		-05 2	СТН6+
			-06 2	СТН7
	-06		-09 2	СТН10
	-07		-10 2	СТН11
	-08		-07 2	СТН8+
			-08 2	СТН9
	-09		-08 4	СТН9
	-10		-08 2	СТН9+
			-09 2	СТН10
	-11		-09 4	СТН10
	-12		-10 4	СТН11
	-20		-13 2	СТН14
	-21		-14 2	СТН15
	-22		-11 2	СТН12+
			-12 2	СТН13
	-23		-15 2	СТН15
	-24		-12 2	СТН13+
			-13 2	СТН14
	-25		-13 4	СТН14
Итого				8
1.465.1-3/80.1-4				

Сред. и прав. Листы и листы в сборе

18461-02 64 Формат А4



Формат Зона	Для исполнения с порядковым номером 1	Обозначение	Кол.	Приме- чание
	-26	-14	4	СТН15
	-27	-22	2	СТН23
	-28	-23	2	СТН24
	-29	-24	2	СТН25
	-30	-21	2	СТН22*
		-22	2	СТН23
	-31	-22	4	СТН23
	-32	-23	4	СТН24
	-33;-68	-29	2	СТН30
	-34;-69	-30	2	СТН31
	-35;-70	-28	4	СТН29
	-36;-71	-28	2	СТН29*
		-29	2	СТН30
	-37;-72	-29	4	СТН30
	-38;-73	-29	2	СТН30*
		-30	2	СТН31
	-39;-74	-30	4	СТН31
	-40	-31	20	СТН32
	-41	-31	24	СТН32
	-42	-31	28	СТН32
	-43	-31	32	СТН32
	-44	-31	36	СТН32
	-45	-31	42	СТН32
	-46	-31	48	СТН32
	-47	-32	4	СТН33
	-48	-32	6	СТН33
	-49	-32	8	СТН33
	-50	-33	4	СТН34
1465.1-3/80.1-4				Лист 9

Формат III

Формат Зона	Для исполнения с порядковым номером 1	Обозначение	Кол.	Приме- чание
	-51	-33	6	СТН34
	-52	-33	8	СТН34
	-53	-33	10	СТН34
	-54	-33	12	СТН34
	-51	-18	2	СТН19
	-52	-19	2	СТН20
	-53	-16	2	СТН17*
		-17	2	СТН18
	-54	-20	2	СТН21
	-55	-17	2	СТН18*
		-18	2	СТН19
	-56	-18	4	СТН19
	-57	-19	4	СТН20
<u>Материал</u>				
Бетон тяжёлый				
	-00;-01;-02;-13;-14;-15;			
	-33;-34;-35;-40;-41;-55;			
	-56;-57;-58;-59;-70	М300	273	м <sup>3</sup>
	-03;-16;-42;-58	М350	273	м <sup>3</sup>
	-06;-07;-08;-09;-10;-20;-21;			
	-22;-23;-24;-27;-36;-43;			
	-44;-47;-48;-49;-50;-51;			
	-52;-53;-54;-55;-71	М400	273	м <sup>3</sup>
	-04;-05;-11;-17;-18;-25;-28;			
	-29;-30;-31;-37;-38;-51;			
	-52;-59;-60;-66;-72;-73	М450	273	м <sup>3</sup>
1465.1-3/80.1-4				Лист 10

Формат III

См. также: Подпись и дата. В зоне III

Формат	Зона	Для исполнения с порядком быт номером 1	Обозначение	Кол.	Примечание
		-45	М500	273	м <sup>3</sup>
		-12;-19;-26;-32;-39;-46;			
		-53;-54;-61;-74	М600	273	м <sup>3</sup>
		Бетон на пористых заполнителях			
		-00;-13;-33	М250	273	м <sup>3</sup>
		-01;-02;-14;-15;-34;-35;			
		-40;-41;-55;-56;-57;-68;			
		-69;-70	М300	273	м <sup>3</sup>
		-03;-06;-07;-08;-09;-16;			
		-20;-21;-22;-23;-27;-36;			
		-42;-47;-48;-49;-58	М350	273	м <sup>3</sup>
		-28;-29;-43;-61;-62;-63;			
		-64;-71	М400	273	м <sup>3</sup>
		1 Основное исполнение, не имеющее порядкового номера, обозначено "00"			

1.465.1-3/80.1-4

Лист 11

Формат 34

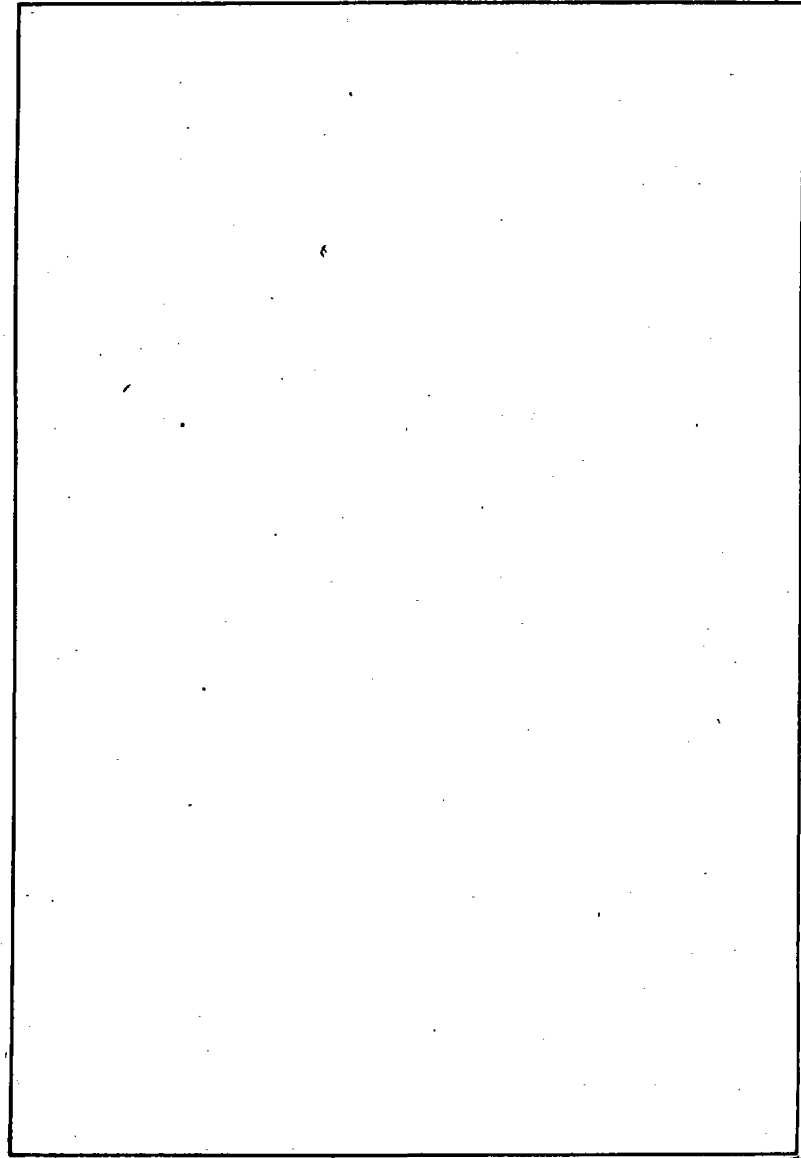

19061-02 66

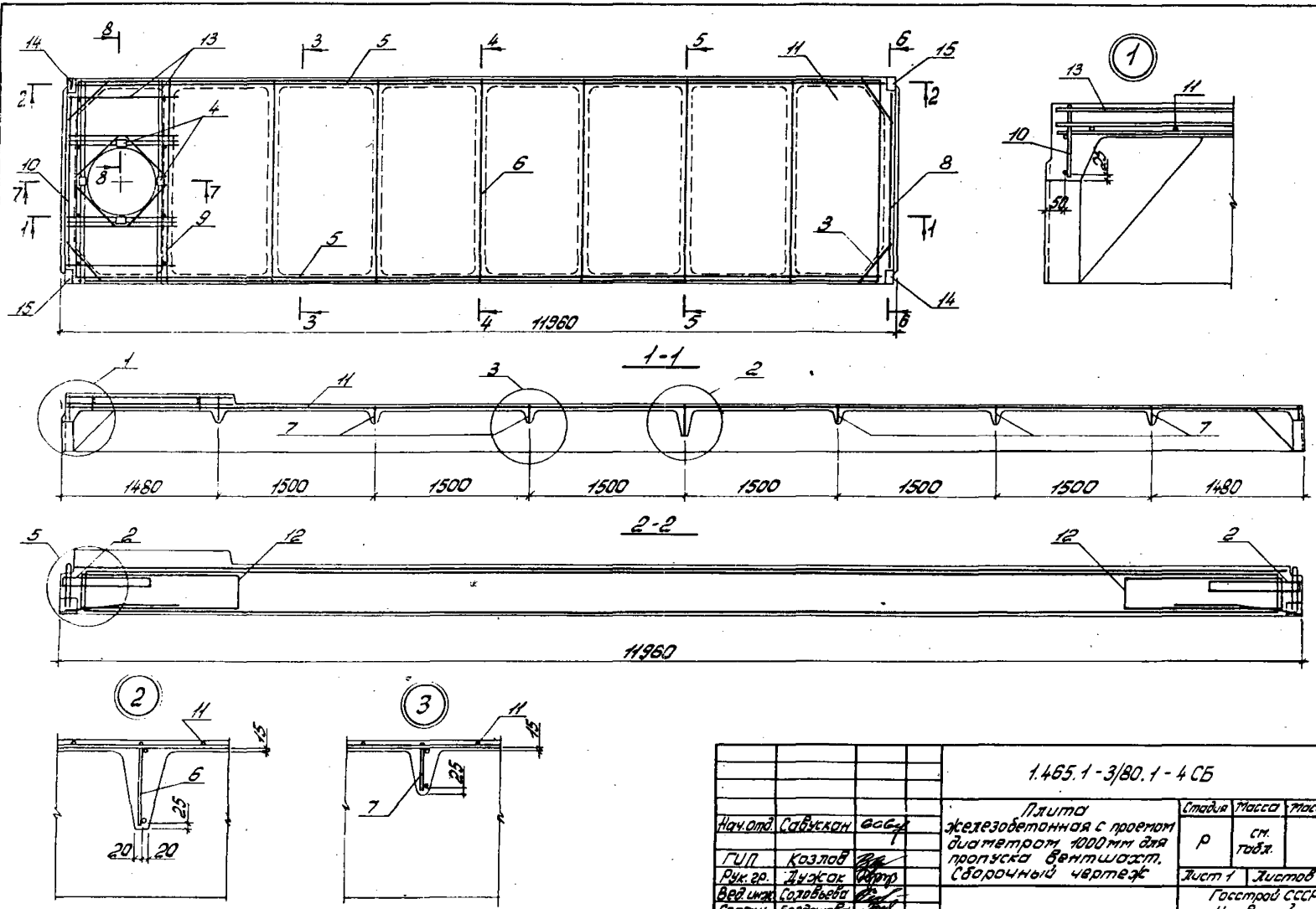

1.465.1-3/80.1-4СБ						
Исполн.	Савушкин	СЗС	Плита железобетонная с проемом диаметром 1000мм для пропуска вентиляц. Сборочный чертеж	Сталь	Масса	Масштаб
ГВП	Козлов	СЗС		р	ст. табл.	
Рук. гр.	Дуэков	СЗС		Лист 1	Листов 6	
Вед. инж.	Соловьева	СЗС		Госстрой СССР Киевский Промстройпроект		
Ст. техн.	Соловьева	СЗС				
Провер.	Соловьева	СЗС				

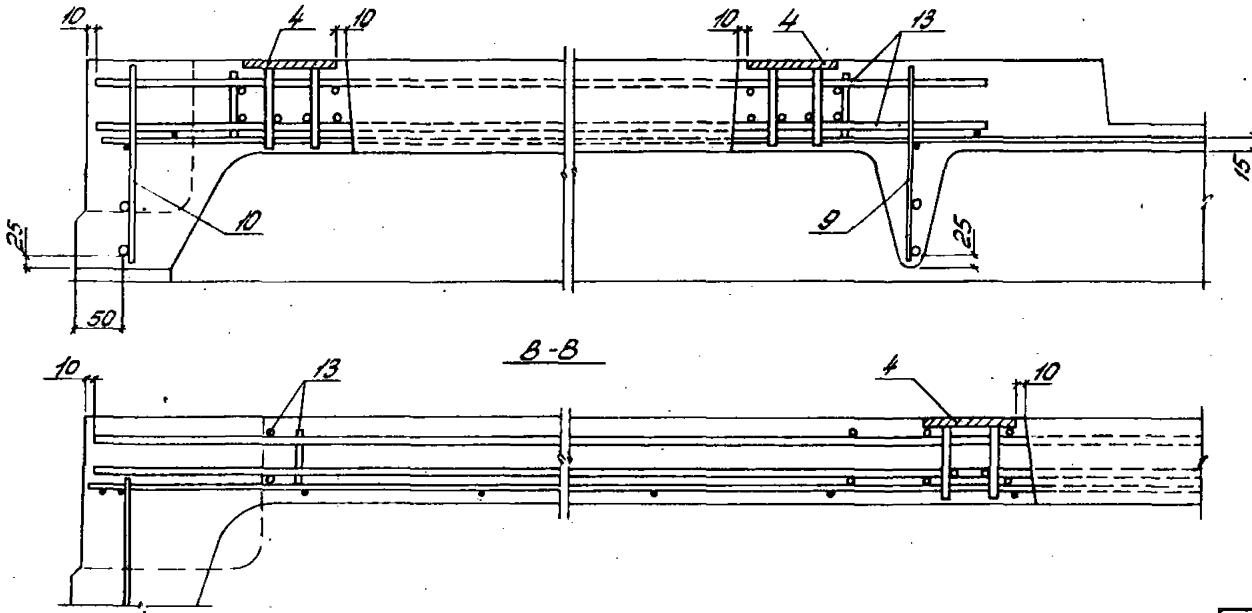
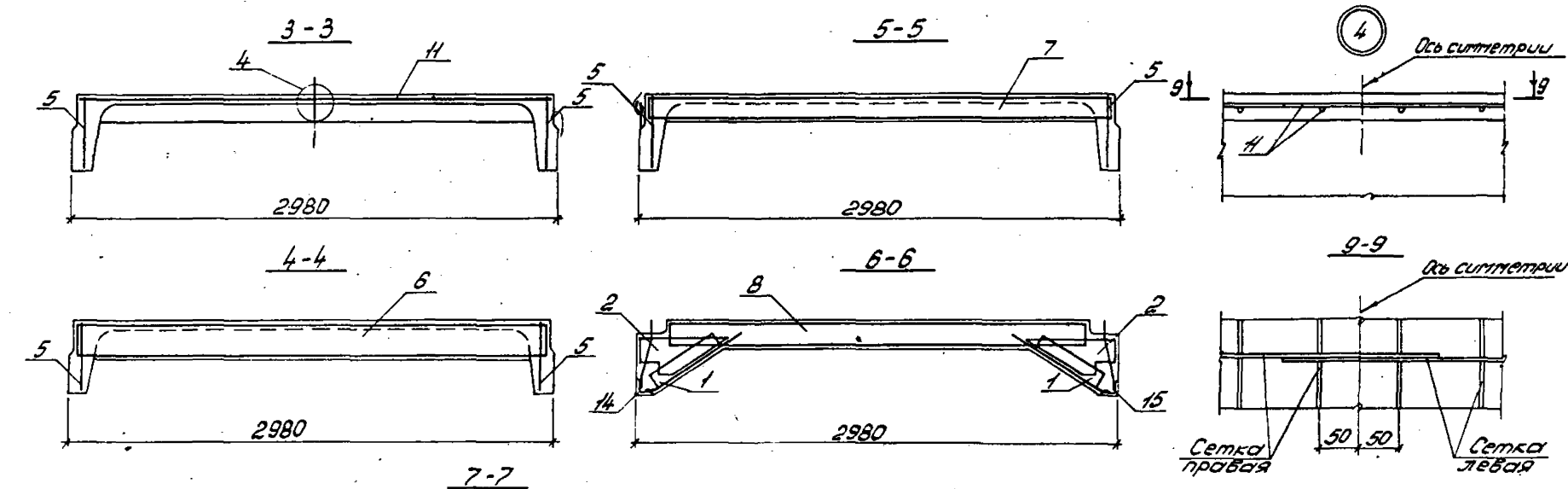

1. Напрягаемая арматура на данном листе условно не показана.  
 2. В местах пересечения каркасов поперечных ребер поз. 6 с сеткой поз. 9, мешающей его установке, верхний горизонтальный стержень сетки разрезать по месту.  
 3. При отсутствии сварочного оборудования, обеспечивающего изготовление широких сеток С1-С6, могут быть применены узкие сетки соответственно С1а-С6а по 2 штуки на плиту (см. узел 4).

Инв. № 100000 Листы в сборе Взам. инв. №

5

3

2-2

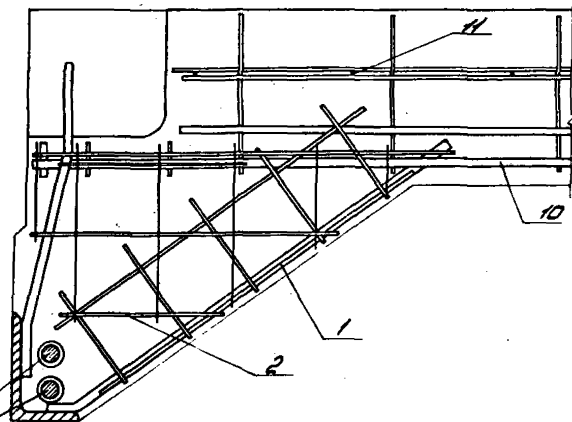
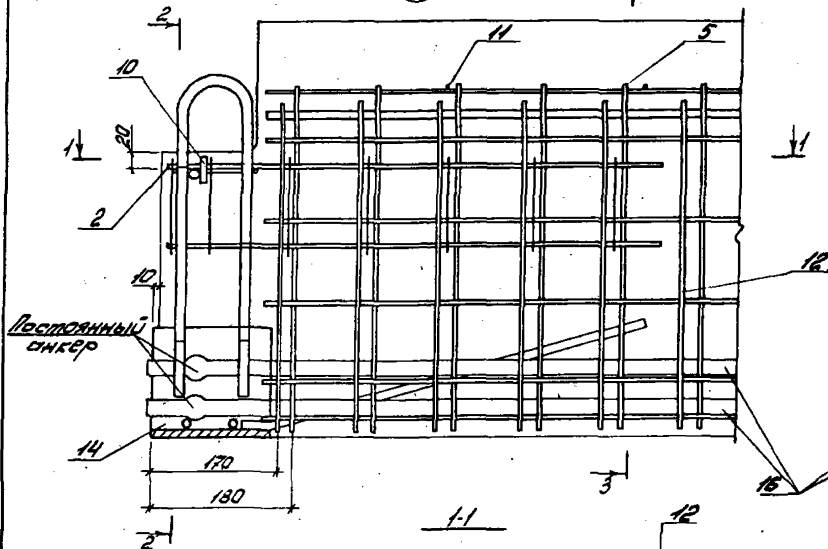

3-3

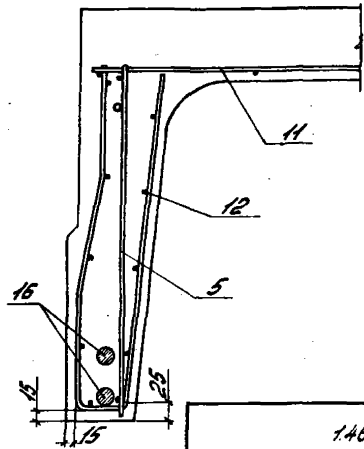
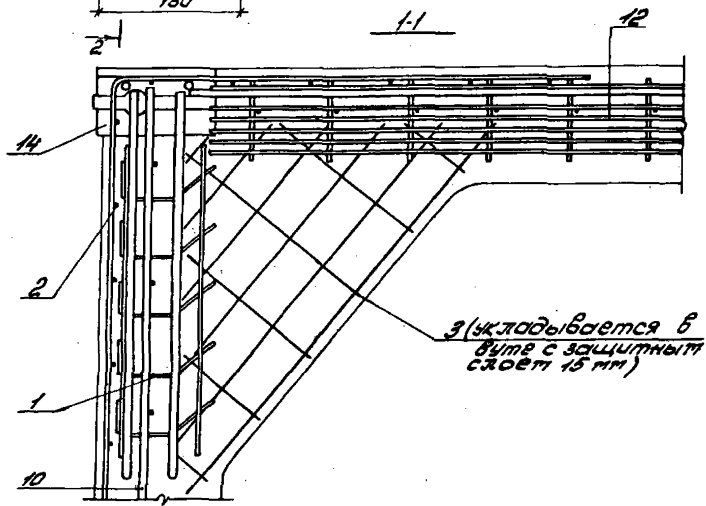

На данном листе условно показан вариант с применением стержневой напрягаемой арматуры в виде двух стержней; реальное положение напрягаемой арматуры всех классов приведено на листах 4-6.

14651-3/80.1-4СБ

18461-02 6.9 Формат А3

Лист
3

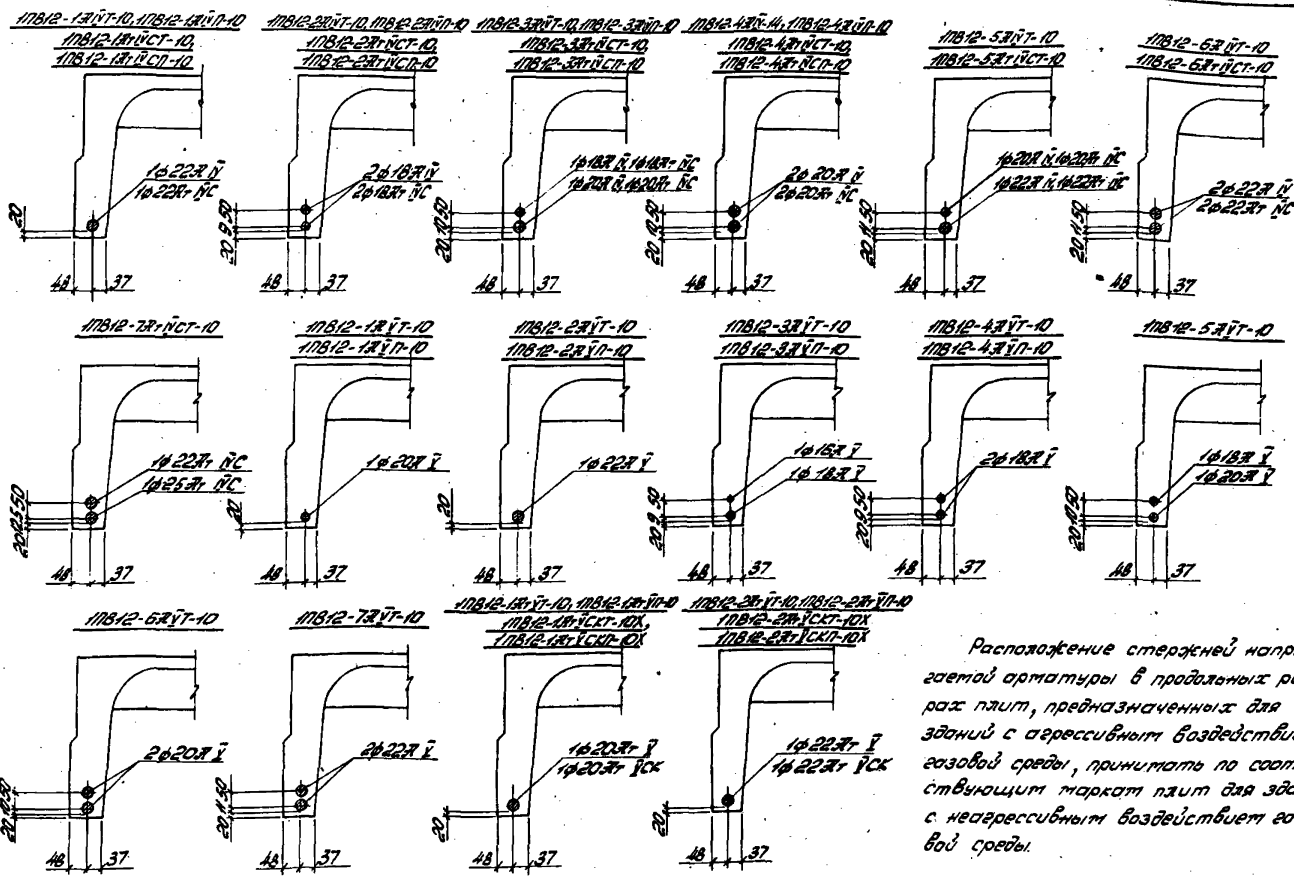

Расположение стержней напрягаемой арматуры в продольных ребрах плит, предназначенных для зданий с агрессивным воздействием среды, принимать по соответствующим маркам плит для зданий с неагрессивным воздействием среды.

Указ. на чертеже. Подписано в соответствии с Восток им. 44

11812-37T-VT-10, 11812-37T-VT-10  
11812-37T-VCKT-10X,  
11812-37T-VCKT-10X

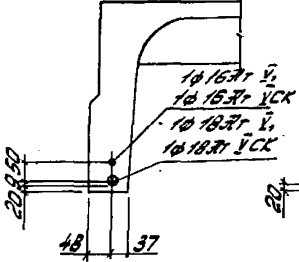

11812-23T-VT-10

11812-47T-VT-10, 11812-47T-VT-10  
11812-47T-VCKT-10X,  
11812-47T-VCKT-10X

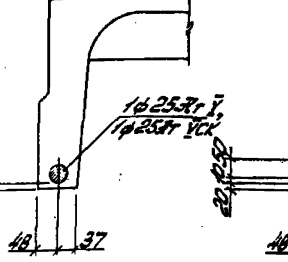

11812-37T-VT-10

11812-57T-VT-10,  
11812-57T-VCKT-10

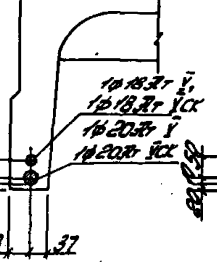

11812-47T-VT-10

11812-67T-VT-10,  
11812-67T-VCKT-10

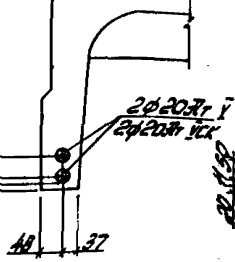

11812-57T-VT-10

11812-77T-VT-10,  
11812-77T-VCKT-10X

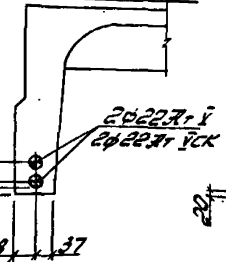

11812-67T-VT-10

11812-13T-VT-10

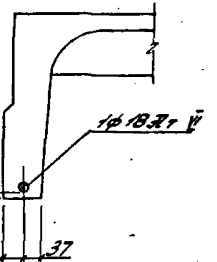

11812-17T-VT-10,  
11812-17T-VT-10

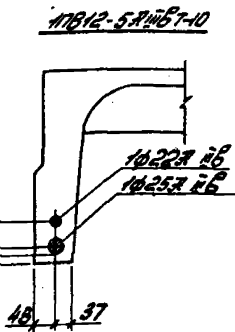
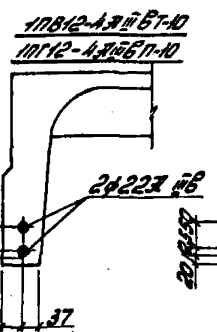
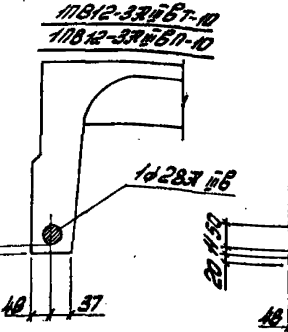
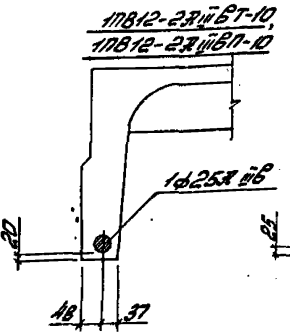
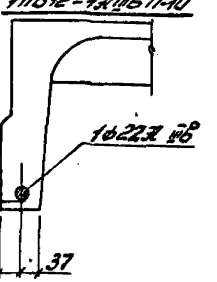
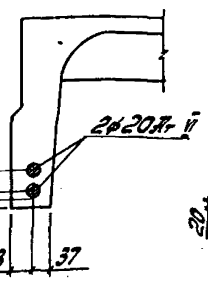
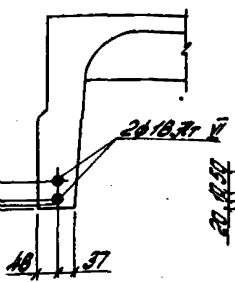
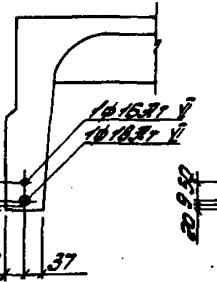
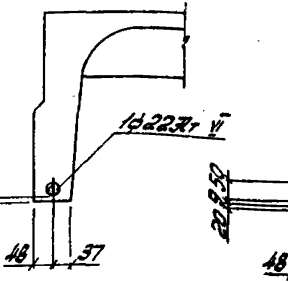
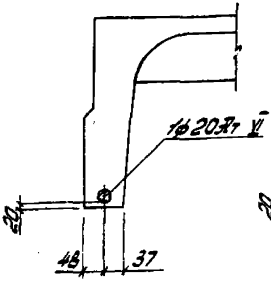

11812-6A шбТ-10

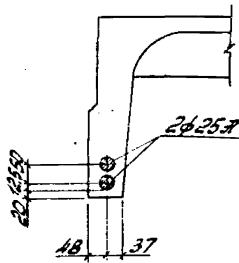

11812-7A шбТ-10

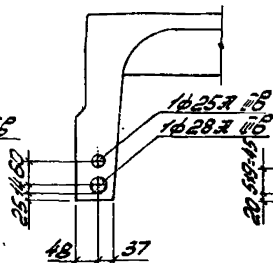

11812-18 шбТ-10  
11812-18 шбТ-10

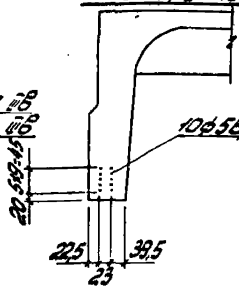

11812-28 шбТ-10  
11812-28 шбТ-10

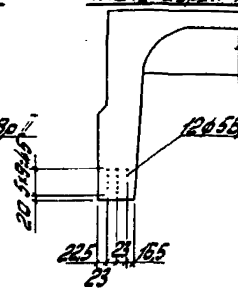

11812-38 шбТ-10  
11812-38 шбТ-10

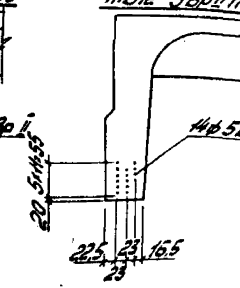

11812-48 шбТ-10  
11812-48 шбТ-10

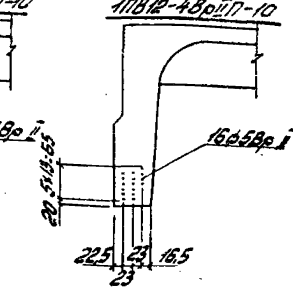

11812-58 шбТ-10

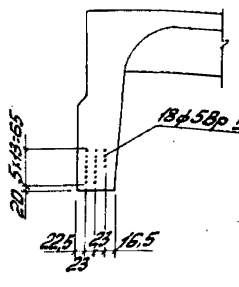

11812-68 шбТ-10

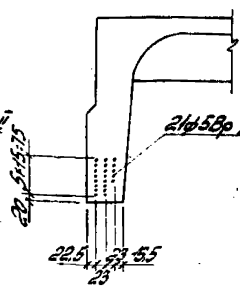

11812-78 шбТ-10

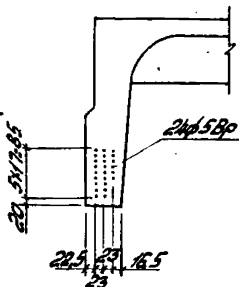

11812-1K7T-10  
11812-1K7T-10

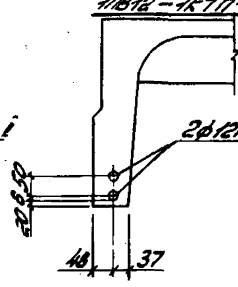

11812-2K7T-10  
11812-2K7T-10

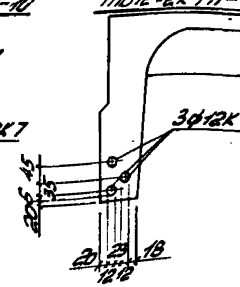

11812-3K7T-10  
11812-3K7T-10

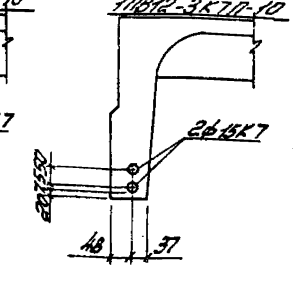

11812-4K7T-10

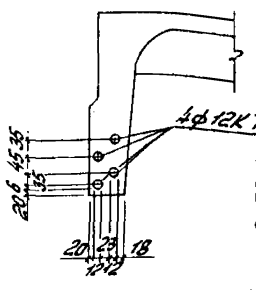

11812-5K7T-10

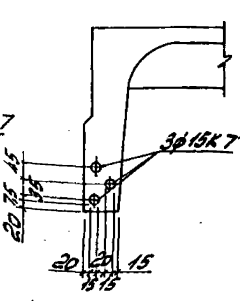

11812-6K7T-10

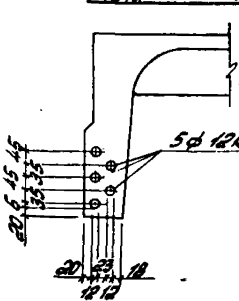

11812-7K7T-10

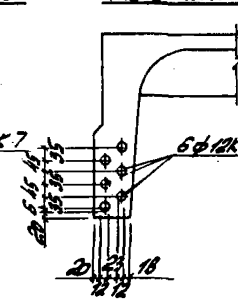

11812-8K7T-10

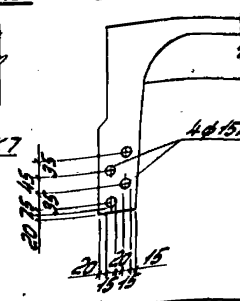

1.465.1-3/80.1-4 CB

18051-03 75 Пономарев 79

Лист  
6

www.nirradex.ru 800-707-1100



Выемки для монтажных петель

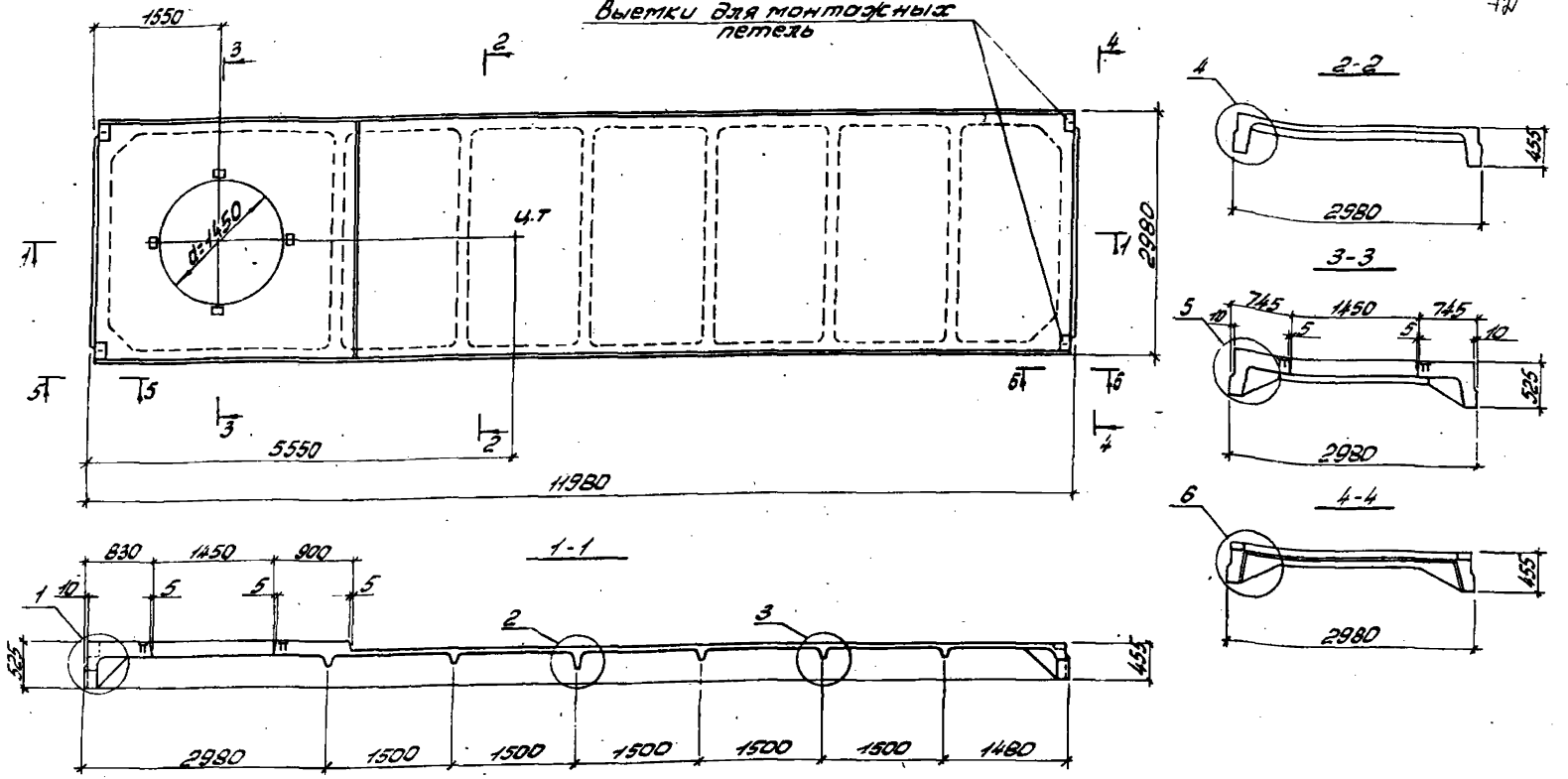

Образование шпонок в плитах для зданий с расчетной сейсмичностью 7 и 8 баллов принимать по плитам без проемов в полке (рис. 2 документа 1.465.1-3/80.1-174).

			1.465.1-3/80.1-5 ГЧ			
Исполн.	Савицкая	В.С.	Плита железобетонная с проемом диаметром 1450мм для пропускa вентиляц. табаритный чертеж.	Сталь	Масса	Площадь
Г.И.П.	Назаров	В.В.		Р	ст. табл.	
Рис. гр.	Давыдов	В.В.		Лист 1	Листов 3	
Вед. инж.	Соловьева	В.В.		Госстрой СССР		
Стрелка	Борисова	В.В.		Киевский		
Проект.	Соловьева	В.В.		Проектстройпроект		

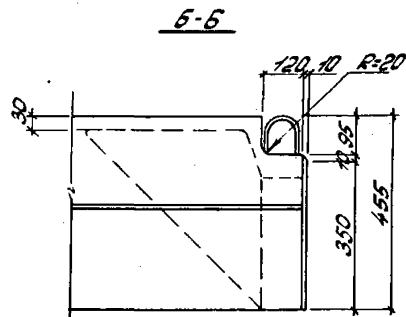
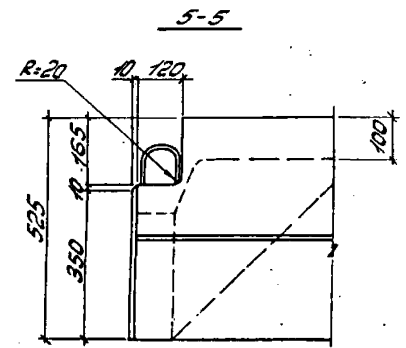
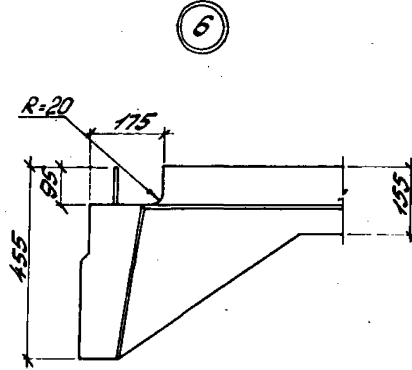
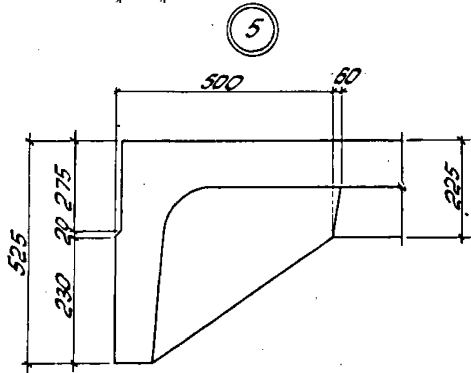
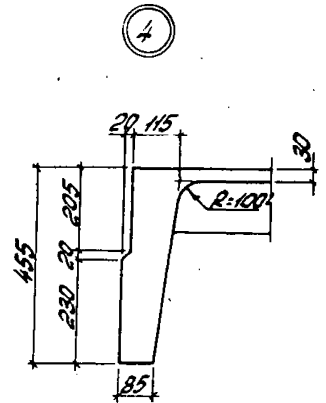
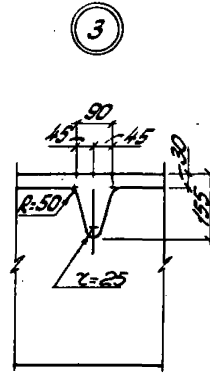
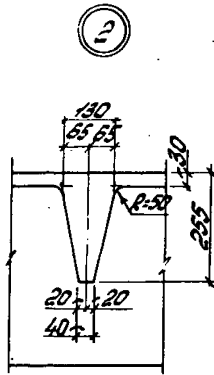
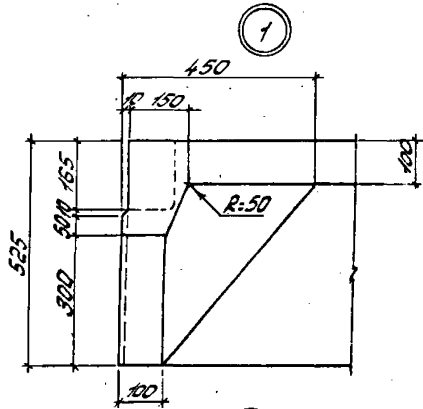

Лист чертежа № 2 из 2 листов

1.465.1-3/80.1-514	Лист
	2

Обозначение	Марка плиты	Масса т
1.465.1-3/80.1-1	117812-13ИТ-14	7,4
от-01 до-05	от 117812-23ИТ-14	
	до 117812-63ИТ-14	
от-06 до-12	от 117812-13ИТ-14	
	до 117812-73ИТ-14	
от-13 до-19	от 117812-13ИТ-14	
	до 117812-73ИТ-14	
от-20 до-25	от 117812-13ИТ-14	
	до 117812-73ИТ-14	
от-27 до-32	от 117812-13ИТ-14	
	до 117812-63ИТ-14	
от-33 до-39	от 117812-13ИТ-14	
	до 117812-73ИТ-14	
от-40 до-45	от 117812-13ИТ-14	
	до 117812-73ИТ-14	
от-47 до-54	от 117812-13ИТ-14	
	до 117812-83ИТ-14	
1.465.1-3/80.1-1	117812-13ИТ-14	5,8 6,8
от-01 до-03	от 117812-23ИТ-14	
	до 117812-43ИТ-14	
от-06 до-09	от 117812-13ИТ-14	
	до 117812-43ИТ-14	

Обозначение	Марка плиты	Масса т
от-13 до-16	от 117812-13ИТ-14	5,8 6,8
	до 117812-43ИТ-14	
от-20 до-23	от 117812-13ИТ-14	
	до 117812-43ИТ-14	
от-33 до-35	от 117812-13ИТ-14	
	до 117812-43ИТ-14	
от-40 до-43	от 117812-13ИТ-14	
	до 117812-43ИТ-14	
от-47 до-49	от 117812-13ИТ-14	
	от 117812-33ИТ-14	
1.465.1-3/80.1-1	от-55 до-60	7,4
	от 117812-13ИТ-14X	
	до 117812-63ИТ-14X	
от-61 до-67	от 117812-13ИТ-14X	
	до 117812-73ИТ-14X	
от-68 до-74	от 117812-13ИТ-14X	
	до 117812-73ИТ-14X	
1.465.1-3/80.1-1	от-55 до-58	5,8 6,8
	от 117812-13ИТ-14X	
	до 117812-43ИТ-14X	
от-61 до-64	от 117812-13ИТ-14X	
	до 117812-43ИТ-14X	
от-68 до-71	от 117812-13ИТ-14X	
	до 117812-43ИТ-14X	

1. Значения величины массы плит из бетона на пористых заполнителях даны арабью; в числителе указана масса плиты из керамзитобетона; в знаменателе из аглопоритобетона или шлакопемзобетона.

2. Обозначение плотности бетона в марках плит для агрессивных сред условно дано в виде значка "X", который должен быть заменен буквами "Н" или "П" в проекте здания (см. п.3.6. документа 1.465.1-3/80.0-13).

1.465.1-3/80.1-514

Лист  
3

Формат	Зона	Лист	Обозначение	Наименование	Кол.	Примечание
<u>Документация</u>						
А4			1.465.1-3/80.1-ПЗ	Пояснительная записка		
А3			1.465.1-3/80.1-5Г4	Габаритный чертеж		
А3			1.465.1-3/80.1-5СБ	Сборочный чертеж		
А3			1.465.1-3/80.0-ПЗ	Номенклатура и технические данные плит		
А3			1.465.1-3/80.0-ВРС1	Ведомость расхода стали на плиту		
<u>Сборочные единицы</u>						
А4	1		1.465.1-3/80.4-0030-05	Каркас плоский Кр18	4	
А4	2		1.465.1-3/80.4-0150	Сетка арматурная С9	4	
А4	3		1.465.1-3/80.4-0160	Сетка арматурная С10	4	
А4	4		1.465.1-3/80.4-0260	Изделие закладное П12	4	

Формат	Зона	Для исполнения с порядковым номером 1	Обозначение	Кол.	Примечание
<u>Переменные данные</u>					
<u>Сборочные единицы</u>					
А4			Поз. 5 Каркас плоский Кр1, Кр2		
			от-00 до-50		
			от-55 до-74	1.465.1-3/80.4-0010	2 Кр1
			-51;-52;-53;-54	-01	2 Кр2

Изд. отд.	Соб.участ.	Соб.уч.	1.465.1-3/80.1-5		
Г.ШП	Козлов	Степ	Плита железобетонная с проемом диаметром 1400мм для пропуска вентилята		
Рук.пр.	Лычак	Степ	Сталь	Лист	Листов
Вед.инж.	Соловьева	Степ	Р	1	11
Ст.пр.ин.	Борданова	Степ	Госстрой СССР Киевский Проектстройпроект		
Проект.	Соловьева	Степ	Формат А4		

Формат	Зона	Для исполнения с порядковым номером 1	Обозначение	Кол.	Примечание
А4			Поз. 6 Каркас плоский Кр3-Кр7		
			-00;-06;-13;-20;-27;-33;		
			-40;-41;-47;-53;-61;-68	1.465.1-3/80.4-0020	1 Кр3
			-01;-02;-07;-08;-14;-15;-21;		
			-22;-28;-29;-34;-35;-42;		
			-43;-48;-49;-56;-57;-62;-63;		
			-69;-70	-01	1 Кр4
			-03;-04;-05;-09;-10;-11;-16;		
			-17;-18;-23;-24;-25;-30;-36;		
			-37;-44;-50;-58;-59;-60;		
			-64;-65;-66;-71;-72	-02	1 Кр5
			-12;-19;-26;-31;-32;-38;-39;		
			-45;-46;-51;-52;-53;-67;		
			-73;-74	-03	1 Кр6
			-54	-04	1 Кр7
А4			Поз. 7 Каркас плоский Кр8-Кр12		
			-00;-06;-13;-20;-27;-33;		
			-40;-41;-47;-53;-61;-68	1.465.1-3/80.4-0020-05	4 Кр8
			-01;-02;-07;-08;-14;-15;-21;		
			-22;-28;-29;-34;-35;-42;		
			-43;-48;-49;-56;-57;-62;		
			-63;-69;-70	-06	4 Кр9
1.465.1-3/80.1-5					Лист
					2

Изд. отд. Листы и зона. Внутр. листы

Изд. отд. Листы и зона. Внутр. листы

Формат Зона	Для исполнения с порядковым номером 1	Обозначение	Кол.	Приме- чание
	-03;-04;-05;-09;-10;-11; -16;-17;-18;-23;-24;-25; -30;-36;-37;-44;-50;-58; -59;-60;-64;-65;-66;-71;-72	-07	4	Кр10
	-12;-19;-26;-31;-32;-38; -39;-45;-46;-51;-52;-53; -67;-73;-74	-08	4	Кр11
	-54	-09	4	Кр12
34	Поз. 8 Каркас плоский Кр13-Кр17 -00;-06;-13;-20;-27;-33; -40;-41;-47;-55;-61;-68	1.465.1-3/80.4-0030	1	Кр13
	-01;-02;-07;-08;-14;-15; -21;-22;-28;-29;-34;-35; -42;-43;-48;-49;-56;-57; -62;-63;-69;-70	-01	1	Кр14
	-03;-04;-05;-09;-10;-11; -16;-17;-18;-23;-24;-25; -30;-36;-37;-44;-50;-58; -59;-60;-64;-65;-66;-71;-72	-02	1	Кр15
	-12;-19;-26;-31;-32;-38; -39;-45;-46;-51;-52;-53; -67;-73;-74	-03	1	Кр16
1.465.1-3/80.1-5				Лист 3

Формат 34

Формат Зона	Для исполнения с порядковым номером 1	Обозначение	Кол.	Приме- чание
	-54	-04	1	Кр17
34	Поз. 9 Каркас плоский Кр23-Кр27 -00;-06;-13;-20;-27;-33; -40;-41;-47;-55;-61;-68	1.465.1-3/80.4-0050	1	Кр23
	-01;-02;-07;-08;-14; -15;-21;-22;-28;-29; -34;-35;-42;-43;-48; -49;-56;-57;-62;-63; -69;-70	-01	1	Кр24
	-03;-04;-05;-09;-10;-11; -16;-17;-18;-23;-24;-25; -30;-36;-37;-44;-50; -58;-59;-60;-64;-65; -66;-71;-72	-02	1	Кр25
	-12;-19;-26;-31;-32;-38; -39;-45;-46;-51;-52;-53; -67;-73;-74	-03	1	Кр26
	-54	-04	1	Кр27
34	Поз. 10 Каркас плоский Кр23а-Кр27а -00;-06;-13;-20;-27; -33;-40;-41;-47;-55;-61; -68	1.465.1-3/80.4-0050-05	1	Кр23а
1.465.1-3/80.1-5				Лист 4

Синтетический материал

Промышленность	Зона	Для исполнения с порядковым номером 1	Обозначение	Кол.	Примечание
		-01; -02; -07; -08; -14; -15; -21; -22; -28; -29; -34; -35; -42; -43; -48; -49; -55; -57; -62; -63; -69; -70		-06	1 Кр24 <sup>а</sup>
		-03; -04; -05; -09; -10; -11; -16; -17; -18; -23; -24; -25; -30; -36; -37; -44; -50; -58; -59; -60; -64; -65; -66; -71; -72		-07	1 Кр25 <sup>а</sup>
		-12; -19; -26; -31; -32; -38; -39; -45; -46; -51; -52; -53; -67; -73; -74		-08	1 Кр26 <sup>а</sup>
		-54		-09	1 Кр27 <sup>а</sup>
ЖА		Поз. 11 Сетка арматурная С1-С6; С2А; С6А			
		-05; -20; -27; -33; -40; -47	1.465.1-3/80.4-0110	1	С1
		-00; -01; -13; -07; -14; -21; -28; -34; -41		-01	1 С2
		-02; -08; -15; -22; -42; -49; -48		-02	1 С3
		-03; -09; -16; -23; -29; -30; -35; -36; -43; -44; -50		-03	1 С4
			1.465.1-3/80.1-5		
				Лист	5

Промышленность	Зона	Для исполнения с порядковым номером 1	Обозначение	Кол.	Примечание
		-04; -05; -10; -11; -17; -18; -24; -25; -31; -37; -45		-04	1 С5
		-12; -19; -26; -32; -38; -39; -46; -51; -52; -53; -54		-05	1 С6
		-55; -56; -61; -62; -68; -69		-06	1 С2А
		-57; 63		-07	1 С3А
		-58; -64; -70; -71		-08	1 С4А
		-59; -60; -65; -66; -72		-09	1 С5А
		-67; -73; -74		-10	1 С6А
ЖА		Поз. 12 Сетка арматурная С7, С8			
		от-00 до-18; от-20 до-25; от-27 до-31; от-33 до-37; от-40 до-44; -47; -48; -49; -50; от-55 до-66; -68; -69; -70; -71; -72	1.465.1-3/80.4-0140	4	С7
		-12; -26; -32; -38; -39; -45; -46; -51; -52; -53; -54; -67; -73; -74		-01	4 С8
ЖА		Поз. 13 Каркас пространственный КП4			
		от-00 до-74	1.465.1-3/80.4-1000	1	КП4
			1.465.1-3/80.1-5		
				Лист	6

ИЗДАНИЕ 1974 г. КОПИРОВАТЬ И ВОСПРОИЗВОДИТЬ ЗАПРЕЩЕНО

ИЗДАНИЕ 1974 г. КОПИРОВАТЬ И ВОСПРОИЗВОДИТЬ ЗАПРЕЩЕНО

Ранжир	Вопрос	Для исполнения с порядковым номером 1	Обозначение	Кол	Примечание
ЖУ		Поз.14 Изделие закладное М2-1, М4-1, М6-1, М8-1			
		от-00 до-39;-47;-49;			
		от-55 до-74	1.465.1-3/80.4-0220-02	2	М2-1
		от-40 до-46	1.465.1-3/80.4-0230-02	2	М4-1
		-48;-50;-51;-54	-06	2	М6-1
		-52;-53	1.465.1-3/80.4-0240-02	2	М8-1
ЖУ		Поз.15 Изделие закладное М2-2, М4-2, М6-2, М8-2			
		от-00 до-39;-47;-49;			
		от-55 до-74	1.465.1-3/80.4-0220-03	2	М2-2
		от-40 до-46	1.465.1-3/80.4-0230-03	2	М4-2
		-48;-50;-51;-54	-07	2	М6-2
		-52;-53	1.465.1-3/80.4-0240-03	2	М8-2
<u>детали</u>					
ЖУ		Поз.16 Стержень направляемый			
		-00;-55	1.465.1-3/80.4-0001-02	2	СТН3
		-01;-56	-00	4	СТН1
		-02;-57	-00	2	СТН1+
		-03;-58	-01	2	СТН2
			-01	4	СТН2
			1.465.1-3/80.1-5	лист	7

Формат ЖУ

Ранжир	Вопрос	Для исполнения с порядковым номером 1	Обозначение	Кол	Примечание
ЖУ		-04;-59			
			-01	2	СТН2+
			-02	2	СТН3
			-05;-60		
			-02	4	СТН3
			-13		
			-05	2	СТН6
			-14		
			-03	4	СТН4
			-15		
			-03	2	СТН4+
			-04	2	СТН5
			-16		
			-04	4	СТН5
			-17		
			-04	2	СТН5+
			-05	2	СТН6
			-18		
			-05	4	СТН6
			-19		
			-05	2	СТН6+
			-06	2	СТН7
			-06		
			-09	2	СТН10
			-07		
	-10	2	СТН11		
	-08				
	-07	2	СТН8+		
	-08	2	СТН9		
	-09				
	-08	4	СТН9		
	-10				
	-08	2	СТН9+		
	-09	2	СТН10		
	-11				
	-09	4	СТН10		
	-12				
	-10	4	СТН11		
	-20				
	-13	2	СТН14		
	-21				
	-14	2	СТН15		
	-22				
	-11	2	СТН12+		
	-12	2	СТН13		
	-23				
	-15	2	СТН16		
	-24				
	-12	2	СТН13+		
	-13	2	СТН14		
	-25				
	-13	4	СТН14		
			1.465.1-3/80.1-5	лист	8

18УСЛ. ДЗ 70. Формат ЖУ

Удобрения, добавки и прочие

№ п/п	С-С	Для исполнения с порядковым номером 1	Обозначение	кол	Полученное
		-25	-14	4	СТН15
		-27	-22	2	СТН23
		-28	-23	2	СТН24
		-29	-24	2	СТН25
		-30	-21	2	СТН22+
			-22	2	СТН23
		-31	-22	4	СТН23
		-32	-23	4	СТН24
		-33, -58	-29	2	СТН30
		-34, -59	-30	2	СТН31
		-35, -70	-28	4	СТН29
		-36, -71	-28	2	СТН29+
			-29	2	СТН30
		-37, -72	-29	4	СТН30
		-38, -73	-29	2	СТН30+
			-30	2	СТН31
		-39, -74	-30	4	СТН31
		-40	-31	20	СТН32
		-41	-31	24	СТН32
		-42	-31	28	СТН32
		-43	-31	32	СТН32
		-44	-31	36	СТН32
		-45	-31	42	СТН32
		-46	-31	48	СТН32
		-47	-32	4	СТН33
		-48	-32	6	СТН33
		-49	-32	8	СТН33
		-50	-33	4	СТН34

1465.1-3/80.1-5

Лист 9

№ п/п	С-С	Для исполнения с порядковым номером 1	Обозначение	кол	Примечание
		-51	-33	6	СТН34
		-52	-33	8	СТН34
		-53	-33	10	СТН34
		-54	-33	12	СТН34
		-51	-18	2	СТН19
		-52	-19	2	СТН20
		-53	-16	2	СТН17+
			-17	2	СТН18
		-54	-20	2	СТН21
		-55	-17	2	СТН18+
			-18	2	СТН19
		-56	-18	4	СТН19
		-57	-19	4	СТН20
<u>Таблица</u>					
Бетон марк. 100					
		-30, -01, -02, -13, -14, -15;			
		-33, -34, -35, -40, -41, -55;			
		-56, -57, -58, -59, -70	М300	2,95	м <sup>3</sup>
		-03, -16, -42, -58	М350	2,95	м <sup>3</sup>
		-06, -07, -08, -09, -10, -20, -21;			
		-22, -23, -24, -27, -36, -43;			
		-44, -47, -48, -49, -50, -51;			
		-52, -53, -54, -55, -71	М400	2,95	м <sup>3</sup>
		-04, -05, -11, -17, -18, -25, -28;			
		-29, -30, -31, -37, -38, -51;			
		-52, -59, -60, -66, -72, -73	М450	2,95	м <sup>3</sup>

1465.1-3/80.1-5

Лист 10

1465.1-3/80.1-5

1465.1-3/80.1-5



№ п/п	Для исполнения с порядком быть номером 1	Обозначение	Кол.	Получение
	-45	М500	2,95	м <sup>3</sup>
	-12;-19;-26;-32;-39;-46; -53;-54;-67;-74	М600	2,95	м <sup>3</sup>
	Бетон на пористый заполнитель			
	-00;-13;-33	М250	2,95	м <sup>3</sup>
	-01;-02;-14;-15;-34;-35; -40;-41;-55;-56;-57;-68; -69;-70	М300	2,95	м <sup>3</sup>
	-03;-06;-07;-08;-09;-16; -20;-21;-22;-23;-27;-36; -42;-47;-48;-49;-58	М350	2,95	м <sup>3</sup>
	-28;-29;-43;-61;-62;-63; -64;-71	М400	2,95	м <sup>3</sup>
	1 Основное исполнение, не имеющее порядкового номера, обозначено "00"			

14651-3/80.1-5

Лист 11

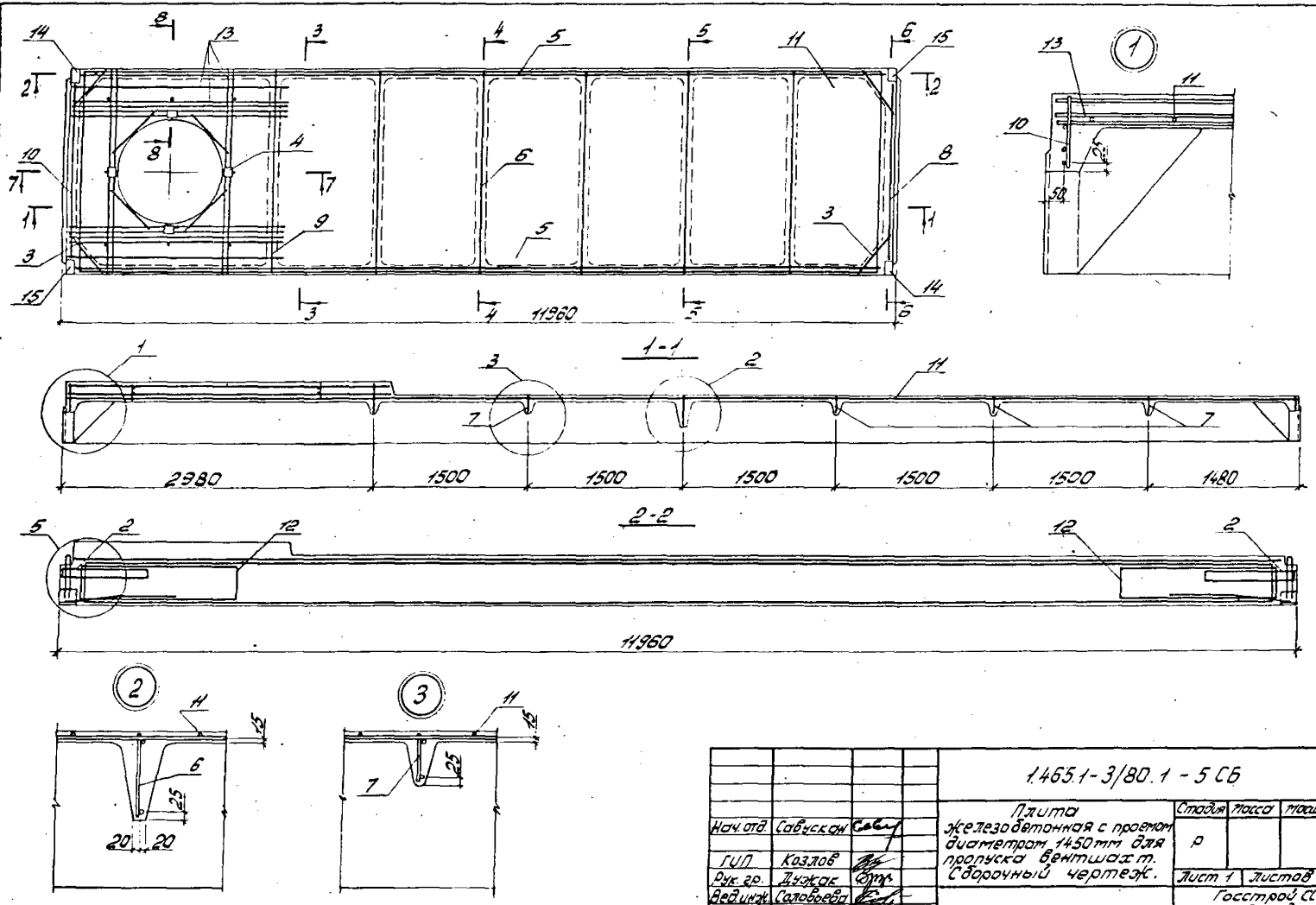

Проект выполнен в бюро "Восток"

			14651-3/80.1 - 5 СБ		
			Плита		
			железобетонная с проемом		
			диаметром 1450 мм для		
			пропуска вентилятора.		
			Сварочный чертеж.		
Исполн.	Савчук	Савчук	Сталь	Трава	Трава
Ген. пр.	Козлов	Козлов	Р		
Вед. инж.	Соловьев	Соловьев	Лист 1	Листов 6	
Ст. техн.	Борисов	Борисов	Госстрой СССР Киевский		

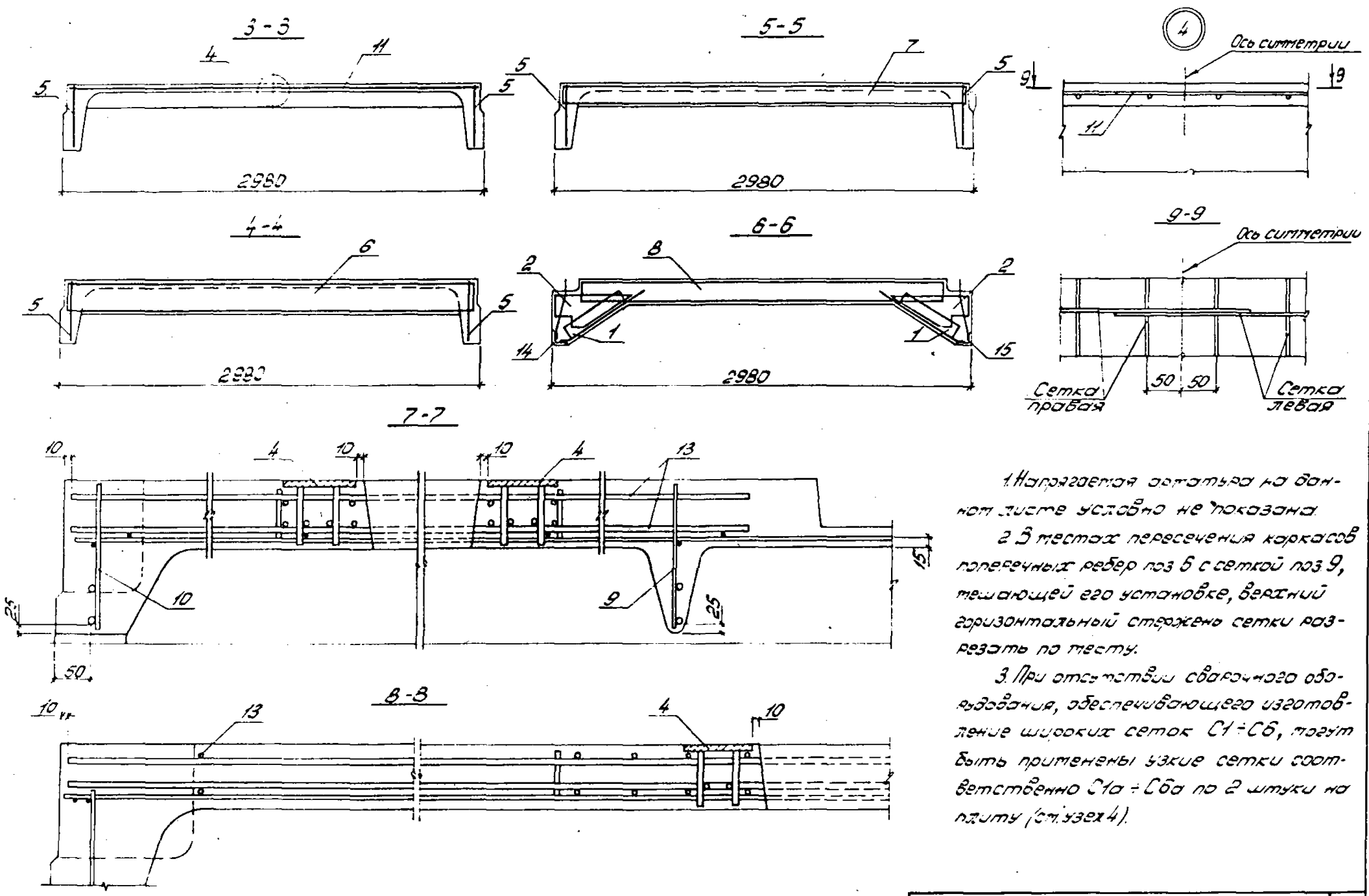

1. Напрягаемая арматура на данном листе условно не показана.  
 2. В местах пересечения каркасов поперечных ребер поз 6 с сеткой поз 9, мешающей его установке, верхний горизонтальный стержень сетки разрезать по тесту.

3. При отсутствии сварочного оборудования, обеспечивающего изготовление широких сеток С1-С6, могут быть применены узкие сетки соответственно С1а-С6а по 2 штуки на плиту (см. узел 4).

5

3

2-2

83

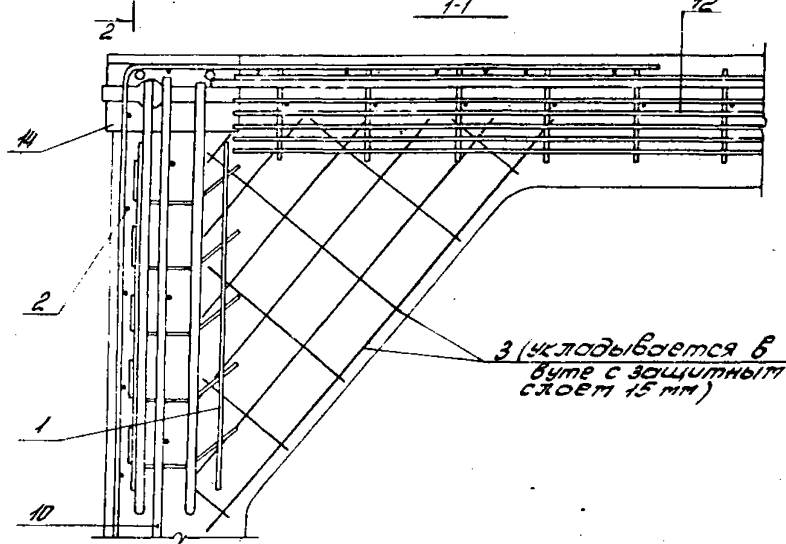
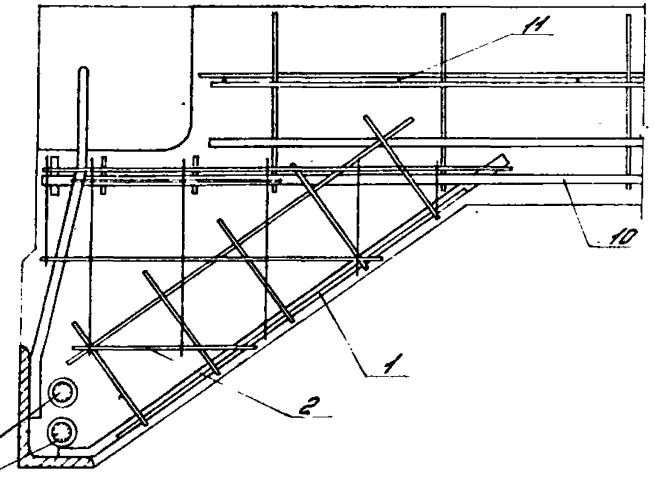
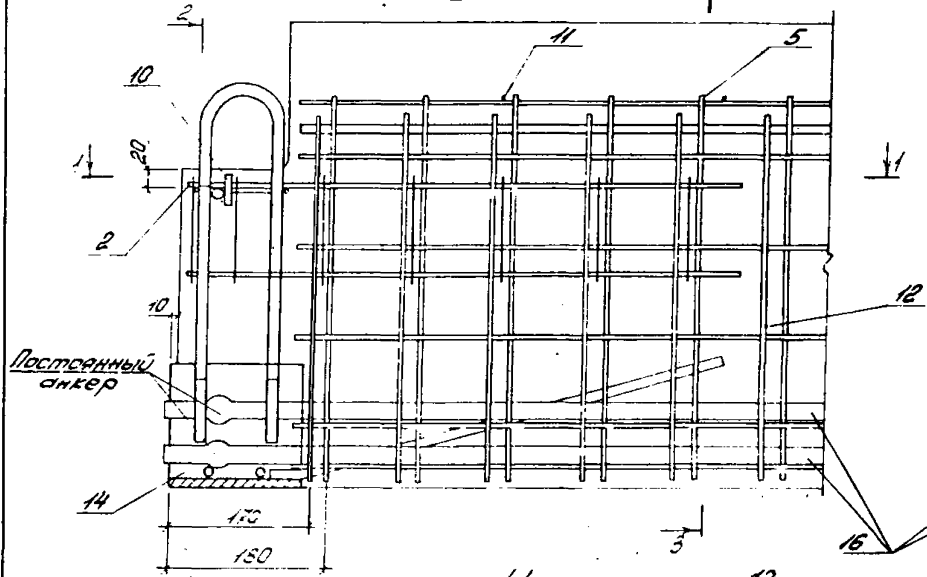

3-3

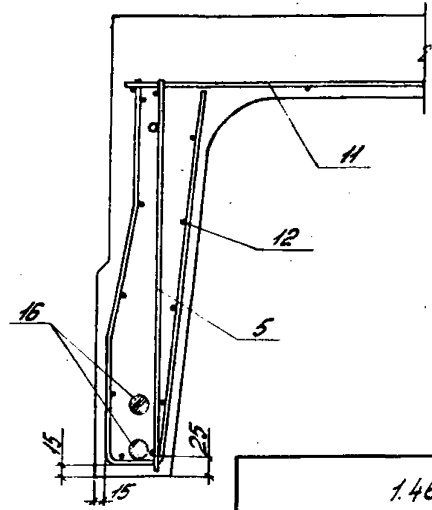

На данном листе условно показан вариант с применением стержневой напрягаемой арматуры в виде двух стержней; реальное положение напрягаемой арматуры всех классов приведено на листах 4-6.

Шифр проекта 1465.1-3/80.1-5СБ

1465.1-3/80.1-5СБ

Лист  
3

19061-07 РЛ Чертотт ЯЗ

11В12-1АУТ-14, 11В12-1АУП-14  
11В12-1БУСТ-14,  
11В12-1БУСД-14

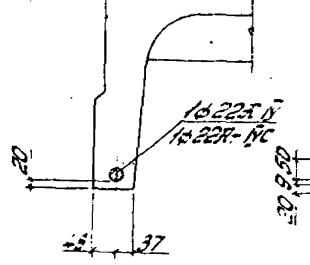

11В12-2АУТ-14, 11В12-2АУП-14  
11В12-2БУСТ-14,  
11В12-2БУСД-14

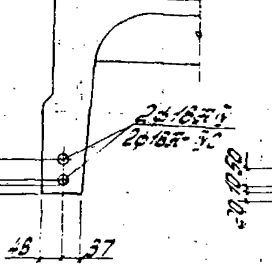

11В12-3АУТ-14, 11В12-3АУП-14  
11В12-3БУСТ-14,  
11В12-3БУСД-14

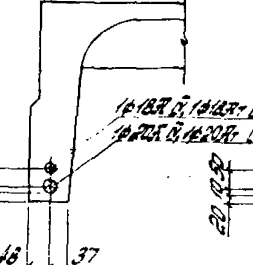

11В12-4АУТ-14, 11В12-4АУП-14  
11В12-4БУСТ-14,  
11В12-4БУСД-14

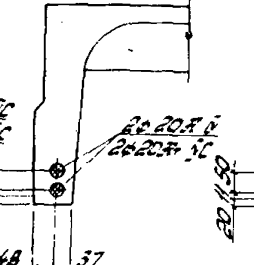

11В12-5АУТ-14  
11В12-5БУСТ-14

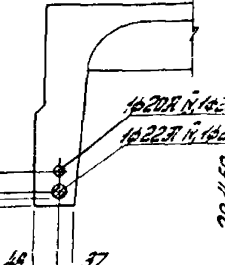

11В12-6АУТ-14  
11В12-6БУСТ-14

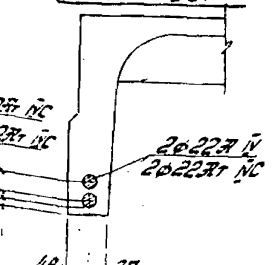

11В12-7АУСТ-14

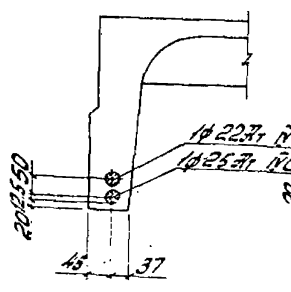

11В12-1АУТ-14  
11В12-1АУП-14

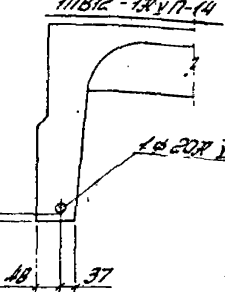

11В12-2АУТ-14  
11В12-2АУП-14

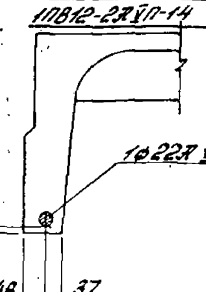

11В12-3АУТ-14  
11В12-3АУП-14

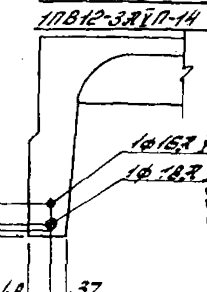

11В12-4АУТ-14  
11В12-4АУП-14

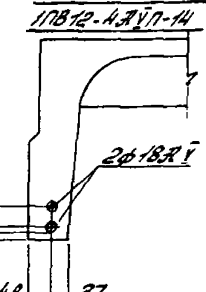

11В12-5АУТ-14

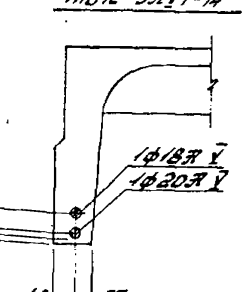

11В12-6АУТ-14

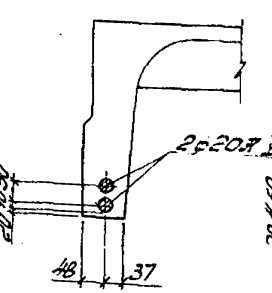

11В12-7АУТ-14

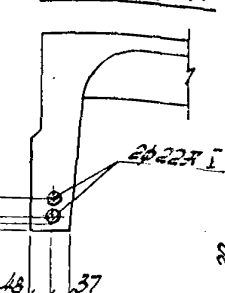

11В12-1АУТ-14, 11В12-1АУП-14  
11В12-1АУСТ-14  
11В12-1АУСД-14

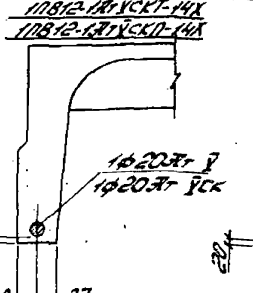

11В12-2АУТ-14, 11В12-2АУП-14  
11В12-2АУСТ-14  
11В12-2АУСД-14

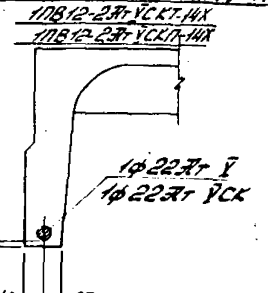

Расположение стержней напрягаемой арматуры в продольных ребрах плит, предназначенных для зданий с агрессивным воздействием газовой среды, принято по соответствующим маркам плит для зданий с неагрессивным воздействием газовой среды.

11812-3A-VT-14, 11812-3B-VT-14  
11812-3A-YCKT-14X  
11812-3B-YCKT-14X

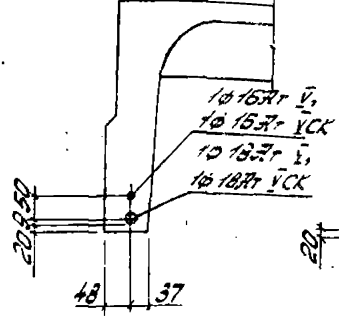

11812-4A-VT-14, 11812-4B-VT-14  
11812-4A-YCKT-14X  
11812-4B-YCKT-14X

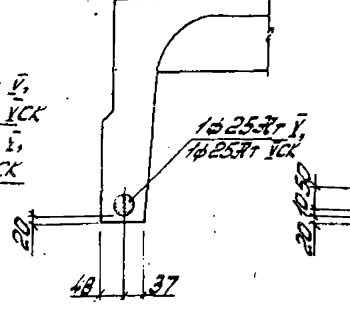

11812-5A-VT-14  
11812-5A-YCKT-14

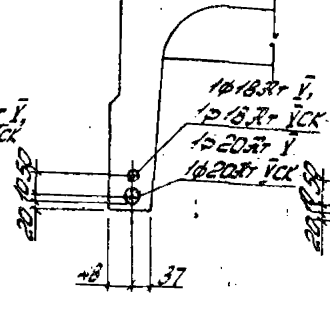

11812-6A-VT-14  
11812-6A-YCKT-14

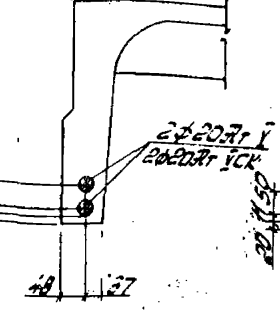

11812-7A-VT-14  
11812-7A-YCKT-14X

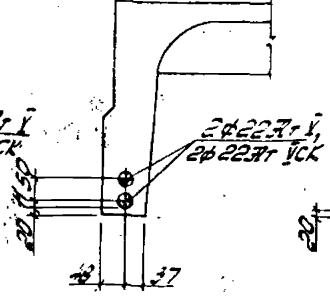

11812-1A-VT-14

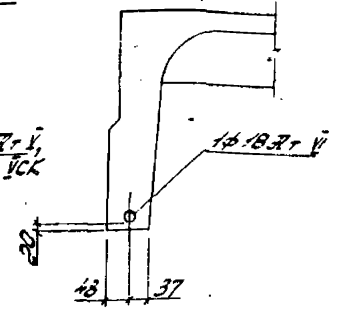

11812-2A-VT-14

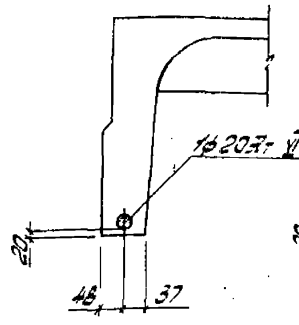

11812-3A-VT-14

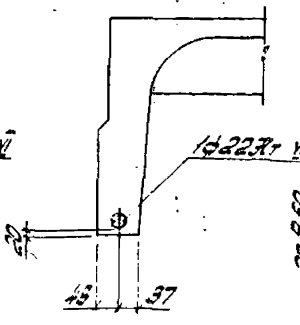

11812-4A-VT-14

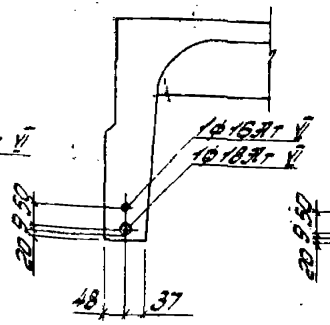

11812-5A-VT-14

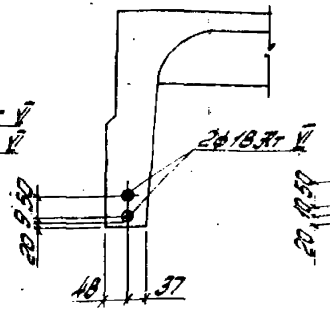

11812-6A-VT-14

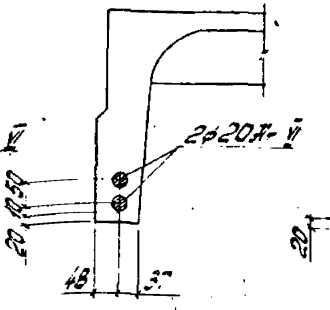

11812-1A-VT-14  
11812-1A-VT-14

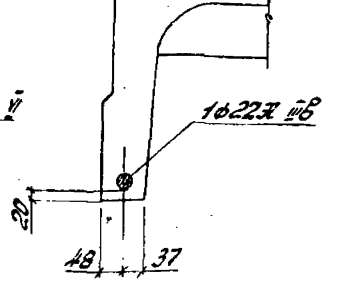

11812-2A-VT-14  
11812-2A-VT-14

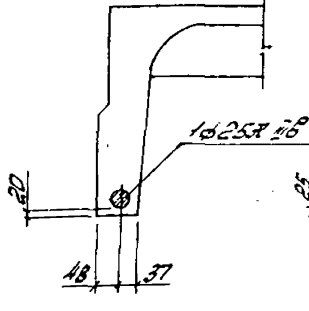

11812-3A-VT-14  
11812-3A-VT-14

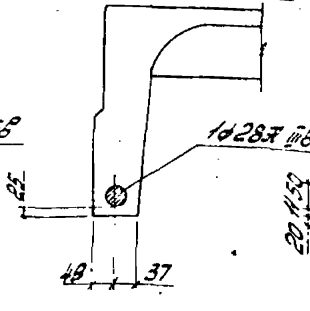

11812-4A-VT-14  
11812-4A-VT-14

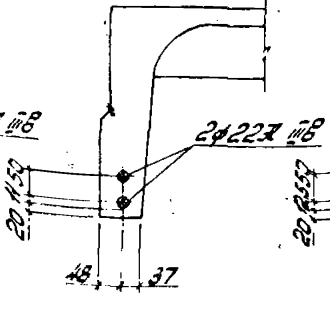

11812-5A-VT-14

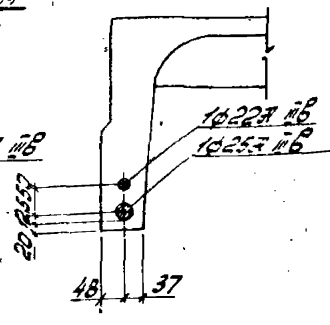

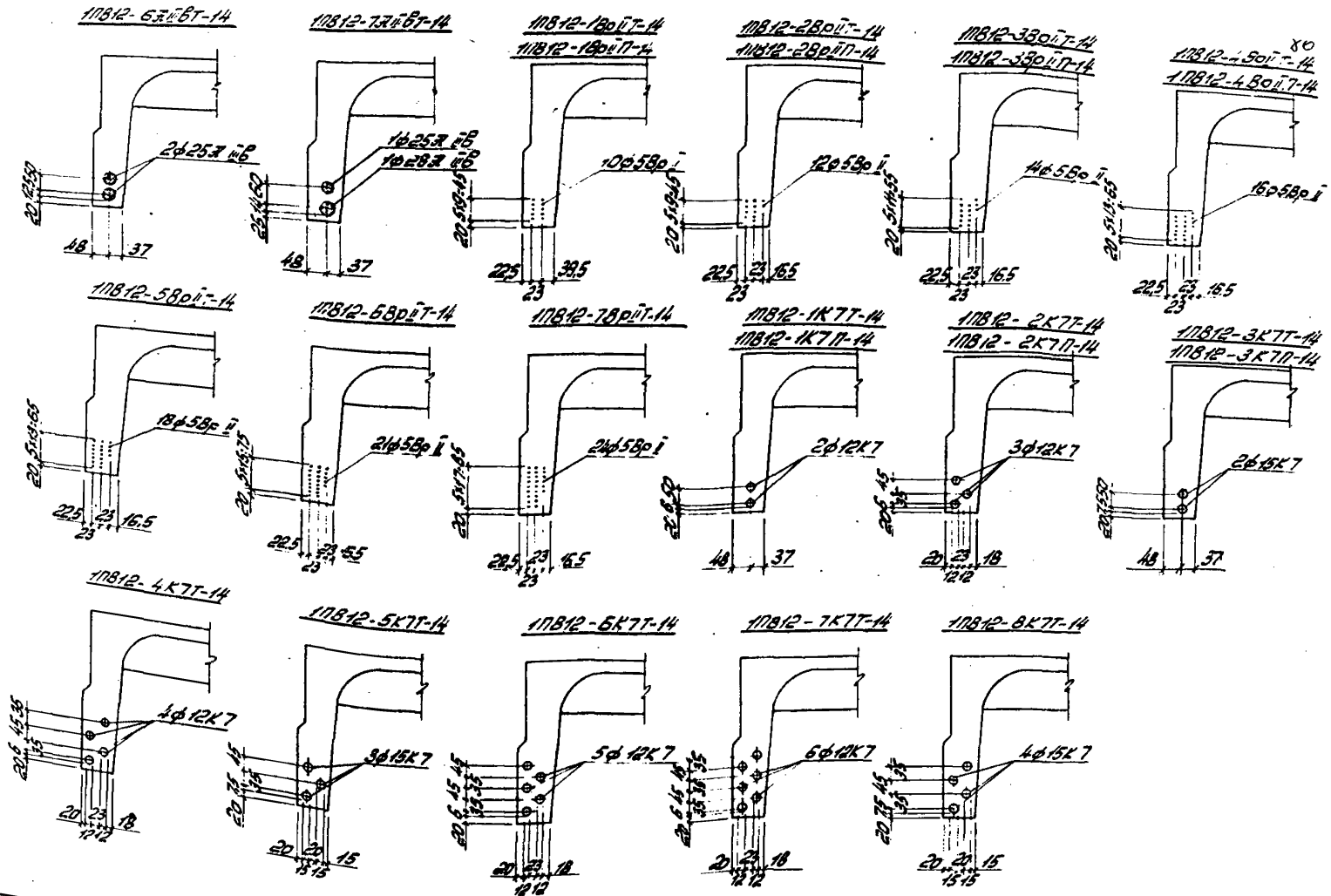

1.465.1-3/80.1-5C6	Лист 6
--------------------	-----------

Расположение нагрузки на плите при испытании.

Вид по стрелке А.

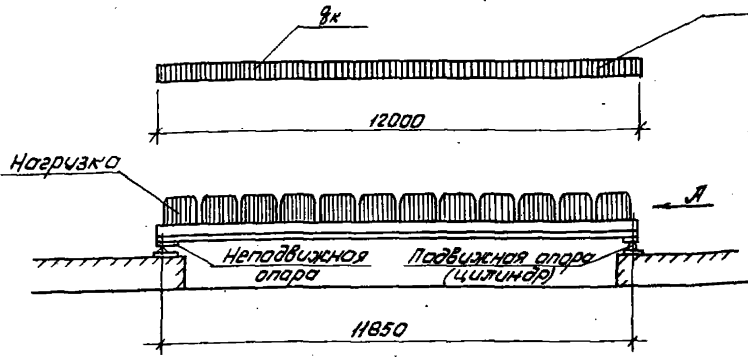

Теоретическая схема нагрузки

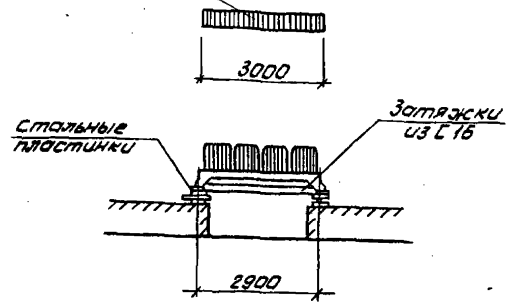

План расположения нагрузки при испытании.

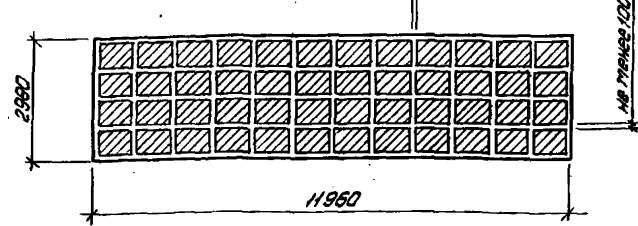

План расположения опор при испытании.

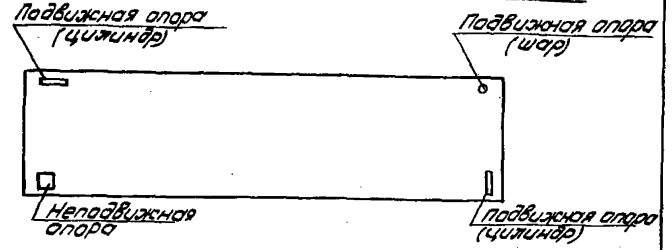

9x изгибаемый

Положение плиты до загрузки

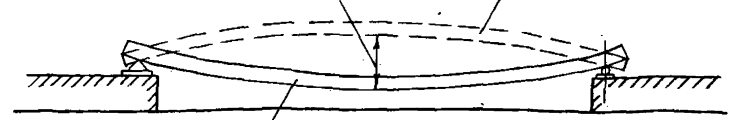

1. Опорные закладные детали должны быть приварены к затяжкам, предохраняющим продольные ребра от перемещения в поперечном направлении.
2. Площадь загружаемой поверхности должна составлять 3м x 12м.

Исполн.	Савицкий	Белый
ГИП	Козлов	Жуков
Вык. в/д	Жуков	Ситни
Ст. техн.	Затяжки	Климов
Ст. техн.	Климов	Васильев
Провер.	Жуков	Юрты

1.465.1-3/80.1-СМ

Схема испытаний плит.

Стандарт	Лист	Листов
	Р	1 6
Госстрой СССР		
Киевский		
Промстройпроект		

ИМБ АН УССР, Киевский филиал, ул. Сага, 1967 г. лист 1



Марка плиты	Контрольные равномерно распределенные нагрузки, кг/см <sup>2</sup> , для оценки трещиностойкости $R_{тр}$ и жесткости $R_{ж}$ плит и контрольные прогибы $f_k$ см, при возрасте бетона к моменту испытания плит 8 суток												Отношение $\frac{f_{кр}}{f_{пред}}$	Контрольные равномерно распределенные нагрузки, кг/см <sup>2</sup> , для оценки прочности плит $R_k$ при	
	3-7			14			28			100				C=14	C=16
	$R_{тр}$	$R_{ж}$	$f_k$	$R_{тр}$	$R_{ж}$	$f_k$	$R_{тр}$	$R_{ж}$	$f_k$	$R_{тр}$	$R_{ж}$	$f_k$			
при механическом и электротермическом способе натяжения															
1ПГ12-1А1Т	180	120	1,4	170	110	1,3	160	110	1,3	140	100	0,8	<0,85	330	410
1ПГ12-1А1П	210	150	3,2	200	140	3,0	180	130	2,4	160	110	2,0	>0,85	350	420
1ПГ12-1А1Т-Х	150	—	—	140	—	—	130	—	—	110	—	—	<0,85	250	310
1ПГ12-1А1П-Х	170	—	—	160	—	—	150	—	—	130	—	—	>0,85	260	320
1ПГ12-2А1Т	270	190	1,9	250	180	1,8	240	170	1,7	210	150	1,5	<0,85	450	530
1ПГ12-2А1П	270	190	2,0	260	170	2,8	240	170	2,2	210	140	1,9	—	460	560
1ПГ12-2А1Т-Х	240	—	—	220	—	—	210	—	—	180	—	—	—	360	430
1ПГ12-2А1П-Х	240	—	—	230	—	—	210	—	—	180	—	—	—	370	450
1ПГ12-3А1Т	320	240	2,6	300	220	2,2	280	200	2,0	250	180	1,8	<0,85	530	630
1ПГ12-3А1П	320	240	3,8	300	230	3,4	280	210	3,2	250	180	2,8	>0,85	540	640
1ПГ12-3А1Т-Х	290	—	—	270	—	—	250	—	—	220	—	—	<0,85	430	520
1ПГ12-3А1П-Х	290	—	—	270	—	—	250	—	—	220	—	—	>0,85	440	530
1ПГ12-4А1Т	370	290	2,9	350	270	2,7	330	250	2,5	300	220	2,1	>0,85	600	710
1ПГ12-4А1П	390	310	4,3	370	290	4,2	350	270	4,0	310	210	3,2	—	610	720
1ПГ12-4А1Т-Х	320	—	—	310	—	—	290	—	—	260	—	—	—	490	580
1ПГ12-4А1П-Х	340	—	—	320	—	—	310	—	—	270	—	—	—	500	590
1ПГ12-5А1Т	420	350	3,0	400	320	2,9	380	310	2,7	340	270	2,2	—	670	790
1ПГ12-5А1Т-Х	360	—	—	350	—	—	330	—	—	290	—	—	—	580	660
1ПГ12-6А1Т	480	400	3,4	450	370	3,3	420	330	3,1	380	310	2,7	—	740	870
1ПГ12-6А1Т-Х	410	—	—	390	—	—	360	—	—	330	—	—	—	610	720

1.465.1-3/80.1-СТ

Лист

2

18461-02 89 Формат 33

Марка плиты	Контрольные равномерно распределенные нагрузки, кг/см <sup>2</sup> , для оценки предела прочности $R_{пр}$ и жесткости $R_{ж}$ плит и контрольные прогибы $f_k$ см, при возрасте бетона к моменту испытания плит в сутках												Отно- шение $\frac{f_{дел}}{f_{проб}}$	Контрольные равно- мерно распределен- ные нагрузки, кг/см <sup>2</sup> , для оценки прочнос- ти плит $R_k$ при	
	3-7			14			28			100				C=14	C=16
	$R_{пр}$	$R_{ж}$	$f_k$	$R_{пр}$	$R_{ж}$	$f_k$	$R_{пр}$	$R_{ж}$	$f_k$	$R_{пр}$	$R_{ж}$	$f_k$			
При механическом и электродинамическом способе натяжения															
10012-1АТНСТ	180	120	1,4	170	110	1,3	150	110	1,3	140	100	0,8	<0,85	330	410
10012-1АТНСП	210	150	3,2	200	140	3,0	180	130	2,4	150	110	2,0	>0,85	350	420
10012-2АТНСТ	270	190	1,9	250	180	1,8	240	170	1,7	210	150	1,5	<0,85	450	530
10012-2АТНСП	270	190	2,0	250	170	2,8	240	170	2,2	210	140	1,9	<0,85	460	550
10012-3АТНСТ	320	240	2,6	300	220	2,2	280	200	2,0	250	180	1,8	<0,85	530	630
10012-3АТНСП	320	240	3,8	300	230	3,4	280	210	3,2	250	180	2,8	>0,85	540	640
10012-4АТНСТ	370	290	2,9	350	270	2,7	330	250	2,5	300	220	2,1	>0,85	600	710
10012-4АТНСП	390	210	4,3	370	290	4,2	350	270	4,0	310	240	3,2	>0,85	610	720
10012-5АТНСТ	420	350	3,0	400	320	2,9	380	310	2,7	340	270	2,2	>0,85	670	790
10012-6АТНСТ	480	400	3,4	450	370	3,3	420	430	3,1	390	310	2,7	—	740	870
10012-7АТНСТ	530	460	3,8	520	440	3,6	500	420	3,4	450	380	3,0	>0,85	890	1040
10012-1АТНТ	180	130	1,1	170	120	1,0	160	110	0,9	150	100	0,8	<0,85	330	400
10012-1АТНП	180	100	1,4	170	90	1,3	160	90	1,3	150	80	1,1	—	350	420
10012-2АТНТ	240	170	1,4	230	160	1,3	220	150	1,2	210	140	1,1	—	440	530
10012-2АТНП	260	180	2,4	240	170	2,3	230	160	2,1	210	140	1,9	—	460	550
10012-3АТНТ	310	240	2,1	300	220	1,9	290	210	1,8	260	200	1,6	—	570	610
10012-3АТНП	310	230	3,1	300	220	3,0	280	210	2,8	250	190	2,5	—	530	630
10012-4АТНТ	360	280	2,5	350	270	2,4	330	250	2,2	300	230	1,9	—	600	710
10012-4АТНП	360	300	4,2	350	280	4,0	340	260	3,9	310	240	3,2	—	610	720
10012-5АТНТ	410	330	3,0	390	320	2,8	380	300	2,7	340	270	2,4	—	670	790
10012-6АТНТ	470	390	3,5	450	370	3,3	430	350	3,2	400	320	2,8	—	750	890
10012-7АТНТ	580	500	3,9	550	480	3,8	540	460	3,6	490	420	3,3	—	920	1080
10012-1АТНТ	180	130	1,1	170	120	1,0	160	110	0,9	150	100	0,8	—	330	400
10012-1АТНП	180	100	1,4	170	90	1,3	160	90	1,3	150	80	1,1	—	350	420
10012-1АТНСТ-Х	160	—	—	150	—	—	140	—	—	130	—	—	—	270	340
10012-1АТНСП-Х	160	—	—	150	—	—	140	—	—	130	—	—	—	290	350

1465.1-3/80.1-СМ

Лист  
3

18461-ПЗ 90 Формат А3

Марка плиты	Контрольные равномерно распределенные нагрузки, кг/м <sup>2</sup> , для оценки трещино-стойкости R <sub>тр</sub> и жесткости R <sub>ж</sub> плит и контрольные прогибы f <sub>к</sub> см, при возрасте бетона к моменту испытания плит 8 суток												Отно- шение f <sub>вп</sub> f <sub>пред</sub>	Контрольные равно- мерно распределен- ные нагрузки, кг/м <sup>2</sup> , для оценки прочнос- ти плит R <sub>к</sub> по U	
	3-7			14			28			100				C=14	C=16
	R <sub>тр</sub>	R <sub>ж</sub>	f <sub>к</sub>	R <sub>тр</sub>	R <sub>ж</sub>	f <sub>к</sub>	R <sub>тр</sub>	R <sub>ж</sub>	f <sub>к</sub>	R <sub>тр</sub>	R <sub>ж</sub>	f <sub>к</sub>			
При механическом и электротермическом способе натяжения															
10Г12-2ЭТ УТ	240	170	1,4	230	160	1,3	220	150	1,2	210	140	1,1	< 0,85	440	530
10Г12-2ЭТ УП	260	180	2,4	240	170	2,3	230	160	2,1	210	140	1,9	—	450	550
10Г12-2ЭТ УСКТ-X	210	—	—	200	—	—	190	—	—	180	—	—	—	370	450
10Г12-2ЭТ УСКП-X	230	—	—	210	—	—	200	—	—	180	—	—	—	390	460
10Г12-3ЭТ УТ	310	240	2,1	300	220	1,9	290	210	1,8	260	200	1,6	—	510	610
10Г12-3ЭТ УП	310	230	3,1	300	220	3,0	280	210	2,8	260	190	2,5	—	530	630
10Г12-3ЭТ УСКТ-X	280	—	—	270	—	—	260	—	—	230	—	—	—	440	530
10Г12-3ЭТ УСКП-X	260	—	—	270	—	—	250	—	—	230	—	—	—	450	540
10Г12-4ЭТ УТ	370	290	2,5	350	270	2,3	330	260	2,2	300	230	1,9	—	600	710
10Г12-4ЭТ УП	380	320	4,2	360	280	4,0	350	270	3,5	310	240	3,2	—	610	720
10Г12-4ЭТ УСКТ-X	330	—	—	310	—	—	290	—	—	260	—	—	—	510	610
10Г12-4ЭТ УСКП-X	340	—	—	320	—	—	310	—	—	270	—	—	—	530	620
10Г12-5ЭТ УТ	410	330	3,0	390	320	2,8	380	300	2,7	340	270	2,4	< 0,85	670	790
10Г12-5ЭТ УСКТ-X	370	—	—	350	—	—	340	—	—	300	—	—	—	580	690
10Г12-5ЭТ УП	470	390	3,5	450	370	3,3	430	350	3,2	400	320	2,8	—	750	890
10Г12-5ЭТ УСКТ-X	420	—	—	400	—	—	380	—	—	350	—	—	—	650	770
10Г12-7ЭТ УТ	580	500	3,9	560	480	3,8	540	460	3,6	490	420	3,3	—	920	1080
10Г12-7ЭТ УСКТ-X	530	—	—	510	—	—	500	—	—	450	—	—	—	830	980
10Г12-1ЭТ УТ	190	130	1,1	180	130	1,1	170	120	1,0	170	110	0,9	—	330	400
10Г12-2ЭТ УТ	260	190	1,5	250	180	1,4	240	170	1,4	230	160	1,3	—	440	530
10Г12-3ЭТ УТ	340	260	2,2	330	250	2,1	310	240	2,0	290	220	1,8	—	570	670

Марка плиты	Контрольные равномерно распределенные нагрузки, кгс/м <sup>2</sup> , для оценки трещиностойкости $R_{тр}$ и жесткости $R_{ж}$ плит и контрольные прогибы $f_k$ см, при возрасте бетона к моменту испытания плит в сутках												Отношение $f_{эп}$ / $f_{проб}$	Контрольные равномерно распределенные нагрузки, кгс/м <sup>2</sup> , для оценки прочности плит $R_k$ при	
	3-7			14			28			100				C=14	C=16
	$R_{тр}$	$R_{ж}$	$f_k$	$R_{тр}$	$R_{ж}$	$f_k$	$R_{тр}$	$R_{ж}$	$f_k$	$R_{тр}$	$R_{ж}$	$f_k$			
при механическом и электротермическом способе нагружения															
1ПГ12-4Э1ВТ	390	310	2,7	380	300	2,5	360	290	2,4	340	260	2,2	< 0,85	660	780
1ПГ12-5Э1ВТ	440	350	3,2	420	340	3,0	400	330	2,9	370	300	2,5	—	770	900
1ПГ12-6Э1ВТ	500	530	4,9	580	570	4,7	560	490	4,6	520	450	4,2	> 0,85	940	1100
1ПГ12-1Э2ВТ	110	60	0,5	110	60	0,5	110	60	0,5	100	50	0,4	< 0,85	260	320
1ПГ12-1Э2ВП	160	110	1,4	160	110	1,4	150	100	1,3	140	90	1,1	—	300	360
1ПГ12-1Э2ВТ-Х	210	—	—	110	—	—	110	—	—	100	—	—	—	260	320
1ПГ12-1Э2ВП-Х	260	—	—	160	—	—	150	—	—	140	—	—	—	300	360
1ПГ12-2Э2ВТ	210	160	1,7	210	160	1,6	200	150	1,5	180	130	1,1	—	380	460
1ПГ12-2Э2ВП	260	200	3,5	260	200	3,1	240	190	2,8	210	160	2,4	> 0,85	420	500
1ПГ12-2Э2ВТ-Х	210	—	—	210	—	—	200	—	—	180	—	—	< 0,85	380	460
1ПГ12-2Э2ВП-Х	260	—	—	260	—	—	240	—	—	210	—	—	> 0,85	420	500
1ПГ12-3Э2ВТ	310	230	2,9	300	220	2,3	280	200	2,1	240	170	1,4	< 0,85	500	600
1ПГ12-3Э2ВП	340	260	3,6	330	250	3,5	310	240	3,2	270	200	2,5	> 0,85	540	640
1ПГ12-3Э2ВТ-Х	310	—	—	300	—	—	280	—	—	240	—	—	< 0,85	500	600
1ПГ12-3Э2ВП-Х	340	—	—	330	—	—	310	—	—	270	—	—	> 0,85	540	640
1ПГ12-4Э2ВТ	410	320	4,0	380	300	3,8	350	270	3,5	300	230	2,5	—	610	730
1ПГ12-4Э2ВП	430	350	5,6	410	330	5,4	390	310	4,4	330	260	3,8	—	650	770
1ПГ12-4Э2ВТ-Х	410	—	—	380	—	—	350	—	—	300	—	—	—	610	730
1ПГ12-4Э2ВП-Х	430	—	—	410	—	—	390	—	—	330	—	—	—	650	770
1ПГ12-5Э2ВТ	460	380	3,5	450	370	3,2	420	340	2,8	360	290	2,4	—	730	860
1ПГ12-5Э2ВТ-Х	460	—	—	450	—	—	420	—	—	360	—	—	—	730	860
1ПГ12-6Э2ВТ	520	440	3,8	510	420	3,5	470	400	3,1	410	340	2,6	—	840	980
1ПГ12-6Э2ВТ-Х	520	—	—	510	—	—	470	—	—	410	—	—	—	840	980
1ПГ12-7Э2ВТ	610	520	4,6	570	490	4,1	530	460	3,8	460	390	3,2	—	930	1090
1ПГ12-7Э2ВТ-Х	610	—	—	570	—	—	530	—	—	460	—	—	—	930	1090

Марка плиты	Контрольные равномерно распределенные нагрузки, кг/см <sup>2</sup> , для оценки трещиностойкости $R_{тр}$ и жесткости $R_{ж}$ плит и контрольные прогибы $f_k$ см, при возрасте бетона к моменту испытания плит в сутках												Отно- шение для проед	Контрольные равномерно распределенные нагрузки, кг/см <sup>2</sup> , для оценки прочнос- ти плит $R_k$ при	
	3-7			14			28			100				C=1,4	C=1,6
	$R_{тр}$	$R_{ж}$	$f_k$	$R_{тр}$	$R_{ж}$	$f_k$	$R_{тр}$	$R_{ж}$	$f_k$	$R_{тр}$	$R_{ж}$	$f_k$			
При механическом и электротомическом способе натяжения															
10Г12-18р0Т	150	100	1,0	150	100	0,9	140	90	0,9	140	90	0,8	< 0,85	320	390
10Г12-18р1П	180	130	2,0	170	120	1,9	170	120	1,8	150	110	1,6	—	330	400
10Г12-28р0Т	220	150	1,4	210	140	1,4	210	130	1,3	200	130	1,2	—	420	500
10Г12-28р1П	230	150	2,3	220	140	2,2	210	140	2,1	200	130	1,9	—	430	510
10Г12-38р0Т	280	210	2,0	280	200	1,9	270	200	1,8	250	190	1,7	—	500	600
10Г12-38р1П	280	210	2,9	270	200	2,8	260	190	2,7	250	180	2,5	—	510	610
10Г12-48р0Т	330	250	2,4	320	250	2,3	310	240	2,2	300	230	2,0	—	590	690
10Г12-48р1П	340	250	3,4	330	250	3,3	320	240	3,1	300	230	2,9	—	600	710
10Г12-58р0Т	400	320	3,0	390	310	2,9	380	300	2,9	350	280	2,7	—	680	810
10Г12-58р1П	470	400	3,5	460	390	3,4	450	370	3,4	420	350	3,2	—	810	950
10Г12-78р0Т	550	480	4,0	540	470	4,0	530	460	3,9	500	430	3,8	—	940	1100
10Г12-1012К7Т	290	220	2,0	290	210	1,9	280	210	1,8	260	190	1,7	—	550	650
10Г12-1012К7П	320	240	2,2	310	230	2,1	300	230	2,0	280	210	1,9	—	570	670
10Г12-2012К7Т	450	380	3,5	440	370	3,4	430	360	3,3	410	340	3,0	—	840	980
10Г12-3012К7Т	590	570	4,5	570	500	4,4	550	480	4,2	520	450	4,0	—	950	1100
10Г12-1012К7П	160	110	1,0	160	110	0,9	160	100	0,9	150	100	0,8	< 0,85	320	390
10Г12-1012К7П	170	90	1,5	160	80	1,4	160	80	1,3	150	80	1,1	< 0,85	330	400
10Г12-2012К7Т	310	270	2,4	300	260	2,3	300	250	2,2	280	240	2,1	—	530	630
10Г12-2012К7П	290	220	2,2	280	210	3,1	270	200	3,0	260	190	2,8	—	540	640
10Г12-3012К7Т	410	330	3,2	400	320	3,1	390	310	3,0	360	300	2,7	—	680	800
10Г12-4012К7Т	470	400	3,7	460	380	3,6	450	370	3,5	420	350	3,3	> 0,85	830	980
10Г12-5012К7Т	510	440	3,9	500	430	3,9	490	420	3,8	470	400	3,7	< 0,85	950	1100

1.465.1-3/80.1-СМ