

ФОРМАТ	ЗОНА	Поз.	Обозначение	Наименование	Кол.	Примеч.
				<u>СБОРОЧНЫЕ ЕДИНИЦЫ</u>		
А3	1		1.041.1-2 Б 2.0.0.0.0-06	ПРС 56.15-БЯИТ	1	
А4	2		3.400-Б/76	Изделие закладное МНЧ-48	4	
				<u>Детали</u>		
Б4	3		- 01	Уголок 63x63x5 ГОСТ 8509-72 В ст 3 кл 2 ГОСТ 535-79 P = 900	2	4,33 кг
Б4	4		- 02	Уголок 63x63x5 ГОСТ 8509-72 В ст 3 кл 2 ГОСТ 535-79 P = 400	2	1,92 кг

Ведомость расхода стали на дополнительные закладные изделия на один элемент, кг.

Марка элемента	Изделия закладные						Всего	
	Арматура класса А-III			Прокат марки В ст 3 кл 2				
	ГОСТ 5781-82			ГОСТ 8509-72				
	φ8			Итого	163x5			Итого
ПРС 56.15-БЯИТ-1	1.2			1.2	16.3		15.3	16.5

Знак ◊ нанести несмываемой краской.

Альбом II 901-9-16-86

Имя, Фамилия, Подпись, Дата, Шкала, МШБ, Л

ПРИВЯЗАН:			ТП 901-9-16.86		КЖИ. 01.0.01				
ПРОБЕР	ЛЕВИНА	<i>Степан</i>	Плита ПРС 56.15-БЯИТ-1			СТАВАЯ МАССА	МАСШТАБ		
ВЕД. ИЖ.	СМЫСЛОВА	<i>Степан</i>				Р	2890	-	
ТИП	ЛЕВИНА	<i>Степан</i>				ЛИСТ			Листов 1
И. КОНТР.	ЛЕВИНА	<i>Степан</i>				ЦНИИОП ИНЖЕНЕРНОГО ОБОРУДОВАНИЯ г. МОСКВА.			
ИМВ. №	НАЧ. ОТД.	КРАСАВИН	ФОРМАТ А3						

АЛБФМ II

901-9-16-86

ИМВ. № ПОДПИСЬ И ДАТА ВЗАИМН.

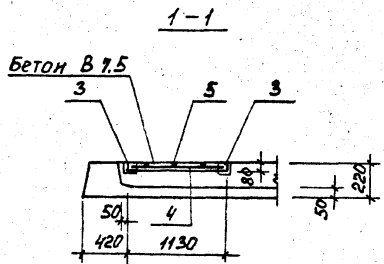
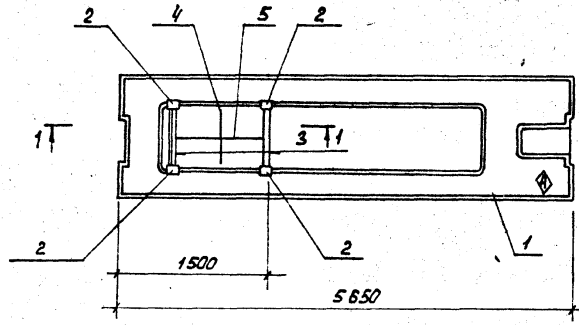

Формат	Зона	Поз.	Обозначение	Наименование	Кол.	Примеч.
				<u>СБОРОЧНЫЕ ЕДИНИЦЫ</u>		
А3	1	1.041.1-26	2.0.0.0.0 - 04	ПРС 56.15 - 6А IUT	1	
				<u>Детали</u>		
А4	2	1.400-15. Б1	530-01	Изделие закладное МН 524	4	
Б4	3		- 01	Уголок $63 \times 63 \times 5$ ГОСТ 8509-72 ВСтЗкп2 ГОСТ 535-78 $\rho = 850$	2	4,1 кг
Б4	4		- 02	А-I-B-ГОСТ 5781-82; $\rho = 830$	3	0,51 кг
Б4	5		- 03	А-II-Ю-ГОСТ 5781-82; $\rho = 1120$	5	0,25 кг
				<u>МАТЕРИАЛ:</u>		
			Бетон	В 7.5		0,064 м <sup>3</sup>

Ведомость расхода стали на дополнительные закладные изделия на один элемент, кг.

Марка элемента	Изделия закладные						Общий расход	
	Арматура класса			Уголок марки		Общий расход		
	A-I	A-III	ВСтЗкп2	ГОСТ 8509-72				
	ГОСТ 5781-82			ГОСТ 535-78				
ПРС 56.15-6А IUT-2	0,75	0,75	2,4	2,6	5,0	8,2	4,0	17,95

Знак нанести несмываемой краской.

Привязан		ТП 901-9-16.86		КЖИ. 01.0.02	
		Плита ПРС 56.15-6А IUT-2		Стандарт	Масса
				Р	2890
				Масштаб	-
				Инст. Инст. I	
				ЦНИИЭП	
				Инженерное оборудование	
				г. Москва	
				Формат А3	

ИМВ. №	М. КОМП. ЛЕВИНА	СМЫСЛОВА	СМЫСЛОВА
	ИМВ. №	КРАСОВИН	СМЫСЛОВА

А Л Б О М II

901-9-16.86

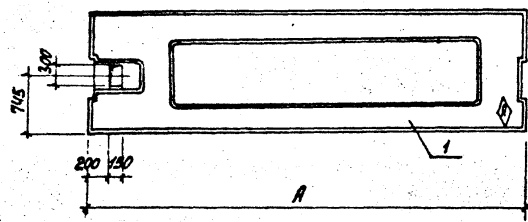

Формат	Зона	Поз.	Обозначение	Наименование	Кол.	Примеч.
				Сборочные единицы		
				ТП 901-9-16.86 - КЖИ.02.001		
А3	1	1.041.1-2 Б 2.0.0.0.0 - 08	ПРС 56.15-6 А ПУТ		1	
				ТП 901-9-16.86-КЖИ.02.0.01-01		
А3	1	1.041.1-2 Б 1.0.0.0	ПРС 26.15-4Т		1	

Обозначение	Марка	А	Масса кг
ТП 901-9-16.86-КЖИ.02.0.0.1	ПРС 56.15-6 А ПУТ-3	5650	2830
-01	ПРС 26.15-4Т-1	2650	1500

ЗНАК нанести несмываемой краской.

ИНВ. № ПОДА. ПОСТАПИСЬ К. БАТА. ВЗАИМ. ИНВ. №

					ТП 901-9-16.86	КЖИ.02.0.01
					ПАНТА ПРС 56.15-6 А ПУТ -3 ПРС 26.15-4Т -1	СТАДИЯ Р
						МАССА СМ.
						МАСШТАБ -
						ЛИСТ
						ЛИСТОВ 1
						УНИИЭП ИНЖЕНЕРНОГО ОБОРУДОВАНИЯ Г. МОСКВА
						ФОРМАТ А3

ПРИБЬЯЗАН

	ПРОВЕР.	ЛЕВИНА	<i>Сидук</i>
	ВЕД. ИНЖ.	СМЫСЛОВА	<i>Сидук</i>
	ТИП	ЛЕВИНА	<i>Сидук</i>
	Н. КОНТР.	ЛЕВИНА	<i>Сидук</i>
ИНВ. №	НАЧ. ОТД.	КРАСАВИН	<i>Сидук</i>

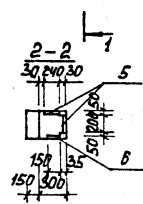
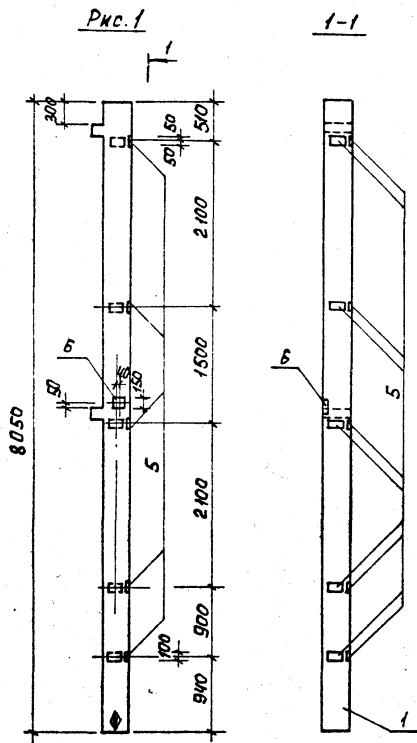

Формат Зона	Поз.	Обозначение	Наименование	Количество на исполнение					Примечание
				-	-01	-02	-03	-04	
<u>Сборочные единицы</u>									
А3	1	1.020-1/83. 2-1 08-02	Колонна 2К03.36-2.1	1	1	1			
А4	2	1.020-1/83. 2-15 23	Изделие закладное МН-13						
А4	3	1.020-1/83. 2-15 24	МН-19						
А4	4	1.020-1/83. 2-15 26 СБ	МН-27						
А4	5	1.020-1/83. 2-15 24	МН-34	10	10	5			
А4	6	1.020-1/83. 2-15 24	МН-40	1	1				
А4	7		МН-41			1			
<u>Сборочные единицы</u>									
А3	1	1.020-1/83. 2-1 15-03	Колонна 2 К03.36-2.2				1	1	
А4	2	1.020-1/83 2-15 23	Изделие закладное МН-13				8	16	
А4	3	1.020-1/83 2-15 24	МН-19				1		
А4	4	1.020-1/83. 2-15 26 СБ	МН-27				1	1	
А4	6	1.020-1/83. 2-15 24	МН-40				1		

1. Покрытие закладных деталей: ГФР. Ц. 50-60 мкм.
2. Знак  $\diamond$  нанести несмываемой краской.

Привязан		ТРЕБЕР ЛЕВИНА		ТП 901-9-16.86		КЖМ. 03.0.01	
		ВЕД. ИНЖ. СМЫСЛОВА		Колонна 2 К03.36-2.1-1+2 К03.36-2.1-3 2 К03.36-2.2-1 ; 2 К03.36-2.2-2		СТАЛЬНАЯ МАССА НАСЦТАВ	
		И. КОНТР. ЛЕВИНА				Р 1845 -	
Инв. №		И. НАЧ. ОТД. КРАСАВИН				Лист 1 Листов 3	
						ЦНИИЭП ИНЖЕНЕРНОГО ОБОРУДОВАНИЯ Г. МОСКВА.	





Ведомость расхода стали на дополнительные закладные изделия на один элемент, кг.

Марка элемента	Изделия закладные														Общий расход	
	Арматура класса А - III							Прокат марки ВСтЗ кп2								
	ГОСТ 5781-82*							ГОСТ 103-76								
	φ8	φ12	φ16	φ18				Итого	6x100	8x150	12x150	12x200				Итого
	2 КОЗ.36-2.1-1	4.0	1.12					5.12	11.3	1.41						12.71
2 КОЗ.36-2.1-2	4.0	1.12					5.12	11.3	1.41					12.71	17.83	
2 КОЗ.36-2.1-3	2.0	1.04					3.04	5.65	1.41					7.06	10.1	
2 КОЗ.36-2.2-1		3.3	26.54				29.84		1.41	35.63				37.04	66.88	
2 КОЗ.36-2.2-2		4.34	49.0	3.84			57.18				8.97			8.97	86.15	

Обозначение	Марка	Рис.
ТП 901-9-16.86-КЖИ.03.0.01	2 КОЗ.36-2.1-1	1
-01	2 КОЗ.36-2.1-2	2
-02	2 КОЗ.36-2.1-3	3
-03	2 КОЗ.36-2.2-1	4
-04	2 КОЗ.36-2.2-2	5

Привязан			
Ивв. №			

ТП 901-9-16.86

КЖИ. 03.0.01

Лист  
3

Формат А3

Л. Альбом II

901-9-16.86

Ивв. № подл. Подпись и дата Взагл. инв. №



А 1660М II  
901-9-16.86

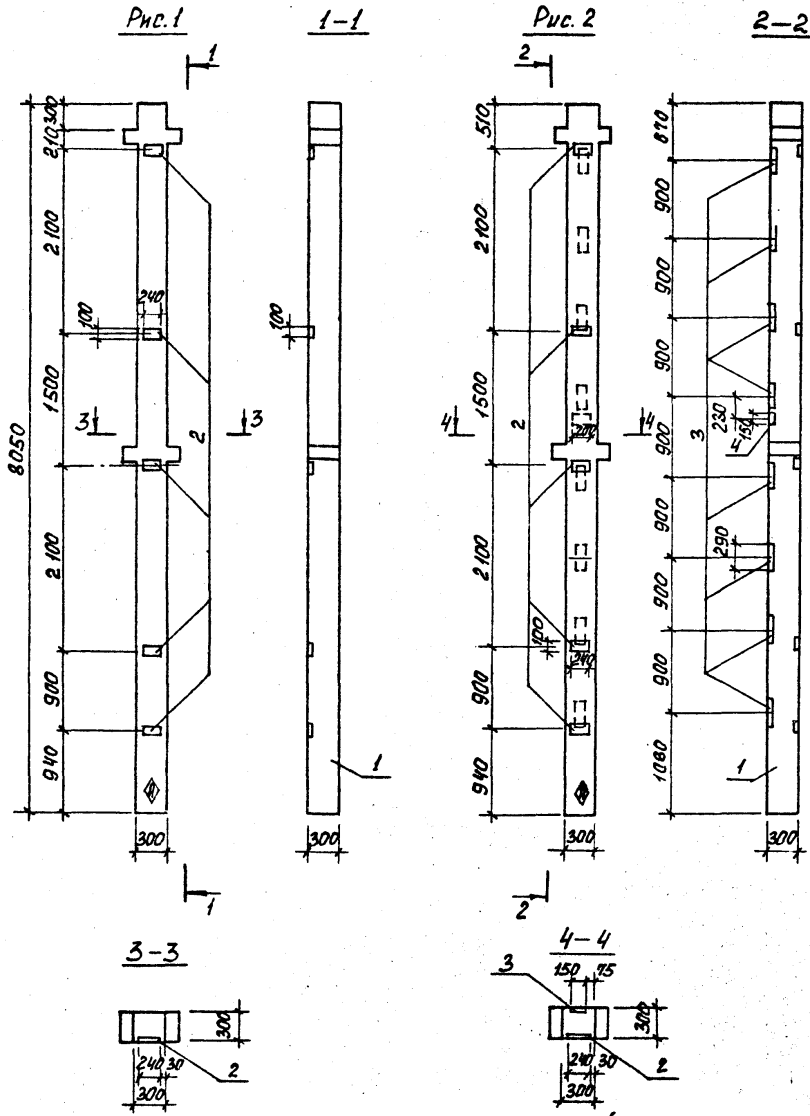

1. Покрытие закладных деталей: Гор. ц. 50-50 мм.  
2. Знак ⊕ нанести несмываемой краской.

ФОРМАТ	ЗОНА	ПОЗ.	Обозначение	Наименование	Кол.	Примеч.
				<u>Сборочные единицы</u>		
А3	1	1.020-1/83. 2-1 15-01	2 КДЗ. 36-2.4			2.722
А4	2	1.020-1/83. 2-15 24-07	Изделие закладное МН-34		5	
			<u>Переменные данные для исполнения</u>			
			ТП 901-9-16.86-КЖИ.05.001			
			Отсутствуют			
			ТП 901-9-16.86-КЖИ.05001-01			
А4	3	1.020-1/83 2-15 23	Изделие закладное МН-13			8
А4	4	1.020-1/83 2-15 24			МН-19	1

Ведомость расхода стали на дополнительные закладные изделия на один элемент, кг.

Марка элемента	Изделия закладные						Общий расход	
	Арматура класса А-III			Прокат марки В Ст 3 кл 2				
	ГОСТ 5781-82			ГОСТ 103-76				
	φ8	φ12	φ16	Итого	6x100	12x150		Итого
2 КДЗ.36-2.4-1	2.0	-	-	2.0	5.65	-	5.65	7.65
2 КДЗ.36-2.4-2	2.0	1.04	4.6	7.64	5.65	35.61	41.25	48.9

Обозначение	Марка	Рис.
ТП 901-9-16.86-КЖИ.05.0.01	2 КДЗ.36-2.4-1	1
	-01 2 КДЗ.36-2.4-2	2

Привязан
Ив. №

ТП 901-9-16.86		КЖИ.05.0.01	
Провер.	Левина	Степан	
Б.Е.И.Н.	Смыслов	Резица	
Г.И.П.	Левина	Степан	
И.Контр.	Левина	Степан	
И.Н.О.Т.	Красавин		
Колонна 2 КДЗ.36-2.4-1		Стация	Р
2 КДЗ.36-2.4-2		Масса	1879
		Масштаб	—
		Лист	
		Листов	
		ЦНИИОП ИНЖЕНЕРНОЕ ОБОРУДОВАНИЕ Г. Москва	

Рис. 1



Рис. 2



1-1

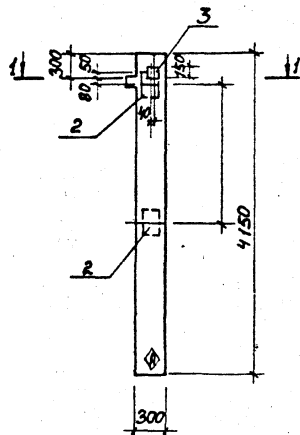
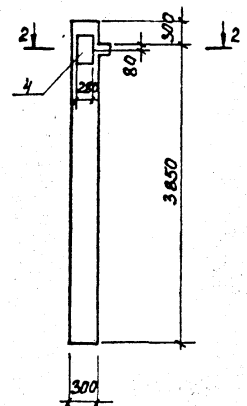
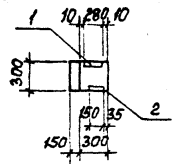

2-2

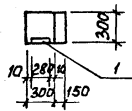

1. Покрытие закладных деталей: Гор. Ц. 50-60 мкм.  
2. Знак  $\diamond$  нанести несмываемой краской.

Форма	Зона	Поз.	Обозначение	Наименование	Кол.	Примеч.
				<b>СБОРОЧНЫЕ ЕДИНИЦЫ</b>		
ЯЗ	1		1.020-1/83. 2-1 04-СБ	1 КОЗ.36-1	1	
				ТП 901-9-16.86-КЖИ.06.0.01		
ЯЧ	2		1.020-1/83. 2-15 26-СБ	Изделие закладное МН-27	2	
ЯЧ	3		1.020-1/83. 2-15 24-08	МН-40	1	
				ТП 901-9-16.86-КЖИ.06.0.01-07		
ЯЧ	4		1.020-1/83. 2-15 26-06	Изделие закладное МН-36	1	

Ведомость расхода стали на дополнительные закладные изделия на один элемент, кг.

Марка элемента	Изделия закладные						Общий расход
	Литатура класса			Прокат марки			
	А-III			В СтЗ кл 2			
	ГОСТ 5781-82			ГОСТ 103-76			
	φ12	φ18		Итого	8х150-12х280	Итого	
1 КОЗ.36-1-1	1.4	7.68		9.08	1.41 17.94	19.35	28.43
1 КОЗ.36-1-2	0.26	3.48		3.84	17.94	17.94	21.78

Обозначение	Марка	Рис	Привязан
ТП 901-9-16.86-КЖИ.06.0.01	1 КОЗ.36-1-1	1	
	2-01 1 КОЗ.36-1-2	2	

Прочер.	Левина	Смылова	Левина	Н.Контр.	Левина	Нач.отд.	Красавин	ТП 901-9-16.86 КЖИ.06.0.01			
								Колонна	Стация	Масштаб	
								1 КОЗ.36-1-1	Р	1018	—
								1 КОЗ.36-1-2	Лист	Листов 1	

ИНИИЭП  
ИНЖЕНЕРНОГО ОБОРУДОВАНИЯ  
Г. МОСКВА

Я 16.001 II

901-9-16.86

ИМВ. № ПОДА. ПОДПИСЬ И ДАТА ВЗМ. ИМВ. №



Альбом II

901-9-16.86

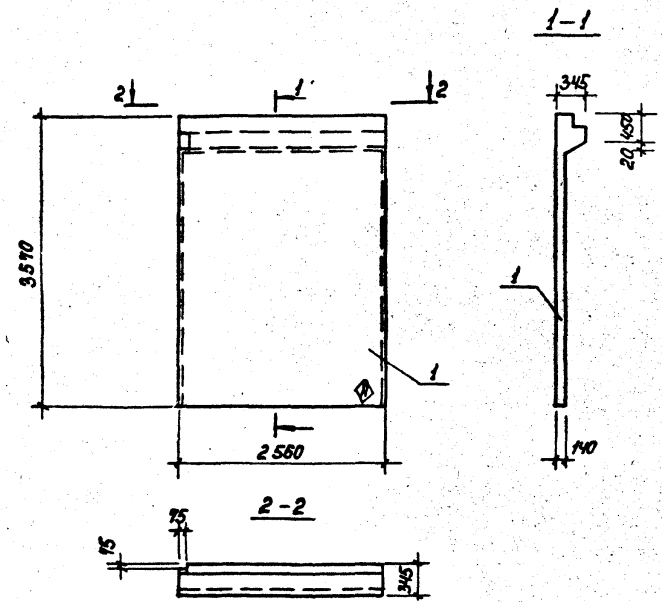

Формат	Зона	Поз.	Обозначение	Наименование	Кол.	Примеч.
				<u>Сборочные единицы</u>		
Я3	1		1.020-1/83.4-1 30-01	1А 2Б.36 И	1	

1. Покрытие закладных деталей: Гор. к. 50-60 мкм.  
 2. Знак  нанести несываемой краской.

Лин. № подл. Подпись и дата. Взам. инв. №

ТП 901-9-16.86		КЖИ. 08.0.02	
ДиАФРАГМА 1А 2Б.36 И-1		СТАДИЯ	МАССА
		Р	3830
		МАСШТАБ	—
		Лист	Листов 1
ЦНИИЭП ИНЖЕНЕРНОГО ОБОРУДОВАНИЯ г. Москва			
ФОРМАТ Я3			

ПРОВЕР.	ЛЕВИНА	<i>Степан</i>
ВЕД. ИНЖ.	СМИСЛОВА	<i>Степан</i>
Г. И. П.	ЛЕВИНА	<i>Степан</i>
Н. КОНТР.	ЛЕВИНА	<i>Степан</i>
НАЧ. ОТД.	КРАСАВИН	<i>Степан</i>

ПРИВЯЗАН	
ИНВ. №	

А 1650Н II

901-9-16.86

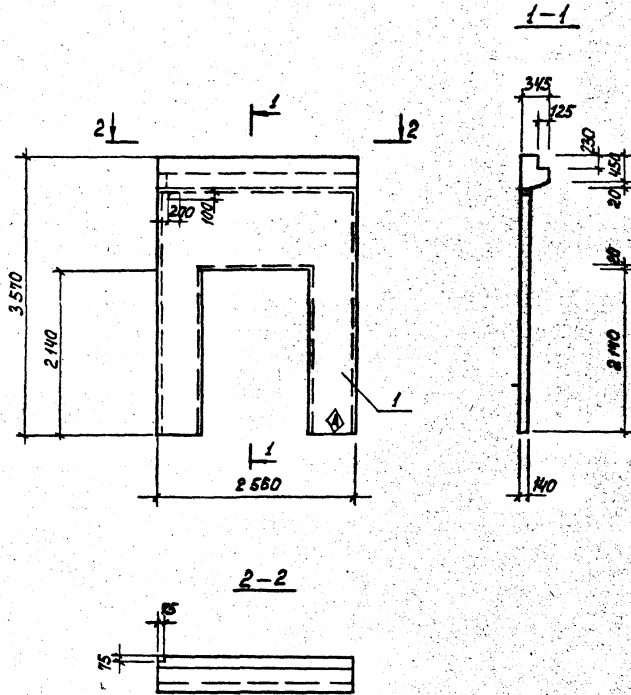

ФОРМАТ	ЗОНА	Лист	Обозначение	Наименование	Кол.	Примеч.
				<u>Сборочные единицы</u>		
14	1	1.020-1/83. 4-1	31-01	1 ДП 26.36 И	1	

Знак нанести несмываемой краской.

ИНВ. № ПОД. А. ПОДПИСЬ И ДАТА ВЗАК. ИНВ. №

ПРИБЯЗАН		ТП 901-9-16.86	КЖИ. 09.0.01
		ДИАФРАГМА	СТАДИЯ МАССА
		1 ДП 26, 36 И - 1	НАСШТАБ
			Р 2630
			—
			Лист 1
			Листов 1
			ЦНИИЭП
			ИНЖЕНЕРНОГО ОБОРУДОВАНИЯ
			Г. МОСКВА
			ФОРМА - А3

ИНВ. №	НАЧ. ОТД. КРАСАВИН	СЫСЛОВА	ЛЕВИНА
		ЛЕВИНА	ЛЕВИНА
		ЛЕВИНА	ЛЕВИНА
		ЛЕВИНА	ЛЕВИНА

А. 650М II

901-9-16.86

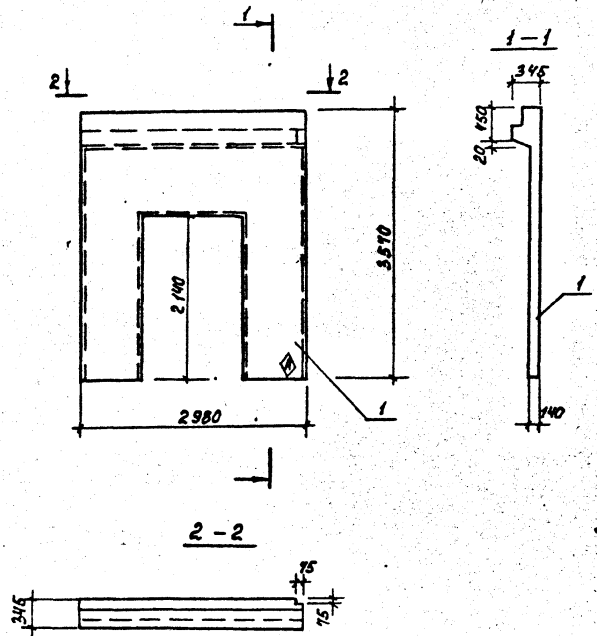

ФОРМАТ	ЗОНА	ПОЗ.	Обозначение	Наименование	Кол.	Примеч.
				<u>СБОРОЧНЫЕ ЕДИНИЦЫ</u>		
А3	1	1.020-1/83, 4-1	21-01	1 ДП. 30.36 И	1	

1. Покрытие закладных деталей: Гор. ц. 50-60 мкм.
2. Знак  нанести несмываемой краской.

ИВ. № ЛОД. ПОДПИСЬ И ДАТА. КОЛ. ЛИСТ. №

ПРИБВЯЗАН			ТП 901-9-16.86			КЖ. 10.0.01		
ПРОВЕР.	ЛЕВИНА	<i>Левина</i>	ДИАФРАГМА 1 ДП. 30.36 И-1			СТАДИЯ	МАССА	МАСШТАБ
ВЕД. ИНЖ.	СМЕЛОВА	<i>Смелова</i>				Р	3230	—
ГИП	ЛЕВИНА	<i>Левина</i>				ЛИСТ	ЛИСТОВ 1	
И. КОМП.	ЛЕВИНА	<i>Левина</i>				ИНИИЭП ИНЖЕНЕРНОЕ ОБОРУДОВАНИЕ Г. МОСКВА		
ИВ. №	НАЧ. ОТД.	КРАСОВИЧ	ФОРМАТ А3					



Львом II

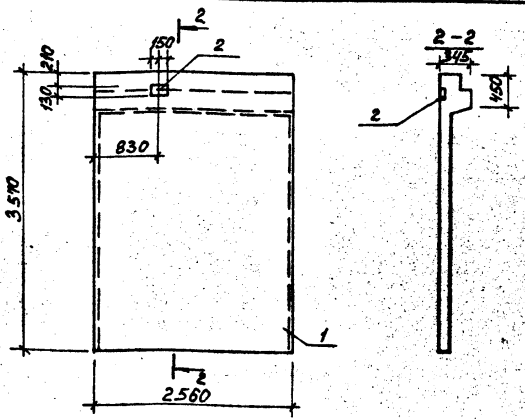

901-9-16-86

Формат	Зона	Поз.	Обозначение	Наименование	Кол.	Примеч.
				<u>СБОРОЧНЫЕ ЕДИНИЦЫ</u>		
A4	1		1.020-1/83. 4-1 21-01	1 Д 26.36	1	
A3	2		1.020-1/83. 3-3 28	Изделие закладное МН-33	1	

Покрытие закладных деталей: ГФР. Ц. 50-60 мкм.

ПРИВЯЗКА			
Инв. №			

ТП 901-9-16.86 КЖИ. 08.0.01.

ДИАФРАГМА 1 Д 26.36-1	СТАЯЯ	МАССА	МАСШТАБ
	Р	3630	-

Лист 1 из 1

ЦНИИЭП  
ИНЖЕНЕРНОГО ОБОРУДОВАНИЯ  
Г. МОСКВА

Формат А4

Инв. № подл. Подпись и дата. Взам. инв. №

ПРОВЕР. ЛЕВИНА *Степан*  
ВЕД. ИНЖ. СНЫСЛОВА *Светлана*  
ГИП. ЛЕВИНА *Степан*  
И. КОНТР. ЛЕВИНА *Степан*  
НАЧ. ОТД. КРАСАВИН *Иван*

Львом II

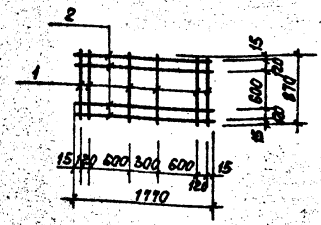

Формат	Зона	Поз.	Обозначение	Наименование	Кол.	Примеч.
				<u>ДЕТАЛИ</u>		
B4	1		-01	Я-III-8-ГОСТ 5781-82; R=870	6	0,35
B4	2		-02	Я-III-8-ГОСТ 5781-82; R=1770	4	0,91

ПРИВЯЗКА			
Инв. №			

ТП 901-9-16.86 КЖИ. 11.0.01

СЕТКА АРМАТУРНАЯ С1	СТАЯЯ	МАССА	МАСШТАБ
	Р	4,94	-

Лист 1 из 1

ЦНИИЭП  
ИНЖЕНЕРНОГО ОБОРУДОВАНИЯ  
Г. МОСКВА

Формат А4

Инв. № подл. Подпись и дата. Взам. инв. №

ПРОВЕР. ЛЕВИНА *Степан*  
ВЕД. ИНЖ. СНЫСЛОВА *Светлана*  
ГИП. ЛЕВИНА *Степан*  
И. КОНТР. ЛЕВИНА *Степан*  
НАЧ. ОТД. КРАСАВИН *Иван*

Л 1650М II

901-9-16-86

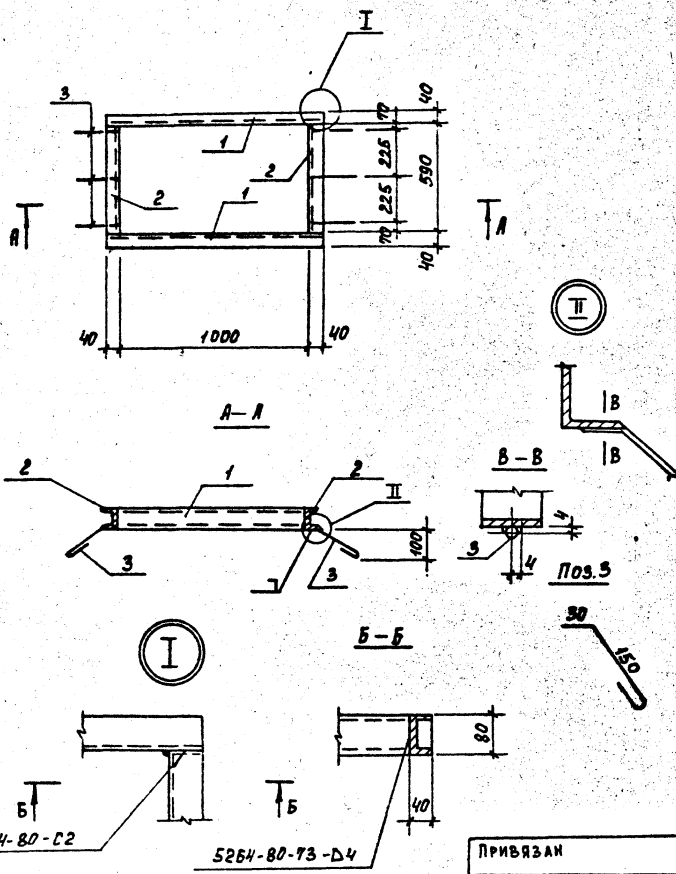

Формат	Зона	Поз.	Обозначение	Наименование	Кол.	Примеч.
<b>Детали</b>						
Б4	1		-01 Швеллер	к ГОСТ 8240-72 ВСТ.3002-ПГОСТ 5264-79 С-1080	2	9,4 кг
Б4	2		-02 Швеллер	к ГОСТ 8240-72 ВСТ.3002-ПГОСТ 5264-79 С-570	2	5,7 кг
Б4	3		-03 А-III-8	к ГОСТ 5781-82 С-230	6	0,03 кг

1. Сварку производить электродами Э-42, h шв. 6мм.  
 2. Покрытие: окрасить свесью лака БТ-577 по ГОСТ 5631-79 (80% - 85%) с алюминиевой пудрой марки ПАП-2 по ГОСТ 5494-71\* (15% - 20%) по грунтовке ПФ-020 (ТУ6-10-1940-84) или ГФ-021 (ГОСТ 25129-82).

Лист № подл. Подпись и дата взыск. инв. №

ТР 901-9-16-86		КЖИ. 12.0.01	
РАМА МЕТАЛЛИЧЕСКАЯ РМ1		СТАБИЛЬН. МАССА НАЧИТАВ	
Р	90.4	—	
Лист		Листов 1	
ЦНИИЭП ИНЖЕНЕРНОГО ОБРАЗОВАНИЯ Г. МОСКВА			
ФОРМАТ			

ПРОВЕР	ЛЕВИНА	<i>С.М.</i>
ВЕД. ИНЖ.	СМЫСЛОВА	<i>С.М.</i>
ГИП	ЛЕВИНА	<i>С.М.</i>
Н. КОНТР.	ЛЕВИНА	<i>С.М.</i>
ИНВ. №	НАЧ. ОТД.	КРАСОВИН <i>Л.В.</i>

А 1660М II

901-9-16-86

ИНВ. № ПОДП. ПОДАРИТЬ И ДАТА ВЗАИМ. ИНВ. №

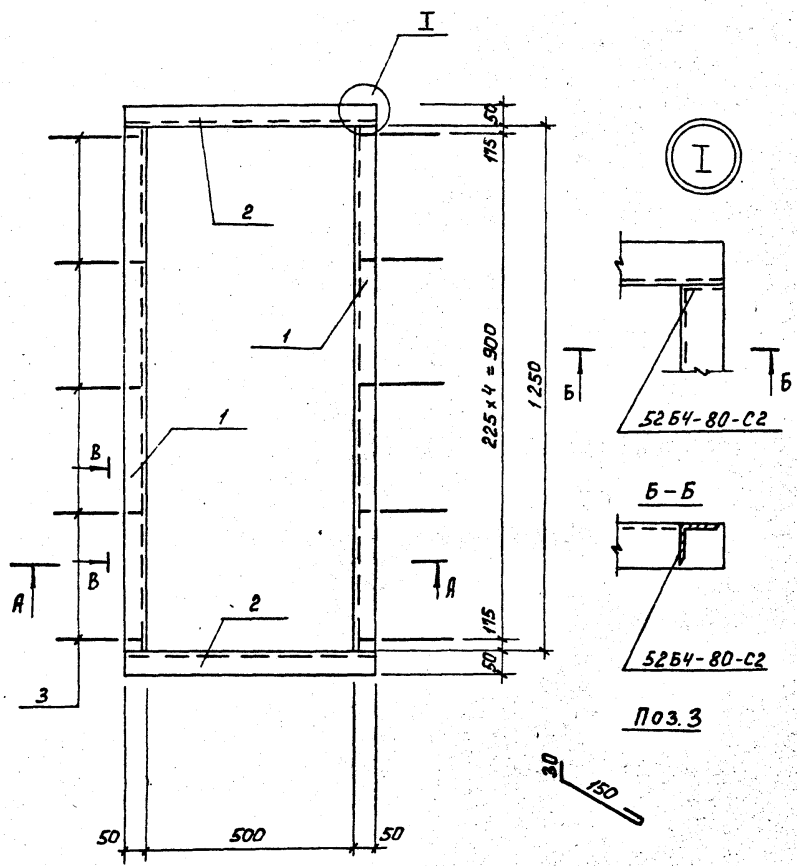

ФОРМАТ	ЗОНА	ПОЗ.	Обозначение	Наименование	Кол.	Примеч.
				<u>Детали</u>		
Б4	1		-01	Уголок $\text{Б-55x50x5 ГОСТ 8509-72}$ $\text{ВСТ.3 кп.2 ГОСТ 535-79}$ $\text{P} = 1250$	2	4,73 кг
Б4	2		-02	Уголок $\text{Б-50x30x5 ГОСТ 8509-72}$ $\text{ВСТ.3 кп.2 ГОСТ 535-79}$ $\text{P} = 600$	2	2,28 кг
Б4	3		-03	А-III-8 - ГОСТ 5781-82; $\text{L} = 230$	10	0,09 кг

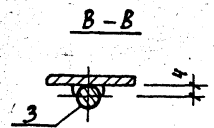

1. Сварку производить электродами Э-42, толщина = 6 мм.  
 2. Покрытие: окраска смесью лака БТ-577 по ГОСТ 5631-79 (80% - 85%) с алюминиевой пудрой марки ПАП-2 по ГОСТ 5494-71\* (15% - 20%) по грунтовке ПФ-020 (ТУ6-10-1940-84), ГФ-021 (ГОСТ 25129-82).

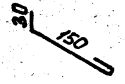
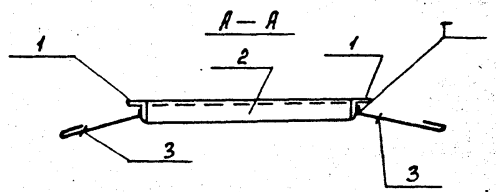

ПРИВЯЗАН	ПРОВЕР	ЛЕВИНА	<i>Слева</i>
	ВЕД. ИНЖ.	СЫСЛОВА	<i>Слева</i>
	Г. И. П.	ЛЕВИНА	<i>Слева</i>
	Н. КОНТР.	ЛЕВИНА	<i>Слева</i>
ИНВ. №	НАЧ. ОТ. Д.	КРАСАВИН	

ТЛ 901-9-16.86		КЖИ. 12.0.02	
РАМА МЕТАЛЛИЧЕСКАЯ РМ2		СТАЛИН	МАССА
Р	14.92	МАШТАБ	—
ЛИСТ	ЛИСТОВ	ЦНИИЭП	
ИНЖЕНЕРНОГО ОБРАЗОВАНИЯ			
г. МОСКВА			
ФОРМАТ А3			

Листов II

901-9-16.86

ИМВ. № ПОДЛ. ПОДПИСЬ И ДАТА ВЗД. ИМВ. №

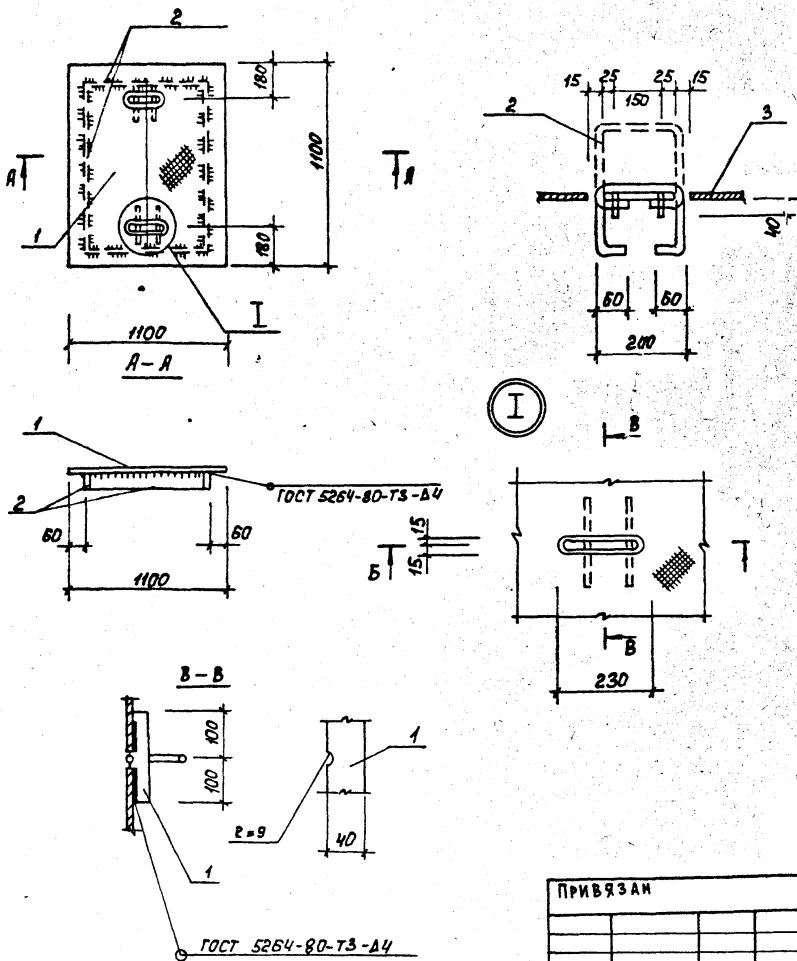

ФОРМАТ	ЗОНА	ПОЗ.	Обозначение	Наименование	Кол.	Примеч.
				<b>Детали</b>		
Б4		1	-01	ЛИСТ ВОЛНБ К-40×1100×1100 БС-ЭКП-2-1 ГОСТ 8568-79*	1	38.01
Б4		2	-02	ПОЛКА 6×40 ГОСТ 82-70 УНИВЕРСАЛ ВСТ-ЭКП-2-1 ГОСТ 14639-79		
				С-3920	1	6.93

- Сварку производить электродами Э 42А ГОСТ 9487-75.
- Покрытие :
  - Грунт ХС-068 - 2 слоя (ТУ6-10-820-75);
  - Эмаль ХВ-785 - 2 слоя или лак ХВ-784 - 2 слоя (ГОСТ 7313-75\*).

ТР 901-9-16.86		КЖИ. 13.0.01	
Металлический щит Щ 1		СТАИЯ	МАССА
		Р	42,94
ИНВ. №		ЛИСТ	ЛИСТОВ
		1	1
<b>ЦНИИЭП</b> ИНЖЕНЕРНОГО ОБОРУДОВАНИЯ Г. МОСКВА			

ПРОВЕР.	ЛЕВИНА	<i>Левина</i>
ВЕД. ИНЖ.	СМЫСАЛОВА	<i>Смышляева</i>
ГИП.	ЛЕВИНА	<i>Левина</i>
Н. КОНТР.	ЛЕВИНА	<i>Левина</i>
НАЧ. ОТД.	КРАСАВИН	<i>Красавин</i>

Госстрой СССР  
ЦЕНТРАЛЬНЫЙ ИНСТИТУТ ТЕПЛОВОГО ПРОЕКТИРОВАНИЯ  
Свердловский филиал

620062, г. Свердловск-62, ул. Быхова, 4

Заказ № 1902 Инв. № 21846-02 тираж 160

Сдано в печать 9.05.1987г. цена 0-80