



О Т Р А С Л Е В Ы Е      С Т А Н Д А Р Т Ы

---

**ДЕТАЛИ И СБОРОЧНЫЕ ЕДИНИЦЫ  
ИЗ СТАЛЕЙ АУСТЕНИТНОГО КЛАССА  
ДЛЯ ТРУБОПРОВОДОВ АЭС  $D_n = 14 \div 325$  мм**

**ТИПЫ, КОНСТРУКЦИЯ И РАЗМЕРЫ**

ОСТ 24.125.01—89—ОСТ 24.125.26—89

Издание официальное

**УТВЕРЖДЕН И ВВЕДЕН В ДЕЙСТВИЕ** указанием Министерства  
тяжелого, энергетического и транспортного машиностроения СССР  
от 26.05.89 № ВА-002-1/4829

**СОГЛАСОВАН** с Главным научно-техническим управлением Минатом-  
энерго СССР

Государственным комитетом СССР по надзору за безопасным ведением  
работ в атомной энергетике (Госатомэнергонадзор СССР)

**ТРОЙНИКИ РАВНОПРОХОДНЫЕ КОВАНЫЕ  
ДЛЯ ТРУБОПРОВОДОВ АЭС**

**КОНСТРУКЦИЯ И РАЗМЕРЫ**

**ОСТ 24.125.13—89**

ОКП 69 3717 0008

Дата введения 01.01.90

Несоблюдение стандарта преследуется по закону

1. Настоящий стандарт распространяется на кованые равнопроходные тройники из коррозионно-стойкой стали аустенитного класса для трубопроводов АЭС на рабочее давление и температуру среды (водяной пар и горячая вода):

$p=19,62$ МПа ( $200$ кгс/см <sup>2</sup> ), $t=290^{\circ}\text{C}$ ;	$p=9,02$ МПа ( $92$ кгс/см <sup>2</sup> ), $t=290^{\circ}\text{C}$ ;
$p=17,66$ МПа ( $180$ кгс/см <sup>2</sup> ), $t=360^{\circ}\text{C}$ ;	$p=7,55$ МПа ( $77$ кгс/см <sup>2</sup> ), $t=290^{\circ}\text{C}$ ;
$p=13,73$ МПа ( $140$ кгс/см <sup>2</sup> ), $t=335^{\circ}\text{C}$ ;	$p=5,40$ МПа ( $55$ кгс/см <sup>2</sup> ), $t=60^{\circ}\text{C}$ ;
$p=10,79$ МПа ( $110$ кгс/см <sup>2</sup> ), $t=55^{\circ}\text{C}$ ;	$p=3,92$ МПа ( $40$ кгс/см <sup>2</sup> ), $t=290^{\circ}\text{C}$ ;
$p=10,10$ МПа ( $103$ кгс/см <sup>2</sup> ), $t=170^{\circ}\text{C}$ ;	$p=3,92$ МПа ( $40$ кгс/см <sup>2</sup> ), $t=200^{\circ}\text{C}$ .

2. Конструкция и размеры тройников должны соответствовать указанным на чертеже и в таблице. Масса тройников, указанная в таблице, — расчетная, приведена для справки.

3. Материал тройников — заготовки из стали марки 08Х18Н10Т по ГОСТ 5632 группы ШБ по ОСТ 108.109.01. Допускается применять заготовки категорий А и Г по ОСТ 108.109.01.

4. Остальные технические требования — по ОСТ 108.030.123.

5. Пример условного обозначения тройника равнопроходного кованого исполнения 11  $D_y=300$  мм на параметры среды  $p=9,02$  МПа ( $92$  кгс/см<sup>2</sup>),  $t=290^{\circ}\text{C}$ :

ТРОЙНИК 11 ОСТ 24.125.13.

6. Пример маркировки: 11 ОСТ 24.125.13

Товарный знак
------------------

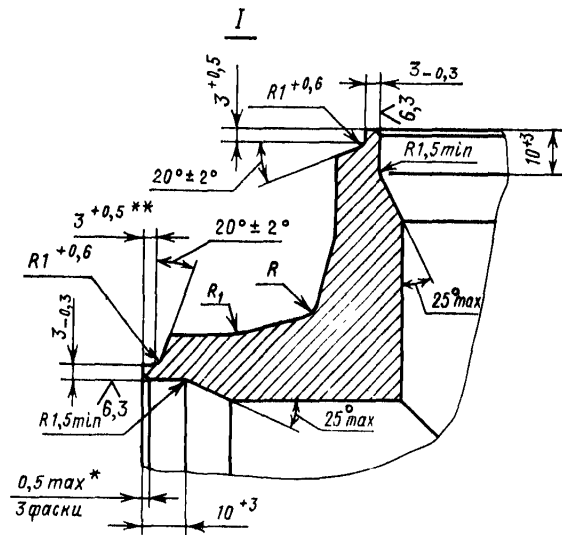
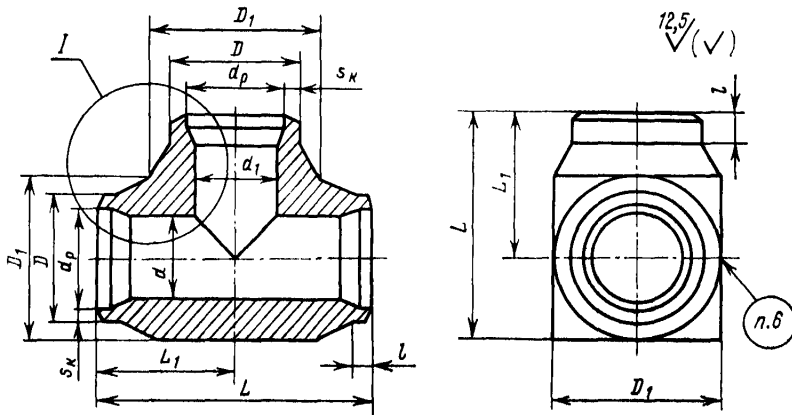

\* Внутреннюю кромку притупить. Контроль осуществлять визуально по эталону.

\*\* Для исполнений 03, 07, 08, 09 принять  $3,5^{+0,5}$ .

## Размеры, мм

Исполнение	Условный проход $D_y$	Размеры присоединяемых труб $D_n \times s$	$D$		$D_1$		$d$		$d_1$		$d_p$		$s_n$ , не менее	$L \pm 5$	$L_1 \pm 3$	$L_2 \pm 5$	$l$		$R$	$R_1$	Масса, кг
			Номинал.	Пред. откл.	Номинал.	Пред. откл.	Номинал.	Пред. откл.	Номинал.	Пред. откл.	Номинал.	Пред. откл.					Номинал.	Пред. откл.			

$p=19,62$  МПа (200 кгс/см<sup>2</sup>),  $t=290^\circ\text{C}$ ;  $p=17,66$  МПа (180 кгс/см<sup>2</sup>),  $t=360^\circ\text{C}$

01	80	108×12	110	+1,0	136	±5	84	+0,87	82	+0,87	88	+0,23	10	240	120	188	15	+3	3	10	19,6
02	100	133×14	135		172		105		103		109		12	310	155	241					39,0
03	125	159×17	161		206		125		123		130		14	360	180	283					66,0

$p=13,73$  МПа (140 кгс/см<sup>2</sup>),  $t=335^\circ\text{C}$

04	100	108×9	110	+1,0	136	±5	84	+0,87	82	+0,87	93	+0,23	7,5	240	120	188	15	+3	3	10	19,6
05	125	133×11	135		172		105		103		114		9,5	310	155	241					39,0
06	150	159×13	161		206		125		123		137		11	360	180	283					66,0
07*	200	245×19	248	+2,0	320	±5	205	+1,15	205	+1,15	212	+0,30	17	530	265	425	15	+3	3	10	220,0
08*	250	273×20	276		360		230		230		236		19	590	295	475					325,0
09*	300	—	328		415		270		270		280		23	660	330	538					460,0

$p=10,79$  МПа (110 кгс/см<sup>2</sup>),  $t=55^\circ\text{C}$ ;  $p=9,02$  МПа (92 кгс/см<sup>2</sup>),  $t=290^\circ\text{C}$ ;  $p=7,55$  МПа (77 кгс/см<sup>2</sup>),  $t=290^\circ\text{C}$ ;  $p=10,10$  МПа (103 кгс/см<sup>2</sup>),  $t=170^\circ\text{C}$

10*	200	219×12	222	+1,0	255	+1,0	195	+1,0	195	+1,0	199	+0,30	10	340	170	297	15	—	10	3	78
-----	-----	--------	-----	------	-----	------	-----	------	-----	------	-----	-------	----	-----	-----	-----	----	---	----	---	----

$p=9,02$  МПа (92 кгс/см<sup>2</sup>),  $t=290^\circ\text{C}$ ;  $p=10,79$  МПа (110 кгс/см<sup>2</sup>),  $t=55^\circ\text{C}$ ;  $p=10,10$  МПа (103 кгс/см<sup>2</sup>),  $t=170^\circ\text{C}$ ;  $p=7,55$  МПа (77 кгс/см<sup>2</sup>),  $t=290^\circ\text{C}$

11*	300	325×16	330	+1,0	380	+1,0	290	+1,0	290	+1,0	297	+0,34	13,5	500	250	440	25	—	10	3	250
-----	-----	--------	-----	------	-----	------	-----	------	-----	------	-----	-------	------	-----	-----	-----	----	---	----	---	-----

$p=5,40$  МПа (55 кгс/см<sup>2</sup>),  $t=60^\circ\text{C}$ ;  $p=3,92$  МПа (40 кгс/см<sup>2</sup>),  $t=290^\circ\text{C}$ ;  $p=3,92$  МПа (40 кгс/см<sup>2</sup>),  $t=200^\circ\text{C}$

12*	250	273×11	277	+1,0	320	+1,0	247	+1,0	247	+1,0	255	+0,30	9,5	425	212	372	20	—	10	3	145
13*	300	325×12	330		380		295		295		305		+0,34	10,0	500	250	440	25			—

\* Тройники исполнений 07—13 применять в случае невозможности использования в проекте тройников по ГОСТ 24.125.17.

## ИНФОРМАЦИОННЫЕ ДАННЫЕ

**1. УТВЕРЖДЕН И ВВЕДЕН В ДЕЙСТВИЕ УКАЗАНИЕМ** Министерства тяжелого, энергетического и транспортного машиностроения СССР от 26.05.89 № ВА-002-1/4829

**2. ИСПОЛНИТЕЛИ**

К. И. Бояджи; Д. В. Колпакова; Ф. А. Гловач; В. Ф. Логвиненко (руководители темы); А. М. Рейнов; В. Я. Шейфель; А. З. Гармаш

**3. ЗАРЕГИСТРИРОВАН** Центральным государственным фондом стандартов и технических условий за № 8427975 от 27.10.89

**4. ВЗАМЕН ОСТ 108.104.103—76**

**5. ССЫЛОЧНЫЕ НОРМАТИВНО-ТЕХНИЧЕСКИЕ ДОКУМЕНТЫ**

Обозначение НТД, на который дана ссылка	Номер пункта, подпункта, перечисления, приложения
ГОСТ 5632—72	3
ОСТ 108.030.123—85А	4
ОСТ 108.109.01—79	3