

**ГОСУДАРСТВЕННЫЙ КОМИТЕТ СОВЕТА МИНИСТРОВ СССР
ПО ДЕЛАМ СТРОИТЕЛЬСТВА**

**ТИПОВЫЕ ДЕТАЛИ И КОНСТРУКЦИИ
ЗДАНИЙ И СООРУЖЕНИЙ**

СЕРИЯ ПК-02-38

**ДЕТАЛИ УТЕПЛЕННЫХ ПОКРЫТИЙ
С КРУПНОПАНЕЛЬНЫМИ
ЖЕЛЕЗОБЕТОННЫМИ ПЛИТАМИ
ДЛИНОЙ 6м
И РУЛОННОЙ КРОВЛЕЙ**

**(ПО ФЕРМАМ ИЛИ БАЛКАМ С ПРЯМОЛИНЕЙНЫМ ИЛИ
КРИВОЛИНЕЙНЫМ ОЧЕРТАНИЕМ ВЕРХНЕГО ПОЯСА)**

РАБОЧИЕ ЧЕРТЕЖИ

5557

МОСКВА 1961

**ГОСУДАРСТВЕННЫЙ КОМИТЕТ СОВЕТА МИНИСТРОВ СССР
ПО ДЕЛАМ СТРОИТЕЛЬСТВА**

**ТИПОВЫЕ ДЕТАЛИ И КОНСТРУКЦИИ
ЗДАНИЙ И СООРУЖЕНИЙ**

СЕРИЯ ПК-02-38

**ДЕТАЛИ УТЕПЛЕННЫХ ПОКРЫТИЙ
С КРУПНОПАНЕЛЬНЫМИ
ЖЕЛЕЗОБЕТОННЫМИ ПЛИТАМИ
ДЛИНОЙ 6м
И РУЛОННОЙ КРОВЛЕЙ**

**(ПО ФЕРМАМ ИЛИ БАЛКАМ С ПРЯМОЛИНЕЙНЫМ ИЛИ
КРИВОЛИНЕЙНЫМ ОЧЕРТАНИЕМ ВЕРХНЕГО ПОЯСА)**

РАБОЧИЕ ЧЕРТЕЖИ

РАЗРАБОТАНЫ

**Государственным Институтом типового и экспериментального
проектирования и технических исследований (Гипротис)
Главстройпроекта при Госстрое СССР**

УТВЕРЖДЕНЫ

**Государственным Комитетом Совета Министров СССР
по делам строительства
30 декабря 1959г Приказ №492**

ЦЕНТРАЛЬНЫЙ ИНСТИТУТ ТИПОВЫХ ПРОЕКТОВ

МОСКВА 1960

СО Д Е Р Ж А Н И Е

| | Лист | Стр. |
|--|------|------|
| Указания по строительству | | 4 |
| Деталь I. Ендова у продольной стены с внутренней гранью, совмещенной с осью ряда, при утоненном парапете | I | 6 |
| Деталь I. Ендова у продольной стены с внутренней гранью, совмещенной с осью ряда, при толщине парапета, равной толщине стены | 2 | 7 |
| Деталь 2. Ендова у продольной стены, имеющей привязку на 250 мм от оси ряда и утоненный парапет | 3 | 8 |
| Деталь 2. Ендова у продольной стены, имеющей привязку на 250 мм от оси ряда, при стене из крупных блоков толщиной 300 мм | 4 | 9 |
| Деталь 3. Ендова у продольной стены, имеющей привязку на 500 мм от оси ряда и утоненный парапет | 5 | 10 |
| Деталь 3. Ендова у продольной стены, имеющей привязку на 500 мм от оси ряда, при стене из крупных блоков толщиной 300 мм | 6 | 11 |
| Деталь 4. Средняя ендова | 7 | 12 |
| Детали ендов. Продольные разрезы | 8 | 13 |
| Деталь 5. Покрyтие в месте сопряжения плит на скате | 9 | 14 |
| Деталь 6. Конек фонарного и бесфонарного участка покpытия | 9 | 14 |
| Деталь 7. Прямкание к торцовой стене | 9 | 14 |
| Деталь 8. Продольный деформационный шов .. | 10 | 15 |
| Деталь 9. Продольный деформационный шов у стены повышенного пролета здания | 11 | 16 |
| Деталь 10. Поперечный деформационный шов | 12 | 17 |
| Деталь II. Поперечный деформационный шов у стены повышенного пролета здания | 12 | 17 |
| Деталь 12. Ендова у стены повышенного пролета здания | 13 | 18 |

| | Лист | Стр. |
|---|------|------|
| Деталь 13. Карниз П-образного фонаря при наружном отводе воды с покрытия фонаря | 14 | 19 |
| Деталь 14. Карниз П-образного фонаря при внутреннем отводе воды с покрытия фонаря | 14 | 19 |
| Деталь 15. Нижний борт П-образного фонаря | 14 | 19 |
| Детали 16 и 17. Верх и низ торцовой стены фонаря | 15 | 20 |
| Детали 18, 19, 20 и 21. Сопряжение торцовой и продольной стен фонаря и стык асбесто-деревянных плит | 16 | 21 |
| Деталь 22. Видова на покрытии фонаря..... | 17 | 22 |
| Деталь 41. Покрытие в месте сопряжения плит на перегибе ската | 18 | 23 |
| Деталь 42. Покрытие в месте сопряжения плит на скате при уширенном шве | 18 | 23 |

Серия ПК-02-38

ТД
1959

Детали утепленных покрытий
с железобетонными крупно-
панельными плитами длиной 6м
и рулонной кровлей

Серия
ПК-02-38

УКАЗАНИЯ ПО СТРОИТЕЛЬСТВУ

1. В данной серии приведены рабочие чертежи деталей покрытий, предназначенные для непосредственного использования на строительстве.
2. В рабочих чертежах проекта даются ссылки только на те детали настоящей серии, которые подлежат применению на данном объекте строительства.
3. Монтажные схемы плит и их спецификация входят в состав проекта.
4. Закрепление плит к несущим конструкциям должно производиться в соответствии с монтажными чертежами, входящими в состав проекта.
5. Укладка плит должна начинаться от ендов или от карнизов и вестись по направлению к коньку.
Продольные кромки плит должны располагаться перпендикулярно к фермам покрытия.
6. Перед укладкой плит должна быть проверена точность монтажа ферм /балок/ в соответствии с проектом.
7. Места прохождения через покрытие труб, шахт и т.п. выполняются согласно деталям, приводимым в проекте.
8. Элементы обшивки покрытий кровельной сталью /фартуки компенсаторы и т.п./ должны изготавливаться по серии ПК-02-35.
9. В деталях показана внутренняя грань стен. Материал и толщина стен и их наружный профиль, а также отметка уступа у основания парапета принимаются по проекту.

10. Вид и толщина принятого утеплителя, указания по его укладке, а также указания по устройству пароизоляции и выравнивающего слоя даются в рабочих чертежах проекта.

11. Все работы по возведению покрытий должны производиться в соответствии с действующими "Техническими Условиями на производство и приемку строительных и монтажных работ" /издание 1955г./

Водоизоляционный рулонный ковер и основание под него выполняются в соответствии с разделом УП этих ТУ.

Воронки внутреннего водостока должны применяться чугунные.

Заделку водоизоляционного ковра в местах установки воронок внутреннего водостока следует производить по серии ПК-02-36 и по дополнению № 1 к этой серии.

В типовых деталях поверхность основания в местах перегибов водоизоляционного ковра условно показана без закруглений.

12. Древесина, применяемая в деталях покрытий, должна быть антисептирована и удовлетворять требованиям "Технических Условий на производство и приемку строительных и монтажных работ" /издание 1955г., раздел У/.

Деревянные элементы, соприкасающиеся с кладкой или бетоном, должны быть осмолены или предохранены от сырости путем прокладки толя.

Сборная бетонная парапетная плита

- водоизоляционный ковер
- выравнивающий слой
- Утеплитель
- Пароизоляция
- сборные железобетонные крупнопанельные плиты

деревянная рейка 40x50

Цементный раствор
Кровельная сталь, см. ПК-02-35

Бетон марки 35

внутренняя грань стены

линия водораздела
Продольный уклон 10%

Бетон марки 35

Чугунный поддон

Верх несущей конструкции покрытия



Ось ряда ось воронки

Сборная бетонная парапетная плита

Горизонтальная площадка

Ось воронки

Воронка

500

Ось несущей конструкции покрытия

План ендовы

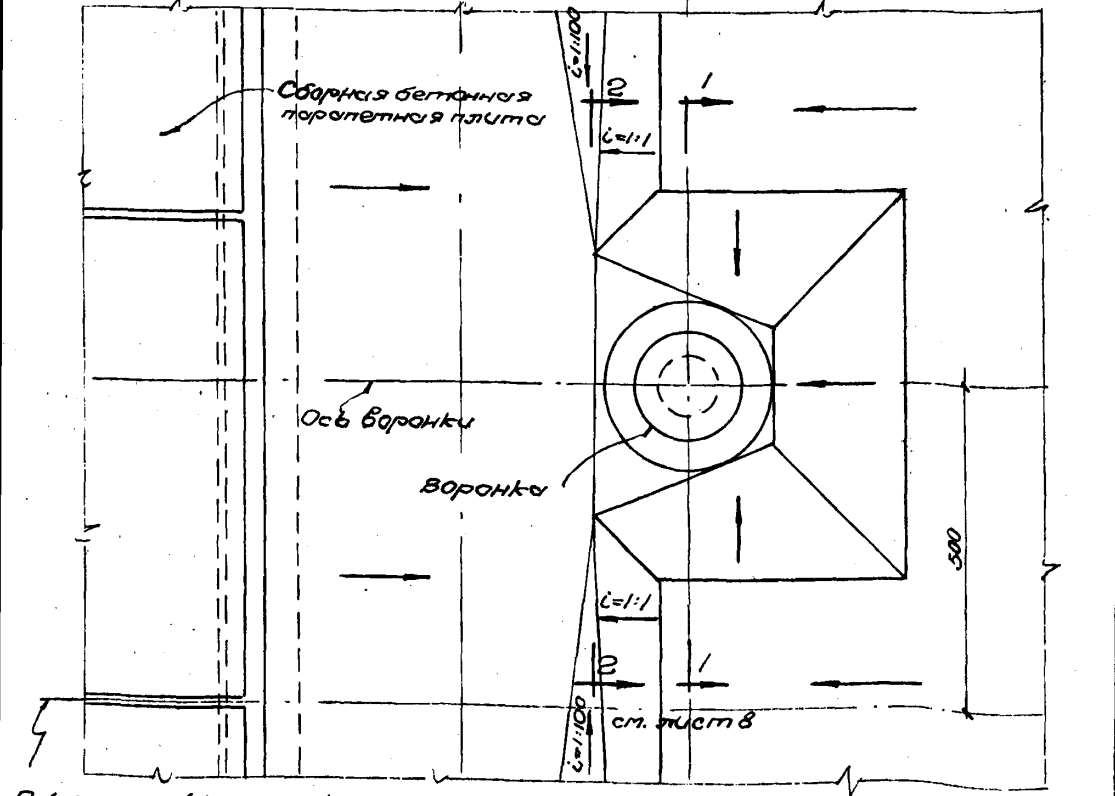
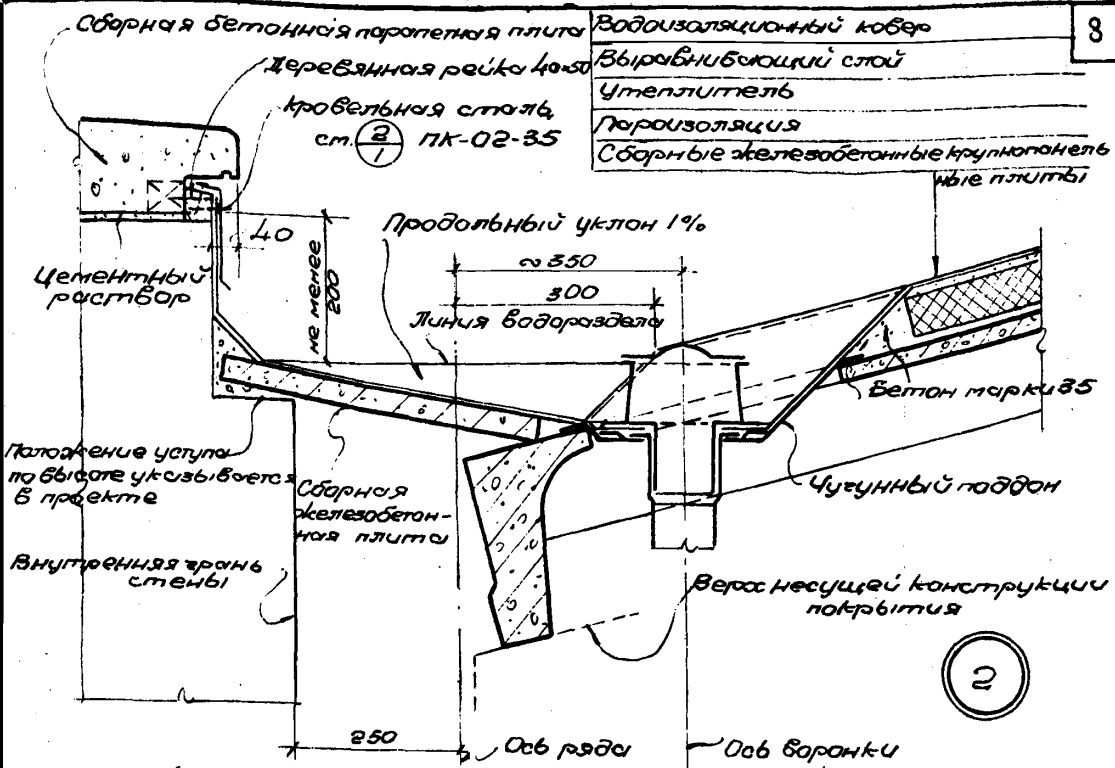

План ендовы

ТА
 1959

Деталь 2 Ендова у продольной стены, имеющей привязку на 250 мм. от оси ряда и угланенный параллель

ПК-02-38
 Лист 3

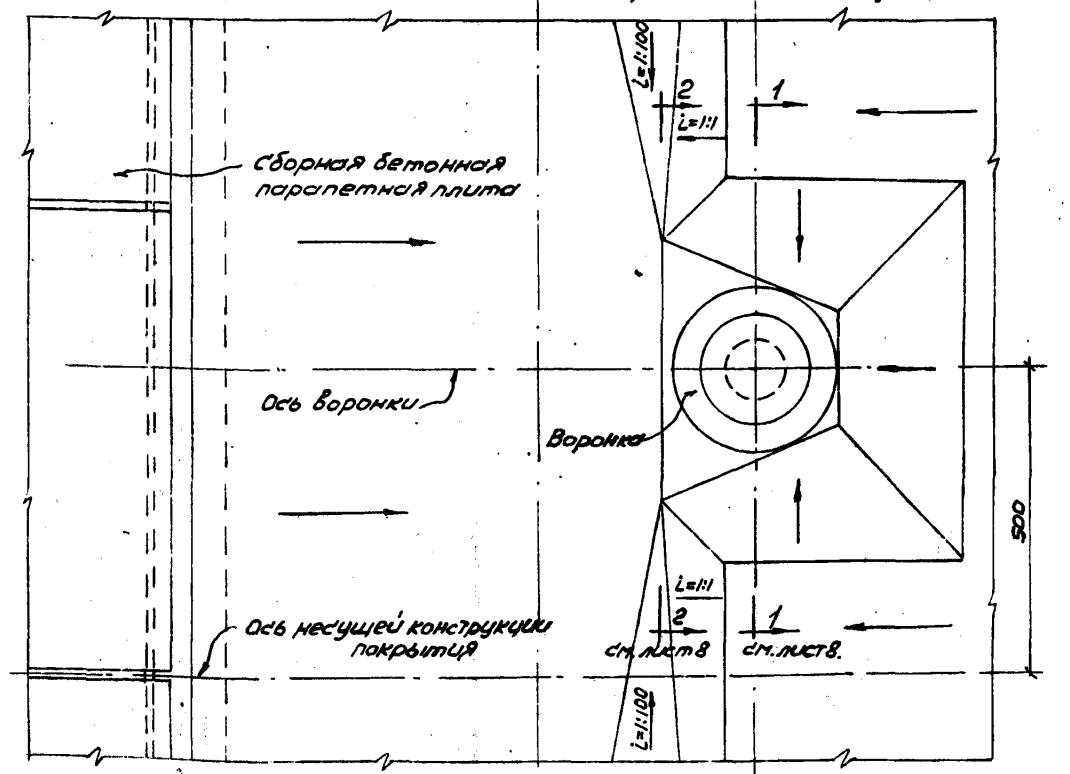
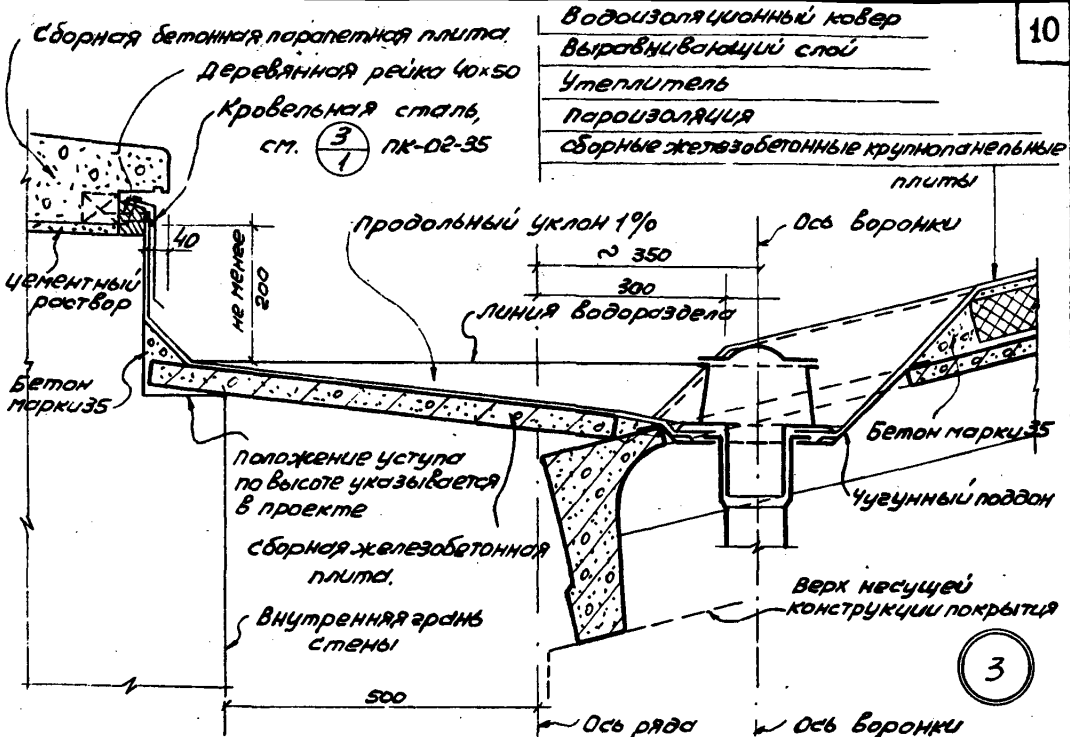

план ендовы

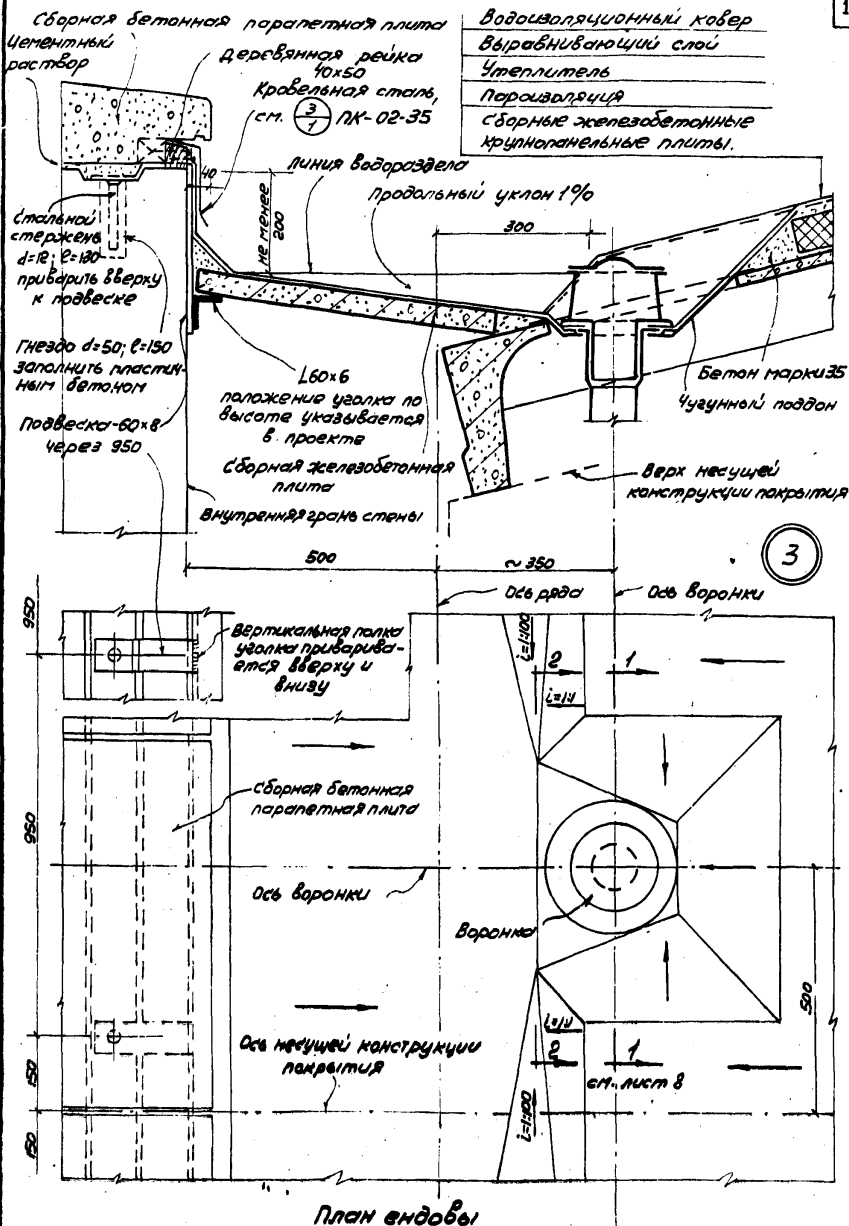

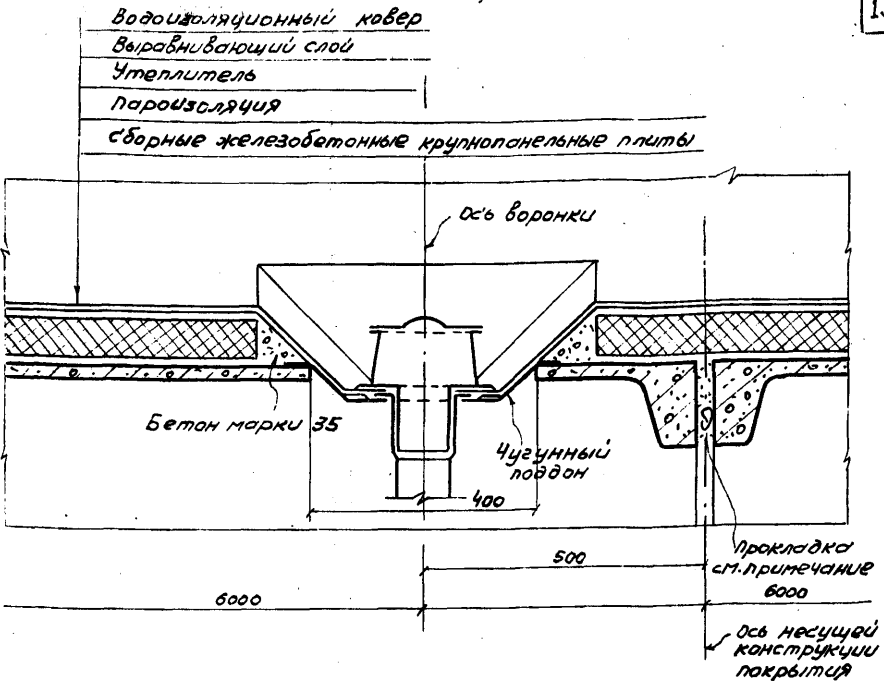

Разрез 1-1

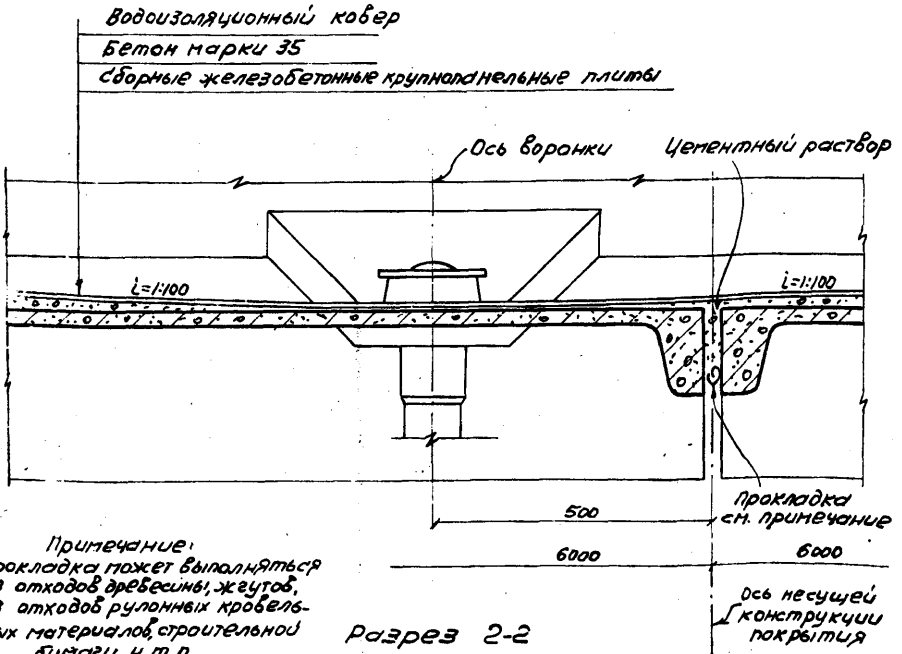

Разрез 2-2

Примечание:
Прокладка может выполняться из отходов древесины, жгутов, из отходов рулонных кровельных материалов, строительной ваты и т.п.

Водоизоляционный ковер
 Выравнивающий слой
 Утеплитель
 Пароизоляция
 Сборные железобетонные крупнопанельная плита

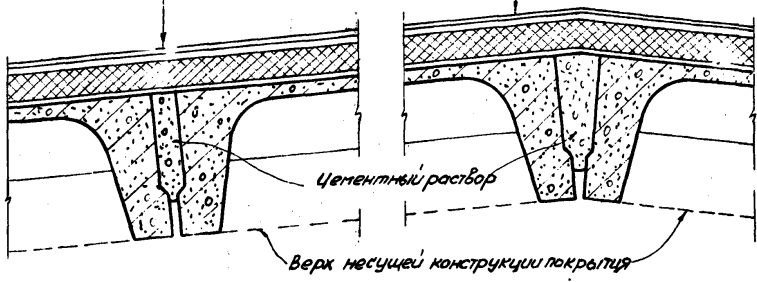

5

6

Сборная бетонная парапетная плита

Деревянная рейка
40x50

Цементный раствор

Кровельная сталь,
см 7 ПК-02-35

Бетон марки 35

Внутренняя граница
торцовой стены

Водоизоляционный ковер
 Выравнивающий слой
 Утеплитель
 Пароизоляция
 Сборные железобетонные
 крупнопанельные плиты

Верх несущей
конструкции
покрытия

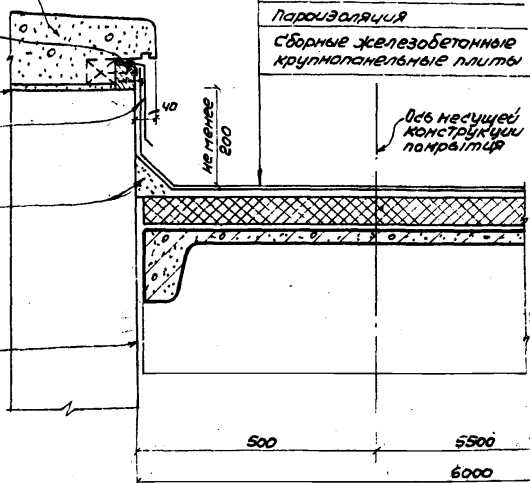

Разбивочная ось

7

Водоизоляционный ковер
 Выравнивающий слой
 Утеплитель
 Пароизоляция
 Сборные железобетонные
 крупнопанельные плиты

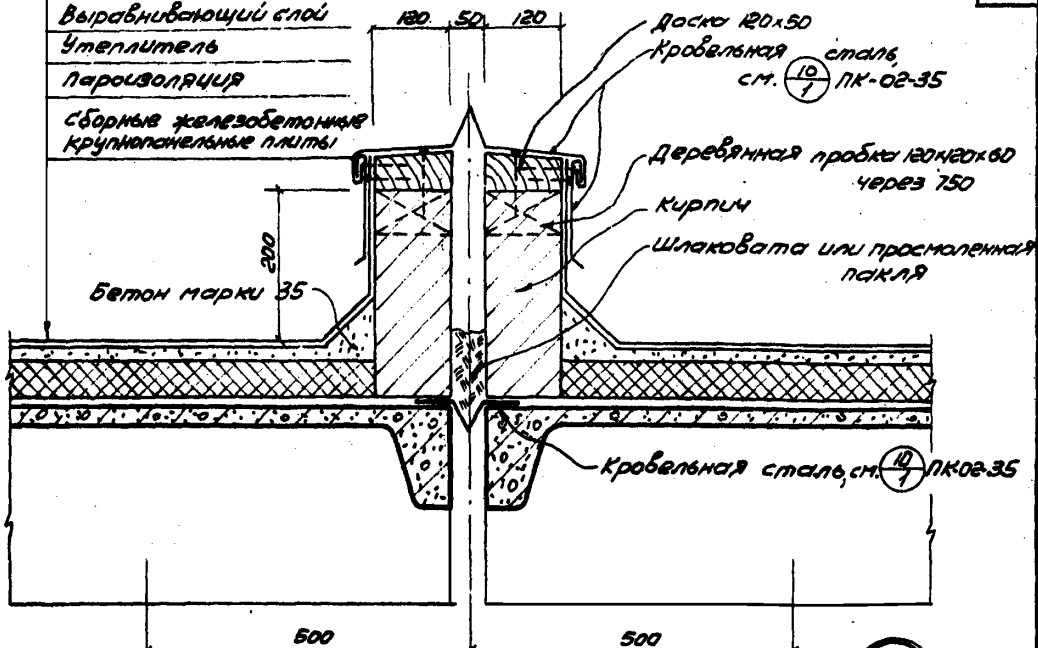

Ось деформационного шва
 Оси несущих конструкций покрытия

10

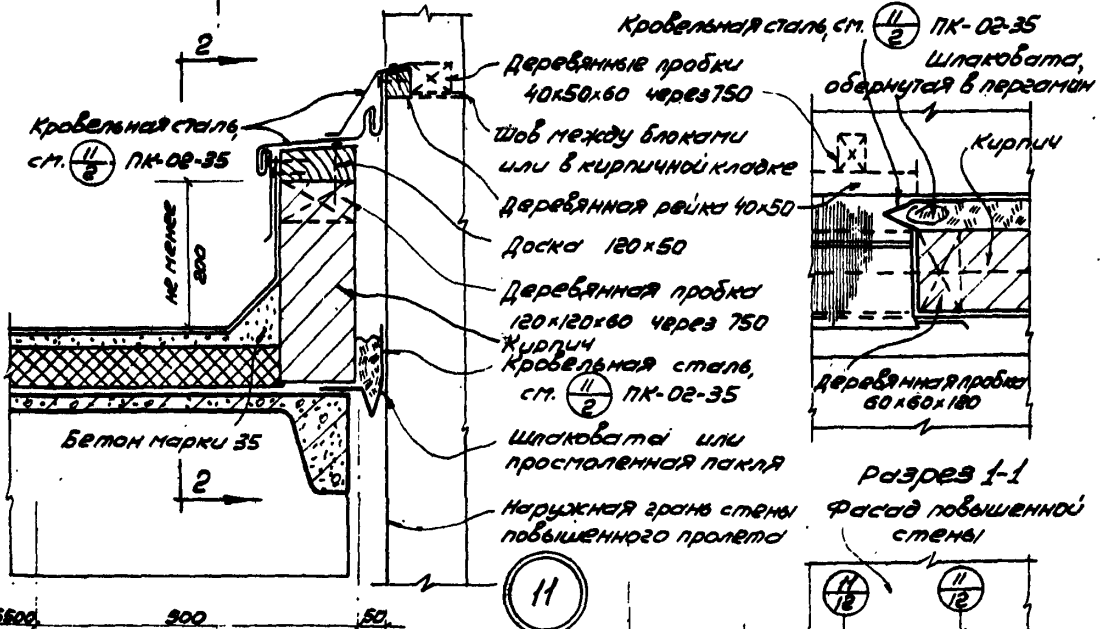

Разрез 1-1
 Фасад повышенной стены

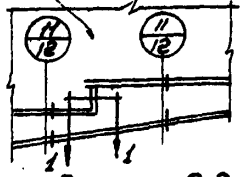

Разрез 2-2

5500 300 50 6000
 Вставка по проекту

Ось несущей конструкции покрытия
 Разбивочная ось

Ось ряда повышенного пролета

ТД
 1959

Деталь 10. Поперечный деформационный шов
 Деталь 11. Поперечный деформационный шов у стены
 повышенного пролета здания

ПК-02-38
 Лист 12

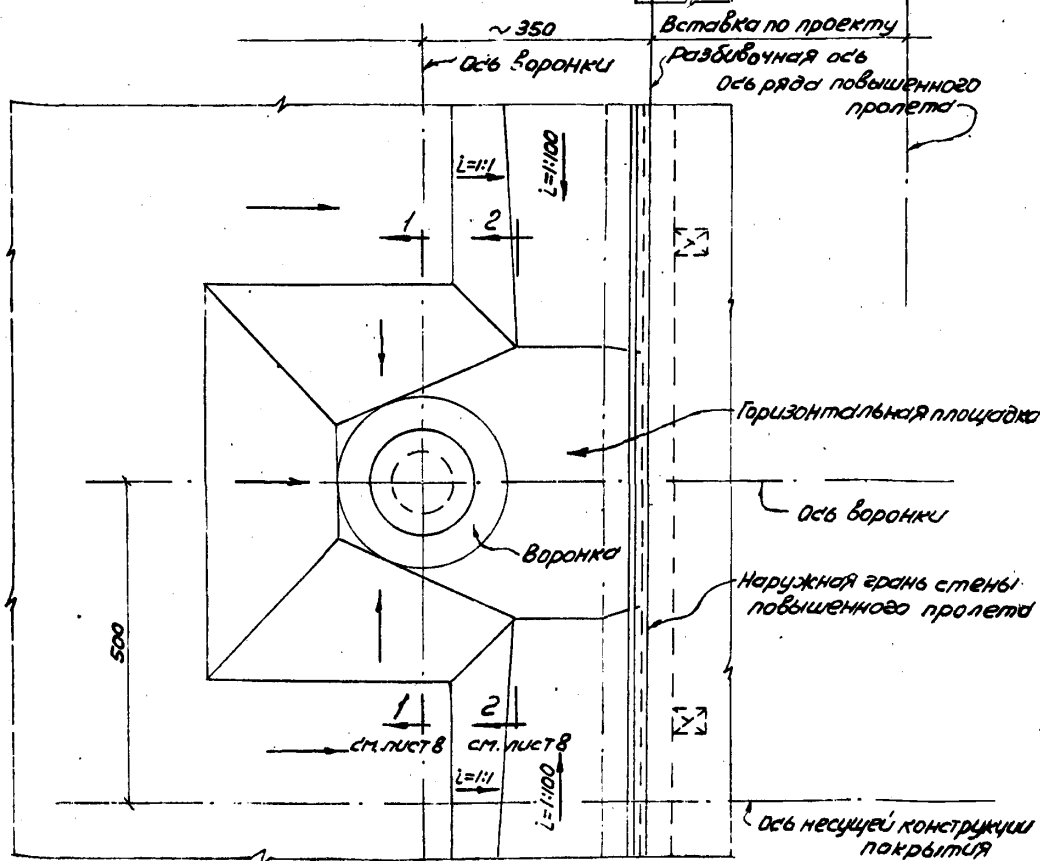
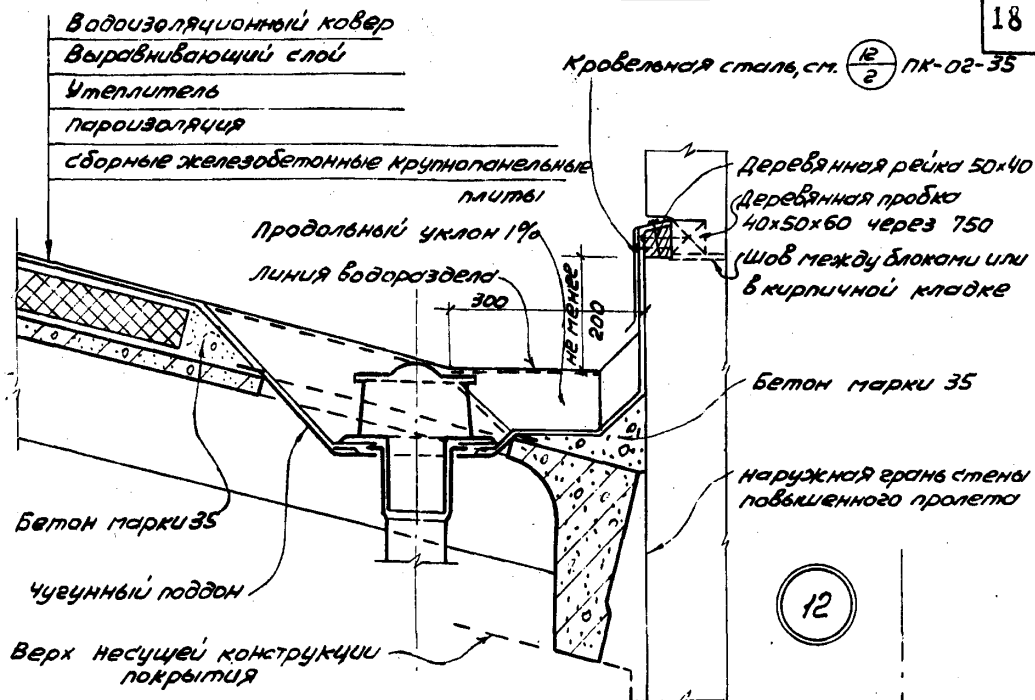

План ендовы

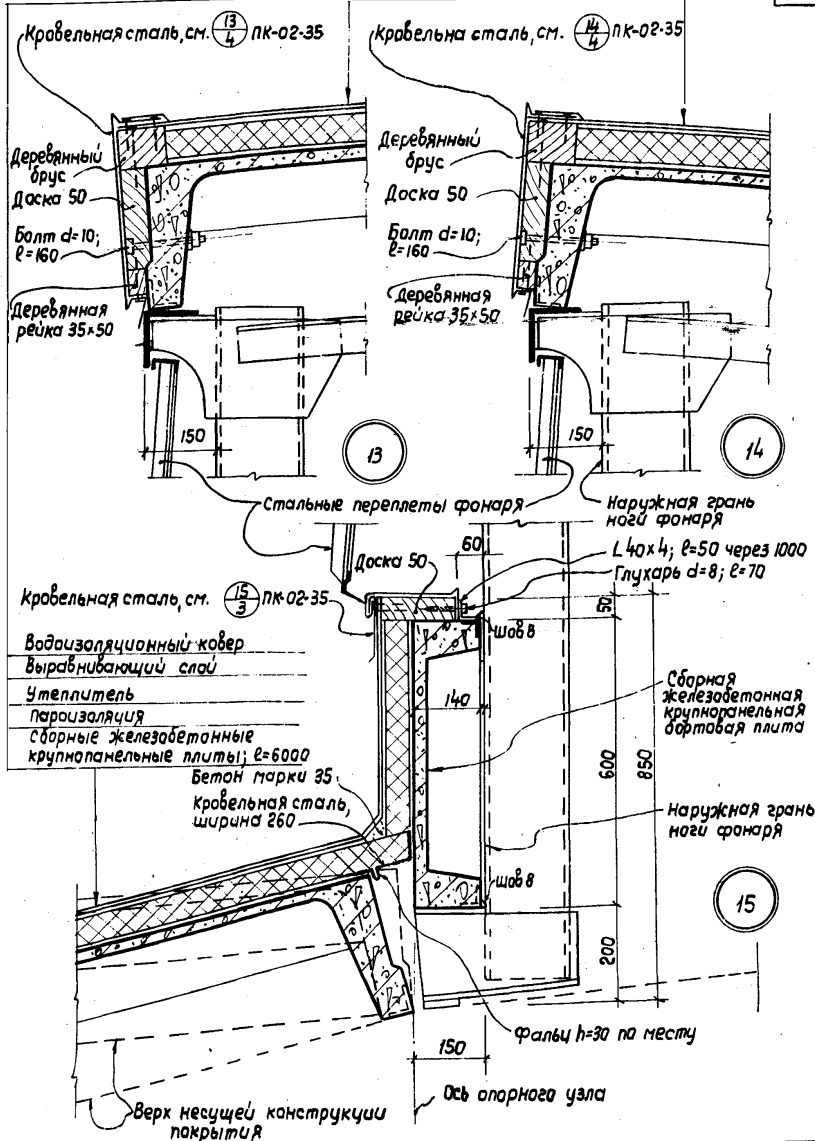

ТД
1959

Деталь 13. Карниз П-образного фонаря при наружном отводе воды с покрытия фонаря.
 Деталь 14. Карниз П-образного фонаря при внутреннем отводе воды с покрытия фонаря
 Деталь 15. Нижний борт П-образного фонаря

ПК-02-38

Лист

14

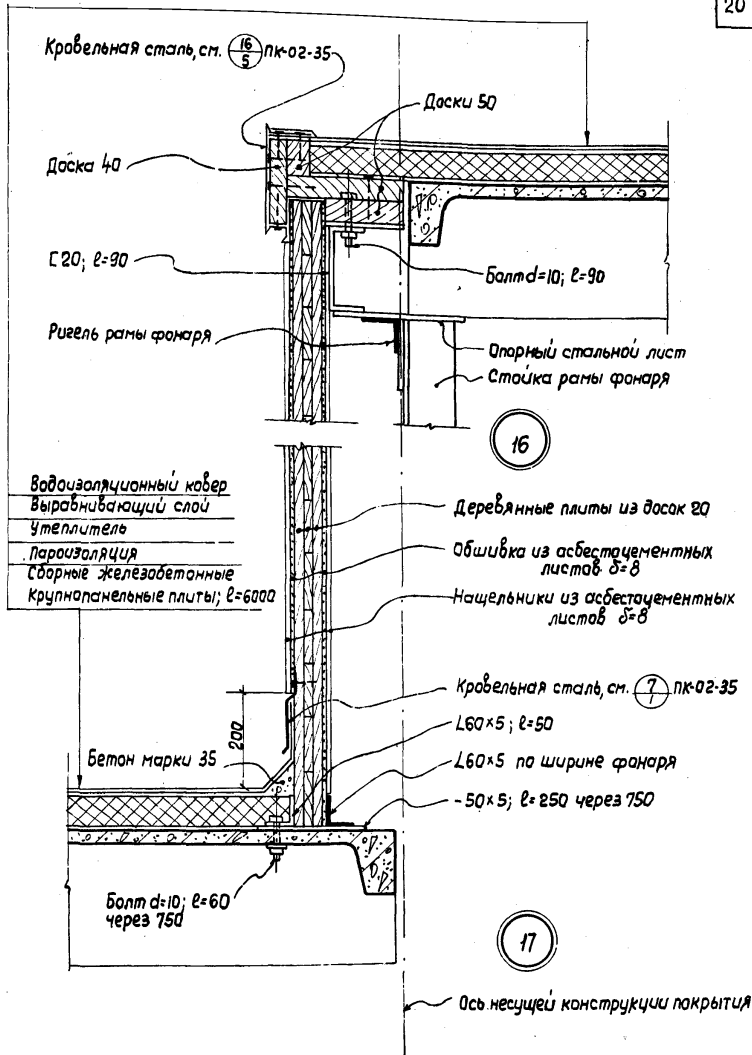

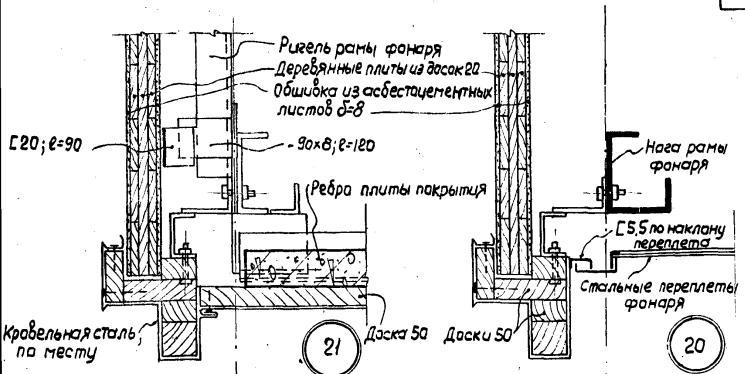

Сечение по карнизу фонаря

Сечение на уровне верка остекления фонаря

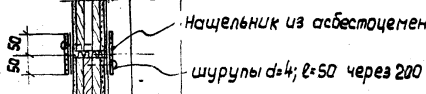

Стык асбесто-деревянных плит

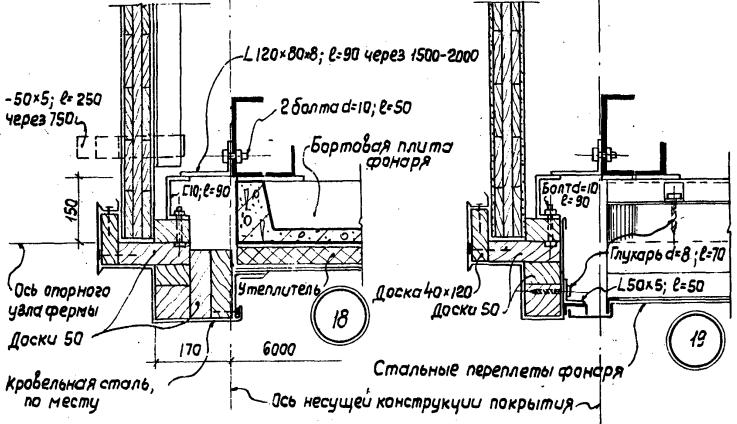

Сечение на уровне нижнего борта фонаря

Сечение на уровне низа остекления фонаря

- Водоизоляционный ковер
- Выравнивающий слой
- Утеплитель
- Пароизоляция
- сборные железобетонные крупнопанельные плиты

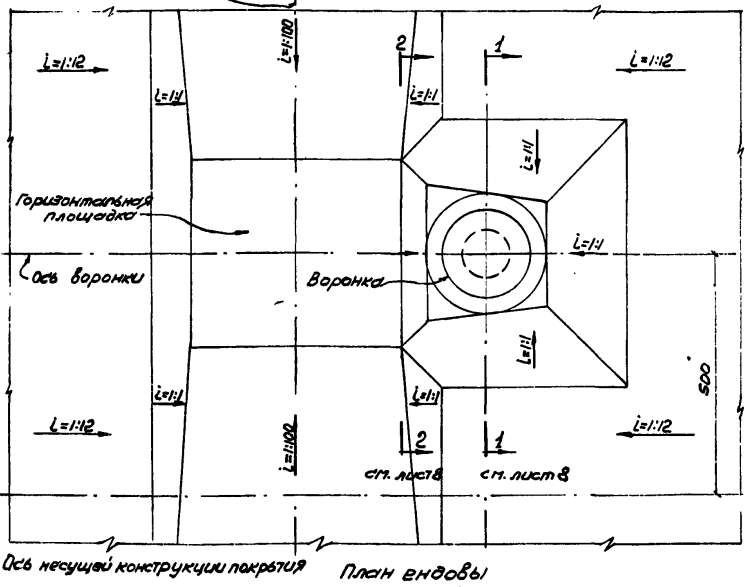
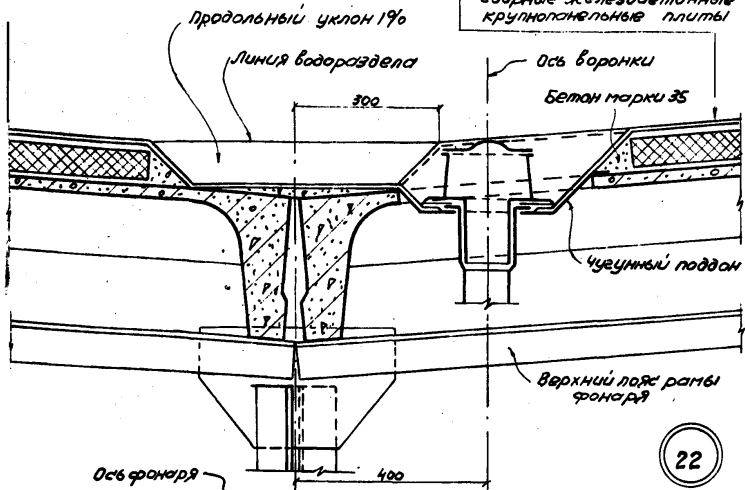

- Водоизоляционный ковер
- Выравнивающий слой
- Утеплитель
- Пароизоляция
- Сборные железобетонные крупнопанельные плиты

Цементный раствор

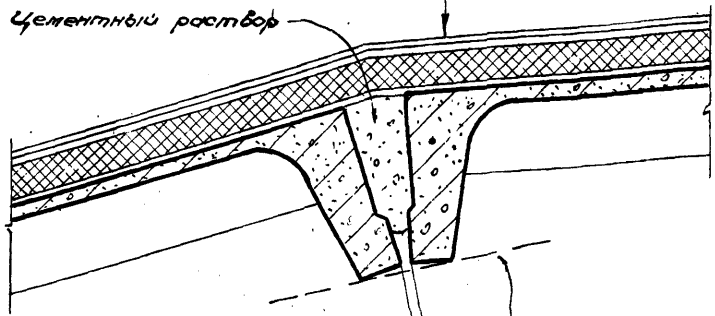

Верх несущей конструкции покрытия

Размер шва указывается в проекте

- Водоизоляционный ковер
- Выравнивающий слой
- Утеплитель
- Пароизоляция
- Сборные железобетонные крупнопанельные плиты

41

Доски 19

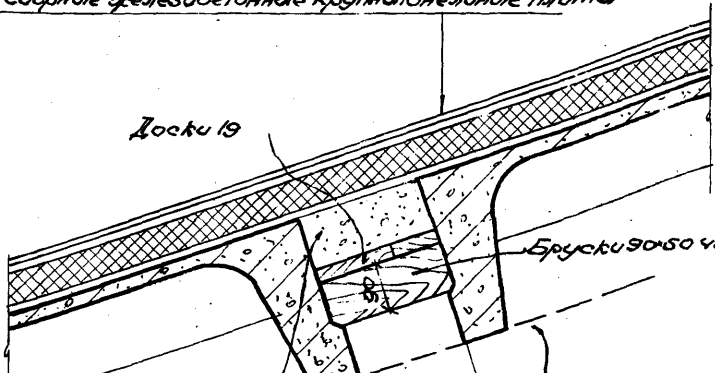

Бруски 90x50 через 1500

Цементный раствор

Верх несущей конструкции покрытия

Размер шва указывается в проекте

42