

ТИПОВОЙ ПРОЕКТ
902-1 -134.88

НАСОСНО-ВОЗДУХОДУВНАЯ СТАНЦИЯ
с 6 турбокомпрессорами ТВ-300-1,6

АЛЬБОМ III
СТРОИТЕЛЬНЫЕ ИЗДЕЛИЯ

23141-03
ЦЕНА

ОТПУСКНАЯ ЦЕНА
НА МОМЕНТ РЕАЛИЗАЦИИ
УКАЗАНА В СЧЕТ-НАКЛАДНОЙ

				ПРИ ВЯЗАИ:	
ИВВ. №					

ТИПОВОЙ ПРОЕКТ
902-1 - 134.88

НАСОСНО-ВОЗДУХОДУВНАЯ СТАНЦИЯ С 6 ТУРБОКОМПРЕССОРАМИ ТВ-300-1.6

АЛЬБОМ III

УТВЕРЖДЕН ГОСКОМАРХИТЕКТУРЫ
ПРИКАЗ 68 ОТ 15 МАРТА 1988г.

РАЗРАБОТАН
ЦНИИЭП ИНЖЕНЕРНОГО ОБОРУДОВАНИЯ
ГЛАВНЫЙ ИНЖЕНЕР ИНСТИТУТА *М.И. Мисюк* А.Г. КЕТАОВ
ГЛАВНЫЙ ИНЖЕНЕР ПРОЕКТА *М.И. Мисюк* М.И. МИСЮК

				ПРИВЯЗАН:	
ИИВ.№					

СОДЕРЖАНИЕ АЛЬБОМА

ОБОЗНАЧЕНИЕ	НАИМЕНОВАНИЕ	СТР.	ПРИМЕЧ.
ТП902-1-134.88 КН.И 01.00	КОЛОННА (К60-7-1; К60-7-2)	3	
02.00	КОЛОННА КФ73-1АУ	4	
11.00	БАЛКА ПОКРЫТИЯ (БД.12-ЗАУТ-1)	5	
21.00	ПЛИТА ПОКРЫТИЯ (ПГ-2АУТ-1. ПГ-2АУТ-3)	6	
22.00	ПЛИТА 2ПН-5АУТ-А	7	
31.00	ЩИТ МЕТАЛЛИЧЕСКИЙ Ц1; Ц2		
32.00	ЩИТ МЕТАЛЛИЧЕСКИЙ Ц3; Ц4	8	
33.00	ИЗДЕЛИЕ ЗАКЛАДНОЕ РМ1		
34.00	ИЗДЕЛИЕ ЗАКЛАДНОЕ РМ2	9	
35.00	ИЗДЕЛИЕ ЗАКЛАДНОЕ РМ3		
36.00	ИЗДЕЛИЕ ЗАКЛАДНОЕ РМ4	10	
37.00	ИЗДЕЛИЕ ЗАКЛАДНОЕ РМ5		
38.00	РЕШЕТКА МЕТАЛЛИЧЕСКАЯ Р1	11	
39.00	ИЗДЕЛИЕ ЗАКЛАДНОЕ РМ6, РМ7	12	

ОБОЗНАЧЕНИЕ	НАИМЕНОВАНИЕ	СТР.	ПРИМЕЧ.
ТП902-1-134.88 КН.И 40.00	РЕШЕТКА НАЛЮЗИННАЯ ВН1; ВМ2	13	
41.00	ИЗДЕЛИЕ СОЕДИНИТЕЛЬНОЕ МС1		
42.00	РЕШЕТКА Р2	14	
43.00	СОЕДИНИТЕЛЬНЫЙ ЭЛЕМЕНТ МС3		
44.00	ИЗДЕЛИЕ ЗАКЛАДНОЕ МНБ	15	
45.00	СЕТКА АРМАТУРНАЯ (С1; С2)	16	
46.00	СЕТКА АРМАТУРНАЯ (С3; С4)		
47.00	СЕТКА АРМАТУРНАЯ (С5; С6)	17	
48.00	СЕТКА АРМАТУРНАЯ (С7; С8)		
49.00	СЕТКА АРМАТУРНАЯ (С9)	18	
50.00	КАРКАС ПЛОСКИЙ (КР1)		
51.00	СЕТКА АРМАТУРНАЯ (С11)	19	
52.00	СЕТКА АРМАТУРНАЯ (С10)		
53.00	ПЛИТА 1ПВ4-5АУ-60ВБН-200М	20	

А 660М III

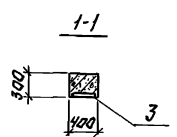
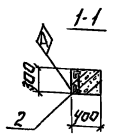
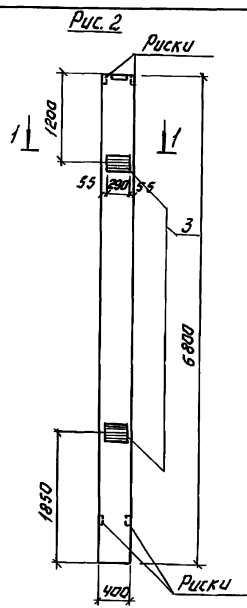
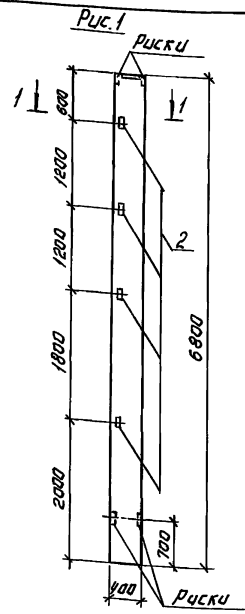

Рядовые узлы закладных изделий
смотреть серию 1.423-3 Вып.1

Обозначение	Марка	Рис.
ТП 902-1-134.88 КЖИ 01.00	К60-7-1	1
-01	К60-7-2	2

ПРИБЯЗАН:

ПРОВЕР. БАБИКОВА	ИНЖЕН. МИРОШНИКОВА
ВЕД. ИНЖ. БАБИКОВА	ГИП. КУЗНЕЦОВ
И.КОНСТ. МАКИЕВСКИЙ	НАЧ. ОТД. ПРАК. РАБОТ

Уровень	Зона	Поз.	Обозначение	Наименование	Кол.	Примеч.
				Документация		
			1.423-3. Вып.1	Железобетонные колонны прямоугольного сечения для одноэтажных производ- ственных зданий без монта- жных кранов высотой до 9.6м. Сборочные единицы.		
			1. 1.423-3. Вып.1	К60-7	1	
Переменные данные для исполнения.						
				ТП 902-1-134.88 КЖИ 01.00		
				Сборочные единицы.		
			2 1.423-3. Вып.1.2	Изделие закладное И-13	4	
				ТП 902-1-134.88 КЖИ 00-01		
				Сборочные единицы.		
			3 1.423-3 Вып.2	Изделие закладное И-12	2	

Ведомость расхода стали на дополнительные закладные изделия на элемент

Марка элемента	Изделия закладные						Общий расход
	Арматура класса		Прокат марки				
	А-III		В ст. 3 кл 2				
	Гост 5781-82		Гост 5781-82		Гост 103-76*		
	φ 12		Утого 6345	Утого 5-10	Утого		
К60-7-1	0.96		0.96	5.76	5.76		6.8
К60-7-2	2.8		в. 8		9.2	9.2	12.0

1. Покрытие поверхности закладных изделий: Тор. ч. 50±60.

ТП 902-1-134.88	КЖИ 01.00
КОЛОННА (К60-7-1; К60-7-2)	СТАДАЯ МАССА МАСШТАБ
	Р 2.0т 1:50
	ЛИСТ: 1 ЛИСТОВ: 1
	ЛИНИЭП ИНЖЕНЕРНОГО ОБРАЗОВАНИЯ г. Ижевск

23141-03 4

КОПИРОВАЛ: Аогиньва

ФОРМАТ: А3

ПРИВАТНОЕ ПУБЛИЧНОЕ АКЦИОНЕРНОЕ ОБЩЕСТВО «ИЖСМУН»

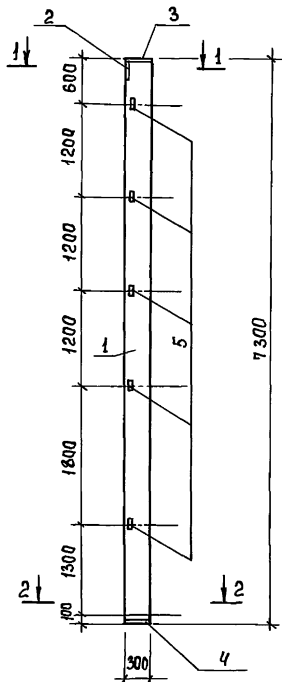

1-1
M1:20

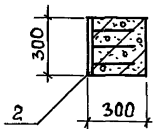

2-2
M1:20

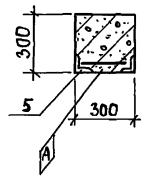

ФОРМАТ ЗОНА	ПОС.	ОБОЗНАЧЕНИЕ	НАИМЕНОВАНИЕ	КОЛ.	ПРИМЕЧ.
			<u>СБОРОЧНЫЕ ЕДИНИЦЫ</u>		
	1	1.427.1-5.1-1.00-116	КФ 73-1А \bar{V}	1	
	2	1.427.1-5.2-0.04.0	ИЗДЕЛИЕ ЗАКЛАДНОЕ МН1	1	
	3	1.427.1-5.2-0.05.0	ИЗДЕЛИЕ ЗАКЛАДНОЕ МН2	1	
	4	1.427.1-5.2-0.09.0	ИЗДЕЛИЕ ЗАКЛАДНОЕ МН8	1	
	5	1.427.1-5.2-0.16.0	ИЗДЕЛИЕ ЗАКЛАДНОЕ МН7	5	

ВЕДОМОСТЬ РАСХОДА СТАЛИ НА ДОПОЛНИТЕЛЬНЫЕ ЗАКЛАДНЫЕ ИЗДЕЛИЯ НА ЭЛЕМЕНТ, КГ.

МАРКА ЭЛЕМЕНТА	ИЗДЕЛИЯ ЗАКЛАДНЫЕ						ОБЩИЙ РАСХОД		
	АРМАТУРА КЛАССА		ПРОКАТ МАРКИ						
	А-III		ВСт 3 кп 2						
	ГОСТ 5781-82	ГОСТ 8509-86	ГОСТ 103-76						
	φ10	φ12	Итого	190x6	Итого	8x300	8x150	Итого	
КФ 73-1А \bar{V}	6,41	1,3	7,71	2,8	2,8	9,1	3,0	12,1	22,61

Рабочие узлы закладных изделий

СМОТРЕТЬ СЕРИЮ 1.427.1-5 ВЫП.2
 ПОКРЫТИЕ ПОВЕРХНОСТИ ЗАКЛАДНЫХ ИЗДЕЛИЙ: ГОР. И. 50±60.

ИМЬ. № ПОДП. ПОДПИСЬ И ДАТА ВСТАВ. КИВ. А

ПРИВЯЗАН		Т П 902-1-134.88		К Ж И . 02. 00	
		Колонна		СТАЛИ И МАССА И МАСШТАБ	
		КФ 73-1А \bar{V}		Р 1,7 Т 1:50	
				ЛИСТ 1 ЛИСТОВ 1	
				ЦНИИЭП	
				ИНЖЕНЕРНОГО ПРОЕКТИРОВАНИЯ	
				Г. МОСКВА	
ИМЬ. №		ПРОВЕР. БАБИКОВА			
		ИНЖЕН. МИРОШНИЧЕНКО			
		ВЕД. ИНЖ. БАБИКОВА			
		Г И П КУЗНЕЦОВ			
		И. КОНТР. ДАНИЛЕВСКИЙ			
		НАЧ. ОТД. КРАСАВИН			

РЛ 60 М III

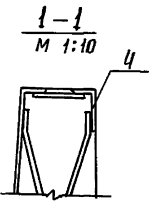
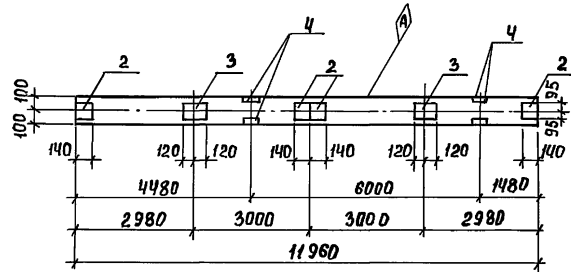
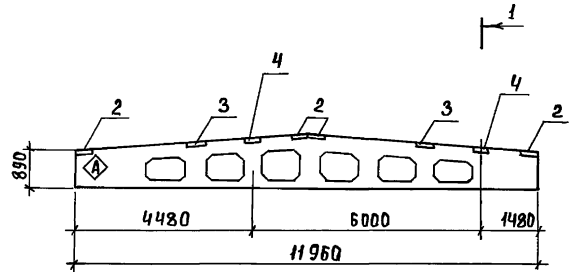

ФОРМАТ	ЗОНА	ПОЗ.	ОБОЗНАЧЕНИЕ	НАИМЕНОВАНИЕ	КОД	ПРИМ.
				<u>ДОКУМЕНТАЦИЯ</u>		
			1.462.1-3/80 вып.0;1	ЖЕЛЕЗОБЕТОННЫЕ СТРО- ПИЛЬНЫЕ РЕШЕТЧАТЫЕ БАЛКИ ДЛЯ ПОКРЫТИЙ ОДНОЭТАЖНЫХ ЗДАНИЙ.		
				<u>СБОРНЫЕ ЕДИНИЦЫ</u>		
		1	1.462.1-3/80 вып.1	БАЛКА 1БДР12-ЗАУТ	1	
		2	1.400-6/76 вып.1	ИЗДЕЛИЕ ЗАКЛАДНОЕ МЧ-1-2	4	
		3	1.400-6/76 вып.1	— " — МЧ-3-3	2	
		4	1.400-6/76 вып.1	— " — МЧ-22	2	

ВЕДОМОСТЬ РАСХОДА СТАЛИ НА ДОПОЛНИТЕЛЬНЫЕ ЗАКЛАДНЫЕ ИЗДЕЛИЯ НА ЭЛЕМЕНТ, КГ.

МАРКА ЭЛЕМЕНТА	ИЗДЕЛИЯ ЗАКЛАДНЫЕ			Общий РАСХОД				
	Арматура класса	ПРОКАТ МАРКИ						
	A-III	B ст 3 сп 5						
	ГОСТ 5781-82	ГОСТ 103-76	ГОСТ 8510-86					
	φ 8	φ 10	Итого	10x6	Итого			
1БДР12-ЗАУТ-1	1,6	0,4	2,0	5,2	4,4	10,4	20,0	22,0

3. Знак **А** пометить несмываемой краской.
2. Покрытие: ПОВЕРХНОСТИ ЗАКЛАДНЫХ ИЗДЕЛИЙ: ГОР. Ц. 50 ÷ 60.
3. Рабочие узлы закладных изделий см. серию 1.462.1-3/80.1-2 Л.3.4

ТП 902-1-134. 88 КЖИ. 11.00

ПРИВЯЗАН

ПРОВЕР: БАБИКОВА
 С. ТЕХН. ГОЛОВАНОВА
 В. А. ИЖ. БАБИКОВА
 Г. И. П. КУЗНЕЦОВ
 Н. КОНТР. АНИЛЕВСКИЙ
 ИЖ. ОТА. КРАСАВИН

Балка покрытия (1БДР12-ЗАУТ-1)

СТАЛИ И МАССА И МАСШТАБ
 Р 4700 —

Лист 1 Листов 1
 ЦНИИЭП
 ИНЖЕНЕРНОГО ОБОРУДОВАНИЯ
 Г. МОСКВА

ИЖ. №

ИЖ. № (подпись и дата) ВЗАИМ. ИЖ. №

Альбом III

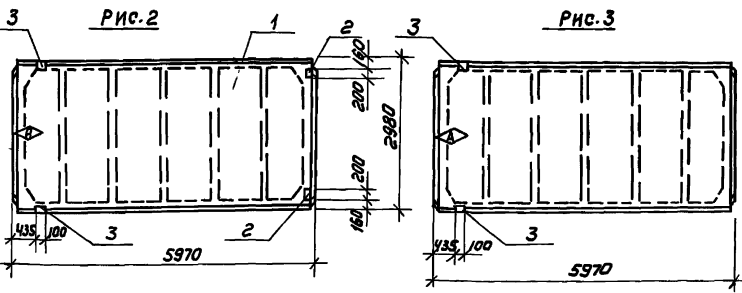
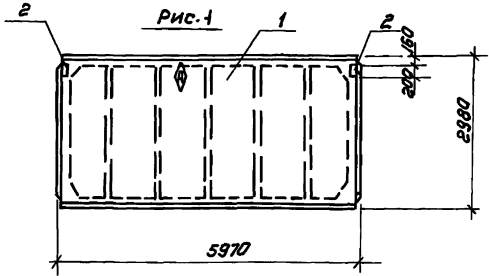

Формат	Зона	ГОСТ	Обозначение	наименование	Примечание
				<u>Документация</u>	
			1.465.1-10/82 вып.0	Комплексные железобетонные плиты покрытий одноэтажных промышленных зданий	
				<u>Сборочные единицы</u>	
1			1.465.1-10/82 вып.0:1	Плита ПГ-2АЮТ-608Вх200м	1
				<u>Переменные данные для условий</u>	
				П902-1-134.88 КЖИ.21.00	
				<u>Сборочные единицы</u>	
2			ГОСТ 22701.5-77	Изделие закладное М8	2
				П902-1-134.88 КЖИ.21.00-01	
				<u>Сборочные единицы</u>	
2			ГОСТ 22701.5-77	Изделие закладное М8	4
3			ГОСТ 22701.5-77	—	2
				П902-1-134.88 КЖИ.21.00-02	
				<u>Сборочные единицы</u>	
3			ГОСТ 22701.5-77	Изделие закладное М9	2

Ведомость расхода стали на дополнительные закладные изделия на элемент, кг.

Марка элемента	Изделия закладные								всего
	Арматура класса А-III			Прокат марки В СтЗ кл2					
	ГОСТ 5781-82			ГОСТ 8509-86		ГОСТ 103-76			
	φ10	φ14	Итого	Л70х8	Итого	δ=8	Итого		
ПГ-2АЮТ-1	0.8	—	0.8	—	—	2.6	2.6	3.4	
ПГ-2АЮТ-2	1.42	0.2	1.62	1.68	1.68	2.6	2.6	5.9	
ПГ-2АЮТ-3	0.62	0.2	0.82	1.68	1.68	—	—	2.5	

1. Рабочие узлы закладных изделий М8 и М9 см. ГОСТ 22701.0-77.
2. Покрытие поверхности закладных изделий - гор. ч. 50±60.

ИМЬ. № ПОД. КОМПЛЕКТ И ДАТА ВЫП. ИМЬ. № ВАР.

Обозначение	Марка	рис.
П902-1-134.88 КЖИ 21.00	ПГ-2АЮТ-1	1
	-01 ПГ-2АЮТ-2	2
	-02 ПГ-2АЮТ-3	3

ПРИБЯЗАН

ИМЬ. №	
--------	--

Плита покрытия (ПГ-2АЮТ-1... ПГ-2АЮТ-3)	Стандарт	Масса	Мягштаб
Плита покрытия (ПГ-2АЮТ-1... ПГ-2АЮТ-3)	Р	2,65г	—
	Лист	Листов /	
	ЦНИИЭП ИНЖЕНЕРНОГО ОБОРУДОВАНИЯ Г. МОСКВА		

Л. ДОВЕР	БАБИКОВА	
И. ИЖ	ИЛЮШИНЕНА	
В. А. ИЖ	БАБИКОВА	
Г. ИП	КУЗНЕЦОВ	
Н. КОНТ	ДАНИЛКОВ	
НАЧ. ОТД	КРАСЯВИН	

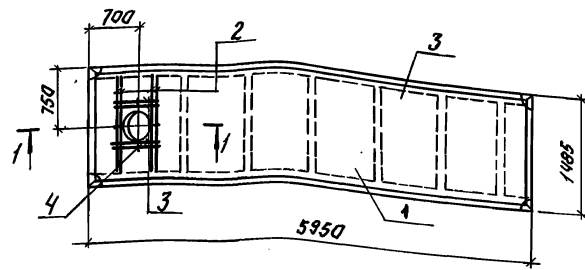

1-1
М1:20

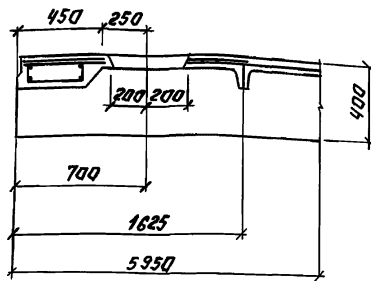

Данная плита отличается от серийной наличием отверстия $\phi 400$.

Фурган	Зона	Таб.	Обозначение	Наименование	Кол.	Примеч.
				<u>Сборочные единицы.</u>		
		1	1.4421-2.14.00.0-06.4	2п1-5А ПТ	1	
				<u>Детали.</u>		
Б4		2	ТП9021-134.88.КЖИ.22.01	А-Ш-6-ГОСТ 5781-82 L=1400	4	0.31 кг
Б4		3	ТП9021-134.88.КЖИ.22.02	А-Ш-6-ГОСТ 5781-82 L=700	4	0.16 кг
Б4		4	ТП9021-134.88.КЖИ.22.03	А-Ш-6-ГОСТ 5781-82 L=90	4	0.02 кг

Ведомость расхода стали на дополнительную арматуру, кг.

Марка элемента	Дополнительные детали.			Итого
	Арматура класса			
	А-Ш			
	ГОСТ 5781-82			
2п1-5А ПТ-А	$\phi 6$			1.96

ИНВ.№ ПОДА ПОДПИСЬ И ДАТА 183 А МИЛИБ.Н

ПРОВЕР. БАБИКОВА		ТП902-1-134.88		КЖИ.22.00.	
И.Ж. МИРОШНИЧЕНКО		ПЛИТА		СТАДИЯ МЕСА ТМАСШТАБ	
ВЕД.ИЖ. БАБИКОВА		2п1-5А ПТ-А.		Р 2400 1:50	
ГИП. ИЧУНЦОВ				Лист: 1 Листов: 1	
И.КОНТР. ДАНИЛКОВ				ЦНИИЭП	
НАЧ.ОТД. КРАСОВИЧ				НИЖЕНЕРНО-ТЕХНИЧЕСКАЯ	

ПРИВЯЗАН:
ИНВ.№

23141-03 8

Копировал: Логинова

Формат: А3.

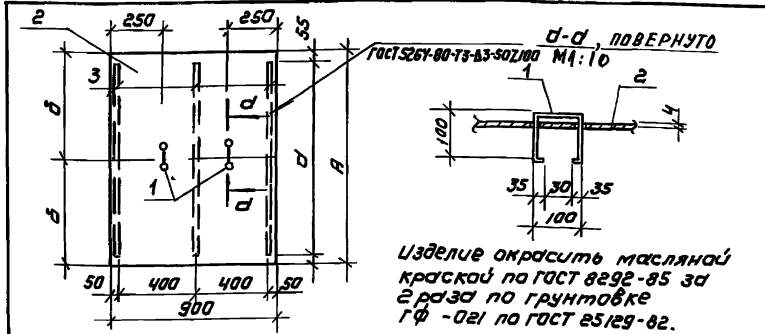

Изделие окрасить масляной краской по ГОСТ 8292-85 3х2 раза по грунтовке ГФ-021 по ГОСТ 25129-82.

Формат	Зона	Лист	Обозначение	Наименование	Кол	Примечание
				<u>Детали</u>		
Б4	1	1	ТП902-1-134.88 КЖИ.01	А-Э-10-ГОСТ 5701-82 Р=370	2	0.23 кг
<u>Переменные данные для исполнения</u>						
			ТП902-1-134.88 КЖИ.31.00			
<u>Детали</u>						
Б4	2	2	ТП902-1-134.88 КЖИ.31.02	Лист рамб. К-40 1900x1300 Б см3 кл2 ГОСТ 8568-77	1	46.76 кг
Б4	3	3	-3	Полоса В-2 ЧУГО ГОСТ 103-76 Р=1190 Б см3 кл2 ГОСТ 535-79	3	1.50 кг
			ТП902-1-134.88 КЖИ.31.00.01			
<u>Детали</u>						
Б4	2	2	ТП902-1-134.88 КЖИ.31.04	Лист рамб. К-40 900x900 Б см3 кл2 ГОСТ 8568-77	1	30.06 кг
Б4	3	3	-5	Полоса В-2 ЧУГО ГОСТ 103-76 Р=1190 Б см3 кл2 ГОСТ 535-79	3	0.99 кг

Обозначение	Марка	Размеры					Масса кг	Привязан		
		А	Б	В	С	Д				
ТП902-1-134.88 КЖИ.31.00	Щ41	1300	1190	650	51	72				
-01	Щ42	900	790	450	33	49		ИНВ№		
		ТП 902-1-134.88					КЖИ 31.00			
ЩИТ МЕТАЛЛИЧЕСКИЙ (Щ4; Щ2)								СТАИЯ	МАССА	МАСШТАБ
								Р	СМ. ТАБ.	—
								Лист	Листов 1	
ЦНИИЭП										
ИНЖЕНЕРНОГО ОБРАЗОВАНИЯ										
Г. МОСКВА										

Формат: А4

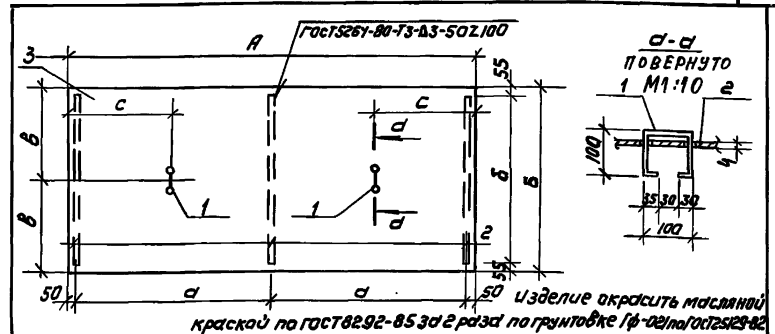

Изделие окрасить масляной краской по ГОСТ 8292-85 3х2 раза по грунтовке ГФ-021 по ГОСТ 25129-82.

Формат	Зона	Лист	Обозначение	Наименование	Кол	Примечание
				<u>Детали</u>		
Б4	1	1	ТП902-1-134.88 КЖИ.32.01	А-Э-10-ГОСТ 5701-82 Р=370	2	0.23 кг
<u>Переменные данные для исполнения</u>						
			ТП902-1-134.88 КЖИ.32.00			
<u>Детали</u>						
Б4	2	2	ТП902-1-134.88 КЖИ.32.02	Лист рамб. К-40 1000x450 Б см3 кл2 ГОСТ 8568-77	1	18.37 кг
Б4	3	3	-3	Полоса В-2 ЧУГО ГОСТ 103-76 Р=1190 Б см3 кл2 ГОСТ 535-79	2	1.12 кг
			ТП902-1-134.88 КЖИ.32.00.01			
<u>Детали</u>						
Б4	2	2	ТП902-1-134.88 КЖИ.32.04	Лист рамб. К-40 1000x500 Б см3 кл2 ГОСТ 8568-77	1	16.7 кг
Б4	3	3	-5	Полоса В-2 ЧУГО ГОСТ 103-76 Р=1190 Б см3 кл2 ГОСТ 535-79	3	0.49 кг

Обозначение	Марка	Размеры					Масса кг	Привязан		
		А	Б	В	С	Д				
ТП902-1-134.88 КЖИ.32.00	Щ43	450	1000	115	890	500	100	21.07		
-01	Щ44	1000	500	450	590	250	350	18.63		
		ТП 902-1-134.88					КЖИ 32.00			
ЩИТ МЕТАЛЛИЧЕСКИЙ (Щ3; Щ4)								СТАИЯ	МАССА	МАСШТАБ
								Р	СМ. ТАБ.	—
								Лист	Листов 1	
ЦНИИЭП										
ИНЖЕНЕРНОГО ОБРАЗОВАНИЯ										
Г. МОСКВА										

Копировал: Коршунова 23/4-03 9 Формат: А4

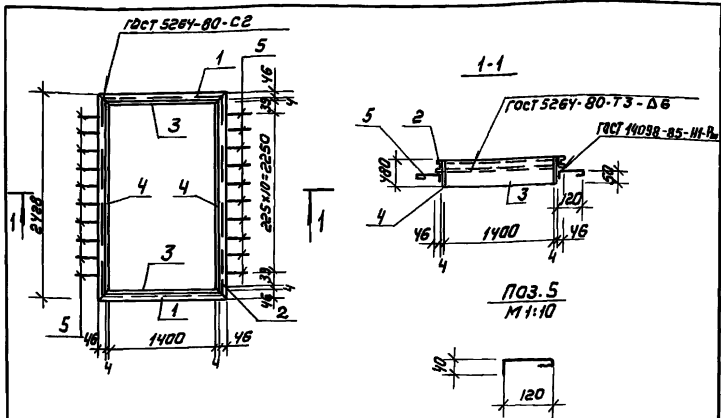

Формат	Зона	Поз.	Обозначение	Наименование	кол	Примечание
<u>Детали</u>						
Б4	1		ТЛ 902-1-134.88 КЖИ.33. 0 1	Швеллер по гост 8240-72 ст 3 кл е гост 15923-79 с-1500	2	12,88 кг
Б4	2		-2	Швеллер по гост 8240-72 ст 3 кл е гост 15923-79 с-2000	2	20,86 кг
Б4	3		-3	Лаласа 6-24x480 гост 8270-79 ст 3 кл е гост 14632-74 с-1400	2	21,22 кг
Б4	4		-4	Лаласа 6-24x480 гост 8270-79 ст 3 кл е гост 14632-74 с-2320	2	35,08 кг
Б4	5		-5	Я-Г-Б-ГОСТ 5781-82 с-200	22	0,04 кг

Изделие окрасить масляной краской по ГОСТ 8292-85 за 2 раза по грунтовке ГФ-021 по ГОСТ 25129-82.

Привязан	
ИИВ №	

ТЛ 902-1-134.88 КЖИ.33.00

ИЗДЕЛИЕ ЗАКАЗНОЕ (РМ1)	СТАИЯ	МАССА	МАШТАБ
	Р	100,96	-
Лист Листов 1 1			
ЦНИИЭП ИНЖЕНЕРНОГО ОБОРУДОВАНИЯ Г.МОСКВА			

Формат: А4

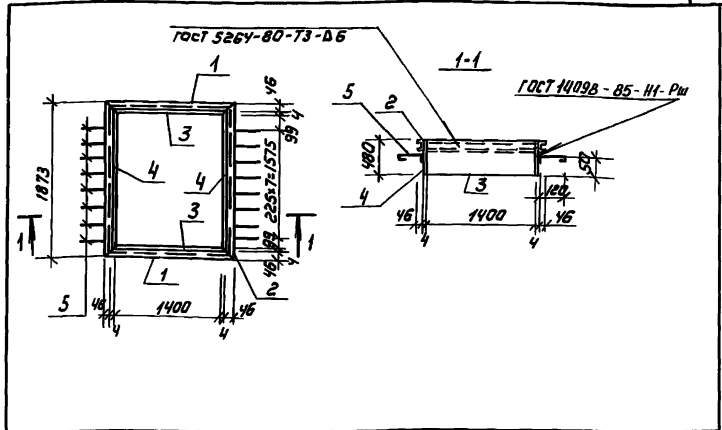

Формат	Зона	Поз.	Обозначение	Наименование	кол	Примечание
<u>Детали</u>						
Б4	1		ТЛ 902-1-134.88 КЖИ.34. 0 1	Швеллер по гост 8240-72 ст 3 кл е гост 15923-79 с-1500	2	12,88 кг
Б4	2		-2	Швеллер по гост 8240-72 ст 3 кл е гост 15923-79 с-1873	2	16,09 кг
Б4	3		-3	Лаласа 6-24x480 гост 8270-79 ст 3 кл е гост 14632-74 с-1400	2	21,22 кг
Б4	4		-4	Лаласа 6-24x480 гост 8270-79 ст 3 кл е гост 14632-74 с-1713	2	26,72 кг
Б4	5		-5	Я-Г-Б-ГОСТ 5781-82 с-200	16	0,04 кг

Изделие окрасить масляной краской по ГОСТ 8292-85 за 2 раза по грунтовке ГФ-021 по ГОСТ 25129-82.

Привязан	
ИИВ №	

ТЛ 902-1-134.88 КЖИ.34.00

ИЗДЕЛИЕ ЗАКАЗНОЕ (РМ2)	СТАИЯ	МАССА	МАШТАБ
		154,46	-
Лист Листов 1 1			
ЦНИИЭП ИНЖЕНЕРНОГО ОБОРУДОВАНИЯ Г.МОСКВА			

Копировал: Коршунова 23141-03 10 формат: А4

ИИВ. № ПОДА. ПОДАПИСЬ И ДАТА. В.САМ. ИИВ. №

ИИВ. № ПОДА. ПОДАПИСЬ И ДАТА. В.САМ. ИИВ. №

ПРОВ. БАБИКОВА
 ИИЖ. МИРОШНИЧЕНКО
 В.Е. ИИЖ. БАБИКОВА
 ГИП. КУЗНЕЦОВ
 И. КОНТР. АДИМЛЕВВИИ
 ИИВ. ОТА. КРАСОВИИ

ПРОВ. БАБИКОВА
 ИИЖ. МИРОШНИЧЕНКО
 В.Е. ИИЖ. БАБИКОВА
 ГИП. КУЗНЕЦОВ
 И. КОНТР. АДИМЛЕВВИИ
 ИИВ. ОТА. КРАСОВИИ

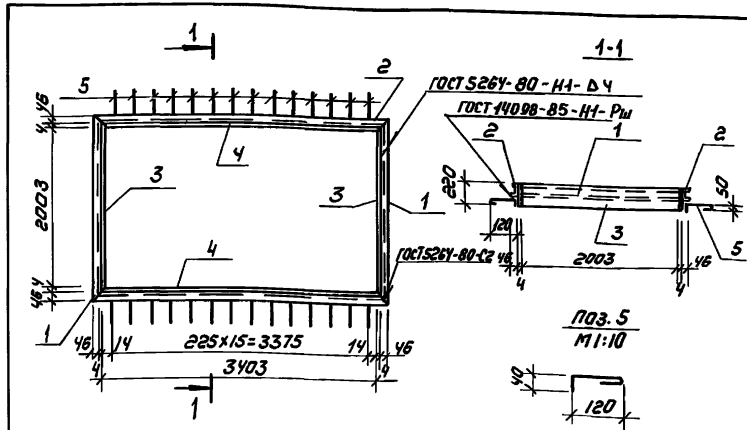

Формат	Зона	Поз.	Обозначение	Наименование	кол	Примечание
Детали						
Б4	1	ТП 902-1-134.88	КЖИ.35.01	Швеллер 10 Гост 8240-72 в ст 3 кл 2 гост 1637-79 е=200	2	18,06 кг
Б4	2			-2 Швеллер 10 Гост 8240-72 в ст 3 кл 2 гост 1637-79 е=300	2	30,09 кг
Б4	3			-3 Полоса 6-24х220 Гост 82-70 е=200 в ст 3 кл 2 гост 1637-79	2	13,9 кг
Б4	4			-4 Полоса 6-24х220 Гост 82-70 в ст 3 кл 2 гост 1637-79 е=3403	2	23,51 кг
Б4	5			-5 Я-Г-6-Гост 5781-82 е=200	32	0,04 кг

Изделие окрасить масляной краской по гост 8292-85 за 2 раза по грунтовке ГФ-021 по гост 25129-82.

ПРИВЯЗАН

ИНВ.№

ТП 902-1-134.88

КЖИ.35.00

ИЗДЕЛИЕ ЗАКЛАДНОЕ
(РМЗ)

СТАЛИЯ МАССА МАШТАБ

Р 172,4 —

Лист Листов 1

ЦНИИЭП
инженерного оборудования
г. Москва

ФОРМАТ: А4

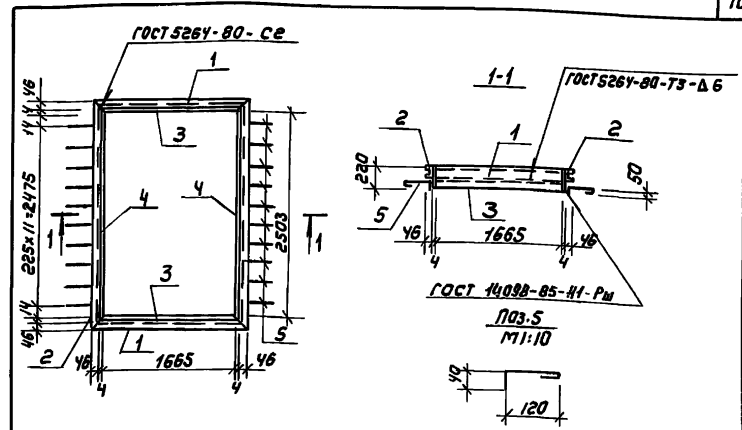

Формат	Зона	Поз.	Обозначение	Наименование	кол	Примечание
Детали						
Б4	1	ТП 902-1-134.88	КЖИ.36.01	Швеллер 10 Гост 8240-72 в ст 3 кл 2 гост 1637-79 е=165	2	15,16 кг
Б4	2			-2 Швеллер 10 Гост 8240-72 в ст 3 кл 2 гост 1637-79 е=200	2	22,36 кг
Б4	3			-3 Полоса 6-24х220 Гост 82-70 в ст 3 кл 2 гост 1637-79 е=165	2	11,56 кг
Б4	4			-4 Полоса 6-24х220 Гост 82-70 в ст 3 кл 2 гост 1637-79 е=2503	2	17,30 кг
Б4	5			-5 Я-Г-6-Гост 5781-82 е=200	24	0,04 кг

Изделие окрасить масляной краской по гост 8292-85 за 2 раза по грунтовке ГФ-021 по гост 25129-82.

ПРИВЯЗАН

ИНВ.№

ТП 902-1-134.88

КЖИ.36.00

ИЗДЕЛИЕ ЗАКЛАДНОЕ
(РМ4)

СТАЛИЯ МАССА МАШТАБ

Р 133,72 —

Лист Листов 1

ЦНИИЭП
инженерного оборудования
г. Москва

ФОРМАТ: А4

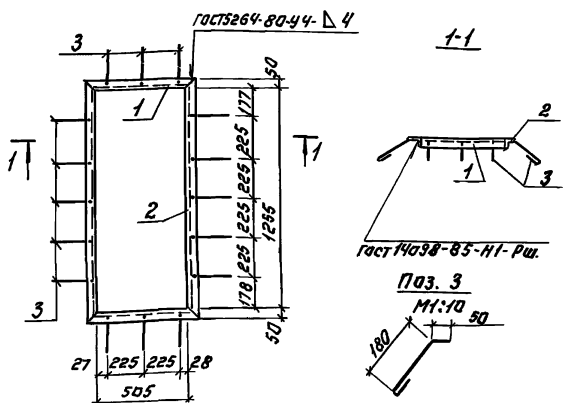

Формат	Зона	Поз.	Обозначение	Наименование	Кол.	Примеч.
<u>Детали</u>						
Б4	1		ТП902-1-134.88 КЖИ.37 01	Уголок 50х50х5 ГОСТ 8059-82 Е-605	2	2.28 кг
Б4	2		-2	Уголок 50х50х5 ГОСТ 8059-82 Е-1355	2	5.11 кг
Б4	3		-3	А-Г-8 ГОСТ 5781-82 Е-200	16	0.11 кг

Изделие окрасить масляной краской по ГОСТ 8292-85 за 2 раза по грунтовке ГФ-021 по ГОСТ 25129-82.

ПРИВЯЗАН:

Ивв. №:

ТП 902-1-134.88 КЖИ. 37.00.

ПРОВЕР.	БАБИКОВА	ИЖ.ЭН.	МАРОШИНЧЕНКО	ВЕД.ИЖ.	БАБИКОВА	И.П.	КУЗНЕЦОВ	И.КОНТ.	ДАИДЯВСКИЙ	И.АУ.О.Д.	КРАСАВКИН
ИЗДЕЛИЕ ЗАКАДНОЕ (РМ5)		р	10.64	1:20	Лист: 1		ЦНИИЭП		ИНЖЕНЕРНОГО ОБРАЗОВАНИЯ Г. МОСКВА		

ФОРМАТ: А4.

ИНЖЕНЕРНО-ПРОЕКТИРОВАТЕЛЬСКИЙ ЦЕНТР ВЗАИМОВЫС

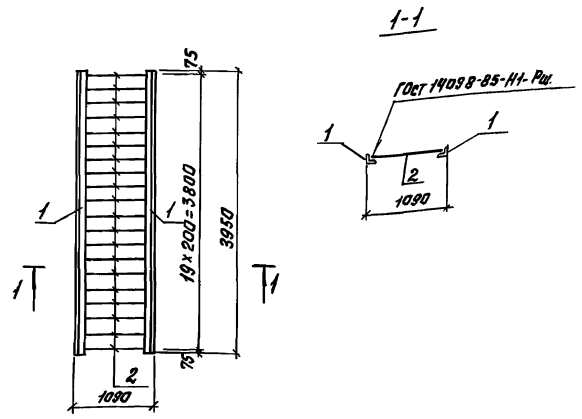

Формат	Зона	Поз.	Обозначение	Наименование	Кол.	Примечание
<u>Детали</u>						
Б4	1		ТП902-1-134.88 КЖИ.38. 01	Уголок 50х50х5 ГОСТ 8059-82 Е-3950	2	18.99 кг
Б4	2		-2	А-Г-10 ГОСТ 5781-82 Е-1080	20	0.67 кг

Изделие окрасить масляной краской по ГОСТ 8292-85 за 2 раза по грунтовке ГФ-021 по ГОСТ 25129-82.

ПРИВЯЗАН:

Ивв. №:

ТП 902-1-134.88 КЖИ 38.00.

ПРОВЕР.	БАБИКОВА	ИЖ.	МАРОШИНЧЕНКО	ВЕД.ИЖ.	БАБИКОВА	И.П.	КУЗНЕЦОВ	И.КОНТ.	ДАИДЯВСКИЙ	И.АУ.О.Д.	КРАСАВКИН
РЕШЕТКА МЕТАЛЛИЧЕСКАЯ (Р1)		р	51.38	1:50	Лист: 1		ЦНИИЭП		ИНЖЕНЕРНОГО ОБРАЗОВАНИЯ Г. МОСКВА		

ФОРМАТ: А4

ИНЖЕНЕРНО-ПРОЕКТИРОВАТЕЛЬСКИЙ ЦЕНТР ВЗАИМОВЫС

А.1.650 М III

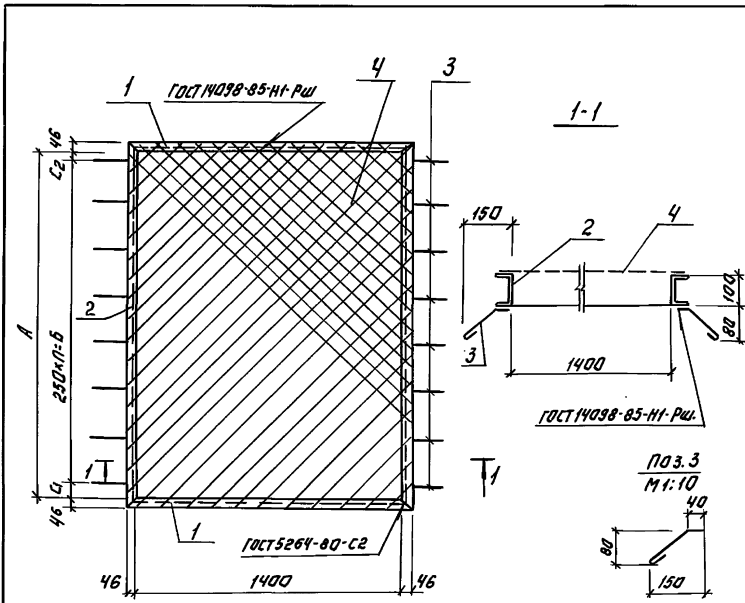

Формат: Зона Лист	Обозначение	Наименование	Кол.	Примеч.
		Детали.		
Б4	1	ТП 902-1-134.88 КЖИ.39. а.1	2	12.82 кг
		<i>Переменные данные для исполнения:</i>		
		ТП 902-1-134.88 КЖИ.39.00		
		Детали.		
Б4	2	ТП 902-1-134.88 КЖИ.39. а. 2	2	16.88 кг
Б4	3	3	16	0.05 кг
Б4	4	4	1	7.42 кг
		ТП 902-1-134.88 КЖИ.39.00-01		
		Детали.		
Б4	2	ТП 902-1-134.88 КЖИ.39. а. 5	2	21.65 кг
Б4	3	3	20	0.05 кг
Б4	4	4	1	8.63 кг

Изделие окрасить масляной краской по ГОСТ 8292-85 за 2 раза по грунтовке ГФ-021 по ГОСТ 25129-82.

Обозначение	Марка	Размеры, мм				К-во шт.	Масса, кг
		А	Б	С ₁	С ₂		
ТП902-1-134.88 КЖИ.39.00	РМ6	1873	1750	61	62	7	67.62
-01	РМ7	2428	2250	89	89	9	79.57

ТАБЛИЦА ПОДАЧА ПОДАРИТЬ ДАТА ИЗДАНИЯ

ПРОВЕР:	БАБИНОВА
И.И.ЖЕНЯ:	БАБИНОВА
В.А.НИЖ:	БАБИНОВА
Г.И.П.	БАБИНОВА
Н.К.ОПР.	БАБИНОВА
И.В.Н.Ч.	БАБИНОВА

ТП 902-1-134.88	КЖИ.39.00.		
ИЗДЕЛИЕ ЗАКАЗНОЕ (РМ6, РМ7)	СТАДИЯ	МАССА	МАСШТАБ
	Р	СМ. ТАБЛ.	—
ЛИСТ: 1		ЛИСТОВ: 1	
ИЖЕНЕРНОГО ПРОЕКТИРОВАНИЯ г. Москва			

23141-03 13

Копировал: А.И.ЖЕНЯ

ФОРМАТ: А3

Альбом III

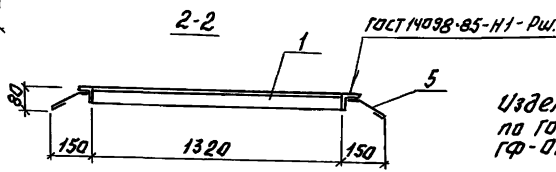
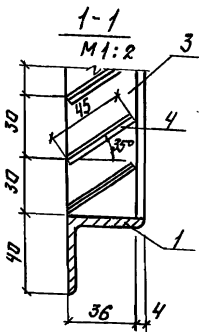
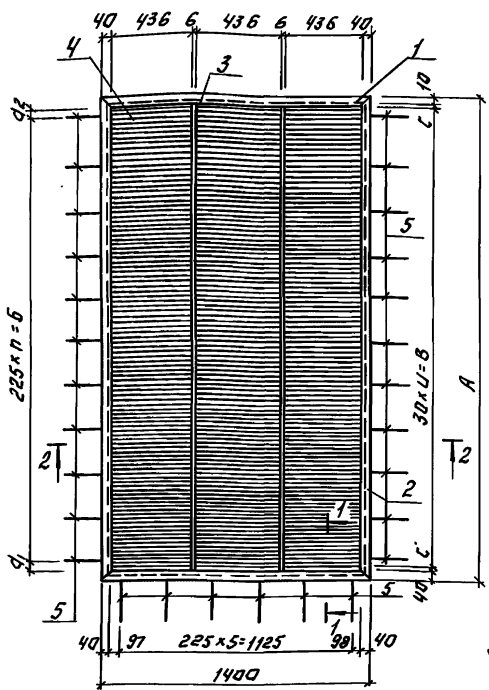

Изделие окрасить масляной краской по ГОСТ 8292-85 за 2 раза по грунтовке ГФ-021 по ГОСТ 25129-82.

Формат	Зона	Поз.	Обозначение	Наименование	Кол.	Примеч.
				Детали.		
Б4	1		ТП902-1-134.88 кжч.ч.а.1	Угловая Чокоч48 ГОСТ 8292-85 В-2310	2	3.39кг
				Переменные данные для исполнения.		
				ТП902-1-134.88 кжч.ч.а.00		
				Детали.		
Б4	2		ТП902-1-134.88 кжч.ч.а.0.2	Угловая Чокоч48 ГОСТ 8292-85 В-2310	2	5.64кг
Б4	3		3	Палочка В-2310 ГОСТ 8292-85 В-2250	2	3.82кг
Б4	4		4	Лист В-2310 ГОСТ 8292-85 В-436	225	0.22кг
Б4	5		5	А-2-6-ГОСТ 5781-82 В-210	28	0.06кг
				ТП902-1-134.88 кжч.ч.а.00-01		
				Детали.		
Б4	2		ТП902-1-134.88 кжч.ч.а.0.6	Угловая Чокоч48 ГОСТ 8292-85 В-1700	2	4.31кг
Б4	3		7	Палочка В-2310 ГОСТ 8292-85 В-1700	2	2.88кг
Б4	4		4	Лист В-2310 ГОСТ 8292-85 В-436	168	0.22кг
Б4	5		5	А-2-6-ГОСТ 5781-82 В-210	22	0.06кг

Обозначение	Марка	РАЗМЕРЫ, мм.						Кол. Вых.	Масса, кг
		А	Б	В	С	d ₁	d ₂		
ТП902-1-134.88 кжч.ч.а.00	ВЖ1	2330	2250	2220	15	-	74	10	76.88
-01	ВЖ2	1780	1575	1650	25	63	62	55	59.44

ТП 902-1-134.88		К Ж И Ч О. 00	
РЕШЕТКА ЖАЛЮЗИЙНАЯ ВЖ1; ВЖ2.	СТАЛЬНАЯ МАССА	МАШТАБ	
	Р	СМ. ТАБЛ.	—
ПРИВЯЗАН:	ЛИСТ: 1	ЛИСТОВ: 1	
	ЦНИИЭП ИНЖЕНЕРНО-ТЕХНИЧЕСКИЙ Г. МОСКВА		

ПРОВЕР: ЛЕВЧЕВА ИМЖ. МИРОШНИКОВА
 ВЕД. ИЖ. БАБИКОВА
 ГИП. КУЗНЕЦОВ
 И. КОНТ. ДАНILEVSKAYA
 НА ЧОТ. А. КРАСОВИЧ

23141-03 14

КОПИРОВАЛ: ЛОГИНОВА

ФОРМАТ: А3

ИНВ. ПЛОЩАДКА ПОДАТЬСЯ И ДАТЬ СЗНАЧ. ИЛИ В.К.

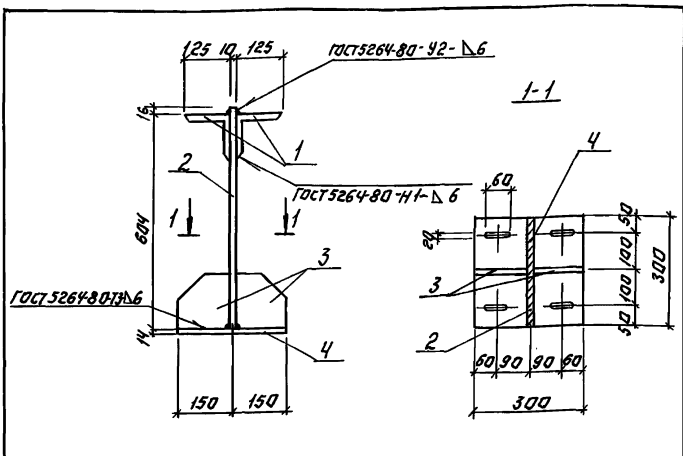

Формат	Зона	Лист	Обозначение	Наименование	Кол.	Примеч.
				Детали		
64	1	ТП902-1-134.88	КЖИ.Ч. 01	Уголок 125x125x6 ГОСТ 5264-80-У2-Δ6	2	4,65кг.
64	2		2	Полоса 60x30 ГОСТ 5264-80-Н1-Δ6	1	14,60кг
64	3		3	Полоса 6-10x180 ГОСТ 5264-80-Н1-Δ6	2	1,77кг
64	4		4	Полоса 6-11x300 ГОСТ 5264-80-Н1-Δ6	1	3,89кг.

Покрытие поверхностей Гар.ч. 50-60.

ПРИВЯЗАН:

И.Н.В. №

ТП 902-1-134.88 КЖИ.Ч.1.00.

ИЗДЕЛИЕ СОЕДИНИТЕЛЬНОЕ МС 1.

СТАНДАРТНАЯ МАССА | МАСШТАБ
P 37.33 1:10

ЛИСТ: 1 ЛИСТОВ: 1

ЦНИИЭП
ИНЖЕНЕРНО-ТЕХНИЧЕСКОЕ
ОБЩЕСТВО
г. МОСКВА

ФОРМАТ: А4

ЛИСТЫ ПО 4. ПОДПИСЬ И ДАТА ИЗДАТЕЛЯ

ПРОВ. БАБИКОВА
И.Т. ТЕХ. ПУЛОВАНОВА
ВЕД. ИНЖ. БАБИКОВА
И.И. П. КУЗНЕЦОВ
И.И. ДОКТОР. АДАМЦЕВСКАЯ
НАЧ. ОТД. КРАСАВИН

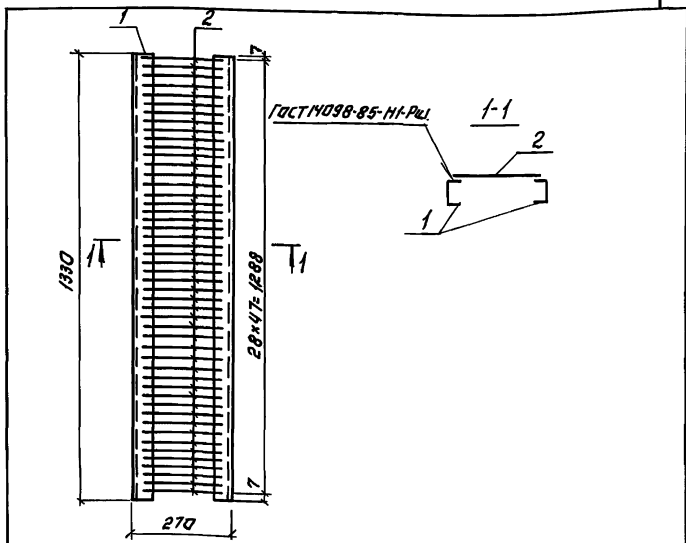

Формат	Зона	Лист	Обозначение	Наименование	Кол.	Примеч.
				Детали		
64	1	ТП902-1-134.88	КЖИ.Ч. 01	Швеллер 28x175x12 ГОСТ 1098-85-Н1-РШ	2	6,92кг
64	2		2	А-1-Ф ГОСТ 181-82 С-250	47	0,10кг

Изделие окрасить масляной краской по ГОСТ 8292-85 за 2 раза по грунтовке ГФ-021 по ГОСТ 25129-82.

ПРИВЯЗАН:

И.Н.В. №

ТП 902-1-134.88 КЖИ.Ч.2.00.

РЕШЕТКА Р2

СТАНДАРТНАЯ МАССА | МАСШТАБ
P 18.54 —

ЛИСТ: 1 ЛИСТОВ: 1

ЦНИИЭП
ИНЖЕНЕРНО-ТЕХНИЧЕСКОЕ
ОБЩЕСТВО
г. МОСКВА

ФОРМАТ: А4

ЛИСТЫ ПО 4. ПОДПИСЬ И ДАТА ИЗДАТЕЛЯ

ПРОВЕР. БАБИКОВА
И.И. ТЕХ. МИРОШНИЧЕНКО
ВЕД. ИНЖ. БАБИКОВА
И.И. П. КУЗНЕЦОВ
И.И. ДОКТОР. АДАМЦЕВСКАЯ
НАЧ. ОТД. КРАСАВИН

КОПИРОВАЛ: ЛОГИНОВА

23147-03 15

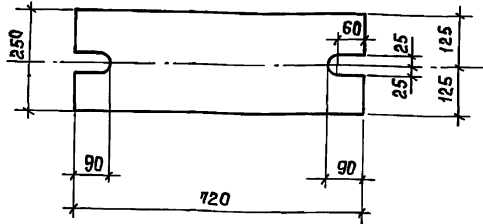

Покрытие - Гор. 4.50:60.

Инв. № подл.	Подпись и дата	Взам. инв. №	Привязан			
			Инв. №			
			ТП 902-1-134.88	КЖИ. 43.00		
			Соединительный элемент (МС3)	СТАИЯ	МАССА	МАСШТАБ
				Р	28.26	1:10
			Лист	Листов 1		
			Полоса Б-20x250 ГОСТ 82-70	Б-270	СТ 3 КЛ 2 ГОСТ 14637-79	ЦНИИ ЭП ИНЖЕНЕРНОГО ОБРАЗОВАНИЯ Г. МОСКВА
ПРОВЕР. БАБИКОВА						
СТ. ИНЖ. КОЛЕДИНА						
ВЕД. ИНЖ. БАБИКОВА						
Г. И. П. КУЗНЕЦОВ						
И. КОНТР. ДАНИЛЕРСКИЙ						
НАЧ. ОТД. КРАСАВИН						

Формат А4

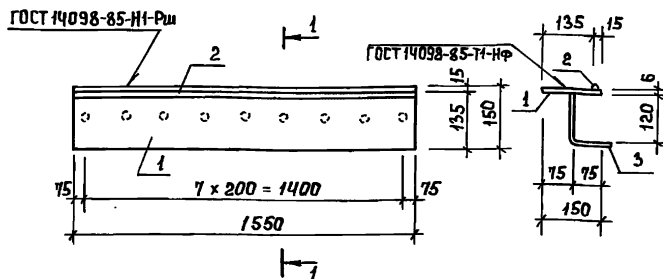

ФОРМАТ	ЭДНА	ПОС.	Обозначение	Наименование	Кол.	Примеч.
				ДЕТАЛИ		
Б4	1		ТП 902-1-134.88 КЖИ. 44. Д.1	Полоса Б-6x150 ГОСТ 82-70 РСТ 3 КЛ 2 ГОСТ 5335-79	1	10.96 кг
Б4	2		2 А-Т-16-ГОСТ 5781-82	l=1550	1	2.45 кг
Б4	3		3 А-III-8-ГОСТ 5781-82	l=250	8	0.1 кг

Изделие окрасить масляной краской по ГОСТ 8292-85 за 2 раза по грунтовке ГФ-021 по ГОСТ 25129-82.

Инв. № подл.	Подпись и дата	Взам. инв. №	Привязан			
			Инв. №			
			ТП 902-1-134.88	КЖИ. 44.00		
			Изделие закладное (МНБ)	СТАИЯ	МАССА	МАСШТАБ
				Р	14.21	1:10
			Лист	Листов 1		
			Полоса Б-20x250 ГОСТ 82-70	Б-270	СТ 3 КЛ 2 ГОСТ 14637-79	ЦНИИ ЭП ИНЖЕНЕРНОГО ОБРАЗОВАНИЯ Г. МОСКВА
ПРОВЕР. БАБИКОВА						
ИНЖ. ГИЛОВАНОВА						
ВЕД. ИНЖ. БАБИКОВА						
Г. И. П. КУЗНЕЦОВ						
И. КОНТР. ДАНИЛЕРСКИЙ						
НАЧ. ОТД. КРАСАВИН						

23141-03 16

Формат А4

А 4500 III

РАЗВЕРТКА

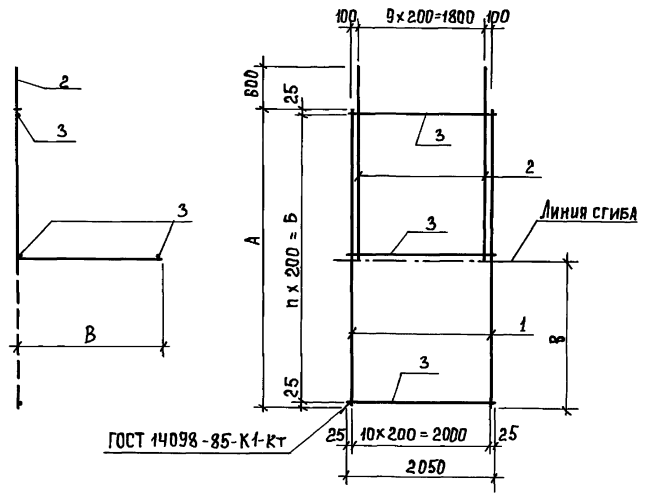

ФОРМАТ	ЗОНА	ПОЗ.	ОБОЗНАЧЕНИЕ	НАИМЕНОВАНИЕ	КОЛ.	ПРИМеч.
			ПЕРЕМЕННЫЕ ДАННЫЕ ДЛЯ ИСПОЛНЕНИЯ			
				ТП902-1-134.88- КЖИ.45.00		
			ДЕТАЛИ			
Б4	1	ТП902-1-134.88	КЖИ.45.01	А-III-16-ГОСТ 5781-82 E=4650	11	7,35 кг
Б4	2			2 А-III-16-ГОСТ 5781-82 E=3250	10	5,14 кг
Б4	3			3 А-I-8-ГОСТ 5781-82 E=2050	24	0,8 кг
				ТП902-1-134.88 КЖИ.45.01		
			ДЕТАЛИ			
Б4	1	ТП902-1-134.88	КЖИ.45.04	А-III-12-ГОСТ 5781-82 E=5250	11	4,07 кг
Б4	2			5 А-III-12-ГОСТ 5781-82 E=3250	10	5,14 кг
Б4	3			3 А-I-8-ГОСТ 5781-82 E=2050	24	0,8 кг

ОБОЗНАЧЕНИЕ	МАРКА	РАЗМЕРЫ, мм			КОЛ-ВО	МАССА, кг
		А	Б	В		
ТП 902-1-134.88 КЖИ.45.00	С1	4650	4600	2000	23	151,45
-01	С2	5250	5200	2600	26	724,4

ИМВ. № ПОДА ПИСЬМ. ДАТА ВЗАИМ. ИВ. №

ПРИВЯЗАН		ПРОБЕР. АРХИПОВА	ИЖЕН. ПЕВЧЕВА	ВЕД. ИМВ. БАБИКОВА	Г И П КУЗНЕЦОВ	Н. КОНТРОЛ. ДАНИЛЬСКИЙ	ИМВ. ОТД. КРАСАВИН	20045	ТП 902-1-134.88	КЖИ.45.00	СТАЛИЯ	МАССА	МАСШТАБ
									СЕТКА АРМАТУРНАЯ (С1; С2)		Р	СМ. ТАБЛ.	1:50
											ЛИСТ	ЛИСТОВ 1	ЦНИИ ЭП
													ИНЖЕНЕРНОГО ОБОРОДОВАНИИ. Г. МОСКВА

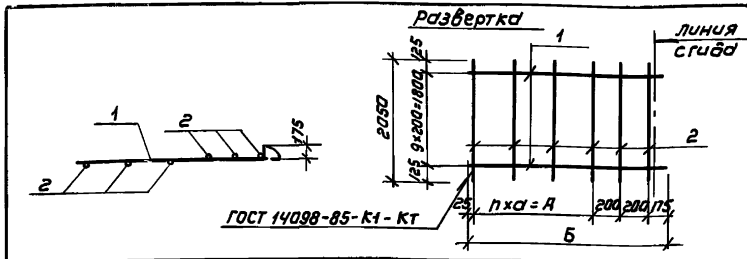

Обозначение	Марка	Размеры, мм			Кол-во	Масса кг	
		а	А	Б			
ТЛ902-1-134.88	-КЖИ.46.00	С3	600	1800	2400	3	42,8
	-01	С4	500	2000	2600	4	28,7

Формат	Зона	Поз.	Обозначение	Наименование	Кол.	Примечание
<u>Переменные данные для исполнения</u>						
			ТЛ902-1-134.88	-КЖИ.46.00		
<u>Детали</u>						
Б4	1	ТЛ902-1-134.88	-КЖИ.46.00.1	А-III-16-ГОСТ 5781-82 e=2400	10	3,8 кг
Б4	2		2	А-I-8-ГОСТ 5781-82 e=2050	6	0,80 кг
<u>Детали</u>						
Б4	1	ТЛ902-1-134.88	-КЖИ.46.0.3	А-III-12-ГОСТ 5781-82 e=2600	10	2,31 кг
Б4	2		-2	А-I-8-ГОСТ 5781-82 e=2050	7	0,8 кг

ПРИВЯЗАН		
ИНВ №		

ТЛ 902-1-134.88		КЖИ.46.00	
СЕТКА АРМАТУРНАЯ (С3,С4)			
СТАНДАРТ	МАССА	МАСШТАБ	
Р	СМ. ТАБЛ.	—	
ЛИСТ	ЛИСТОВ 1		
ЦНИИЭП ИНЖЕНЕРНОГО ОБОРУДОВАНИЯ Г.МОСКВА			

Формат: А4

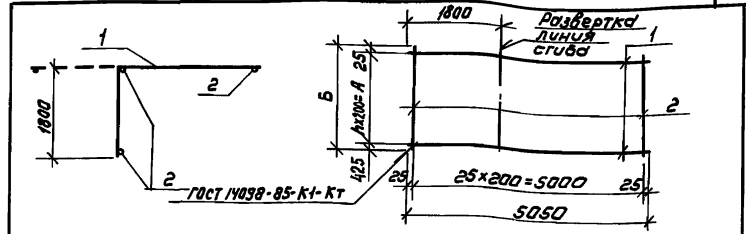

Обозначение	Марка	Размеры, мм		Кол-во	Масса кг	
		А	Б			
ТЛ902-1-134.88	-КЖИ.47.00	С5	2600	3050	13	133,5
	-01	С6	1600	2050	8	87,8

Формат	Зона	Поз.	Обозначение	Наименование	Кол.	Примечание
<u>Переменные данные для исполнения</u>						
			ТЛ902-1-134.88	-КЖИ.47.00		
<u>Детали</u>						
Б4	1	ТЛ902-1-134.88	-КЖИ.47.01.1	А-III-12-ГОСТ 5781-82 e=5050	14	4,5 кг
Б4	2		2	А-III-12-ГОСТ 5781-82 e=3050	26	2,71 кг
<u>Детали</u>						
Б4	1	ТЛ902-1-134.88	-КЖИ.47.00.1	А-III-12-ГОСТ 5781-82 e=5050	9	4,5 кг
Б4	2		2	А-III-12-ГОСТ 5781-82 e=2050	26	1,82 кг

ПРИВЯЗАН		
ИНВ №		

ТЛ 902-1-134.88		КЖИ.47.00	
СЕТКА АРМАТУРНАЯ (С5;С6)			
СТАНДАРТ	МАССА	МАСШТАБ	
Р	СМ. ТАБЛ.	—	
ЛИСТ	ЛИСТОВ 1		
ЦНИИЭП ИНЖЕНЕРНОГО ОБОРУДОВАНИЯ Г.МОСКВА			

Копировала: Коршунова 23/41-03 18 Формат: А4

ИНВ.№ ПОДПИСЬ И.А.ТА. ВЗАМ.ИНВ.№

ПРОВЕР. АРХИПОВА
ИНЖЕНЕР ПЕВЧЕВА
ВЕД.ИИЖ. БАБИКОВА
ГИП. КИЗНЕЦОВ
И.КОНТР. ДАНИЛЕНКО
НАЧ.ОТД. КРАСЯВИН

ИНВ.№ ПОДПИСЬ И.А.ТА. ВЗАМ.ИНВ.№

ПРОВЕР. АРХИПОВА
ИНЖЕНЕР ПЕВЧЕВА
ВЕД.ИИЖ. БАБИКОВА
ГИП. КИЗНЕЦОВ
И.КОНТР. ДАНИЛЕНКО
НАЧ.ОТД. КРАСЯВИН

ГОСТ 14098-85 К1-К7

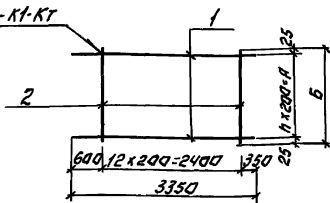

Обозначение	Марка	Размеры, мм			Кол. в 0	Масса, кг
		А	Б	h		
ТП 902-1-134.88 - КЖИ.48.00	С7	2000	2050	10	43.53	
-01	С8	2600	2650	13	73.2	

Формат	Зона	Поз.	Обозначение	Наименование	Кол.	Прим.
<u>Переменные данные для исполнений</u>						
ТП 902-1-134.88 - КЖИ.48.00						
<u>Детали</u>						
64	1	ТП 902-1-134.88 - КЖИ.48.01	А-Ш-12-ГОСТ 5781-82 L-3350	11	3.0 кг	
64	2	2	А-Г-8-ГОСТ 5781-82 L-2050	13	0.81 кг	
ТП 902-1-134.88 - КЖИ.48.01						
<u>Детали</u>						
64	1	ТП 902-1-134.88 - КЖИ.48.01	А-Ш-12-ГОСТ 5781-82 L-3350	14	3.0 кг	
64	2	3	А-Г-12-ГОСТ 5781-82 L-2650	13	2.4 кг	

ПРИВЯЗАН:

ИНВ. №

ТП 902-1-134.88

- КЖИ.48.00.

СЕТКА АРМАТУРНАЯ
(С7; С8)

СТАНДАРТ МАССА И МАСШТАБ

Р СМ. ТАБ. —

ЛИСТ: 1 ЛИСТОВ: 1

ЦНИИЭП
ИНЖЕНЕРНОГО ОБРАЗОВАНИЯ
Г. МОСКВА

ФОРМАТ: А4

ПРОВЕР. АРЖИЛОВА
ИНЖЕНЕР ЛЕВЧЕВА
В.А. НИЖИБАБИКОВА
Т.И. КУЗНЕЦОВ
И.А. КОНТРАДАНИЛЕВСКИЙ
НАЧ. ОТД. ПРАСЯВИН

ARJLOVA
LEVCH
NIJIBABIKOVA
KUZNETSOV
KONTRADANILEVSKIY
PRAVYIN

ГОСТ 14098-85 К1-К7

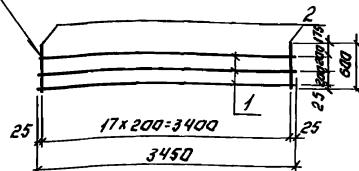

Формат	Зона	Поз.	Обозначение	Наименование	Кол.	Примеч.
<u>Детали</u>						
64	1	ТП 902-1-134.88 - КЖИ.48.01	А-Г-8-ГОСТ 5781-82 L-3450	3	1.4 кг	
64	2	2	А-Г-8-ГОСТ 5781-82 L-600	18	0.2 кг	

ПРИВЯЗАН:

ИНВ. №

ТП 902-1-134.88

- КЖИ.48.00.

СЕТКА АРМАТУРНАЯ.
(С9)

СТАНДАРТ МАССА И МАСШТАБ

Р 7.8 1:50

ЛИСТ: 1 ЛИСТОВ: 1

ЦНИИЭП
ИНЖЕНЕРНОГО ОБРАЗОВАНИЯ
Г. МОСКВА

ПРОВЕР. АРЖИЛОВА
ИНЖЕНЕР ЛЕВЧЕВА
В.А. НИЖИБАБИКОВА
Т.И. КУЗНЕЦОВ
И.А. КОНТРАДАНИЛЕВСКИЙ
НАЧ. ОТД. ПРАСЯВИН

ARJLOVA
LEVCH
NIJIBABIKOVA
KUZNETSOV
KONTRADANILEVSKIY
PRAVYIN

23141-03 19

ФОРМАТ: А4

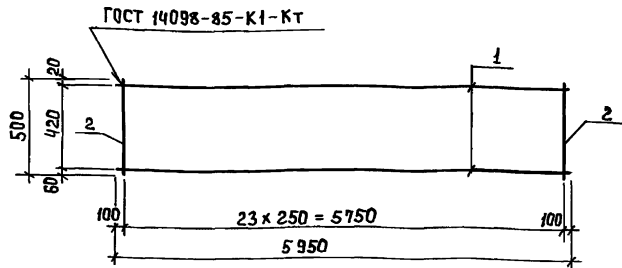

Формат	Зона	Поз.	Обозначение	Наименование	Кол.	Примеч.
<u>ДЕТАЛИ</u>						
Б4	1	ТП902-1-134.88	-КЖИ.50. 0.1	А-I-8-ГОСТ 5781-82 R=5950	2	2.4 кг
Б4	2			2 А-I-8-ГОСТ 5781-82 R=500	24	0.2 кг

ИМЬ. № ПОДА. ПОДАПИС. И ДАТА. ВЗАИМ. ИМЬ. №		Привязан	
		Имь. №	
		ТП902-1-134.88	КЖИ. 50.00
		Каркас плоский (КР1)	СТАДИЯ МАССА МАСШТАБ
			Р 9.6 1:50
			Лист Листов 1
			ШНИИ ЭП
			ИНЖЕНЕРНОГО ОБОРУДОВАНИЯ
			Г. МОСКВА
ПРОВЕР.	АРХИПОВА		
ИНЖЕН.	ПЕВЧЕВА		
ВЕД. ИНЖ.	БАБИКОВА		
Г И П	КУЗНЕЦОВ		
Н. КОНТР.	ДАНИЛЕВСКИЙ		
НАЧ. ОТД.	КРАСАВИН		

Формат А4

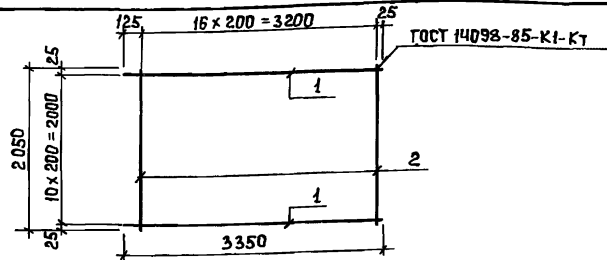

Формат	Зона	Поз.	Обозначение	Наименование	Кол.	Примеч.
<u>ДЕТАЛИ</u>						
Б4	1	ТП902-1-134.88	КЖИ.50. 0.1	А-III-12-ГОСТ 5781-82 R=3350	11	3.0 кг
Б4	2			2 А-I-8-ГОСТ 5781-82 R=2050	17	0.8 кг

ИМЬ. № ПОДА. ПОДАПИС. И ДАТА. ВЗАИМ. ИМЬ. №		Привязан	
		Имь. №	
		ТП 902-1-134.88	КЖИ. 51.00
		Сетка арматурная (С11)	СТАДИЯ МАССА МАСШТАБ
			Р см. табл. 1:50
			Лист Листов 1
			ШНИИ ЭП
			ИНЖЕНЕРНОГО ОБОРУДОВАНИЯ
			Г. МОСКВА
ПРОВЕР.	БАБИКОВА		
ИНЖЕН.	ПЕВЧЕВА		
ВЕД. ИНЖ.	БАБИКОВА		
Г И П	КУЗНЕЦОВ		
Н. КОНТР.	ДАНИЛЕВСКИЙ		
НАЧ. ОТД.	КРАСАВИН		

23141-03 20

Формат А4

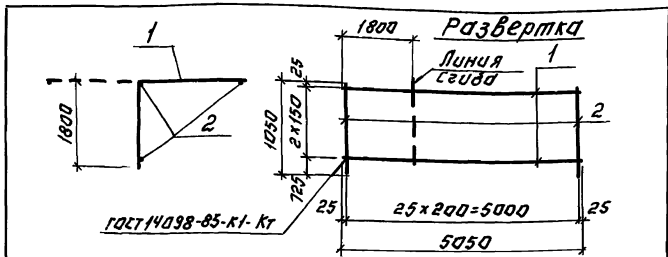

Формат	Зона	Лист	Обозначение	Наименование	Кол.	Примечание
				<u>Детали</u>		
Б4	1		ТП 902-1-134.88 КЖИ.52. 0.1	А-III-12-10СТ5781-82; С-5050	3	4,5 кг
Б4	2			2 А-III-12-10СТ5781-82; С-1050	26	0,94 кг

ПРИБЯЗАН:
ИВ.№

ТП 902-1-134.88	КЖИ 52.00
Сетка арматурная (с 10)	СТАДНЯ МАССА (МАШТАБ)
	Р 38,0 —
	ЛИСТ: Листов 1
	ЦНИИ ЭП И НИЖИЕРПРОЕКТБЮРО Г. МОСКВА
	ФОРМАТ: А3

ПРОБ. БАБИКОВА
СТ.И.Ж. АРХИЛОВА
И.А.И.Ж. БАБИКОВА
Т.И.И. КИЗНЕЦОВ
И.К.И.И.Р. ДАНILEVSKAYA
И.А.И.О.А. КРАСАВИН

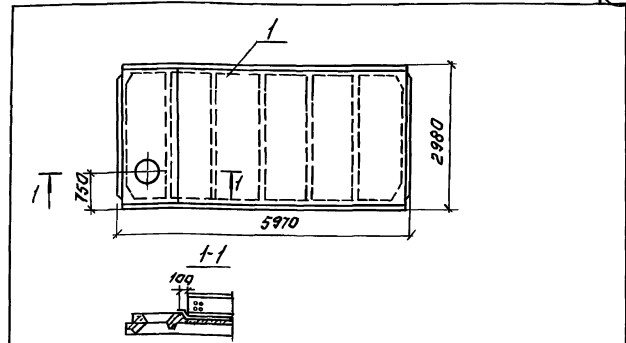

Формат	Зона	Лист	Обозначение	Наименование	Кол.	Примечание
				<u>Документация</u>		
			1.465.1-10/82 Вып.0	Комплексные технологические материалы для монтажных промышленных зданий.		
				Сборочные единицы.		
			1 1.465.1-10/82 Вып.0	Плита ПМВ4-5АВТ-60 ВМН-2000	1	

Данная плита отличается от типовой расположением отверстий.

ПРИБЯЗАН:
ИВ.№

ТП 902-1-134.88	КЖИ 53.00
ПЛИТА ПМВ4-5АВТ-60 ВМН-2000	СТАДНЯ МАССА (МАШТАБ)
	Р 330,0 —
	ЛИСТ: Листов 1
	ЦНИИ ЭП И НИЖИЕРПРОЕКТБЮРО Г. МОСКВА
	ФОРМАТ: А4

ПРОБ. БАБИКОВА
И.К.И.Ж. БАБИКОВА
Т.И.И. КИЗНЕЦОВ
И.К.И.И.Р. ДАНILEVSKAYA
И.А.И.О.А. КРАСАВИН