

ТИПОВОЙ ПРОЕКТ

902-1-78.83

**КАНАЛИЗАЦИОННАЯ  
НАСОСНАЯ СТАНЦИЯ**

ПРОИЗВОДИТЕЛЬНОСТЬЮ 35-230 м<sup>3</sup>/ч,

НАПОРОМ 11-48 м ПРИ ГЛУБИНЕ

ЗАЛОЖЕНИЯ ПРОВОДЯЩЕГО

КОЛЛЕКТОРА 4,0 м

(СБОРНО-МОДУЛЬНЫЙ ВАРИАНТ)

Альбом III

ЦЕНТРАЛЬНЫЙ ИНСТИТУТ ТИПОВОГО ПРОЕКТИРОВАНИЯ  
ГОСТРОЯ СССР

Москва, А-445, Складной 2-й, 33  
Склад в чертеж 12/ 1987 г.  
Вопрос № 7724 Тираж 460 экз.





Алгоритм III

Типовой проект 902-1-78.83

**Ведомость основных комплектов рабочей документации**

**Ведомость сводных и прилагаемых документов**

**Ведомость спецификаций**

Обозначение	Наименование	Примечание
902-1-78.83-НК	Технологические решения	
-ОВ	Отопление и вентиляция	
-ВК	Внутренние водопровод и канализация	
-АР	Архитектурные решения	
-КЖ	Конструкции железобетонные	
-КМ	Конструкции металлические	
-ЭЗМ	Электрооборудование и автоматика	
-ЭК	Технологический контроль	

Обозначение	Наименование	Примечание
	<b>Сводные документы</b>	
ГОСТ 14624-69	Двери деревянные для зданий промышленных предприятий	
ГОСТ 6629-74*	Двери деревянные внутренние для жилых и общественных зданий	
ГОСТ 11214-78	Окна и балконные двери деревянные с двойным остеклением для жилых и общественных зданий	
1.138-10, вып.1	Перекрытия железобетонные для зданий с кирпичными стенами	
ГОСТ 6785-80	Плиты подоконные железобетонные	
6.904-4	Двери и люки для вентиляционных камер	
1.400-15, вып.1	Унифицированные закладные изделия железобетонных конструкций для крепления технологических коммуникаций и устройств	
ГОСТ 22950-78	Плиты минераловатные повышенной жесткости на синтетическом связующем	
ГОСТ 22415-77	Шкафы деревянные для хранения одежды санитарно-бытовых помещений промышленных предприятий	
2.460-14	Тяговые узлы покрытий промышленных зданий и местях пропуска вентиляционных шахт	
	<b>Прилагаемые документы</b>	
902-1-78.83-АРВМ	ВМ по рабочей документации основной комплекта марки АР	

Лист	Наименование	Примечание
1	Спецификация стекол	
1	Спецификация гардеробного оборудования	
2	Спецификация элементов заполнения проемов	
2	Спецификация перемычек	
3	Спецификация элементов заполнения оконных проемов	
5	Спецификация к схеме расположения кладочных изделий	

**Общие указания**

1. За условную отметку 0,000 принят уровень чистого пола монтажной площадки машинного отделения, что соответствует абсолютной отметке [ ]

2. Условная отметка уровня земли принята - 0,150.

3. Над проемами в кирпичных стенах уложены сборные железобетонные перемычки. Усиленные перемычки уложены со стороны помещений. Над проемами 710 мм по ширине и менее выкладываются рядовые перемычки из атбарного целого кирпича на растворе марки 25 и заделываются в проемы на расстоянии не менее 25 см от откосов проемов. Под нижний ряд кирпича в слой раствора укладывается арматура ф6А1 из расчета по одному стержню на каждые 1/2 кирпича толщины стены.

**Ведомость рабочей документации основного комплекта АР**

Лист	Наименование	Примечание
1	Общие данные	
2	План на отм. 0,000. Разрезы 1-1, 2-2	
3	Фасады. Ведомость отделки помещений. Схемы расположения элементов заполнения оконных проемов	
4	План кровли, планы полов. Экспликация полов.	
5	План вентиляционных отверстий и раскладки закладных для крепления электрикабеля	
6	Детали 1-7	
7	Детали 8-15	

**Таблица толщин наружных стен и утеплителя**

Расчетная температура наружного воздуха	Толщина стен		Толщина утеплителя кровли		Толщина утеплителя фронтоны
	производства, а*	вытвора, б*	Лазитный пенофолон 1-500 кг/м <sup>3</sup>	Лазитный пенофолон 240	
-30°C	380	510	110	240	60

**Спецификация стекол**

Наименование и марка остекляемого изделия	ГОСТ и вид стекла	Толщина стекла, мм	Размеры, мм		Кол. шт.
			Длина	Ширина	
Оконный блок ОС 18 - 12В	ГОСТ 111-78	4	1050	995	10
			395	995	10

**Спецификация гардеробного оборудования**

Марка, поз.	Обозначение	Наименование	Кол.	Масса, кг	Примечание
1	ГОСТ 22414-77	Шкаф металлический 118-33,2	2		
2	ГОСТ 22415-77	Шкаф деревянный 114-33,2	2		

**Основные строительные показатели наземной части**

№ п/п	Наименование	Ед. изм.	Кол.	Примечание
1	Площадь застройки	м <sup>2</sup>	73,2	
2	Общая площадь	м <sup>2</sup>	43,6	
3	- на расчетную единицу	м <sup>2</sup>	0,3	
4	Строительный объем	м <sup>3</sup>	344,0	
5	- на расчетную единицу	м <sup>3</sup>	2,6	Расчетная единица - 130 м <sup>2</sup>

Типовой проект разработан в соответствии с действующими нормами и правилами

Гл. инж. проекта *Еременко*

Прибыло

№ п/п

ТП 902-1-78.83-АР

Масштаб	Шкала	Дата	Канализационная наружная станция производительностью 35-230 м <sup>3</sup> /ч, напором 11-48 м	Подпись	Лист	Листов
И.контр. (подпись)	И.проект. (подпись)	И.исп. (подпись)		Р	1	
Ст.пр. (подпись)	Ст.пр. (подпись)	Ст.пр. (подпись)		Госстрой СССР		
Инж. (подпись)	Инж. (подпись)	Инж. (подпись)		Генеральный проект Водоканалпроект		

Слой грабля (ГОСТ 8268-82) с зерном 5-10 мм на битумепирированной битумной мастике - 10 мм  
 Слой рубероида марки КМ-350 (ГОСТ 10292-76) на горячей битумной мастике марки МБК-Г (ГОСТ 2889-80\*)  
 Комплексные плиты

План на отм. 0,000

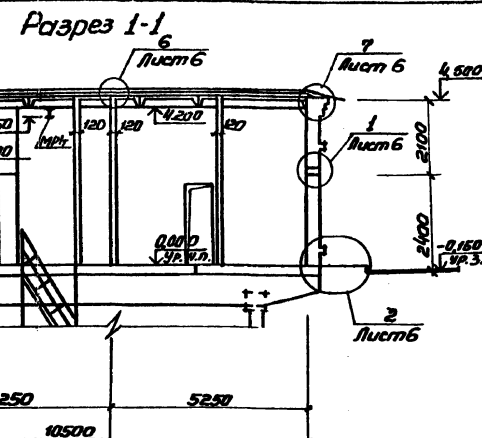
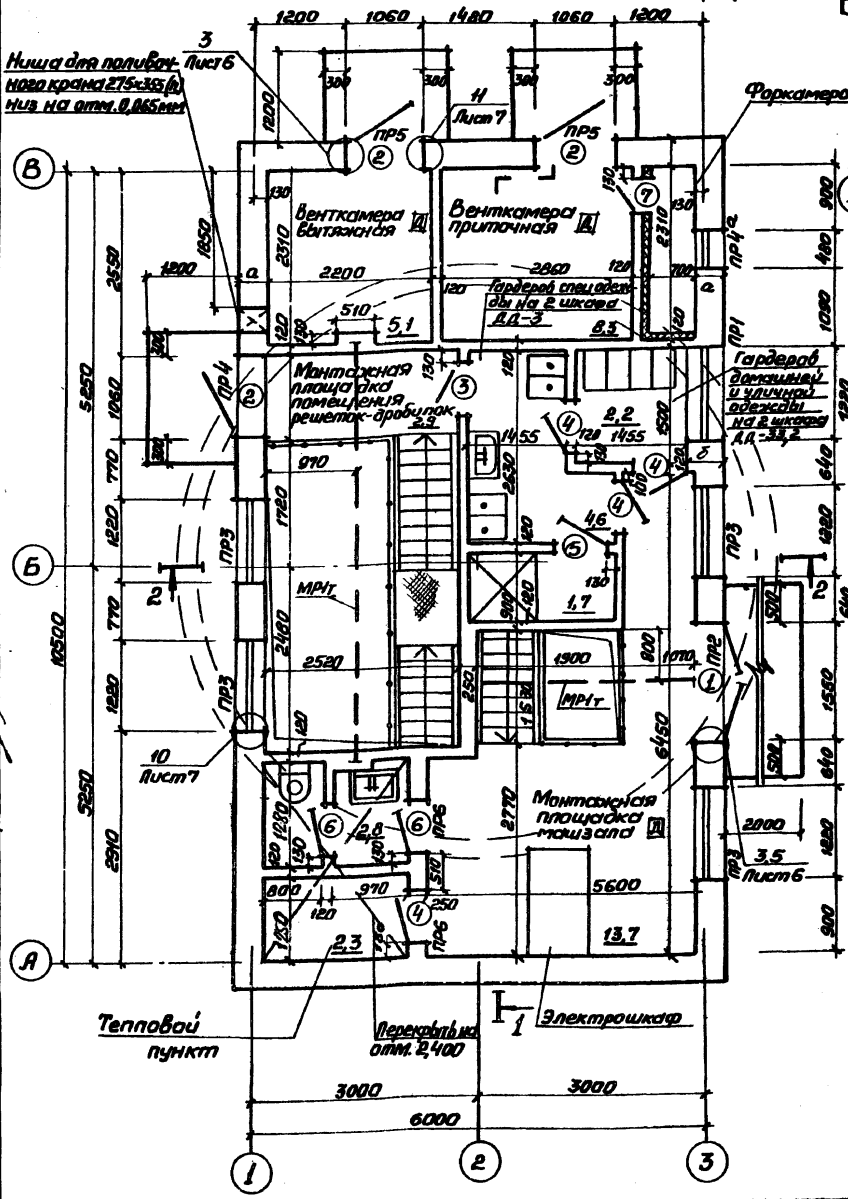

Разрез 2-2

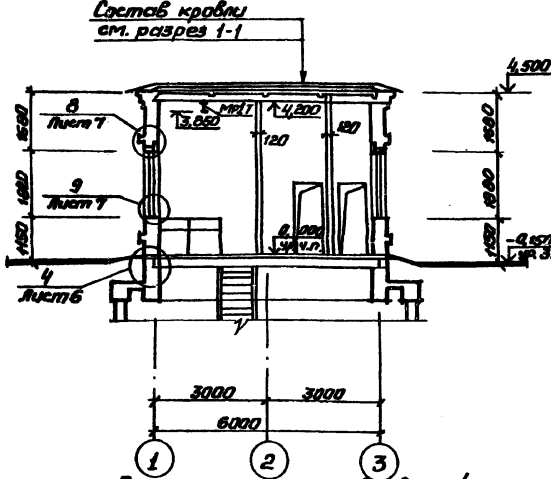

Ведомость проемов дверей

Марка, поз.	Размер проема в кладке, мм
1	1550 x 2400
2	1060 x 2400
3	710 x 2070
4	710 x 2070
5	710 x 2070
6	710 x 2070
7	505 x 1255

Ведомость перемычек

Марка, поз.	Схема сечения	Марка, поз.	Схема сечения
пр1	1ПР38-18.12.224 250 260 2,815	пр4	1ПР38-12.12.14 130 250 2,305 2,400
пр2	1ПР8-20.12.224 130 250 2,400	пр4а	1ПР38-12.12.224 130 250 2,305 2,400
пр3	1ПР38-15.12.224 130 250 2,815	пр5	1ПР1-12.12.14 380 2,400
		пр6	1ПР38-12.12.224 250 2,970

Спецификация элементов заполнения проемов

Марка, поз.	Обозначение	Наименование	Кол.	Масса ед. изм.	Примечание
1	ГОСТ 14624-69	Дверной блок Д52-ПДВ	1		
2	ГОСТ 14624-69	Дверной блок Д53-ПДВ	3		
3	ГОСТ 6629-74*	Дверной блок ДГ21-7П	1		
4	ГОСТ 6629-74*	Дверной блок ДГ21-7П	4		
5	ГОСТ 6629-74*	Дверной блок ДГ21-7С	1		
6	ГОСТ 6629-74*	Дверной блок ДГ21-7С	2		
7	5.904-4	Дверной блок ДУС Д5х125	1		

Спецификация перемычек

Марка, поз.	Обозначение	Наименование	Кол.	Масса ед. изм.	Примечание
пр1	1.138-10 в.вып.1	1ПР38-18.12.224	2	120	
	1.138-10 в.вып.1	1ПР2-15.12.14	2	30	
пр2	1.138-10 в.вып.1	1ПР8-20.12.224	1	138	
	1.138-10 в.вып.1	1ПР3-19.12.14	2	82	
пр3	1.138-10 в.вып.1	1ПР38-15.12.224	4	102	
	1.138-10 в.вып.1	1ПР2-15.12.14	8	65	
пр4	1.138-10 в.вып.1	1ПР38-15.12.224	1	102	для пр4
пр4а	1.138-10 в.вып.1	1ПР38-12.12.224	1	82	для пр4а
	1.138-10 в.вып.1	1ПР1-12.12.14	4	54	
пр5	1.138-10 в.вып.1	1ПР1-12.12.14	6	54	
пр6	1.138-10 в.вып.1	1ПР1-12.12.5	2	25	
	1.138-10 в.вып.1	1ПР38-12.12.224	2	85	

ТП 902-1-78.83-АР

Исполн.	Шейко	Л.С.	Канализационная насосная станция с приводом от электродвигателя 35-230-1/4 мотором И-48м	Страна	Лист	Листов
Н. контр.	Савельева	С.		Р	2	
Пр. эк.	Власова	В.	План на отм. 0,000. Разрезы 1-1, 2-2	Госстрой СССР		
Ст. арх.	Шторик	В.		Санкт-Петербургский Водоканалпроект		
Инж.	Шейко	Л.С.				

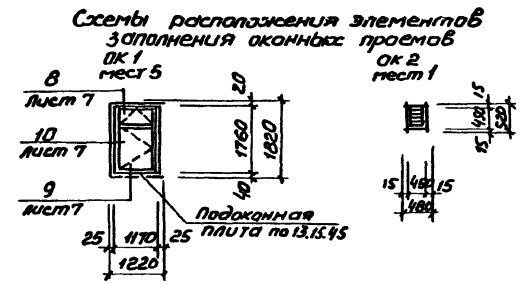
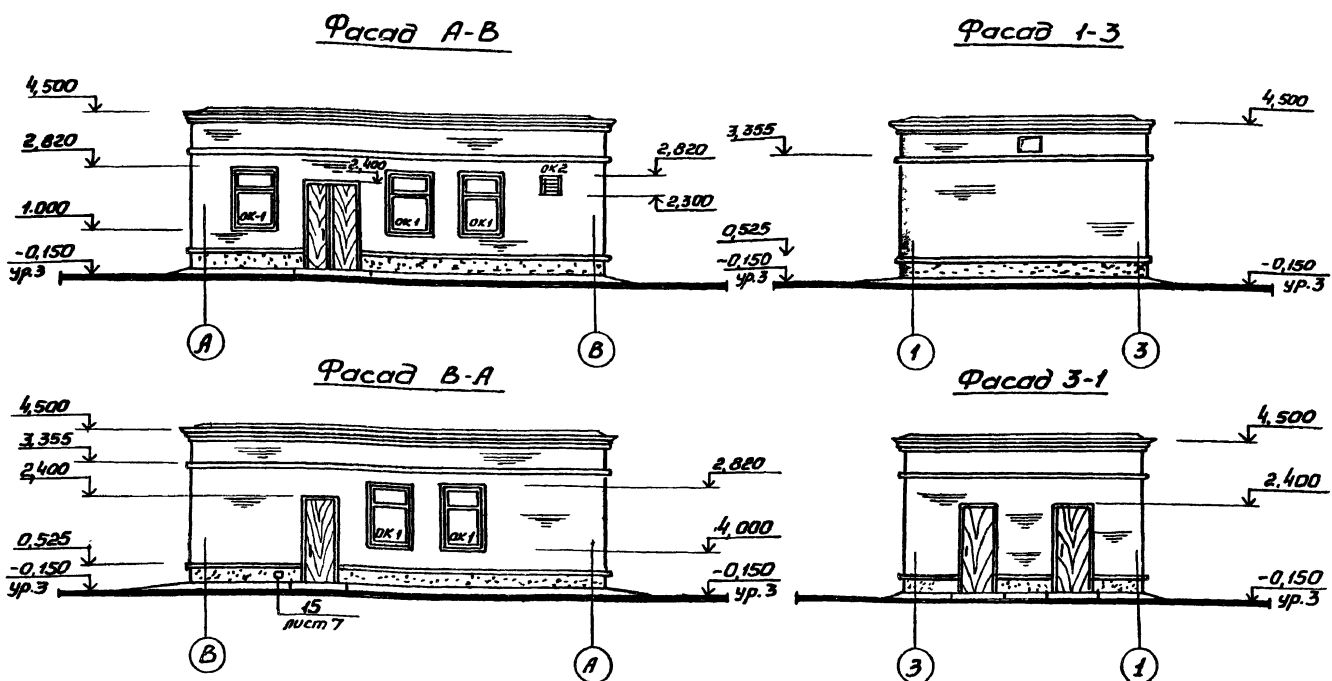

Спецификация элементов заполнения оконных проемов

Марка поз.	Обозначение	Наименование	Кол.	Масса ед.кг	Примечание
ОК1	ГОСТ 11214-78	Окно ОС18-12В	5		
	ГОСТ 6785-80	Плита подоконная			
		ПО 13.15.45	5	22	
ОК2		Воздухопритомное устройство	1		ст. черт. 08

Ведомость отделки помещений площадь м<sup>2</sup>

Наименование или номер помещения	Потолок		Стены или перегородки		Низ стен или перегородки (панель)			Примечание
	Площадь	Вид отделки	Площадь	Вид отделки	Площадь	Вид отделки	Высота мм	
Венткамера теплотапункт	15,6	Затирка известковой пабелка	132,7	Подрезка шпатель известковой пабелка	—	—	—	
Монтажная площадка помещения решетчатый-обработок	13,8	Затирка гранитиз. лаки ПФ-170 в 1 слой, покраска эмалью ПФ-133 в 2 слоя	59,7	Штукатурка цементно-песчаная по 100 мм слою покраска эмалью ПФ-133 в 2 слоя	—	—	—	
Монтажная площадка мажорал	16,6	Затирка клеевая окраска	32,5	Штукатурка клеевая окраска	23,3	Покраска масляной краской	1500	
Санузел гардероб спецодежды	7,4	Затирка покраска силикатной краской К-2	45,9	Штукатурка покраска силикатной краской К-2	25,5	Глазурованная плитка	1500	* В санузлах цементная штукатурка
Гардероб дамский и уличной одежды	2,2	То же	22,0	То же	—	—	—	
Помещение решетчатый-обработок	24,3	Затирка гранитиз. лаки ПФ-170 в 1 слой, покраска эмалью ПФ-133 в 2 слоя	125,5	Штукатурка цементно-песчаная по 100 мм слою покраска эмалью ПФ-133 в 2 слоя	—	—	—	Штукатурка
Машинное отделение	28,2	Затирка клеевая окраска	162,1	Затирка, покраска полимерцементной краской ВП-270	—	—	—	
Душевая	1,7	Затирка покраска масляной краской	21,8	Штукатурка покраска масляной краской	10,1	Глазурованная плитка*	1800	* В санузлах цементная штукатурка
Примысли резервуар	—	—	63,0	Покраска водоотталкивающей эмалью ПФ-133 в 2 слоя	—	—	—	

ТН 902-1-78.83-АР										
Исполнитель	Над. инж. Шилова	Арх. Сидорова	Инж. Сидорова	Инж. Сидорова	Инж. Сидорова	Инж. Сидорова	Инж. Сидорова	Инж. Сидорова	Инж. Сидорова	Инж. Сидорова
Проектант	Инж. Сидорова	Инж. Сидорова	Инж. Сидорова	Инж. Сидорова	Инж. Сидорова	Инж. Сидорова	Инж. Сидорова	Инж. Сидорова	Инж. Сидорова	Инж. Сидорова
Проверен	Инж. Сидорова	Инж. Сидорова	Инж. Сидорова	Инж. Сидорова	Инж. Сидорова	Инж. Сидорова	Инж. Сидорова	Инж. Сидорова	Инж. Сидорова	Инж. Сидорова
Утвержден	Инж. Сидорова	Инж. Сидорова	Инж. Сидорова	Инж. Сидорова	Инж. Сидорова	Инж. Сидорова	Инж. Сидорова	Инж. Сидорова	Инж. Сидорова	Инж. Сидорова

План кровли

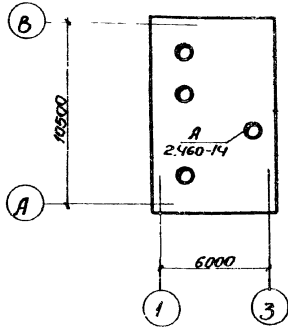

План полов на отм. 0,000

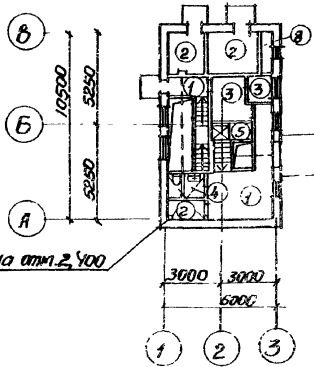

Тип 2 на отм. 2,400

План полов на отм. -3,750; -7,250; -8,750

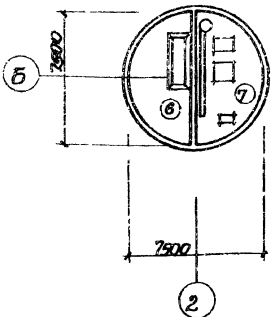

План полов на отм. -3,200; -4,700; -6,200

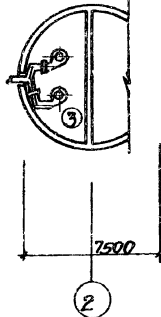

Экспликация полов

Наименование или номер помещения по проекту	Тип пола по проекту	Схема пола или номер узла по серии	Элементы пола и их толщина	Площадь пола м <sup>2</sup>
1	2	3	4	5
Монтажная площадка помещения решеток-дробилок, Монтажная площадка машинала	1) Плиты см лист 7 дет. 17		Покрытие - бетон марки 300 с пропиткой поверхности флюатами - 30 мм. Железобетонная плита.	16.6
Монтажная вентиляционная Вентилятор приточный тепловой 660в	2) Плиты см лист 7 дет. 14		Покрытие - цементно-песчаный раствор марки 200 с железнением 3мм Железобетонная плита	15.7
Гардеробные помещения решеток-дробилок	3) Плиты см лист 7 дет. 13		Покрытие - керамическая плитка по ГОСТ 6787-80-13мм Заполнение швов - цементно-песчаный раствор марки 100 Прослойка - цементно-песчаный раствор марки 100 Железобетонная плита	31.8
Санузлы	4) Плиты см лист 7 дет. 13		Покрытие - керамическая плитка по ГОСТ 6787-80-13мм прослойка и заполнение швов - битумная мастика - 2мм. Гидроизоляционный слой - 2 слоя гидроизла марки ГИ-1 на битумной мастике с посыпкой верхнего слоя песком крупностью 1,5-5 мм по мастике - 6мм. Затирка плитки Железобетонная плита	2.8
Душевая	5) Плиты см лист 7 дет. 13		Покрытие - керамическая плитка по ГОСТ 6787-80-13мм прослойка и заполнение швов - битумная мастика - 2мм. Гидроизоляционный слой - 4 слоя гидроизла марки ГИ-1 на битумной мастике с посыпкой верхнего слоя песком крупностью 1,5-5 мм по мастике - 12мм. Затирка плитки. Железобетонная плита	1.7

1	2	3	4	5
Прямая резервуар	6)		Покрытие - цементно-песчаный раствор марки 200 Подготовка - бетон марки 100 с уклоном Железобетонное днище	23.8
Машзал	7) Плиты см лист 7 дет. 13		Покрытие - керамическая плитка по ГОСТ 6787-80-13мм Заполнение швов - цементно-песчаный раствор марки 100 Прослойка из цементно-песчаного раствора марки 100 - 11мм Сляжка из цементно-песчаного раствора марки 150 - 40мм Песок с уклоном Железобетонное днище	25.8
Фуркамера	8)		Покрытие - цементно-песчаный раствор марки 200 - 50мм. Утеплитель - жесткие минераловатные плиты - 200*14 - 60мм Железобетонная плита	1.6

Плиты выполняются из материала покрытия пола, см лист 7.

		77 902-1 -АР	
Науч. ин-т	С.С.С.Р.	Канализационная насосная станция производства Харьковского завода № 230-м/4, напором II-48м.	Лист 4
Инженер	С.С.С.Р.	План полов	Тех. эк. СССР
Инженер	С.С.С.Р.	Экспликация полов	Ген. эк. Харьковского водоканала проект



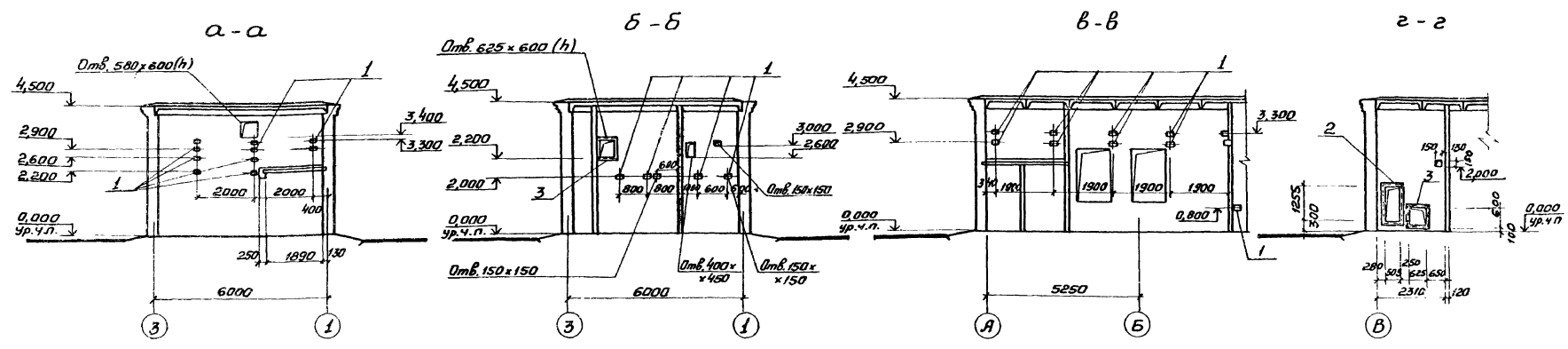

План вентиляционных отверстий и раскладки закладных для крепления электрокабеля

Фрагмент 1

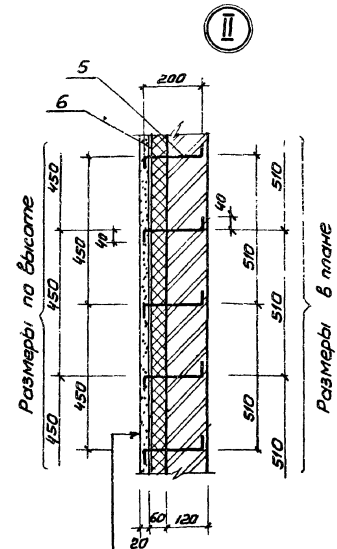
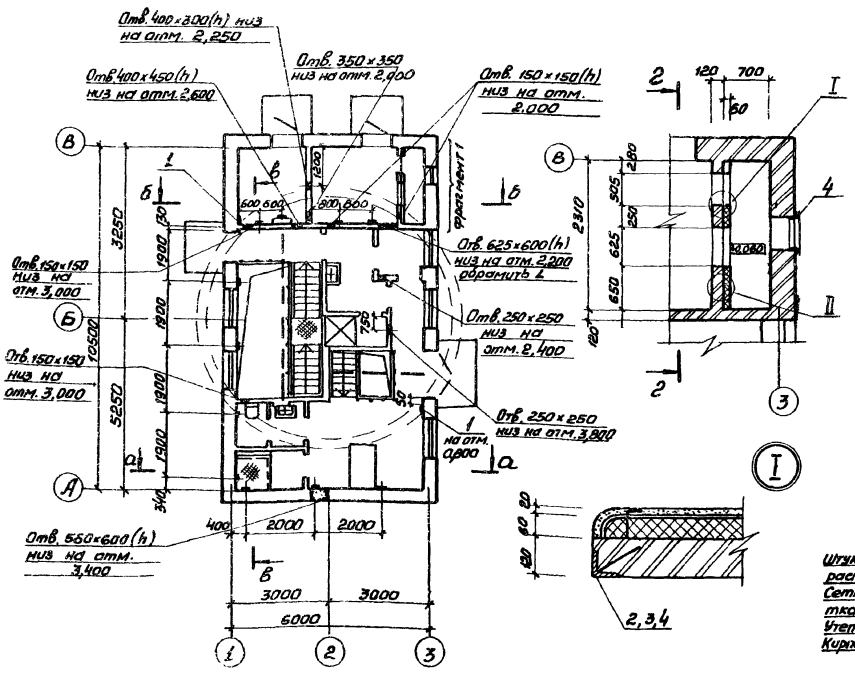

Штукатурка цементным раствором.  
 Сетка проволочная тканая №16  
 Утеплитель (см. лист 1)  
 Кирпичная перегородка

Спецификация к схеме расположения закладных изделий

Марка, поз.	Обозначение	Наименование	Кол.	Масса, кг	Примечание
1	1.400-15.вып.1	Изделия закладные много-6	26	0,6	
2	902-1-78.83-кжм-118	МН 6	1	8,48	
3	-МН5	МН 7	2	6,12	
4	-МН5	МН 5	1	5,22	
5	ГОСТ 5781-82	Анкер ф 6А-1 l=240	32	0,06	
6	ГОСТ 3026-66*	Сетка проволочная тканая №16	8,7	0,52	м <sup>2</sup>

Привязки		Исполнитель		Канализационная насосная станция производственно-бытового назначения И-418м		Лист	Листов
И.контр.	Шелко	В.С.	С.С.	Канализационная насосная станция производственно-бытового назначения И-418м	5	5	
П.спец.	Саканбаева	В.С.	С.С.	План вентиляционных отверстий и раскладки закладных для крепления электрокабеля			
Рук.пр.	Власенко	В.С.	С.С.				
Ст.пр.	Норьева	В.С.	С.С.				
Инж.	Цыганчик	В.С.	С.С.				
	Шаблакова	В.С.	С.С.				



Альбом IV  
Тилобай проект 902-1

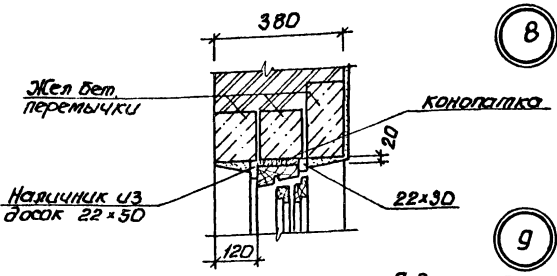

8

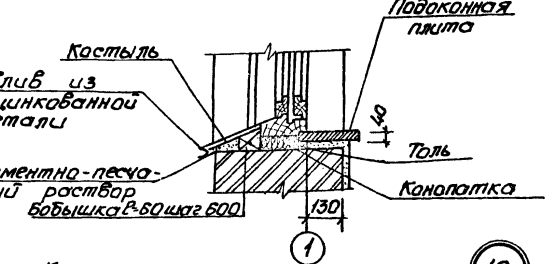

9

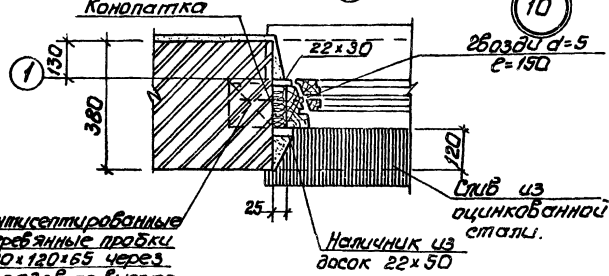

10

Длинные краевые деревянные пробки 120x120x65 через 9 рядов по высоте кладки, но не менее 2х на проем.

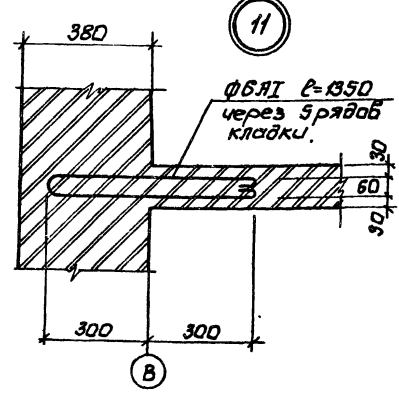

11

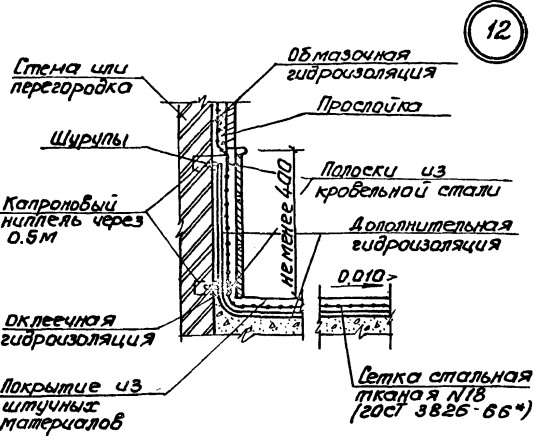

12

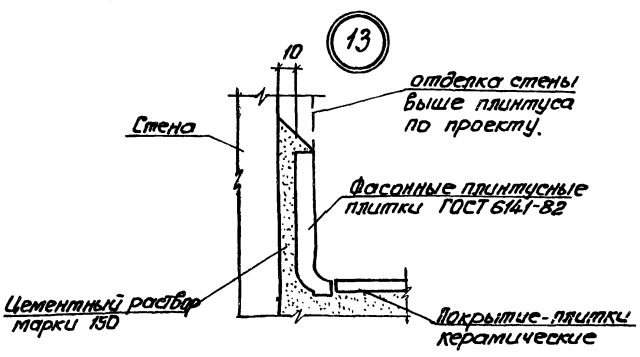

13

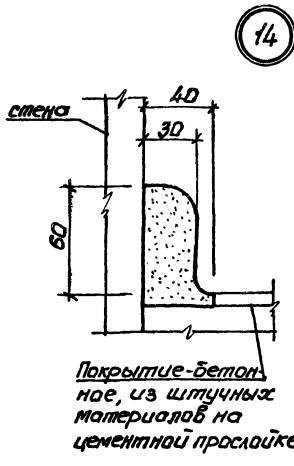

14

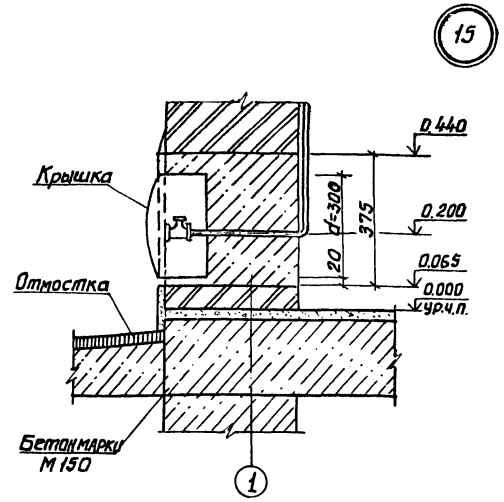

15

1. Оконные блоки до установки в проем клеить талем.
2. Зазоры между кладкой и оконным блоком тщательно проконопатить бойлоком, смоченным в алебастровом растворе.
3. Слив из оцинкованной кровельной стали завести в паз коробки на суриковой замазке и одеть на кастыль. Кастыль прибить к бабышке, утопленной в растворе откоса.

ТП 902-1-		-АР	
Привязан:	Науч.обл. Шейко Н.И.	Шейко Н.И.	Шейко Н.И.
	И.Коларь	Боканова	Боканова
	В.Слесарь	Власенко	Власенко
	Ручкал Юрьев	Ручкал Юрьев	Ручкал Юрьев
	И.Гарс	Шиморук	Шиморук
Инв.№			
Канализационная насосная станция производительностью 35-230 м³/ч, напором II-48м		Статус	Лист
Детали В ± 15		Р	7
		вострой	свер
		Канализационный проект	Тарьковский
		Вобоканалпроект	

Альбом III

Ведомость рабочей документации  
основного комплекта КЖ

Лист	Наименование	Примечание
1	Общие данные	
2	Схема расположения плит покрытия и перекрытия на отм. 0.400	
3	Схема расположения плит перекрытия на отм. 0.000	
4	Перекрытие на отм. 0.250 РКМ I. Общий вид	
5	Балки БМ1-БМ5. Общие виды и схемы армирования	
6	Балки БМ1-БМ5. Общие виды и схемы армирования	
7	Балки БМ1-БМ5, БОМ1-БОМ3. Спецификация	
8	Схема расположения фундаментов	
9	Обязочная балка ОКМ1. Общий вид. Схема армирования	
10	Детали гидроизоляции. Установка дренажного приемка.	

Типовой проект 902-1-70.03

Ведомость спецификаций

Лист	Наименование	Примечание
2	Спецификация к схеме расположения плит покрытия и перекрытия на отм. 0.400	
3	Спецификация к схеме расположения плит перекрытия на отм. 0.000 РКМ I.	
8	Спецификация к схеме расположения фундаментов под оборудование	

Типовой проект разработан в соответствии с действующими нормами и правилами.

Главный инженер проекта В.Ю.Бременко

Ведомость основных комплектов рабочей документации

Обозначение	Наименование	Примечание
902-1-70.03-НК	Технологические решения	
-ВК	Внутренние водопровод и канализация	
-ОВ	Отопление и вентиляция	
-АР	Архитектурные решения	
-КЖ	Конструкции железобетонные	
-КМ	Конструкции металлические	
-АЭМ	Электрооборудование и автоматизация	
ЭК	Технологический контроль	

Ведомость ссылочных и прилагаемых документов

Обозначение	Наименование	Примечание
Ссылочные документы		
1.465-7 вып.3	Сборные ж.б. предварительно напряженные плиты для покрытия производственных зданий размерами 15х6м	
ГОСТ 22704.2-77	Плиты ж.б. ребристые предварительно напряженные размерами 6х3м для покрытия производственных зданий	
1.494-24 вып.1	Плиты для кровления крышных вентиляторов, дефлекторов и зонтов	
2.430-3 вып.3	Типовые архитектурно-строительные детали промышленных зданий с кирпичными стенами.	
3.006-2; вып. II-2	Сварные ж.б. каналы и тоннели из лотковых элементов.	
1.465-1-10/ве.1-11	Комплекты железобетонные плиты покрытия и одноэтажных промышленных зданий.	
1.400-15 вып.1	Усиленные железобетонные конструкции для крепления технологических коммуникаций и устройств	
1.138-10 вып.1	Перегородки железобетонные для зданий с коридорными этажами. Перегородка друшковой. Качение чертежи.	
Прилагаемые документы		
902-1-70.03-КЖ.вн	Ведомость потребности в материалах. Монолитные конструкции.	Альбом IX
-КЖ.вм	Ведомость потребности в материалах. Сварные конструкции.	Альбом IX
-КЖ.с	Строительные изделия	Альбом III

Ведомость объемов сборных бетонных и железобетонных конструкций по рабочей документации основного комплекта марки КЖ

№ п/п	Наименование группы элементов конструкции	Код	Кол м³	Примечание
1	Плиты покрытия	584100	4.59	
2	Плиты перекрытия	584200	7.79	

Материалы на изготовление сборных бетонных и ж.б. конструкций учтены в ведомости потребности в материалах и отдельно не учитываются.

- Для сварных соединений стержней арматуры следует применять электроды по ГОСТ 9467-75 для арматуры класса АІ-342, 346, 342А, 346А; для арматуры класса АІІІ-342А, 346А, 350А.
- Качество сварных монтажных швов 6мм, кроме оговоренных на чертежах.

		Привязан		
Умв.не				
		ТП 902-1-70.03 - КЖ		
Ист. под	Шейко	КЖ	Канализационная насосная станция производительности 35-230 м³/ч, напором 11.43 м	Лист 1
И. контр.	Соловьев	СЖ		Лист 9
Л. спец.	Лосичев	ЖТ		Лист 9
Рис. эк.	Исааков	ЖТ		Лист 9
Вед. инж.	Бременко	ЖТ		Лист 9
Инж.	Васильева	ЖТ		Лист 9
Общие данные			Лист 9	
			Составитель: И.И.И.И.	
			Водякина Т.В.	

**Схема расположения плит покрытия (Схема 1)**

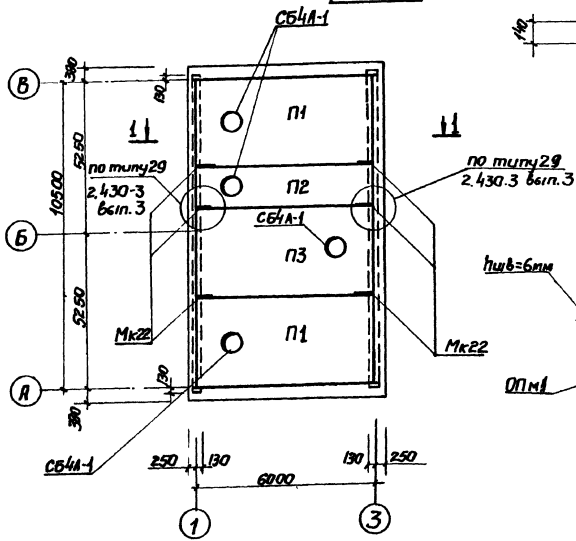

**ОПМ1**

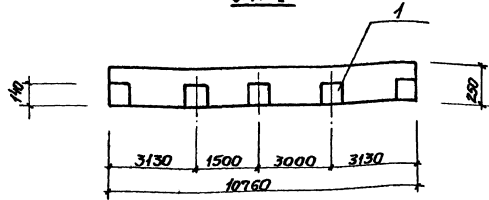

**Спецификация**

к схеме расположения плит покрытия и перекрытия на отм. 2.400

Марка поз.	Обозначение	Наименование	Кол.	Масса кг.	Примечание
<u>Плиты покрытия</u>					
П1	1.465-1-10/82.1-11	ПВ4-ЗВрПТ-110ПН-500	2	4240	
П2	1.465-1-10/82.1-11-01	ПВ4-ЗВрПТ-240ПН-500	1	2570	
П3	1.465-1-10/82.1-11	ПВ4-ЗВрПТ-240ПН-500	1	4860	
СБ4А-1	4.494-24 Вып. 1	Стаканы СБ4А-1	4	150	
ОПМ1		Подушка опорная ОПМ1	2		
Мк22	2.430-3 Вып. 3	Янкер МК22	6		
П4	3.006-2 Вып. II-2	Плиты перекрытия П17г-3	4	480	

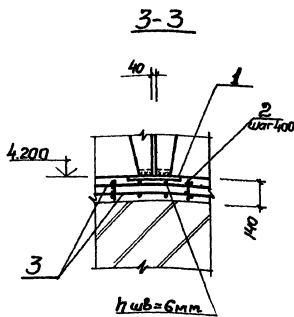
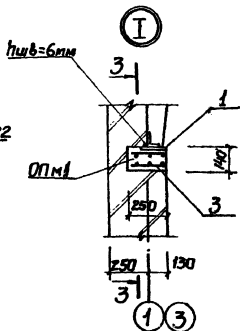

**Спецификация к ОПМ1**

Возраст	Зона	Поз.	Обозначение	Наименование	Кол.	Примечание
<u>Сборочные единицы</u>						
		1	1.400-15 Вып. 1	Изделие закладное ПН	10	4,5 кг
И4		2	902-1-78.83-КЖС-КП-04	Каркас плоский Кр 5	27	
И4		3	-С4	Сетка арматурная СБ	4	
<u>Материалы</u>						
					Бетон марки М200	0,38 м3

**Ведомость расхода стали на элемент, кг**

Марка элемента	Изделия арматурные		Изделия закладные		Общий расход
	Арматура плоская	Арматура класс А-III	Арматура класс А-III	Прокат Марки ВСтЗкп2	
ОПМ1	70	70	3,0	42,0	119,6

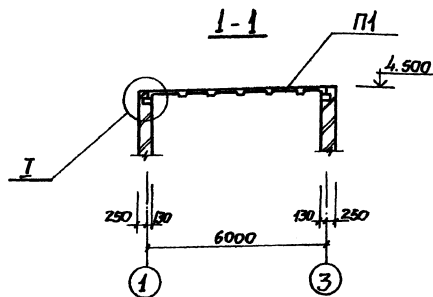

**Схема расположения плит перекрытия на отм. 2.400 (Схема 2)**

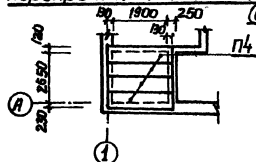

ТП 902-1-78.83-КЖС					
Канализационная станция пропускная 35-230м <sup>4</sup> напором 11-48м	Станд. Р	Лист 2	Листов 8		
Схема расположения плит покрытия и перекрытия на отм. 2.400			Техгост СССР Соединительная арматура Борок Канализация ТП		

Типовой проект 901-2-78-83 Альбом III

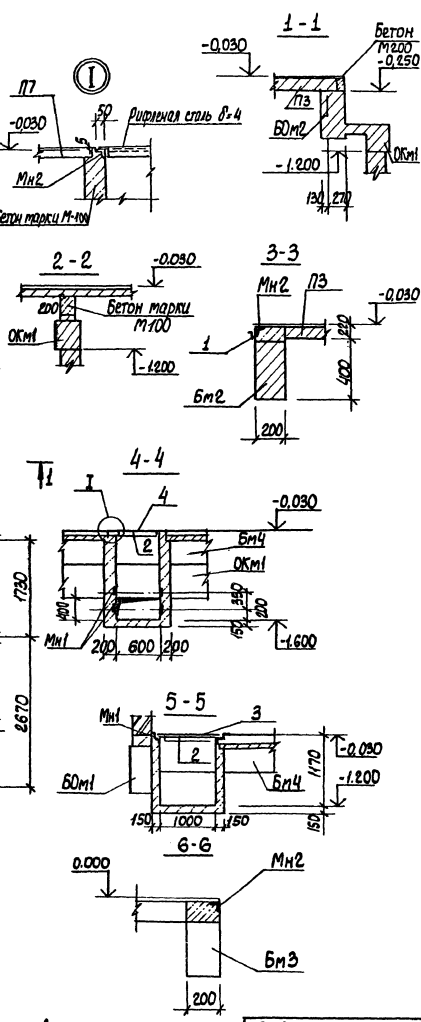
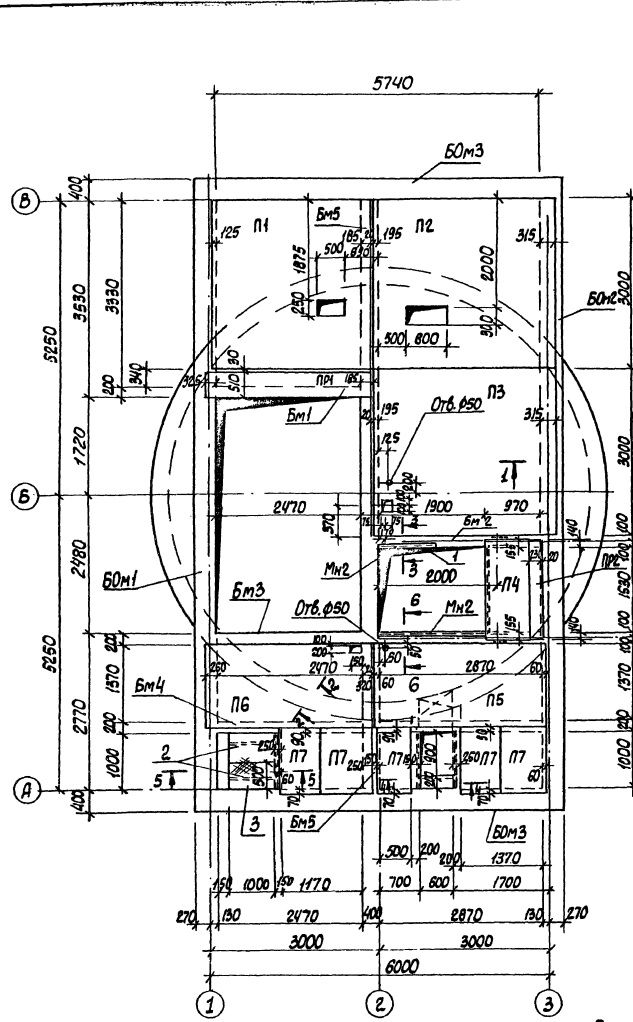

Спецификация к узле расположения плит перекрытия и РКМ1

Марка поз.	Обозначение	Наименование	Кол.	Масса кв.м.	Примечание
		Схема расположения плит перекрытия			
		Плиты перекрытия			
П1	901-2-78-83-КЖЛ-П1	П24-5-8-1	1	3740	
П2	О1	П26-3-8-1	1	5050	
П3	-П6-П1	П26-3-8-2	1	5050	
П4	П1-02	П15-9-8-1	1	410	
П5	-0-3	П11-8-1	1	1100	
П6	-П6	П11-8-2	1	1100	
П7	3.006-2 вып. П-2	П8-9-8	5	210	
		Перемычка			
ПР1	1.138-10 Б.1	ПР13-29.15.14	1	580	
ПР2	1.138-10 Б.1	ПР26-18.25.19	1	250	
МН1	1.400-15 вып.1	Изделие закладное МН03-6	4		
МН2	1.400-15 вып.1	-МН555	4		
		РКМ1			
Бм1	лист4	Балка монолитная Бм1	1		
Бм2	лист4	Бм2	1		
Бм3	лист4	Бм3	1		
Бм4	лист4	Бм4	1		
Бм5	лист4	Бм5	2		
Б0м1	лист4	Валок обвязочная монолитная Б0м1	1		
Б0м2	лист4	Б0м2	1		
Б0м3	лист4	Б0м3	2		
Пм1	лист4	Плита монолитная Пм1	2		
		Изделие закладное			
МН2	1.400-15 вып.1	МН 555	4	5,3	
МН3	1.400-15 вып.1	МН Н7-5	15	2,7	
МН4	1.400-15 вып.1	МН 206-2	2	8,1	
1		Узелок Б-50х5 ГОСТ 8019-72	1	3,77	
2		Плита Б-50х5 ГОСТ 103-76	3	1,26	
3		Узелок Б-4 ГОСТ 8019-77	1	3,4	
4		Узелок Б-4 ГОСТ 8019-77	1	5,4	
		Бетон марки М100		1,3	

ТП 901-2-78-83-КЖ		Стяжка		Лист		Листов	
Привязан	Исполн.	Шифр	Р	З	Лист	Листов	Листов
	И.Копылов	С-2					
	П.Полыкин	С-2					
	В.К.Гор.	С-2					
	В.И.Смирнов	С-2					

1. Плиты приварить к закладным изделиям балок не менее чем в трех точках.  
2. Лист 3 раскатывать совместно с листом 4.

Титульный проект 902-1-7883 Альбом III

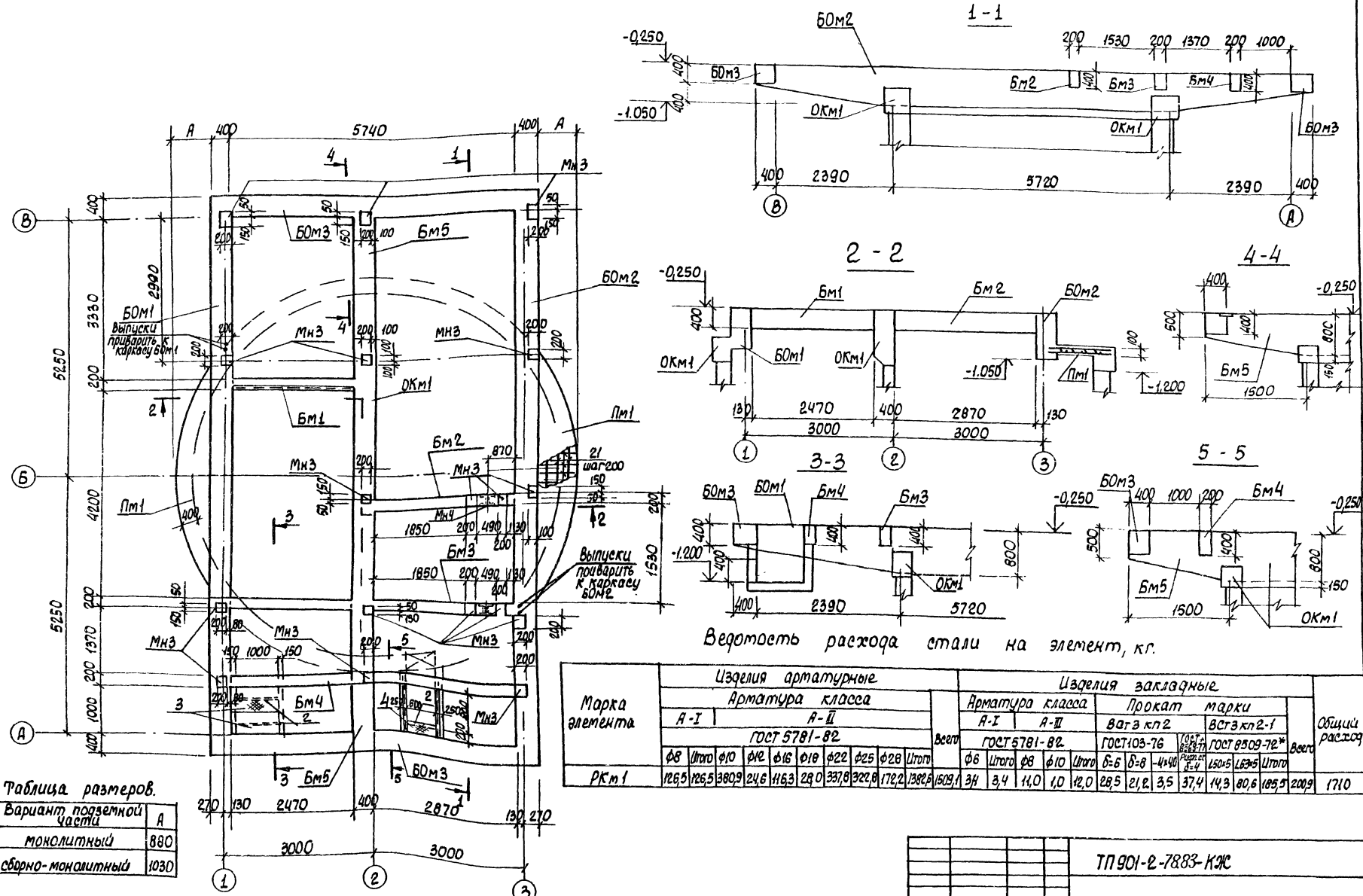

Ведомость расхода стали на элемент, кг.

Марка элемента	Изделия арматурные										Изделия закладные										Общий расход				
	Арматура класса А-I										Арматура класса А-II														
	ГОСТ 5781-82					ГОСТ 5781-82					ГОСТ 103-76					ГОСТ 8503-72*									
	Ø8	Ø10	Ø12	Ø16	Ø20	Ø22	Ø25	Ø28	Ø32	Ø40	Ø6	Ø8	Ø10	Ø12	Ø16	Ø20	Ø25	Ø32	Ø40	Ø50					
РКМ1	125,5	126,5	380,9	246	116,3	29,0	337,8	322,9	172,2	1382,6	1509,1	3,4	3,4	11,0	1,0	12,0	28,5	21,2	3,5	37,4	14,3	80,6	185,5	200,9	1710

Таблица размеров.

Вариант подзетной части	А
моноклитный	880
сборно-моноклитный	1030

ТП 901-2-7883-КЭС			
Наименование	Издание	Дата	Страниц
Прибыль	Складская	1983.02.03	4
инв. №	Складская	1983.02.03	4

Канализационная насосная станция производительностью 33-230 м³/ч напором 11-48 м  
 Перекрытие на отм.-0.250  
 РКМ1. Общий вид

Альбом II  
 Трубовод проект 902-1-78.83

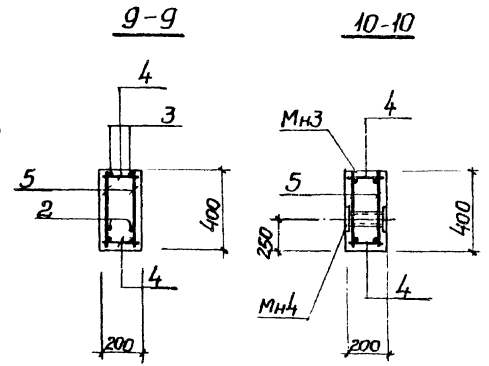
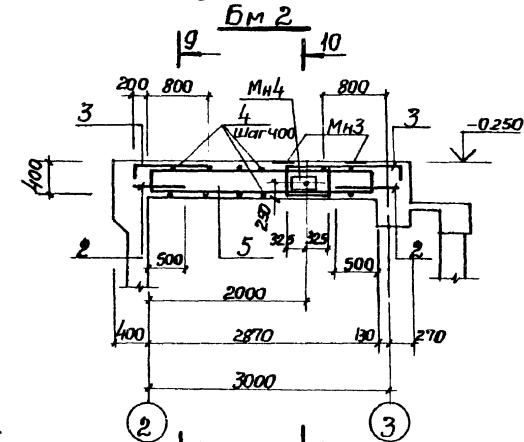
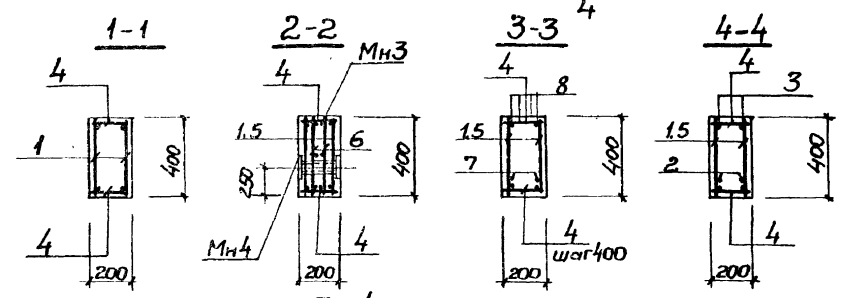
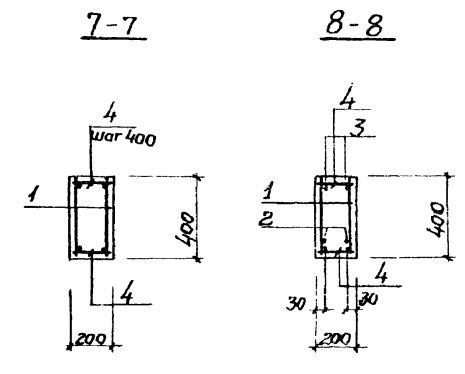
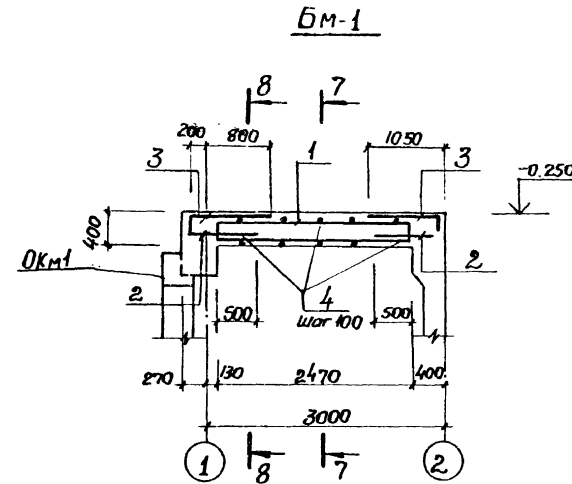
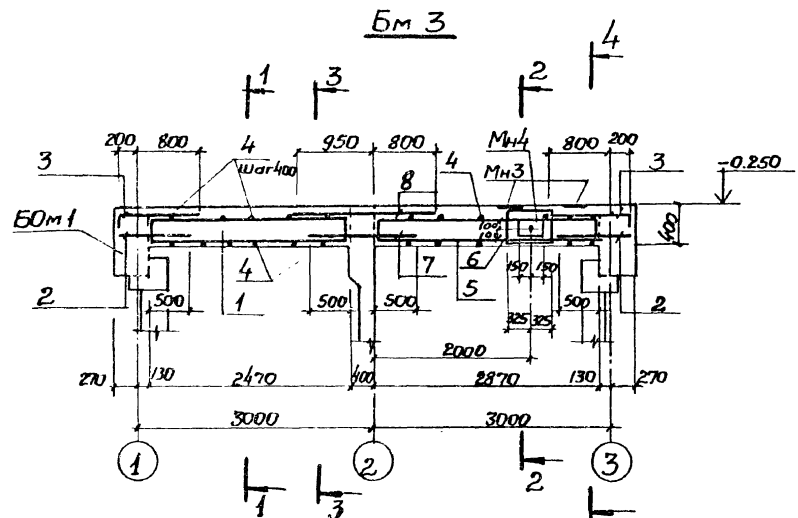

Схемы расчетных нагрузок

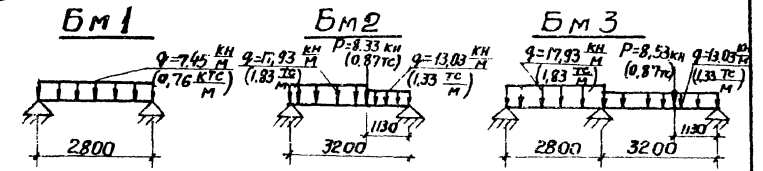
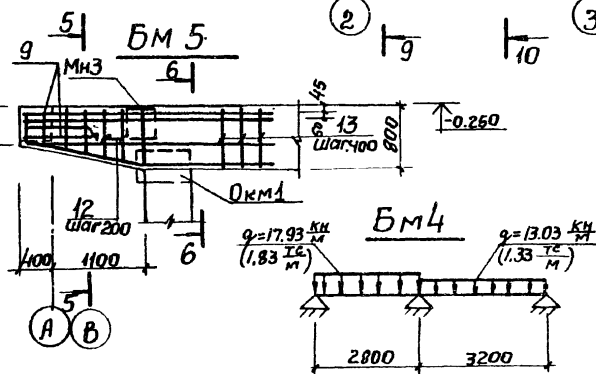
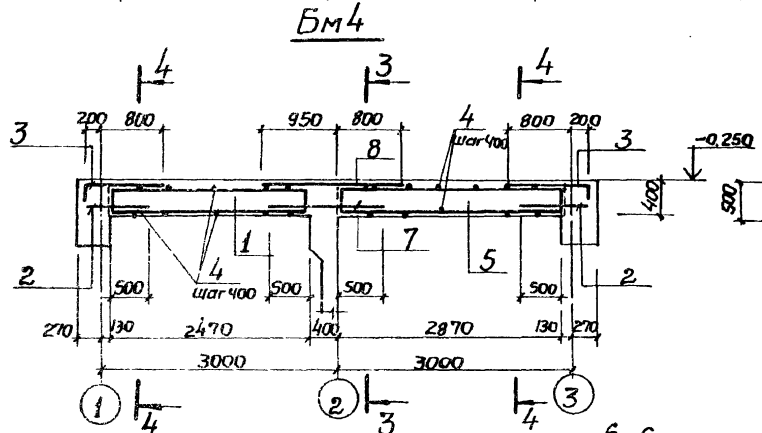

Примечания см. лист 6.

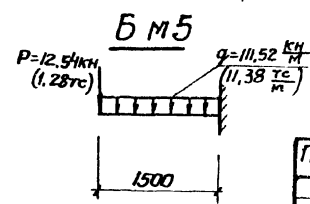
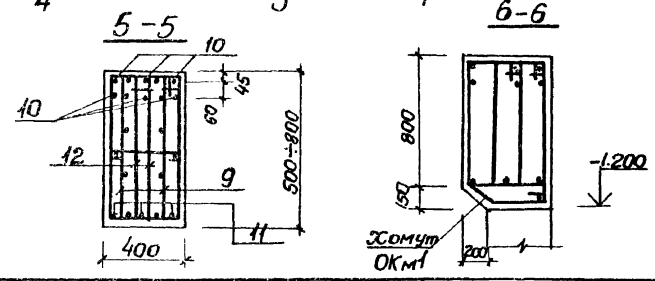

Привязан			ТП 901-2-7883-РЭС		
Изм №	Исполнитель	Проверенный	Начальник	Станция	Лист
	Шейко	Соловьев	Соловьев	Р	5
	И. спец. Юстиков	С.И.	С.И.		
	Рук. гр. Мазалова	В.И.	В.И.		
	Б.А. инж. Овчаров	В.И.	В.И.		
	Ст. инж. Болотинская	В.И.	В.И.		
Канализационная насосная станция производительностью 35-230 м³/час напором 11-48 м			Госстрой СССР		
Балки БМ1-БМ5 БМ1-БМ3			Совхозводоканализпроект		
Общие виды и схемы армирования (начало)			Саратовский Водоканализпроект		



Тупой проект 902-1-78.83 Альбом II

**50м1**

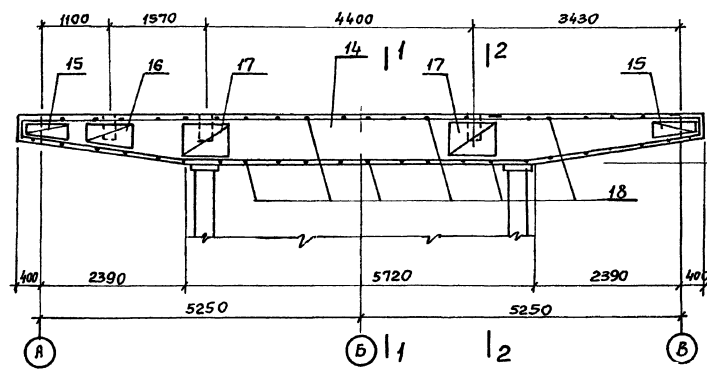

**50м3**

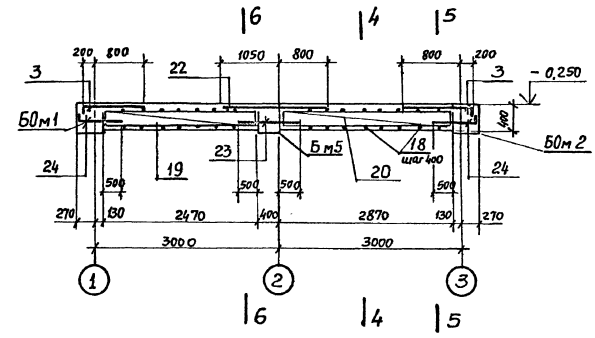

**50м2**

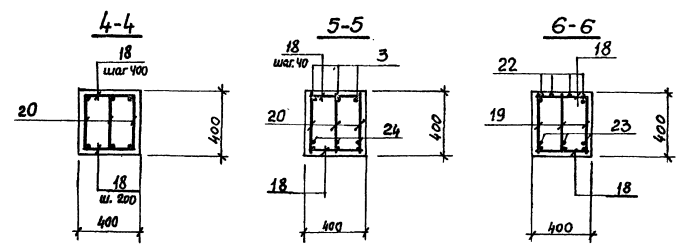
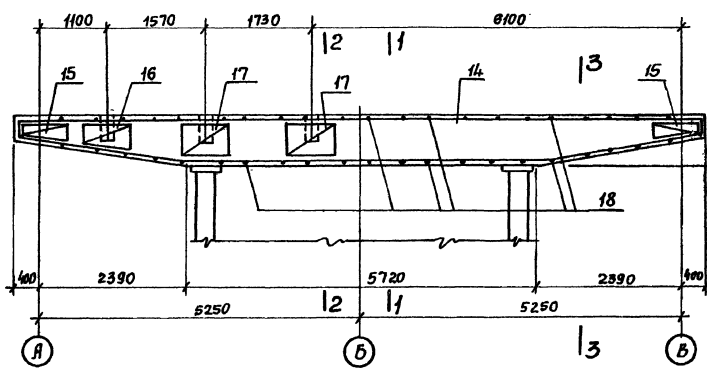

**Схемы расчетных нагрузок**

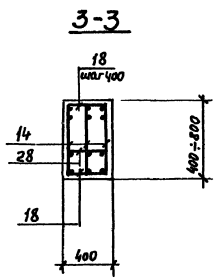
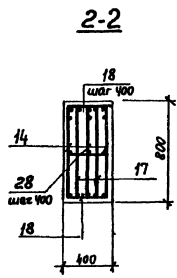
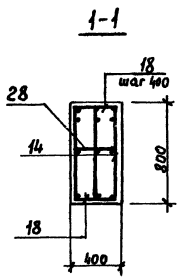
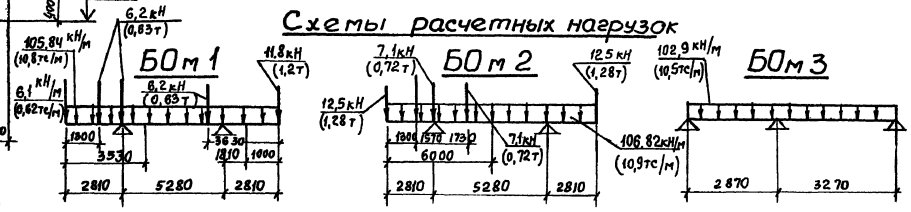

1. Защитный слой бетона для рабочей арматуры принят 30мм.
2. Данный лист смотреть совместно с листами 4 и 7.

<b>ТП 902-1-78.83 -КЖ</b>			
Приказан	Исполн. Шенко А.Г.	Канализационная насосная станция производительностью 35-230 м³/ч, напором 11-68 м	Стальной лист Листов р 6
	Нач. отд. Соловьев		
	Зам. отд. Васильев		
	Рук. вр. Мазалова		
	Вед. инж. Овчарук		
	Ст. инж. Калитин		
Инв. №		Общие виды и схемы армирования	Исполн. СССР Соколовский Инститр Водоканпроект

Спецификация балок БМ1-БМ5, Б0М1-Б0М3

Вид	Кол.	Обозначение	Наименование	Кол.	Примечание
			<u>Балка БМ1</u>		
			<u>Сборочные единицы</u>		
АУ	1	901-2-78.83-КЖУ-КР1	Каркас плоский КР1	2	
			<u>Детали</u>		
БУ	2	Ф10А-III ГОСТ 5781-82 С-850		4	1,34
БУ	3*	Ф16А-III ГОСТ 5781-82 С-1200		4	1,90
БУ	4	Ф8А-I ГОСТ 5781-82 С-180		20	0,07
			<u>Материалы</u>		
			Бетон марки М200	0,20	м <sup>3</sup>
			<u>Балка БМ2</u>		
			<u>Сборочные единицы</u>		
АУ	5	-КЖУ-КР1-01	Каркас плоский КР2	2	
	6	-С4-02	Сетка арматурная С6	2	
			<u>Детали</u>		
БУ	2	Ф10А-III ГОСТ 5781-82 С-850		4	0,52
БУ	3*	Ф16А-III ГОСТ 5781-82 С-1200		4	1,9
БУ	4	Ф8А-I ГОСТ 5781-82 С-180		16	0,07
			<u>Материалы</u>		
			Бетон марки М200	0,23	м <sup>3</sup>
			<u>Балка БМ3</u>		
			<u>Сборочные единицы</u>		
АУ	1	-КР1-01	Каркас плоский КР1	2	
	5		КР2	2	
	6		Сетка арматурная С6	2	
			<u>Детали</u>		
БУ	2*	Ф10А-III ГОСТ 5781-82 С-850		4	0,52
БУ	3*	Ф16А-III ГОСТ 5781-82 С-1200		4	1,9
БУ	7	Ф10А-III ГОСТ 5781-82 С-1400		2	0,86
БУ	8	Ф16А-III ГОСТ 5781-82 С-1650		4	2,92
БУ	4	Ф8А-I ГОСТ 5781-82 С-180		30	0,07
			<u>Материалы</u>		
			Бетон марки М200	0,43	м <sup>3</sup>

Вид	Кол.	Обозначение	Наименование	Кол.	Примечание
			<u>Балка БМ4</u>		
			<u>Сборочные единицы</u>		
АУ	1	901-2-78.83-КЖУ-КР1-01	Каркас плоский КР1	2	
	5		КР2	2	
			<u>Детали</u>		
БУ	2	Ф10А-III ГОСТ 5781-82 С-850		4	0,52
БУ	3*	Ф16А-III ГОСТ 5781-82 С-1200		4	1,9
БУ	7	Ф10А-III ГОСТ 5781-82 С-1400		2	0,86
БУ	8	Ф16А-III ГОСТ 5781-82 С-1650		4	2,92
БУ	4	Ф8А-I ГОСТ 5781-82 С-180		44	0,07
			<u>Материалы</u>		
			Бетон марки М200	0,43	м <sup>3</sup>
			<u>БМ-5</u>		
			<u>Сборочные единицы</u>		
АУ	9	С1	Сетка арматурная С1	2	
			<u>Детали</u>		
БУ	26*	Ф8А-I ГОСТ 5781-82 С-460		7	0,18
БУ	27	С-2970		2	1,17
БУ	10	Ф28А-III ГОСТ 5781-82 С-2970		6	14,35
БУ	11*	Ф16А-III ГОСТ 5781-82 С-3000		3	4,73
БУ	12*	Ф8А-I ГОСТ 5781-82 С-1650		12	0,65
БУ	13*	С-1990		7	0,77
			<u>Материалы</u>		
			Бетон марки М200	0,39	м <sup>3</sup>
			<u>Б0М1 Б0М2 (ит.2)</u>		
			<u>Сборочные единицы</u>		
АУ	14	-КР6	Каркас плоский КР6	3	
			Сетка арматурная		
АУ	15	-С1-01	С2	4	
АУ	16	-С1-02	С3	2	
АУ	17	-С4	С4	4	

Вид	Кол.	Обозначение	Наименование	Кол.	Примечание
			<u>Детали</u>		
БУ	18	Ф8А-I ГОСТ 5781-82 С-380		54	0,15
БУ	28	С-380		27	0,14
			<u>Материалы</u>		
			Бетон марки М200	3,17	м <sup>3</sup>
			<u>Б0М3</u>		
			<u>Сборочные единицы</u>		
АУ	19	902-1-78.83-КЖУ-КР1-02	Каркас плоский КР3	3	
	20	03	КР4	3	
			<u>Детали</u>		
БУ	3	Ф16А-III ГОСТ 5781-82 С-1200		6	1,90
БУ	22	Ф25А-III ГОСТ 5781-82 С-1650		4	7,1
БУ	23	Ф16А-III ГОСТ 5781-82 С-1400		3	2,2
БУ	24*	С-950		6	1,50
БУ	18	Ф8А-I ГОСТ 5781-82 С-380		60	0,15
			<u>Материалы</u>		
			Бетон марки М200	0,85	м <sup>3</sup>
			<u>ПМ1</u>		
			<u>Детали</u>		
БУ	21	Ф12А-III ГОСТ 5781-82 п.н.		73,8	0,668
			<u>Материалы</u>		
			Бетон марки М200	0,21	м <sup>3</sup>

\* Поз. 3,11,12,13,24 см. ведомость деталей  
Ведомость деталей

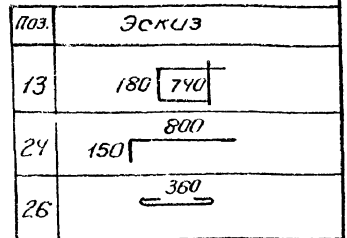
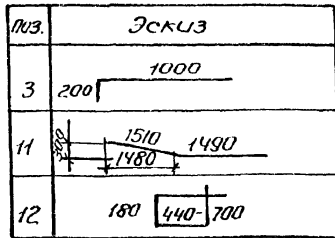

ТП 902-1-78.83 -КЖС			
И.контр. Соловьев	И.проект. Шейко	Канализационная насосная станция производительностью 35-230 м <sup>3</sup> /ч напаром 11-48м	Лист 7
С.п.инж. Болотин	Рук.гр. Мазалова	Балки БМ1-БМ5, Б0М1-Б0М3	Лист 7
	Вед.инж. Ойтаров	Спецификация	Лист 7
			Лист 7





Альбом III  
Тиловой проект 902-1-78/83

**Деталь гидроизоляции в сухих грунтах (открытый способ)**

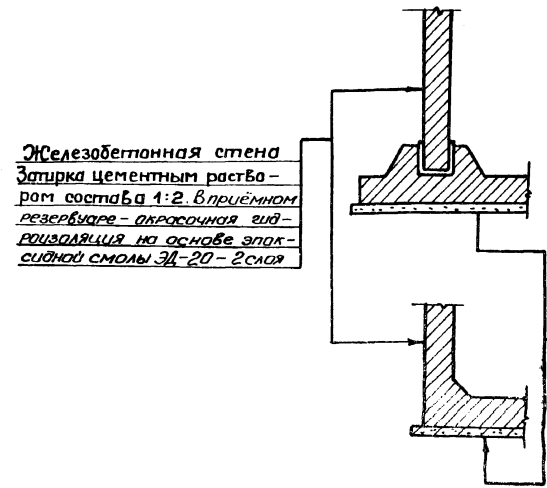

Железобетонная стена  
Затирка цементным раствором состава 1:2. В приемном резервуаре - окрасочная гидроизоляция на основе эпоксидной смолы ЭД-20 - 2 слоя

Подготовка из бетона М50 δ=100 мм  
Железобетонное днище

**Деталь гидроизоляции в мокрых грунтах (открытый способ)**

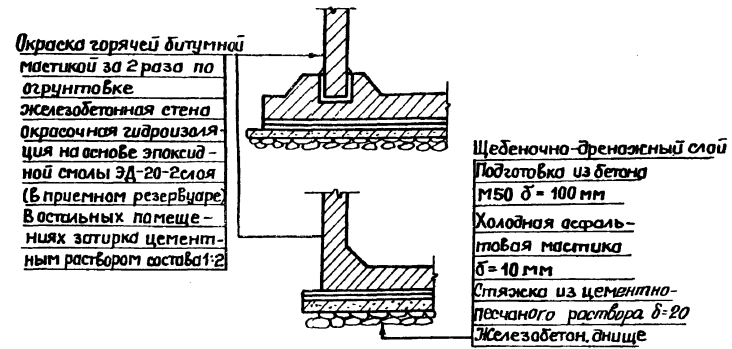

Окраска горячей битумной мастикой за 2 раза по отштробке железобетонная стена окрасочная гидроизоляция на основе эпоксидной смолы ЭД-20-2 слоя (в приемном резервуаре в остальных помещениях затирка цементным раствором состава 1:2)

Щебеночно-дренажный слой  
Подготовка из бетона М50 δ=100 мм  
Холодная асфальтовая мастика δ=10 мм  
Стяжка из цементно-песчаного раствора δ=20  
Железобетон днище

**Деталь гидроизоляции в сухих грунтах (опускной способ)**

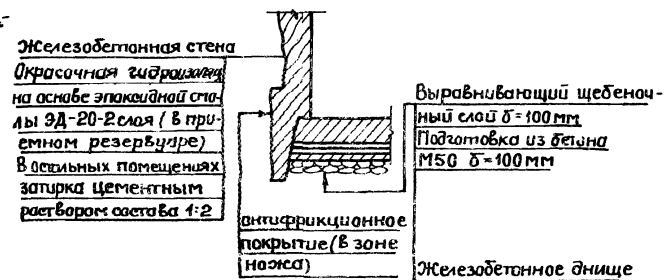

Железобетонная стена окрасочная гидроизоляция на основе эпоксидной смолы ЭД-20-2 слоя (в приемном резервуаре) в остальных помещениях затирка цементным раствором состава 1:2

выравнивающий щебеночный слой δ=100 мм  
Подготовка из бетона М50 δ=100 мм  
Железобетонное днище  
антифрикционное покрытие (в зоне ножа)

**Деталь гидроизоляции в мокрых грунтах (опускной способ)**

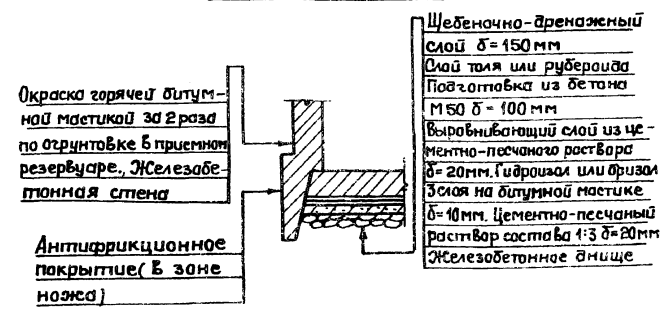

Окраска горячей битумной мастикой за 2 раза по отштробке в приемном резервуаре, железобетонная стена

Щебеночно-дренажный слой δ=150 мм  
Слой толя или рубероида  
Подготовка из бетона М50 δ=100 мм  
Выравнивающий слой из цементно-песчаного раствора δ=20 мм. Гидроизол или бризол δ=20 мм. Гидроизол или бризол δ=10 мм. Цементно-песчаный раствор состава 1:3 δ=20 мм  
Железобетонное днище

Антифрикционное покрытие (в зоне ножа)

**Деталь устройства дренажного прямока**

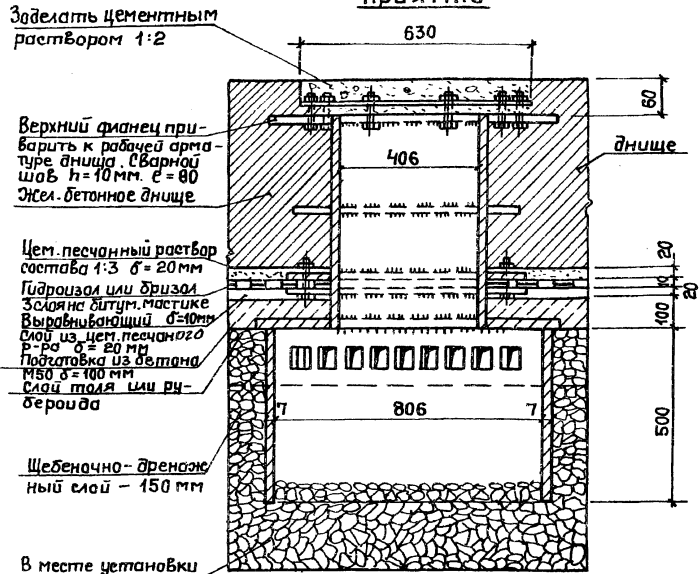

Затереть цементным раствором 1:2

Верхний фланец прибить к рабочей арматуре днища. Сварной шов h=10 мм. e=80  
Жем. бетонное днище

Цементно-песчаный раствор состава 1:3 δ=20 мм  
Гидроизол или бризол δ=20 мм  
Слой на битум. мастике  
Выравнивающий δ=100 мм  
Слой из цементно-песчаного раствора δ=20 мм  
Подготовка из бетона М50 δ=100 мм  
Слой толя или рубероида

Щебеночно-дренажный слой - 150 мм

В месте установки дренажного прямока в выравниваемом слое устраивается утолщение

ТП 902-1-78/83-КЖ

Приязан	Иуч.дтд Н.контр.	Шейка Сакмьская	ДЗ С	Канализационная насосная станция, производительностью 35-230 м <sup>3</sup> /ч, напором Н-48м	Стация	Лист	Листов
	И. спец.	Пастыков	СЗ		Р	10	
	Рук. з.р.	Мазюба	СЗ	Детали гидроизоляции. Установка дренажного прямока	Исполн. ссср Фонотелекоммунипроект Водоканалпроект		
Инв. №	Вед. ин.	Ванрал	СЗ				
	Инж.	Филиппова	СЗ				

19302-03 20

Ш. № подл. Подпись и дата

Техническая спецификация металла

Ведомость рабочей документации основного комплекта

Лист	Наименование	Примечание
1	Общие данные	
2	Схема расположения манорельса в подземной части	
3	Схема расположения путей манорельса	

Ведомость ссылочных и прилагаемых документов

Обозначение	Наименование	Примечание
	Ссылочные документы	
1.426-1 вып.3	Стальные подкрановые балки	
1.459-2, вып.12	Стальные лестницы переходные площадки ограждения	

- Разработку чертежей металлоконструкций производить согласно СНиПТ-23-81, Стальные конструкции. Нормы проектирования.
- Соединения стальных элементов производить ручной электродуговой сваркой.
- Все сварные швы выполняются электродами типа Э42 и Э42А по ГОСТ 9467-75.
- Предусмотреть антикоррозийную защиту металлоконструкций; произвести очистку поверхности стен металлоконструкций по требованию ГОСТ 9402-80 четвертой степени и окраску лакокрасочными материалами группы I согласно СНиПТ-28-73. Защита строительных конструкций от коррозии.

Типовой проект разработан в соответствии с действующими нормами и правилами

Гл. инженер проекта Еременко

Вид профиля и ГОСТ, ТУ	Марка металла и ГОСТ	Обозначение и размер профиля, мм	№ п.п.	Код			Калькулято шп.	Длина, м.м.	Масса металла по каталогам (коэффициент)	Масса патр.-ности в металле по кварталам	Заполняется в Ц
				Марка металла	Вид профиля	Размер профиля					
Балки I для подвесных путей ГОСТ 19425-74*	ВСтЗ СП5 ГОСТ 380-71*	Т24 ГОСТ 19425-74*	1	14460	53805			0.50	0.50		
			2								
Всего профиля			3					0.50	0.50		
Сталь прокатная угловая равнополочная ГОСТ 8509-72*	ВСтЗ СП5-1 ТУ 14-1-3023-80	6-поперечный 7-поперечный ВСтЗ СП5-1 ТУ 14-1-3023-80	4	14460	2113			0.01	0.01		
			5								
Всего профиля			6					0.01	0.01		
Сталь прокатная угловая неравнополочная ГОСТ 8510-72*	ВСтЗ СП5-1 ТУ 14-1-3023-80	6-поперечный 7-поперечный ВСтЗ СП5-1 ТУ 14-1-3023-80	7	14460	22064			0.02	0.02		
			8								
Всего профиля			9					0.02	0.02		
Сталь широкослойная универсальная ГОСТ 82-70*	ВСтЗ СП5-1 ТУ 14-1-3023-80	6-поперечный 7-поперечный ВСтЗ СП5-1 ТУ 14-1-3023-80	10					0.09	0.09		
			11					0.01	0.01		
Всего профиля			12					0.10	0.10		
Метизы Болт ГОСТ 7798-70*	ВСтЗ СП5 ГОСТ 380-71*	М12х100 ГОСТ 7798-70*	13					0.002	0.002		
			14					0.001	0.001		
Всего профиля			15					0.003	0.003		
Итого масса металла			16					0.633	0.633		
Ограждение			17					0.044	0.044		
Всего масса металла			18					0.633	0.677		
в том числе по маркам	ВСтЗ КП2 ВСтЗ СП5 ВСтЗ СП5-1		19					0.044	0.044		
			20					0.593	0.593		
			21					0.13	0.13		

Ведомость металлоконструкций по видам профилей

Наименование конструкций по номенклатуре проектной № 01-09	№ п.п.	Код конструкции	Масса конструкций, т										Серия типовых конструкций		
			по видам профилей стали												
Манорельс	1	2222 35	Всего	Всего	Манорельс	Сварные	Сварные	Сварные	Манорельс	Манорельс	Манорельс	Манорельс	Манорельс	Манорельс	0.633
			0.50	0.03	0.003	0.1									
Ограждение	2	5222 44	Всего	Всего	Манорельс	Сварные	Сварные	Манорельс	Манорельс	Манорельс	Манорельс	Манорельс	Манорельс	0.044	
			0.50	0.03	0.003	0.1	0.039								
Итого:			0.50	0.03	0.003	0.1	0.039						0.677		

Привязан	
Иные	
ТП 902-1- -КМ	
Нач. отд. Шейко	Инж. Рязанов
Н. спец. Проектный	Инж. Соколов
Н. конст. Соколов	Инж. Мезина
Рук. пр. Мезина	Инж. Рязанов
Инж. Рязанов	Инж. Рязанов
Канализационная насосная станция производственно-бытового назначения напором П-48м	
Станция	Лист
Р	1
Общие данные	
Проектный СССР	
Инженер-проектировщик	
Водоканал	

Листов 11

Типовой проект 902-1

Дальбом № 1  
Тиловой, проект 902-1



Схема расположения пути  
монорельса



Схема ограждения проемов на этм. 0.000

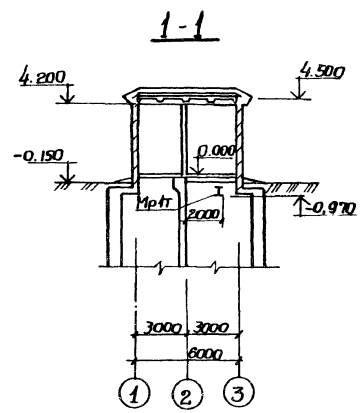

4-4

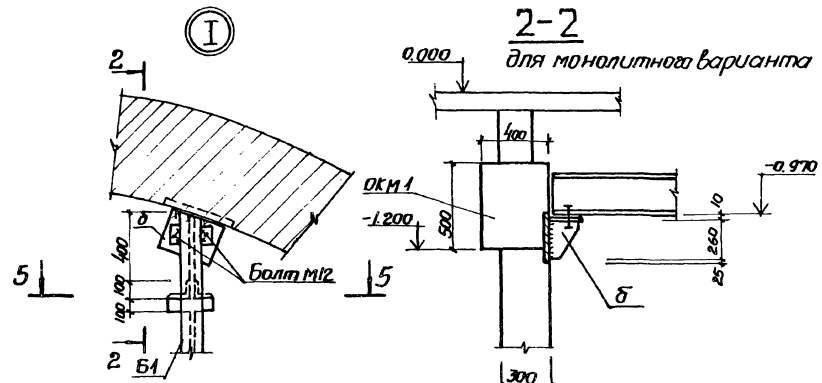
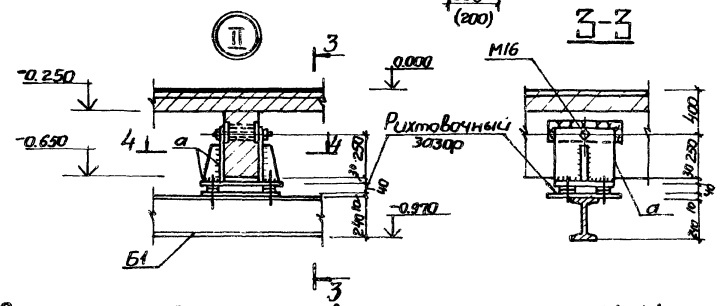
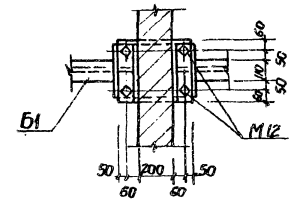

5-5

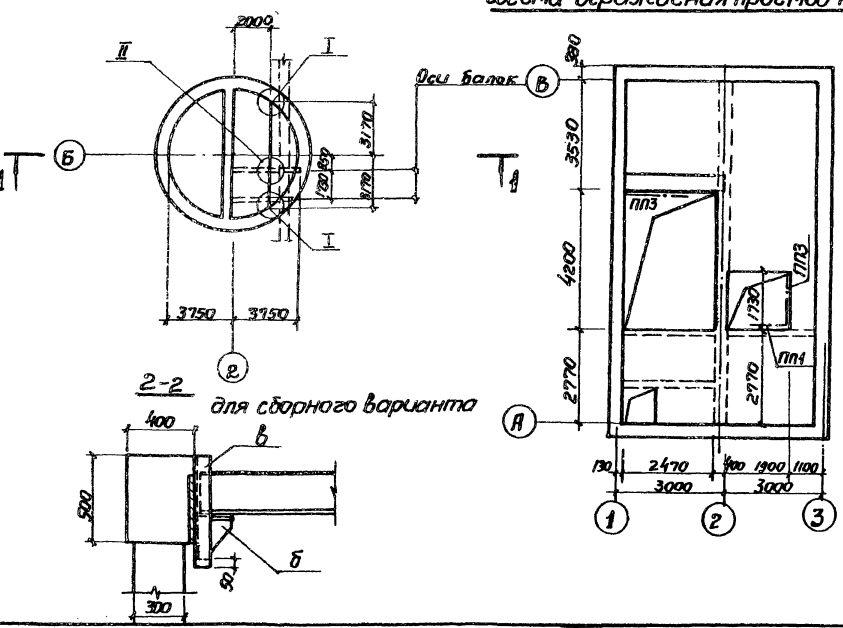
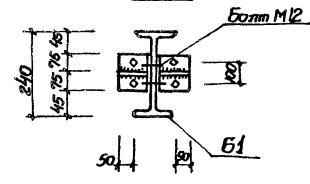

Согласовано  
В.К.К.2 Наринма  
Служба технической и сметной документации

Ведомость элементов									
	Сечение				Усилия			Марка металла	Примечание
	Эскиз	Поз.	Состав	М те.м	Н те	Q те			
Б1		1	И24м	по 1.4	62-2			VcтЗсп5	
		2	-M12						
		3	L100x7						
		4	-80x6						
		5	-150x10						
		а		1	-300x12				
2	-100x10								
3	M12							VcтЗсп5	
4	M16								
б		1	-220x10					VcтЗсп5-1	
		2	-260x12		1.0				
в		1	С22					VcтЗсп5	
ПП1	1459-2Вит.2						VcтЗсп5	1шт.	
ПП3	1459-2Вит.2						VcтЗсп5	2шт.	

Поверхности стальных конструкций монорельса окрасить эмалью ПФ-115 ГОСТ 6465-76\* за 3 раза по слою грунта из лака ФЛ-03К кроме ездовой поверхности.  
Сварку производить электродами Э42 ГОСТ 9467-75, катет сварных швов 6мм.

ТП 902-1 -КМ			
Нач. отд. Шесико А.А.	Инж. спец. Постышев С.А.	Инж. комп. Корольков С.А.	Инж. гр. Мазалева Т.А.
Инж. спец. Иднораз В.А.	Инж. спец. Симонова С.А.		
Канализационная насосная станция производительностью 35-230 м³/час. Напором H=4.9м.		Станд. Р	Лист 2
Схема расположения пути монорельса в подземной части.		Инж. спец. Симонова С.А.	Инж. гр. Мазалева Т.А.

Альбом III

Типовой проект 901-2-



Схема расположения путей монорельсов



Ведомость элементов								
Марка	Сечение		Усилия			Примечание		
	Эскиз	№з	Состав	М тс.м	N тс		Q тс	
Q		1	I 24 м	по	1,4622	VI	ВСтЗсп5	
		2	M12					
		3	100x10				VI	ВСтЗсп5
		4	-80x6					
		5	110x90x10					

Поверхности стальных конструкций монорельсов окрасить эмалью ГР-115 ГОСТ 6465-76\* за 3 раза по слою грунта из лака ФЛ-03 К, кроме ездовой поверхности сварку производить электрадами Э42 ГОСТ 9467-75, катет сварных швов 6мм.

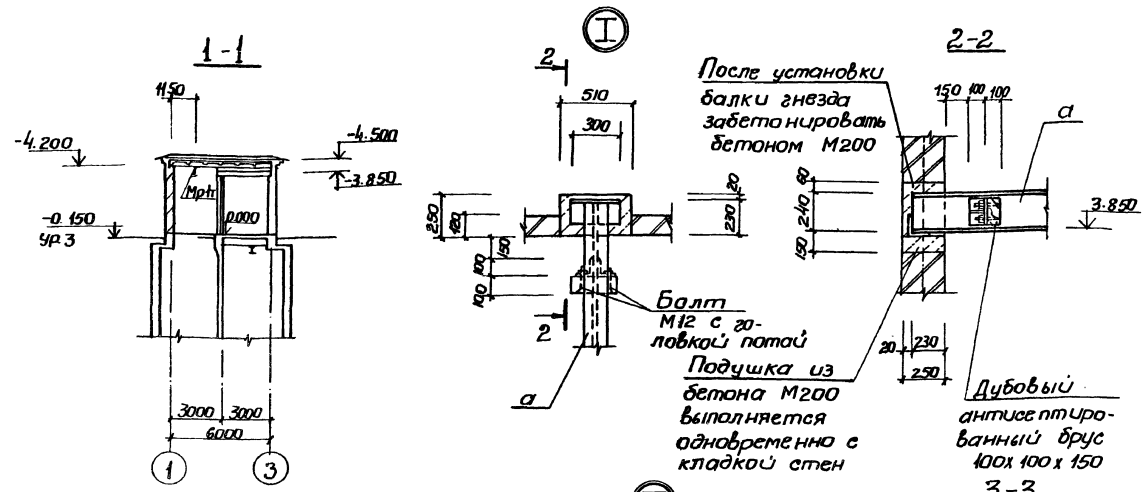
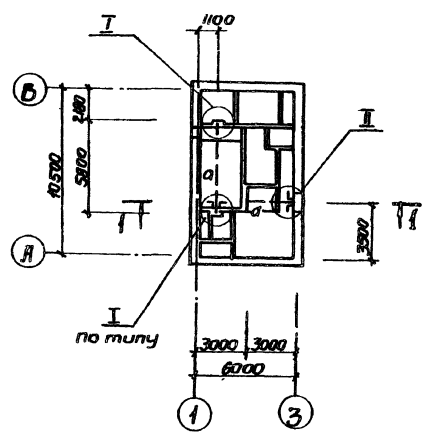
Привязан		ТП 902-1 -КМ	
Уч. отд.	Шелко	Канализационная насосная станция	Станция
П. ст.м.	Восточная	проектируемая	Лист
Н. катет	Средняя	35-230 м³/час напором 11-18 м	Р 3
Рис. №	Исполнение	Схема расположения путей монорельса в подвальной части.	Листов
Вед. инж.	Д.И.Иванов		Проект в 2-х экз. для: 1. Архив 2. Строительный отдел
Инж. №	Иванов		Водоканалпроект





Изм. № подл. Подп. и дата Взам. инв. №

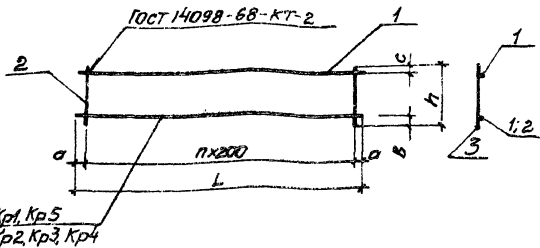

1 - ст. Кр1, Кр5  
2 - ст. Кр2, Кр3, Кр4

Обозначение	Марка	Размеры, мм					Масса, кг	
		L	a	b	c	n		h
902-1-78.83 - КЖУ-Кр1	Кр1	2460	30	25	40	12	380	5.0
-01	Кр2	2860	30	25	40	14	380	7.46
-02	Кр3	2460	30	30	50	12	380	7.35
-03	Кр4	2860	30	30	50	14	380	8.52
-04	Кр5	200	25	25	25	1	120	0.24

Привязан

Изм. №

ТП 902-1-78.83 - КЖУ-Кр1 СБ

Каркас плоский Кр (Кр1-Кр5). Сборочный чертеж

Нач. отд. Шейко  
Н. контр. Соколовская  
Л. спец. Пастышев  
Рук. зр. Мазалова  
Вед. инж. Овчаров  
Инженер Ситникова

Станд. Масса Массовый  
Р см. табл. -  
Лист Листов 1  
Госстрой СССР  
Создано в соответствии с  
Водоканалпроект

Изм. № подл. Подп. и дата Взам. инв. №

Туполов проект 902-1-78.83 Альбом 11

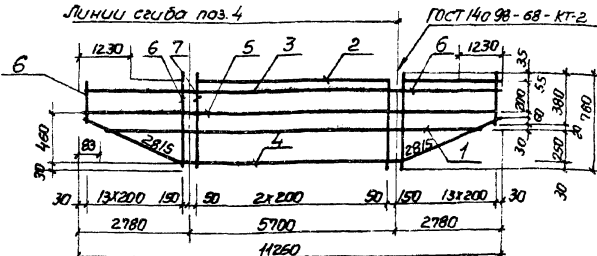

Обозначение	Марка	Размеры, мм					Масса, кг	
		L	a	b	c	n		h
902-1-78.83 - КЖУ-70	Кр1	2460	30	25	40	12	380	5.0
-01	Кр2	2860	30	25	40	14	380	7.46
-02	Кр3	2460	30	30	50	12	380	7.35
-03	Кр4	2860	30	30	50	14	380	8.52
-04	Кр5	200	25	25	25	1	120	0.24

Привязан

Изм. №

ТП 902-1-78.83 - КЖУ-Кр6

Каркас плоский Кр6

Нач. отд. Шейко  
Н. контр. Соколовская  
Л. спец. Пастышев  
Рук. зр. Мазалова  
Вед. инж. Овчаров  
Инженер Ситникова

Станд. Масса Массовый  
Р 1381 -  
Лист Листов 1  
Госстрой СССР  
Создано в соответствии с  
Водоканалпроект

Изм. № подл. Подп. и дата Взам. инв. №

Обозначение	Марка	Размеры, мм					Масса, кг		
		L	e	d	b	c		d	h
902-1-78.83 - КЖУ-С1	С1	640	480	260	40	40	100	2	4.04
-01	С2	430	380	80	25	25	30	2	3.5
-02	С3	650	540	150	25	25	40	3	4.2

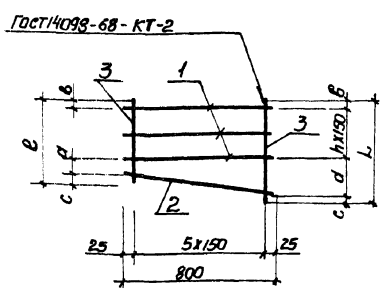

Обозначение	Марка	Размеры, мм					Масса, кг		
		L	e	d	b	c		d	h
902-1-78.83 - КЖУ-С1	С1	640	480	260	40	40	100	2	4.04
-01	С2	430	380	80	25	25	30	2	3.5
-02	С3	650	540	150	25	25	40	3	4.2

Привязан

Изм. №

ТП 902-1-78.83 - КЖУ-С1 СБ

Сетка арматурная С(С1-С3) Сборочный чертеж

Нач. отд. Шейко  
Н. контр. Соколовская  
Л. спец. Пастышев  
Рук. зр. Мазалова  
Вед. инж. Овчаров  
Инженер Ситникова

Станд. Масса Массовый  
Р см. табл. -  
Лист Листов 1  
Госстрой СССР  
Создано в соответствии с  
Водоканалпроект

19902-03 25



Перемышка ПР13-а

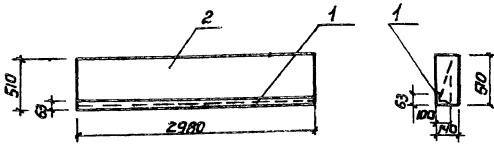

Ряд	Элемент	Поз.	Обозначение	Наименование	Кол.	Примечание
				Сборочные единицы		
			1.138-10 Вып.1	Перемышка		
ВУ		2		2ПР13-29.51.14	1	на высоте 100мм от поверхности закладки
		1	1.400-15 Вып.1.4540-01	Изделие закладное	1	

Остальное см. серию 1.138-10, Вып.1

Ведомость расхода стали на дополнительные закладные элементы, кг

Марка элемента	Изделия закладные					Всего
	Арматура класса А-III		Прокат марки ВСт3кп2-1		Итого	
	φ8	Итого	φ8	Итого		
ПР13-а	3.0	3.0	22.4		22.4	25.4

Привязан	Нач. отд. Шейко А.
	Н.контр. Сидорова С.
	Ин. спец. Пастухова В.
	Рук. гр. Мазалова О.В.
	Ст. инж. Бобовичева Е.
Инт. №	Инж. Писарева Ю.И.

ТП 902-1-78.83-КЖУ-ПР13-а		
Перемышка ПР13-а		
Стальной	Масса	Масштаб
Р	-	-
Лист		Листов
1		1
Техстрой ССР Областной филиал Саратовский Водоканалпроект		

Плиты П3, П6

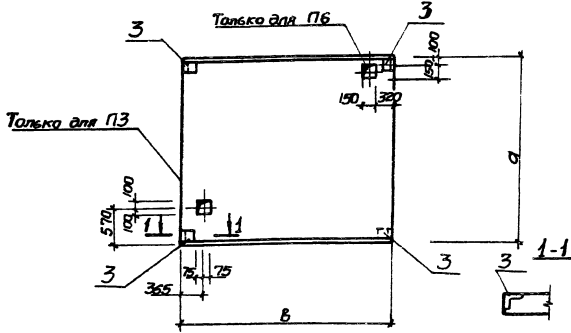

Ряд	Элемент	Поз.	Обозначение	Наименование	Кол.	Примечание
				902-1-78.83-КЖУ-П6(П6)		
				Сборочные единицы		
			3.006-2 Вып. II-2	Плита П11-8		на высоте 100мм от поверхности закладки
		3	1.400-15 Вып.1	Изделие закладное Мн541	4	
				902-1-78.83-КЖУ-П6-01(П3)		
				Сборочные единицы		
			3.006-2 Вып. II-2	Плита П26-3б		на высоте 100мм от поверхности закладки
			1.400-15 Вып.0	Изделие закладное Мн541	4	

Остальное см. серию 3.006-2 Вып. II-2  
Плиты П3; П6 отличаются от плит по серии 3.006-2 Вып. II-2 наличием проемов и дополнительных закладных изделий

Ведомость расхода стали на дополнительные закладные элементы, кг

Марка элемента	Изделия закладные					Общий расход
	Арматура класса А-III		Прокат марки ВСт3кп2-1		Итого	
	φ8	Итого	φ8	Итого		
П6	0.8	0.8	1.6		1.6	2.4
П3	0.8	0.8	1.6		1.6	2.4

ТП 902-1-78.83-КЖУ-П6		
Плиты П3, П6		
Стальной	Масса	Масштаб
Р	см. табл.	-
Лист		Листов
1		1
Техстрой ССР Областной филиал Саратовский Водоканалпроект		

Обозначение	Марка	Марка по серии	а мм	б мм	Привязан
902-1-1 -КЖУ-П6	П6	П11-8	1480	2990	
-01	П3	П26-3б	3380	2990	

Укажите таблицу, таблицу и дату введения в действие

1988-03-27

Укажите таблицу, таблицу и дату введения в действие

Изм. № подл. Подп. и дата. Взам. инв. №

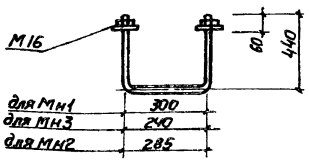

Деталь	Зона	Лист	Обозначение	Наименование	Кол.	Примечание
<b>Документация</b>						
И4			902-1-78.83 -КЖУ-ТО	Техническое описание		
				902-1-78.83-КЖУ-МН1 (МН1)		
<b>Детали</b>						
Б4	1		с шайбой и гайкой Ф16А ГОСТ 5781-82 e=1200	1	1,90 кг	
Б4	1		902-1-78.83-КЖУ-МН1-01 (МН2)			
Б4	1		с шайбой и гайкой Ф16А ГОСТ 5781-82 e=1140	1	1,8 кг	
Б4	1		902-1-78.83-КЖУ-МН1-02 (МН3)			
Б4	1		с шайбой и гайкой Ф16А ГОСТ 5781-82 e=1180	1	1,86 кг	

Привязан

Обозначение	Марка
902-1-78.83-КЖУ-МН1	МН1
	-01 МН2
	-02 МН3

Изм. №

ТП 902-1-78.83 -КЖУ-МН1

Узделие закладное МН (МН1 - МН3)

Стадия	Масса	Масштаб
Р	см. табл.	—

Лист Листов 1

Нач. отд. Шелко  
Н. контр. Соколовская  
Ин. спец. Пастушкова  
Рук. зр. Мазалова  
Вед. инж. Падурал  
Инженер Болотинский

Изм. № подл. Подп. и дата. Взам. инв. №

Титовый проект 902-1-78.83 Альбом 1

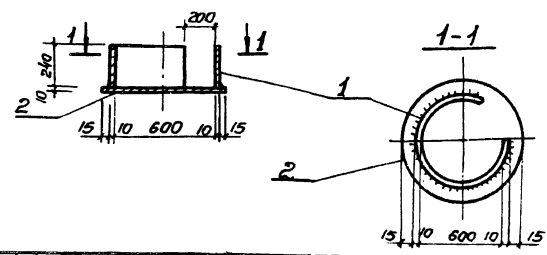

Деталь	Зона	Лист	Обозначение	Наименование	Кол.	Примечание
<b>Документация</b>						
И4			902-1-78.83 -КЖУ-ТО	Техническое описание		
<b>Детали</b>						
Б4	1		с шайбой и гайкой Ф16А ГОСТ 5781-82 e=1200	1	45,7 кг	
Б4	2		с шайбой и гайкой Ф16А ГОСТ 5781-82 e=1180	1	3,3 кг	

Привязан

Изм. №

ТП 902-1-78.83 -КЖУ-МН4

Узделие закладное МН4

Стадия	Масса	Масштаб
Р	78,9	—

Лист Листов 1

Нач. отд. Шелко  
Н. контр. Соколовская  
Ин. спец. Пастушкова  
Рук. зр. Мазалова  
Вед. инж. Падурал  
Инженер Болотинский

Изм. № подл. Подп. и дата. Взам. инв. №

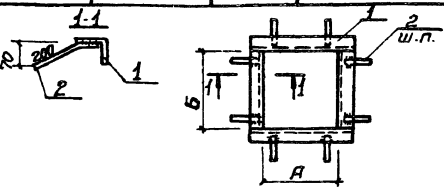

Деталь	Зона	Лист	Обозначение	Наименование	Кол.	Примечание
<b>Документация</b>						
И4			902-1-78.83 -КЖУ-ТО	Техническое описание		
				902-1-78.83-КЖУ-МН5 (МН5)		
<b>Детали</b>						
Б4	1		Л50x15 ГОСТ 8509-72*	п.м. 1,2	3,77	
Б4	2		Ф8А ГОСТ 5781-82 e=240	8	0,09	
<b>Детали</b>						
Б4	1		Л50x15 ГОСТ 8509-72*	п.м. 1,96	3,77	
Б4	2		Ф8А ГОСТ 5781-82 e=240	12	0,09	
<b>Детали</b>						
Б4	1		Л50x15 ГОСТ 8509-72*	п.м. 1,43	3,77	
Б4	2		Ф8А ГОСТ 5781-82 e=240	8	0,09	

Привязан

Обозначение	Марка	А	Б	п	Масса кг
902-1-78.83-КЖУ-МН5	МН5	480	520	250	5,22
	-01 МН6	505	1255	300	8,48
	-02 МН7	625	600	250	6,12

Изм. №

ТП 902-1-78.83 -КЖУ-МН5

Узделие закладное МН (МН5 - МН7)

Стадия	Масса	Масштаб
Р	см. табл.	—

Лист Листов 1

Нач. отд. Шелко  
Н. контр. Соколовская  
Ин. спец. Пастушкова  
Рук. зр. Мазалова  
Вед. инж. Падурал  
Инженер Болотинский

Изм. № подл. Подп. и дата. Взам. инв. №

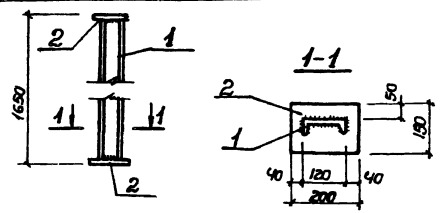

Деталь	Зона	Лист	Обозначение	Наименование	Кол.	Примечание
<b>Документация</b>						
И4			902-1-78.83 -КЖУ-ТО	Техническое описание		
<b>Детали</b>						
Б4	1		Л120x120x10 ГОСТ 10706-80	1	16,95 кг	
Б4	2		Ф16А ГОСТ 5781-82 e=1180	2	2,37 кг	

Привязан

Изм. №

ТП 902-1-78.83-КЖУ-0П2

Опора ОП2

Стадия	Масса	Масштаб
Р	21,7	—

Лист Листов 1

Нач. отд. Шелко  
Н. контр. Соколовская  
Ин. спец. Пастушкова  
Рук. зр. Мазалова  
Вед. инж. Падурал  
Инженер Болотинский