

ГОСУДАРСТВЕННЫЙ КОМИТЕТ СОВЕТА МИНИСТРОВ СССР
ПО ДЕЛАМ СТРОИТЕЛЬСТВА

ТИПОВЫЕ КОНСТРУКЦИИ И ДЕТАЛИ ДАЛЕЙ И СООРУЖЕНИЙ

ТИПОВЫЕ МОНТАЖНЫЕ ДЕТАЛИ
ЖЕЛЕЗОБЕТОННЫХ ЭТАЖЕРОК

ТДМЭ24-2

ДЕТАЛИ СОПРЯЖЕНИЙ ПЛИТ

ПЕРЕКРЫТИЙ ТИПА 2, С ОПИРАНИЕМ
НА РИГЕЛИ ПРЯМОУГОЛЬНОГО СЕЧЕНИЯ

Ц 5/99

РАЗРАБОТАНЫ
ЦНИИПРОИЗДАНИИ
при участии НИИЖБ

УТВЕРЖДЕНЫ
и введены в действие с 1/11-1967г.
Государственным Комитетом
Совета Министров СССР
по делам строительства
приказ № 160 от 29/11-1967г.

ЦЕНТРАЛЬНЫЙ ИНСТИТУТ ТИПОВЫХ ПРОЕКТОВ
МОСКВА

Содержание

2

Листы стр.

<i>Пояснительная записка</i>		5-7
<i>№ №</i>		
<i>деталей</i>		
1. <i>деталь крепления плит перекрытия по крайнему ряду колонн в торце и у деформационного шва</i>	1	8
2. <i>деталь крепления плит перекрытия по крайнему ряду колонн</i>	2	9
3. <i>деталь крепления плит перекрытия по среднему ряду колонн в торце и у деформационного шва</i>	3	10
4. <i>деталь крепления плит перекрытия по среднему ряду колонн</i>	4	11
5. <i>деталь крепления плит верхнего перекрытия по крайнему ряду колонн в торце и у деформационного шва</i>	5	12
6. <i>деталь крепления плит верхнего перекрытия по крайнему ряду колонн</i>	6	13
7. <i>деталь крепления плит верхнего перекрытия по среднему ряду колонн в торце и у деформационного шва</i>	7	14
8. <i>деталь крепления плит верхнего перекрытия по среднему ряду колонн</i>	8	15

- | | | |
|---|----|----|
| 9. Деталь крепления плит перекрытия по краям
насти ряда колонн в тарце и у деформационно-
го шва | 9 | 16 |
| 10. Деталь крепления плит перекрытия по
крайнему ряду колонн | 10 | 17 |
| 11. Деталь крепления плит верхнего перекрытия
по крайнему ряду колонн в тарце и у де-
формационного шва | 11 | 18 |
| 12. Деталь крепления плит верхнего перекры-
тия по крайнему ряду колонн | 12 | 19 |
| Узлы А, Б | | |
| 13. Деталь вкручивания болтов под горизонтальные
аппараты на ригель | 14 | 21 |
| 14. Деталь вкручивания болтов под горизонтальные
аппараты на ригель | 15 | 22 |
| 15. Деталь вкручивания болтов под горизонтальные
аппараты на ригель в тарце и у деформаци-
онного шва | 16 | 23 |
| 16. Деталь вкручивания болтов под горизонталь-
ные аппараты на колонны и ригель верхнего
перекрытия | 17 | 24 |

- 19.19. Детали впадения балок под горизонтальные
опоры на колонны и плиты впаде-
го перекрытия 19 25
- 20.20. Детали впадения балок под горизонтальные
опоры на колонны и плиты впаде-
го перекрытия в торце и деформационно-
го шва 19 26
- У300 В 20 27
- У300 Г 21 28
- У300 А 22 29
- У300 Е 23 30
22. Монтажные панели. Деталь сопряжения глав-
ной балки с ригелем 24 31
23. Монтажные панели. Деталь сопряжения вто-
ростепенной балки с главной 25 32
24. Монтажные панели. Деталь сопряжения вто-
ростепенной балки с главной. 26 33
25. Монтажные панели. Деталь впадения плит
монтажных панелей на главную балку и
опорного узла 27 34
26. Монтажные панели. Деталь сопряжения
плит монтажных панелей с главной бал-
кой 28 35

Пояснительная записка

Данный альбом ТДМЗРЧ-2 является частью работ, полный состав которых приведен в сериях ИИЗРЧ-1 (для сетки колонн 6х6 м), ИИЗРЧ-2 (для сетки колонн 4,5х6 м) и ИИЗРЧ-3 (для сетки колонн 3х6 м).

В настоящей серии разработаны детали сопряжения плит перекрытий типа 2 (с опиранием на ригели прямо-угольного сечения), детали опирания тавровых балок под горизонтальные аппараты на ригели и оголовки колонн, а также детали сопряжений элементов конструкций монтажных панелей.

Все монтажные работы должны производиться согласно требованиям главы СНиП № 3-62 "Бетонные и железобетонные конструкции сборные. Правила производства и приемки монтажных работ", "Инструкции по монтажу сборных железобетонных конструкций промышленных зданий и сооружений" (СН 319-65) и типовых технологических карт на сварку и замоноличивание стыков.

Плиты перекрытий устанавливаются поверх ригелей. Периферные продольные ребра междуколонных плит, укладываемых по крайним рядам колонн, впираются на железобетонные опорные консоли ОК1.

В первую очередь устанавливаются междоколонные плиты, которые привариваются в четырех точках к крайним элементам ригелей или железобетонной опорной консоли ОК1 и соединяются между собой накладками.

Рядовые плиты, укладываемые между междуколонных плит, привариваются к крайним элементам ригелей в трех точках, за исключением одной плиты в каждом пролете (ввиду трудности монтажа сварного шва).

У торцов междуколонных плит устанавливаются угловые уголки (УГ12), которые привариваются к крайним элементам плит. Перед сваркой уголки следует плотно прижать одной стороной к колонне.

Табричные балки под горизонтальные опоры устанавливаются в заранее подготовленные на опалубке лотки привариваются к железобетонным элементам ригелей и опорным столбикам №19, №18 в четырех точках. Проверка опорных столбиков и их обетонирование производится до установки табричных балок.

Установка табричных балок под горизонтальные опоры при опирании их на опалубку лотки производится до монтажа железобетонных плит в стальных шпалах.

Сварку производите электродом типа Э42 в соответствии с "Указаниями по технологии электросварки арматурной железобетонных конструкций" (ВСН 38/87) (ИЗДАТ - МЭС).

Заливание зазоров между торецными плит и табричных балок, между продольными ригелями, плит и табричными балками, а также между элементами конструкции монтажных панелей производится бетоном марки 200 по маякам шедов или гребни. Перед заливкой необходимо тщательно вычистить зазоры.

Допускаемое отклонение по длине опирания плит не должно превышать величин, указанных на чертежах.

При эксплуатации эстакада в условиях воздействия агрессивной среды при монтаже конструкции должны выполняться мероприятия, указанные в конкретном проекте разрабатываемом в соответствии с требованиями Железобетонной проектной антикоррозийной защиты строительных конструкций промышленного здания в производстве с агрессивными средами (СН 262 67) и других нормативных документов.

Монтажные соединительные элементы ММ12 ММ18 даны в серии ДМ329-1 детали 3, 4, 7, 8, 13, 22, 26 использованы из серии ДМ324-2 и в целях удобства их использования в дальнейшем материалы помещены в отдельную серию.

Условные обозначения

XXXXXXXXXX - сварной шов монтажный

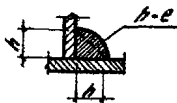

h - высота шва
 e - длина шва

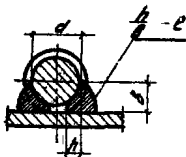

h - высота шва ($h=0,25d$)
 b - ширина шва ($b=0,5d$)
 e - длина шва



- монтажный болт

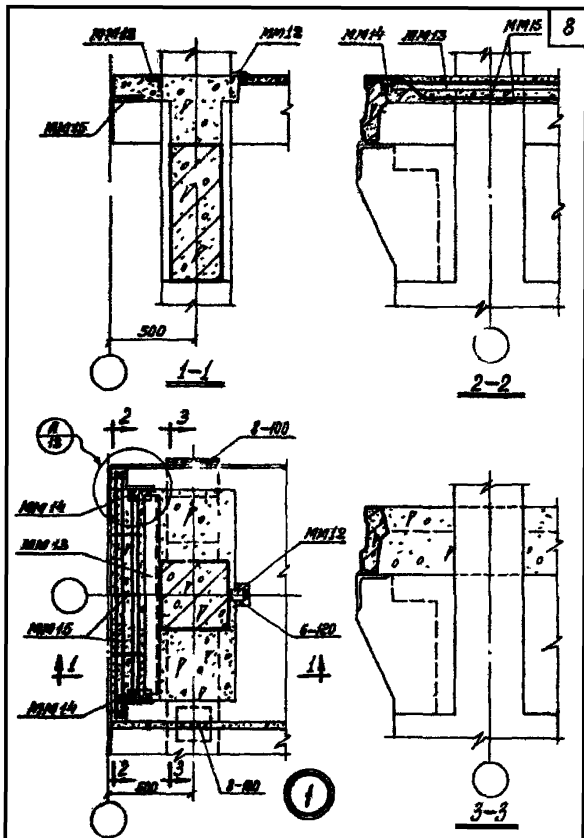

ТДМ
 1966г.

Деталь крепления плит перекрытия
 по крайнему ряду колонн в торце
 и в деформационного шва

ТДМ324-2
 Деталь 1

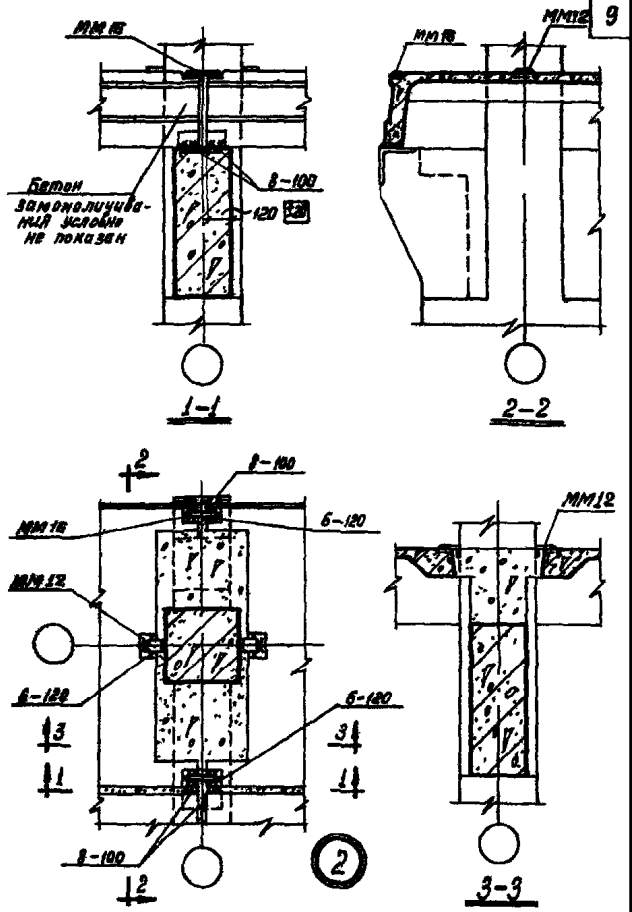

ГАМ
 1966 г.

Деталь крепления плит перекрытия
 по крайнему ряду колонн

ТД М324-2
 Деталь 2

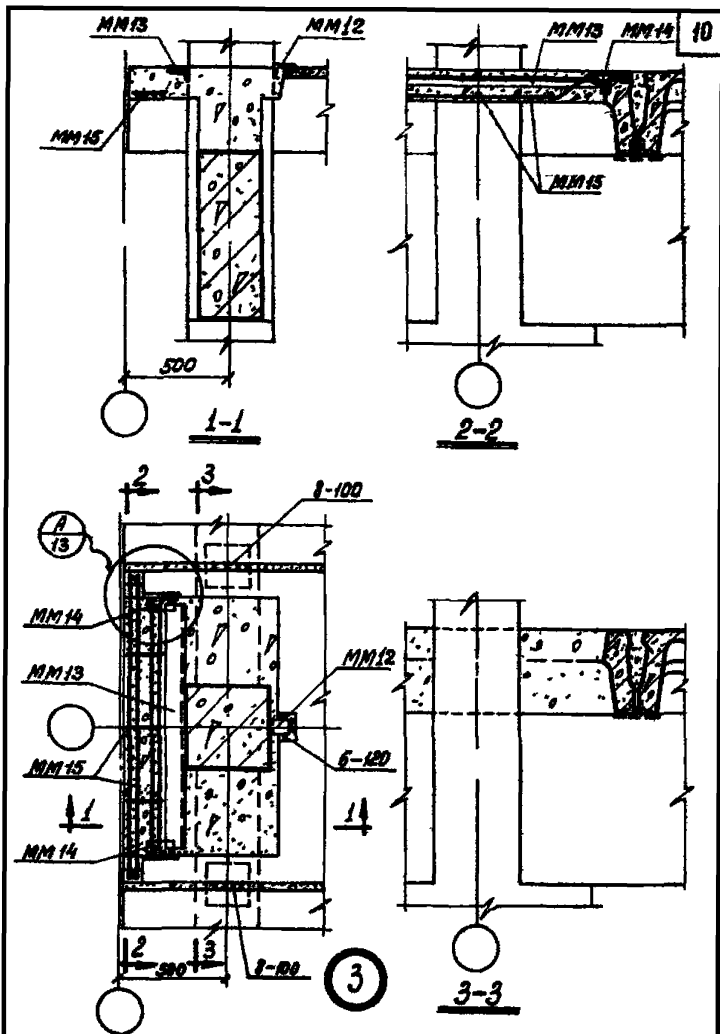

TAM
1966г.

Деталь крепления плит перекрытия
по среднему ряду колонн в торце
и у деформационного шва

ТДМЭ24-2

Деталь 3

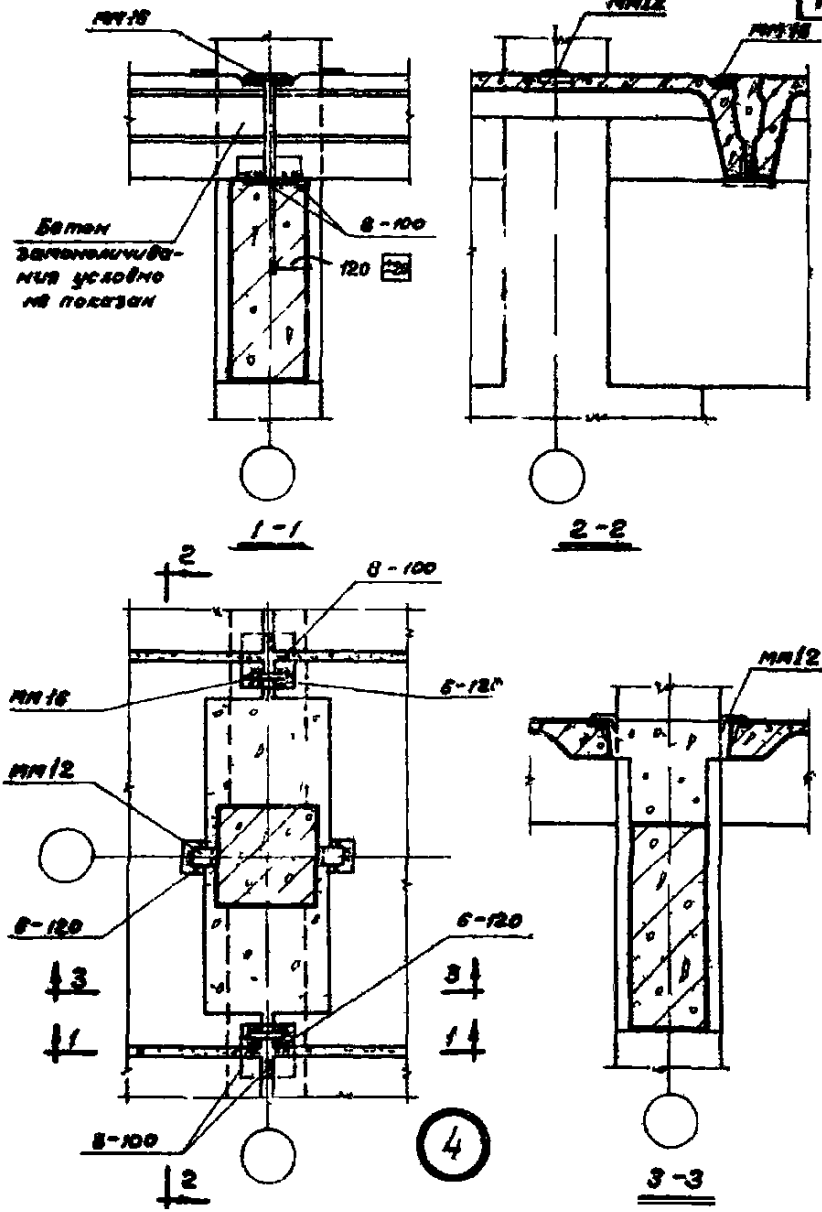

ГДМ
1966г.

Деталь крепления плит перекрытия
по среднему ряду колонн

ГД19324-2
Деталь 4

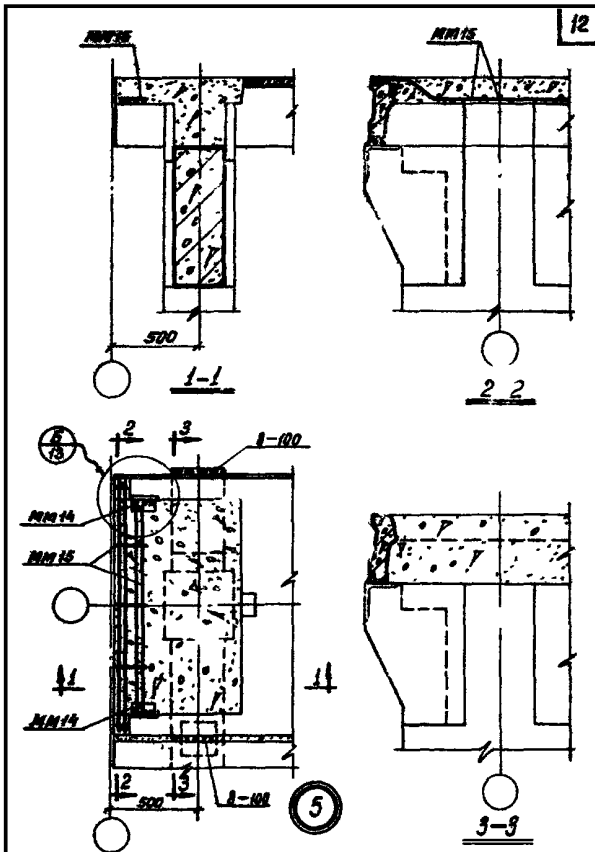

TAM
1966г.

Деталь крепления плит бортового перекрытия
по крайнему ряду колонн в торце
и в деформационного шва

ТДМЭ24-2

Деталь 5

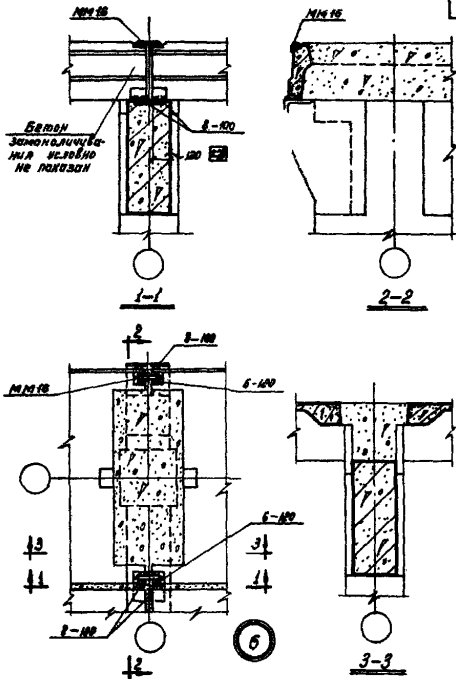

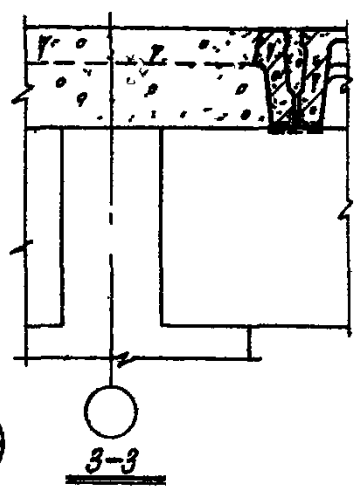
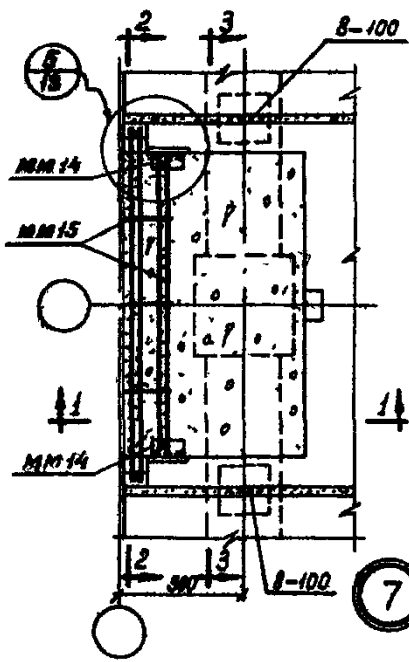
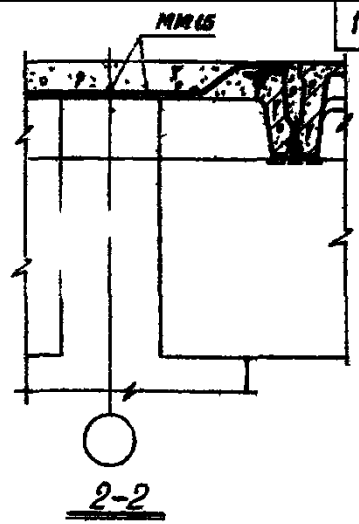
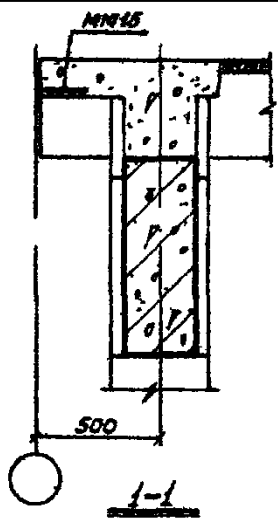

ТДМ
1966г.

Деталь крепления плит верхнего перекрытия
по среднему ряду колонн в торце
и у деформационного шва

ТДМ324-2
Деталь 7

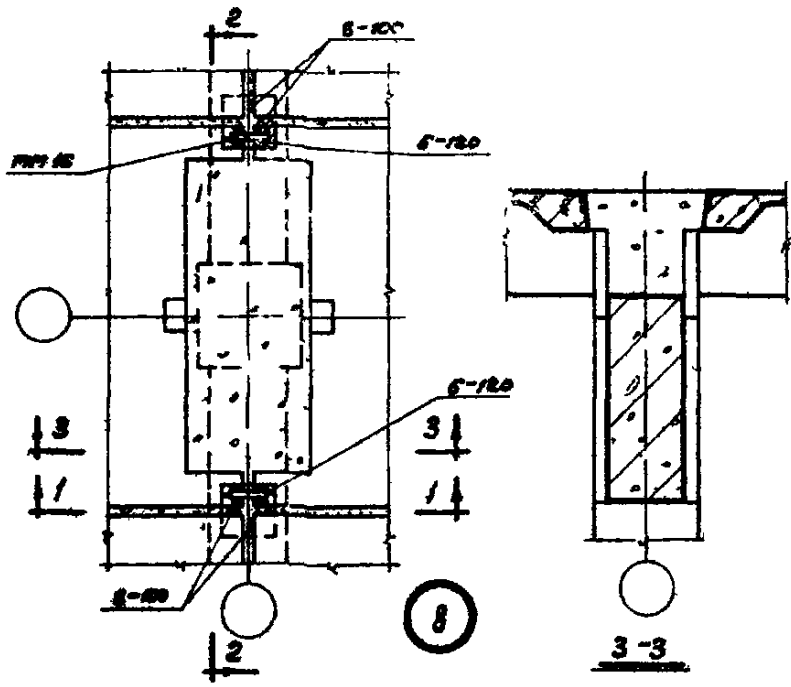
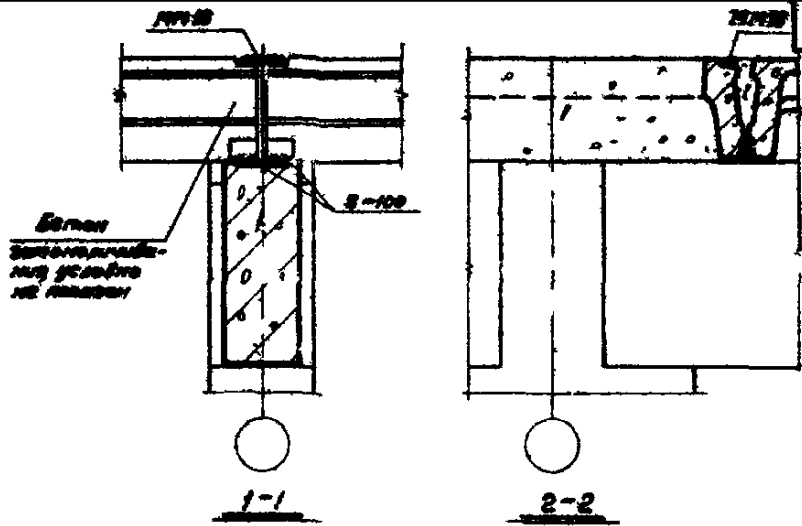

ГДМ
1966г.

Детали крепления плит верхнего перекрытия по среднему ряду колонн

ГДМЗ 24-2
Деталь 8

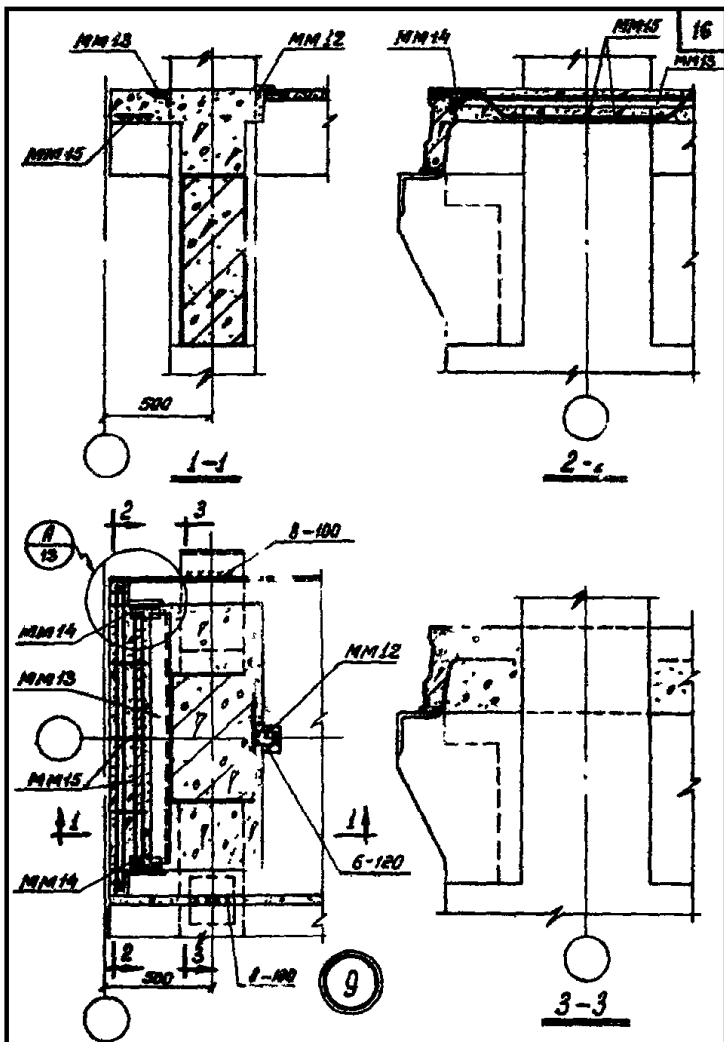

ГДМ
1966 г.

Деталь крепления плит перекрытия
по крайнему ряду колонн в торце
и у деформационной шва

ГДМ324-2
Деталь 9

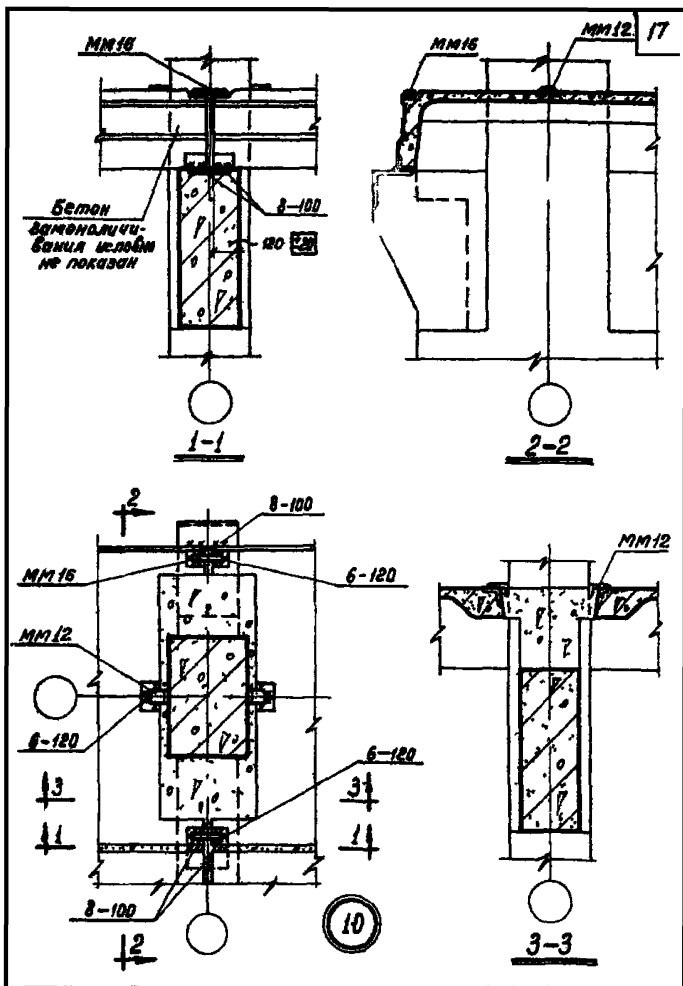

ТДМ
 1966 г.

Деталь крепления плит перекрытия
 по крайнему ряду колонн

ТДМЭ24-2
 Деталь 10

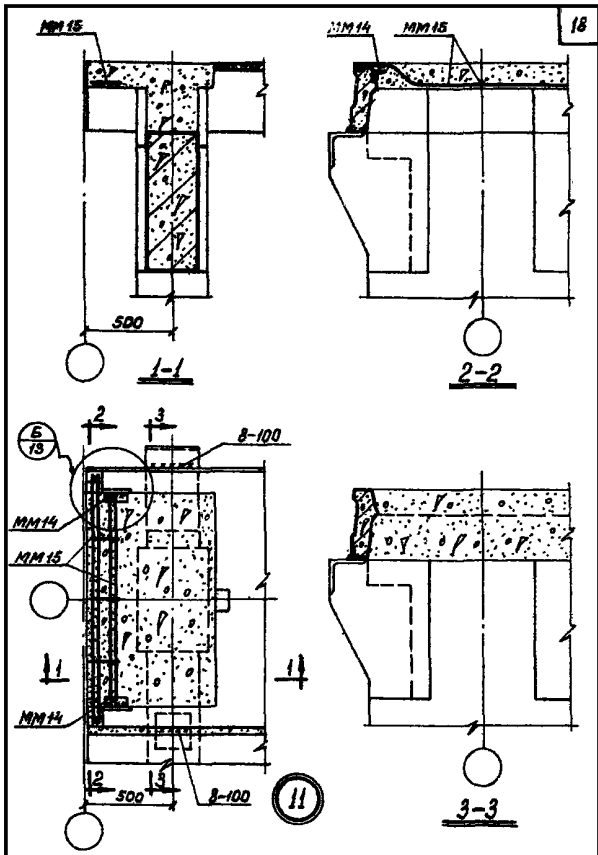

ТДМ
 1966г.

Деталь крепления плит верхнего перекрытия
 по крайнему ряду колонн в торце
 и у деформационного шва

ТДМЭ24-2
 Деталь 11

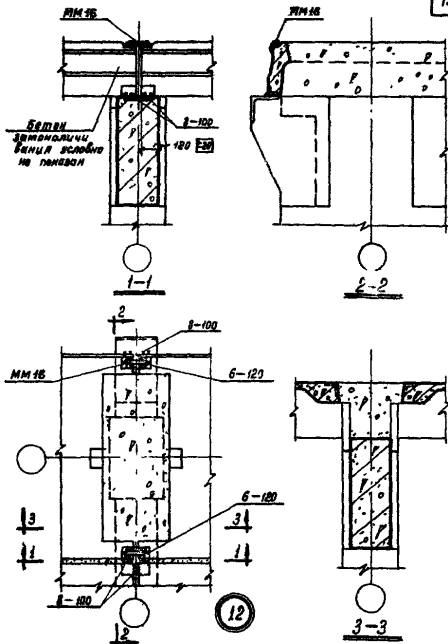

ТДМ
1966г.

Деталь крепления плит верхнего перекрытия
по крайнему ряду колонн

ТДМ324-2

Деталь 12

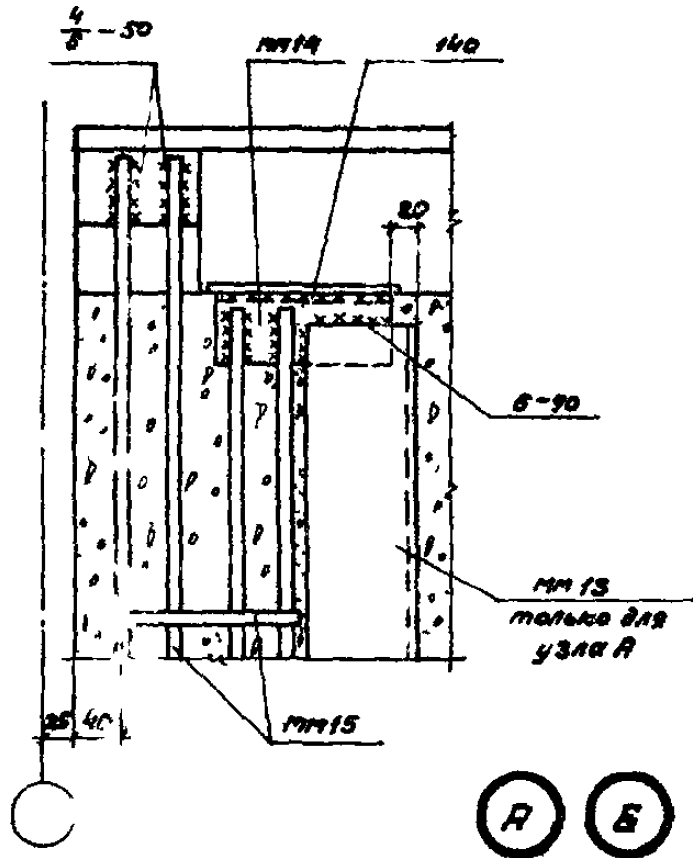

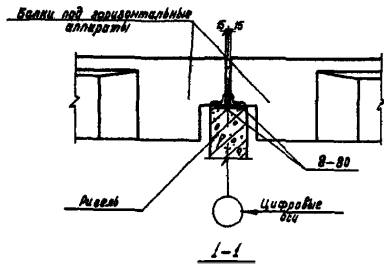
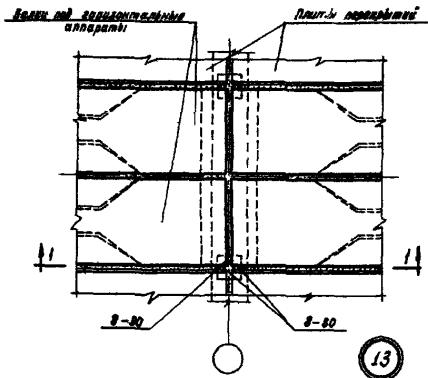

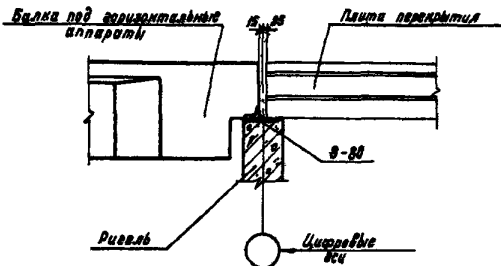
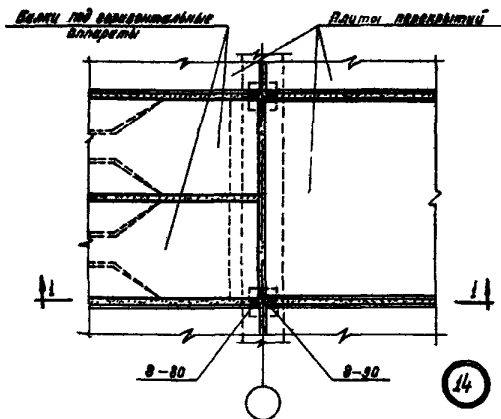

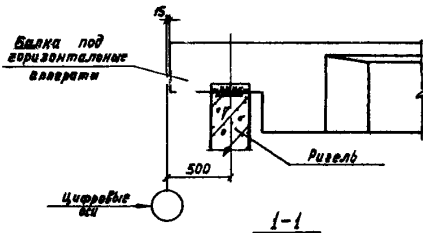
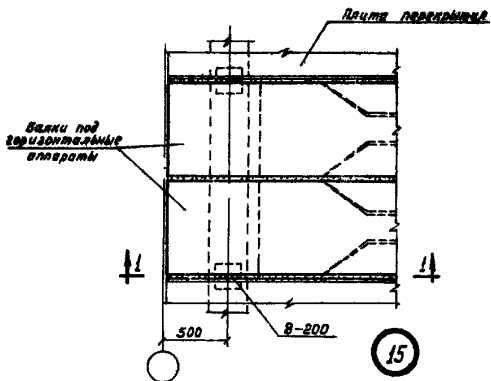

Балки под вертикальные аппараты

Плати перекрытия

24

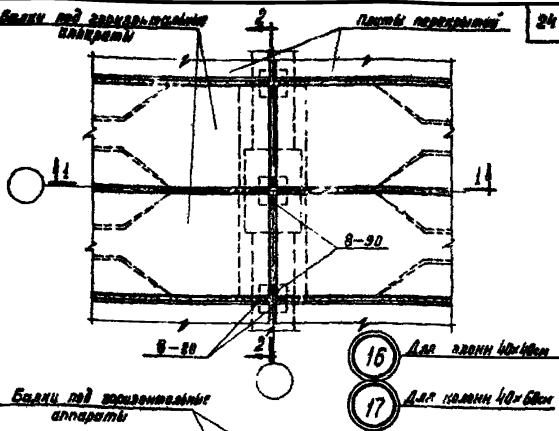

Балки под горизонтальные аппараты

16 Для колонн 40x40 см
 17 Для колонн 40x60 см

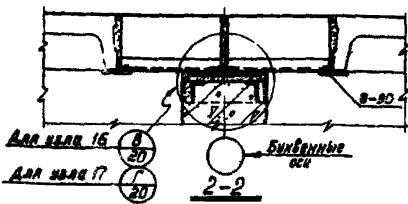
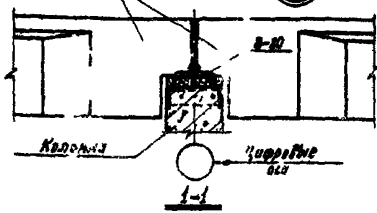

Для швел 16



Для швел 17



Булварные оси

2-2

ТДМ
1966г

Деталь опоры балок под горизонтальные аппараты на колонне в раме верхнего перекрытия

ТДМЗТ-2
Деталь 16, 17

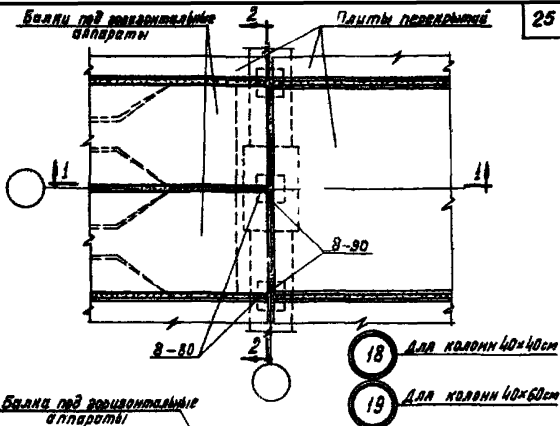

Балки под горизонтальные аппараты

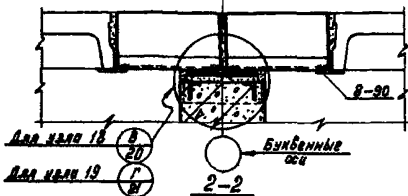
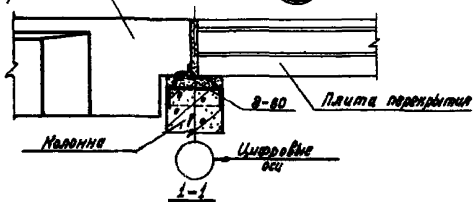

ТДМ
1966г.

Деталь опирания балок под горизонтальные аппараты на колонны и ригель верхнего перекрытия

ТДМЭ24-2
Детали 18, 19

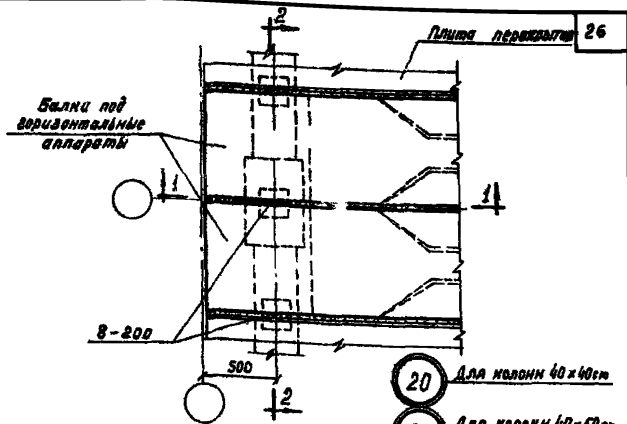

- 20 Для колонн 40 x 40 см
- 21 Для колонн 40 x 60 см

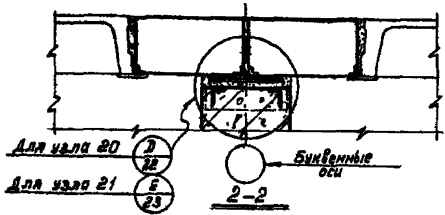
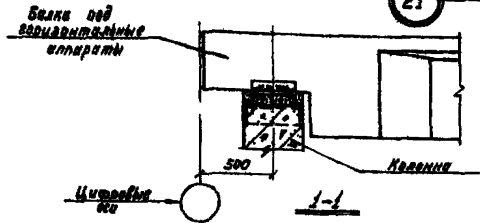

ТДМ
1966 г.

Деталь опирания балок под горизонтальные аппараты на колонны и ригель безметаллическая в торце и у деформационного шва

ТДМЭ24-2
Детали 20, 21

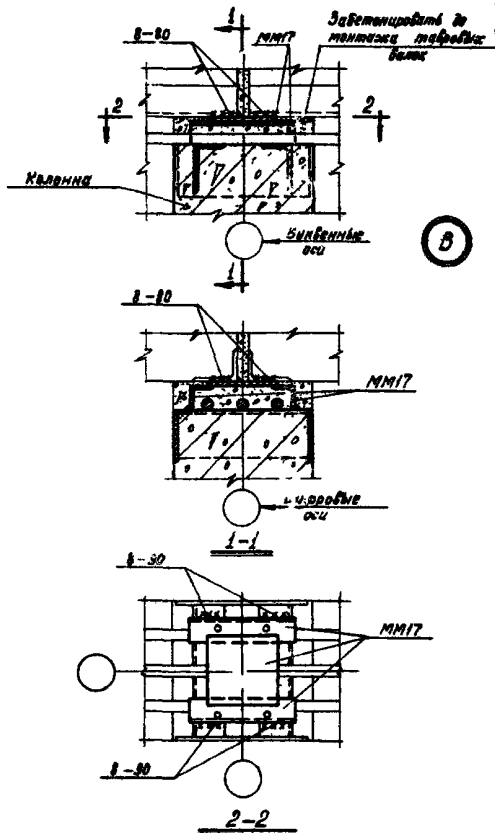

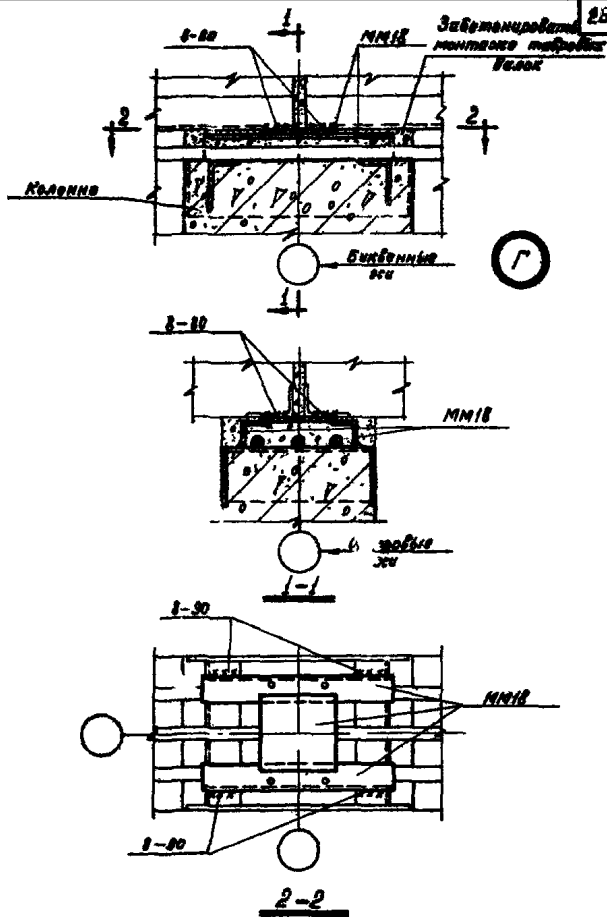

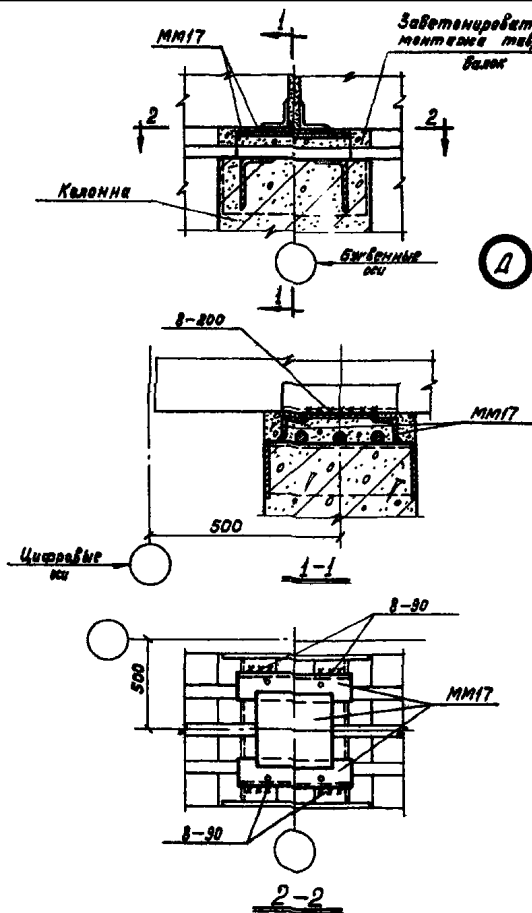

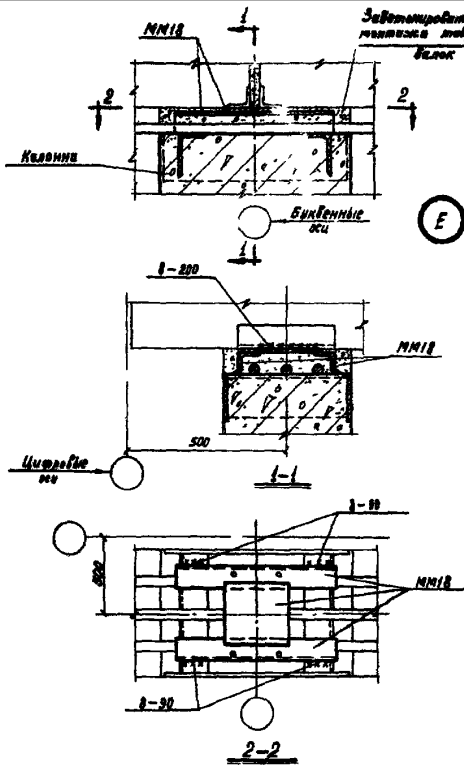

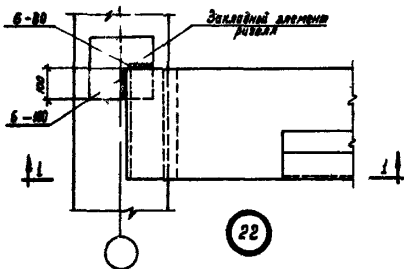
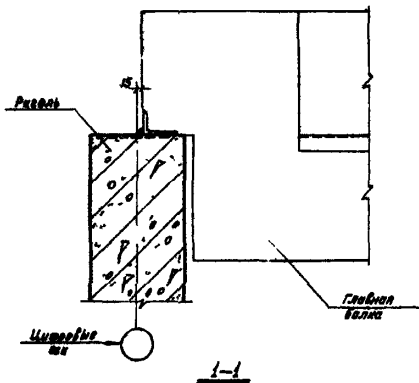

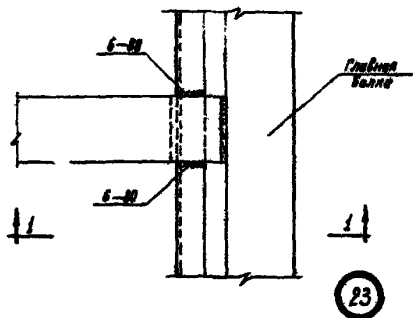
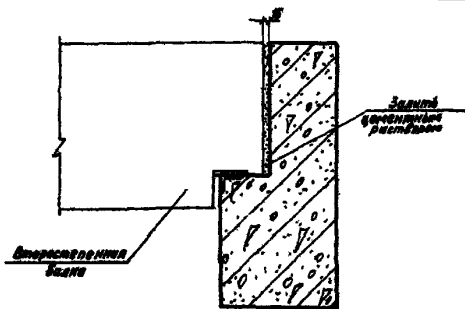

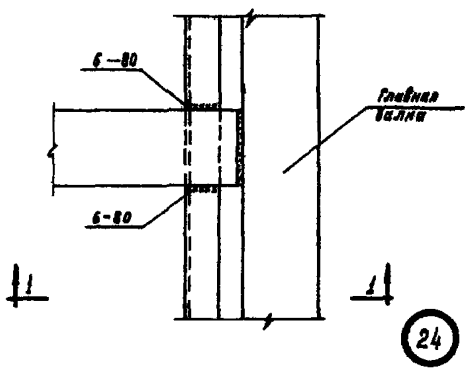
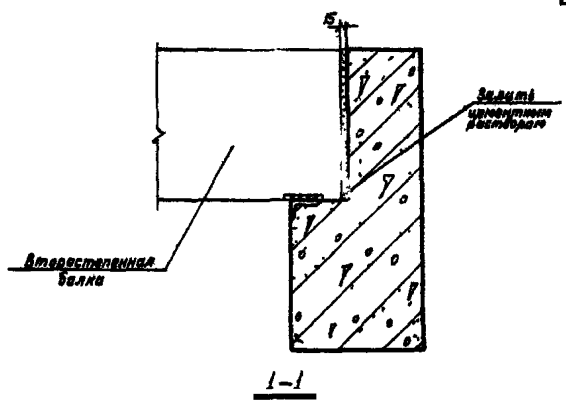

Железобетонный
монтажный участок

Плиты монтажных
панелей

ригель

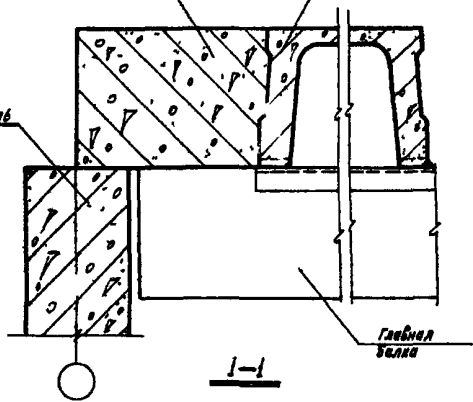

1-1

Главная
балка

Защедной элемент
ригеля

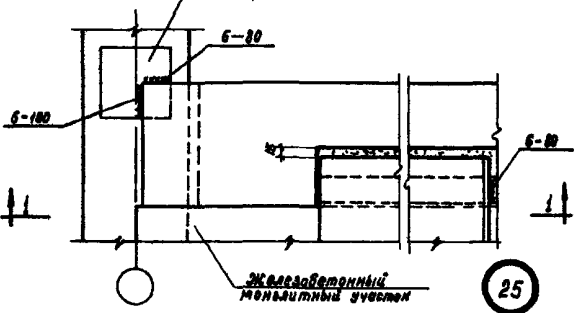

Железобетонный
монтажный участок

25

ТДМ
1966г

Монтажные панели
Деталь опирания плит монтажных панелей
на главную балку и опорного узла

ТДМ24-2
Деталь 25

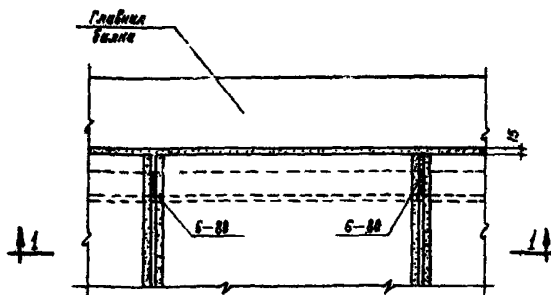
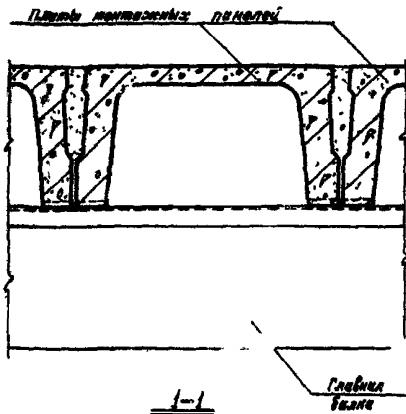

26

ТДМ
1966г.

Монтажные панели.
Деталь сопряжения плит монтажных
панелей с главной балкой

ТДМЭ24-2

Деталь 26