

ТИПОВЫЕ СТРОИТЕЛЬНЫЕ КОНСТРУКЦИИ,  
ИЗДЕЛИЯ И УЗЛЫ

СЕРИЯ 3.501.1-175.93  
ПРОЛЕТНЫЕ СТРОЕНИЯ СБОРНЫЕ  
ЖЕЛЕЗОБЕТОННЫЕ  
ДЛЯ ЖЕЛЕЗНОДОРОЖНЫХ МОСТОВ  
(БАЛЛАСТНОЕ КОРЫТО ШИРИНОЙ 4180мм)

ВЫПУСК 31.

БАЛКА ПЛИТНАЯ ДЛИНОЙ 5.0м  
С НЕНАПРЯГАЕМОЙ АРМАТУРОЙ СТАНЦИОННЫХ  
ПРОЛЕТНЫХ СТРОЕНИЙ. РАБОЧИЕ ЧЕРТЕЖИ.

ТИПОВЫЕ СТРОИТЕЛЬНЫЕ КОНСТРУКЦИИ,  
ИЗДЕЛИЯ И УЗЛЫ

СЕРИЯ 3.501.1-175.93  
ПРОЛЕТНЫЕ СТРОЕНИЯ СБОРНЫЕ  
ЖЕЛЕЗОБЕТОННЫЕ  
ДЛЯ ЖЕЛЕЗНОДОРОЖНЫХ МОСТОВ  
(БАЛЛАСТНОЕ КОРЫТО ШИРИНОЙ 4180мм)

ВЫПУСК 31.

БАЛКА ПЛИТНАЯ ДЛИНОЙ 5.0м  
С НЕНАПРЯГАЕМОЙ АРМАТУРОЙ СТАЦИОННЫХ  
ПРОЛЕТНЫХ СТРОЕНИЙ. РАБОЧИЕ ЧЕРТЕЖИ.

Разработаны АО "Трансмост"

Главный инженер  
Начальник отдела  
типового проектирования  
Главный инженер проекта

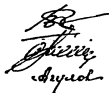

В.С.Кисляков

С.С.Ткаченко  
В.М.Пашковский

Утверждены указанием МПС РФ  
N М-926у от 22.10.96г  
Введены в действие с 15.05.2002  
приказом ОАО «Трансмост» № 12/Т  
от 18.04.2002

ОБОЗНАЧЕНИЕ	НАИМЕНОВАНИЕ	СТР.
3.501.1-175.93.31-3	Техническое описание	3
31-4	Балка станционная длиной 5.0м. БС1.50	6
31-5	Балка станционная длиной 5.0м. БС1.50 Общий вид.	8
31-6	Балка станционная длиной 5.0м. БС1.50 Арматурный чертеж.	11
31-7	Сетка арматурная С1...С6	13
31-8	Сетка арматурная С7...С11	14

ИЗДАНИЕ ПОСЛЕДНЕЕ И ВСЕГДА ВЗАИМНО

			3.501.1-175.93.31-2			
Нач.пр.гр.	Акцлова	<i>Акцлова</i>	Содержание	Стадия	Лист	Листов
Глинж.пр.	Пашковский	<i>Пашковский</i>		Р		1
Нач.отд.	Ткаченко	<i>Ткаченко</i>		АО "ТРАНСМОСТ"		
Н.контр.	Миронова	<i>Миронова</i>				

Продолжение табл.1

Настоящий выпуск включает в себя рабочие чертежи железобетонных плитных балок длиной 5.0 м с ненапрягаемой арматурой для станционных пролетных строений железнодорожных мостов, разработанные взамен серии 3.501.-108 в соответствии со СНиП 2.05.03-84 "Мосты и трубы" (с изменениями от 26.11.91).  
 Балки предназначены для мостов и путепроводов, находящихся в пределах станции и эксплуатируемых во всех климатических районах России и подрайонах с сейсмичностью до 9 баллов включительно.

**МАРКИРОВКА И ПРИМЕНЯЕМЫЕ МАТЕРИАЛЫ**

В таблице 1 приведена маркировка балок и применяемые материалы в зависимости от климатических условий эксплуатации.

Таблица 1

Климатические условия эксплуатации			Марка балки	Характеристика бетона		Характеристика арматуры		Сталь закладных деталей
				Класс бетона по прочности на сжатие	Марка бетона по морозостойкости	Стержневая		
						Периодическ. профиля марки	Гладкая марки	
Умеренные и суровые	Средняя температура наиболее холодного месяца минус 20°C и выше	Средняя температура наиболее холодной пятидневки минус 30°C и выше	В30	F200	Ст5сп кл. А-П	Ст3сп	16Д	
					10ГТ кл. Ас-П			Ст3пс кл. А-И
					25Г2С кл. А-Ш			
					*Ст5пс кл. А-П			

Климатические условия эксплуатации	Марка балки	Характеристика бетона		Характеристика арматуры		Сталь закладных деталей
		Класс бетона по прочности на сжатие	Марка бетона по морозостойкости	Стержневая		
				Периодическ. профиля марки	Гладкая марки	
Особо суровые	Средняя температура наиболее холодного месяца ниже минус 20°C	В30	F300	Ст5сп кл. А-П	Ст3сп кл. А-И	16Д
				10ГТ кл. Ас-П		
				25Г2С кл. А-Ш		
				*Ст5пс кл. А-П		
				10ГТ кл. Ас-П	Ст3сп кл. А-И	10ХСНД
				25Г2С кл. А-Ш		15ХСНД

\* допускается применять в балках пролетных строений (исключая хомуты) стержни диаметром до 18мм

Име. № подл. Подпись и дата Взам. инв. №

Исполнил	Васильева	<i>Васильева</i>		3.501.1-175.93.31-3
Проверил	Акулова	<i>Акулова</i>		
Нач. пр. гр.	Акулова	<i>Акулова</i>		
Гл. инж. пр.	Пашковский	<i>Пашковский</i>		
Нач. отд.	Ткаченко	<i>Ткаченко</i>		
Н. контр.	Миронова	<i>Миронова</i>		

Техническое описание

Стадия	Лист	Листов
р	1	3

АО "ТРАНСМОСТ"

В таблице 2 приведены марки стали и характеристики соединений арматурных стержней в зависимости от средней температуры наружного воздуха наиболее холодной пятидневки.

Таблица 2

Наименование стали		Средняя температура наиболее холодной пятидневки		
		минус 30°C и выше	ниже минус 30°C до минус 40°C включител.	ниже минус 40°C
Арматурная сталь по ГОСТ 5781-82	Сталь класса А-I марки СтЗсп ф6-10 мм	сварные и вязаные соединения		
	Сталь класса А-I марки СтЗпс ф6-10 мм	сварные и вязаные соединения	вязаные соединения	—
	Сталь класса А-II марки Ст5сп ф10-40мм	сварные и вязаные соединения		
	Сталь класса А-II марки Ст5пс ф10-16мм (кроме хомутов)	сварные и вязаные соединения	вязаные соединения	—
	Сталь класса А-II марки Ст5пс ф18-40мм (кроме хомутов)	вязаные соединения	—	—
	Сталь класса Ас-II марки 10ГТ	сварные и вязаные соединения		
	Сталь класса А-III марки 25Г2С	сварные и вязаные соединения	вязаные соединения	

Для изготовления балок пролетных строений применяется тяжелый конструкционный бетон по ГОСТ 26633-91, имеющий марку по водонепроцеамости не менее W4.

Пример маркировки балки БС1.50-3М1:  
 БС1 - балка плитная с ненапрягаемой арматурой для стационарных пролетных строений;  
 50 - длина балки в дм;  
 3 - рабочая арматура класса А-III;  
 М1 - балка эксплуатируется при среднемесячной температуре воздуха ниже минус 20°C и пятидневной температуре ниже минус 40°C.

### КОНСТРУКЦИЯ БАЛОК

В выпуске разработана конструкция балок таврового сечения. Верхнему поясу (плите балластного корыта) балок придается 3% поперечный уклон для отвода воды в продольную щель между балками (односкатный водоотвод).

Стыки сварных или вязаных сеток и каркасов выполняются внахлестку на длине не менее 30 диаметров продольных стержней и не менее 250 мм.

Отпускная прочность бетона балок пролетных строений, эксплуатируемых при температуре наружного воздуха до минус 40°C и отгружаемых при положительной температуре должна быть не менее 70% от проектного класса бетона; для балок пролетных строений, отгружаемых при отрицательной температуре - не менее 75% от проектного класса бетона.

Отпускная прочность бетона балок пролетных строений, эксплуатируемых при температуре наружного воздуха ниже минус 40°C и отгружаемых при положительной температуре, должна быть не менее 70% от проектного класса бетона, для балок пролетных строений, отгружаемых при отрицательной температуре - не менее 100% от проектного класса бетона.

В конструкции арматурного каркаса предусмотрены монтажные петли из арматурной стали, для извлечения балки из опалубки. Строповка балок должна производиться вертикальными стропами.

### ГИДРОИЗОЛЯЦИЯ

- В проекте разработано 2 вида гидроизоляции:
- оклеечная (тиоколовая, резиноподобная, изоляная), конструкция и технология устройства которой приняты по ВСН 32-81 - "Инструкция по устройству гидроизоляции конструкций мостов и труб на железных, автомобильных и городских дорогах" и "Рекомендациями по устройству гидроизоляции железобетонных пролетных строений железнодорожных мостов с односкатным поперечным отводом воды", ЦНИИС, 1983 г.;
  - обмазочная (жидкая мастика "изолакт"), конструкция и технология нанесения которой приняты по "Технологической инструкции по гидроизоляции балластных корыт железобетонных блоков пролетных строений железнодорожных мостов" (для опытного применения на Дмитровском заводе МЖБК в 1992 году).

М.И.В. Назаров, Подпись и дата Взам.инв.№

3.501.1-175.93.31-3

Лист

2

### ДОПУСКИ ПО ИЗГОТОВЛЕНИЮ

Предельные отклонения от предельных размеров не должны превышать величин, указанных в ТУ-3.501.1-175.93.1 и СНиП 3.06.04-91.

Основные предельные отклонения балок:

по длине: +30; -10 мм  
 по высоте: +15 мм  
 по наибольшей ширине: +20; -10 мм  
 по остальным измерениям: + 5; -5 мм  
 искривление продольной оси: 0.001 пролета, но не более 30 мм

### ПЕРЕВОЗКА, СТРОПОВКА МОНТАЖ

Балки перевозятся по железной дороге на открытом подвижном составе, как габаритные грузы. Перевозка осуществляется в соответствии с "Техническими условиями погрузки и крепления грузов", МПС, 1990 г.

Установка балок на опоры производится крановым оборудованием грузоподъемностью не менее 15т.

### ОХРАНА ТРУДА

Все работы по изготовлению, монтажу и эксплуатации балок пролетных строений должны выполняться в соответствии с требованиями, изложенными в действующих нормативных документах по охране труда, основными из которых являются: СНиП III-4-80, "Правила по охране труда при сооружении мостов", "Правила устройства и безопасной эксплуатации грузоподъемных кранов", "Система стандартов безопасности труда" и ведомственные нормативы по безопасному выполнению специальных работ.

Более подробные данные по конструкции, изготовлению и монтажу балок приведены в общей пояснительной записке к проекту типовых конструкций (Выпуск 0).

Инв. № подл. | Подпись и дата | Взам. инв. №

Поз.	ОБОЗНАЧЕНИЕ	НАИМЕНОВАНИЕ	Количество на марку					Примечание
			БС150-3	БС150-3М	БС150-2	БС150-2М	БС150-3М	
		Документация						
	3.501.1-175.93.1	Технические условия	X	X	X	X		
	3.501.1-175.93.31-5	Общий вид	X	X	X	X		
	3.501.1-175.93.31-6	Арматурный чертеж	X	X	X	X		
		Сборочные единицы						
1	3.501.1-175.93.31-7	Сетка арматурная	С1	1	1	1	1	
2			С2	1	1	1	1	
3			С3	1	1	1	1	
4			С4	1	1	1	1	
5			С5	1	1	1	1	
6			С6	1	1	1	1	
7	3.501.1-175.93.31-8		С7	1	1	1	1	

Исполнил	Чернова	<i>Чернова</i>
Проверил	Васильева	<i>Васильева</i>
Нач. пр. гр.	Акулова	<i>Акулова</i>
Гл. инж. пр.	Пашковский	<i>Пашковский</i>
Нач. отд.	Ткаченко	<i>Ткаченко</i>
Н. контр.	Миронова	<i>Миронова</i>

3.501.1-175.93.31-4

Балка станционная  
длинной 5.0м  
БС150

Стадия	Лист	Листов
Р	1	3
АО "ТРАНСМОСТ"		

Инв. № подл. | Подпись и дата | Взам. инв. №

Поз.	ОБОЗНАЧЕНИЕ	НАИМЕНОВАНИЕ	Количество на марку					Примечание
			БС173-3	БС173-3М	БС173-2	БС173-2М	БС173-3М	
8	3.501.1-175.93.31-8	Сетка арматурная	С8	1	1	1	1	
9			С9	2	2	2	2	
10			С10	2	2	2	2	
11			С11	2	2	2	2	
12	3.501.1-175.93.15-10	Изделие закладное МН2н(МН2н-М); МН2(МН2-М)		4	4	4	4	
13	3.501.1-175.93.15-49	МН16(МН16-М)		2	2	2	2	
		Детали						
14		Ф25АIII(AIII) l=2050		1	1	1	1	7.9кг
15		l=2450		1	1	1	1	9.4
16		l=2850		1	1	1	1	11.0
17		l=3250		1	1	1	1	12.5
18		l=3650		1	1	1	1	14.1
19		l=4050		1	1	1	1	15.6
20		l=4450		2	2	1	1	17.1;34.2
21		l=4850		8	8	11	11	149.4;205.4
22		l=5140		7	7	5	5	99.0;138.5

3.501.1-175.93.31-4

Лист
2

Инв.№ подл. Подпись и дата Взам.инв.№

Поз.	ОБОЗНАЧЕНИЕ	НАИМЕНОВАНИЕ	Количество на марку										Примечание		
			БС150-3	БС150-3М	БС150-2	БС150-2М	БС150-3М1	БС150-2М1							
23		Ф25АIII(AII) l=5090			2	2									39.2кг
24		l=5520	2	2	2	2									42.5
25		Ф12АI l=4950	8	8	8	8									35.2
26		Ф25АI l=2520	4	4	4	4									38.8
27		Ф25АIII(AII) l=400	4	4	4	4									6.2
28		Ф10АI l=1200	84	84	84	84									62.5
29		l=1170	28	28	28	28									20.3
30		l=1050	28	28	28	28									18.2
		<i>Материал</i>													
		Бетон класса В	30	30	35	35									
		Объем бетона, м <sup>3</sup>	3.2	3.2	3.2	3.2									

Арматура класса АI, АII, АIII  
по ГОСТ 5781-82

3.501.1-175.93.31-4

Лист

3

Инв.№ подл. Подпись и дата Взам.инв.№

--



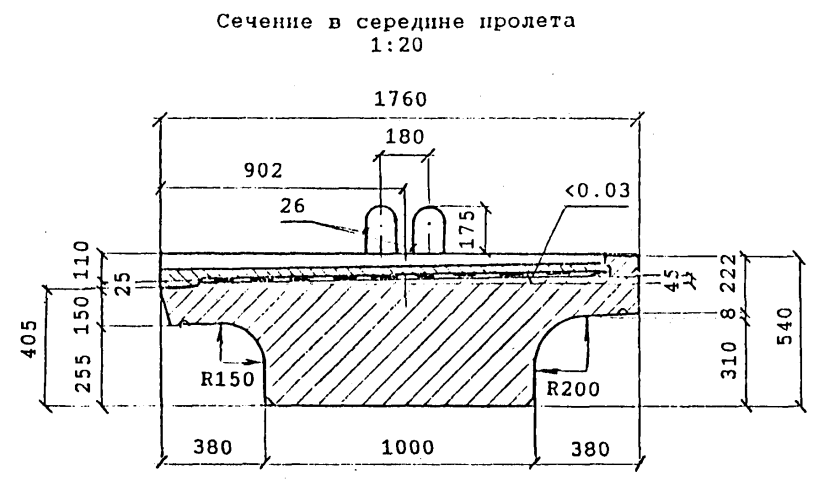
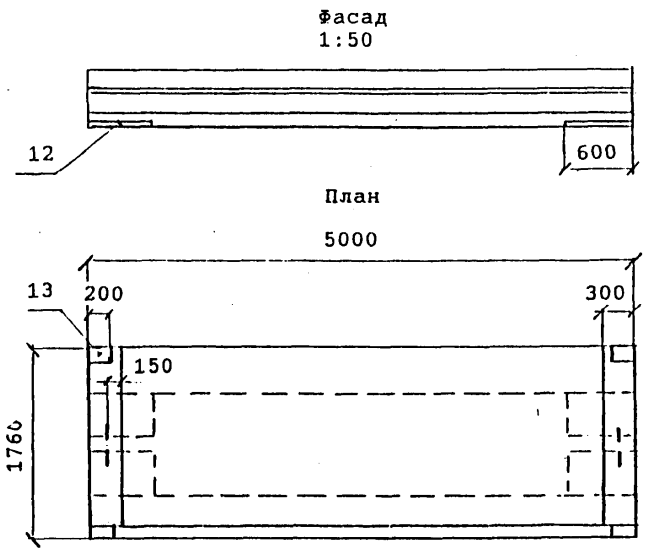

Поперечный бортик балки  
1:10

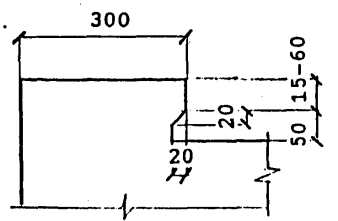

Продольный бортик балки  
1:10

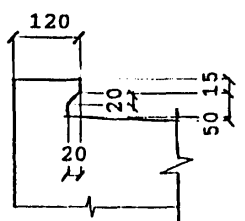

Конструкция концевого участка  
плиты балластного корыта  
1:10

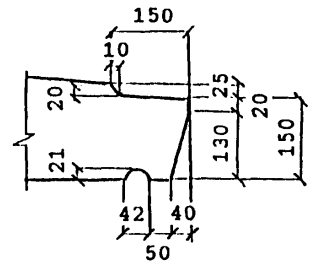

Деталь заделки изоляции  
1:10

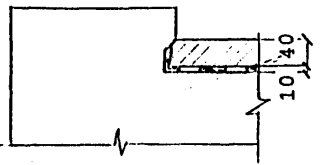

Деталь заделки изоляции  
1:10

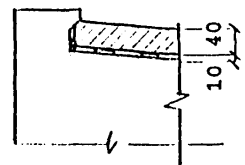

Марка балки	Масса балки, т без изоляции с изоляцией
БС1.50-3	8.0
БС1.50-3М	9.0
БС1.50-3М1	9.0
БС1.50-2	8.0
БС1.50-2М	9.0
БС1.50-2М1	9.0

Имя, Подпись и дата

Исполнил	Гордеев	<i>Гордеев</i>
Проверил	Башкова	<i>Башкова</i>
Нач.пр.гр.	Акцлова	<i>Акцлова</i>
Гл.инж.пр.	Пашковски	<i>Пашковски</i>
Нач.отд.	Ткаченко	<i>Ткаченко</i>
Н.контр.	Миронова	<i>Миронова</i>

3.501.1-175.93.31-5

Балка стационарная  
длиной 5.0м  
БС150  
Общий вид

Лист	Листов
1	3
АО "ТРАНСМОСТ"	

Вид гидроизоляции	Марки балок	Конструкция гидроизоляции ( без защитного слоя )	Толщина слоя, мм
Трехколловая настичная	BC1.50	Грунтовка	0.1
	BC1.50-M	Мастика трехколловая CM1 по ТУ38.33-119-69	1.5
	BC1.50-M1	Армирующая материал-сетки стеклянке СС1, СС5 по ТУ6-11-99-75 Минхимпрома Мастика трехколловая CM1 по ТУ38.33-119-69	0.2 1.5
Гезино-полобная рулонная	BC1.50	Грунтовка	0.1
		Мастика изольная МРБ-Х-15 по ТУ200УССР82-73	1.0
	BC1.50-M BC1.50-M1	Бутизол вулканизированный по ТУ38.103-301-75 или арногидробутил по ТУ21-27-54-79 МПСМ	2.0
		Мастика изольная МРБ-Х-15 по ТУ200УССР82-73	1.0
		Бутизол вулканизированный по ТУ38.103-301-75 или арногидробутил по ТУ21-27-54-79 МПСМ	2.0
		ВАРИАНТ 1 Грунтовка	0.1
BC1.50-M BC1.50-M1	Мастика МБВ-Х-120 по ТУ21-27-54-79 МПСМ	1.0	
	Бутизол вулканизированный по ТУ38.103-301-75 или резина техническая ТМКШ (С-С1) по ГОСТ 7338-90	2.0	
Изольная рулонная	BC1.50	Мастика МБВ-Х-120 (как герметик в стыках) по ТУ 21-27-39-74 МПСМ	1.0
		Бутизол вулканизированный по ТУ38.103-301-75 или резина техническая ТМКШ (С-С1) по ГОСТ 7338-90	2.0
	BC1.50-M1	ВАРИАНТ 2 Грунтовка	0.1
		Клей СВ-1 по ГОСТ 38.105651-74	1.0
		Резина техническая ТМКШ (С-С1) по ГОСТ 7338-90	2.0
		Клей СВ-1 (как герметик в стыках) по ТУ 38.105651-74	1.0
BC1.50 BC1.50-M	Резина техническая ТМКШ (С-С1) по ГОСТ 7338-90	2.0	
	ВАРИАНТ 1 Грунтовка	0.1	
Обмазочная	BC1.50	Мастика изольная МРБ-Х-15 по ТУ200 УССР 82-73	2.0
		Арноизол по ТУ 21-27...79	2.0
	BC1.50-M	Мастика изольная МРБ-Х-15 по ТУ200 УССР 82-73	1.0
		Изол рулонный по ГОСТ 10296-79	1.0
		ВАРИАНТ 2 Грунтовка	0.1
		Мастика изольная МРБ-Х-15 по ТУ200 УССР 82-73	2.0
BC1.50	Изол рулонный по ГОСТ 10296-79	2.0	
	Мастика изольная МРБ-Х-15 по ТУ200 УССР 82-73	1.0	
BC1.50	Армирующая материал-сетки стеклянке СС1, СС5 по ТУ6-11-99-75 Минхимпрома	0.2	
	Мастика изольная МРБ-Х-15 по ТУ200 УССР 82-73	1.0	
BC1.50	Изол рулонный по ГОСТ 10296-79	2.0	
	Снашиваемый раствор 1% сульфанола III-3 (или мощного средства типа "Лотос")	Общая толщина пленки 0.7 мм	
BC1.50	Грунтовка жидкой мастикой "Изолакт" ЛСП-901 в соотношении с водой 1:1 с расходом 0.5 кг/м <sup>2</sup>	Общая толщина пленки 0.7 мм	
	4-5 слоев пластики "Изолакт" ЛСП-901 с расходом не менее 2 кг/м <sup>2</sup>		

КОНСТРУКЦИИ ЗАЩИТНОГО СЛОЯ

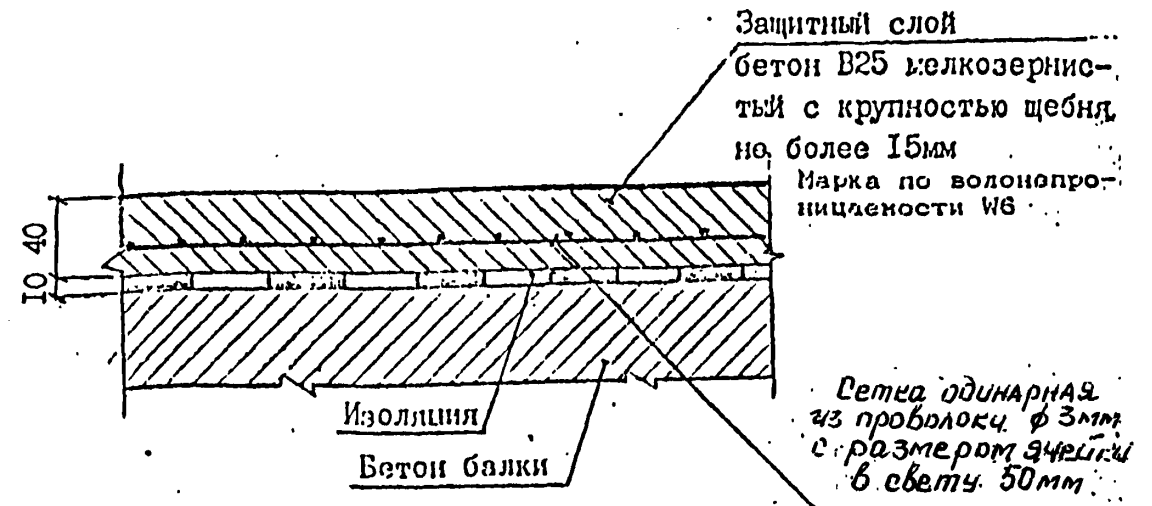

При устройстве гидроизоляции руководствоваться ВСН 32-81 "Инструкция по устройству гидроизоляции конструкции мостов и труб на железных, автомобильных и городских дорогах"; "Рекомендациями по устройству гидроизоляции железобетонных пролетных строений железнодорожных мостов с односкатным поперечным отводом воды", ЦНИИС, 1983 г.; "Технологической инструкцией по гидроизоляции балластных корит железобетонных блоков пролетных строений железнодорожных мостов"

ЗАДЕЛКА ИЗОЛЯЦИИ НА КОНЦЕВОМ УЧАСТКЕ ПЛИТЫ

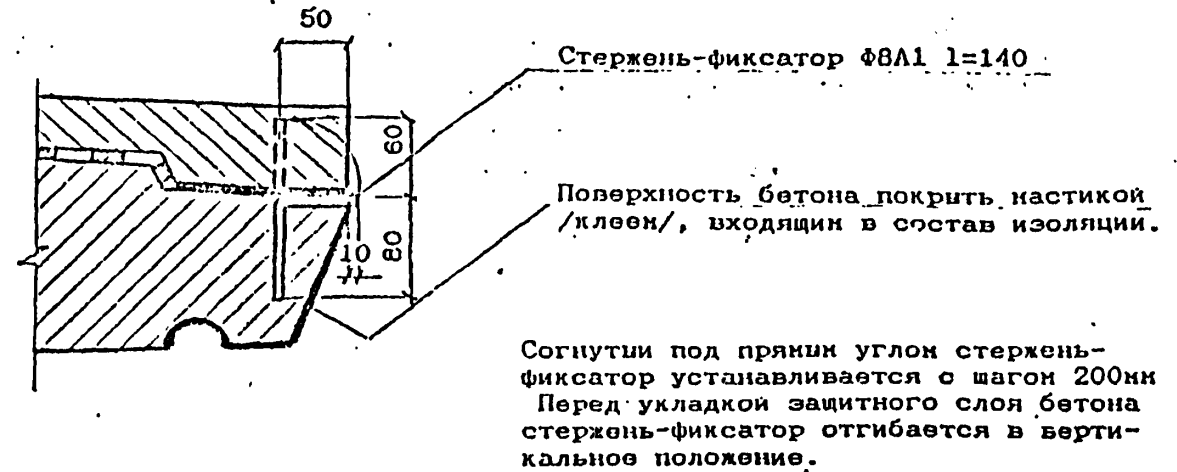

Имя, Подпись, дата, Подпись и дата, Взам. инв. №

ВЕДОМОСТЬ РАСХОДА МАТЕРИАЛОВ НА УСТРОЙСТВО ГИДРОИЗОЛЯЦИИ

Марка балки	Тиоколовая мастичная гидроизоляция			Защитный слой		Фиксатор φ8A1 ГОСТ 5781-82 шт / кг
	Грунтовка на основе тиоколовой мастики СМ1 м <sup>2</sup>	Мастика тиоколовая СМ1 по ТУ 38.33-119-69 кг	Сетка стеклянная СС1, СС5 по ТУ 6-11-99-75 Минхимпрома м <sup>2</sup>	Бетон В25 F200* м <sup>2</sup> / м <sup>3</sup>	Сетка арматурная 50-3. 0-0 ГОСТ 5336-80 м <sup>2</sup> / кг	
БС1.50-3						
БС1.50-2						
БС1.50-3М						
БС1.50-2М	7.9	26.0	7.4	8.0 / 0.3	7.5 / 18.2	22 / 1.2
БС1.50-3М1						
БС1.50-2М1						

Расход материалов приведен для тиоколовой мастичной гидроизоляции. В случае необходимости применения иной конструкции гидроизоляции расход материалов считается индивидуально.

\* Марка бетона по морозостойкости при эксплуатации конструкции в особо суровых климатических условиях-F300.

1-6. №подл. Подпись и дата. Взам. инв. №

Схема расположения сеток  
Сетки плиты



Схема расположения хомутов



БС1.50-2М1; БС1.50-2М; БС1.50-2

							14															
23	22	21	20	18	16	15	17	19	21	21	22	23										
24	22	22	21	21	21	21	21	21	21	21	22	24										

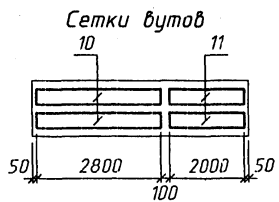
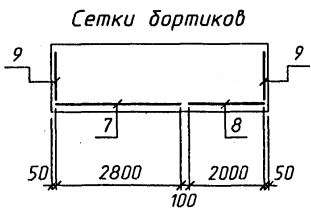
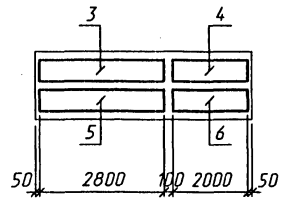
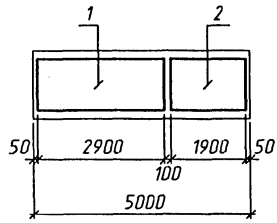
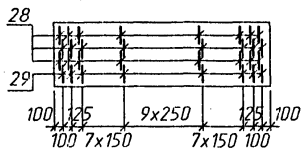
БС1.50-3М1; БС1.50-3М; БС1.50-3

21	16	21	18	20	14		15	20	19	21	17	21										
24	21	22	21	22	22	22	22	22	21	22	21	24										

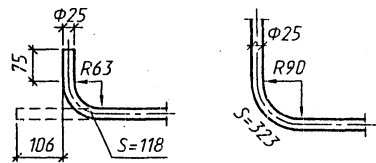
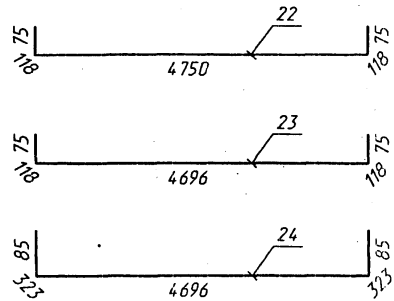

Сечение в середине пролета

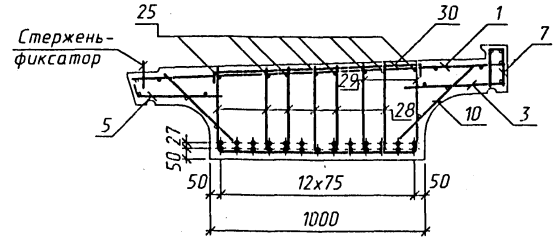

Деталь заделки  
строповочной петли

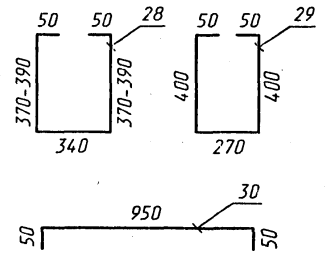
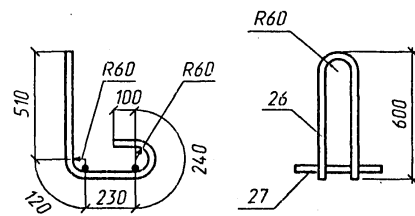

Наименьшая толщина защитного слоя бетона до поверхности хомутов - 20мм; до поверхности рабочей арматуры - 30мм.  
Привязка закладных изделий, строповочных петель, стержня-фиксатора см. докум. 3.501.1-175.93.31-5

Исполнил	Гордеев	П.В.	
Проверил	Васильева	В.В.	
Нач.пр.гр	Акулова	А.И.	
Гл.инж.пр.	Пашковский	В.И.	
Нач.отд.	Ткаченко	В.И.	
И.контр.	Мирнова	А.И.	

3.501.1-175.93.31-6

Балка станционная  
длиной 5.0м  
БС1.50  
Арматурный чертеж

Стая	Лист	Листов
р	1	2

АО "ТРАНСМОСТ"

№ 1-175.93.31-6

ВЕДОМОСТЬ РАСХОДА СТАЛИ, кг

Марка балки	ИЗДЕЛИЯ АРМАТУРНЫЕ								Вязальная проволока ГОСТ 3282-74	Всего
	АРМАТУРА КЛАССА									
	AIII (AII)			AI						
	ГОСТ 5781-82									
	φ25	φ12	Итого	φ25	φ12	φ10	φ8	Итого		
БС1.50-3 БС1.50-3М	44.13	75.0	516.3	38.8	49.6	101.0	57.1	246.5	2.1	764.9
БС1.50-2 БС1.50-2М	44.13	75.0	516.3	38.8	49.6	101.0	57.1	246.5	2.1	764.9
БС1.50-3М1	409.9	75.0	484.9	38.8	49.6	101.0	57.1	246.5	1.9	733.3
БС1.50-2М1	409.9	75.0	484.9	38.8	49.6	101.0	57.1	246.5	1.9	733.3

продолжение ведомости

Марка балки	ИЗДЕЛИЯ ЗАКЛАДНЫЕ								Всего	Общий расход
	ПРОКАТ					Сталь арматурная ГОСТ 5781-82				
	Листовой ГОСТ 19903-74, δ					Класса AIII(AII)				
	40	16	12	8	Итого	φ22	φ12	Итого		
	БС1.50-3 БС1.50-3М	8.8	120.4	4.8	15.6	149.6	8.0	3.2		
БС1.50-2 БС1.50-2М	925.7									
БС1.50-3М1	894.1									
БС1.50-2М1	894.1									

№, д. № подл. Подпись и дата. Взам. инв. №

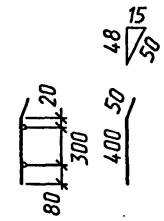
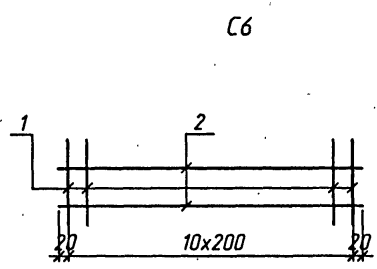
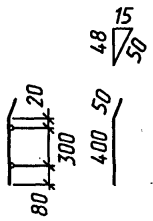
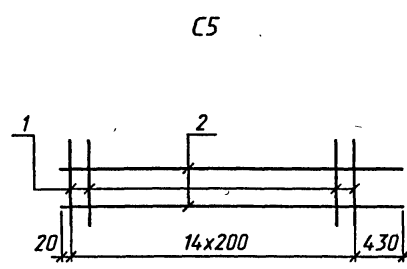
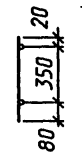
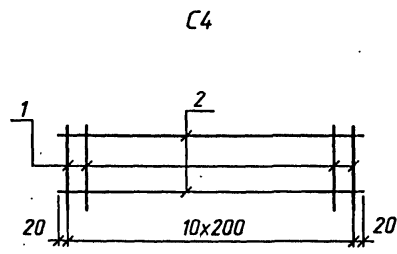
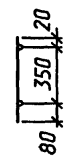
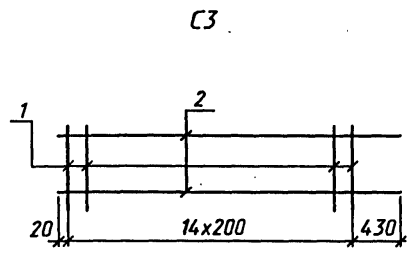
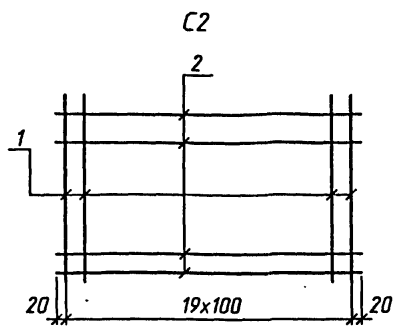
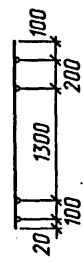
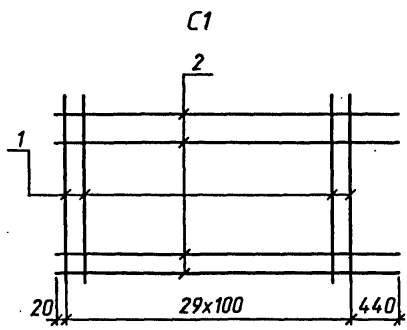

Марка сетки кол.	Поз.	Наименование	Кол.	Масса ед. кг	Масса сетки кг
C1	1	∅12AIII(AII) L=1720	30	1.5	57.9
	2	∅12AI l=3360	4	3.0	
C2	1	∅12AIII(AII) l=1720	20	1.5	37.5
	2	∅12AI l=1940	4	1.7	
C3	1	∅8AI l=450	15	0.2	5.2
	2	∅8AI l=3250	2	1.3	
C4	1	∅8AI l=450	11	0.2	3.6
	2	∅8AI l=2040	2	0.8	
C5	1	∅8AI l=450	15	0.2	5.2
	2	∅8AI l=3250	2	1.3	
C6	1	∅8AI l=450	11	0.2	3.6
	2	∅8AI l=2040	2	0.8	

Арматура класса AI, AII, AIII по ГОСТ 5781-82.  
 Соединение стержней в сетках производится контактной точечной сваркой по ГОСТ 14098-91 или вязальной проволокой.  
 Для районов с расчетной температурой наружного воздуха ниже минус 30°C соединение стержней из стали класса AIII марки 25Г2С только вязаное, а в марку сетки вводится индекс "М".  
 Для районов с расчетной температурой ниже минус 40°C применение стали марки Ст5сп не допускается.

Инв. № подл. Подпись и дата. Взам. инв. №

Исполнил	Гордеев	Виз
Проверил	Васильева	ВАС
Нач.пр.гр.	Акулова	АКУ
Гл.инж.пр.	Пашковский	ПАШ
Нач.отд.	Ткаченко	ТКА
Н.контр.	Мирноба	МИР

3.501.1-175.93.31-7

Сетка арматурная  
C1...C6

Стадия	Лист	Листов
Р	1	1
АО "ТРАНСМОСТ"		

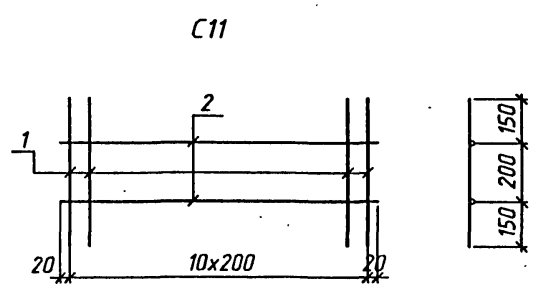
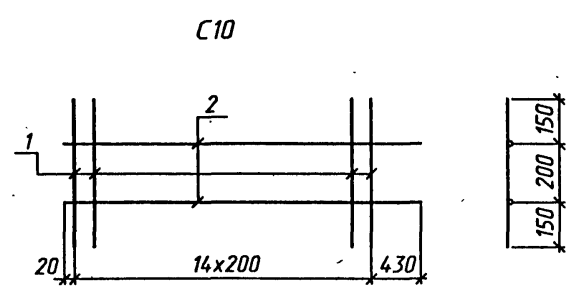
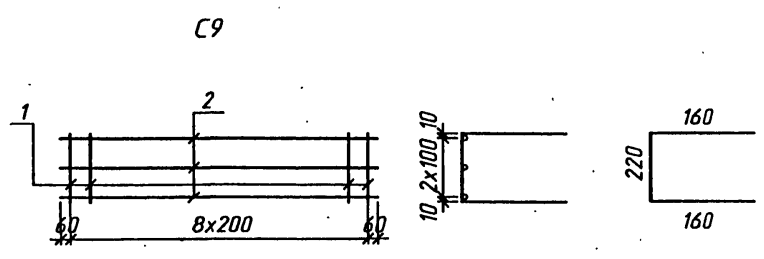
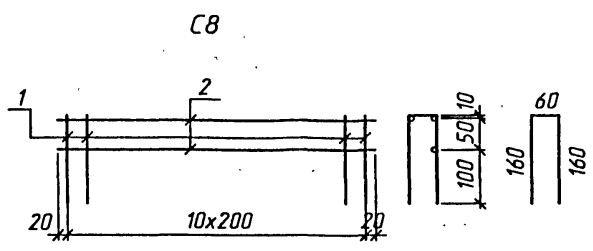
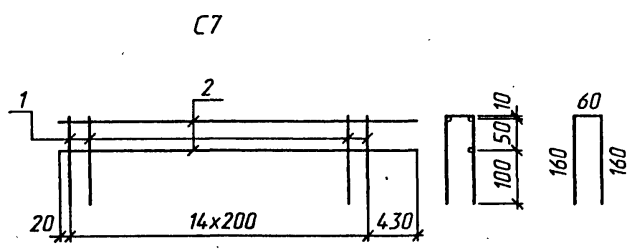

Марка сетки кол.	Поз.	Наименование	Кол.	Масса ед. кг.	Масса сетки кг.
C7	1	∅8AІ L=380	15	0.2	6.1
	2	∅8AІ l=3250	3	1.3	
C8	1	∅8AІ l=380	11	0.2	4.1
	2	∅8AІ l=2040	3	0.8	
C9	1	∅8AІ l=540	9	0.2	4.0
	2	∅8AІ l=1720	3	0.7	
C10	1	∅8AІ l=500	15	0.2	5.5
	2	∅8AІ l=3250	2	1.3	
C11	1	∅8AІ l=500	11	0.2	3.8
	2	∅8AІ l=2040	2	0.8	

Арматура класса АІ по ГОСТ 5781-82.  
Соединение стержней в сетках производится контактной точечной сваркой по ГОСТ 14098-91 или вязальной проволокой.

И-8.Н° подл. Подпись и дата. Взам. инв. №

Исполнил	Гордеев	Пашков	3.501.1-175.93.31-8		
Проверил	Васильева	Васильева			
Нач.пр.гр.	Акулова	Акулова			
Гл.инж.пр.	Пашковский	Пашковский			
Нач.отд.	Ткаченко	Ткаченко			
Н.контр.	Миронова	Миронова			
Сетка арматурная C7...C11			Стадия	Лист	Листов
			Р	1	1
			АО "ТРАНСМОСТ"		