

ТИПОВОЙ ПРОЕКТ
902-2-409.86

ОЧИСТНЫЕ
СООРУЖЕНИЯ

ЗАМАЗУЧЕННЫХ ДОЖДЕВЫХ СТОЧНЫХ ВОД
ДЛЯ УСТАНОВОК МАЗУТОСНАБЖЕНИЯ КОТЕЛЬНЫХ
ПРОИЗВОДИТЕЛЬНОСТЬЮ 5 л/с

Альбом III
часть II

НЕСТАНДАРТИЗИРОВАННОЕ ОБОРУДОВАНИЕ

21346-04
цена 2-81

ЦЕНТРАЛЬНЫЙ ИНСТИТУТ ТИПОВОГО ПРОЕКТИРОВАНИЯ
ГОССТРОЯ СССР

Москва, А-445, Смольная ул. 22

Сдано в печать

8 1986 года

Заказ № 15127

Тираж 600 экз

**ОЧИСТНЫЕ СООРУЖЕНИЯ ЗАМАЗУЧЕННЫХ
ДОЖДЕВЫХ СТОЧНЫХ ВОД
ДЛЯ УСТАНОВОК МАЗУТОСНАБЖЕНИЯ КОТЕЛЬНЫХ
ПРОИЗВОДИТЕЛЬНОСТЬЮ 5 л/с**

СОСТАВ ПРОЕКТА:

- АЛЬБОМ: I ТЕХНОЛОГИЧЕСКАЯ, СТРОИТЕЛЬНАЯ, ТЕПЛОТЕХНИЧЕСКАЯ,
ЭЛЕКТРОТЕХНИЧЕСКАЯ СХЕМА, ТЕХНОЛОГИЧЕСКИЙ КОНТРОЛЬ
- АЛЬБОМ: II СТРОИТЕЛЬНЫЕ ИЗДЕЛИЯ
- АЛЬБОМ: III НЕСТАНДАРТИЗИРОВАННОЕ ОБОРУДОВАНИЕ. ЧАСТЬ I, ЧАСТЬ II
- АЛЬБОМ: IV ЗАДАНИЕ ЗАВОДУ-ИЗГОТОВИТЕЛЮ
- АЛЬБОМ: V СПЕЦИФИКАЦИИ ОБОРУДОВАНИЯ
- АЛЬБОМ: VI ВЕДОМОСТИ ПОТРЕБНОСТИ В МАТЕРИАЛАХ
- АЛЬБОМ: VII С М Е Т Ы
- АЛЬБОМ: VIII ПОКАЗАТЕЛИ ПРИМЕНЕНИЯ НАУЧНО-ТЕХНИЧЕСКИХ
ДОСТИЖЕНИИ В СТРОИТЕЛЬНЫХ РЕШЕНИЯХ ПРОЕКТА

АЛЬБОМ III

ЧАСТЬ II

РАЗРАБОТАН
ПРОЕКТНЫМ ИНСТИТУТОМ
„МОСВОДОКАНАЛНИИПРОЕКТ“

ГЛАВНЫЙ ИНЖЕНЕР ИНСТИТУТА
ГЛАВНЫЙ ИНЖЕНЕР ПРОЕКТА

Соколин
Малинина

СОКОЛИН
МАЛИНИНА

РАБОЧАЯ ДОКУМЕНТАЦИЯ
УТВЕРЖДЕНА Главстройпроектом Госстроя СССР
прот №АЧ-4 от 15.01.86г, ВВЕДЕНА В ДЕЙСТВИЕ
„МОСВОДОКАНАЛНИИПРОЕКТ“
ПРИКАЗ №151 ОТ 01.08. 1986г.

95.108.00.210СБ

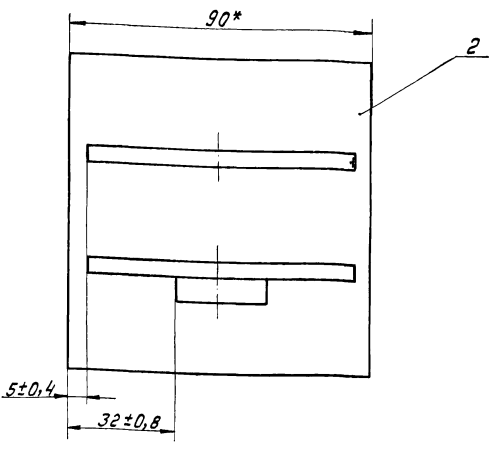
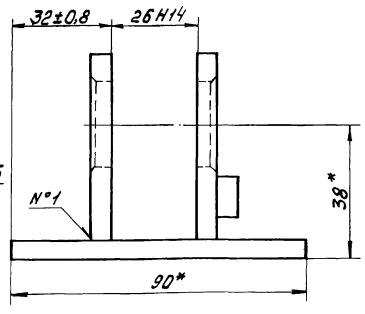
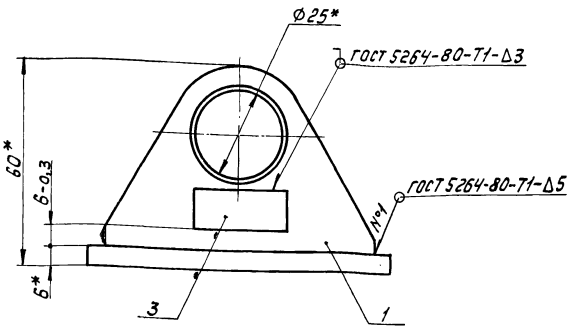

- 1.* Размеры для справок.
- 2. Деталь поз.3 приварить при установке оси.
- 3. Обработка поверхностей реза деталей БЧ R_z160/√.

				95.108.00.210СБ		
				Вилка		
				Сборочный чертеж		
Изм.	Лист	№ докум.	Подп.	Дата	Лист	Масса
					Н	0,67
				Листов 1		
				Масштаб 1:1		
				Отдел №5		
				Формат А3		

Изм. №, дата, Подп. и дата, Взам. инв. №, Инв. №, Подп. и дата

Формат	Зона	Поз.	Обозначение	Наименование	Кол.	Примечание
				Документация		
			95.108.00.210СБ	Сборочный чертеж		
				Детали		
А4		1	95.108.00.211	Сервеа	2	
Б4		2	95.108.00.212	Планка		
				Лист 66 ГОСТ 19903-74		
				Вст. 3сп ГОСТ 14637-79		
Б4		3	95.108.00.213	90 х 14 х 90 х 14	1	0,5 кг
				Упор		
				Лист 66 ГОСТ 19903-74		
				Вст. 3сп ГОСТ 14637-79		
				12 х 14 х 25 х 14	1	0,02 кг

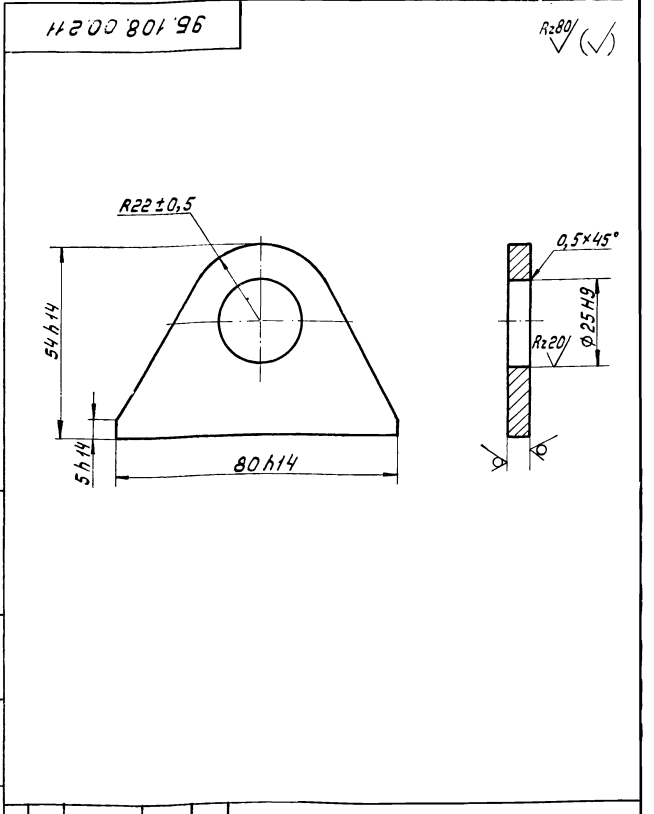

				95.108.00.211		
				Сервеа		
Изм.	Лист	№ докум.	Подп.	Дата	Лист	Масса
					Н	0,12
				Листов 1		
				Масштаб 1:1		
				Отдел №2		

Изм. №, дата, Подп. и дата, Взам. инв. №, Инв. №, Подп. и дата

				95.108.00.210		
				Вилка		
Лист	Лист	Листов				
Н	1	1				
				Масштаб 1:1		
				Отдел №5		

Изм. №, дата, Подп. и дата, Взам. инв. №, Инв. №, Подп. и дата

Туполобой проект 902-2-409 88 Янв 80 г. III, ч. I

102 00 801 96

✓ (✓)

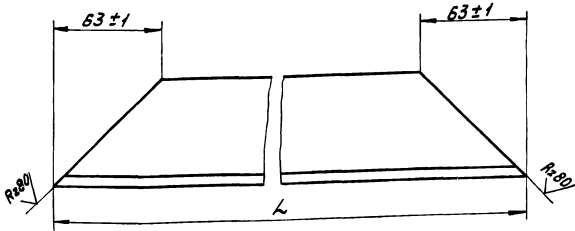

Обозначение	L, мм	Масса, кг
9Б.108.00.201	850-2,3	4,5
-01	660-2,0	3,4

9Б.108.00.201

Балка

Лит.	Масса	Масштаб
И	СМ.	—
Лист	Листов	1

Узелок 6-63x63x6 ГОСТ 8509-72
ВСт.Зел ГОСТ 535-79
Отдел №5
Формат А4

Формат	Зона	Поз.	Обозначение	Наименование	Код	Примечание
				<u>Документация.</u>		
			9Б.108.00.300 СБ	Сборочный чертеж		
				<u>Детали.</u>		
А4	1		9Б.108.00.301	Тяга	2	
А4	2		9Б.108.00.302	Коромысло	1	

Изм. Лист № докум. Подп. Дата
Разраб. Купагина
Проб. Кудышев
И. контр. ЯВнык

Изм. Лист № докум. Подп. Дата
Разраб. Купагина
Проб. Кудышев
И. контр. ЯВнык

9Б.108.00.300

Траверса

Лит.	Лист	Листов
И	9,3	1
Лист	Листов	1

Масштаб 1:5
Отдел №5
Формат А4

9Б.108.00.300 СБ

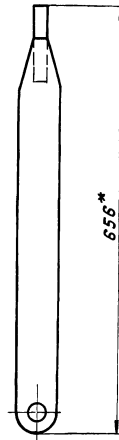
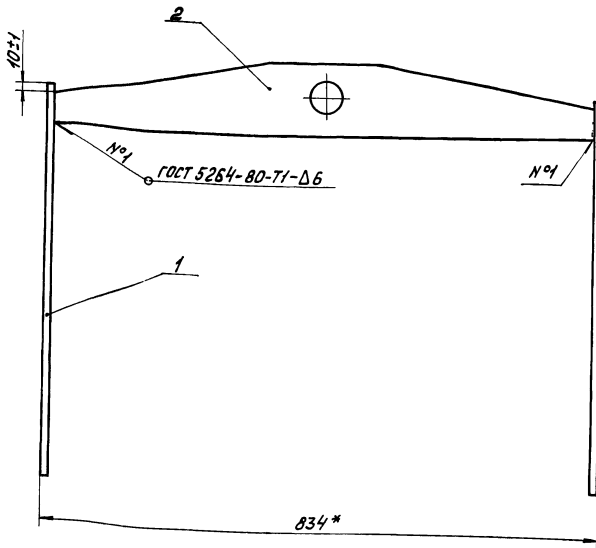

* Размеры для справок.

9Б.108.00.300 СБ

Траверса
Сборочный чертеж

Изм.	Лист	№ докум.	Подп.	Дата

Лит.	Масса	Масштаб
И	9,3	1:5
Лист	Листов	1

Масштаб 1:5
Отдел №5

Изм. Лист № докум. Подп. Дата
Разраб. Купагина
Проб. Кудышев
И. контр. ЯВнык

95.108.00.301

R280(✓)

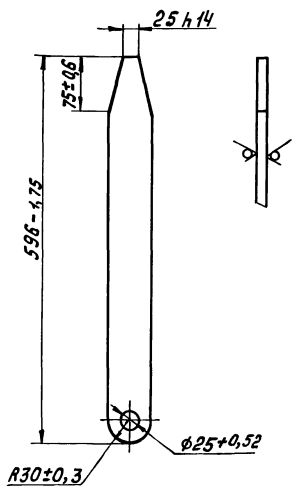

95.108.00.301

Тяга

Лит. Масса Масштаб
И 2,4 1:5

Лист Листов 1

Лист 58 ГОСТ 19903-74
Вст.3сп ГОСТ 14637-79
МасшодоканалНИИпроект
Отдел №5
Формат А4

Формат Зона	Пав.	Обозначение	Наименование	Кол.	Примечание
			Документация.		
А4		95.108.00.400 СБ	Сборочный чертеж		
			Детали.		
А4	1	95.108.00.401	Палец	1	
А4	2	95.108.00.402	Вставка	1	
			Стандартные изделия		
	3		Заклепка 6x34-01 ГОСТ 10300-80	1	

95.108.00.400

Палец

Лит. Лист Листов
И 0,2 2:1

Лист Листов 1
МасшодоканалНИИпроект
Отдел №5

95.108.00.302

R280(✓)

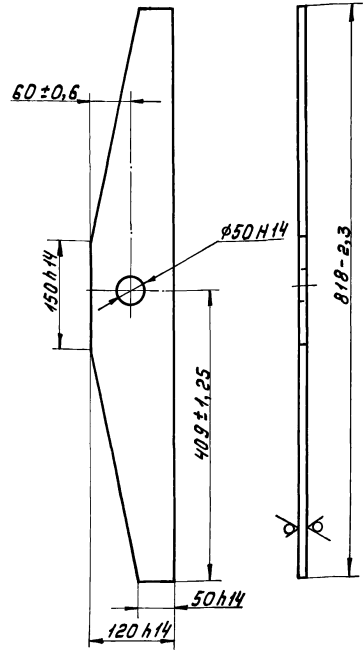

95.108.00.302

Каромысло

Лит. Масса Масштаб
И 4,6 1:5

Лист Листов 1

Лист 58 ГОСТ 19903-74
Вст.3сп ГОСТ 14637-79
МасшодоканалНИИпроект
Отдел №5
Формат А4

95.108.00.400 СБ

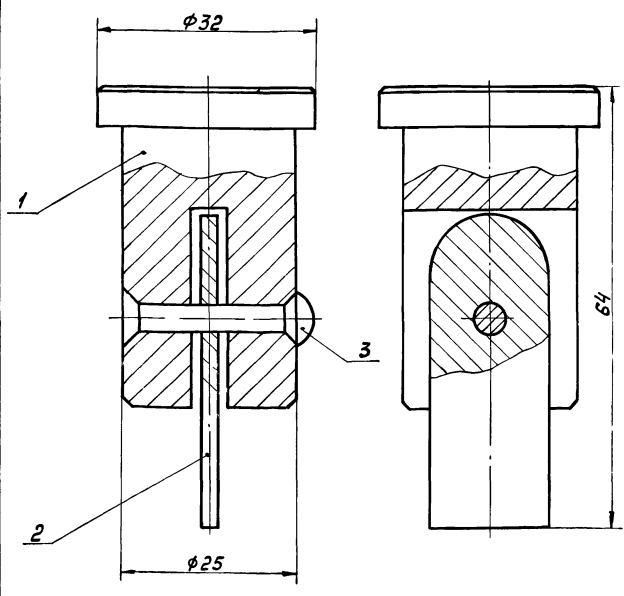

Размеры для справок.

95.108.00.400 СБ

Палец

Сборочный чертеж

Лит. Масса Масштаб
И 0,2 2:1

Лист Листов 1

МасшодоканалНИИпроект
Отдел №5

Имя, подпись, дата, Возм. шифр, № докум., Подп., ч. дата

Имя, подпись, дата, Возм. шифр, № докум., Подп., ч. дата

Имя, подпись, дата, Возм. шифр, № докум., Подп., ч. дата

Имя, подпись, дата, Возм. шифр, № докум., Подп., ч. дата

Туповой проект 902-2-409 86

Шифр № докум. Подп. и дата. Изменения №, дата, подпись

104 00 801 96

Rz80/

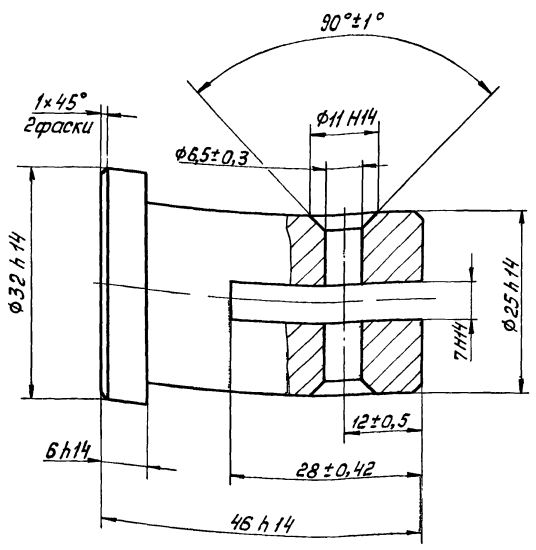

96.108.00.401

Палец

Ст. 3 ГОСТ 380-71

Лист	Масса	Масштаб
И	0,18	2:1
Лист Листов 1		
Масштаб: как на чертеже		
Отдел № 5		
Формат А4		

204 00 801 96

✓(✓)

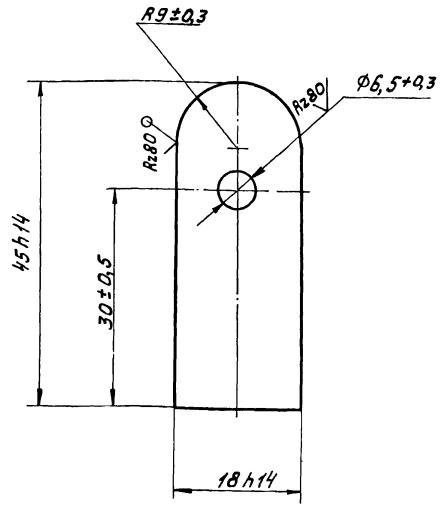

96.108.00.402

Вставка

Лист 6.6 ГОСТ 19903-74
Вст.3сп ГОСТ 14637-79

Лист	Масса	Масштаб
И	0,02	2:1
Лист Листов 1		
Масштаб: как на чертеже		
Отдел № 5		
Формат А4		

100 00 801 96

Rz80/ ✓(✓)

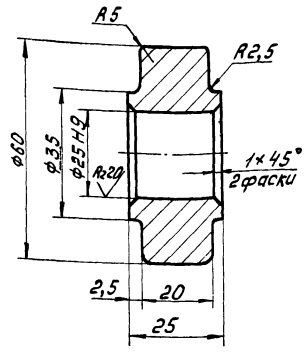

$h14, \pm \frac{IT14}{2}$

96.108.00.001

Каток

Ст. 3 ГОСТ 380-71

Лист	Масса	Масштаб
И	0,37	1:1
Лист Листов 1		
Масштаб: как на чертеже		
Отдел № 5		
Формат А4		

200 00 801 96

Rz80/ ✓(✓)

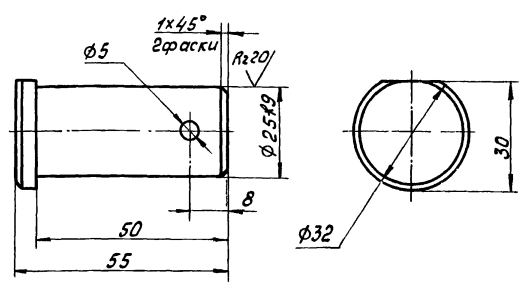

$h14, h14, \pm \frac{IT14}{2}$

96.108.00.002

Осб

Ст. 3 ГОСТ 380-71

Лист	Масса	Масштаб
И	0,23	1:1
Лист Листов 1		
Масштаб: как на чертеже		
Отдел № 5		
Формат А4		

Шифр № докум. Подп. и дата. Изменения №, дата, подпись

Шифр № докум. Подп. и дата. Изменения №, дата, подпись

Туповой проект 802-2-408.86 Ая III, 4 I

000 00 801 96

R280 (✓)

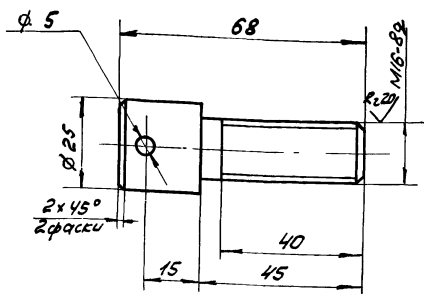

H14, h14, ± 17/2

95.108.00.003

Ось

Лит.	Масса	Масштаб
И	0,16	1:1

Ст.3 ГОСТ 380-71

Мосводоканалпроект
Отдел №5

Формат А4

Формат	Зона	Лист	Обозначение	Наименование	Кол.	Примечание
			<u>Документация</u>			
А3			ЧИ.558.00.000СБ	Сборочный чертеж		
				Сборочные единицы		
А4	1	ЧИ.558.00.100	Корпус		1	
			<u>Детали</u>			
Б4	2	ЧИ.558.00.001	Уголок	Уголок 6-100 по ГОСТ 8508-72 в ст.3 ГОСТ 535-79	2	0,5кг
			<u>Стандартные изделия</u>			
	3		Болт М16 х 55.58.096	ГОСТ 7798-70	8	
	4		Гайка М16.5.096	ГОСТ 5915-70	8	
	5		Шайба 16.65Г.096	ГОСТ 6402-70	8	
	6		Прокладка А-200-2.5	ГОСТ 15180-70	1	
	7		Фланец 200-2.5	ГОСТ 12820-80	1	

ЧИ.558.00.000

Лоток
распределительный

Лит.	Лист	Листов
И	1	1

Мосводоканалпроект
Отдел №5

Изм.Лист	№ докум.	Подп. Дата
Разраб. Кулагина	ИУ	-
Пров. Куйбышев	ИУ	-
Н.Контр. ЯВных	ИУ	-
Утв. Куйбышев	ИУ	-

100 00 801 96

R280 (✓)

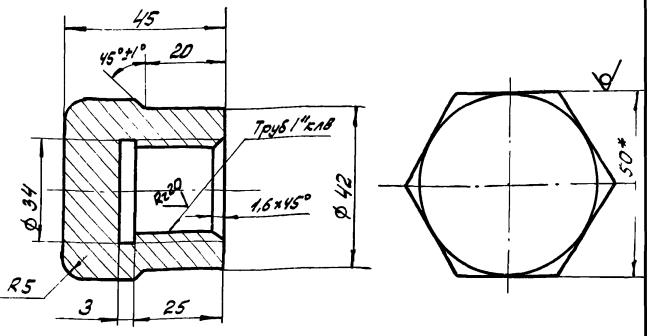

1. H14, h14, ± 17/2.
2. * Размер для справок.

96.108.00.004

Заглушка

Лит.	Масса	Масштаб
И	0,5	1:1

50-5 ГОСТ 880-78

Шестигранный
ГОСТ 1051-73

Мосводоканалпроект
Отдел №5

Формат А4

Формат	Зона	Лист	Обозначение	Наименование	Кол.	Примечание
			<u>Документация</u>			
А3			ЧИ.558.00.100СБ	Сборочный чертеж		
			<u>Детали</u>			
А3	1	ЧИ.558.00.101	Труба		1	
А4	2	ЧИ.558.00.102	Патрубок		1	
А4	3	ЧИ.558.00.103	Патрубок		4	
Б4	4	ЧИ.558.00.104	Заглушка	Лист 65 ГОСТ 18903-74 в ст.3 ГОСТ 11463-79	2	0,4кг
			<u>Стандартные изделия</u>			
			Фланец 200-2.5	ГОСТ 12820-80	1	

ЧИ.558.00.100

Корпус

Лит.	Лист	Листов
И	1	1

Мосводоканалпроект
Отдел №5

Изм.Лист	№ докум.	Подп. Дата
Разраб. Кулагина	ИУ	-
Пров. Куйбышев	ИУ	-
Н.Контр. ЯВных	ИУ	-

Туповой проект 902-2-403.86 Архивом III, ч. I

90 000 00 855 ИИ

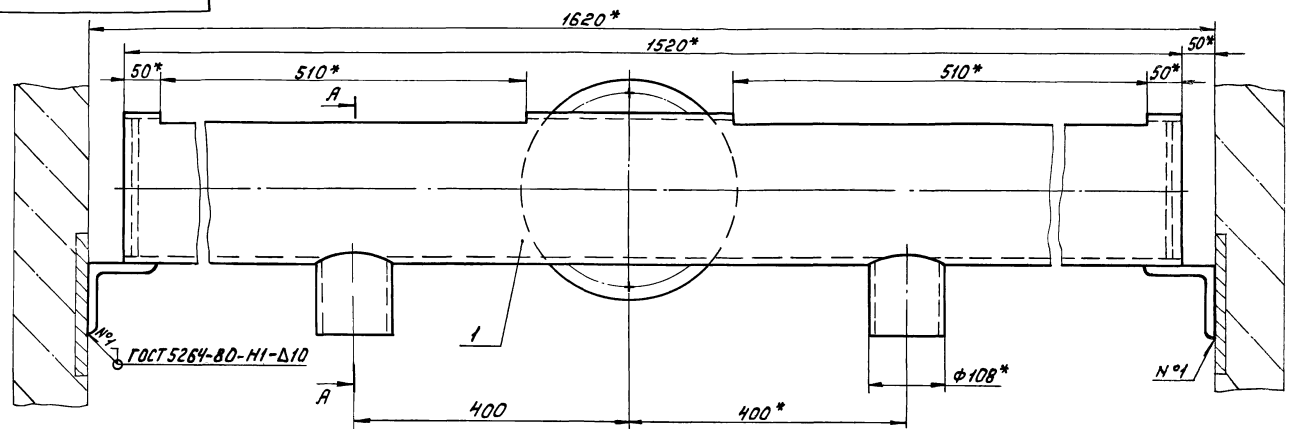

A-A

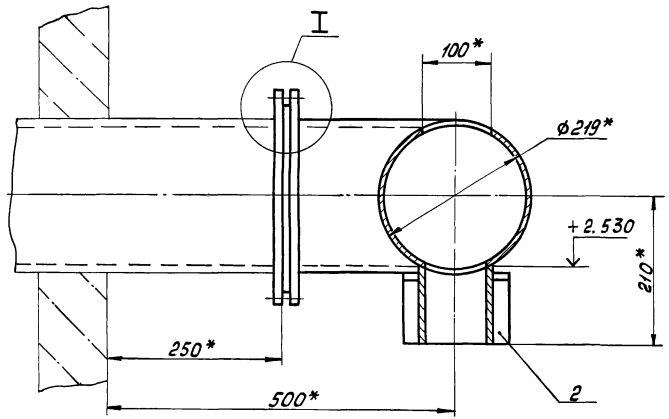

I
M 1:1

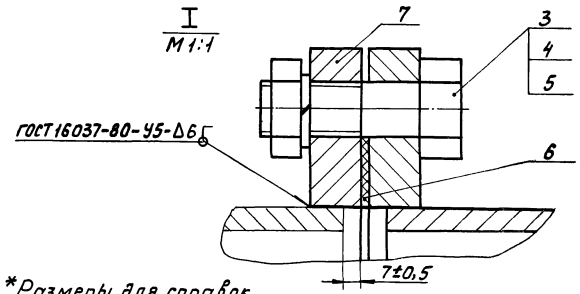

* Размеры для справок.

				ИИ. 558.00.000 СБ		
Изм	Лист	№ докум.	Подп.	Дата	Лит.	Масса
					И	70
Лоток распределительный Сборочный чертеж						
				Лист	Листов	1:5
				Маслобояканилципроект		
				Отдел №5		
				Формат А3		

90 001 00 855 ИИ

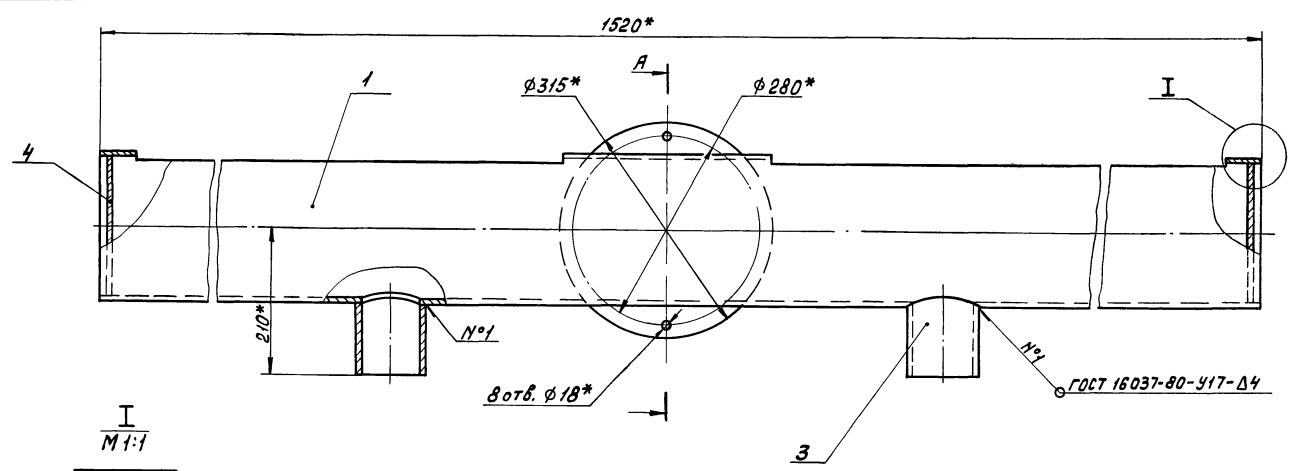

I
M 1:1

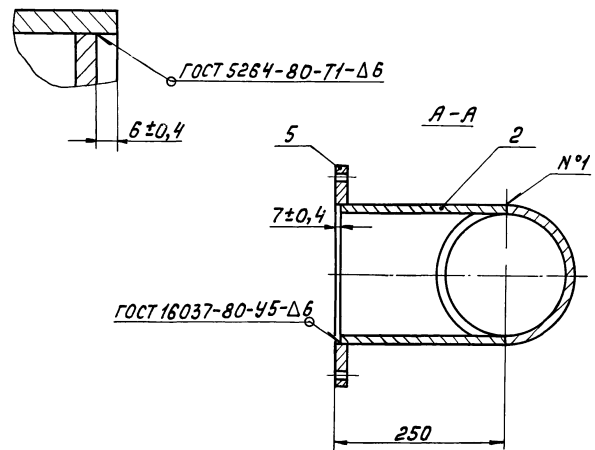

1.* Размеры для справок.

2. Обработка поверхностей реза деталей
БЧ Rz160

				ИИ. 558.00.100 СБ		
Изм	Лист	№ докум.	Подп.	Дата	Лит.	Масса
					И	64
Корпус Сборочный чертеж						
				Лист	Листов	1:5
				Маслобояканилципроект		
				Отдел №5		

ИИ. 558.00.100 СБ

Типовой проект 502-2-403.85 Ялборт Ш, 4 И

101'00'855'И4

Рз801 (✓)

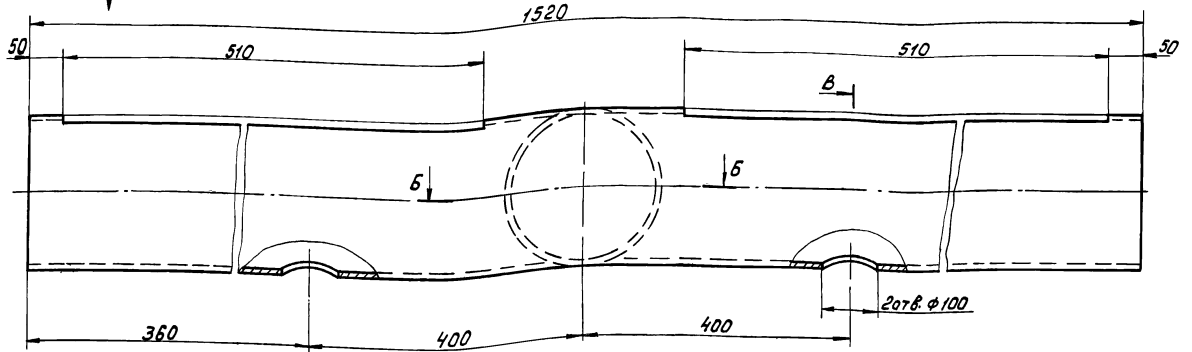

Вид А

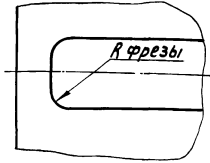

В-В

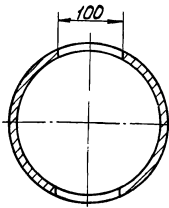

Б-Б

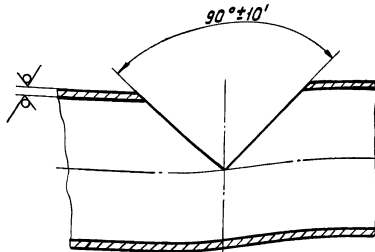

1. И14, и14, ± $\frac{1714}{2}$.

2. Предельные отклонения размеров между осями двух любых отв. ±0,5 мм.

Изм. №, дата, Проект, Подп., и дата. Взам. инв. №, инв. №, дата, Подп., и дата.

				4И. 558. 00. 101				
Изм.	Лист	№ док. чм.	Подп.	Дата	Труба	Лит.	Масса	Масштаб
		Разраб.	Куцагина	87/		И	47	1:5
				Проб.	Кудышев	Лист	Листов 7	
				И. контр.	ЯВных	Труба 219×6 ГОСТ 8732-78		МасводоканалНИИпроект
						820 ГОСТ 8731-74		Отдел №5
						Формат А3		

201'00'855'И4

Рз801 (✓)

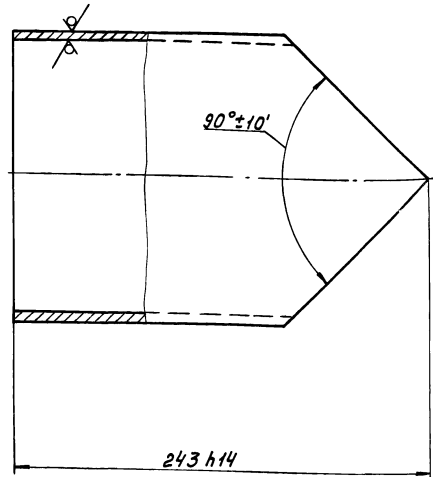

Изм. №, дата, Проект, Подп., и дата. Взам. инв. №, инв. №, дата, Подп., и дата.

501'00'855'И4

Рз801 (✓)

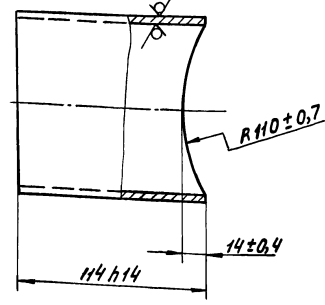

Изм. №, дата, Проект, Подп., и дата. Взам. инв. №, инв. №, дата, Подп., и дата.

				4И. 558. 00. 102				
Изм.	Лист	№ док. чм.	Подп.	Дата	Патрубок	Лит.	Масса	Масштаб
		Разраб.	Куцагина	87/		И	6,3	1:2,5
				Проб.	Кудышев	Лист	Листов 7	
				И. контр.	ЯВных	Труба 219×6 ГОСТ 8732-78		МасводоканалНИИпроект
						820 ГОСТ 8731-74		Отдел №5

				4И. 558. 00. 103				
Изм.	Лист	№ док. чм.	Подп.	Дата	Патрубок	Лит.	Масса	Масштаб
		Разраб.	Куцагина	87/		И	1,2	1:2
				Проб.	Кудышев	Лист	Листов 7	
				И. контр.	ЯВных	Труба 108×4 ГОСТ 8732-78		МасводоканалНИИпроект
						820 ГОСТ 8731-74		Отдел №5

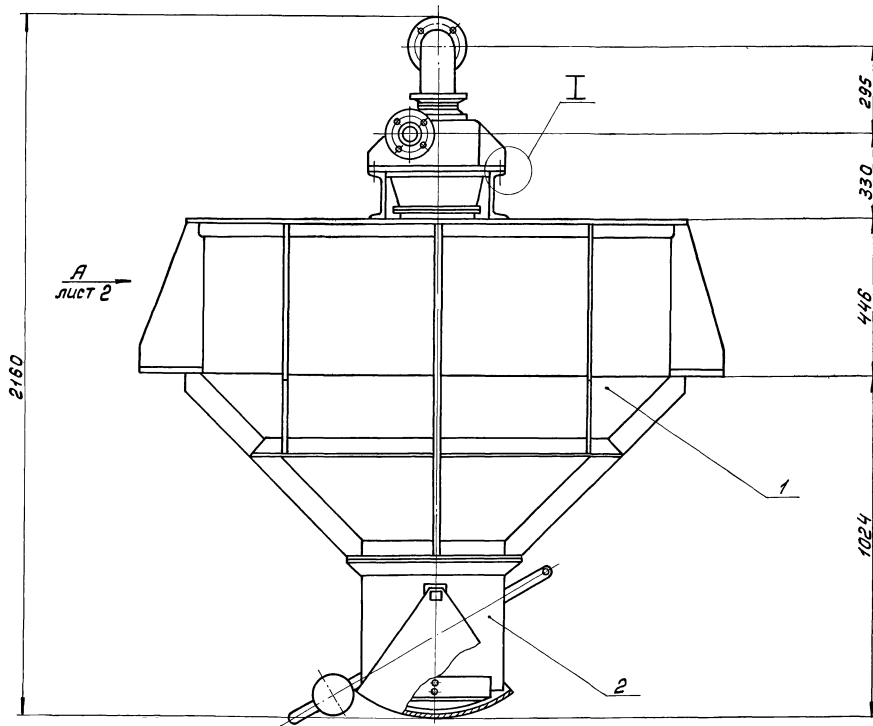

А
лист 2

М 1:1

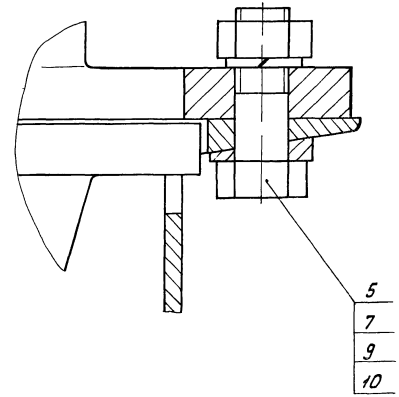
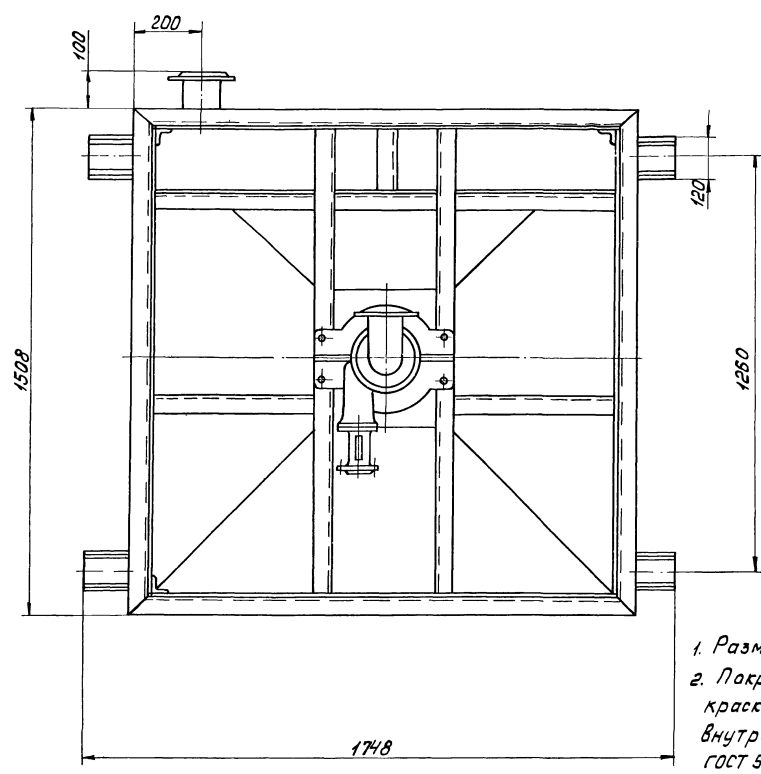

1. Размеры для справок.
2. Покрyтие: наружную поверхность - краской АЛ-177, серебристая Ш.А ГОСТ 5631-79, внутреннюю поверхность - битумным лаком И 177 ГОСТ 5631-79 два раза.

Изв. в табл. 1, 2, 3, 4, 5, 6, 7, 8, 9, 10, 11, 12, 13, 14, 15, 16, 17, 18, 19, 20, 21, 22, 23, 24, 25, 26, 27, 28, 29, 30, 31, 32, 33, 34, 35, 36, 37, 38, 39, 40, 41, 42, 43, 44, 45, 46, 47, 48, 49, 50, 51, 52, 53, 54, 55, 56, 57, 58, 59, 60, 61, 62, 63, 64, 65, 66, 67, 68, 69, 70, 71, 72, 73, 74, 75, 76, 77, 78, 79, 80, 81, 82, 83, 84, 85, 86, 87, 88, 89, 90, 91, 92, 93, 94, 95, 96, 97, 98, 99, 100, 101, 102, 103, 104, 105, 106, 107, 108, 109, 110, 111, 112, 113, 114, 115, 116, 117, 118, 119, 120, 121, 122, 123, 124, 125, 126, 127, 128, 129, 130, 131, 132, 133, 134, 135, 136, 137, 138, 139, 140, 141, 142, 143, 144, 145, 146, 147, 148, 149, 150, 151, 152, 153, 154, 155, 156, 157, 158, 159, 160, 161, 162, 163, 164, 165, 166, 167, 168, 169, 170, 171, 172, 173, 174, 175, 176, 177, 178, 179, 180, 181, 182, 183, 184, 185, 186, 187, 188, 189, 190, 191, 192, 193, 194, 195, 196, 197, 198, 199, 200, 201, 202, 203, 204, 205, 206, 207, 208, 209, 210, 211, 212, 213, 214, 215, 216, 217, 218, 219, 220, 221, 222, 223, 224, 225, 226, 227, 228, 229, 230, 231, 232, 233, 234, 235, 236, 237, 238, 239, 240, 241, 242, 243, 244, 245, 246, 247, 248, 249, 250, 251, 252, 253, 254, 255, 256, 257, 258, 259, 260, 261, 262, 263, 264, 265, 266, 267, 268, 269, 270, 271, 272, 273, 274, 275, 276, 277, 278, 279, 280, 281, 282, 283, 284, 285, 286, 287, 288, 289, 290, 291, 292, 293, 294, 295, 296, 297, 298, 299, 300, 301, 302, 303, 304, 305, 306, 307, 308, 309, 310, 311, 312, 313, 314, 315, 316, 317, 318, 319, 320, 321, 322, 323, 324, 325, 326, 327, 328, 329, 330, 331, 332, 333, 334, 335, 336, 337, 338, 339, 340, 341, 342, 343, 344, 345, 346, 347, 348, 349, 350, 351, 352, 353, 354, 355, 356, 357, 358, 359, 360, 361, 362, 363, 364, 365, 366, 367, 368, 369, 370, 371, 372, 373, 374, 375, 376, 377, 378, 379, 380, 381, 382, 383, 384, 385, 386, 387, 388, 389, 390, 391, 392, 393, 394, 395, 396, 397, 398, 399, 400, 401, 402, 403, 404, 405, 406, 407, 408, 409, 410, 411, 412, 413, 414, 415, 416, 417, 418, 419, 420, 421, 422, 423, 424, 425, 426, 427, 428, 429, 430, 431, 432, 433, 434, 435, 436, 437, 438, 439, 440, 441, 442, 443, 444, 445, 446, 447, 448, 449, 450, 451, 452, 453, 454, 455, 456, 457, 458, 459, 460, 461, 462, 463, 464, 465, 466, 467, 468, 469, 470, 471, 472, 473, 474, 475, 476, 477, 478, 479, 480, 481, 482, 483, 484, 485, 486, 487, 488, 489, 490, 491, 492, 493, 494, 495, 496, 497, 498, 499, 500, 501, 502, 503, 504, 505, 506, 507, 508, 509, 510, 511, 512, 513, 514, 515, 516, 517, 518, 519, 520, 521, 522, 523, 524, 525, 526, 527, 528, 529, 530, 531, 532, 533, 534, 535, 536, 537, 538, 539, 540, 541, 542, 543, 544, 545, 546, 547, 548, 549, 550, 551, 552, 553, 554, 555, 556, 557, 558, 559, 560, 561, 562, 563, 564, 565, 566, 567, 568, 569, 570, 571, 572, 573, 574, 575, 576, 577, 578, 579, 580, 581, 582, 583, 584, 585, 586, 587, 588, 589, 590, 591, 592, 593, 594, 595, 596, 597, 598, 599, 600, 601, 602, 603, 604, 605, 606, 607, 608, 609, 610, 611, 612, 613, 614, 615, 616, 617, 618, 619, 620, 621, 622, 623, 624, 625, 626, 627, 628, 629, 630, 631, 632, 633, 634, 635, 636, 637, 638, 639, 640, 641, 642, 643, 644, 645, 646, 647, 648, 649, 650, 651, 652, 653, 654, 655, 656, 657, 658, 659, 660, 661, 662, 663, 664, 665, 666, 667, 668, 669, 670, 671, 672, 673, 674, 675, 676, 677, 678, 679, 680, 681, 682, 683, 684, 685, 686, 687, 688, 689, 690, 691, 692, 693, 694, 695, 696, 697, 698, 699, 700, 701, 702, 703, 704, 705, 706, 707, 708, 709, 710, 711, 712, 713, 714, 715, 716, 717, 718, 719, 720, 721, 722, 723, 724, 725, 726, 727, 728, 729, 730, 731, 732, 733, 734, 735, 736, 737, 738, 739, 740, 741, 742, 743, 744, 745, 746, 747, 748, 749, 750, 751, 752, 753, 754, 755, 756, 757, 758, 759, 760, 761, 762, 763, 764, 765, 766, 767, 768, 769, 770, 771, 772, 773, 774, 775, 776, 777, 778, 779, 780, 781, 782, 783, 784, 785, 786, 787, 788, 789, 790, 791, 792, 793, 794, 795, 796, 797, 798, 799, 800, 801, 802, 803, 804, 805, 806, 807, 808, 809, 810, 811, 812, 813, 814, 815, 816, 817, 818, 819, 820, 821, 822, 823, 824, 825, 826, 827, 828, 829, 830, 831, 832, 833, 834, 835, 836, 837, 838, 839, 840, 841, 842, 843, 844, 845, 846, 847, 848, 849, 850, 851, 852, 853, 854, 855, 856, 857, 858, 859, 860, 861, 862, 863, 864, 865, 866, 867, 868, 869, 870, 871, 872, 873, 874, 875, 876, 877, 878, 879, 880, 881, 882, 883, 884, 885, 886, 887, 888, 889, 890, 891, 892, 893, 894, 895, 896, 897, 898, 899, 900, 901, 902, 903, 904, 905, 906, 907, 908, 909, 910, 911, 912, 913, 914, 915, 916, 917, 918, 919, 920, 921, 922, 923, 924, 925, 926, 927, 928, 929, 930, 931, 932, 933, 934, 935, 936, 937, 938, 939, 940, 941, 942, 943, 944, 945, 946, 947, 948, 949, 950, 951, 952, 953, 954, 955, 956, 957, 958, 959, 960, 961, 962, 963, 964, 965, 966, 967, 968, 969, 970, 971, 972, 973, 974, 975, 976, 977, 978, 979, 980, 981, 982, 983, 984, 985, 986, 987, 988, 989, 990, 991, 992, 993, 994, 995, 996, 997, 998, 999, 1000

				95.109.00.000 СБ			
				Бункер для осадка			
				Сборочный чертеж			
Изм.	Лист	№ докум.	Подп.	Дата	Лит.	Масса	Макс. шриф.
					И	520	1:10
Разраб. Куцагина							
Проб. Кудышев							
И. контр. Явлюк							
Утв. Кудышев							
				Лист 1		Листов 2	
				Машиностроительный проект			
				Отдел №5			
				Копирован: 11-21348 04 10 Формат А2			

Типовой проект 902-2-409.85

Изм. № 01, 02, 03, 04, 05, 06, 07, 08, 09, 10, 11, 12, 13, 14, 15, 16, 17, 18, 19, 20, 21, 22, 23, 24, 25, 26, 27, 28, 29, 30, 31, 32, 33, 34, 35, 36, 37, 38, 39, 40, 41, 42, 43, 44, 45, 46, 47, 48, 49, 50, 51, 52, 53, 54, 55, 56, 57, 58, 59, 60, 61, 62, 63, 64, 65, 66, 67, 68, 69, 70, 71, 72, 73, 74, 75, 76, 77, 78, 79, 80, 81, 82, 83, 84, 85, 86, 87, 88, 89, 90, 91, 92, 93, 94, 95, 96, 97, 98, 99, 100, 101, 102, 103, 104, 105, 106, 107, 108, 109, 110, 111, 112, 113, 114, 115, 116, 117, 118, 119, 120, 121, 122, 123, 124, 125, 126, 127, 128, 129, 130, 131, 132, 133, 134, 135, 136, 137, 138, 139, 140, 141, 142, 143, 144, 145, 146, 147, 148, 149, 150, 151, 152, 153, 154, 155, 156, 157, 158, 159, 160, 161, 162, 163, 164, 165, 166, 167, 168, 169, 170, 171, 172, 173, 174, 175, 176, 177, 178, 179, 180, 181, 182, 183, 184, 185, 186, 187, 188, 189, 190, 191, 192, 193, 194, 195, 196, 197, 198, 199, 200, 201, 202, 203, 204, 205, 206, 207, 208, 209, 210, 211, 212, 213, 214, 215, 216, 217, 218, 219, 220, 221, 222, 223, 224, 225, 226, 227, 228, 229, 230, 231, 232, 233, 234, 235, 236, 237, 238, 239, 240, 241, 242, 243, 244, 245, 246, 247, 248, 249, 250, 251, 252, 253, 254, 255, 256, 257, 258, 259, 260, 261, 262, 263, 264, 265, 266, 267, 268, 269, 270, 271, 272, 273, 274, 275, 276, 277, 278, 279, 280, 281, 282, 283, 284, 285, 286, 287, 288, 289, 290, 291, 292, 293, 294, 295, 296, 297, 298, 299, 300, 301, 302, 303, 304, 305, 306, 307, 308, 309, 310, 311, 312, 313, 314, 315, 316, 317, 318, 319, 320, 321, 322, 323, 324, 325, 326, 327, 328, 329, 330, 331, 332, 333, 334, 335, 336, 337, 338, 339, 340, 341, 342, 343, 344, 345, 346, 347, 348, 349, 350, 351, 352, 353, 354, 355, 356, 357, 358, 359, 360, 361, 362, 363, 364, 365, 366, 367, 368, 369, 370, 371, 372, 373, 374, 375, 376, 377, 378, 379, 380, 381, 382, 383, 384, 385, 386, 387, 388, 389, 390, 391, 392, 393, 394, 395, 396, 397, 398, 399, 400, 401, 402, 403, 404, 405, 406, 407, 408, 409, 410, 411, 412, 413, 414, 415, 416, 417, 418, 419, 420, 421, 422, 423, 424, 425, 426, 427, 428, 429, 430, 431, 432, 433, 434, 435, 436, 437, 438, 439, 440, 441, 442, 443, 444, 445, 446, 447, 448, 449, 450, 451, 452, 453, 454, 455, 456, 457, 458, 459, 460, 461, 462, 463, 464, 465, 466, 467, 468, 469, 470, 471, 472, 473, 474, 475, 476, 477, 478, 479, 480, 481, 482, 483, 484, 485, 486, 487, 488, 489, 490, 491, 492, 493, 494, 495, 496, 497, 498, 499, 500, 501, 502, 503, 504, 505, 506, 507, 508, 509, 510, 511, 512, 513, 514, 515, 516, 517, 518, 519, 520, 521, 522, 523, 524, 525, 526, 527, 528, 529, 530, 531, 532, 533, 534, 535, 536, 537, 538, 539, 540, 541, 542, 543, 544, 545, 546, 547, 548, 549, 550, 551, 552, 553, 554, 555, 556, 557, 558, 559, 560, 561, 562, 563, 564, 565, 566, 567, 568, 569, 570, 571, 572, 573, 574, 575, 576, 577, 578, 579, 580, 581, 582, 583, 584, 585, 586, 587, 588, 589, 590, 591, 592, 593, 594, 595, 596, 597, 598, 599, 600, 601, 602, 603, 604, 605, 606, 607, 608, 609, 610, 611, 612, 613, 614, 615, 616, 617, 618, 619, 620, 621, 622, 623, 624, 625, 626, 627, 628, 629, 630, 631, 632, 633, 634, 635, 636, 637, 638, 639, 640, 641, 642, 643, 644, 645, 646, 647, 648, 649, 650, 651, 652, 653, 654, 655, 656, 657, 658, 659, 660, 661, 662, 663, 664, 665, 666, 667, 668, 669, 670, 671, 672, 673, 674, 675, 676, 677, 678, 679, 680, 681, 682, 683, 684, 685, 686, 687, 688, 689, 690, 691, 692, 693, 694, 695, 696, 697, 698, 699, 700, 701, 702, 703, 704, 705, 706, 707, 708, 709, 710, 711, 712, 713, 714, 715, 716, 717, 718, 719, 720, 721, 722, 723, 724, 725, 726, 727, 728, 729, 730, 731, 732, 733, 734, 735, 736, 737, 738, 739, 740, 741, 742, 743, 744, 745, 746, 747, 748, 749, 750, 751, 752, 753, 754, 755, 756, 757, 758, 759, 760, 761, 762, 763, 764, 765, 766, 767, 768, 769, 770, 771, 772, 773, 774, 775, 776, 777, 778, 779, 780, 781, 782, 783, 784, 785, 786, 787, 788, 789, 790, 791, 792, 793, 794, 795, 796, 797, 798, 799, 800, 801, 802, 803, 804, 805, 806, 807, 808, 809, 810, 811, 812, 813, 814, 815, 816, 817, 818, 819, 820, 821, 822, 823, 824, 825, 826, 827, 828, 829, 830, 831, 832, 833, 834, 835, 836, 837, 838, 839, 840, 841, 842, 843, 844, 845, 846, 847, 848, 849, 850, 851, 852, 853, 854, 855, 856, 857, 858, 859, 860, 861, 862, 863, 864, 865, 866, 867, 868, 869, 870, 871, 872, 873, 874, 875, 876, 877, 878, 879, 880, 881, 882, 883, 884, 885, 886, 887, 888, 889, 890, 891, 892, 893, 894, 895, 896, 897, 898, 899, 900, 901, 902, 903, 904, 905, 906, 907, 908, 909, 910, 911, 912, 913, 914, 915, 916, 917, 918, 919, 920, 921, 922, 923, 924, 925, 926, 927, 928, 929, 930, 931, 932, 933, 934, 935, 936, 937, 938, 939, 940, 941, 942, 943, 944, 945, 946, 947, 948, 949, 950, 951, 952, 953, 954, 955, 956, 957, 958, 959, 960, 961, 962, 963, 964, 965, 966, 967, 968, 969, 970, 971, 972, 973, 974, 975, 976, 977, 978, 979, 980, 981, 982, 983, 984, 985, 986, 987, 988, 989, 990, 991, 992, 993, 994, 995, 996, 997, 998, 999, 1000

95 109 00 000 СБ

Вид А лист
М 1:10

Б-Б
М 1:1

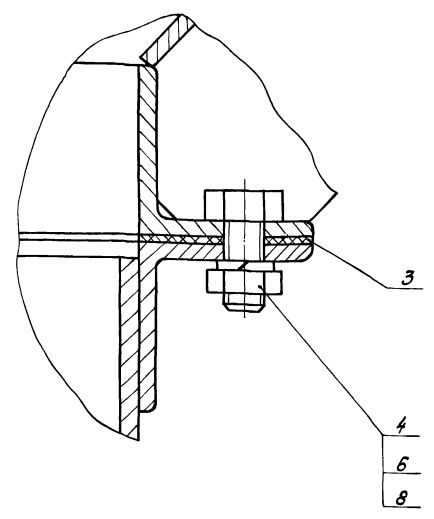
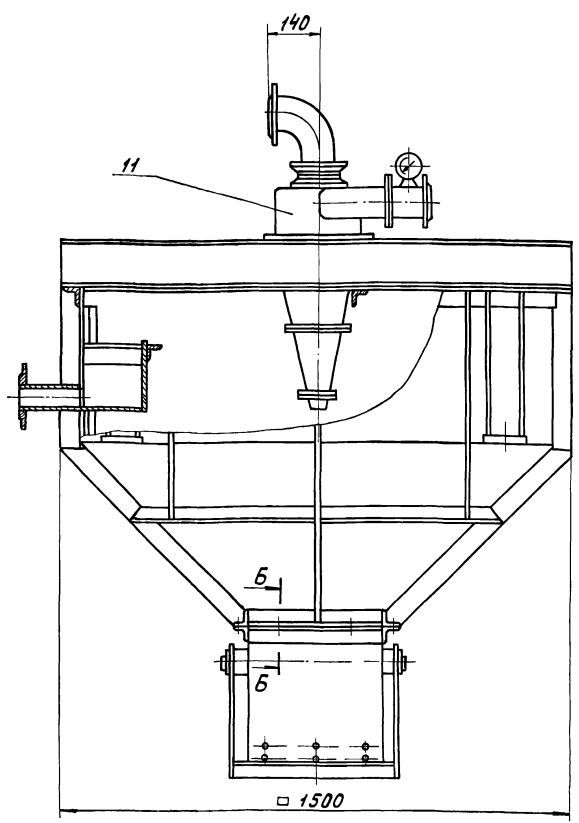

Изм.	Лист	№ докум.	Подп.	Дата	95.109.00.000 СБ	Лист
						2
Формат А3						

Формат	Зона	Поз.	Обозначение	Наименование	кол.	Примечание
				<u>Документация.</u>		
*)			95.109.00.000 СБ	Сборочный чертеж	1	*) А2; А3
				<u>Сборочные единицы.</u>		
АЧ	1		95.109.01.000	Бункер	1	
АЧ	2		95.109.02.000	Затвор секторный	1	
				<u>Детали</u>		
АЧ	3		95.109.00.001	Прокладка	1	
				<u>Стандартные изделия.</u>		
				Болты ГОСТ 7798-70		
		4		M12x50. 58.096	12	
		5		M16x50. 58.096	4	
				Гайки ГОСТ 5915-70		
		6		M12. 5.096	12	
		7		M16. 5.096	4	
				Шайбы ГОСТ 6402-70		
		8		12.65.096	12	
		9		16.65Г.096	4	
		10		Шайба 16.02.096		
				ГОСТ 11371-78	4	

Изм.	Лист	№ докум.	Подп.	Дата	95.109.00.000
Разработчик	Купавина	Проверен	Кудышев		
Н. контр.	Явнык				
Бункер для осадка					Лист 1 из 2
Отдел №5					Формат А4

Формат	Зона	Поз.	Обозначение	Наименование	кол.	Примечание
				<u>Прочие изделия.</u>		
		11		Гидроциклон ГЦ-15 (180 П) правый	1	Угрюмовский з-д горного оборудования

Изм.	Лист	№ докум.	Подп.	Дата	95.109.00.000	Лист
						2
Формат А4						

Копировал: 21348-04 11

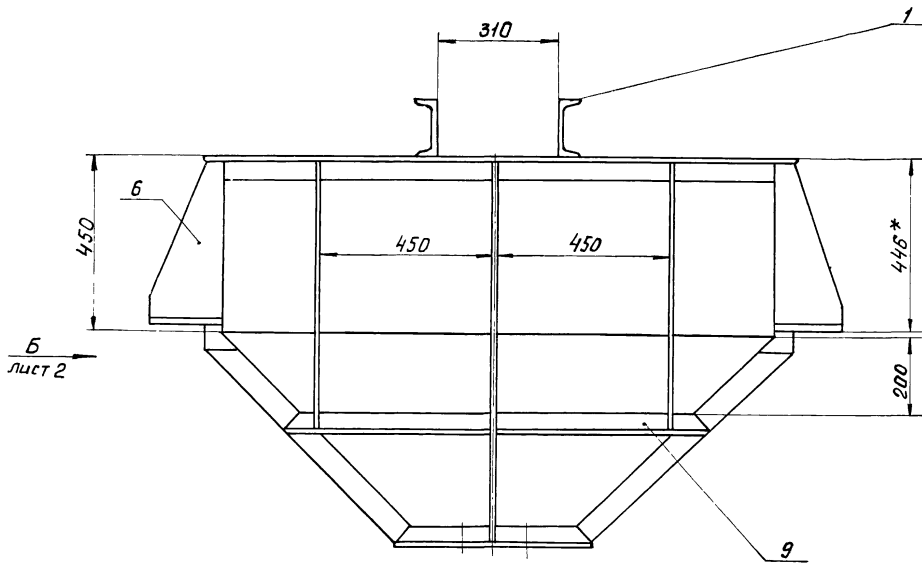

A
лист 2

I
M 1:1

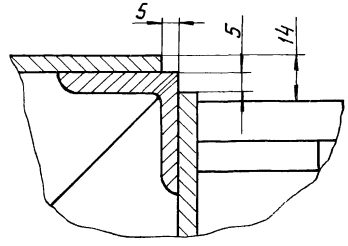

B-B
M 1:1

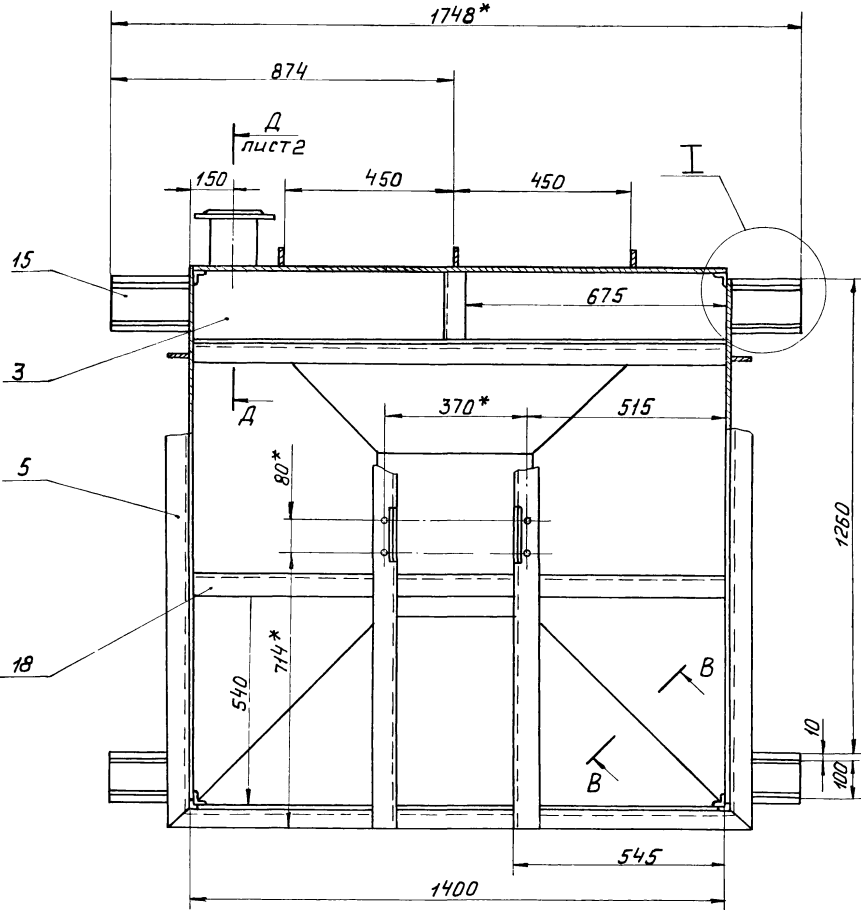
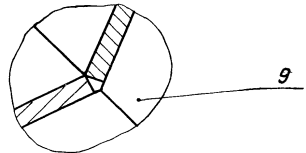

A

- 1. H14, h14, ± 1/2
- 2. Обработка поверхностей реза деталей
БЧ $\sqrt{}$
- 3.* Размеры для справок.

				95.109.01.000.СБ				
Изм	Лист	№ док.чм.	Подп.	Дата	Бункер Сборочный чертеж	Лит.	Масса	Масштаб
						И	320	1 10
						Лист 1	Листов 2	
				Н.контр.	Я.В.Н.И.Х.	Масштаб: 1:10 Деталь № 5		

А-А лист 1
М 1:10

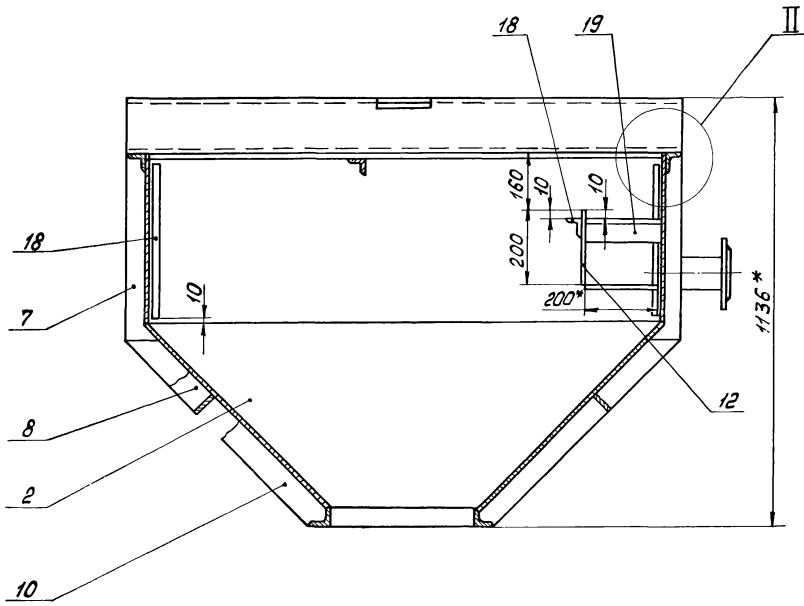

Вид Б лист 1
М 1:10

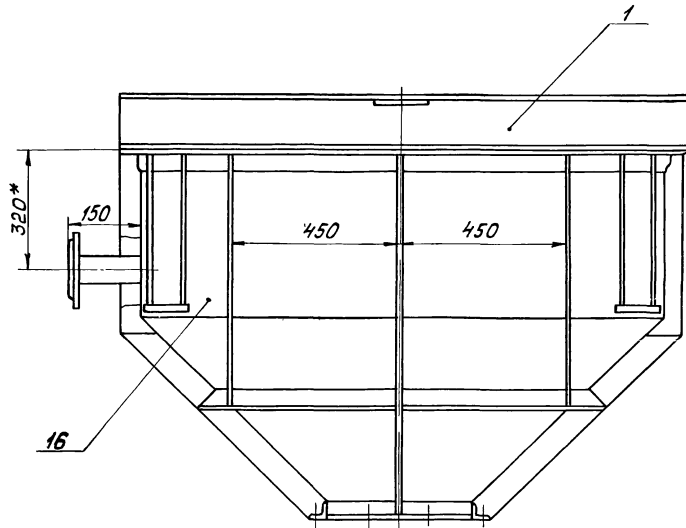

Вид Г
М 1:5

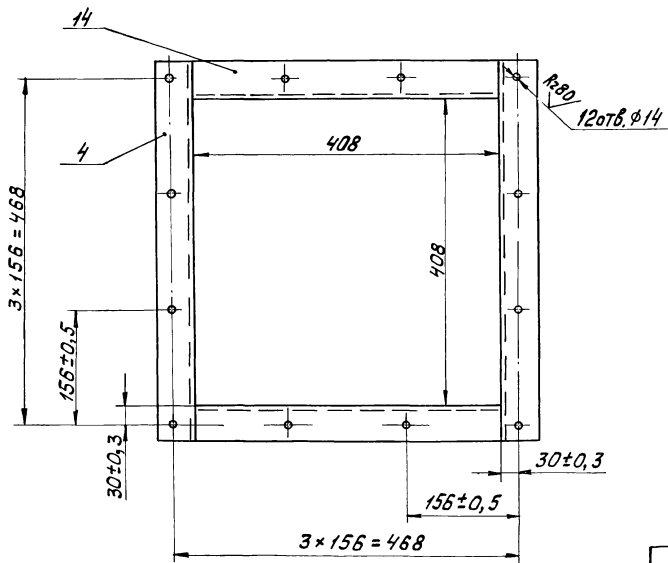

II
М 1:1

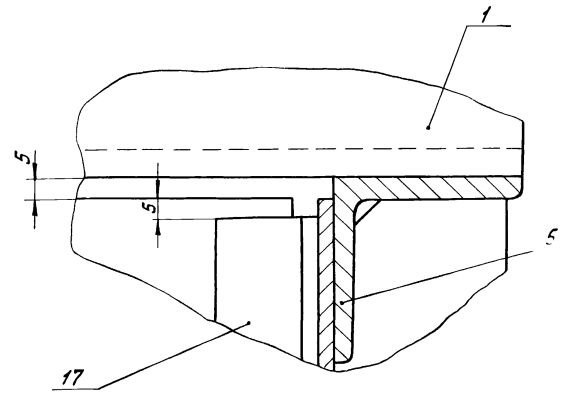

Д-Д лист 1
М 1:2

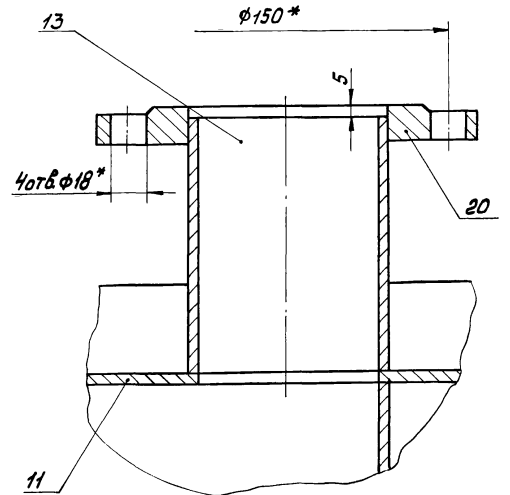

Формат	Экз.	Поз.	Обозначение	Наименование	Кол.	Примечание
				Документация.		
*			95.109.01.000 СБ	Сборочный чертеж		*А2, А2
				Детали.		
А3	1		95.109.01.001	Балка	2	
А4	2		95.109.01.002	Днище	4	
А4	3		95.109.01.003	Плита	1	
А4	4		95.109.01.004	Угольник	2	
А4	5		95.109.01.004-01	Угольник	4	
А4	6		95.109.01.005	Ребро	8	
А4	7		95.109.01.006	Ребро	12	
А4	8		95.109.01.007	Ребро	8	
А4	9		95.109.01.007-01	Ребро	4	
А4	10		95.109.01.008	Ребро	4	
А4	11		95.109.01.009	Стенка	1	
Б4	12		95.109.01.011	Водослив 200х14х1400х14		
				Лист 54 ГОСТ 19903-74 В Ст. Зен ГОСТ 14637-79	1	9,2 кг
Б4	13		95.109.01.012	Патрубок L=145 х14		
				Труба 80х4 ГОСТ 3262-75	1	1,6 кг
Б4	14		95.109.01.013	Угольник		
				Уголок 650х50х5 ГОСТ 8509-72 В Ст. Зен ГОСТ 535-79	2	1,5 кг
Б4	15		95.109.01.014	Опора		
				Лист 516 ГОСТ 19903-74 В Ст. Зен ГОСТ 14637-79		
			95.109.01.000			
Изм. Лист № докум. Подп. Дата			Лит. Лист Листов			
Разработчик Кучигина			И 1 2			
Пров. Кучишева			Масштаб: 1:1			
Н. Контр. ЯВных			Отдел №5			
			Формат А4			

Изм. Лист № докум. Подп. Дата

Формат	Экз.	Поз.	Обозначение	Наименование	Кол.	Примечание
				120 х14 х170 х14	4	2,55 кг
Б4	16		95.109.01.015	Стенка		
				Лист 54 ГОСТ 19903-74 В Ст. Зен ГОСТ 14637-79		
				445 х14 х1390 х14	3	21,0 кг
Б4	17		95.109.01.016	Стойка		
				Уголок 53х32х4 ГОСТ 8509-72 В Ст. Зен ГОСТ 535-79	4	0,7 кг
Б4	18		95.109.01.017	Угольник		
				Уголок 650х50х5 ГОСТ 8509-72 В Ст. Зен ГОСТ 535-79	2	5,25 кг
Б4	19		95.109.01.018	Угольник		
				Уголок 650х50х5 ГОСТ 8509-72 В Ст. Зен ГОСТ 535-79		
				L=200 х14	1	0,75 кг
Стандартные изделия.						
				Фланец 80-25 ГОСТ 12820-80	1	1,84 кг
20						
			95.109.01.000			
Изм. Лист № докум. Подп. Дата			Лит. Лист Листов			
			И 1 2			
Н. Контр. ЯВных			Отдел №5			
			Формат А4			

Изм. Лист № докум. Подп. Дата

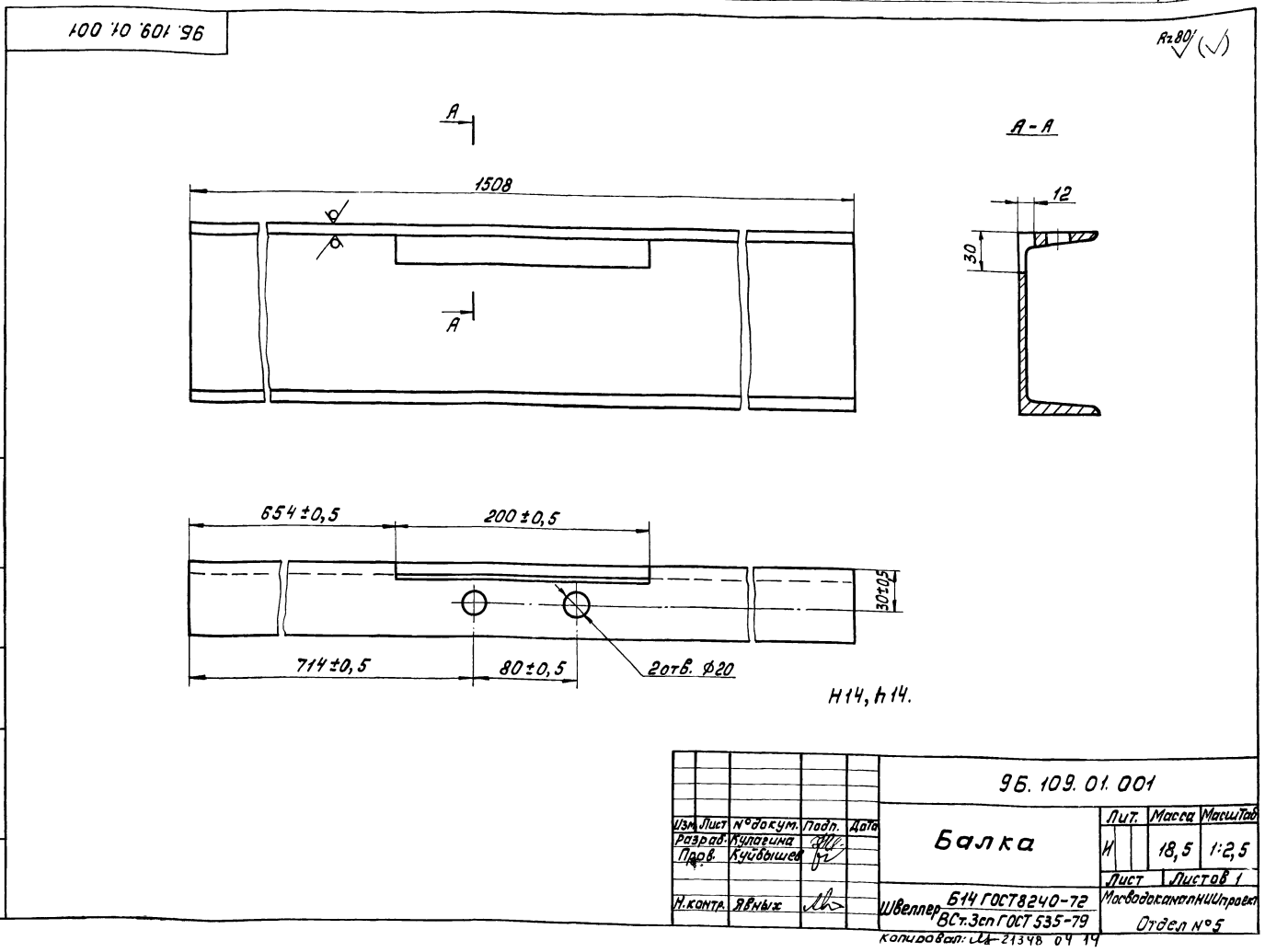

Изм. Лист № докум. Подп. Дата

Шифр листа, табл. и дата. Взам.инв.№.Шифр.№.табл. и дата

200 10 601 96

✓(✓)

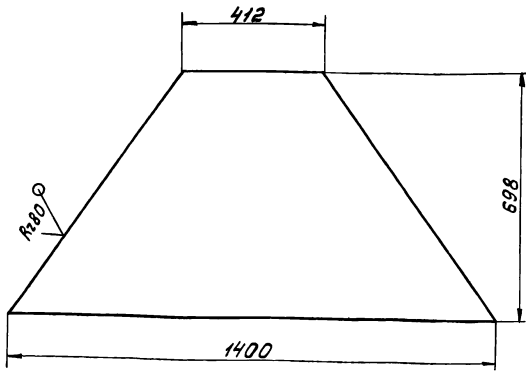

h14.

95.109.01.002

Изм.	Лист	№ докум.	Подп.	Дата	Лист	Масса	Масштаб
Разраб.	Кулагина						
Пров.	Кудышев				Лист		Листов 1
Н.контр.	Явных				МосводоканалНИИпроект		
Лист 64 ГОСТ 19903-74					Отдел №5		
ВСт.Зсп ГОСТ 14637-79					Формат А4		

Днище

95 109 01 003

✓(✓)

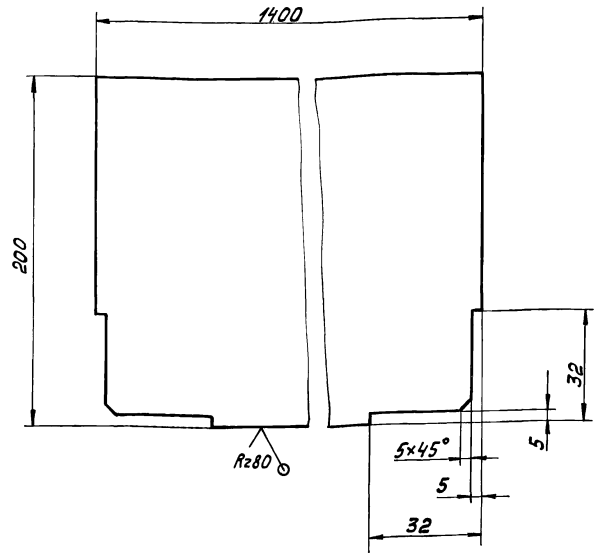

h14, h14.

95.109.01.003

Изм.	Лист	№ докум.	Подп.	Дата	Лист	Масса	Масштаб
Разраб.	Кулагина						
Пров.	Кудышев				Лист		Листов 1
Н.контр.	Явных				МосводоканалНИИпроект		
Лист 64 ГОСТ 19903-74					Отдел №5		
ВСт.Зсп ГОСТ 14637-79					Формат А4		

Плита

400 10 601 96

R200 ✓(✓)

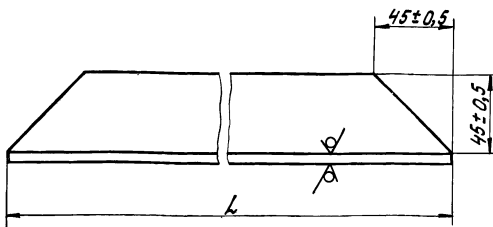

Обозначение	L, мм	Масса, кг
95.109.01.004	508 h14	1,84
-01	1508 h14	5,46

95.109.01.004

Изм.	Лист	№ докум.	Подп.	Дата	Лист	Масса	Масштаб
Разраб.	Кулагина						
Пров.	Кудышев				Лист		Листов 1
Н.контр.	Явных				МосводоканалНИИпроект		
Уголок 650x50x5 ГОСТ 8509-78					Отдел №5		
ВСт.Зсп ГОСТ 535-79							

Угольник

500 10 601 96

✓(✓)

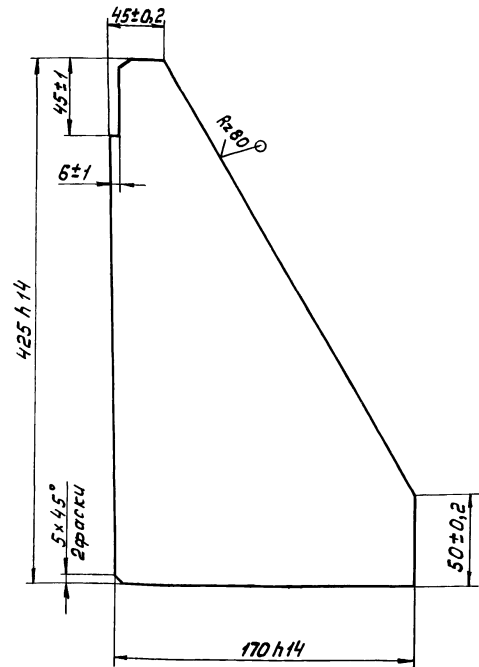

95.109.01.005

Изм.	Лист	№ докум.	Подп.	Дата	Лист	Масса	Масштаб
Разраб.	Кулагина						
Пров.	Кудышев				Лист		Листов 1
Н.контр.	Явных				МосводоканалНИИпроект		
Лист 68 ГОСТ 19903-74					Отдел №5		
ВСт.Зсп ГОСТ 14637-79					Формат А4		

Ребро

900 10 601 96

Л. Альбом III

Типовой проект 902-2-409.86

Инв. № подл. Подп. и дата. Взам. инв. № Инв. № дубл. Подп. и дата.

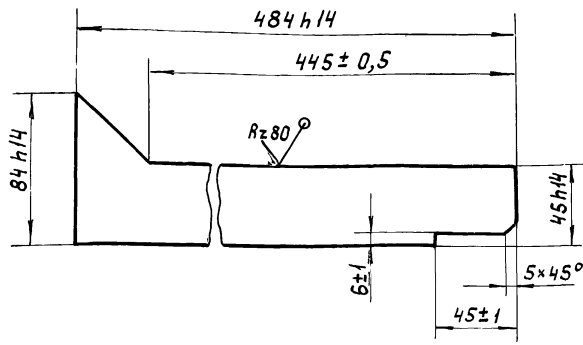

95.109.01.006

Ребро

Лит.	Масса	Масштаб
И	0,42	1:2
Лист Листов 1		

Лист Б5 ГОСТ 19903-74
В ст. 3 сп. ГОСТ 14637-79
МосводоканалНИИпроект
Отдел № 5
формат А4

Изм.	Лист	№ докум.	Подп.	Дата
Разраб.	Кулагина			
Проб.	Кудышев			
И.контр.	Явных			

100 10 601 96

Л. Альбом III

Инв. № подл. Подп. и дата. Взам. инв. № Инв. № дубл. Подп. и дата.

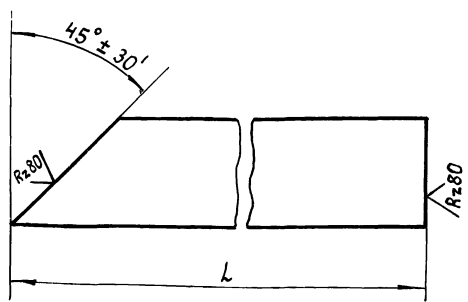

Обозначение	L, мм	Масса, кг
95.109.01.007	285 h14	0,6
-01	545 h14	1,15

95.109.01.007

Ребро

Лит.	Масса	Масштаб
И	с.м. табл.	—
Лист Листов 1		

Лист Б5 ГОСТ 19903-74
В ст. 3 сп. ГОСТ 535-79
МосводоканалНИИпроект
Отдел № 5
формат А4

Изм.	Лист	№ докум.	Подп.	Дата
Разраб.	Кулагина			
Проб.	Кудышев			
И.контр.	Явных			

800 10 601 96

Л. Альбом III

Инв. № подл. Подп. и дата. Взам. инв. № Инв. № дубл. Подп. и дата.

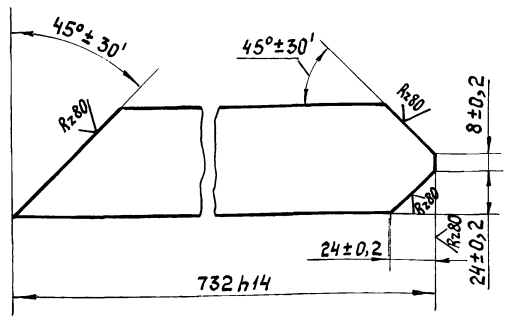

95.109.01.008

Ребро

Лит.	Масса	Масштаб
И	1,6	1:2
Лист Листов 1		

Лист Б5 ГОСТ 19903-74
В ст. 3 сп. ГОСТ 535-79
МосводоканалНИИпроект
Отдел № 5

Изм.	Лист	№ докум.	Подп.	Дата
Разраб.	Кулагина			
Проб.	Кудышев			
И.контр.	Явных			

600 10 601 96

Л. Альбом III

Инв. № подл. Подп. и дата. Взам. инв. № Инв. № дубл. Подп. и дата.

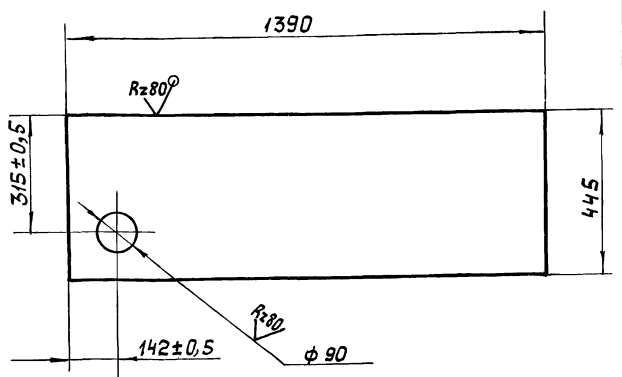

95.109.01.009

Стенка

Лит.	Масса	Масштаб
И	19,5	1:10
Лист Листов 1		

Лист Б4 ГОСТ 19903-74
В ст. 3 сп. ГОСТ 14637-79
МосводоканалНИИпроект
Отдел № 5

Изм.	Лист	№ докум.	Подп.	Дата
Разраб.	Кулагина			
Проб.	Кудышев			
И.контр.	Явных			

Типовой проект 902-2-409.86

Шк. № 1001, Подп. и дата. Взят шк. № 1001, Шк. № 1001, Подп. и дата

95.000.20.601.96

Лист 2

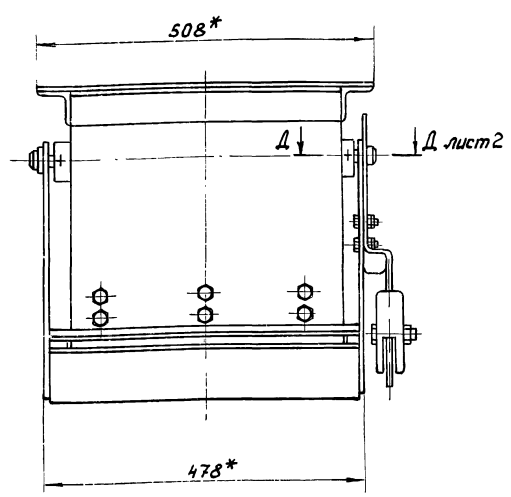
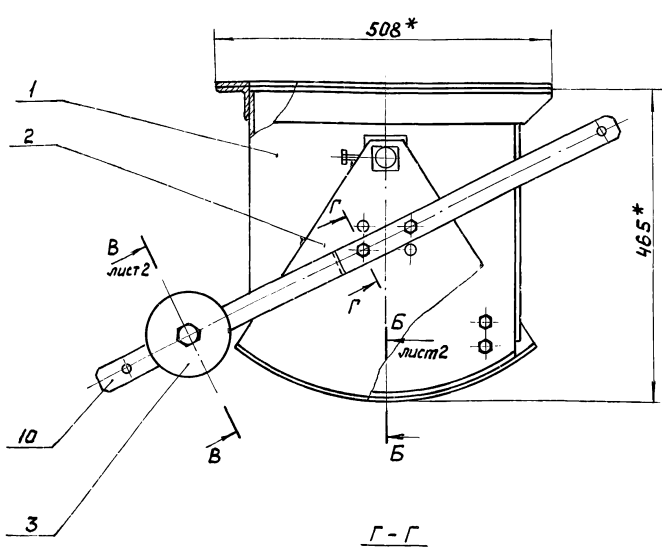

Г-Г
М1:1

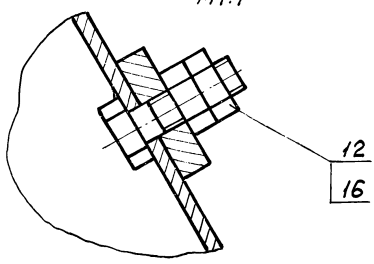

*Размеры для справок.

				95.109.02.000 СБ				
Изм.	Лист	№ докум.	Подп.	Дата	Затвор секторный Сборочный чертёж	Лит.	Масса	Масштаб
Разработ.	Кудрягин	И	И			И	50,0	1:5
Проб.	Кудышев	К	К			Лист 1	Листов 2	
И.контр.	Явных					Масштаб: канальный проект		
Чтв.	Кудышев					Отдел № 5		
Формат А3								

Формат	Зона	Поз.	Обозначение	Наименование	Кол.	Примечание
				<u>Документация</u>		
*			95.109.02.000 СБ	Сборочный чертёж		*А3, А2
				<u>Сборочные единицы</u>		
А4	1		95.109.02.100	Корпус	1	
А4	2		95.109.02.200	Сектор	1	
				<u>Детали</u>		
А4				Груз	1	
А4				Палец	2	
А4				Пластина	2	
А4				Пластина	2	
А4				Прокладка	2	
А4				Прокладка	2	
А4				Прокладка	1	
А4				Рычаг	1	
				<u>Стандартные изделия</u>		
				Болты ГОСТ 7798-70		
		11		М8 × 25. 58.096	24	
		12		М10 × 35. 58.096	2	
		13		М10 × 45. 58.096	2	
		14		М16 × 60. 58.096	1	

Формат	Зона	Поз.	Обозначение	Наименование	Кол.	Примечание
				Гайки ГОСТ 5915-70		
		15		М8. 5.096	24	
		16		М10. 5.096	4	
		17		М16. 5.096	1	

				95.109.02.000				
Изм.	Лист	№ докум.	Подп.	Дата	Затвор секторный	Лит.	Листов	
Разработ.	Кудрягина	И	И			И	1	2
Проб.	Кудышев	К	К			Масштаб: канальный проект		
И.контр.	Явных					Отдел № 5		
Чтв.	Кудышев					Формат А4		

				95.109.02.000			
Изм.	Лист	№ докум.	Подп.	Дата		Лит.	Лист
							2
Формат А4							

Вид А лист 1
М 1:5

Е - Е
М 1:2

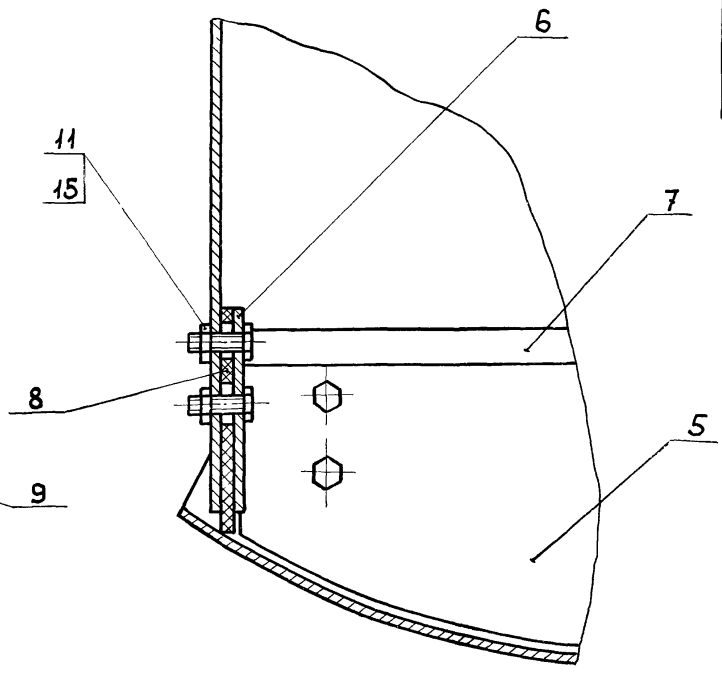
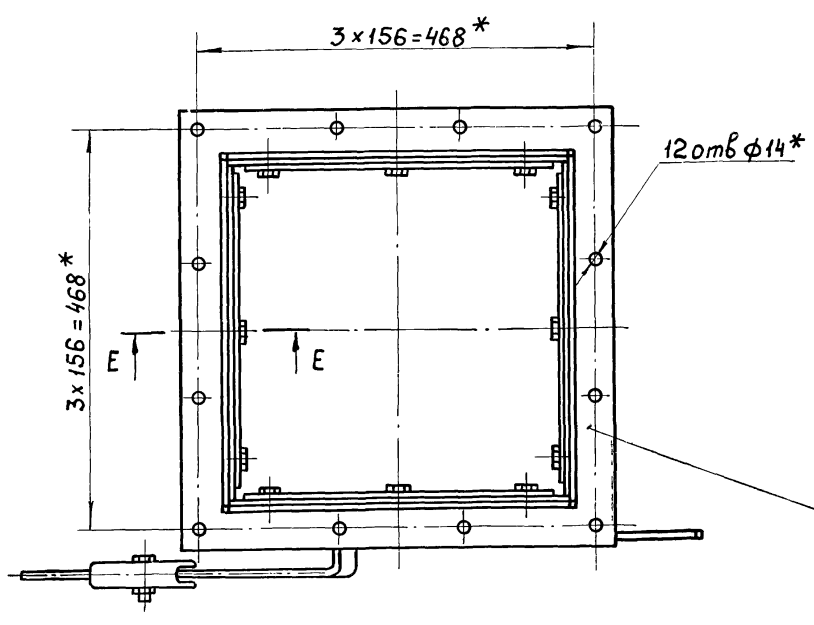

Б - Б лист 1
М 1:1

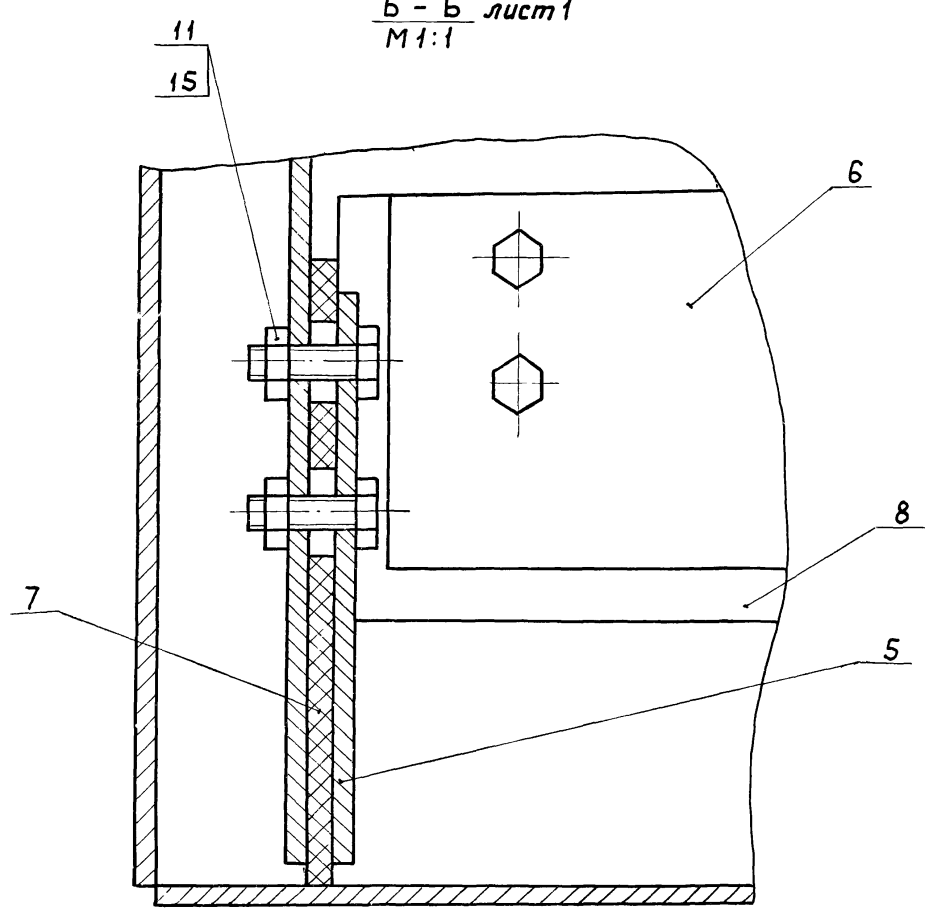

Д - Д лист 1
М 1:1

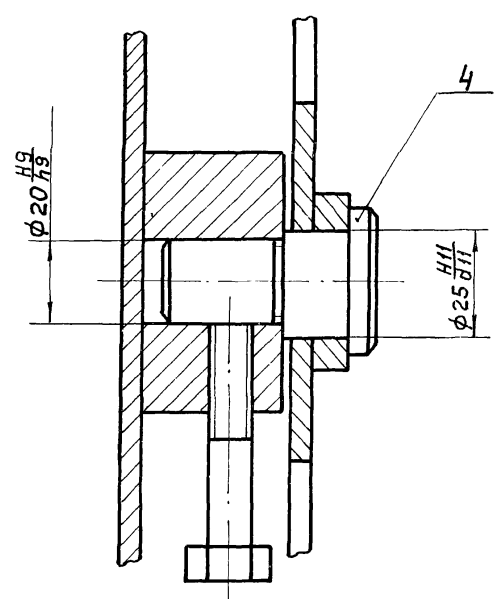

В - В лист 1
М 1:1

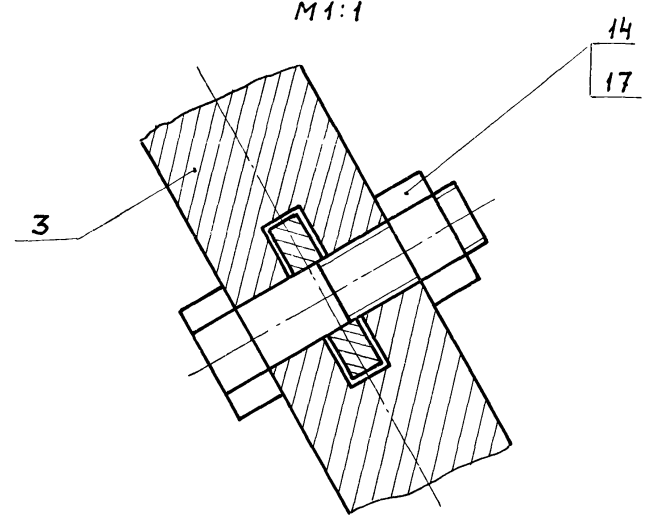

Исполнитель: Подп. и дата. Взам. инв. № Инв. № докум. Подп. и дата.

95.109.02.000 СБ

Тыловой проект 902-2-403.86

Лит. № 95.109.02.100 СБ

95.109.02.100 СБ

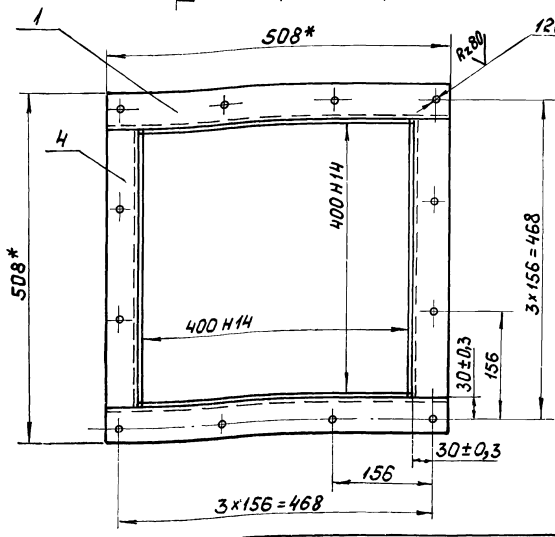
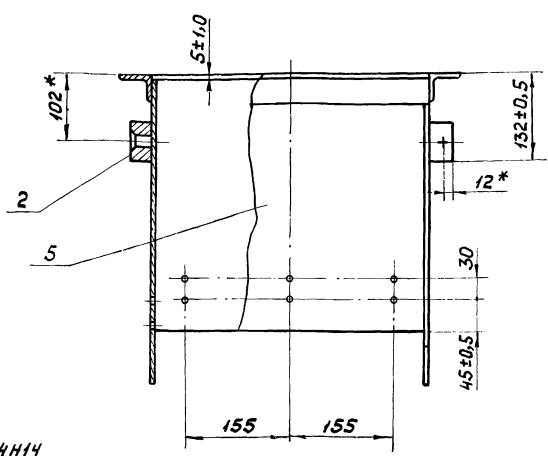
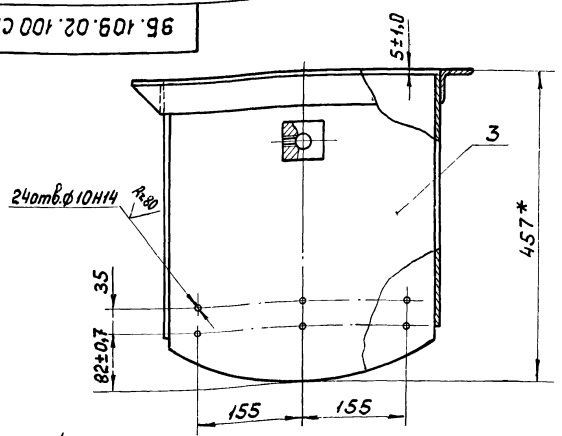

- 1.* Размеры для справок.
2. Предельные отклонения размеров между осями двух любых отверстий $\pm 0,5$ мм.
3. Сварку произвести по периметру прилегания деталей по ГОСТ 5264-80-Т1-Д4.
4. Обработка поверхностей реза деталей Б4 $Rz160$

95.109.02.100 СБ			
Изм./Лист	№ докум.	Подп.	Дата
Разработ.	Куцагина	М/1	-
Проб.	Кудышев	И/1	-
И.контр.	Явных	И/1	-
Корпус		Лит.	Масса
Сборочный чертёж.		И	31,0
		Лист	Листов
		1	1
МосводоканалНИИпроект Отдел № 5 формат А3			

Лит. № 95.109.02.100 СБ

Формат	Вариант	Поз.	Обозначение	Наименование	Кол.	Примечание
				<u>Документация</u>		
		А3	95.109.02.100 СБ	Сборочный чертёж		
				<u>Детали</u>		
		А4	1 95.109.02.101	Обойма	2	
		А4	2 95.109.02.102	Бобышка	2	
		А4	3 95.109.02.103	Стенка	2	
		Б4	4 95.109.02.104	Обойма		
				Уголок Б-50x50x5 ГОСТ 8509-72 Вст. 3 сп. ГОСТ 535-79		
				L = 408 h 14	2	1,54 кг
		Б4	5 95.109.02.105	Стенка		
				Лист Б4 ГОСТ 19903-74 Вст. 3 сп. ГОСТ 14637-79		
				400 h 14 x 385 h 14	2	4,8 кг
95.109.02.100						
Изм./Лист	№ докум.	Подп.	Дата	Корпус		Лит. Лист Листов
Разработ.	Куцагина	М/1	-			И 1
Проб.	Кудышев	И/1	-			1
И.контр.	Явных	И/1	-			1
				МосводоканалНИИпроект Отдел № 5		

Лит. № 95.109.02.101

95.109.02.101			
Изм./Лист	№ докум.	Подп.	Дата
Разработ.	Куцагина	М/1	-
Проб.	Кудышев	И/1	-
И.контр.	Явных	И/1	-
Обойма		Лит.	Масса
		И	1,9
		Лист	Листов
		1	1
Уголок Б-50x50x5 ГОСТ 8509-72 Вст. 3 сп. ГОСТ 535-79			
МосводоканалНИИпроект Отдел № 5 формат А4			

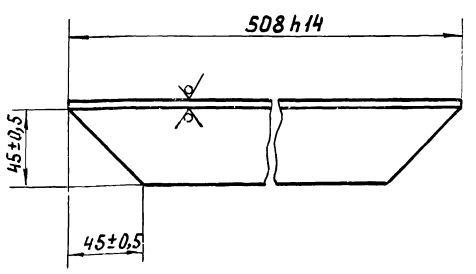

Львов ДИЛ
Типовой проект 902-2-409 86

96.109.02.102

Rz80 (✓)

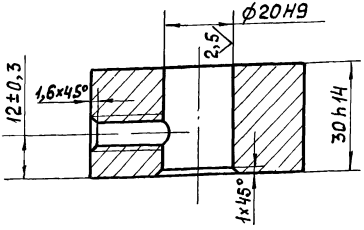
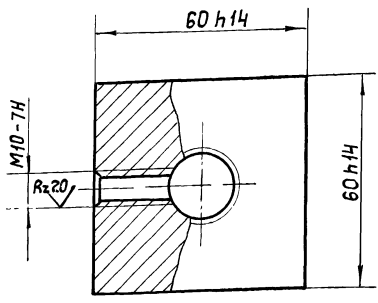

96.109.02.102

Бобышка

Лит.	Масса	Масштаб
И	0,76	1:1
Лист Листов 1		
МосводоканалНИИпроект Отдел №5		

Ст 3 ГОСТ 380-71

формат А4

96.109.02.103

(✓) A

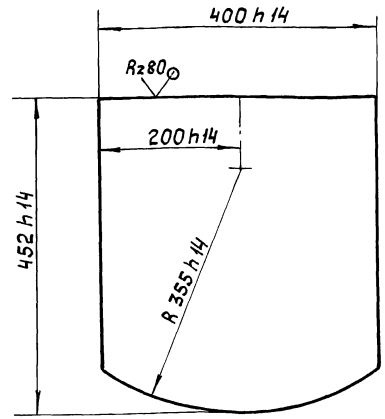

96.109.02.103

Стенка

Лит.	Масса	Масштаб
И	5,43	1:5
Лист Листов 1		
МосводоканалНИИпроект Отдел №5		

Лист Б4 ГОСТ 19903-74
В Ст.Зсп ГОСТ 14637-79

формат А4

Лин. № подл. Проф. и дата. Изм. №, дата. Подп. и дата.

96.109.02.200 СБ

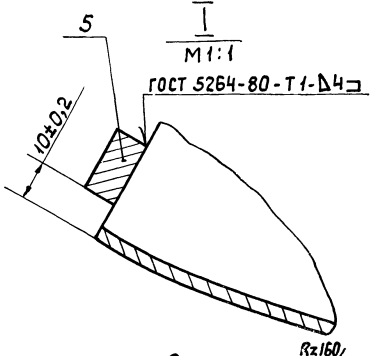
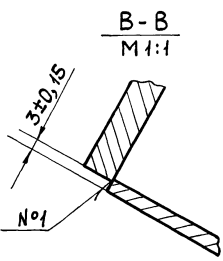
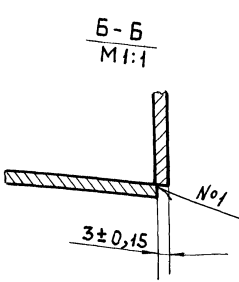
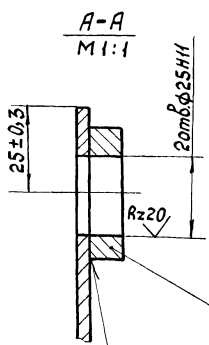
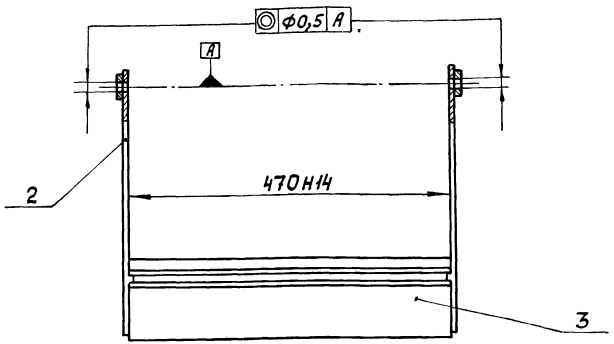
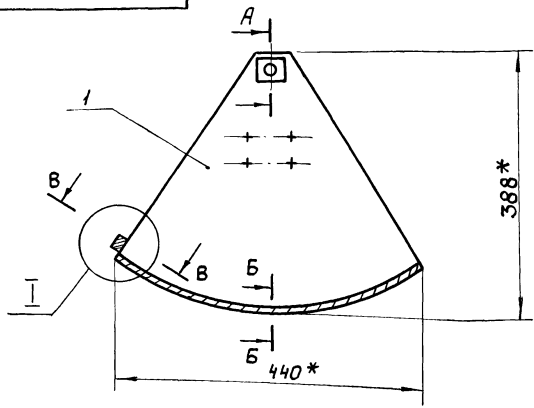

Обработка поверхностей реза деталей Б4 Rz160 (✓)

96.109.02.200 СБ

Сектор
Сборочный чертёж

Лит.	Масса	Масштаб
И	7,2	1:5
Лист Листов 1		
МосводоканалНИИпроект Отдел №5		

Лист Листов 1
МосводоканалНИИпроект
Отдел №5

Лин. № подл. Проф. и дата. Изм. №, дата. Подп. и дата.

Листов 3, ч. 1
 Типовой проект 902-2-409.86

Рядовая зона	Поз.	Обозначение	Наименование	Кол.	Примечание
			Документация		
A2		9Б.109.02.200 СБ	Сборочный чертёж		
			Детали		
A4	1	9Б.109.02.201	Щека	1	
A4	2	9Б.109.02.202	Щека	1	
A4	3	9Б.109.02.203	Дно	1	
B4	4	9Б.109.02.204	Планка		
			Лист Б 8 ГОСТ 19903-74 Вст.3сп ГОСТ 14637-79		
			40 н 14 х 40 н 14	2	0,07кг
B4	5	9Б.109.02.205	Планка упорная		
			Полоса Б-2 10х20 ГОСТ 103-76 Вст.3сп ГОСТ 535-79		
			л = 472 н 14	1	0,74кг

Име.№ подл. Подл. и дата. Взам.инв.№.Име.№ подл. Подл. и дата.

9Б.109.02.200				Сектор		Лист 1		Масштаб 1:4	
Изм. Лист	№ док.ч.	Подп.	Дата	Изм. Лист	Листов	Масштаб		Материал	
Разраб. Кулагина		Проб. Кудышев		И	1	2,9	1:4		
И.контр. Явных				Лист Б 4 ГОСТ 19903-74 Вст.3сп ГОСТ 14637-79		Масштаб 1:4		Материал	
				Мосводоканализпроект		Отдел № 5		формат А4	

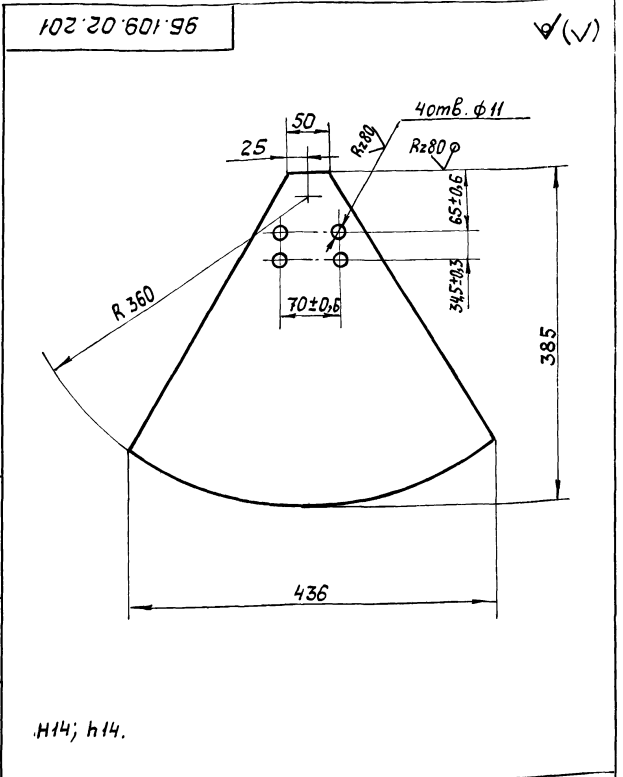

Име.№ подл. Подл. и дата. Взам.инв.№.Име.№ подл. Подл. и дата.

9Б.109.02.201				Щека		Лист 1		Масштаб 1:4	
Изм. Лист	№ док.ч.	Подп.	Дата	И	1	2,9	1:4		
Разраб. Кулагина		Проб. Кудышев		Лист Б 4 ГОСТ 19903-74 Вст.3сп ГОСТ 14637-79		Масштаб 1:4		Материал	
И.контр. Явных				Мосводоканализпроект		Отдел № 5		формат А4	

Име.№ подл. Подл. и дата. Взам.инв.№.Име.№ подл. Подл. и дата.

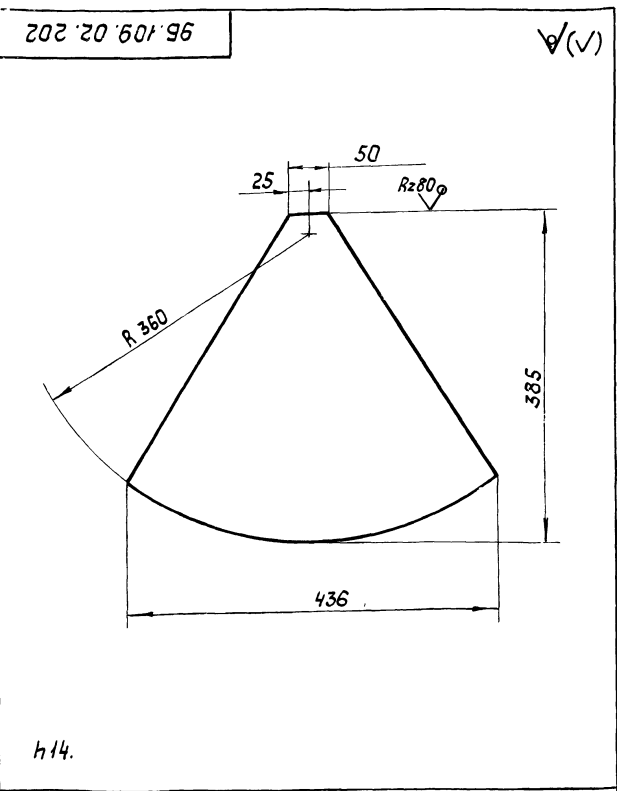

9Б.109.02.202				Щека		Лист 1		Масштаб 1:4	
Изм. Лист	№ док.ч.	Подп.	Дата	И	1	2,92	1:4		
Разраб. Кулагина		Проб. Кудышев		Лист Б 4 ГОСТ 19903-74 Вст.3сп ГОСТ 14637-79		Масштаб 1:4		Материал	
И.контр. Явных				Мосводоканализпроект		Отдел № 5		формат А4	

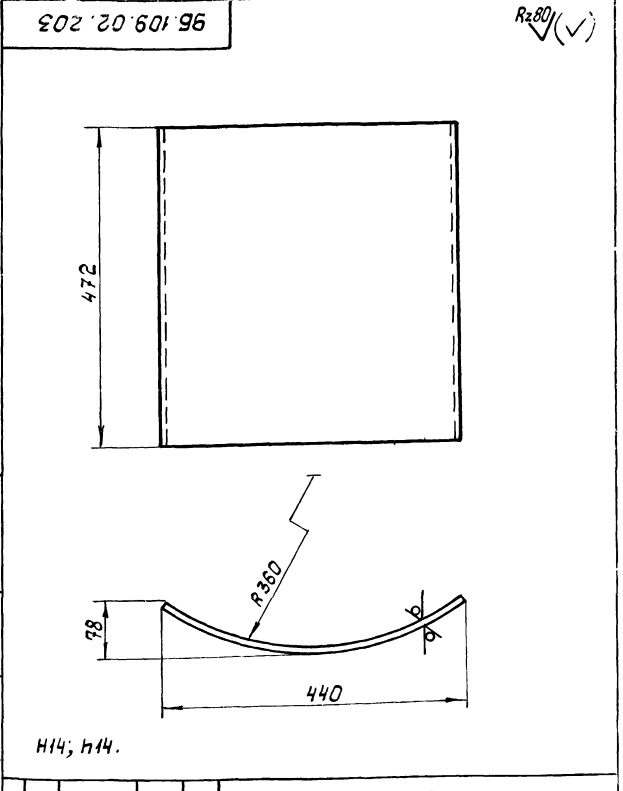

Име.№ подл. Подл. и дата. Взам.инв.№.Име.№ подл. Подл. и дата.

9Б.109.02.203				Дно		Лист 1		Масштаб 1:5	
Изм. Лист	№ док.ч.	Подп.	Дата	И	1	6,5	1:5		
Разраб. Кулагина		Проб. Кудышев		Лист Б 4 ГОСТ 19903-74 Вст.3сп ГОСТ 14637-79		Масштаб 1:5		Материал	
И.контр. Явных				Мосводоканализпроект		Отдел № 5		формат А4	

Ц.№, №подл., Подп. и дата, Взам.инв.№, Инв.№, №ф.л., Подп. и дата, Проект 902-2-409.86, Альбом Ш.ч.д.

96.109.02.001

Rz80

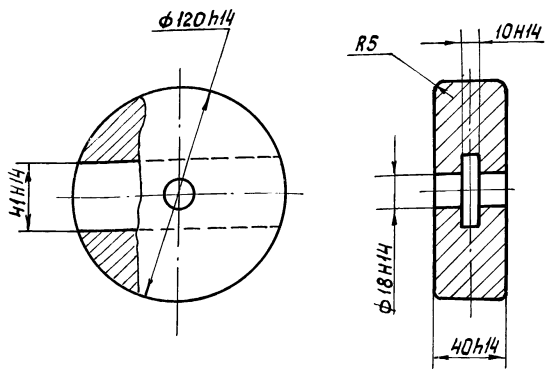

96.109.02.001

Груз

Лит. Масса Масштаб

И 3,1 1:2

Лист 1 Листов 1

С4-00 ГОСТ 1412-79 МосводоканалНИИпроект Отдел №5

формат А4

Ц.№, №подл., Подп. и дата, Взам.инв.№, Инв.№, №ф.л., Подп. и дата,

96.109.02.003

Rz80

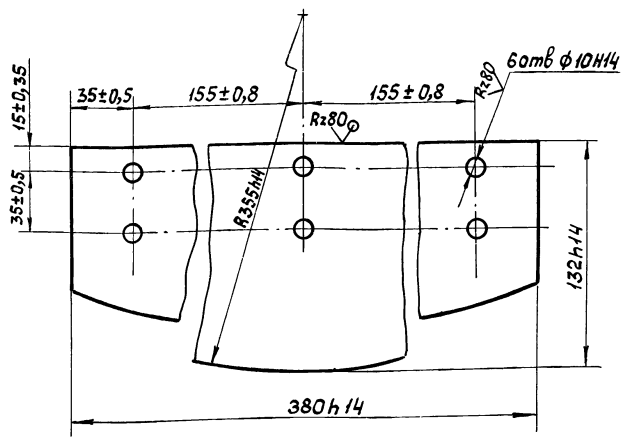

96.109.02.003

Пластина

Лит. Масса Масштаб

И 1,21 1:2

Лист 1 Листов 1

Лист Б4 ГОСТ 19903-74 МосводоканалНИИпроект Отдел №5

96.109.02.002

Rz80 (✓)

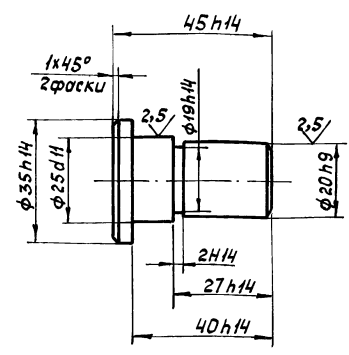

96.109.02.002

Палец

Лит. Масса Масштаб

И 0,16 1:1

Лист 1 Листов 1

Ст. 3 ГОСТ 380-71 МосводоканалНИИпроект Отдел №5

формат А4

96.109.02.004

Rz80 (✓)

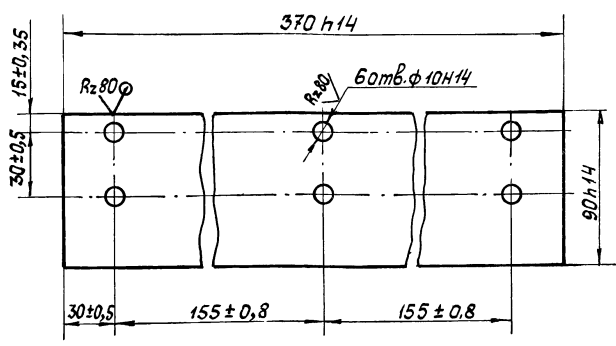

96.109.02.004

Пластина

Лит. Масса Масштаб

И 1,03 1:2

Лист 1 Листов 1

Лист Б4 ГОСТ 19903-74 МосводоканалНИИпроект Отдел №5

капирова: 4/1 21348-04 72 формат А4

Типовой проект 902-2-409 86 Альбом Ш-4

Ш.№ подл. Подп. и дата. Взам.Ш.№ Ш.№ докум. Подп. и дата.

95.109.02.005

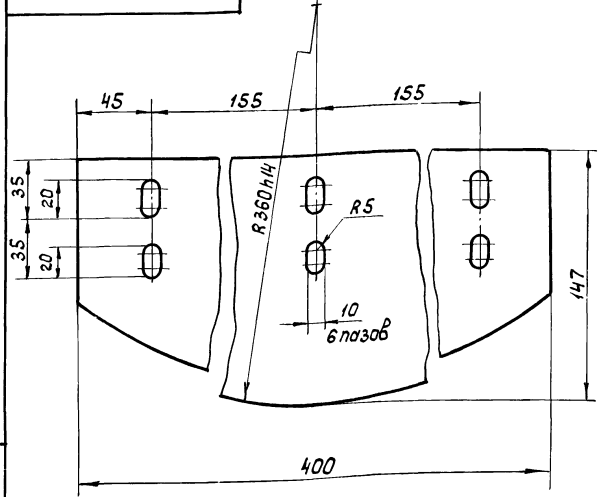

95.109.02.005

Прокладка

Лит. Масса Масштаб
И 0,47 1:2

Лист Листов 1

Пластина I, лист ПМБ-М-6-42
ГОСТ 7338-77

МосводоканалНИИпроект
Отдел №5
формат А4

Изм.	Лист	№ докум.	Подп.	Дата
Разр.	Куцагина	Ш/		
Проб.	Кудышев			
И.контр.	Явных			

95.109.02.006

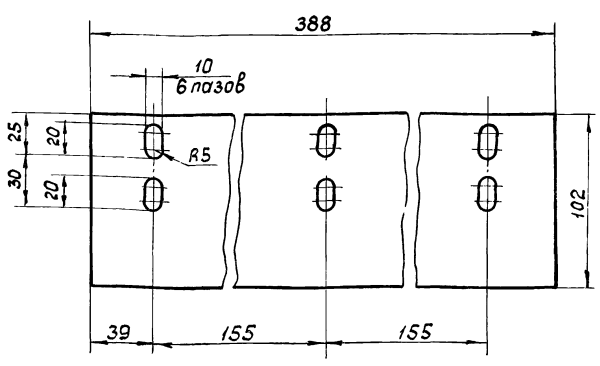

95.109.02.006

Прокладка

Лит. Масса Масштаб
И 0,47 1:2

Лист Листов 1

Пластина I, лист ПМБ-П-6-42
ГОСТ 7338-77

МосводоканалНИИпроект
Отдел №5
формат А4

Изм.	Лист	№ докум.	Подп.	Дата
Разр.	Куцагина	Ш/		
Проб.	Кудышев			
И.контр.	Явных			

Ш.№ подл. Подп. и дата. Взам.Ш.№ Ш.№ докум. Подп. и дата.

96.109.02.007

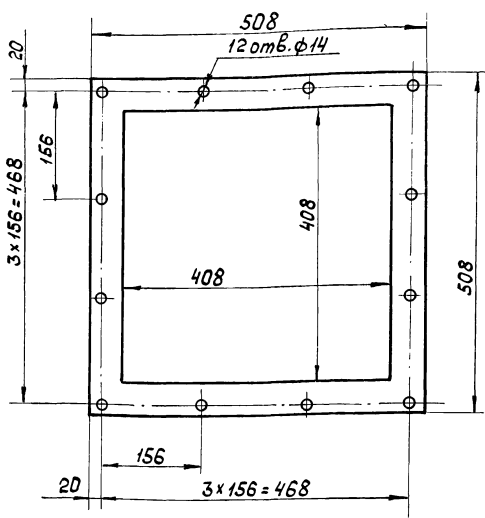

96.109.02.007

Прокладка

Лит. Масса Масштаб
И 0,28 1:5

Лист Листов 1

Пластина I, лист ПМБ-С-3-12
ГОСТ 7338-77

МосводоканалНИИпроект
Отдел №5
формат А4

Изм.	Лист	№ докум.	Подп.	Дата
Разр.	Куцагина	Ш/		
Проб.	Кудышев			
И.контр.	Явных			

Ш.№ подл. Подп. и дата. Взам.Ш.№ Ш.№ докум. Подп. и дата.

96.109.02.008

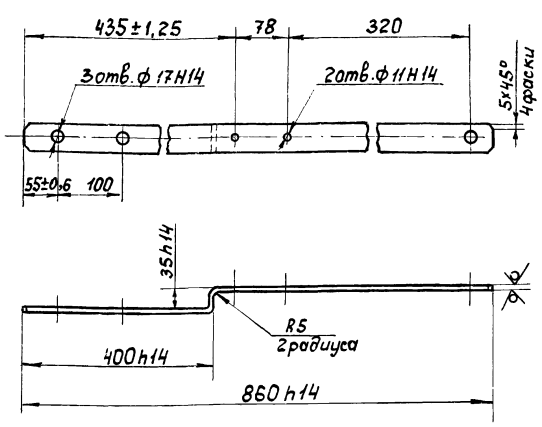

Rz80 (✓)

Предельные отклонения размеров между осями 2х любых отверстий ±0,35.

96.109.02.008

Рычаг

Лит. Масса Масштаб
И 2,13 1:5

Лист Листов 1

Полоса Б-28x40 ГОСТ 103-76
Вст.зсп ГОСТ 535-79

МосводоканалНИИпроект
Отдел №5

Изм.	Лист	№ докум.	Подп.	Дата
Разр.	Куцагина	Ш/		
Проб.	Кудышев			
И.контр.	Явных			

Ш.№ подл. Подп. и дата. Взам.Ш.№ Ш.№ докум. Подп. и дата.

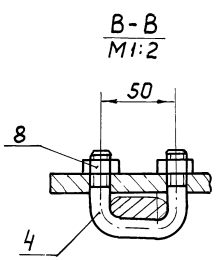
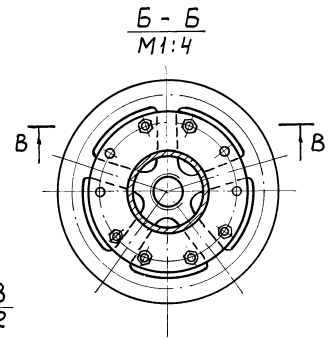
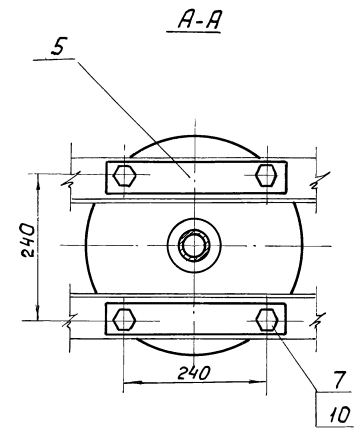
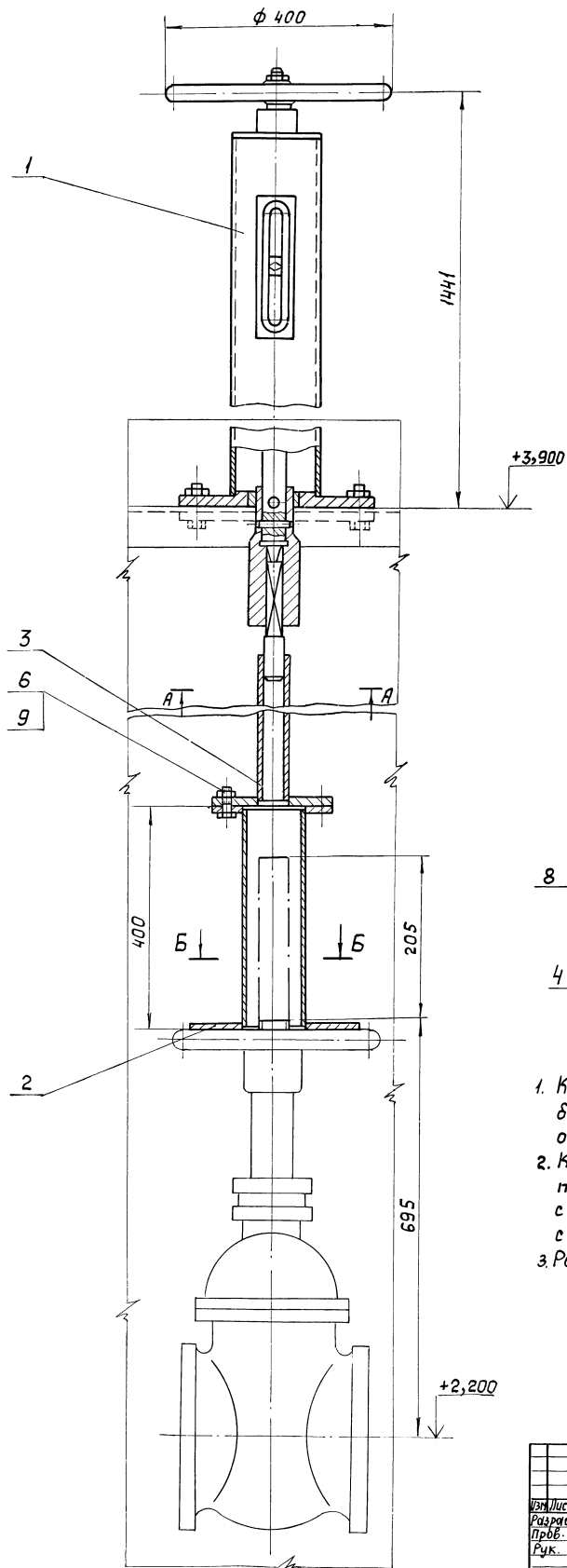

1. Колонку поз.1 установить так, чтобы было удобно наблюдать за указателем открытия.
2. Колонку за исключением сопрягаемых поверхностей покрыть грунтом ХС-010 с двумя слоями краски ЭМХС-710 цвет серый и одним слоем лака ХС-76 IV в ГОСТ 9355-81.
3. Размеры для справок.

И.Е. Москалев и др. - разработчики проекта. Листы и детали

				ЧП. 404.00.000 СБ				
				Колонка для управления задвижкой Ду 200				
				Сборочный чертёж.				
И.Лист	№ док.чл.	Подп.	Дата	Лит.	Масса	Масштаб		
Разраб.	Кудышев	И.Е.		И	115	1:5		
Проб.	Кудышев							
Рук.	Кудышев							
И.Контр.	Явных							
				Лист		Листов		
				1		1		
				МосводоканалНИИпроект Отдел № 5				

Типовой проект зпг-2-409 86 Яльбом III, часть 1

Формат	Зона	Поз.	Обозначение	Наименование	Кол.	Примечание
				<u>Документация</u>		
А2			4П.404.00.000 СБ	Сборочный чертёж		
				<u>Сборочные единицы</u>		
А4	1		4П.404.01.000	Колонка	1	
А4	2		4П.404.02.000	Муфта	1	
А4	3		4П.404.03.000	Штанга	1	
				<u>Детали</u>		
А4	4		4П.404.00.001	Скоба	3	
А4	5		4П.404.00.002	Планка	2	
				<u>Стандартные изделия</u>		
				Болты ГОСТ 7798-70		
	6		M16 x 45. 58.096	4		
	7		M20 x 100. 58.096	4		
			Гайки ГОСТ 5915-70			
	8		M12. 5.	6		
	9		M16. 5	4		
	10		M20. 5.	4		

Изм.	Лист	№ докум.	Подп.	Дата	4П.404.00.000		
Разр.	Кулагина				Лит.	Лист	Листов
Проб.	Кудышев				и	и	и
Н.контр.	Явнык				Колонка для управления задвижкой Ду 200		
					МаслободоканалНИИпроект Отдел №5 формат А4		

Формат	Зона	Поз.	Обозначение	Наименование	Кол.	Примечание
				<u>Документация</u>		
А2			4П.404.01.000 СБ	Сборочный чертёж	1	
				<u>Сборочные единицы</u>		
А4	1		4П.404.01.100	Корпус колонки	1	
				<u>Детали</u>		
А4	2		4П.404.01.001	Втулка	1	
А4	3		4П.404.01.002	Шпиндель	1	
А4	4		4П.404.01.003	Указатель открытия	1	
А4	5		4П.404.01.004	Рамка указателя	1	
А4	6		4П.404.01.005	Стрелка	1	
А4	7		4П.404.01.006	Прокладка регулировочная	1	
А4	8		4П.404.01.007	Муфта	1	
А3	9		4П.404.01.008	Втулка	1	

Изм.	Лист	№ докум.	Подп.	Дата	4П.404.01.000		
Разр.	Кулагина				Лит.	Лист	Листов
Проб.	Кудышев				и	и	и
Н.контр.	Явнык				Колонка		
					МаслободоканалНИИпроект Отдел №5 формат А4		

Изм. № подл. Подп. и дата. Взам. инв. № инв. Форм. Подп. и дата.

Формат	Зона	Поз.	Обозначение	Наименование	Кол.	Примечание
				<u>Стандартные изделия</u>		
	10		Гайка М20.5.096 ГОСТ 5915-70	1		
	11		Винт М6 х 10. 58.096 ГОСТ 1491-80	2		
	12		Маховик 2-Б-400х27 ГОСТ 5260-75	1		
	13		Штифт 2.12х70. 58.096 ГОСТ 10774-80	2		

Изм.	Лист	№ докум.	Подп.	Дата	4П.404.01.000		
Разр.	Кулагина				Лит.	Лист	Листов
Проб.	Кудышев				и	и	и
Н.контр.	Явнык				Корпус колонки		
					МаслободоканалНИИпроект Отдел №5 формат А4		

Изм. № подл. Подп. и дата. Взам. инв. № инв. Форм. Подп. и дата.

Формат	Зона	Поз.	Обозначение	Наименование	Кол.	Примечание
				<u>Документация</u>		
А2			4П.404.01.100 СБ	Сборочный чертёж		
				<u>Детали</u>		
А4	1		4П.404.01.101	Стакан	1	
А4	2		4П.404.01.102	Заглушка	1	
А4	3		4П.404.01.103	Бобышка	1	
А4	4		4П.404.01.104	Труба	1	
А4	5		4П.404.01.105	Фланец	1	

Изм.	Лист	№ докум.	Подп.	Дата	4П.404.01.100		
Разр.	Кулагина				Лит.	Лист	Листов
Проб.	Кудышев				и	и	и
Н.контр.	Явнык				Корпус колонки		
					МаслободоканалНИИпроект Отдел №5 формат А4		

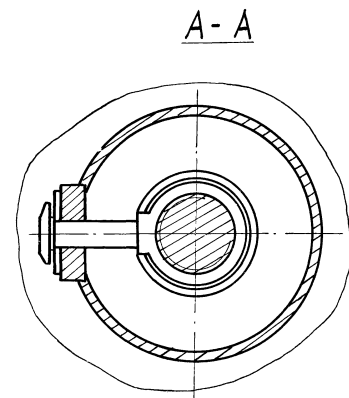
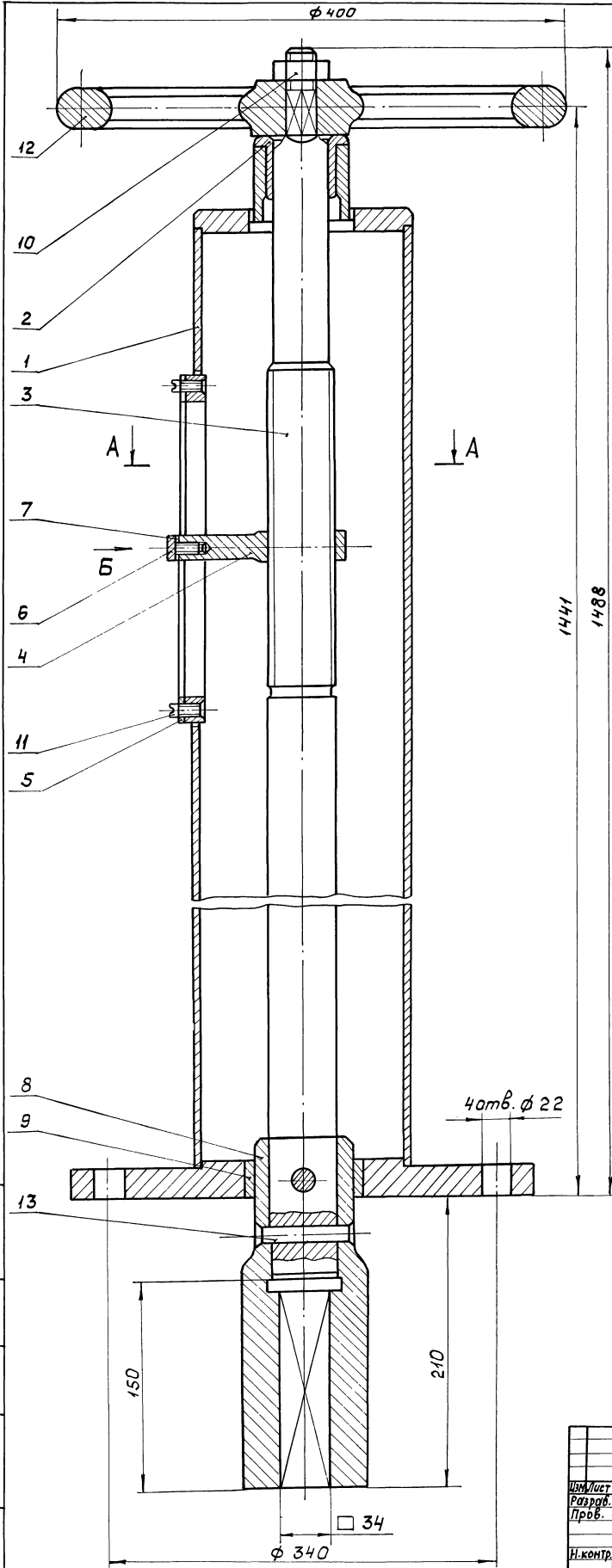

Вид Б

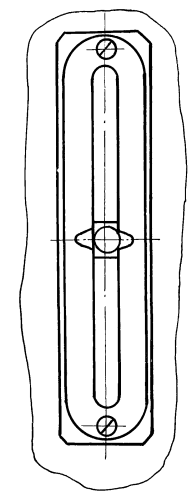

1. Концы штифтов поз.13 расклепать и зачистить заподлицо с наружной поверхностью муфты поз.8.
2. Крайние положения стрелки поз.6 в каждом отдельном случае рекомендуется уточнять по месту после монтажа колонки.
3. Соответствующие риски на рамке указателя поз.5 следует гравировать и залить черной краской.
4. Размеры для справок.

Лист № 1, 2, 3, 4, 5, 6, 7, 8, 9, 10, 11, 12, 13, 14, 15, 16, 17, 18, 19, 20, 21, 22, 23, 24, 25, 26, 27, 28, 29, 30, 31, 32, 33, 34, 35, 36, 37, 38, 39, 40, 41, 42, 43, 44, 45, 46, 47, 48, 49, 50, 51, 52, 53, 54, 55, 56, 57, 58, 59, 60, 61, 62, 63, 64, 65, 66, 67, 68, 69, 70, 71, 72, 73, 74, 75, 76, 77, 78, 79, 80, 81, 82, 83, 84, 85, 86, 87, 88, 89, 90, 91, 92, 93, 94, 95, 96, 97, 98, 99, 100

				ЧП.404.01.000 СБ	
Изм.	Лист № 1	№ докум.	Подп.	Дата	Лит. Масса
Разр.	Кулагина	СЗ			70,5 1:2
Проб.	Кудышев				Лит. Листов 7
И.контр.	Явных				МасвадокнапНИИпроект
					Отдел № 5

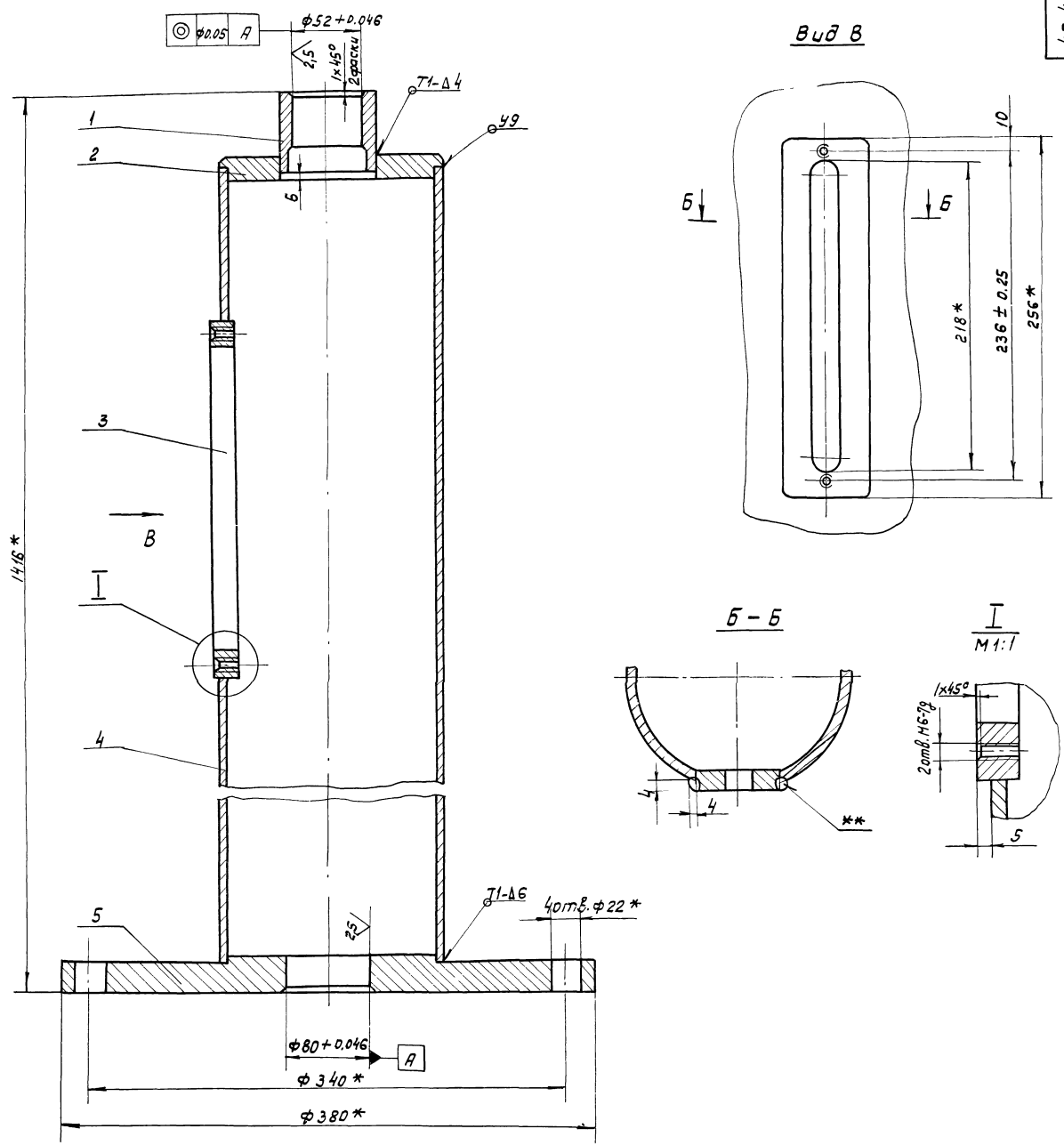

1. Н14, н14, ± $\frac{1714}{2}$.
2. Сварку производить по ГОСТ 5264-80.
3. * Размеры для справок.
4. ** Сварка ручная электродуговая.

Изм. и подп. Проект. и чертеж. Взам. инв. № инв. № 404.01.100 СБ. Подп. и дата:

				ЧП. 404.01.100 СБ			
Изм. Лист	№ докум.	Подп.	Дата	Корпус колонки. Сборочный чертёж.	Лит.	Масса	Масштаб
Разр. Кичишине	ЖИ	ЖИ			И	38,0	1:2
Пров. Кичишине	ЖИ				Лист	Листов	
И. контр. Явных					Масштаб и наименование проекта		
					Деталь № 5		
					Формат А2		

Технический проект 902-2-409.86.Ильинский, ч.1.

10.10.10.101

Rz80

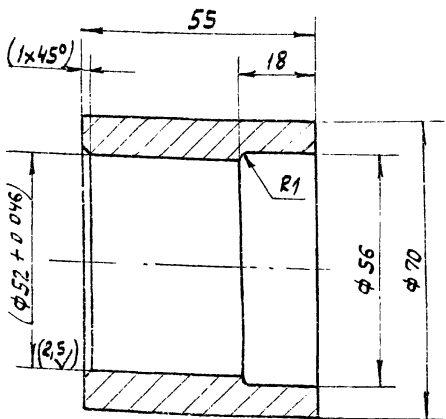

1. H14, h14, ± 1714/2.
2. Размеры в скобках - после сборки.

4п. 404.01.101

Изм.	Лист	№ докум.	Подп.	Дата	Лит.	Масса	Масштаб
Разр.	Кулагина				И	0.74	1:1
Проб.	Кучышов						
И.контр. ЯВНЫХ					Лист	Листов	
Ст. 3 ГОСТ 380-71					Мосводоканалпроект Отдел №5 Формат А4		

Стакан

Ст. 3 ГОСТ 380-71

201.10.10.102

Rz80

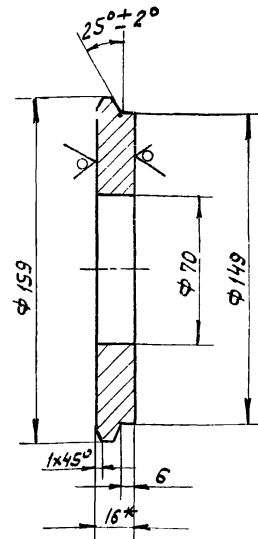

1. H14, h14, ± 1714/2.
2. * Размер для справки

4п. 404.01.102

Изм.	Лист	№ докум.	Подп.	Дата	Лит.	Масса	Масштаб
Разр.	Кулагина				И	1.8	1:2
Проб.	Кучышов						
И.контр. ЯВНЫХ					Лист	Листов	
Лист 516 ГОСТ 19903-74 в Ст.3сп ГОСТ 14637-79					Мосводоканалпроект Отдел №5 Формат А4		

Заглушка

Лист 516 ГОСТ 19903-74
в Ст.3сп ГОСТ 14637-79

Σ01.10.10.103

Rz80

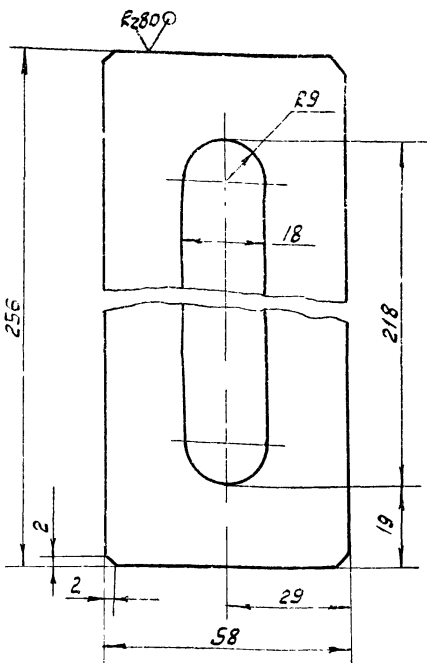

1. H14, h14, ± 1714/2.

4п. 404.01.103

Изм.	Лист	№ докум.	Подп.	Дата	Лит.	Масса	Масштаб
Разр.	Кулагина				И	1.1	1:1
Проб.	Кучышов						
И.контр. ЯВНЫХ					Лист	Листов	
Лист 514 ГОСТ 19903-74 в Ст.3сп ГОСТ 14637-79					Мосводоканалпроект Отдел №5		

Бобышка

Лист 514 ГОСТ 19903-74
в Ст.3сп ГОСТ 14637-79

101.10.10.104

Rz160

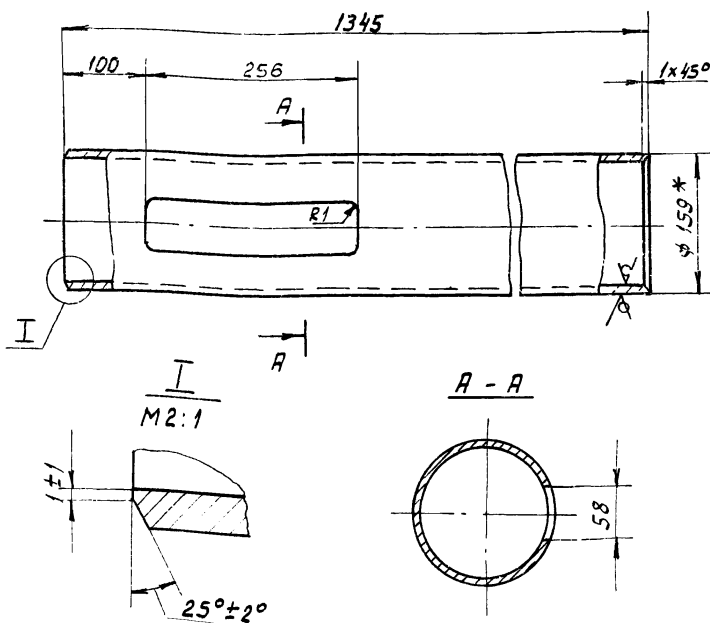

1. H14, h14, ± 1714/2.
2. * Размер для справки.

4п. 404.01.104

Изм.	Лист	№ докум.	Подп.	Дата	Лит.	Масса	Масштаб
Разр.	Кулагина				И	22.5	1:5
Проб.	Кучышов						
И.контр. ЯВНЫХ					Лист	Листов	
Труба 159x4.5 ГОСТ 8732-78 в Ст.3сп ГОСТ 8731-74					Мосводоканалпроект Отдел №5		

Труба

Труба 159x4.5 ГОСТ 8732-78
в Ст.3сп ГОСТ 8731-74

Типовой проект 902-2-40384-Л. Объем III, часть I

501 10 1004 УН

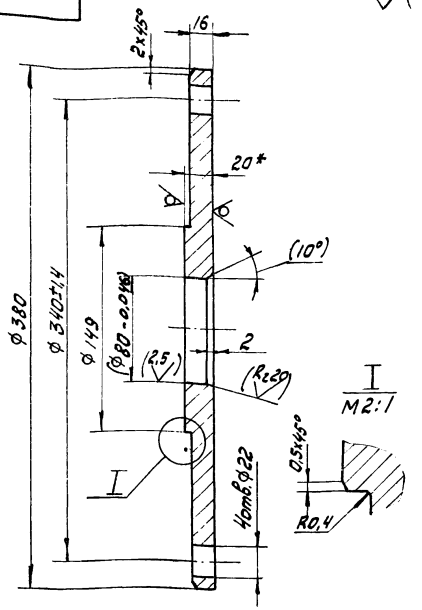

1. $h_{14}, \pm \frac{1}{2} \frac{1}{4}$
2. Размер в скобках - после сборки
3. * размер для справок.

4П.404.01.105

Изм.	Лист	№ докум.	Подп.	Дата
Разраб. Кулагина	Проб. Кудышев			
Н. контр. Явных	ИЛ			

Фланец

Лист	Масса	Масштаб
И	11,8	1:2,5
Лист листов /		
Масштабная микропроект		
Отдел № 5		
формат А4		

Лист 520 ГОСТ 19903-74
8 стл вкл ГОСТ 14637-79

Формат	Зона	Лист	Обозначение	Наименование	Мол.	Тр. на чаше
				Документация		
	А3		4П.404.02.000СБ	Сборочный чертеж		
				Детали		
	А4	1	4П.404.02.001	Фланец		
	Б4	2	4П.404.02.002	Труба		
				Труба 108×4 ГОСТ 8732-78 2 ст. 2 ГОСТ 8731-74		
				L = 390 h14	1	4,0 кг
				Стандартные изделия		
		3		Фланец 100-2,5 ГОСТ 12820-80	1	2,1 кг

4П.404.02.000

Муфта

Лист	Листов	Листов
И	1	1
Масштабная микропроект		
Отдел № 5		
формат Б.		

Изм. Лист 1, 2, 3, 4, 5, 6, 7, 8, 9, 10, 11, 12, 13, 14, 15, 16, 17, 18, 19, 20, 21, 22, 23, 24, 25, 26, 27, 28, 29, 30, 31, 32, 33, 34, 35, 36, 37, 38, 39, 40, 41, 42, 43, 44, 45, 46, 47, 48, 49, 50, 51, 52, 53, 54, 55, 56, 57, 58, 59, 60, 61, 62, 63, 64, 65, 66, 67, 68, 69, 70, 71, 72, 73, 74, 75, 76, 77, 78, 79, 80, 81, 82, 83, 84, 85, 86, 87, 88, 89, 90, 91, 92, 93, 94, 95, 96, 97, 98, 99, 100

90200 20 1004 УН

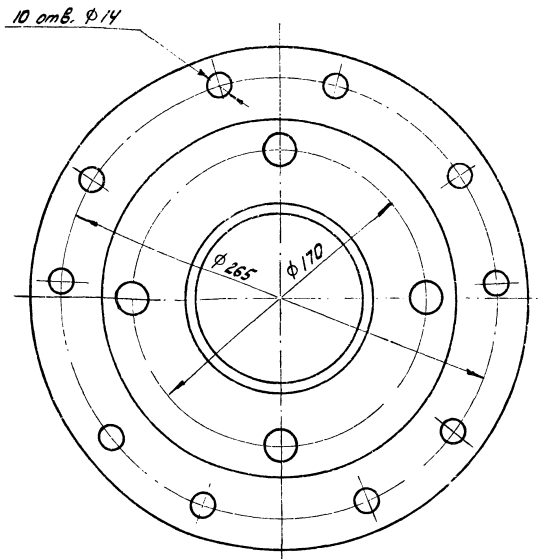
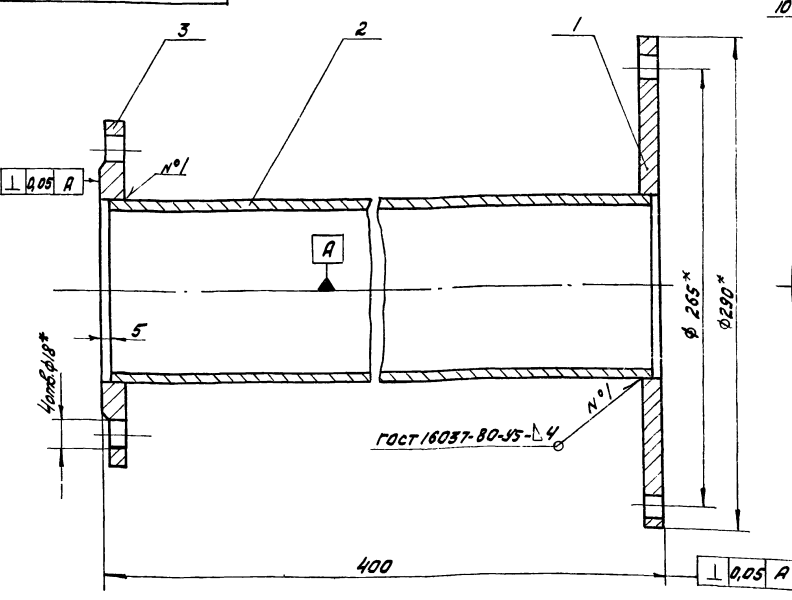

1. $h_{14}, \pm \frac{1}{2} \frac{1}{4}$
2. * Размеры для справок.

4П.404.02.000СБ

Изм.	Лист	№ докум.	Подп.	Дата
Разраб. Кулагина	Проб. Кудышев			
Н. контр. Явных	ИЛ			

Муфта
Сборочный чертеж

Лист	Масса	Масштаб
И	10,0	1:2
Лист листов /		
Масштабная микропроект		
Отдел № 5		

Изм. Лист 1, 2, 3, 4, 5, 6, 7, 8, 9, 10, 11, 12, 13, 14, 15, 16, 17, 18, 19, 20, 21, 22, 23, 24, 25, 26, 27, 28, 29, 30, 31, 32, 33, 34, 35, 36, 37, 38, 39, 40, 41, 42, 43, 44, 45, 46, 47, 48, 49, 50, 51, 52, 53, 54, 55, 56, 57, 58, 59, 60, 61, 62, 63, 64, 65, 66, 67, 68, 69, 70, 71, 72, 73, 74, 75, 76, 77, 78, 79, 80, 81, 82, 83, 84, 85, 86, 87, 88, 89, 90, 91, 92, 93, 94, 95, 96, 97, 98, 99, 100

Титановый проект 902-2-409.86 Янвтом III, ч. II

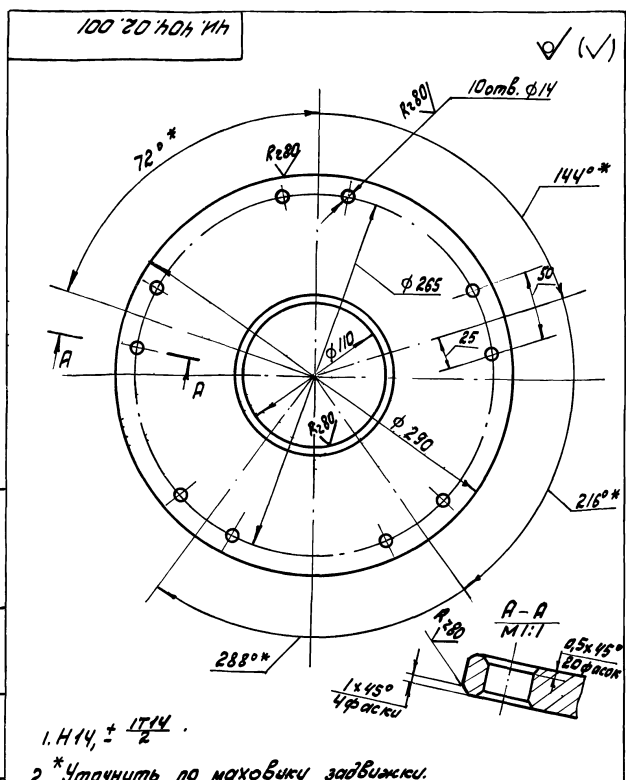

1. $h_{14} \pm \frac{1714}{2}$
 2. Уточнить по маховику задвижки.

ЧП. 404.02.001		
Изм. Лист № докум. Подп. Дата	Лит. Масса	Масштаб
Разраб. Кулагина Ю.И.	И 4,0	1:2,5
Пров. Кудышев В.И.	Лист	Листов /
Н. контр. ЯВНЫХ	512 ГОСТ 19903-74	Мособлгидроиниципроект
	8 ст. Зсл ГОСТ 14637-79	Отдел № 5
		формат А4

Изм.	Зона	Лист	Обозначение	Наименование	Кол.	Примечание
				Документация		
А4			ЧП. 404.03.000сб	Сборочный чертеж		
				Детали		
А4	1		ЧП. 404.03.001	Хвостовик	1	
А4	2		ЧП. 404.03.002	Фланец	1	
А4	3		ЧП. 404.03.003	Труба	1	

ЧП. 404.03.000		
Изм. Лист № докум. Подп. Дата	Лит. Масса	Масштаб
Разраб. Кулагина Ю.И.	И	1:2,5
Пров. Кудышев В.И.	Лист	Листов /
Н. контр. ЯВНЫХ	512 ГОСТ 19903-74	Мособлгидроиниципроект
	8 ст. Зсл ГОСТ 14637-79	Отдел № 5
		формат А4

Изм. Лист № докум. Подп. Дата

Изм. Лист № докум. Подп. Дата

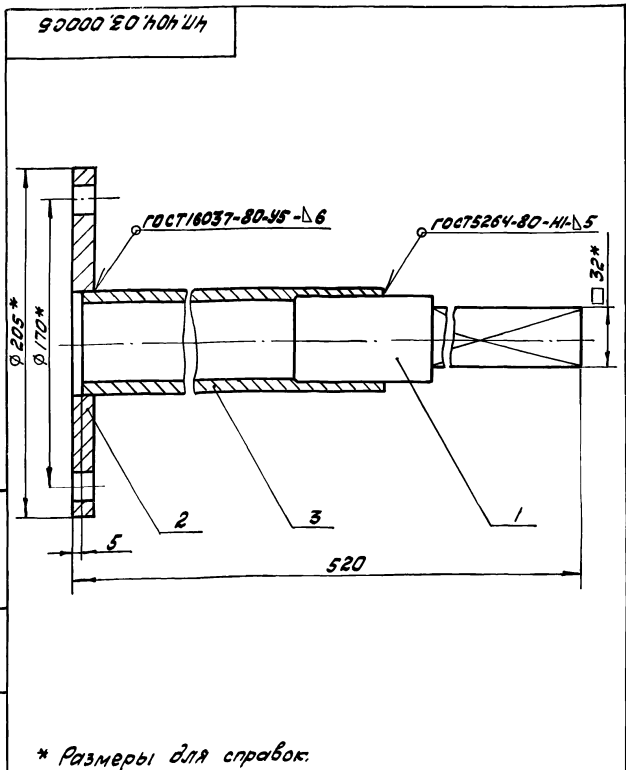

* Размеры для справок.

ЧП. 404.03.000сб		
Изм. Лист № докум. Подп. Дата	Лит. Масса	Масштаб
Разраб. Кулагина Ю.И.	И 8,3	1:2
Пров. Кудышев В.И.	Лист	Листов /
Н. контр. ЯВНЫХ	512 ГОСТ 19903-74	Мособлгидроиниципроект
	8 ст. Зсл ГОСТ 14637-79	Отдел № 5
		формат А4

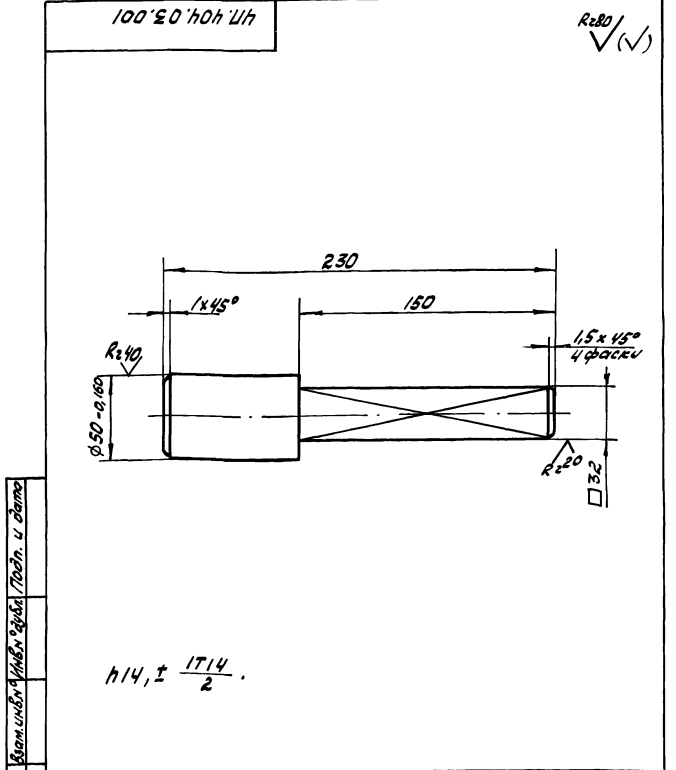

$h_{14} \pm \frac{1714}{2}$

ЧП. 404.03.001		
Изм. Лист № докум. Подп. Дата	Лит. Масса	Масштаб
Разраб. Кулагина Ю.И.	И 2,43	1:2
Пров. Кудышев В.И.	Лист	Листов /
Н. контр. ЯВНЫХ	512 ГОСТ 2590-71	Мособлгидроиниципроект
	8 ст. Зсл ГОСТ 635-79	Отдел № 5
		формат А4

Изм. Лист № докум. Подп. Дата

Изм. Лист № докум. Подп. Дата

Типовой проект 302-2-403.86 Албатов III, I

200' 20' h0h' Уh

Rz80

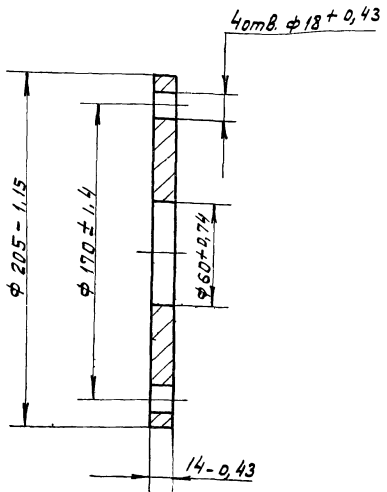

Отклонение центрального угла между, осями двух любых отверстий ± 55.

Чп. 404. 03. 002

Изм.	Лист	№ докум.	Подп.	Дата	Лит.	Масса	Масштаб
И.контр.	ЯВНЫХ	АБ	АБ				
					Лист	Листов	1
					Ст. 3 ГОСТ 380-71		
					Масводоканалнипроект Отдел №5		
					формат А4		

200' 20' h0h' Уh

Rz80

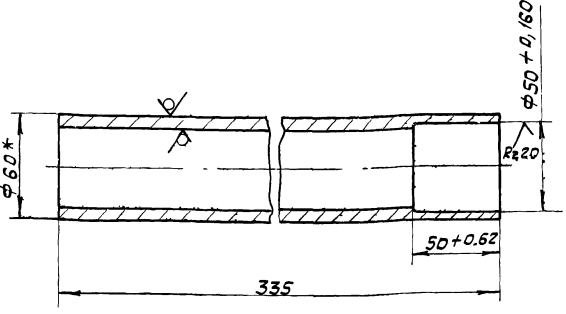

1. h14.
2* Размеры для справок.

Чп. 404. 03. 003

Изм.	Лист	№ докум.	Подп.	Дата	Лит.	Масса	Масштаб
И.контр.	ЯВНЫХ	АБ	АБ				
					Лист	Листов	1
					Труба 60x6 ГОСТ 8732-78		
					Д Ст. 2сп ГОСТ 8731-74		
					Масводоканалнипроект Отдел №5		
					формат А4		

100' 10' h0h' Уh

Rz80

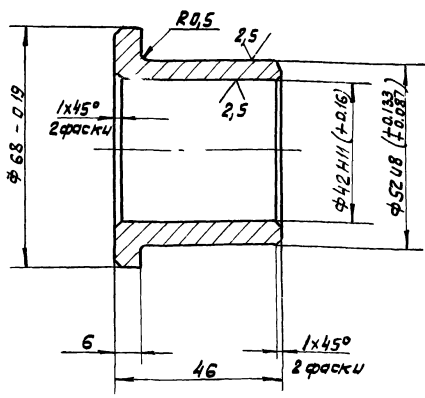

h14, ± 1T14/2

Чп. 404. 01. 001

Изм.	Лист	№ докум.	Подп.	Дата	Лит.	Масса	Масштаб
И.контр.	ЯВНЫХ	АБ	АБ				
					Лист	Листов	1
					Бр 04С-5-5-5 ГОСТ 613-79		
					Масводоканалнипроект Отдел №5		
					формат А4		

200' 10' h0h' Уh

Rz80

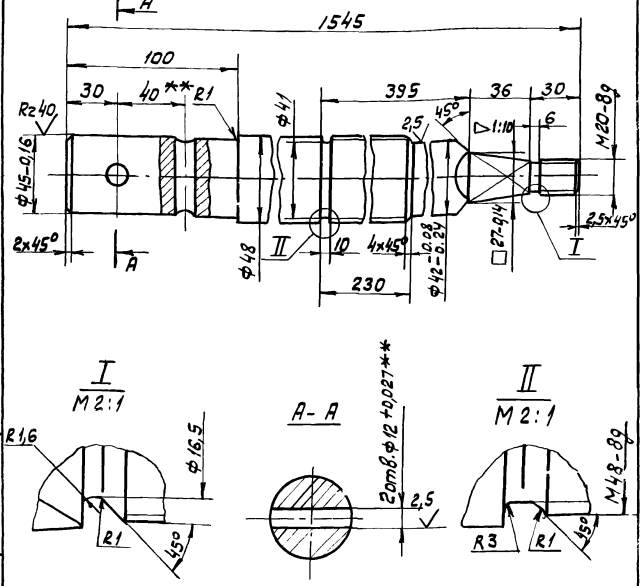

1. h14, h14, ± 1T14/2.
2.** Разметить и обработать совместно с деталью Чп. 404. 01. 007

Чп. 404. 01. 002

Изм.	Лист	№ докум.	Подп.	Дата	Лит.	Масса	Масштаб
И.контр.	ЯВНЫХ	АБ	АБ				
					Лист	Листов	1
					Сталь 45 ГОСТ 1050-71		
					Масводоканалнипроект Отдел №5		
					формат А4		

Тыловой проект 902-2-40986 Аллобом III, часть I

Изм. № подл. Подл. и дата. Изм. № подл. Изм. № подл. Подл. и дата.

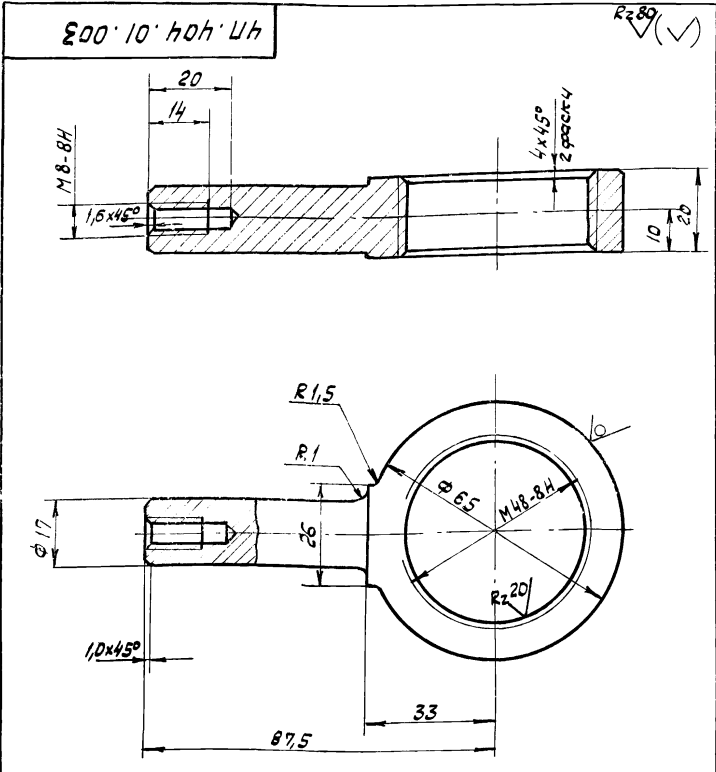

H14, h14, ± 17/14 / 2

4п. 404. 01. 003

Изм. № подл.	Подл. и дата	Изм. № подл.	Изм. № подл.	Подл. и дата
Изм. Лист	№ докум.	Подп.	Дата	
Разраб.	Кулагина	Э.И.		
Проб.	Куйбышев	Э.И.		
И. контр.	Явных	Э.И.		

Лит.	Масса	Масштаб
и	0,37	1:1
Лист	Листов 1	
Мособдокнаучный проект Отдел № 5		

Указатель открытия

Бр. ОУС-5-5-5
ГОСТ 613-79

Формат А4

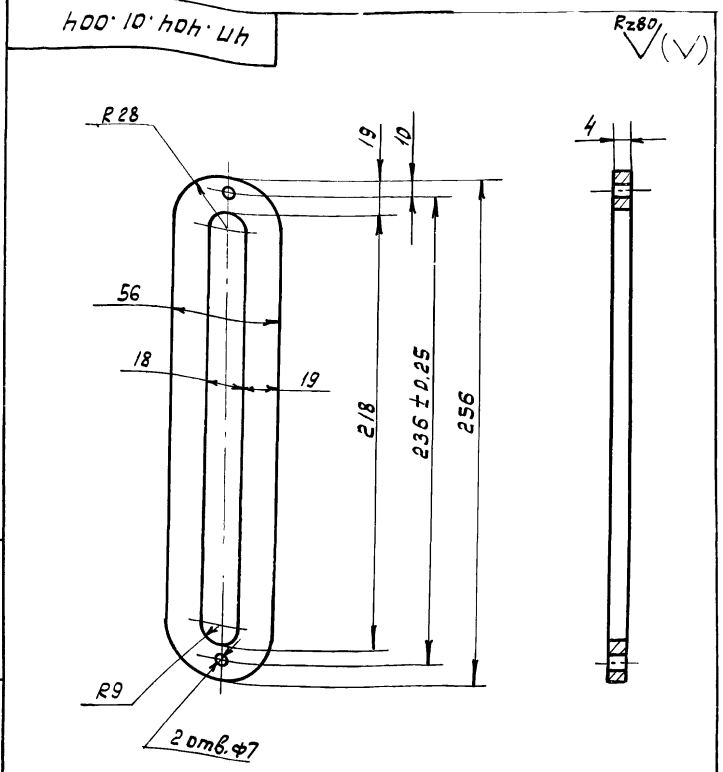

H14, h14, ± 17/14 / 2

4п. 404. 01. 004

Изм. № подл.	Подл. и дата	Изм. № подл.	Изм. № подл.	Подл. и дата
Изм. Лист	№ докум.	Подп.	Дата	
Разраб.	Кулагина	Э.И.		
Проб.	Куйбышев	Э.И.		
И. контр.	Явных	Э.И.		

Лит.	Масса	Масштаб
и	0,33	1:2
Лист	Листов 1	
Мособдокнаучный проект Отдел № 5		

Рамка указателя

Алюминий АЛ2
ГОСТ 2685-75

Формат А4

Изм. № подл. Подл. и дата. Изм. № подл. Изм. № подл. Подл. и дата.

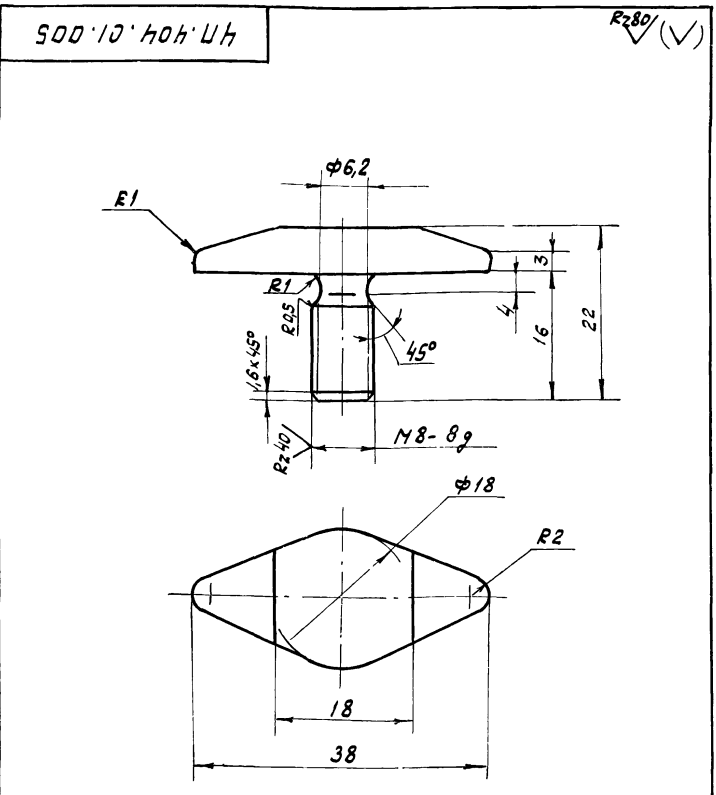

H14, h14, ± 17/14 / 2

4п. 404. 01. 005

Изм. № подл.	Подл. и дата	Изм. № подл.	Изм. № подл.	Подл. и дата
Изм. Лист	№ докум.	Подп.	Дата	
Разраб.	Кулагина	Э.И.		
Проб.	Куйбышев	Э.И.		
И. контр.	Явных	Э.И.		

Лит.	Масса	Масштаб
и	0,03	2:1
Лист	Листов 1	
Мособдокнаучный проект Отдел № 5		

Стрелка

Сталь 3сп ГОСТ 380-71

Формат А4

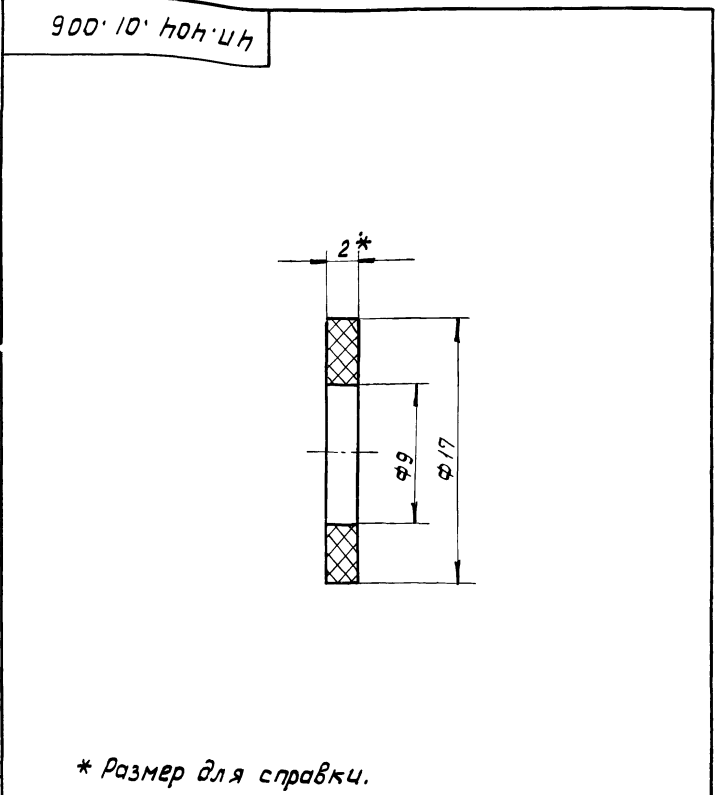

* Размер для справки.

4п. 404. 01. 006

Изм. № подл.	Подл. и дата	Изм. № подл.	Изм. № подл.	Подл. и дата
Изм. Лист	№ докум.	Подп.	Дата	
Разраб.	Кулагина	Э.И.		
Проб.	Куйбышев	Э.И.		
И. контр.	Явных	Э.И.		

Лит.	Масса	Масштаб
и	0,01	4:1
Лист	Листов 1	
Мособдокнаучный проект Отдел № 5		

Прокладка регулировочная

Пластина 3, лист ТМКЦ-2-3-12
ГОСТ 7338-77

Копировал Э.И. 21348 04 32 Формат А4

100'10'404'УН

Rz80 ✓(✓)

34 НН (+0,160)

3x45°
3 факелы

40мм. ±0,027

φ 80

45°

40 30 85

1,25

φ 70 НН ±0,10

Н14, h14 ± 1T14 / 2

Изм.	Лист	№ докум.	Подп.	Дата	Лит.	Масса	Масштаб
Разр.	Кулагина	Кулагушев	Явных		И	7,6	1:2
Проб.	Кулагушев	Кулагушев	Явных		Лист	Листов 1	
Н. контр.	Явных	Явных	Явных		Круг	В 50 ГОСТ 2590-71 В Ст 3 сп ГОСТ 535-79	Мосводоканализпроект Отдел № 5

4П. 404. 01. 007

Муфта

ФОРМАТ А4

800'10'404'УН

Rz80 ✓(✓)

1x45°
- факел

φ 800 ±0,148
±0,102

φ 70 НН (+0,190)

1,25

25

2 ±0,25

24 ±0,43

Изм.	Лист	№ докум.	Подп.	Дата	Лит.	Масса	Масштаб
Разр.	Кулагина	Кулагушев	Явных		И	2,0	1:2
Проб.	Кулагушев	Кулагушев	Явных		Лист	Листов 1	
Н. контр.	Явных	Явных	Явных		Круг	С 4 18 - 36 ГОСТ 1412-79	Мосводоканализпроект Отдел № 5

4П. 404. 01. 008

Втулка

ФОРМАТ А4

100'00'404'УН

Rz80 ✓(✓)

M12-89

Rz80

16x45°

R10

25

60

h 14, ± 1T14 / 2

Изм.	Лист	№ докум.	Подп.	Дата	Лит.	Масса	Масштаб
Разр.	Кулагина	Кулагушев	Явных		И	0,13	1:1
Проб.	Кулагушев	Кулагушев	Явных		Лист	Листов 1	
Н. контр.	Явных	Явных	Явных		Круг	В 12 ГОСТ 2590-71 В Ст 3 сп ГОСТ 535-79	Мосводоканализпроект Отдел № 5

4П. 404. 00. 001

Скоба

ФОРМАТ А4

200'00'404'УН

Rz80 ✓(✓)

10

10

30

240 ± 0,0

290

60*

20мм. φ22

Rz80

Rz80

1. Н14; h14; ± 1T14 / 2

2.* Размер для справки.

Изм.	Лист	№ докум.	Подп.	Дата	Лит.	Масса	Масштаб
Разр.	Кулагина	Кулагушев	Явных		И	0,82	1:2
Проб.	Кулагушев	Кулагушев	Явных		Лист	Листов 1	
Н. контр.	Явных	Явных	Явных		Полоса	Б-2 6x60 ГОСТ 103-76 Ст. 3 сп ГОСТ 535-79	Мосводоканализпроект Отдел № 5

4П. 404. 00. 002

Планка

ФОРМАТ А4

Тилобой проект 902-2-409 86 Альбом III, ч. II

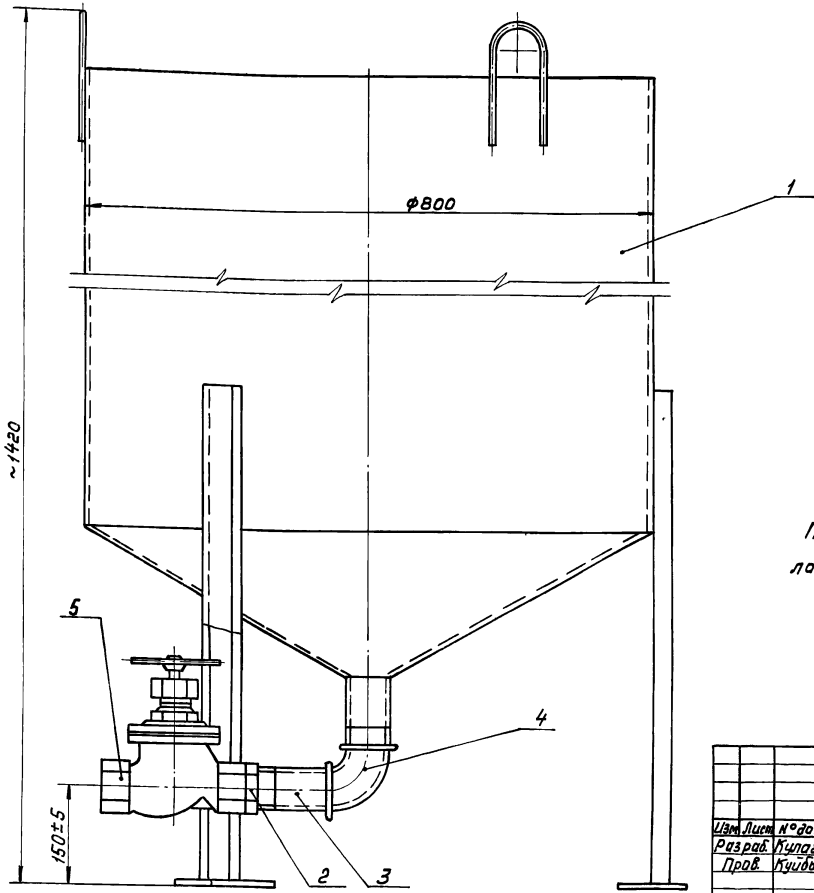

Перед монтажом детали окрасить битумным лаком БТ-577 ГОСТ 5631-79.

9А.579.000 СБ			Лит.	Масса	Масштаб
Контейнер для мазута			И	110	1:5
Сборочный чертеж			Лист	Листов 1	
Изм. Лист № док. Подп. Дата			МасводоканалНИИпроект		
Разраб. Кулагина			Отдел № 5		
Проб. Кудышев			Формат А3		
Н. контр. Явнык					

Формат	Зона	Поз.	Обозначение	Наименование	Кол.	Примечание
				<u>Документация</u>		
А2			9А.579.000 СБ	Сборочный чертеж		
				<u>Сборочные единицы</u>		
А4	1		9А.579.100	Корпус	1	
				<u>Стандартные изделия</u>		
	2			Контргайка 50		
				ГОСТ 8961-75	1	0,212 кг
	3			Сгон 50 ГОСТ 8969-75	1	0,608 кг
	4			Угольник 50 ГОСТ 8946-75	1	0,720 кг
				<u>Прочие изделия</u>		
	5			Вентиль муфтовый		
				15ч8р2 Ру4,6 Дч50	1	Используется для сборки

9А.579.000

Контейнер для мазута

Изм. Лист № док. Подп. Дата	Лит.	Лист	Листов
Разраб. Кулагина	И	1	1
Проб. Кудышев	И		
Н. контр. Явнык	И		
МасводоканалНИИпроект			
Отдел № 5			
Формат А4			

Формат	Зона	Поз.	Обозначение	Наименование	Кол.	Примечание
				<u>Документация</u>		
А2			9А.579.100 СБ	Сборочный чертеж		
				<u>Детали</u>		
А4	1		9А.579.101	Обечайка	1	
А4	2		9А.579.102	Конус	1	
А4	3		9А.579.103	Патрубок	1	
А4	4		9А.579.104	Скоба	3	
Б4	5		9А.579.105	Швеллер		
				Швеллер 6,5 ГОСТ 8240-72		
				Вст. 3сп ГОСТ 535-79		
				L = 490 h14	3	2,9 кг
Б4	6		9А.579.106	Пластик		
				Лист 610 ГОСТ 19903-74		
				Вст. 3сп ГОСТ 16523-70		
				115 h14 x 115 h14	3	1,03 кг

9А.579.100

Корпус

Изм. Лист № док. Подп. Дата	Лит.	Лист	Листов
Разраб. Кулагина	И	1	1
Проб. Кудышев	И		
Н. контр. Явнык	И		
МасводоканалНИИпроект			
Отдел № 5			
Формат А4			

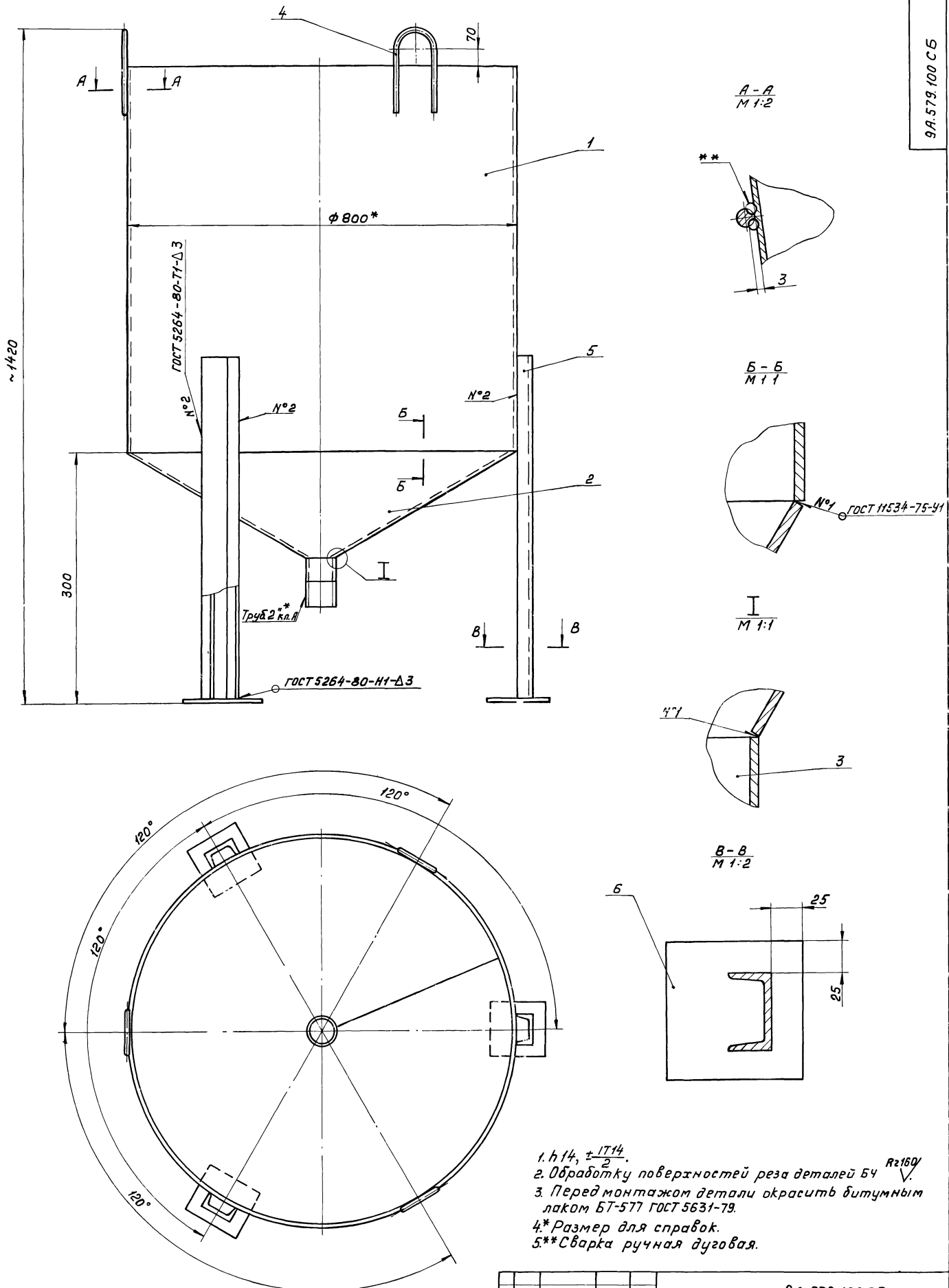

1. h 14, ± 17/14.
2. Обработку поверхностей реза деталей БЧ R_z 160.
3. Перед монтажом детали окрасить битумным лаком БТ-577 ГОСТ 5631-79.
- 4* Размер для справок.
- 5** Сварка ручная дуговая.

Имя, Подпись, Дата, Проверка, Дата, Проверка, Дата, Проверка

		9А.579.100 СБ	
		Корпус	
Изм.	Лист № док.ч.	Подп.	Дата
	Разраб. Кулагина	И.И.	17.11.79
	Проб. Кудышев	И.И.	
И.Контр.	Явнык	И.И.	
		Сборочный чертеж	
Лит.	Масса	Масштаб	
И	102	1:5	
		Лист	Листов
		Масштаб канал. ИЦПроект	
		Отдел № 5	

9A.579.101

(V) R2160

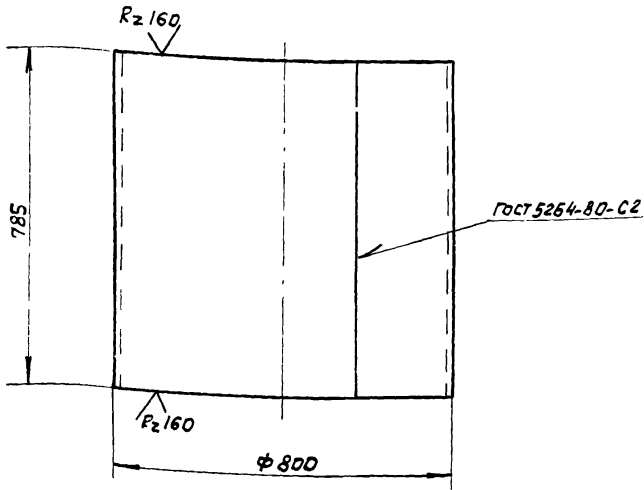

Н14, к14.

9A.579.101

Изм	Лист	№ док.ч.	Подп.	Дата	Литер.	Масса	Масштаб
Разр.	Кудрягина	8/1			И	61,6	1:10
Проб.	Кийбышев				Лист		Листов 1
И. контр. Явных					Лист 54 ГОСТ 19903-74 В Ст. 3 сп ГОСТ 14637-79		
					Мосводоканальный проект Отдел №5		

формат А4

9A.579.102

(V) R2160

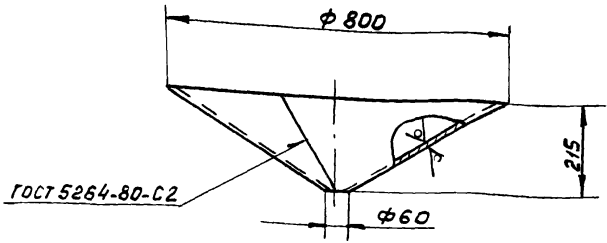

Н14, к14

9A.579.102

Изм	Лист	№ док.ч.	Подп.	Дата	Литер.	Масса	Масштаб
Разр.	Кудрягина	8/1			И	26,3	1:10
Проб.	Кийбышев				Лист		Листов 1
И. контр. Явных					Лист 54 ГОСТ 19903-74 В Ст. 3 сп ГОСТ 14637-79		
					Мосводоканальный проект Отдел №5		

формат А4

9A.579.103

(V) R2160

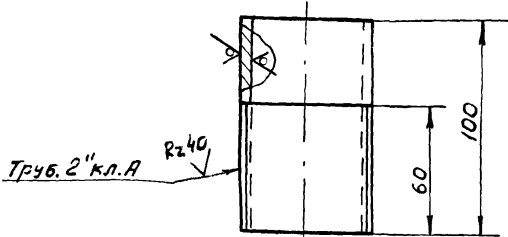

к14.

9A.579.103

Изм	Лист	№ док.ч.	Подп.	Дата	Литер.	Масса	Масштаб
Разр.	Кудрягина	8/1			И	0,4	1:2
Проб.	Кийбышев				Лист		Листов 1
И. контр. Явных					Труба 50x3,5 ГОСТ 3262-75		
					Мосводоканальный проект Отдел №5		

формат А4

9A.579.104

(V) R2160

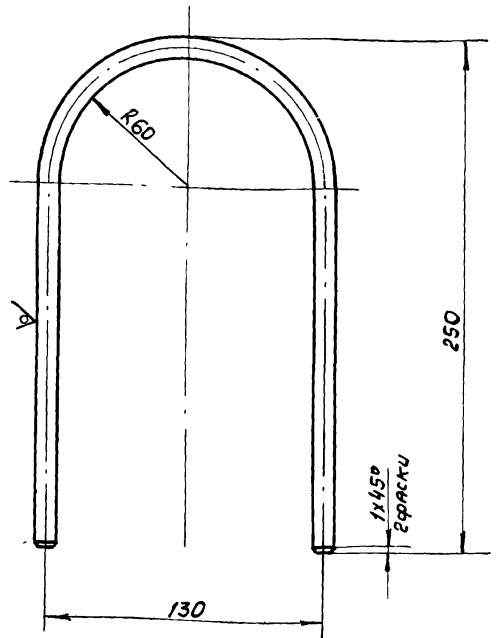

Н14, к14, ± 1/14 / 2.

9A.579.104

Изм	Лист	№ док.ч.	Подп.	Дата	Литер.	Масса	Масштаб
Разр.	Кудрягина	8/1			И	0,32	1:2
Проб.	Кийбышев				Лист		Листов 1
И. контр. Явных					Круг В10 ГОСТ 2590-71 В Ст. 3 сп ГОСТ 535-79		
					Мосводоканальный проект Отдел №5		

21348-04 (36) у. 10086. формат А4