

ТИПОВЫЕ КОНСТРУКЦИИ, ИЗДЕЛИЯ И УЗЛЫ ЗДАНИЙ И СООРУЖЕНИЙ

СЕРИЯ 1.431.9-27с

ПЕРЕГОРОДКИ ПАНЕЛЬНЫЕ
ОДНОЭТАЖНЫХ ЗДАНИЙ
ПРОМЫШЛЕННЫХ ПРЕДПРИЯТИЙ
ДЛЯ РАЙОНОВ
СЕЙСМИЧНОСТЬЮ 7, 8 и 9 БАЛЛОВ

ВЫПУСК I

ПАНЕЛИ ЖЕЛЕЗОБЕТОННЫЕ .
РАБОЧИЕ ЧЕРТЕЖИ

21725-02
ЦЕНА 0-32

СЕРИЯ 1.431.9-27с
ПЕРЕГОРОДКИ ПАНЕЛЬНЫЕ
ОДНОЭТАЖНЫХ ЗДАНИЙ
ПРОМЫШЛЕННЫХ ПРЕДПРИЯТИЙ
ДЛЯ РАЙОНОВ
СЕЙСМИЧНОСТЬЮ 7, 8 и 9 БАЛЛОВ

ВЫПУСК I

ПАНЕЛИ ЖЕЛЕЗОБЕТОННЫЕ.
РАБОЧИЕ ЧЕРТЕЖИ

РАЗРАБОТАНЫ ИНСТИТУТАМИ

ЦНИИПРОМЗДАНИЯ

ХАРЬКОВСКИЙ ПРОМСТРОЙНИИПРОЕКТ

Утверждены
Госстроем СССР
протокол от 11.10.86
N АЧ-64

ЗАМ. ДИРЕКТОРА ИНСТИТУТА

 Б.М. ГЛИКИН

ГЛАВНЫЙ ИНЖЕНЕР ИНСТИТУТА

 Н.Ф. ДОВГИЯ

ГЛАВНЫЙ АРХИТЕКТОР ПРОЕКТА

 Н.С. ЕРМОЛИН

ГЛАВНЫЙ ИНЖЕНЕР ПРОЕКТА

 А.М. МОНИН

УЗГИПРОТЯЖПРОМ

ГЛАВНЫЙ ИНЖЕНЕР ИНСТИТУТА

 В.В. АЛЕКСАНДРОВ

ОБОЗНАЧЕНИЕ	НАИМЕНОВАНИЕ	СТР
1.431.9-27с.1-0 0Т0	ТЕХНИЧЕСКОЕ ОПИСАНИЕ	3
1.431.9-27с.1-1.0	ПАНЕЛИ ПЕРЕГОРОДОК ВЫСО- ТОЙ 1485 ММ	6
1.431.9-27с.1-1 0 СБ	ПАНЕЛИ ПЕРЕГОРОДОК ВЫСО- ТОЙ 1485 ММ. СБОРОЧНЫЙ ЧЕРТЕЖ	9
1.431.9-27с.1-2 0	ПАНЕЛИ ПЕРЕГОРОДОК ВЫСОТОЙ 1185 ММ	11
1.431.9-27с.1-2 0 СБ	ПАНЕЛИ ПЕРЕГОРОДОК ВЫСОТОЙ 1185 ММ. СБОРОЧНЫЙ ЧЕРТЕЖ	13
1.431.9-27с.1-0.1	УЗЕЛ 1	14
1.431.9-27с.1-0 0 РС	ВЕДОМОСТЬ РАСХОДА СТАЛИ	(15)

Имв. № подл. Подпись и дата Взам. имв. №

НАЧ. ОТА	БРОДСКИЙ	<i>[Signature]</i>
Н. КОНТР.	ЧУМАКОВА	<i>[Signature]</i>
ГЛ. СПЕЦ.	КОРОТЕЦКИЙ	<i>[Signature]</i>
РУК. ГР.	ЧУМАКОВА	<i>[Signature]</i>
ИНЖЕНЕР	ЛАПКУН	<i>[Signature]</i>

1.431.9-27с.1-0.0

СОДЕРЖАНИЕ

СТАДИИ	ЛИСТ	ЛИСТОВ
Р		1
ХАРЬКОВСКИЙ ПРОМСТРОИНИИПРОСЕКТ		

1. ОБЩАЯ ЧАСТЬ

1.1. Настоящий выпуск серии 1.431.9-27с содержит рабочие чертежи железобетонных панелей перегородок.

Состав серии, материалы для проектирования и указания по расчету панелей приведены в выпуске 0 настоящей серии.

1.2. Панели запроектированы из тяжелого бетона марки 150 с плотностью 2400 кг/м³ и легкого бетона марки 75 с плотностью 1600 кг/м³. Для легких бетонов предусматривается применение в качестве крупного заполнителя керамзитобетона или другого пористого заполнителя и кварцевого песка в качестве мелкого заполнителя.

1.3. Изготовление железобетонных панелей предусматривается в вертикальном положении в кассетных установках.

1.4. Строповку панелей производить только при помощи траверсы, обеспечивающей вертикальное направление подъемного усилия.

2. ТЕХНИЧЕСКИЕ УСЛОВИЯ

2.1. Технические требования, правила приёмки, методы контроля и испытаний, маркировку, хранение и транспортирование принимать по ГОСТ 25098-82 "Панели перегородок железобетонные для зданий промышленных предприятий. Технические условия" и ГОСТ 13015.0-83 "Конструкции и изделия бетонные и железобетонные сборные."

НАЧ. ОТД.	Бродский	<i>[Signature]</i>
Н. КВИР.	Чумакова	<i>[Signature]</i>
П. КОНСТ.	Кордецкий	<i>[Signature]</i>
РУК. ГР.	Чумакова	<i>[Signature]</i>
ИНЖЕНЕР	Козуб	<i>[Signature]</i>

1.431.9-27с .1-0.0.00

ТЕХНИЧЕСКОЕ ОПИСАНИЕ

СТАДИЯ	ЛИСТ	ЛИСТОВ
Р	1	3
ХАРЬКОВСКИЙ ПРОМСТРОИНИИПРОЕКТ		

3. УКАЗАНИЯ ПО ОБОЗНАЧЕНИЯМ ДОКУМЕНТОВ И МАРОК ПАНЕЛЕЙ.

3.1 СТРУКТУРА ОБОЗНАЧЕНИЯ ДОКУМЕНТОВ ДАННОГО ВЫПУСКА:

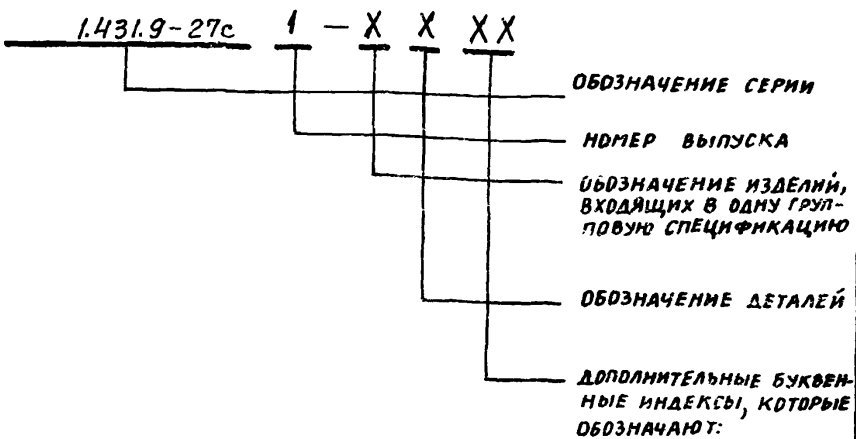

ТО - ТЕХНИЧЕСКОЕ ОПИСАНИЕ; РС - ВЕДОМОСТЬ РАСХОДА СТАЛИ; СБ - СБОРОЧНЫЙ ЧЕРТЕЖ ПАНЕЛЕЙ, ВКЛЮЧЕННЫХ В ГРУППОВУЮ СПЕЦИФИКАЦИЮ, ПОМЕЩЕННУЮ НА ДОКУМЕНТЕ, ОБОЗНАЧЕННОМ ТЕМ ЖЕ НОМЕРОМ БЕЗ ИНДЕКСА СБ.

Примеры обозначения документов данного выпуска:

Документ 1.431.9-27c.1-1.0 - содержит групповую спецификацию панелей, объединенных в группу 1.

Документ 1.431.9-27c.1-0.1 - содержит чертеж узла, относящегося к различным чертежам данного выпуска.

№в.№ подл./Подпись и дата/Взам. инв.№

3.2. МАРКИ ЖЕЛЕЗОБЕТОННЫХ ПАНЕЛЕЙ, РАЗРАБОТАННЫХ В НАСТОЯЩЕМ ВЫПУСКЕ, ИМЕЮТ СЛЕДУЮЩУЮ СТРУКТУРУ:

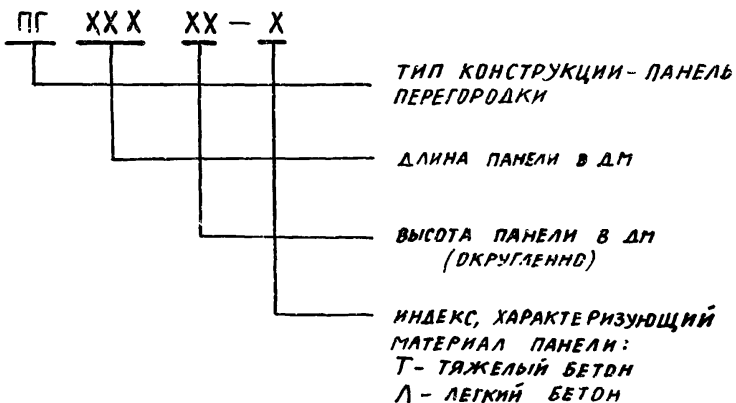

3.3 КАЖДОЙ МАРКЕ ПАНЕЛИ СООТВЕТСТВУЕТ ОБОЗНАЧЕНИЕ, ХАРАКТЕРИЗУЮЩЕЕ НАЗВАНИЕ СЕРИИ, ВЫПУСК, НОМЕР СБОРОЧНОГО ЧЕРТЕЖА, НА КОТОРОМ ИЗОБРАЖЕНА ПАНЕЛЬ, И НОМЕР ЕЕ ИСПОЛНЕНИЯ.

НАПРИМЕР, МАРКЕ ПГ52,2.15-Т СООТВЕТСТВУЕТ ОБОЗНАЧЕНИЕ 1.431.9-27с.1-1.0-03.

Инв. № подл. Подпись и дата. Вып. инв. №

1.431.9-27с.1-0.0 ТО

Лист 3

Ивв. № подл. Подпись и дата ВЗЛЖ. Ивв. №

Формат	Зона	Пов.	Обозначение	Наименование	Кол. на исполнение 1.431.9-27с. 1-1.0										Примечание		
					-	01	02	03	04	05	06	07	08	09			
				<u>ДОКУМЕНТАЦИЯ</u>													
A4			1.431.9-27с.1-0.0.0.0	ТЕХНИЧЕСКОЕ ОПИСАНИЕ													
A4			1.431.9-27с.1-1.0.СБ	СБОРОЧНЫЙ ЧЕРТЕЖ													
A4			1.431.9-27с.1-0.0.РС	ВЕДОМОСТЬ РАСХОДА СТАЛИ													
				<u>СБОРОЧНЫЕ ЕДИНИЦЫ</u>													
A4	1		1.431.9-27с.5-1.0	СЕТКА АРМАТУРНАЯ С1	1						1						
			-01	ТО ЖЕ С2		1							1				
			-02	" С3			1							1			
			-03	" С4				1								1	
			-04	" С5					1								
			-05	" С6						1							

МАРКА	П154.7.15-Т	П154.1.15-Т	П153.4.15-Т	П152.2.15-Т	П151.3.15-Т	П147.2.15-Т	П154.7.15-А	П154.1.15-А	П153.4.15-А	П152.2.15-А

Нач. отд. БРОДСКИЙ
 Н. контр. ЧУАКОВА
 Гл. спец. КОРОТЕЦКИЙ
 Рук. гр. ЧУАКОВА
 ИНЖЕНЕР ЛАПКУН

1.431.9-27с. 1-1.0

ПАНЕЛИ ПЕРЕГОРОДОК
 ВЫСОТОЙ 1485 мм

Страна	Лист	Листов
Р	1	3

ХАРЬКОВСКИЙ
 ПРОМСТРОЙНИПРОЕКТ

Формат	Зона	Поз.	Обозначение	Наименование	Кол. на исполнение 1.431.9-27с .1-10-										Примечание	
					-	01	02	03	04	05	06	07	08	09		
				<u>ДЕТАЛИ</u>												
A4	2		1.431.9-27с.5-0.1-01	СТЕРЖЕНЬ АРМАТУРНЫЙ СТ 2	2	2	2	2	2	2	2	2	2	2	2	
A4	3		1.431.9-27с.5-0.2	ПЕТЛЯ МОНТАЖНАЯ М1	2	2	2	2	2							
			-01	То же М2						2						
			-02	" М3							2	2	2	2		
				<u>МАТЕРИАЛЫ</u>												
				БЕТОН ТЯЖЕЛЫЙ М150	0,65	0,64	0,63	0,62	0,61	0,36						м ³
				БЕТОН ЛЕГКИЙ М75							0,65	0,64	0,63	0,62		м ³

ФОРМАТ	ЗОНА	ПОЗ	ОБОЗНАЧЕНИЕ	НАИМЕНОВАНИЕ	КОД. НА ИСПЫТАНИЕ 1.431.9-27с.1-1.0-						ПРИМЕЧАНИЕ	
					10	11						
				<u>ДОКУМЕНТАЦИЯ</u>								
А4			1.431.9-27с.1-0.070	ТЕХНИЧЕСКОЕ ОПИСАНИЕ	X	X						
А4			1.431.9-27с.1-1.0СБ	СБОРОЧНЫЙ ЧЕРТЕЖ	X	X						
А4			1.431.9-27с.1-0.0РС	ВЕДОМОСТЬ РАСХОДА СТАЛИ	X	X						
				<u>СБОРОЧНЫЕ ЕДИНИЦЫ</u>								
А4	1		1.431.9-27с.5-1.0-04	АРМАТУРНАЯ СЕТКА С5	1							
			-05	ТО ЖЕ С6		1						
				<u>ДЕТАЛИ</u>								
А4	2		1.431.9-27с.5-0.1-01	СТЕРЖЕНЬ АРМАТУРНЫЙ Ст2	2	2						
А4	3		1.431.9-27с.5-0.2	ПЕТЛЯ МОНТАЖНАЯ М1	2							
			-01	ТО ЖЕ М2		2						
				<u>МАТЕРИАЛ</u>								
				БЕТОН ЛЕГКИЙ М75	0,61	0,56						м ³

МАРКА
П15, П15-1
П14, П15-1

1.431.9-27с.1-1.0

Лист
3

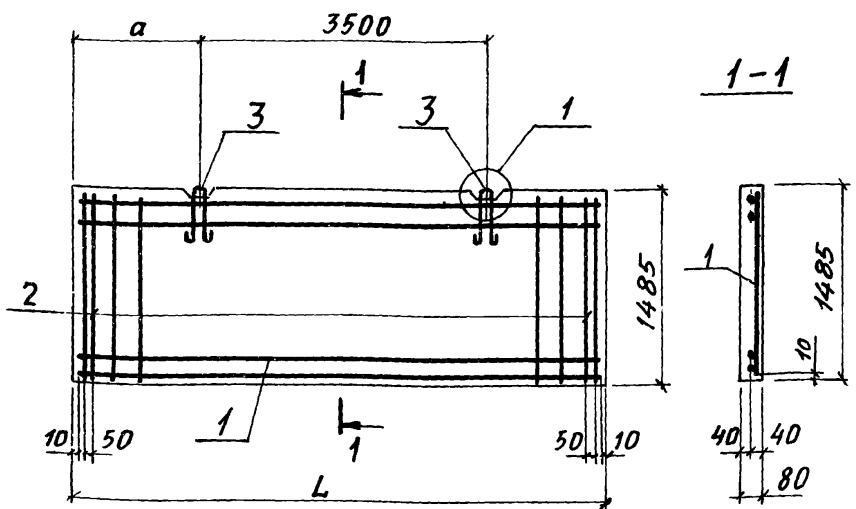

ОБОЗНАЧЕНИЕ	МАРКА	РАЗМЕРЫ, мм		МАССА, т
		L	a	
1.431.9-27с.1-1.0	ПГ54,7.15-Т	5470	985	1,56
-01	ПГ54,1.15-Т	5410	955	1,54

1. ПРОДОЛЖЕНИЕ ТАБЛИЦЫ ИСПОЛНЕНИЙ СМОТРИТЕ ЛИСТ 2
 2. УЗЕЛ 1 СМОТРИТЕ ДОК. -01.

УИВ. № ПОДАЛ. ПОДПИСЬ И ДАТА ВЗАИМ. ИВВ. №

			1.431.9-27с.1-1.0 СБ			
НАЧ. ОТД.	БРОДСКИЙ	<i>[Signature]</i>	ПАНЕЛИ ПЕРЕГОРОДОК ВЫСОТОЙ 1485 мм. СБОРОЧНЫЙ ЧЕРТЕЖ	СТАДИЯ	МАССА	МАСШТАБ
И. КОНТР.	ЧУМАКОВА	<i>[Signature]</i>		Р	См ТАБЛ	
ГЛ. СПЕЦ.	КОРОТЕЦКИЙ	<i>[Signature]</i>		Лист 1	Листов 2	
РУК. ГР.	ЧУМАКОВА	<i>[Signature]</i>				
ИНЖЕНЕР	ЛАПКУН	<i>[Signature]</i>		ХАРЬКОВСКИЙ ПРОМСТРОЙНИИПРОЕКТ ФОРМАТ А4		

ОБЪЕЗНАЧЕНИЕ	МАРКА	РАЗМЕРЫ, ММ		МАССА, Т
		Л	а	
1.431.9-27с.1-1.0-02	ПГ53,4 15-Т	5340	920	1,52
-03	ПГ52,2.15-Т	5220	860	1,49
-04	ПГ51,3.15-Т	5130	815	1,46
-05	ПГ47,2.15-Т	4720	610	1,35
-06	ПГ54,7.15-Л	5470	985	1,04
-07	ПГ54,1.15-Л	5410	955	1,03
-08	ПГ53,4.15-Л	5340	920	1,02
-09	ПГ52,2.15-Л	5220	860	1,0
-10	ПГ51,3.15-Л	5130	815	0,98
-11	ПГ47,2.15-Л	4720	610	0,9

Инв. № подл. | Подпись и дата | Взам. инв. №

1.431.9-27с.1-1.0 СБ Лист 2

Фоллет	З.ВНА	Поз.	ОБОЗНАЧЕНИЕ	НАИМЕНОВАНИЕ	КОЛ НА ИСПОЛНЕНИЕ 14319-27с.1-2.0							ПРИМЕЧАНИЕ	
					-	01	02	03	04	05	06		07
				<u>ДОКУМЕНТАЦИЯ</u>									
АЧ			1.431.9-27с.1-0.0 ТО	ТЕХНИЧЕСКОЕ ОПИСАНИЕ									
АЧ			1.431.9-27с.1-1.0 СБ	СБОРОЧНЫЙ ЧЕРТЕЖ									
АЧ			1.431.9-27с.1-0.0 РС	ВЕДОМОСТЬ РАСХОДА СТАЛИ									
				<u>СБОРОЧНЫЕ ЕДИНИЦЫ</u>									
АЧ	1		1.431.9-27с.5-2.0	СЕТКА АРМАТУРНАЯ С7	1				1				
			-01	ТО ЖЕ С8		1				1			
			-02	" С9			1				1		
			-03	" С10				1				1	

МАРКА	П593.12-7	П593.12-7	П52.2.12-7	П47.2.12-7	П593.12-7	П54.3.12-7	П52.2.12-7	П47.2.12-7
-------	-----------	-----------	------------	------------	-----------	------------	------------	------------

НАЧ. ОТД.	БЕРАДСКИЙ	
Н. КОМП.	ЧУМАКОВА	
ГЛ. СПЕЦ.	КОРОТЕЦКИЙ	
РУК. ГР.	ЧУМАКОВА	
ИНЖЕНЕР	ЛАПКУМ	

1.431.9-27с.1-2.0

ПАНЕЛИ ПЕРЕГОРОДОК
ВЫСОТОЙ 1185 мм

СТАДИЯ	ЛИСТ	ЛИСТОВ
Р	1	2

ХАРЬКОВСКИЙ
ПРОМСТРОИНИИПРОЕКТ

ФОРМАТ А4

Формат	Зона	Поз.	Обозначение	Наименование	Кол. на исполнение 1.431.9-27с.1-2.0							Примечание		
					-	01	02	03	04	05	06		07	
				<u>ДЕТАЛИ</u>										
И		2	1.431.9-27с. 5-0.1	СТЕРЖЕНЬ АРМАТУРНЫЙ СТ1	2	2	2	2	2	2	2	2		
И		3	1.431.9-27с. 5-0.2-01	ПЕЛЯ МОНТАЖНАЯ М2	2	2	2	2						
			-02	То же М3					2	2	2	2		
				<u>МАТЕРИАЛЫ</u>										
				БЕТОН ТЯЖЕЛЫЙ М 150	0,56	0,52	0,50	0,45						М3
				БЕТОН ЛЕГКИЙ М 75					0,56	0,52	0,50	0,45		М3

1.431.9-27с.1-1.0

Лист

2

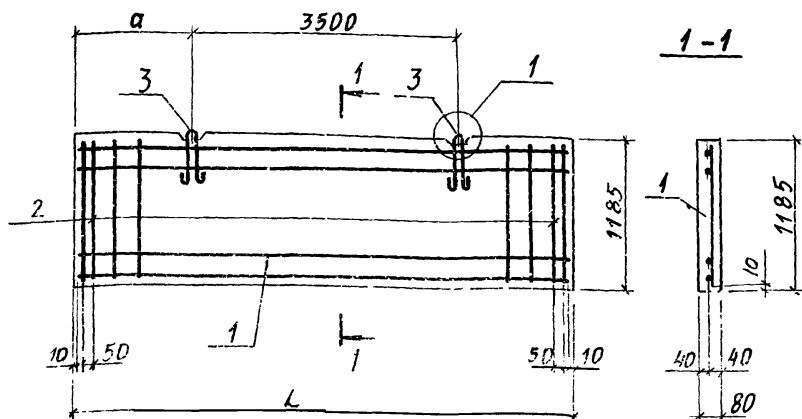

ОБОЗНАЧЕНИЕ	МАРКА	РАЗМЕРЫ, мм		МАССА, т
		L	a	
1.431.9-27с. 1-2.0	ПГ 59,3.12-Т	5930	1215	1,35
-01	ПГ 54,3.12-Т	5430	965	1,24
-02	ПГ 52,2.12-Т	5220	860	1,19
-03	ПГ 47,2.12-Т	4720	610	1,07
-04	ПГ 59,3.12-Л	5930	1215	0,9
-05	ПГ 54,3.12-Л	5430	965	0,82
-06	ПГ 52,2.12-Л	5220	860	0,79
-07	ПГ 47,2.12-Л	4720	610	0,72

Инв. № подл. Подпись и дата Взам. инв. №

1.431.9-27с. 1-2 0 СБ

НАЧ. ОТД.	БРОДСКИЙ	<i>Бр</i>
Н. КОНТР.	ЧУМАКОВА	<i>Чу</i>
ГЛ. СПЕЦ.	КОРТЕЦКИЙ	<i>Кор</i>
РУК. ГР.	ЧУМАКОВА	<i>Чу</i>
ИНЖЕНЕР	ЛАПКУН	<i>Лп</i>

ПАНЕЛИ ПЕРЕГОРОДОК
ВЫСОТой 1185 мм.
СБОРОЧНЫЙ ЧЕРТЕЖ

СТАВЛЯ	МАССА	МАСШТАБ
Р	СМ ТАБЛ	
ЛИСТ	ЛИСТОВ 1	

ХАРЬКОВСКИЙ
ПРОМСТРОИНИИПРОЕКТ

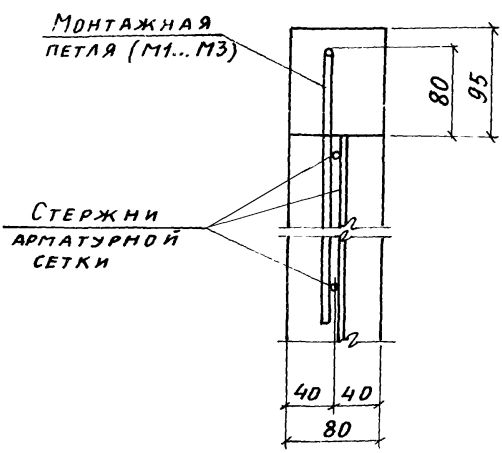
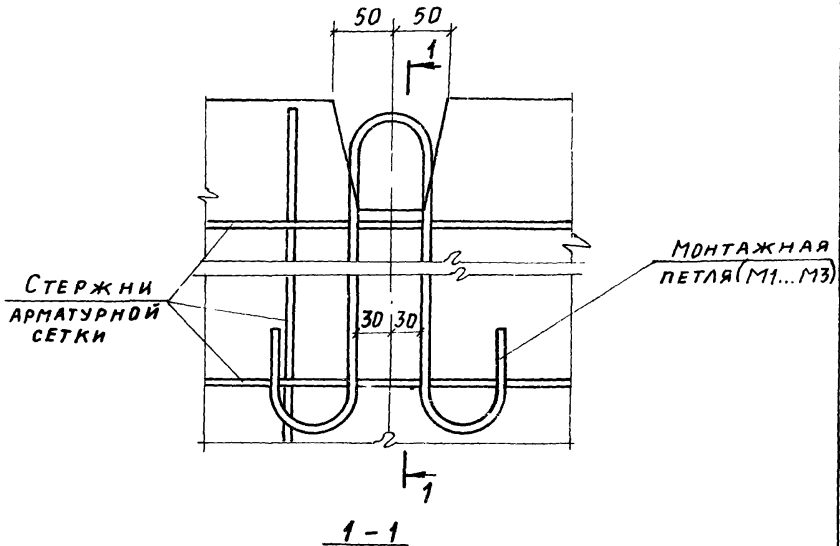

Ив. № подл. Подпись и дата. Взам. инв. №

НАЧ. ОТД.	БРЮДСКИЙ	<i>[Signature]</i>
Н. КОНТР.	ЧУМАКОВА	<i>[Signature]</i>
ГЛ. СПЕЦ.	КОРОТЕЦКИЙ	<i>[Signature]</i>
РУК. ГР.	ЧУМАКОВА	<i>[Signature]</i>
ИНЖЕНЕР	ЛАПКУН	<i>[Signature]</i>

1.431.9-27с .1-0.1

УЗЕЛ 1

СТАДИЯ	ЛИСТ	ЛИСТОВ
Р		1
ХАРЬКОВСКИЙ ПРОМСТРОЙНИИПРОЕКТ		

ЭЛЕМЕНТА	ИЗДЕЛИЯ АРМАТУРНЫЕ, КГ			ИЗДЕЛИЯ САКЛАДНЫЕ, КГ			Общий расход, кг
	АРМАТУРНАЯ ПРОВОЛОКА КЛАССА			СТЕРЖНЕВАЯ АРМАТУРА КЛАССА			
	ВР I			А-I			
	ГОСТ 6727- 80			ГОСТ 5781- 82			
	φ 4	φ 5	Итого	φ 10	φ 12	Итого	
ПГ 54,7. 15-Т	2,94	6,08	9,02	—	2,30	2,30	11,32
ПГ 54,1. 15-Т	2,94	6,00	8,94	—	2,30	2,30	11,24
ПГ 53,4. 15-Т	2,94	5,92	8,86	—	2,30	2,30	11,16
ПГ 52,2. 15-Т	2,94	5,76	8,70	—	2,30	2,30	11,00
ПГ 51,3. 15-Т	2,80	5,68	8,48	—	2,30	2,30	10,78
ПГ 47,2 15-Т	6,34	—	6,34	1,34	—	1,34	7,68
ПГ 54,7. 15-Л	2,94	6,08	9,02	1,98	—	1,98	11,00
ПГ 54,1. 15-Л	2,94	6,00	8,94	1,98	—	1,98	10,92
ПГ 53,4. 15-Л	2,94	5,92	8,86	1,98	—	1,98	10,84
ПГ 52,2. 15-Л	2,94	5,76	8,70	1,98	—	1,98	10,68
ПГ 51,3. 15-Л	2,80	5,68	8,48	1,98	—	1,98	10,46
ПГ 47,2. 15-Л	6,34	—	6,34	1,34	—	1,34	7,68
ПГ 59,3. 12-Т	2,53	5,74	8,27	1,34	—	1,34	9,61
ПГ 54,3. 12-Т	2,31	5,25	7,56	1,34	—	1,34	8,90
ПГ 52,2. 12-Т	2,31	5,04	7,35	1,34	—	1,34	8,69
ПГ 47,2. 12-Т	5,53	—	5,53	1,34	—	1,34	6,87
ПГ 59,3. 12-Л	2,53	5,74	8,27	1,98	—	1,98	10,25
ПГ 54,3. 12-Л	2,31	5,25	7,56	1,98	—	1,98	9,54
ПГ 52,2. 12-Л	2,31	5,04	7,35	1,98	—	1,98	9,33
ПГ 47,2. 12-Л	5,53	—	5,53	1,98	—	1,98	7,51

Инв.№ подл. Подпись и дата Взам. инв. №

НАЧ. ОТД. БРОДСКИЙ *Бр*
 И. КОНТР. ЧУМАКОВА *Чу*
 Гл. СПЕЦ. КОРОТЕЦКИЙ *Кор*
 РУК. ГР. ЧУМАКОВА *Чу*
 ИНЖЕНЕР ЛАПКУН *Лп*

1.431.3-27с .1-0.0 РС

ВЛОМОСТЬ РАСХОДА

СТАДИЯ	ЛИСТ	ЛИСТОВ
Р		1

СТАЛИ

ХАРЬКОВСКИЙ
ПРОМСТРОИНИИПРОЕКТ