

ТИПОВЫЕ КОНСТРУКЦИИ, ИЗДЕЛИЯ И УЗЛЫ ЗДАНИЙ И СООРУЖЕНИЙ

СЕРИЯ 1.431.9-29с

ПЕРЕГОРОДКИ ПАНЕЛЬНЫЕ
МНОГОЭТАЖНЫХ ЗДАНИЙ ПРОМЫШЛЕННЫХ ПРЕДПРИЯТИЙ
ДЛЯ РАЙОНОВ
СЕЙСМИЧНОСТЬЮ 7, 8 и 9 БАЛЛОВ

ВЫПУСК 0

МАТЕРИАЛЫ ДЛЯ ПРОЕКТИРОВАНИЯ

23149-01
цена 6-00

ЦЕНТРАЛЬНЫЙ ИНСТИТУТ ТИПОВОГО ПРОЕКТИРОВАНИЯ
ГОССТРОЯ СССР

Москва, А-445 Смольная ул. 22

Сдано в печать X/1987 года

Заказ № 12604 Тираж 2250 экз.

ТИПОВЫЕ КОНСТРУКЦИИ ИЗДЕЛИЯ И УЗЛЫ ЗДАНИЙ И СООРУЖЕНИЙ

СЕРИЯ 1.431.9-29с

ПЕРЕГОРОДКИ ПАНЕЛЬНЫЕ
МНОГОЭТАЖНЫХ ЗДАНИЙ ПРОМЫШЛЕННЫХ ПРЕДПРИЯТИЙ
ДЛЯ РАЙОНОВ
СЕЙСМИЧНОСТЬЮ 7, 8 и 9 БАЛЛОВ

ВЫПУСК 0

МАТЕРИАЛЫ ДЛЯ ПРОЕКТИРОВАНИЯ

РАЗРАБОТАНЫ ИНСТИТУТАМИ

ЦНИИПРОМЗДАНИЙ

ЗАМ ДИРЕКТОРА ИНСТИТУТА

 С. М. ГЛИКИН

ГЛАВНЫЙ АРХИТЕКТОР ПРОЕКТА

 Н. С. ЕРМОЛИН

УЗГИПРОТЯЖПРОМ

ГЛАВНЫЙ ИНЖЕНЕР ИНСТИТУТА

 В. В. АЛЕКСАНДРОВ

ХАРЬКОВСКИЙ ПРОМСТРОЙНИИПРОЕКТ

ГЛАВНЫЙ ИНЖЕНЕР ИНСТИТУТА

 Н. Ф. ДОВГИЙ

ГЛАВНЫЙ ИНЖЕНЕР ПРОЕКТА

 А. М. МОНИН

*Одобрена ГУП Госстроя СССР,
письмо от 07.01.88 № 6/6-31,
введена в действие Харьковским
Промстройинипроектом, приказ от 11.03.88
№ 42.*

ОБОЗНАЧЕНИЕ	НАИМЕНОВАНИЕ	СТР.
1.431.9-29с.0-00ЛЗ -01	Пояснительная записка. Способы антикоррозионной защиты панелей перегородок.	4 10
1.431.9-29с.0-02	Материалы для отделки панелей перегородок.	11
1.431.9-29с.0-03	Таблица габаритных размеров железобетонных панелей пере- городок, принятых по серии 1.030.9-2.	12
1.431.9-29с.0-04	Таблица габаритных размеров гипсобетонных панелей перегородо- док, принятых по серии 1.030.9-2.	13
1.431.9-29с.0-05	Номенклатура железобетонных панелей перегородок, принятых по серии 1.030.9-2.	14
1.431.9-29с.0-06	Номенклатура гипсобетонных панелей перегородок, принятых по серии 1.030.9-2.	20
1.431.9-29с.0-07	Таблица маркировки гипсобетон- ных панелей с вырезами.	23
1.431.9-29с.0-08	Ключ для подбора стальных колонн фаяхверка перегородок многоэтаж- ных зданий промышленных пред- приятий для первого этажа.	24

ОБОЗНАЧЕНИЕ	НАИМЕНОВАНИЕ	СТР.
1.431.9-29с.0-09	Ключ для подбора стальных колонн фаяхверка перегородок многоэтаж- ных зданий промышленных предпри- ятий для среднего и верхнего этажа.	25
1.431.9-29с.0-10	Номенклатура стальных колонн фаяхверка.	26
1.431.9-29с.0-11	Величины опорных реакций фаяхвер- ковых стоек при особом сочетании нагрузок.	27
1.431.9-29с.0-12	Примеры решения перегородок зда- ний с каркасом по серии ИИС-20. Перекрытие типа 1. Высота этажа 3,6 м.	28
1.431.9-29с.0-13	Примеры решения перегородок зда- ний с каркасом по серии ИИС-20. Перекрытие типа 1. Высота этажа 4,8 м.	33
1.431.9-29с.0-14	Примеры решения перегородок зда- ний с каркасом по серии ИИС-20. Перекрытие типа 2. Высота этажа 4,8 м.	38

И.в.ч. отд.	Бродский	Чу
И.контр.	Чумакова	Чу
Гл. спец.	Коротецкий	Чу
Ст. инж.	Малыша	Чу
Инжен.	Козуб	Чу

1.431.9-29с.0-00

СОДЕРЖАНИЕ

СТАВЛЯ ЛИСТ ЛИСТОВ
1 2

ХАРЬКОВСКИЙ
ПРОМСТРОИНИИПРОЕКТ

ОБОЗНАЧЕНИЕ	НАИМЕНОВАНИЕ	СТР.
1.431.9-29с.0-15	ПРИМЕРЫ РЕШЕНИЯ ПЕРЕГОРОДОК ЗДАНИЙ С КАРКАСОМ ПО СЕРИИ 1.020.1-2с. ПЕРЕКРЫТИЕ ИЗ МНОГОПУСТОТНЫХ ПАНЕЛЕЙ. ВЫСОТА ЭТАЖА 3,3 м.	42
1.431.9-29с.0-16	ПРИМЕРЫ РЕШЕНИЯ ПЕРЕГОРОДОК ЗДАНИЙ С КАРКАСОМ ПО СЕРИИ 1.020.1-2с. ПЕРЕКРЫТИЕ ИЗ МНОГОПУСТОТНЫХ ПАНЕЛЕЙ. ВЫСОТА ЭТАЖА 3,6 м.	46
1.431.9-29с.0-17	ПРИМЕРЫ РЕШЕНИЯ ПЕРЕГОРОДОК ЗДАНИЙ С КАРКАСОМ ПО СЕРИИ 1.020.1-2с. ПЕРЕКРЫТИЕ ИЗ МНОГОПУСТОТНЫХ ПАНЕЛЕЙ. ВЫСОТА ЭТАЖА 4,2 м.	50
1.431.9-29с.0-18	ПРИМЕРЫ РЕШЕНИЯ ПЕРЕГОРОДОК ЗДАНИЙ С КАРКАСОМ ПО СЕРИИ 1.020.1-2с. ПЕРЕКРЫТИЕ ИЗ МНОГОПУСТОТНЫХ ПАНЕЛЕЙ. ВЫСОТА ЭТАЖА 4,8 м.	54
1.431.9-29с.0-19	ПРИМЕРЫ РЕШЕНИЯ ПЕРЕГОРОДОК ЗДАНИЙ С КАРКАСОМ ПО СЕРИИ 1.020.1-2с. ПЕРЕКРЫТИЕ ИЗ МНОГОПУСТОТНЫХ ПАНЕЛЕЙ. ВЫСОТА ЭТАЖА 6,0 м.	58
1.431.9-29с.0-20	ПРИМЕРЫ РЕШЕНИЯ ПЕРЕГОРОДОК ЗДАНИЙ С КАРКАСОМ ПО СЕРИИ 1.020.1-2с. ПЕРЕКРЫТИЕ ИЗ РЕБРИСТЫХ ПЛИТ. ВЫСОТА ЭТАЖА 3,6 м.	62

ОБОЗНАЧЕНИЕ	НАИМЕНОВАНИЕ	СТР.
1.431.9-29с.0-21	ПРИМЕРЫ РЕШЕНИЯ ПЕРЕГОРОДОК ЗДАНИЙ С КАРКАСОМ ПО СЕРИИ 1.020.1-2с. ПЕРЕКРЫТИЕ ИЗ РЕБРИСТЫХ ПЛИТ. ВЫСОТА ЭТАЖА 4,2 м.	65
1.431.9-29с.0-22	ПРИМЕРЫ РЕШЕНИЯ ПЕРЕГОРОДОК ЗДАНИЙ С КАРКАСОМ ПО СЕРИИ 1.020.1-2с. ПЕРЕКРЫТИЕ ИЗ РЕБРИСТЫХ ПЛИТ. ВЫСОТА ЭТАЖА 4,8 м.	68
1.431.9-29с.0-23	Зоны возможного расположения отверстий в железобетонных (схемы 1...3) и гипсобетонных (схемы 4...7) панелях.	71
1.431.9-29с.0-24	ПРИМЕРЫ КРЕПЛЕНИЯ КРОНШТЕЙНОВ К ПАНЕЛЯМ ПЕРЕГОРОДОК.	72
1.431.9-29с.0-25	ДЕТАЛИ А, Б, В, Г, Д, Е, Ж, И, К.	73
-26	ЖЕЛЕЗОБЕТОННЫЕ ПОДУШКИ	77
	ОПЧ...ОПТ	

1.431.9-29с.0-00

Лист

2

1. ОБЩАЯ ЧАСТЬ.

1.1. Настоящая серия выпущена в составе:

Выпуск 0. Материалы для проектирования.

Выпуск 1. Узлы. Рабочие чертежи.

Выпуск 2. Изделия стальные.

Изделия соединительные.

Рабочие чертежи.

При применении настоящей серии предусмотрено использование рабочих чертежей серии 1.030.9-2 „Перегородки панельные зданий промышленных и сельскохозяйственных предприятий.“

Выпуск 1. Панели железобетонные.

Рабочие чертежи.

Выпуск 2. Панели гипсобетонные.

Рабочие чертежи.

Выпуск 7. Изделия стальные.

Часть 1. Изделия арматурные и закладные к панелям.

Рабочие чертежи.

1.2. Конструкции перегородок данной серии разработаны для многоэтажных производственных зданий с каркасом по серии ИИС-20 с сеткой колонн 6x6 м; 9x6 м с высотами этажей 3,6; 4,8; 6,0; 7,2 м и серии 1.020.1-20 с сетками колонн 6x6 м; (6+3+6)x6 м; 9x6 м; (9+3+9)x6 м и высотами

этажей 3,3; 3,6; 4,2; 4,8; 5,4; 6,0 м, возводимых в районах с сейсмичностью 7, 8 и 9 баллов и ветровой нагрузкой для I-IV районов по скоростному напору ветра.

1.3. ХАРАКТЕРИСТИКИ ПЕРЕГОРОДОК.

1.3.1. Предел огнестойкости перегородок 0,25 часа. Предел распространения огня в перегородках, выполняемых из железобетонных панелей равен 0, а из гипсобетонных панелей - менее 40 см. При необходимости повысить предел огнестойкости перегородок до 0,75 часа все открытые стальные элементы перегородок следует покрывать или облицовывать одним из следующих специальных материалов: фосфатным покрытием толщиной 20 мм по ГОСТ 23791-79, вспучивающимся покрытием ВПМ-2 толщиной сухого слоя 4 мм по ГОСТ 25131-82, цементно-песчаной штукатуркой толщиной 25 мм.

ИВ. ОТА.	БРОДСКИЙ	С		1.431.9-29с.0-0013			
И. КОНТР.	ЧУПАКОВА	С					
ГЛ. СПЕЦ.	КОРТЕЦКАЯ	С		ПОЯСНИТЕЛЬНАЯ ЗАПИСКА	СТАНДА	ЛИСТ	ЛИСТОВ
СТ. ИНЖ.	МАЛЮША	С			Р	1	6
				ХАРЬКОВСКИЙ ПРОМСТРОЙНИИТРОЕКТ			

В ЭТОМ СЛУЧАЕ ЗАПОЛНЕНИЕ ВЕРХНЕЙ ЧАСТИ ПЕРЕГОРОДКИ В ПРЕДЕЛАХ РЕБРЫСТЫХ ПЛИТ ПЕРЕКРЫТИЯ ИЛИ МОНОЛИТНОГО РИГЕЛЯ ПРОДОЛЬНЫХ РАМ ДОЛЖНО ВЫПОЛНЯТЬСЯ ИЗ КАРКАСНО-ОБШИВНЫХ ЩИТОВ ТОЛЩИНОЙ 120 мм (СМ. ДЕТАЛЬ НА ДК. -25)

1.3.2. ВЕЛИЧИНЫ ИЗОЛЯЦИИ ВОЗДУШНОГО ШУМА В ОКТАВНЫХ ПОЛОСАХ ЧАСТОТ И ИНДЕКСЫ ИЗОЛЯЦИИ ВОЗДУШНОГО ШУМА ПЕРЕГОРОДКИ, ПРИВЕДЕННЫЕ В ТАБЛИЦЕ 1, ПРИНЯТЫ ПО ДАННЫМ ИНСТИТУТА НИИСФ.

1.3.3. ГЕРМЕТИЧНОСТЬ И ПЫЛЕГАЗОНЕПРОНИЦАЕМОСТЬ ПЕРЕГОРОДОК НЕ ПРЕДУСМОТРЕНЫ.

1.4. ПЕРЕГОРОДКИ МОГУТ ПРИМЕНЯТЬСЯ В ПОМЕЩЕНИЯХ С НАЛИЧИЕМ В НИХ НЕАГРЕССИВНЫХ, СЛАБОАГРЕССИВНЫХ И СРЕДНЕ-АГРЕССИВНЫХ ГАЗОВО-ВОЗДУШНЫХ СРЕД, СМ. ТАБЛИЦУ 3.

1.5. В НАСТОЯЩЕМ ВЫПУСКЕ ДАНЫ ПРИМЕРЫ РЕШЕНИЯ ПЕРЕГОРОДОК С ИСПОЛЬЗОВАНИЕМ НОМЕНКЛАТУРЫ ПАНЕЛЕЙ, РАЗРАБОТАННЫХ В СЕРИИ 1.030.9-2.

НА ПРИМЕРАХ РЕШЕНИЯ ПЕРЕГОРОДОК МАРКИ ПАНЕЛЕЙ ДАНЫ БЕЗ УКАЗАНИЯ МАТЕРИАЛА, ИЗ КОТОРОГО ОНИ ИЗГОТОВЛЕНЫ. УЗЛЫ ЗАМАРКИРОВАНЫ ТАКЖЕ БЕЗ УКАЗАНИЯ ВАРИАНТОВ УЗЛОВ, СООТВЕТСТВУЮЩИХ ВИДУ ПАНЕЛЕЙ.

КОНКРЕТИЗАЦИЯ МАРОК ПАНЕЛЕЙ И ТИПОВ УЗЛОВ ПРОИЗВОДИТСЯ НА СХЕМАХ РАСПОЛОЖЕНИЯ ЭЛЕМЕНТОВ ПЕРЕГОРОДОК В КОНКРЕТНЫХ ПРОЕКТАХ В ЗАВИСИМОСТИ ОТ ПРИНЯТЫХ ВИДОВ ПАНЕЛЕЙ (СМ. ПУНКТ 4.4)

ТАБЛИЦА 1.

№ п/п	ТИПЫ ПАНЕЛЕЙ	ЗВУКОИЗОЛИРУЮЩАЯ СПОСОБНОСТЬ ПЕРЕГОРОДОК, ДБ							ИНДЕКС ИЗОЛЯЦИИ ВОЗДУШНОГО ШУМА	
		ЧАСТОТА, ГЦ								
		63	125	250	500	1000	2000	4000		8000
1	ЖЕЛЕЗОБЕТОННЫЕ С ПЛОТНОСТЬЮ 2400 КГ/М ³	30	30	30	36	44	51	58	60	39
2	ЖЕЛЕЗОБЕТОННЫЕ С ПЛОТНОСТЬЮ 1600 КГ/М ³	30	34	34	40	47	54	60	60	42
3	ГИПСОБЕТОННЫЕ С ПЛОТНОСТЬЮ 1250 КГ/М ³	28	28	28	36	43	50	58	60	38
4	КАРКАСНО-ОБШИВНЫЕ ЩИТЫ С ЗАПОЛНЕНИЕМ МИНЕРАЛОВАТНЫМИ ПЛАТЯМИ И ОБШИВКОЙ АСБЕСТОЦЕМЕНТНЫМИ ЛИСТАМИ	-	35	36	42	46	43	50	-	42

ПРИМЕЧАНИЕ: ОТЛИЧИЕ ЗВУКОИЗОЛИРУЮЩЕЙ СПОСОБНОСТИ ВЕРХНЕЙ ЧАСТИ ПЕРЕГОРОДКИ ВЫСОТОЙ ДО 0,5 М, ВЫПОЛНЯЕМОЙ ИЗ КАРКАСНО-ОБШИВНЫХ ЩИТОВ, ОТ ЗВУКОИЗОЛИРУЮЩЕЙ СПОСОБНОСТИ ВСЕЙ ПЕРЕГОРОДКИ МОЖЕТ НЕ УЧИТЫВАТЬСЯ.

1.6. В НАСТОЯЩЕЙ СЕРИИ ПРИМЕНЯЮТСЯ СЛЕДУЮЩИЕ ВИДЫ ПАНЕЛЕЙ:

- ЖЕЛЕЗОБЕТОННЫЕ ИЗ ТЯЖЕЛОГО БЕТОНА С ПЛОТНОСТЬЮ 2400 КГ/М³,
- ЖЕЛЕЗОБЕТОННЫЕ ИЗ ЛЕГКОГО БЕТОНА С ПЛОТНОСТЬЮ 1600 КГ/М³;
- ГИПСОБЕТОННЫЕ ИЗ ГИПСОБЕТОНА С ПЛОТНОСТЬЮ 1250 КГ/М³.

Область применения панелей перегородок из различных бетонов приведена в таблице 2.

Таблица 2.

Тип панели	Сейсмичность в баллах		
	7	8	9
Панели гипсобетонные	+	+	*)
Панели из легкого бетона	+	+	+
Панели из тяжелого бетона	+	+	-

*) Применение гипсобетонных панелей в районах с сейсмичностью 9 баллов см. п.3.1, абзац 3. Номенклатура панелей, применяемых в настоящей серии, приведена на докум. Д-05 и Д-06.

1.7. Крепление элементов перегородок, включая гипсобетонные панели с вырезами, к железобетонным элементам каркаса здания предусмотрено при помощи соединительных изделий, привариваемых к закладным изделиям, устанавливаемым в железобетонных конструкциях при их изготовлении.

1.8. Указания по монтажу приведены в техническом описании к выпуску 1 настоящей серии.

2. Нагрузки и расчет конструкций.

2.1. Нагрузки на перегородки приняты:

- от собственного веса элементов перегородок - вертикальные;
- от сейсмических воздействий - горизонтальные.

Нагрузки от собственного веса приняты: в эксплуатационной стадии с коэффициентом перегрузки $\eta = 1,1$; при расчете панелей в стадии подъема при распалубке и монтаже коэффициент динамичности принят $\eta = 1,25$, в стадии транспортировки $\eta = 1,8$.

Коэффициент перегрузки для ветровой нагрузки принят для всех расчетов $\eta = 1,0$.

Расчетная ветровая нагрузка принята:

на перегородки с массой более 100 кг/м^2 - 22 кгс/м^2
на перегородки из гипсобетонных панелей - 11 кгс/м^2 .

При расчете на особое сочетание нагрузок принят коэффициент сочетания постоянных нагрузок $0,9$ и коэффициенты условной работы $M_{кр} = 1,1$; $M_{кр} = 1,2$; $M_{кр} = 1,4$ в соответствии с табл.7 п.п. 1,2 СНиП II-7-81 для расчета соответственно панелей перегородок из легкого бетона, тяжелого бетона и стальных колонн фаяхверка.

В соответствии с „Правилами учета степени ответственности зданий и сооружений при проектировании конструкций“ класс ответственности зданий, для которых проектируются перегородки, установлен II, коэффициент надежности по назначению $0,95$.

В соответствии с „Дополнением таблицы правил учета степени ответственности зданий и сооружений при проектировании конструкций“ принятые коэффициенты динамичности при монтаже и транспортировке умножены на $0,95$.

2.2. Горизонтальные сейсмические нагрузки определены от собственной массы элементов перегородок по формулам (1) и (2) СНиП II-7-81. При этом, в соответствии с п. 2.13, произведенные коэффициенты β приняты равным 2.

2.3. РАСЧЕТ ЖЕЛЕЗОБЕТОННЫХ ПАНЕЛЕЙ ПЕРЕГОРОДОК ПРОИЗВЕДЕН НА:

- а) ИЗГИБ ОТ ГОРИЗОНТАЛЬНЫХ НАГРУЗОК;
- б) СОВМЕСТНОЕ ДЕЙСТВИЕ ГОРИЗОНТАЛЬНЫХ НАГРУЗОК И ВЕРТИКАЛЬНЫХ НАГРУЗОК ОТ СОБСТВЕННОГО ВЕСА ПАНЕЛЕЙ И ВЕСА ВЫШЕЛЕЖАЩИХ ПАНЕЛЕЙ, ПЕРЕДАЮЩЕГОСЯ ЧЕРЕЗ ФИКСИРУЮЩИЕ ПРОКЛАДКИ С УЧЕТОМ СЛУЧАЙНОГО ЭКСЦЕНТРИСМСТА $e_0^{ср} = 4,0 \text{ см}$;
- в) МЕСТНОЕ СЖАТИЕ ПРИ ОПИРАНИИ ПАНЕЛЕЙ НА ПРОКЛАДКИ И НАБЕТОНКИ;
- г) ИЗГИБ В ПЛОСКОСТИ ПАНЕЛИ ОТ СОБСТВЕННОГО ВЕСА ПРИ ВЫЕМКЕ ЕЕ ИЗ ОПАЛУБОЧНОЙ ФОРМЫ В ВЕРТИКАЛЬНОМ ПОЛОЖЕНИИ ПРИ 70% ПРОЕКТНОЙ ПРОЧНОСТИ БЕТОНА;
- д) ИЗГИБ ОТ СОБСТВЕННОГО ВЕСА—ПРИ ПОДЪЕМЕ ИЗ ПОЛОЖЕНИЯ НАКЛОНА ПОД УГЛОМ θ° К ВЕРТИКАЛИ, ПРИ ЭТОМ ПРОЧНОСТЬ БЕТОНА ПРИНЯТА РАВНОЙ 90% ПРОЕКТНОЙ.

Нормируемая отпускная прочность бетона панелей должна соответствовать 90% от класса или марки бетона по прочности на сжатие.

2.4. РАСЧЕТ ГИПСБЕТОННЫХ ПАНЕЛЕЙ ПЕРЕГОРОДОК ПРОИЗВЕДЕН НА УСЛОНА, УКАЗАННЫЕ В П.П. 2.3 а; б; в, ПРИ ЭТОМ РАСЧЕТ НА УСЛОНА ОТ СОБСТВЕННОГО ВЕСА ПРИ СЪЕМЕ С КАНТОВАТЕЛЯ ПРОИЗВЕДЕН БЕЗ УЧЕТА ПРОЧНОСТИ ГИПСБЕТОННОЙ СМЕСИ; Т.Е. УЧТЕНА РАБОТА ТОЛЬКО ДЕРЕВЯННОГО КАРКАСА.

ПРОИЗВЕДЕН ТАКЖЕ РАСЧЕТ НА СЖАТИЕ ДЕРЕВЯННОЙ ОБВЯЗКИ ПО ПЛОЩАДКАМ ОПИРАНИЯ, ОБРАЗОВАННЫМ ФИКСИРУЮЩИМИ ПРОКЛАДКАМИ.

2.5. Колонны фаяхверка рассчитаны, как вертикальные стержни с шарнирными опорами, загруженные горизонтальной ветровой нагрузкой (основное сочетание) и горизонтальной сейсмической нагрузкой (особое сочетание) от массы панелей из тяжелого бетона (для 7 и 8 баллов) и легкого бетона (для 9 баллов).

ПЕРЕДАЧА ВЕРТИКАЛЬНЫХ НАГРУЗОК ОТ ВЕСА ПАНЕЛЕЙ НА ФАХ-ВЕРКОВЫЕ КОЛОННЫ НЕ ПРЕДУСМОТРЕНА.

2.6. СТАЛЬНЫЕ СОЕДИНИТЕЛЬНЫЕ ИЗДЕЛИЯ ДЛЯ КРЕПЛЕНИЯ ЭЛЕМЕНТОВ ПЕРЕГОРОДОК К КОНСТРУКЦИЯМ КАРКАСА ЗДАНИЯ РАСЧИТАНЫ НА ГОРИЗОНТАЛЬНЫЕ РЕАКЦИИ ЭТИХ ЭЛЕМЕНТОВ.

3. КОНСТРУКТИВНОЕ РЕШЕНИЕ ПЕРЕГОРОДОК.

3.1. Перегородки многоэтажных зданий для сейсмических районов строительства решены по самонесущей конструктивной схеме. Все нижние железобетонные панели перегородок первого этажа, включая панели с дверными проемами и глухие гипсобетонные панели высотой 2985 и 2735 мм, устанавливаются без фундаментных балок на набетонки, устраиваемые на подколонниках фундаментом; гипсобетонные глухие панели высотой 1185 мм и 1485 мм и гипсобетонные панели с дверными проемами устанавливаются на фундаментные балки.

Перегородки из железобетонных панелей первого этажа высотой 3,3 м, не имеющие фаяхверковых колонн (при одно-рядной разрезке) могут устанавливаться на бетонный ленточный фундамент сечением 200x400 (H) мм, расположенный на грунтах обратной засыпки при условии уплотнения этих грунтов в соответствии с требованиями конкретного проекта.

Гипсобетонные панели перегородок при сейсмичности 9 баллов могут применяться при высоте этажа 3,3 м и 3,6 м (под ригелем) при однорядной разрезке.

При этом панели должны крепиться дополнительно к конструкциям перекрытия с шагом не более 2м (см. пример решения перегородки на док. - 15, л.3).

3.2. Длина площадок опирания панелей на набетонки (из бетона класса В7,5) фундаментов принята 300мм для сплошного расположения панелей и 270 мм для межколонного расположения панелей.

При установке всех железобетонных и глухих гипсобетонных панелей на плиты перекрытий в помещениях с высотой этажа 3,3м подкладки в местах опирания у концов панелей должны быть размером не менее 50х300мм, при установке панелей на плиты перекрытия в помещениях с высотой этажа более 3,3м размеры подкладок должны быть 50х600 мм.

Опираемые гипсобетонные панели с дверными проемами на перекрытия должны производиться по всей длине панелей, исключая дверные проемы.

Опираемые вышележащих панелей на нижележащие осуществляется через подкладки размером 50х300х15 мм из плоских асбестоцементных листов или прессованных плит шлакопестала по ГОСТ 19246-82.

Для опирания гипсобетонных панелей могут быть применены деревянные подкладки таких же размеров.

Для фиксации подкладок при монтаже рекомендуется их установка на клею.

3.3. При устройстве в перегородках окон передача горизонтальных нагрузок от оконного заполнения на соседние панели не допускается; в этом случае следует устанавливать ветровые ригели, опирающиеся на конструкции каркаса здания или колонны фаяхверка.

3.4. Антикоррозийная защита бетона и арматуры панелей приведена в таблице 3 на док. - 01.

При наличии в помещениях газовой среды, агрессивной по отно-

шению к цементному раствору, рекомендуется производить защиту цементного раствора герметизирующей мастикой по ГОСТ 14791-79, либо заполнять швы резиновыми уплотняющими прокладками по ГОСТ 19177-81 с последующей обмазкой герметизирующей мастикой по ГОСТ 14791-79.

Для колонн фаяхверка и других стальных элементов, антикоррозийная защита которых может возобновляться в процессе эксплуатации здания, следует предусматривать лакокрасочное покрытие в соответствии с требованиями СНиП 2.03.11-85.

Антикоррозийная защита стальных изделий и сварных швов в узлах, если возобновление покрытия в процессе эксплуатации невозможно или затруднено, должна быть выполнена в виде металлического покрытия, в том числе и при нормальной влажности воздуха и отсутствии агрессивной среды, в соответствии с „Приложением 14“ СНиП 2.03.11-85.

Все мероприятия по антикоррозийной защите, принятые в соответствии с указаниями настоящего пункта, должны быть оговорены в конкретном проекте.

3.5. Температурные и антисейсмические швы в перегородках следует совмещать с температурными и антисейсмическими швами здания. Дополнительные антисейсмические швы в перегородках устраиваются: а) в местах примыкания перегородок к колоннам и перекрытиям здания;

б) в местах пересечения продольных и поперечных перегородок.

3.6. При необходимости отверстия в перегородках могут быть предусмотрены в конкретных проектах.

Прямоугольные отверстия в перегородках из железобетонных панелей допускается устраивать путем образования при их изготовлении вырезов с помощью установки заглушек у верхних краев глухих панелей.

Рекомендуются следующие размеры вырезов (h x b): 150 x 170; 300 x 300; 300 x 400; 450 x 600; 450 x 900; 600 x 670; 600 x 860; 1000 x 1010 мм. Конструирование таких панелей выполняется в конкретных проектах по типу панелей с вырезами серии 1.030.9-2, вып. 1. Марки таких панелей должны включать дополнительный индекс.

Круглые отверстия диаметром до 120 мм в перегородках допускаются образовывать путем сверления в готовых панелях.

Возможные зоны расположения отверстий, образованных при изготовлении панелей, либо в готовых панелях, указаны на схемах, помещенных на докум. - 23.

3.7. Крепление опорных конструкций для инженерного оборудования к перегородкам из железобетонных панелей рекомендуется производить с помощью болтов, устанавливаемых в сквозные отверстия, просверленные в панелях.

Примеры установки опорных конструкций и допустимые нагрузки от навешиваемого оборудования даны на докум. - 24.

3.8. Отдельные участки перегородок, в том числе в местах устройства проемов, могут быть выполнены из каркасно-обшивных щитов, разрабатываемых в конкретных проектах.

4. Указания по применению.

4.1. При проектировании перегородок все указания по проектированию принимаются по настоящему выпуску.

В конкретных проектах выполняются чертежи:

- а) фундаменты под колонны фаяхверка перегородок 1^{го} этажа;
- б) схем расположения элементов перегородок;
- в) конструкций верхних частей перегородок по типу решений на докум. - 25.

4.2. По согласованию с заводами изготовителями в конкретных проектах могут быть предусмотрены железобетонные панели с вырезами в верхней части (см. п. 3.6).

4.3. Отверстия в перегородках, образуемые в готовых панелях, должны быть указаны на архитектурно-строительных чертежах.

В тех случаях, когда договором на выполнение проектных работ обусловлена выдача рабочих чертежей проекта по частям и черт. или соответствующих технологических, сантехнических, электротехнических и других специализированных частей проекта выдаются после выдачи архитектурно-строительных чертежей, мелкие отверстия, не требующие конструктивных решений, должны быть указаны в соответствующих технологических, электротехнических, сантехнических и других рабочих чертежах в виде строительных заданий (см. письмо Госстроя СССР и Госплана СССР от 30.10.1972г № 63-ДивИ - 1942/46-784).

4.4. Структуры обозначений марок элементов и узлов настоящей серии и применяемой серии 1.030.9-2 даны в соответствующих выпусках указанных серий.

4.5. Детали конструкций, имеющие буквенное обозначение (например „А“, „Б“ и т. д.) и замаркированные на чертежах данного выпуска, приведены на листах этого выпуска в качестве примеров решений, разрабатываемых в конкретных проектах (см. докум. - 25).

Железобетонные подушки ОП см. докум. - 26.

Таблица 3

Степень агрессивного воздействия газовой-воздушной среды по СНиП 2.03.11-85	Группа агрессивных газов по СНиП 2.03.11-85	Влажностный режим помещений	Способы защиты железобетонных панелей				Гипсобетонные панели	Каркасно-обшивные щиты		
			Бетона		Арматуры					
			Панели из легких бетонов		Панели из тяжелого бетона					
Неагрессивная	Без агрессивных газов	Сухой	Н Без защиты	Без защиты	Н Без защиты	Без защиты	Без защиты	Без защиты		
		Нормальный					Не применяются	*		
	А	Сухой					Без защиты	Без защиты	Без защиты	Без защиты
		Нормальный					Без защиты	Без защиты	Без защиты	Без защиты
В	Сухой	Без защиты	Без защиты	Без защиты	Без защиты	Без защиты				
Слабоагрессивная	Без агрессивных газов	Влажный или мокрый	Не применяются		Н Без защиты	Без защиты	Не применяются	*		
		А	Влажный или мокрый	Не применяются						
	В	Нормальный	П Лакокрасочное покрытие II группы	Без защиты						
		С	Сухой						Без защиты	
Среднеагрессивная	В	Влажный или мокрый	Не применяются		П Лакокрасочное покрытие II группы	Без защиты	Не применяются	*		
	С	Нормальный	П Лакокрасочное покрытие III группы	Без защиты						
		Д	Сухой						П Лакокрасочное покрытие II группы	

*) Для помещений с нормальным влажным или мокрым влажностными режимами каркасно-обшивные щиты должны изготавливаться с металлическим каркасом имеющим требование для данной газовой-воздушной среды защитное покрытие в соответствии со СНиП 2.03.11-85. Минераловатные плиты в этом случае должны применяться в пакетах из полиэтиленовой пленки толщиной 0,2мм по ГОСТ 10354-82.

4. Буквами „Н“ и „П“ обозначена проницаемость бетона (Н - нормальная проницаемость; П - пониженная проницаемость).

1. Настоящей таблицей пользоваться совместно с главой СНиП 2.03.11-85 защита строительных конструкций от коррозии.
2. Применение панелей из легких бетонов не допускается в среднеагрессивных средах, содержащих H₂S, HF, SO₂ и NO₂.
3. Защитные лакокрасочные покрытия бетонной поверхности наносятся со стороны воздействия газовой среды.

Инж. ОТД.	Бродский	✓
Н. КОНТР.	Чумакова	✓
Л. КОНСТ.	Коротецкий	✓
Рук. ГР.	Чумакова	✓
Инжен.	Фомичев	✓

1.431.9-29с.0-01

Способы антикоррозийной защиты панелей перегородок

Станд. Лист	Листов
Р	1

ХАРЬКОВСКИЙ ПРОМСТРОИНИИПРОЕКТ

Таблица 4

МАТЕРИАЛЫ ДЛЯ ОТДЕЛКИ ПАНЕЛЕЙ ПЕРЕГОРОДОК

Тип панелей	Краски, эмали	Бумажно-слоистые пластинки толщиной до 1,3 мм, ГОСТ 9590-76	Обои моющиеся покрытые поливинилхлоридной пленкой на бумажной основе	Поливинилхлоридная пленка на бумажной основе	Вид облицовки
Железобетонные, гипсобетонные и керамические обшивные щиты	Подготовка поверхности, окраска	Подготовка поверхности, нанесение на тыльную сторону предварительно протертую сторону БСП первого слоя, а через 12-15 минут второго слоя клея КН-2, приклейка БСП.	Подготовка поверхности, нанесение на поверхность панелей и полотнищ обоев клея (клейстер мучной с 10% раствором животного клея), наклеивание полотнищ обоев.	Подготовка поверхности, нанесение на поверхность панелей и полотнищ пленок этилсили ПВА, наклеивание полотнищ пленок	Облицовка плитami (керамическими, глазурованными, стеклянными, из природного камня и т.д.) и отделка декоративной крошкой

Илч. отд.	Бродский				14319-29с.0-02
Ил. контр.	Чумакова				
Ил. констр.	Коротецкий				
Илч. гр.	Чумакова				
Инжен.	Литвинова				

МАТЕРИАЛЫ ДЛЯ ОТДЕЛКИ ПАНЕЛЕЙ ПЕРЕГОРОДОК		Станд. Лист	Листов
		Р	1
		ХАРЬКОВСКИЙ ПРОМСТРОЙНИИПРОЕКТ	

ЖЕЛЕЗОБЕТОННЫЕ ПАНЕЛИ ПЕРЕГОРОДОК ТОЛЩИНОЙ 80 мм

H, мм \ L, мм	5980	5760	5540	5040	2980	2540
2985	ПГ 60.30; ПГ 60.30-Д ПГ 60.30-Д1; ПГ 60.30-2Д ПГ 60.30-В1; ПГ 60.30-В1-Д ПГ 60.30-В1-Д1; ПГ 60.30-В1-2Д ПГ 60.30-В1Т; ПГ 60.30-В1Т-Д ПГ 60.30-В1Т-Д1; ПГ 60.30-В2 ПГ 60.30-В2-Д; ПГ 60.30-В2-Д1 ПГ 60.30-В2-2Д;	—	ПГ 55.30 ПГ 55.30-Д ПГ 55.30-Д1 ПГ 55.30-2Д	ПГ 50.30 ПГ 50.30-Д ПГ 50.30-Д1	ПГ 30.30 ПГ 30.30-Д1 ПГ 30.30-В1 ПГ 30.30-В1-Д1 ПГ 30.30-В2 ПГ 30.30-В2-Д1	ПГ 25.30 ПГ 25.30-Д1
2735	ПГ 60.27 ПГ 60.27-Д ПГ 60.27-Д1 ПГ 60.27-2Д	ПГ 58.27 ПГ 58.27-Д ПГ 58.27-Д1	ПГ 55.27 ПГ 55.27-Д ПГ 55.27-Д1 ПГ 55.27-2Д	ПГ 50.27 ПГ 50.27-Д ПГ 50.27-Д1	ПГ 30.27 ПГ 30.27-Д1	ПГ 25.27 ПГ 25.27-Д1
1785	ПГ 60.18	—	ПГ 55.18	—	ПГ 30.18	—
1485	ПГ 60.15; ПГ 60.15-В1 ПГ 60.15-В1Т; ПГ 60.15-В2 ПГ 60.15-В3; ПГ 60.15-В6 ПГ 60.15-В6Т; ПГ 60.15-В12 ПГ 60.15-В12Т; ПГ 60.15-В14 ПГ 60.15-В14Т;	—	ПГ 55.15	ПГ 50.15	ПГ 30.15 ПГ 30.15-В1 ПГ 30.15-В2 ПГ 30.15-В3	—
1185	ПГ 60.12 ПГ 60.12-В1 ПГ 60.12-В1Т ПГ 60.12-В2	ПГ 58.12	ПГ 55.12	ПГ 50.12	ПГ 30.12 ПГ 30.12-В1 ПГ 30.12-В2	ПГ 25.12
885	ПГ 60.9 ПГ 60.9-В1	—	ПГ 55.9	—	ПГ 30.9 ПГ 30.9-В1	ПГ 25.9
585	ПГ 60.6 ПГ 60.6-В2	—	ПГ 55.6	ПГ 50.6	ПГ 30.6 ПГ 30.6-В2	ПГ 25.6

В данной таблице в марках панелей условно не показаны индексы, характеризующие несущую способность панелей и вид бетона.

ИЗЧ.ОТД.	БРОДСКИЙ	✓			1.431.9-29с.0-03			
И.КОНТР.	ЧУМАКОВА	Чум						
ОП.СПЕЦ.	КОРОТЕЦКИИ	Кор						
РУК.ГР.	ЧУМАКОВА	Чум						
СТ.ИНЖ.	МАЛЮЖА	Малюж						

ТАБЛИЦА ГЕОМЕТРИЧЕСКИХ РАЗМЕРОВ ЖЕЛЕЗОБЕТОННЫХ ПАНЕЛЕЙ ПЕРЕГОРОДОК, ПРИНЯТЫХ ПО СЕРИИ 1.030.9-2

СТАНДАРТ ЛИСТ ЛИСТОВ
Р 1

ХАРЬКОВСКИЙ ПРОМСТРОЙНИИПРОЕКТ

ГИПСОБЕТОННЫЕ ПАНЕЛИ ПЕРЕГОРОДОК ТОЛЩИНОЙ 80 мм

H, мм	L, мм	5980	5760	5540	5040	2980	2540
2985		ПГ60.30-Г; ПГ60.30-Г-Д ПГ60.30-Г-Д1; ПГ60.30-Г-2Д ПГ60.30-Г-В1; ПГ60.30-Г-В1-Д ПГ60.30-Г-В1-Д1; ПГ60.30-Г-В1-2Д ПГ60.30-Г-В1Т; ПГ60.30-Г-В1Т-Д ПГ60.30-Г-В1Т-Д1; ПГ60.30-Г-В2 ПГ60.30-Г-В2-Д; ПГ60.30-Г-В2-Д1 ПГ60.30-Г-В2-2Д;	—	ПГ55.30-Г ПГ55.30-Г-Д ПГ55.30-Г-Д1 ПГ55.30-Г-2Д	ПГ50.30-Г ПГ50.30-Г-Д ПГ50.30-Г-Д1	ПГ30.30-Г ПГ30.30-Г-В1 ПГ30.30-Г-В2	ПГ25.30-Г
2735		ПГ60.27-Г ПГ60.27-Г-Д ПГ60.27-Г-Д1 ПГ60.27-Г-2Д	ПГ58.27-Г ПГ58.27-Г-Д ПГ58.27-Г-Д1	ПГ55.27-Г ПГ55.27-Г-Д ПГ56.27-Г-Д ПГ56.27-Г-2Д	ПГ50.27-Г ПГ50.27-Г-Д ПГ50.27-Г-Д1	ПГ30.27-Г	ПГ25.27-Г
1485		ПГ60.15-Г; ПГ60.15-Г-В1 ПГ60.15-Г-В1Т; ПГ60.15-Г-В2 ПГ60.15-Г-В3; ПГ60.15-Г-В6 ПГ60.15-Г-В6Т; ПГ60.15-Г-В12 ПГ60.15-Г-В12Т; ПГ60.15-Г-В14 ПГ60.15-Г-В14Т;	—	ПГ55.15-Г	ПГ50.15-Г	ПГ30.15-Г ПГ30.15-Г-В1 ПГ30.15-Г-В2 ПГ30.15-Г-В3	—
1185		ПГ60.12-Г ПГ60.12-Г-В1 ПГ60.12-Г-В1Т ПГ60.12-Г-В2	ПГ58.12-Г	ПГ55.12-Г	ПГ50.12-Г	ПГ30.12-Г ПГ30.12-Г-В1 ПГ30.12-Г-В2	ПГ25.12-Г

ИЗВ. № 0004 ПУБЛИК. И. ДИСТ. 1300. ИИВ. № 1	1.431.9-29с.0-04	
ИВЧ. ОТД. БРОДСКИЙ И. КОНТР. ЧУМАКОВА ДЛ. СПЕЦ. КОРОТЕЦКАЯ РУК. ГР. ЧУМАКОВА СЛ. ИЛЛ. МЯУША	ТАБЛИЦА ГЕОМЕТРИЧЕСКИХ РАЗМЕРОВ ГИПСОБЕТОННЫХ ПАНЕЛЕЙ ПЕРЕГОРОДОК ПРЯМОУГОЛЬНЫХ ПО СЕРИИ 1.030.9-2	СТВАЯ ЛИСТ ЛИСТОВ Р П 1 ХАРЬКОВСКИЙ ПРОМСТРОИНИИПРОЕКТ

Эскиз	ОБЪЯВЛЕНИЕ	ТЯЖЕЛЫЙ БЕТОН КЛАССА В10 (М150) ПЛОТНОСТЬЮ 2400 КГ/М ³			ЛЕГКИЙ БЕТОН КЛАССА В7,5 (М100) ПЛОТНОСТЬЮ 1600 КГ/М ³			ОБЪЕМ БЕТОНА, М ³	РАЗМЕРЫ, ММ			
		МАРКА	РАСХОД СТАЛИ, КГ	МАССА, Т	МАРКА	РАСХОД СТАЛИ, КГ	МАССА, Т		L	a	B	C
	1.030.9-2.1-01.0	ПГ 60.30-2-Т	29,5	3,43	ПГ 60.30-2-Л	29,5	2,29	1,43	5980	—	—	—
		ПГ 55.30-2-Т	27,7	3,17	ПГ 55.30-2-Л	26,1	2,11	1,32	5540	—	—	—
		ПГ 50.30-2-Т	20,9	2,88	ПГ 50.30-2-Л	20,6	1,92	1,20	5040	—	—	—
	1.030.9-2.1-01.0	ПГ 60.30-2-Т-В1	29,2	3,38	ПГ 60.30-2-Л-В1	29,5	2,26	1,41	—	300	300	300
		ПГ 60.30-2-Т-В1т	29,0	3,36	ПГ 60.30-2-Л-В1т	29,0	2,24	1,40	—	300	300	800
		ПГ 60.30-2-Т-В2	29,2	3,38	ПГ 60.30-2-Л-В2	29,2	2,26	1,41	—	380	300	300
	1.030.9-2.1-02.0	ПГ 60.30-2-Т-Д	35,1	2,71	ПГ 60.30-2-Л-Д	34,8	1,81	1,13	5980	—	—	—
		ПГ 55.30-2-Т-Д	31,1	2,47	ПГ 55.30-2-Л-Д	30,8	1,65	1,03	5540	—	—	—
		ПГ 50.30-2-Т-Д	24,4	2,18	ПГ 50.30-2-Л-Д	25,5	1,46	0,91	5040	—	—	—
	1.030.9-2.1-01.0	ПГ 60.30-2-Т-В1-Д	32,1	2,69	ПГ 60.30-2-Л-В1-Д	31,8	1,79	1,12	—	300	300	300
		ПГ 60.30-2-Т-В1т-Д	31,6	2,66	ПГ 60.30-2-Л-В1т-Д	31,3	1,78	1,11	—	300	300	800
		ПГ 60.30-2-Т-В2-Д	32,1	2,69	ПГ 60.30-2-Л-В2-Д	31,8	1,79	1,12	—	380	300	300

НАЧ. ОД.	БРОДСКИЙ	Л
Н. КОНТР.	ЧУМАКОВА	С
И. СПЕЦ.	КОРОТЕЦКИЙ	Л
РУК. ГР.	ЧУМАКОВА	С
СТ. ИНЖ.	МАЛЫШОВА	Л

1.431.9-29с.0-05

НОМЕНКЛАТУРА ЖЕЛЕЗО-БЕТОННЫХ ПАНЕЛЕЙ ПЕРЕГОРОДОК, ПРИНЯТЫХ ПО СЕРИИ 1.030.9-2.

СТАНДАРТ	ЛИСТ	ЛИСТОВ
Р	1	6

ХАРЬКОВСКИЙ ИНЖЕНЕРНО-ПРОЕКТ

Эскиз	ОБОЗНАЧЕНИЕ	ТЯЖЕЛЫЙ БЕТОН КЛАССА В10 (М150) ПЛОТНОСТЬЮ 2400 кг/м³			ЛЕГКИЙ БЕТОН КЛАССА В7,5 (М100) ПЛОТНОСТЬЮ 1600 кг/м³			ОБЪЕМ БЕТОНА, м³	РАЗМЕРЫ, мм			
		МАРКА	РАСХОД СТАЛИ, кг	МАССА, т	МАРКА	РАСХОД СТАЛИ, кг	МАССА, т		L	a	b	c
	1.030.9-2.1-03.0	ПГ 60.30-2-Т-Д1	36,8	2,36	ПГ 60.30-2-Л-Д1	36,5	1,97	1,23	5980	—	—	—
		ПГ 55.30-2-Т-Д1	32,9	2,71	ПГ 55.30-2-Л-Д1	32,6	1,80	1,13	5540	—	—	—
		ПГ 50.30-2-Т-Д1	27,8	2,42	ПГ 50.30-2-Л-Д1	27,5	1,61	1,01	5040	—	—	—
	1.030.9-2.1-03.0	ПГ 60.30-2-Т-В1-Д1	34,7	2,92	ПГ 60.30-2-Л-В1-Д1	34,4	1,95	1,22	—	300	300	300
		ПГ 60.30-2-Т-В1-Д1	34,1	2,89	ПГ 60.30-2-Л-В1-Д1	33,8	1,92	1,20	—	300	300	800
		ПГ 60.30-2-Т-В2-Д1	34,5	2,91	ПГ 60.30-2-Л-В2-Д1	34,2	1,94	1,21	—	380	300	300
	1.030.9-2.1-04.0	ПГ 60.30-2-Т-2Д	36,4	2,47	ПГ 60.30-2-Л-2Д	35,9	1,65	1,03	5980	—	—	—
		ПГ 55.30-2-Т-2Д	31,2	2,23	ПГ 55.30-2-Л-2Д	30,7	1,49	0,93	5540	—	—	—
	1.030.9-2.1-04.0	ПГ 60.30-2-Т-В1-2Д	32,5	2,45	ПГ 60.30-2-Л-В1-2Д	32,0	1,63	1,02	—	300	300	300
		ПГ 60.30-2-Т-В2-2Д	32,4	2,45	ПГ 60.30-2-Л-В2-2Д	31,9	1,63	1,02	—	380	300	300
	1.030.9-2.1-07.0	ПГ 30.30-2-Т	9,3	1,70	ПГ 30.30-2-Л	9,0	1,14	0,71	2980	—	—	—
		ПГ 25.30-2-Т	8,1	1,46	ПГ 25.30-2-Л	7,8	0,98	0,61	2540	—	—	—

1.431.9-29с.0-05 Лист
2

Эскиз

Обозначение	Тяжелый бетон класса В10 (м150) плотностью 2400 кг/м ³			Легкий бетон класса В7,5 (м100) плотностью 1600 кг/м ³			Объем бетона, м ³	Размеры, мм			
	Марка	Расход стали, кг	Масса, т	Марка	Расход стали, кг	Масса, т		L	a	b	c
1.030.9-2.1-07.0	ПГ30.30-2-Т-В1	9,1	1,68	ПГ30.30-2-Л-В1	8,8	1,12	0,70	—	300	300	300
	ПГ30.30-2-Т-В2	9,0	1,66	ПГ30.30-2-Л-В2	8,7	1,10	0,69	—	380	300	300
1.030.9-2.1-08.0	ПГ30.30-2-Т-Д1	11,4	1,25	ПГ30.30-2-Л-Д1	12,1	0,83	0,52	2980	—	—	—
	ПГ25.30-2-Т-Д1	9,9	0,98	ПГ25.30-2-Л-Д1	10,6	0,66	0,41	2540	—	—	—
1.030.9-2.1-08.0	ПГ30.30-2-Т-В1-Д1	10,2	1,20	ПГ30.30-2-Л-В1-Д1	10,9	0,80	0,50	—	300	300	300
	ПГ30.30-2-Т-В2-Д1	11,6	1,20	ПГ30.30-2-Л-В2-Д1	12,3	0,80	0,50	—	380	300	300
1.030.9-2.1-01.0	ПГ60.27-2-Т	26,9	3,14	ПГ60.27-2-Л	25,3	2,10	1,31	5980	—	—	—
	ПГ58.27-2-Т	24,8	3,02	ПГ58.27-2-Л	24,5	2,02	1,26	5760	—	—	—
	ПГ55.27-2-Т	24,0	2,90	ПГ55.27-2-Л	23,7	1,94	1,21	5540	—	—	—
	ПГ50.27-2-Т	1,92	2,64	ПГ50.27-2-Л	18,9	1,76	1,10	5040	—	—	—
1.030.9-2.1-02.0	ПГ60.27-2-Т-Д	34,3	2,45	ПГ60.27-2-Л-Д	34,0	1,63	1,02	5980	—	—	—
	ПГ58.27-2-Т-Д	33,4	2,33	ПГ58.27-2-Л-Д	33,1	1,55	0,97	5760	—	—	—
	ПГ55.27-2-Т-Д	30,2	2,21	ПГ55.27-2-Л-Д	29,9	1,47	0,92	5540	—	—	—
	ПГ50.27-2-Т-Д	23,6	1,94	ПГ50.27-2-Л-Д	23,3	1,30	0,81	5040	—	—	—

1.431.9-29с. 0-05

Лист

3

Эскиз	ОБОЗНАЧЕНИЕ	ТЯЖЕЛЫЙ БЕТОН КЛАССА В10 (m150) ПЛОТНОСТЬЮ 2400 кг/м ³			ЛЕГКИЙ БЕТОН КЛАССА В7,5 (m100) ПЛОТНОСТЬЮ 1600 кг/м ³			ОБЪЕМ БЕТОНА, м ³	РАЗМЕРЫ, мм			
		МАРКА	РАСХОД СТЯЖИ, кг	МАССА, г	МАРКА	РАСХОД СТЯЖИ, кг	МАССА, г		L	a	b	c
	1.030.9-2.1-03.0	ПГ60.27-2-Т-Д1	37,5	2,74	ПГ60.27-2-Л-Д1	36,9	1,82	1,14	5980	—	—	—
		ПГ58.27-2-Т-Д1	36,2	2,62	ПГ58.27-2-Л-Д1	35,6	1,74	1,09	5760	—	—	—
		ПГ55.27-2-Т-Д1	32,3	2,50	ПГ55.27-2-Л-Д1	31,7	1,66	1,04	5540	—	—	—
		ПГ50.27-2-Т-Д1	26,3	2,23	ПГ50.27-2-Л-Д1	27,2	1,49	0,93	5040	—	—	—
	1.030.9-2.1-04.0	ПГ60.27-2-Т-2Д	35,8	2,30	ПГ60.27-2-Л-2Д	34,9	1,54	0,96	5980	—	—	—
		ПГ55.27-2-Т-2Д	30,3	2,09	ПГ55.27-2-Л-2Д	28,6	1,39	0,87	5540	—	—	—
	1.030.9-2.1-07.0	ПГ30.27-2-Т	9,6	1,56	ПГ30.27-2-Л	9,3	1,04	0,65	2980	—	—	—
		ПГ25.27-2-Т	6,7	1,34	ПГ25.27-2-Л	7,4	0,90	0,56	2540	—	—	—
	1.030.9-2.1-08.0	ПГ30.27-2-Т-Д1	10,9	1,15	ПГ30.27-2-Л-Д1	11,6	0,77	0,48	2980	—	—	—
		ПГ25.27-2-Т-Д1	10,3	0,91	ПГ25.27-2-Л-Д1	11,0	0,61	0,38	2540	—	—	—
	1.030.9-2.1-05.0-09.0	ПГ60.18-2-Т	14,2	2,04	ПГ60.18-2-Л	13,9	1,36	0,85	5980	—	—	—
		ПГ55.18-2-Т	14,9	1,90	ПГ55.18-2-Л	14,6	1,26	0,79	5540	—	—	—
		ПГ50.18-2-Т	11,2	1,73	ПГ50.18-2-Л	10,9	1,15	0,72	5040	—	—	—
		ПГ30.18-2-Т	4,9	1,03	ПГ30.18-2-Л	5,6	0,69	0,43	2980	—	—	—

1.431.9-29с.0-05

Лист
4

Услов. №100001 Подписан в ЦИТАР ИЗОБРЕТ. ИМВ. №2

Эскиз	Обозначение	Тяжелый бетон класса В10 (М150) плотностью 2400 кг/м ³			Легкий бетон класса В7,5 (М100) плотностью 1600 кг/м ³			Объем бетона, м ³	Размеры, мм					
		Марка	Расход стали, кг	Масса, т	Марка	Расход стали, кг	Масса, т		L	a	b	c		
	1.030.9-2.1-05.0; -09.0	ПГ60.15-2-Т	12,0	1,70	ПГ60.15-2-Л	11,7	1,14	0,71	5980	—	—	—		
		ПГ55.15-2-Т	11,4	1,58	ПГ55.15-2-Л	11,1	1,06	0,66	5540	—	—	—		
		ПГ50.15-2-Т	8,5	1,44	ПГ50.15-2-Л	8,2	0,96	0,60	5040	—	—	—		
		ПГ30.15-2-Т	4,3	0,84	ПГ30.15-2-Л	3,8	0,56	0,35	2980	—	—	—		
	1.030.9-2.1-05.0	ПГ60.15-2-Т-В1	11,8	1,68	ПГ60.15-2-Л-В1	11,5	1,12	0,70	5980	300	300	300		
		ПГ60.15-2-Т-В1Т	11,6	1,63	ПГ60.15-2-Л-В1Т	11,3	1,09	0,68		300	300	800		
		ПГ60.15-2-Т-В2	11,7	1,66	ПГ60.15-2-Л-В2	11,4	1,10	0,69		380	300	300		
		ПГ60.15-2-Т-В3	11,9	1,66	ПГ60.15-2-Л-В3	11,6	1,10	0,69		450	300	300		
		ПГ60.15-2-Т-В6	11,5	1,61	ПГ60.15-2-Л-В6	11,2	1,07	0,67		600	360	360		
		ПГ60.15-2-Т-В6Т	11,2	1,56	ПГ60.15-2-Л-В6Т	10,9	1,04	0,65		600	360	860		
		ПГ60.15-2-Т-В12	11,7	1,66	ПГ60.15-2-Л-В12	11,4	1,10	0,69		680	170	170		
		ПГ60.15-2-Т-В12Т	11,4	1,61	ПГ60.15-2-Л-В12Т	11,1	1,07	0,67		680	170	670		
		ПГ60.15-2-Т-В14	11,6	1,63	ПГ60.15-2-Л-В14	11,3	1,09	0,68		1000	170	170		
		ПГ60.15-2-Т-В14Т	11,2	1,54	ПГ60.15-2-Л-В14Т	10,9	1,02	0,64		1000	170	670		
		1.030.9-2.1-09.0	ПГ30.15-2-Т-В1	4,1	0,81	ПГ30.15-2-Л-В1	3,6	0,54		0,34	2980	300	300	300
			ПГ30.15-2-Т-В2	4,1	0,81	ПГ30.15-2-Л-В2	3,6	0,54		0,34		380	300	300
ПГ30.15-2-Т-В3	4,0		0,79	ПГ30.15-2-Л-В3	3,5	0,53	0,33	450	300	300				
1.030.9-2.1-05.0	1.030.9-2.1-05.0	ПГ60.12-2-Т	9,5	1,37	ПГ60.12-2-Л	10,2	0,91	0,57	5980	—	—	—		
		ПГ58.12-2-Т	9,2	1,32	ПГ58.12-2-Л	9,9	0,88	0,55	5760	—	—	—		
		ПГ55.12-2-Т	9,0	1,27	ПГ55.12-2-Л	9,7	0,85	0,53	5540	—	—	—		
		ПГ50.12-2-Т	6,5	1,15	ПГ50.12-2-Л	7,2	0,77	0,48	5040	—	—	—		

1.431.9-29с.0-05

ИМСТ

5

Эскиз	Обозначение	ТЯЖЕЛЫЙ БЕТОН КЛАССА В10 (М150) ПЛОТНОСТЬЮ 2400 кг/м³			ЛЕГКИЙ БЕТОН КЛАССА В7,5 (М100) ПЛОТНОСТЬЮ 1600 кг/м³			Объем бетона, м³	РАЗМЕРЫ, мм			
		Марка	Расход стали, кг	Масса, т	Марка	Расход стали, кг	Масса, т		L	a	b	c
	1.030.9-2-1-050	ПГ 30.12-2-Т	3,5	0,67	ПГ 30.12-2-Л	3,0	0,45	0,28	2980	—	—	—
		ПГ 25.12-2-Т	2,9	0,58	ПГ 25.12-2-Л	3,0	0,38	0,24	2540	—	—	—
	1.030.9-2-1-05.0	ПГ 60.12-2-Т-В1	9,3	1,32	ПГ 60.12-2-Л	10,0	0,88	0,55	5980	300	300	300
		ПГ 60.12-2-Т-В1Т	9,1	1,30	ПГ 60.12-2-Л-В1Т	9,8	0,86	0,54		300	300	800
		ПГ 60.12-2-Т-В2	9,2	1,32	ПГ 60.12-2-Л-В2	9,9	0,86	0,55		380	300	300
	1.030.9-2-1-05.0	ПГ 30.12-2-Т-В1	3,6	0,65	ПГ 30.12-2-Л-В1	3,1	0,43	0,27	2980	300	300	300
		ПГ 30.12-2-Т-В2	3,5	0,52	ПГ 30.12-2-Л-В2	3,0	0,42	0,26		380	300	300
	1.030.9-2-1-05.0	ПГ 60.9-2-Т	7,1	1,09	ПГ 60.9-2-Л	7,8	0,67	0,42	5980	—	—	—
		ПГ 55.9-2-Т	6,7	0,94	ПГ 55.9-2-Л	7,4	0,62	0,39	5540	—	—	—
	1.030.9-2-1-05.0	ПГ 30.9-2-Т	2,3	0,50	ПГ 30.9-2-Л	2,4	0,34	0,21	2980	—	—	—
		ПГ 25.9-2-Т	2,1	0,43	ПГ 25.9-2-Л	2,2	0,29	0,18	2540	—	—	—
	1.030.9-2-1-05.0	ПГ 60.9-2-Т-В1	6,8	0,98	ПГ 60.9-2-Л-В1	7,5	0,66	0,41	5980	300	300	300
		ПГ 30.9-2-Т-В1	2,2	0,48	ПГ 30.9-2-Л-В1	2,4	0,32	0,20	2980	300	300	300
	1.030.9-2-1-06.0	ПГ 60.6-2-Т	5,7	0,67	ПГ 60.6-2-Л	5,2	0,45	0,28	5980	—	—	—
		ПГ 55.6-2-Т	5,4	0,62	ПГ 55.6-2-Л	4,9	0,42	0,26	5540	—	—	—
		ПГ 50.6-2-Т	4,0	0,58	ПГ 50.6-2-Л	3,5	0,38	0,24	5040	—	—	—
		ПГ 30.6-2-Т	1,7	0,34	ПГ 30.6-2-Л	1,8	0,22	0,14	2980	—	—	—
		ПГ 25.6-2-Т	1,6	0,29	ПГ 25.6-2-Л	1,2	0,19	0,12	2540	—	—	—
	1.030.9-2-1-06.0	ПГ 60.6-2-Т-В2	5,4	0,62	ПГ 60.6-2-Л-В2	4,9	0,42	0,26	5980	380	300	300
		ПГ 30.6-2-Т-В2	1,6	0,29	ПГ 30.6-2-Л-В2	1,2	0,19	0,12	2980	380	300	300

1.431.9-29с.0-05

Лист
6

Эскиз	Обозначение	Марка	L, мм	Расход материалов				Масса, кг	
				Гипсобетонная масса В350-Б40 плитного бетона м ³	Стали, кг	Древесины, м ³	Гвоздей, кг		
	1.030.9-2.2-1.0	ПГ 60.30-Г	5980	1,43	16,80	0,061	0,222	1,79	
		ПГ 55.30-Г	5540	1,32	16,80	0,061	0,222	1,65	
		ПГ 50.30-Г	5040	1,20	16,80	0,058	0,222	1,50	
	1.030.9-2.2-2.0	ПГ 60.30-ГД	5980	1,13	16,80	0,091	0,371	1,41	
		ПГ 55.30-ГД	5540	1,03	16,80	0,087	0,366	1,29	
		ПГ 50.30-ГД	5040	0,91	8,40	0,082	0,325	1,14	
	1.030.9-2.2-3.0	ПГ 60.30-ГД1	5980	1,23	16,80	0,087	0,339	1,54	
		ПГ 55.30-ГД1	5540	1,13	16,80	0,084	0,339	1,41	
		ПГ 50.30-ГД1	5040	1,01	16,80	0,080	0,339	1,26	
	1.030.9-2.2-4.0	ПГ 60.30-Г-2Д	5980	1,03	16,80	0,098	0,365	1,29	
		ПГ 55.30-Г-2Д	5540	0,93	16,80	0,094	0,354	1,16	

НАЧ. ОТД. БРОДСКИЙ	Л	1.431.9-29с.0-06 Номенклатура гипсо-бетонных панелей перегородок принятых по серии 1.030.9-2	Станд. лист	Листов
Н. КОНТР. ЧУМАКОВА	Л		Р	3
СЛ. СПЕЦ. КОРОТЕЦКИЙ	Л		ХАРЬКОВСКИЙ ПРОМСТРОИНИИПРОЕКТ	
РУК. ГР. ЧУМАКОВА	Л			
СТ. ИНЖ. МАНУИЛА	Л			
ИНЖЕН. ФРОМИЧЕВ	Л			

Эскиз	ОБЪЕМНО-ЦИФРОВОЕ	МАРКА	L, мм	РАСХОД МАТЕРИАЛОВ			МАССА, кг	
				ГИПСОБЕТОНА КЛАСС В 3,5 (по ГОСТ 23890) М ³	СТАЛИ, кг	ДРЕВЕСИНЫ, М ³		ГВОЗДЕЙ, кг
	1.030.9-2.2-50	ПГ 30.30-Г	2980	0,71	8,40	0,037	0,132	0,89
		ПГ 25.30-Г	2540	0,61	8,40	0,034	0,133	0,76
	1.030.9-2.2-10	ПГ 60.27-Г	5980	1,31	15,56	0,065	0,222	1,64
		ПГ 58.27-Г	5760	1,26	15,56	0,053	0,222	1,58
		ПГ 55.27-Г	5540	1,21	15,56	0,061	0,222	1,51
		ПГ 50.27-Г	5040	1,10	15,56	0,057	0,212	1,38
	1.030.9-2.2-20	ПГ 60.27-Г-Д	5980	1,02	15,56	0,088	0,371	1,28
		ПГ 58.27-Г-Д	5760	0,97	15,56	0,083	0,356	1,21
		ПГ 55.27-Г-Д	5540	0,92	15,56	0,082	0,366	1,15
		ПГ 50.27-Г-Д	5040	0,81	7,78	0,079	0,325	1,01
	1.030.9-2.0-30	ПГ 60.27-Г-Д1	5980	1,14	15,56	0,084	0,339	1,43
		ПГ 58.27-Г-Д1	5760	1,09	15,56	0,081	0,339	1,36
		ПГ 55.27-Г-Д1	5540	1,04	15,56	0,080	0,339	1,30
		ПГ 50.27-Г-Д1	5040	0,93	15,56	0,076	0,339	1,16
	1.030.9-2.0-40	ПГ 60.27-Г-2Д	5980	0,96	15,56	0,095	0,365	1,20
		ПГ 55.27-Г-2Д	5540	0,87	15,56	0,091	0,354	1,09

1.431.9-29с.0-06

ЛИСТ

2

Эскиз	ОБОЗНАЧЕНИЕ	МАРКА	L, мм	РАСХОД МАТЕРИАЛОВ				МАССА, кг
				ПРЕДПОЛЖЕНАЯ МАССА ВЗ,50(4,50) ИЛИ ПОСЛЕДОВАТЕЛЬНО М ³	СТАЛИ, кг	ДРЕВЕСИНЫ, м ³	ГВОЗДЕЙ, кг	
	1.030.9-2.0-5.0	ПГ 30.27-Г	2980	0,65	7,78	0,036	0,132	0,81
		ПГ 25.27-Г	2540	0,56	7,78	0,033	0,133	0,70
	1.030.9-2.0-6.0	ПГ 60.15-Г	5980	0,71	6,0	0,053	0,189	0,89
		ПГ 55.15-Г	5540	0,66	6,0	0,048	0,168	0,83
		ПГ 50.15-Г	5040	0,60	6,0	0,045	0,168	0,75
	1.030.9-2.0-6.0	ПГ 30.15-Г	—	0,35	3,0	0,029	0,127	0,44
	1.030.9-2.0-7.0	ПГ 60.12-Г	5980	0,57	6,0	0,047	0,198	0,71
		ПГ 58.12-Г	5760	0,55	6,0	0,045	0,187	0,69
		ПГ 55.12-Г	5540	0,53	6,0	0,043	0,187	0,66
		ПГ 50.12-Г	5040	0,48	6,0	0,040	0,187	0,60
	1.030.9-2.0-7.0	ПГ 30.12-Г	—	0,28	3,0	0,026	0,119	0,35

1.431.9-29с.0-06

Лист

3

ЭСКИЗ ПАНЕЛИ	МАРКА ПАНЕЛИ	РАЗМЕРЫ ВЫРЕЗОВ, мм		
		а	б	с
	ПГ 60.30-Г-В1	300	300	300
	ПГ 60.30-Г-В1т	300	300	800
	ПГ 60.30-Г-В2	380	300	300
	ПГ 60.30-Г-В1-Д	300	300	300
	ПГ 60.30-Г-В1т-Д	300	300	800
	ПГ 60.30-Г-В2-Д	380	300	300
	ПГ 60.30-Г-В1-Д1	300	300	300
	ПГ 60.30-Г-В1т-Д1	300	300	800
	ПГ 60.30-Г-В2-Д1	380	300	300
	ПГ 60.30-Г-В1-2Д	300	300	300
	ПГ 60.30-Г-В2-2Д	380	300	300
	ПГ 30.30-Г-В1	300	300	300
	ПГ 30.30-Г-В2	380	300	300
	ПГ 30.15-Г-В1	300	300	300
	ПГ 30.15-Г-В2	380	300	300
	ПГ 30.15-Г-В3	450	300	300

ЭСКИЗ ПАНЕЛИ	МАРКА ПАНЕЛИ	РАЗМЕРЫ ВЫРЕЗОВ, мм		
		а	б	с
	ПГ 60.15-Г-В1	300	300	300
	ПГ 60.15-Г-В1т	300	300	800
	ПГ 60.15-Г-В2	380	300	300
	ПГ 60.15-Г-В3	450	300	300
	ПГ 60.15-Г-В6	600	360	360
	ПГ 60.15-Г-В6т	600	360	860
	ПГ 60.15-Г-В12	680	170	170
	ПГ 60.15-Г-В12т	680	170	670
	ПГ 60.15-Г-В14	1000	170	170
	ПГ 60.15-Г-В14т	1000	170	670
	ПГ 60.12-Г-В1	300	300	300
	ПГ 60.12-Г-В1т	300	300	800
	ПГ 60.12-Г-В2	380	300	300
	ПГ 30.12-Г-В1	300	300	300
ПГ 30.12-Г-В2	380	300	300	

При изготовлении панелей устройство вырезов, указанных в данной таблице не предусмотрено. Эти вырезы устраиваются перед установкой панели в проектное положение.

В настоящей таблице дана маркировка панелей с вырезами, требующимися в соответствии с принятыми в данной серии монтажными схемами.

Вырезы обозначаются дополнительными индексами В1, В1т, В2, В3, В6, В6т, В12, В12т, В14, В14т. Указания об устройстве вырезов, необходимых для пропуска коммуникаций, даны в пояснительной записке (см. п.3.6).

Науч. отд.	Бродский	
Н. контр.	Чумакова	
Гл. спец.	Коротейкин	
Рук. гр.	Чумакова	
Ст. инж.	Мялуша	
Инжен.	Фомичев	

1.431.9-29 с. 0-07

Таблица маркировки
гипсобетонных панелей
с вырезами

Стандарт	Лист	Листов
Р	1	1
ХАРЬКОВСКИЙ ПРОМСТРОИНИИПРОЕКТ		

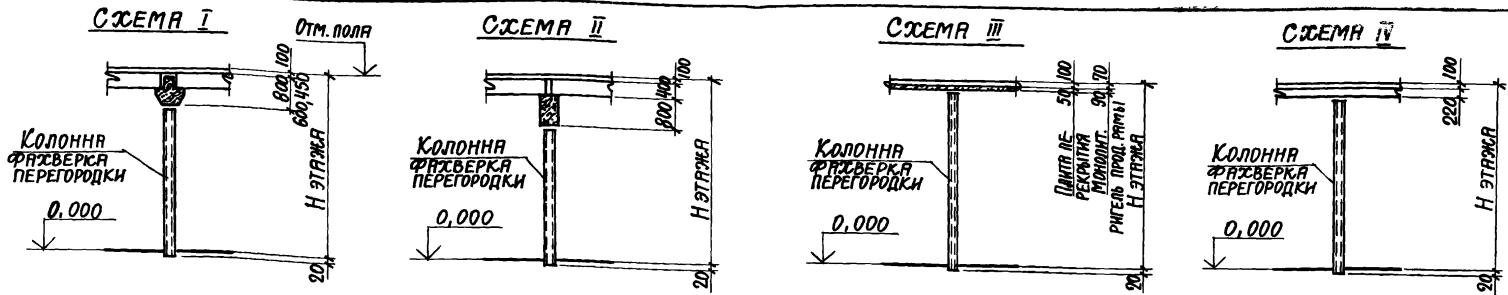

МЕСТОПОЛОЖЕНИЕ ФАХШЕРКОВОЙ СТОЙКИ		ВЫСОТА ЭТАЖА, м	ТИП КАРКАСА ЗДАНИЯ ПО СЕРИИ										
			ИИС - 20				1.020.1-2С						
			ПОД РИГЕЛЕМ ВЫСОТОЙ 800 мм		ПОД ПЛИТОЙ ПЕРЕКРЫТИЯ		ПОД РИГЕЛЕМ ПРОДОЛЬНОЙ РАМЫ		ПОД РИГЕЛЕМ ВЫСОТОЙ мм		ПОД ПЛИТОЙ ПЕРЕКРЫТИЯ		
I тип СХЕМА I		II тип СХЕМА II		I тип СХЕМА III		II тип СХЕМА III		450 СХЕМА I		600 СХЕМА I		ПУСТОТНОЙ СХЕМА IV	РЕБРИСТОЙ СХЕМА III
ПОПЕРЕЧНАЯ ПЕРЕГОРОДКА	НЕ В СТВОРЕ КОЛОНН	3,3	—	—	—	—	—	—	—	—	—	—	—
		3,6	—	—	—	—	—	—	—	—	—	—	—
		4,2	—	—	КФ6	—	—	КФ5	—	КФ36	КФ3	КФ9	КФ5
		4,8	—	—	КФ18	—	—	КФ17	КФ16	КФ8	КФ7	КФ4	КФ12
		5,4	—	—	—	—	—	—	—	КФ14	КФ13	КФ15	КФ18
	6,0	—	—	—	—	—	—	—	КФ20	КФ19	КФ21	КФ23	
	7,2	—	—	КФ30	—	—	КФ28	КФ27	КФ25	КФ24	КФ26	КФ30	
	3,3	—	—	КФ35	—	—	КФ34	КФ33	—	—	—	—	
	3,6	КФ2	—	—	—	—	—	—	—	—	—	—	
	4,2	—	—	—	—	—	—	—	—	—	—	—	
4,8	КФ10	КФ7	—	—	—	—	—	—	КФ7	—	—		
5,4	—	—	—	—	—	—	—	—	КФ13	—	—		
6,0	КФ22	КФ19	—	—	—	—	—	—	КФ19	—	—		
7,2	КФ32	КФ31	—	—	—	—	—	—	КФ24	—	—		
ПРОДОЛЬНАЯ ПЕРЕГОРОДКА	НЕ В СТВОРЕ КОЛОНН	3,3	—	—	—	—	—	—	—	—	—	—	
		3,6	—	—	—	—	—	—	—	—	—	—	
		4,2	—	—	—	—	—	—	—	—	КФ3	—	
		4,8	КФ10	КФ7	—	—	—	—	—	—	КФ7	—	
		5,4	—	—	—	—	—	—	—	—	КФ13	—	
		6,0	КФ22	КФ19	—	—	—	—	—	—	КФ19	—	
		7,2	КФ32	КФ37	—	—	—	—	—	—	КФ24	—	

НАЧ. ОТД. БРОДСКИЙ
 Н. КОНТ. ЧУМАКОВА
 ГЛ. СПЕЦ. КОРОТЕЦКИЯ
 РУК. ГР. ЧУМАКОВА
 СТ. ИНЖ. МЯЛУША
 ИНЖЕН. ФОМИЧЕВ

1.431.9-29С.0-08

КЛЮЧ ДЛЯ ПОДБОРА СТАЛЬНЫХ КОЛОНН ФАХШЕРКА ПЕРЕГОРОДОК МНОГОЭТАЖНЫХ ЗДАНИЙ ПРОМЫШЛЕННЫХ ПРЕДПРИЯТИЙ ДЛЯ ПЕРВОГО ЭТАЖА.

СТВЕНА	ЛИСТ	ЛИСТОВ
Р		1

ХАРЬКОВСКИЙ ПРОМСТРОИНИИПРОЕКТ

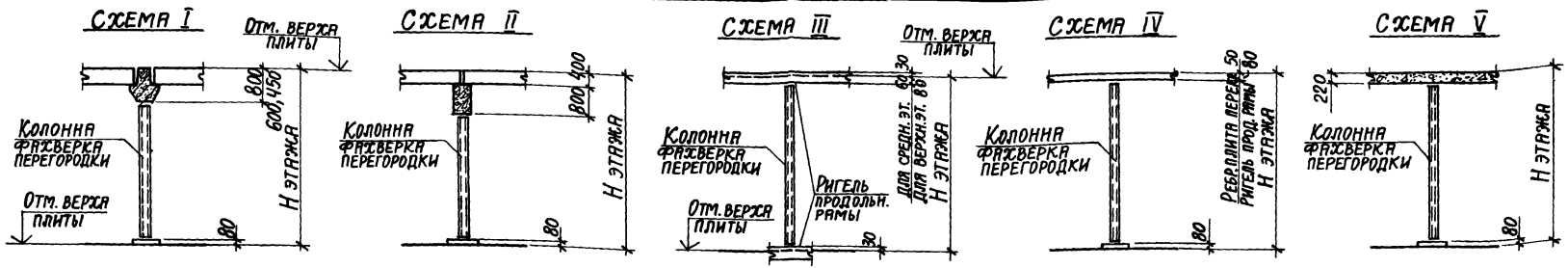

Тип каркаса здания по серии

МЕСТОПОЛОЖЕНИЕ ФАХТВЕРКОВОЙ СТОЙКИ		Высота этажа, м	ИИС-20						1.020.1-2С				
			Под ригелем высотой 800мм		Под плитой перекрытия		Под ригелем продольной рамы		Под ригелем высотой, мм		Под плитой перекрытия		
			I тип перекр. СХЕМА I	II тип перекр. СХЕМА II	I тип СХЕМА IV	II тип СХЕМА IV	для I типа перекр. для средней этажа СХЕМА III		450 СХЕМА I	600 СХЕМА I	пустотной СХЕМА V	ребристой СХЕМА V	
							для верх. этажа СХЕМА III	для II типа перекр. СХЕМА II					
ПОПЕРЕЧНАЯ ПЕРЕГОРОДКА	НЕ В СТВОРЕ КОЛОНН	3,3	—	—	—	—	—	—	—	—	—	—	
		3,6	—	—	—	—	—	—	—	—	—	—	
		4,2	—	—	—	—	—	—	—	—	—	—	
		4,8	—	—	КФ18	КФ18	КФ18	КФ17	КФ16	КФ8	КФ7	КФ9	КФ12
		5,4	—	—	—	—	—	—	—	КФ14	КФ13	КФ15	КФ18
		6,0	—	—	КФ30	КФ30	КФ30	КФ28	КФ27	КФ20	КФ19	КФ21	КФ23
	В СТВОРЕ КОЛОНН	3,3	—	—	—	—	—	—	—	—	—	—	—
		3,6	КФ1	—	—	—	—	—	—	—	—	—	—
		4,2	—	—	—	—	—	—	—	—	КФ7	—	—
		4,8	КФ10	КФ7	—	—	—	—	—	—	КФ13	—	—
		5,4	—	—	—	—	—	—	—	—	КФ19	—	—
		6,0	КФ22	КФ19	—	—	—	—	—	—	КФ24	—	—
ПРОДОЛЬНАЯ ПЕРЕГОРОДКА	НЕ В СТВОРЕ КОЛОНН	3,3	—	—	—	—	—	—	—	—	—	—	
		3,6	—	—	—	—	—	—	—	—	—	—	
		4,2	—	—	—	—	—	—	—	—	КФ3	—	—
		4,8	КФ10	КФ7	—	—	—	—	—	—	КФ7	—	—
		5,4	—	—	—	—	—	—	—	—	КФ13	—	—
		6,0	КФ22	КФ19	—	—	—	—	—	—	КФ19	—	—

Исполнители: И. КОТЛ. БРОДСКИЙ, И. КОТЛ. ЧУМАКОВА, Г. СПЕЦ. КОРОТЕЦКИЙ, Р. К. Г. ЧУМАКОВА, С. И. ИЖ. МАЛУША, Инжен. ДОМИЧЕВ

1.431.9-29с.0-09

Ключ для подбора стальных колонн фахтверк перегородок многоэтажных зданий промышленные предприятия для среднего и верхнего этажа.

СТАНДА	ЛИСТ	ЛИСТОВ
Р		1

ХАРЬКОВСКИЙ ПРОМСТРОИНИИПРОЕКТ

ОБОЗНАЧЕНИЕ	МАРКА	ЭСКИЗ	ГАБАРИТНЫЕ РАЗМЕРЫ, мм				МАССА, кг	
			H	a	b	S		
1.431.9-29с.0-01.0	КФ1		2670	100	100	4	37,2	
-01	КФ2		2770				38,4	
-02	КФ3		2870				39,6	
-03	КФ4		3250				44,3	
-04	КФ5		3370				45,8	
-05	КФ6		3420				46,4	
-06	КФ7		3470				46,7	
-07	КФ8		3620				48,8	
-08	КФ9		3850				51,6	
-09	КФ10		1-1				3870	51,9
-10	КФ11		3920				52,4	
-11	КФ12						4020	53,7
-12	КФ13		4070				54,3	
-13	КФ14		4220				56,1	
-14	КФ15		4450				58,9	
-15	КФ16		4520				59,8	
-16	КФ17		4570				60,4	
-17	КФ18	4620	61,0					

ОБОЗНАЧЕНИЕ	МАРКА	ЭСКИЗ	ГАБАРИТНЫЕ РАЗМЕРЫ, мм				МАССА, кг				
			H	a	b	S					
1.431.9-29с.0-010-18	КФ19		4670	100	100	4	61,6				
-19	КФ20		4820				63,4				
-20	КФ21		5050				115,1				
-21	КФ22		5070				115,5				
-22	КФ23		5220				118,7				
-23	КФ24		5270				119,8				
-24	КФ25		5420				123,0				
-25	КФ26		5650				127,9				
-26	КФ27		5720				129,4				
-27	КФ28		1-1				5770	120	160	5	130,4
-28	КФ29		5800				131,1				
-29	КФ30						5820	131,5			
-30	КФ31		5870				132,6				
-31	КФ32		6270				141,1				
-32	КФ33		6920				154,9				
-33	КФ34		6970				156,0				
-34	КФ35		7020				157,1				
-35	КФ36	3020	100	100	4	41,5					

НАЧ. ОТД. БРОДСКИЙ *Бр*
 Н. КОНТ. ЧУМАКОВА *Чу*
 Л. СПЕЦ. КОРОТЕЦКИЯ *Кор*
 РУК. Г.Р. ЧУМАКОВА *Чу*
 СТ. ИНЖ. МЯДУША *Мя*
 СТ. ИНЖ. ГУРОВИЧ *Гу*

1.431.9-29с.0-10
 Номенклатура стальных
 колонн фаясверка
 Стальной лист 1
 Харьковский
 Проектный Проект

РАСЧЁТНАЯ СХЕМА КОЛОННЫ ФАХВЕРКА	МАРКА КОЛОННЫ	H, М	$q_s, \text{тс/м}$			$R_A=R_B, \text{тс}$		
			При расчётной сейсмичности					
			7	8	9	7	8	9
	КФ-1	2,67	0,06	0,12	0,24	0,08	0,16	0,32
	КФ-2	2,77				0,08	0,17	0,33
	КФ-3	2,87				0,09	0,17	0,34
	КФ-4	3,25				0,1	0,2	0,4
	КФ-5	3,37				0,1	0,2	0,4
	КФ-6	3,42				0,1	0,2	0,41
	КФ-7	3,47				0,1	0,21	0,42
	КФ-8	3,62				0,11	0,22	0,43
	КФ-9	3,85				0,11	0,23	0,46
	КФ-10	3,87				0,12	0,23	0,46
	КФ-11	3,92				0,12	0,23	0,47
	КФ-12	4,02				0,12	0,24	0,48
	КФ-13	4,07				0,12	0,24	0,49
	КФ-14	4,22				0,13	0,25	0,51
	КФ-15	4,45				0,13	0,27	0,53
	КФ-16	4,52				0,14	0,27	0,54
	КФ-17	4,57				0,14	0,27	0,55
	КФ-18	4,62				0,14	0,28	0,55

РАСЧЁТНАЯ СХЕМА КОЛОННЫ ФАХВЕРКА	МАРКА КОЛОННЫ	H, М	$q_s, \text{тс/м}$			$R_A=R_B, \text{тс}$		
			При расчётной сейсмичности					
			7	8	9	7	8	9
	КФ-19	4,67	0,06	0,12	0,24	0,14	0,28	0,56
	КФ-20	4,82				0,14	0,29	0,58
	КФ-21	5,05				0,15	0,3	0,61
	КФ-22	5,07				0,15	0,3	0,61
	КФ-23	5,22				0,16	0,3	0,63
	КФ-24	5,27				0,16	0,32	0,63
	КФ-25	5,42				0,16	0,32	0,65
	КФ-26	5,65				0,17	0,34	0,68
	КФ-27	5,72				0,17	0,35	0,69
	КФ-28	5,77				0,17	0,35	0,69
	КФ-29	5,80				0,17	0,35	0,69
	КФ-30	5,82				0,17	0,35	0,7
	КФ-31	5,87				0,18	0,35	0,7
	КФ-32	6,27				0,19	0,38	0,75
	КФ-33	6,92				0,21	0,41	0,83
	КФ-34	6,97				0,21	0,41	0,83
	КФ-35	7,02				0,21	0,42	0,84
	КФ-36	3,02				0,09	0,18	0,36

1.431.9-29с.0-11			
НАЧ.ОТД. КАРИМОВ <i>М.А.М.</i>	Величины опорных реакций фахверковых стоек при особом со- четании нагрузок	СТАДИЯ	ЛИСТ
Гл. СПЕЦ. ВАИСМАН <i>С.А.В.</i>		Р	1
Ст. инж. ПРИСТУПЧИК <i>С.И.П.</i>		ГОССТРОЙ СССР УЗГИПРОТЯЖПРОМ г. ТАШКЕНТ	

ПРОДОЛЬНАЯ ПЕРЕГОРОДКА НЕ В СТВОРЕ КОЛОНН
КАРКАСА ЗДАНИЯ ДЛЯ ПЕРВОГО ЭТАЖА.
ВАРИАНТ УСТАНОВКИ МЕЖДУ ПРОДОЛЬНЫМИ РЕБРАМИ

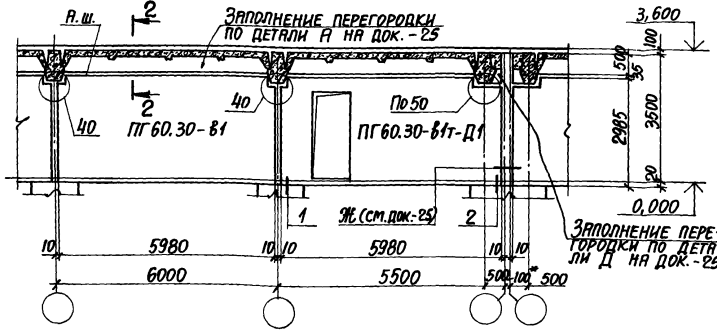

ПРОДОЛЬНАЯ ПЕРЕГОРОДКА НЕ В СТВОРЕ КОЛОНН
КАРКАСА ЗДАНИЯ ДЛЯ ПЕРВОГО ЭТАЖА.
ВАРИАНТ УСТАНОВКИ ПОД ПРОДОЛЬНЫМИ РЕБРАМИ

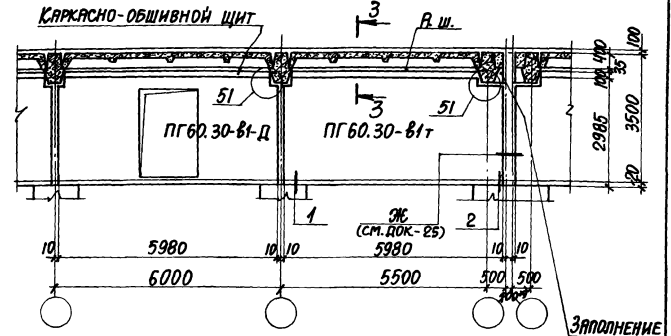

ПРОДОЛЬНАЯ ПЕРЕГОРОДКА В СТВОРЕ КОЛОНН
КАРКАСА ЗДАНИЯ ДЛЯ ПЕРВОГО ЭТАЖА

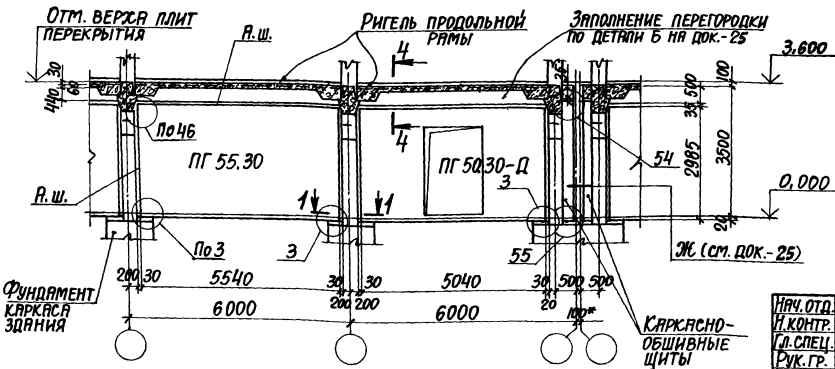

1-1

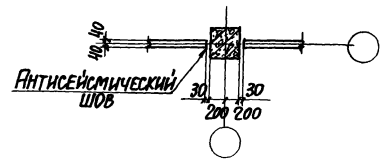

Сечение 2-2 см. л. 2, сечения 3-3 и 4-4
см. л. 3.
*) РАЗМЕР УТОЧНЯЕТСЯ В КОНКРЕТНОМ ПРОЕКТЕ

Лист № 01-01, 01-02, 01-03, 01-04, 01-05, 01-06, 01-07, 01-08, 01-09, 01-10, 01-11, 01-12, 01-13, 01-14, 01-15, 01-16, 01-17, 01-18, 01-19, 01-20, 01-21, 01-22, 01-23, 01-24, 01-25, 01-26, 01-27, 01-28, 01-29, 01-30, 01-31, 01-32, 01-33, 01-34, 01-35, 01-36, 01-37, 01-38, 01-39, 01-40, 01-41, 01-42, 01-43, 01-44, 01-45, 01-46, 01-47, 01-48, 01-49, 01-50, 01-51, 01-52, 01-53, 01-54, 01-55, 01-56, 01-57, 01-58, 01-59, 01-60, 01-61, 01-62, 01-63, 01-64, 01-65, 01-66, 01-67, 01-68, 01-69, 01-70, 01-71, 01-72, 01-73, 01-74, 01-75, 01-76, 01-77, 01-78, 01-79, 01-80, 01-81, 01-82, 01-83, 01-84, 01-85, 01-86, 01-87, 01-88, 01-89, 01-90, 01-91, 01-92, 01-93, 01-94, 01-95, 01-96, 01-97, 01-98, 01-99, 01-100

ИВЧ. ОТД.	БРОДСКИЙ					
И. КОНТР.	ЧУМАКОВА					
ИЛ. СПЕЦ.	КОРОТЕЦКИЙ					
РВК. ГР.	ЧУМАКОВА					
СТ. ИНЖ.	МАЛУША					
ИНЖЕН.	ФОМИЧЕВ					
1431.9-29с.0-12				СТАНДА	ЛИСТ	ЛИСТОВ
				Р	1	5
ПРИМЕРЫ РЕШЕНИЯ ПЕРЕГОРОДОК ЗДАНИЙ С КАРКАСОМ ПО СЕРИИ ИИС-20. ПЕРЕКРЫТИЕ ТИПА 1. ВЫСОТА ЭТАЖА 3,6 м.				ХАРЬКОВСКИЙ ПРОМСТРОИНИИПРОЕКТ		
				23.149-01 29 ФОРМАТ А3		

ПОПЕРЕЧНАЯ ПЕРЕГОРОДКА ПРИСЛОННО К КОЛОННАМ КАРКАСА ЗДАНИЯ ДЛЯ ПЕРВОГО ЭТАЖА. ПРОЛЕТ 6 М.

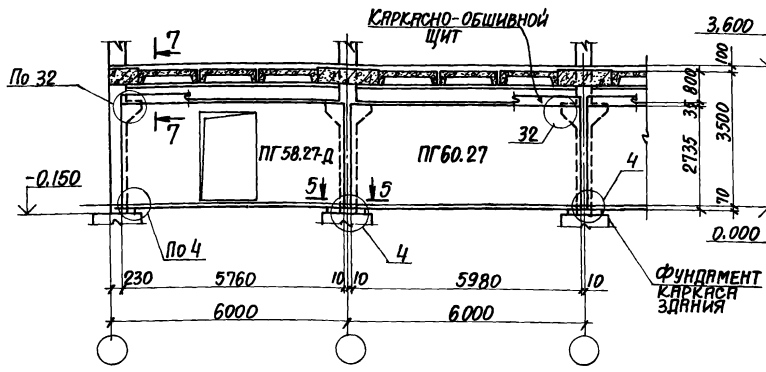

ПОПЕРЕЧНАЯ ПЕРЕГОРОДКА НЕ В СТОРЕ КОЛОНН КАРКАСА ЗДАНИЯ ДЛЯ ПЕРВОГО ЭТАЖА. ПРОЛЕТ 6 М.

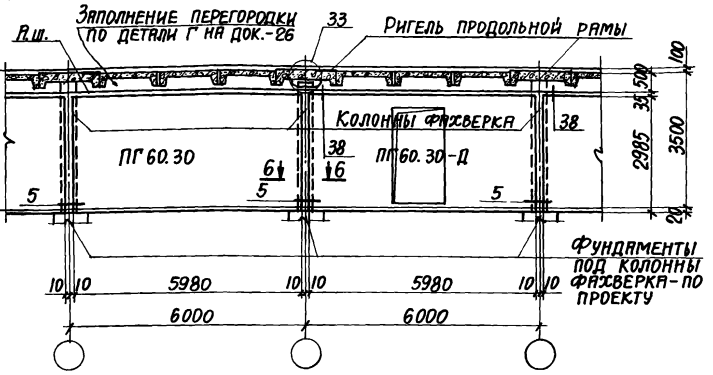

ПОПЕРЕЧНАЯ ПЕРЕГОРОДКА ПРИСЛОННО К КОЛОННАМ КАРКАСА ЗДАНИЯ ДЛЯ ПЕРВОГО ЭТАЖА. ПРОЛЕТ 9 М.

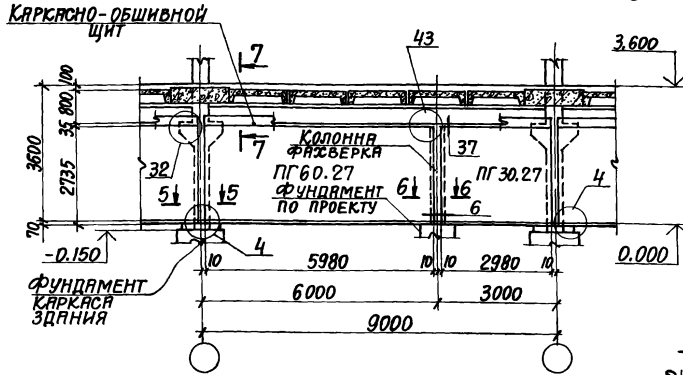

ПОПЕРЕЧНАЯ ПЕРЕГОРОДКА НЕ В СТОРЕ КОЛОНН КАРКАСА ЗДАНИЯ ДЛЯ ПЕРВОГО ЭТАЖА. ПРОЛЕТ 9 М.

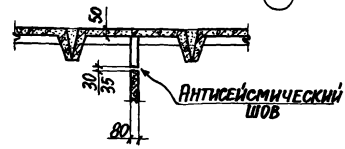
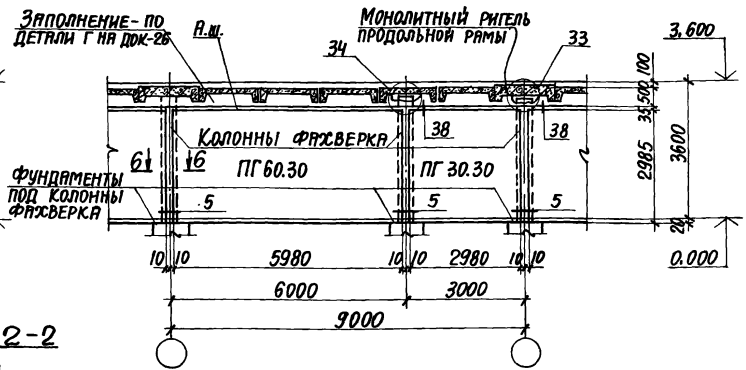

СЕЧЕНИЯ 5-5 И 6-6 СМ. П. 5,
СЕЧЕНИЕ 7-7 СМ. ДОК.-13, П. 5:

Продольная перегородка не в створе колонн каркаса здания для среднего и верхнего этажа.
Вариант установки между продольными ребрами.

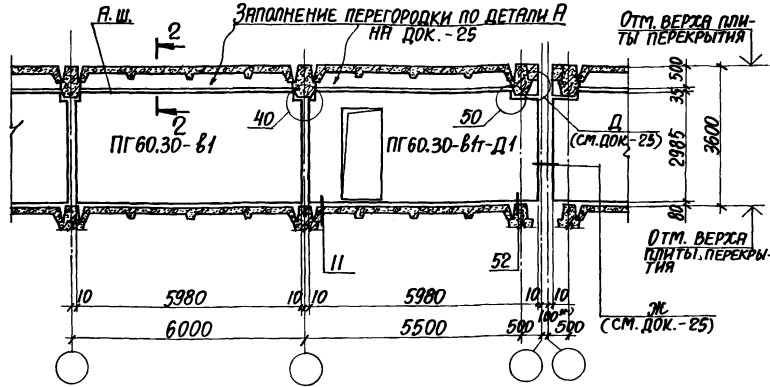

Продольная перегородка не в створе колонн каркаса здания для среднего и верхнего этажа.
Вариант установки под продольным ребром.

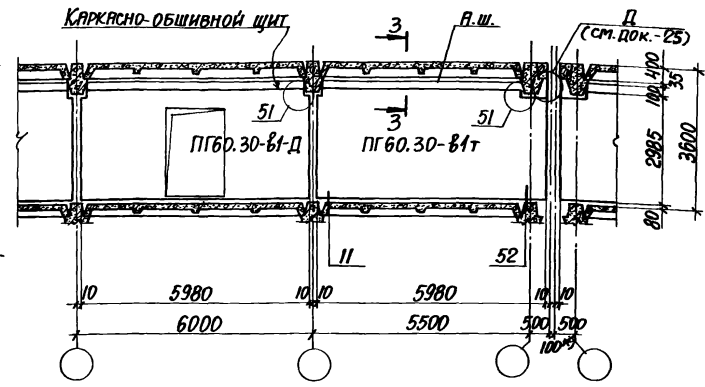

Продольная перегородка в створе колонн каркаса здания для средних этажей

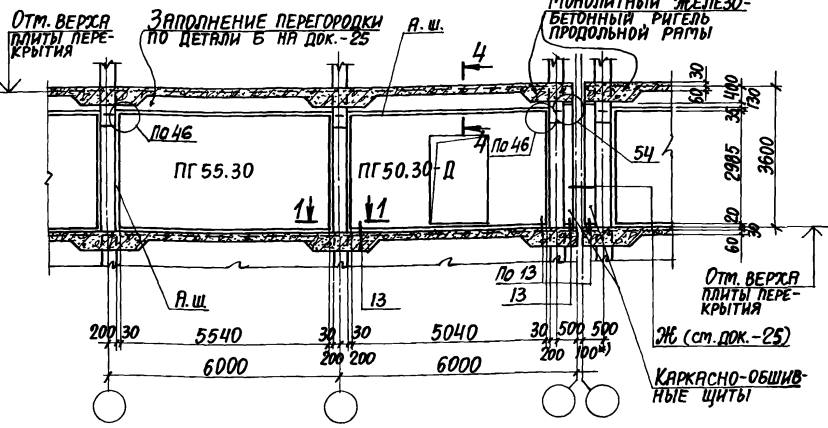

3-3

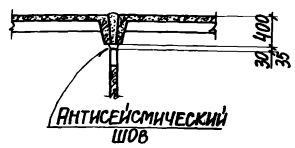

4-4

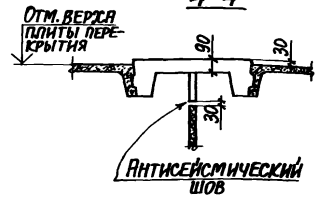

Сечение 1-1 см. л. 1, сечение 2-2 см. л. 2.
*) Размер уточняется в конкретном проекте.

ПОПЕРЕЧНАЯ ПЕРЕГОРОДКА ПРИСЛОННО К КОЛОННАМ
КАРКАСА ЗДАНИЯ ДЛЯ СРЕДНЕГО И ВЕРХНЕГО ЭТАЖА.
ПРОЛЕТ 6 М

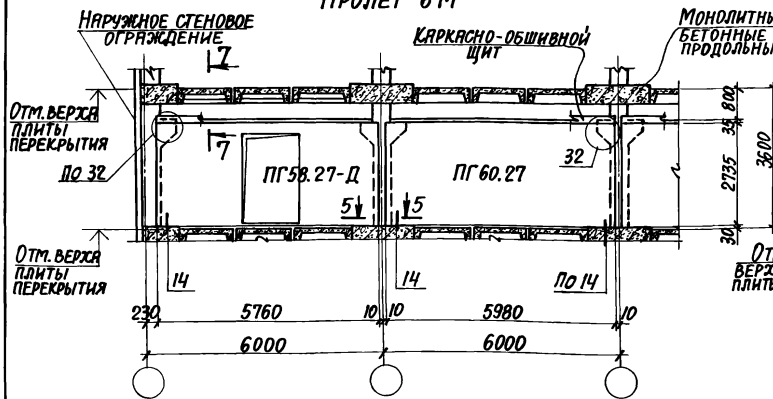

ПОПЕРЕЧНАЯ ПЕРЕГОРОДКА НЕ В СТОРЕ КОЛОНН КАРКАСА
ЗДАНИЯ ДЛЯ СРЕДНЕГО ЭТАЖА. ПРОЛЕТ 6 М.

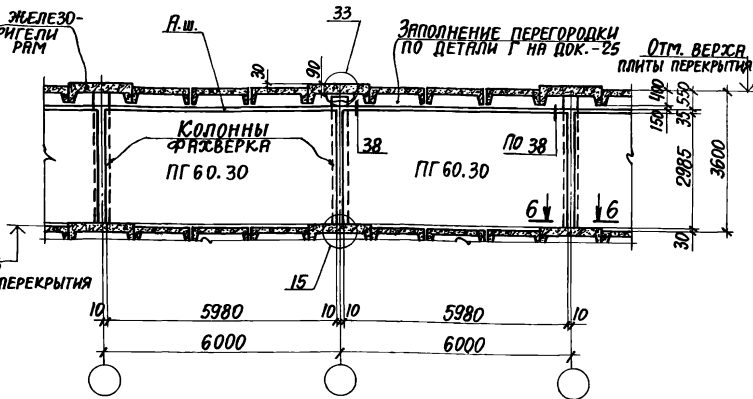

ПОПЕРЕЧНАЯ ПЕРЕГОРОДКА ПРИСЛОННО К КОЛОННАМ
КАРКАСА ЗДАНИЯ ДЛЯ СРЕДНЕГО И ВЕРХНЕГО ЭТАЖА.
ПРОЛЕТ 9 М.

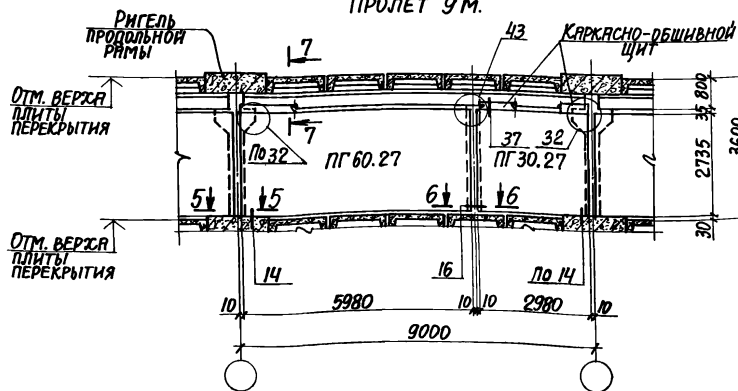

ПОПЕРЕЧНАЯ ПЕРЕГОРОДКА НЕ В СТОРЕ КОЛОНН КАРКАСА
ЗДАНИЯ ДЛЯ СРЕДНЕГО ЭТАЖА. ПРОЛЕТ 9 М.

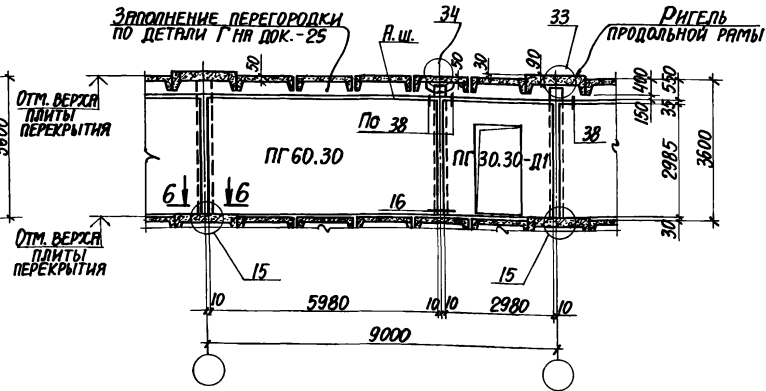

СЕЧЕНИЯ 5-5 И 6-6 СМ. ДОК.-12, Л.5; СЕЧ. 7-7 СМ. ДОК.-13, Л.5.

1.431.9-29С.0-12

Лист
4

Продольная перегородка в створе колонн
каркаса здания для верхнего этажа

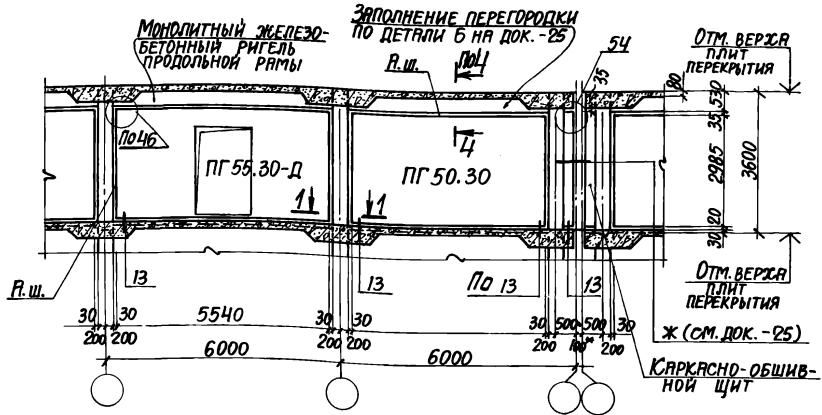

Поперечная перегородка не в створе колонн
каркаса здания для верхнего этажа. Пролет 6 м.

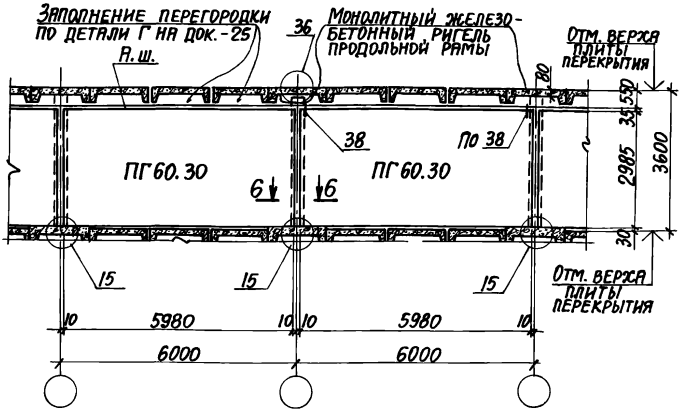

Поперечная перегородка не в створе колонн
каркаса здания для верхнего этажа. Пролет 9 м.

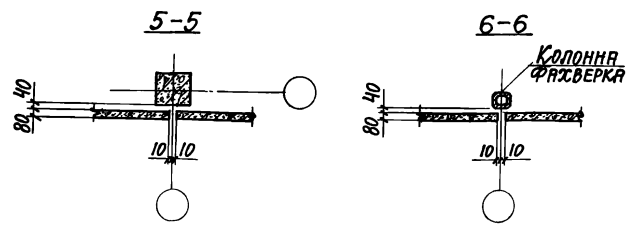
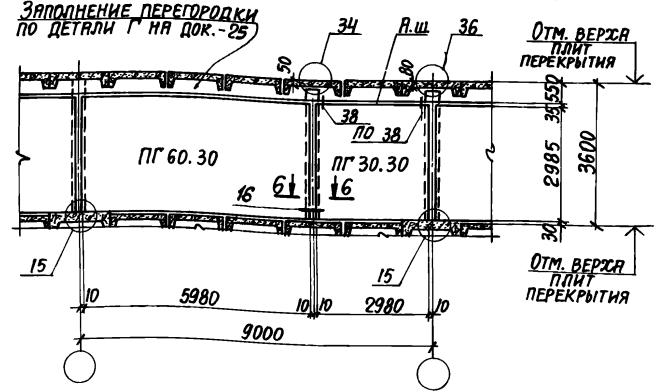

Сечение 1-1 см. л. 1, сечение 4-4 л. 3.
*) РАЗМЕР УТОЧНЯЕТСЯ В КОНКРЕТНОМ ПРОЕКТЕ.

Продольная перегородка не в створе колонн каркаса здания для первого этажа. Вариант установки между продольными ребрами

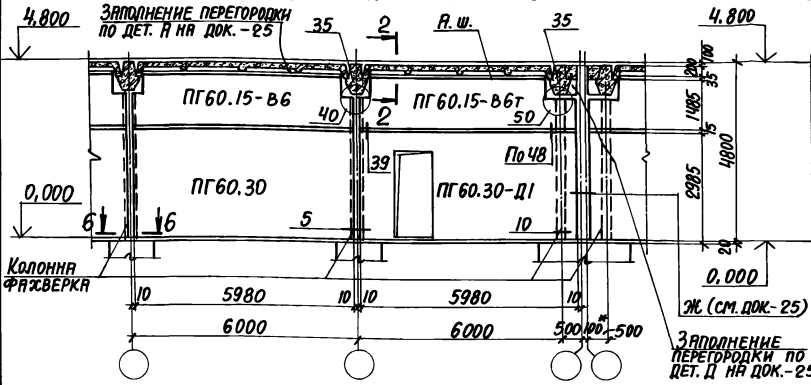

Продольная перегородка не в створе колонн каркаса здания для первого этажа. Вариант установки под продольными ребрами

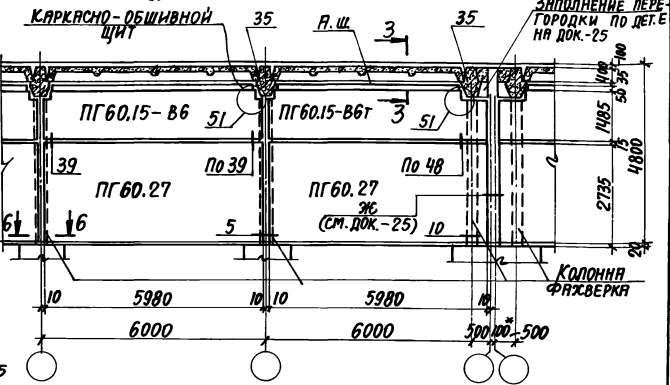

Продольная перегородка в створе колонн каркаса здания для первого этажа

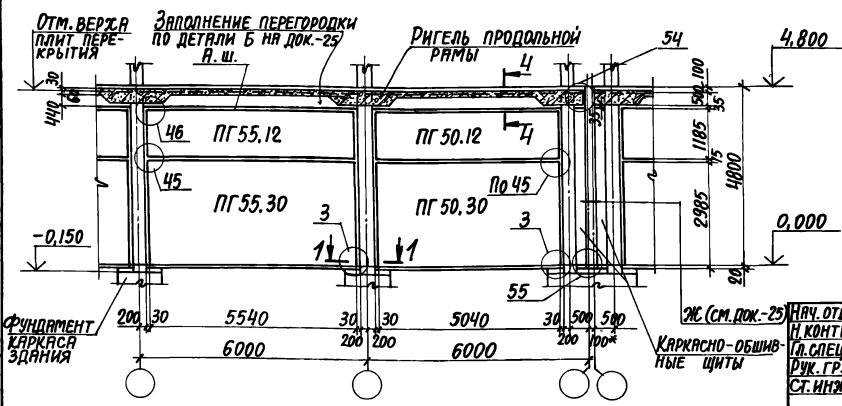

1. Сечение 1-1 см. л. 1, сечение 2-2 см. л. 2, сечения 3-3 и 4-4 см. л. 3, сечение 6-6 см. л. 5 док. - 12.
 2. Схемы расположения элементов перегородок для высот этажей 6,0 м и 7,2 м аналогичны соответствующим схемам для высоты этажа 4,8 м при условии добавления необходимого количества перегородок высотой 1,2 м. В этих случаях вместо узла 16 следует принять узел 56.
- *) Размер уточняется в конкретном проекте.

1.431.9-29с.0-13

ПРИМЕРЫ РЕШЕНИЯ ПЕРЕГОРОДОК ЗДАНИЙ С КАРКАСОМ ПО СЕРИИ ИИС-20. ПЕРЕКРЫТИЕ ТИПА 1. ВЫСОТА ЭТАЖА 4,8 м.	СТАДИЯ	ЛИСТ	ЛИСТОВ
	Р	1	5
ХАРЬКОВСКИЙ ПРОМСТРОЙНИИПРОЕКТ			

ПОПЕРЕЧНАЯ ПЕРЕГОРОДКА ПРИСЛОННО К КОЛОННАМ КАРКАСА ЗДАНИЯ ДЛЯ ПЕРВОГО ЭТАЖА. ПРОЛЕТ 6 М.

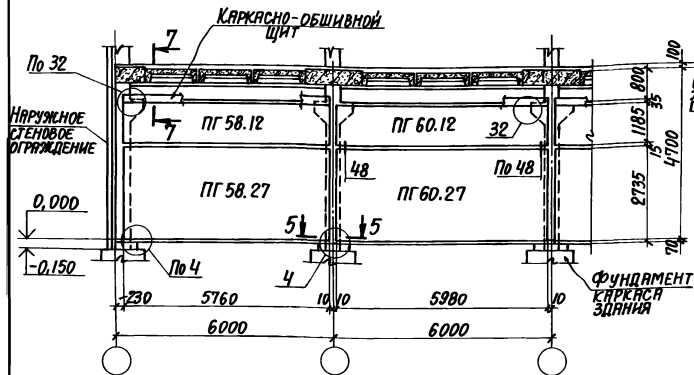

ПОПЕРЕЧНАЯ ПЕРЕГОРОДКА НЕ В СТВОРЕ КОЛОНН КАРКАСА ЗДАНИЯ ДЛЯ ПЕРВОГО ЭТАЖА. ПРОЛЕТ 6 М.

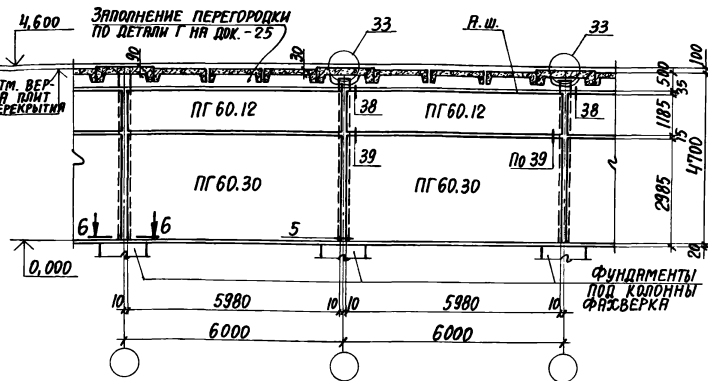

ПОПЕРЕЧНАЯ ПЕРЕГОРОДКА ПРИСЛОННО К КОЛОННАМ КАРКАСА ЗДАНИЯ ДЛЯ ПЕРВОГО ЭТАЖА. ПРОЛЕТ 9 М.

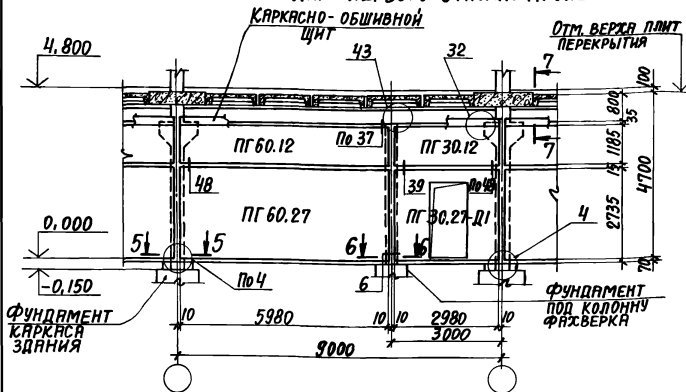

ПОПЕРЕЧНАЯ ПЕРЕГОРОДКА НЕ В СТВОРЕ КОЛОНН КАРКАСА ЗДАНИЯ ДЛЯ ПЕРВОГО ЭТАЖА. ПРОЛЕТ 9 М.

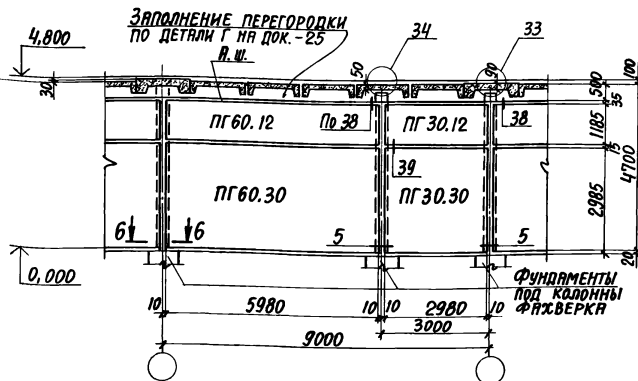

СЕЧЕНИЯ 5-5 И 6-6 см. док.-12, л.5, сеч. 7-7 см. док.-13, л.5.

1.431.9-29с.0-13

ЛИСТ 2

ПРОДОЛЬНАЯ ПЕРЕГОРОДКА НЕ В СТВОРЕ КОЛОНН КАРКАСА
ЗДАНИЯ ДЛЯ СРЕДНЕГО И ВЕРХНЕГО ЭТАЖА. ВАРИАНТ
УСТАНОВКИ МЕЖДУ ПРОДОЛЬНЫМИ РЕБРАМИ

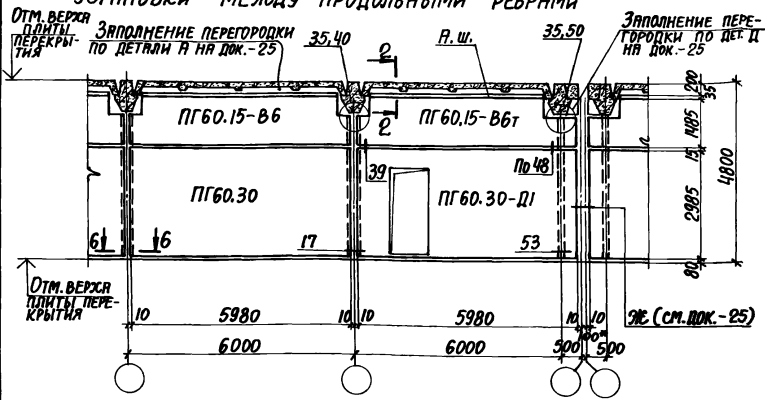

ПРОДОЛЬНАЯ ПЕРЕГОРОДКА НЕ В СТВОРЕ КОЛОНН КАРКАСА
ЗДАНИЯ ДЛЯ СРЕДНЕГО И ВЕРХНЕГО ЭТАЖА. ВАРИАНТ
УСТАНОВКИ ПОД ПРОДОЛЬНЫМ РЕБРОМ

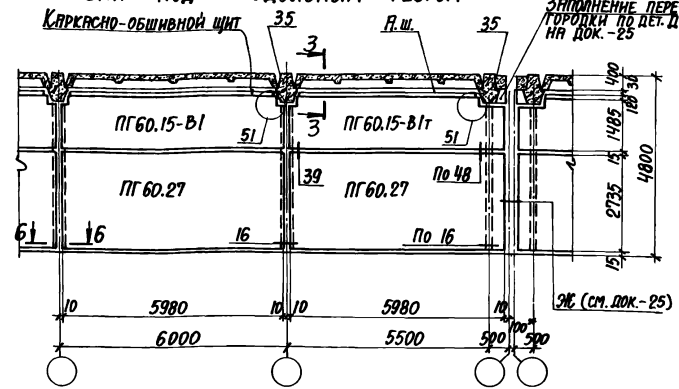

ПРОДОЛЬНАЯ ПЕРЕГОРОДКА В СТВОРЕ КОЛОНН КАРКАСА
ЗДАНИЯ ДЛЯ СРЕДНИХ ЭТАЖЕЙ

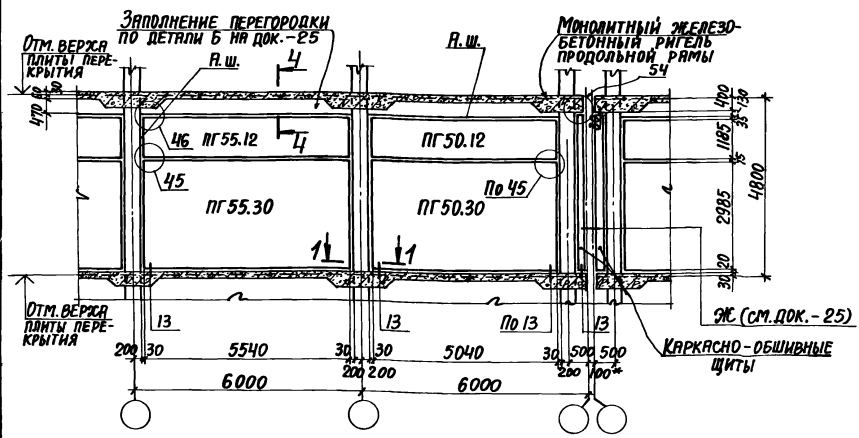

СЕЧЕНИЕ 1-1 см. л. 1, СЕЧЕНИЕ 2-2 см. л. 2,
СЕЧЕНИЯ 3-3 и 4-4 см. л. 3, СЕЧЕНИЯ 5-5 и 6-6
см. л. 5 док.-12.

*) РАЗМЕР УТОЧНЯЕТСЯ В КОНКРЕТНОМ ПРОЕКТЕ.

ПОПЕРЕЧНАЯ ПЕРЕГОРОДКА ПРИСЛОННО К КОЛОННАМ КАРКАСА ЗДАНИЯ ДЛЯ СРЕДНЕГО И ВЕРХНЕГО ЭТАЖА. ПРОЛЕТ 6 м.

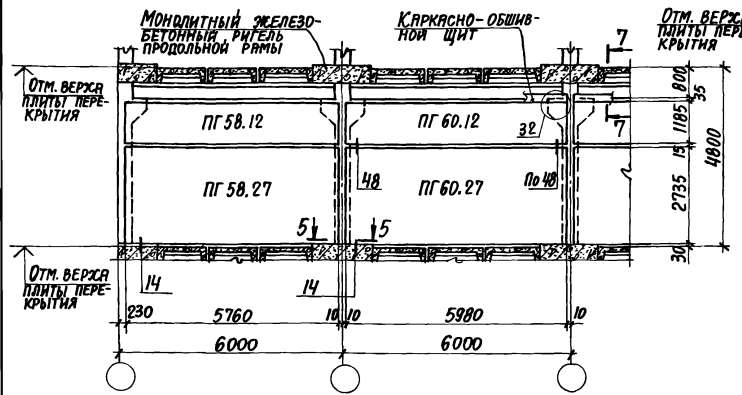

ПОПЕРЕЧНАЯ ПЕРЕГОРОДКА НЕ В СТОРЕ КОЛОНН КАРКАСА ЗДАНИЯ ДЛЯ СРЕДНЕГО ЭТАЖА. ПРОЛЕТ 6 м.

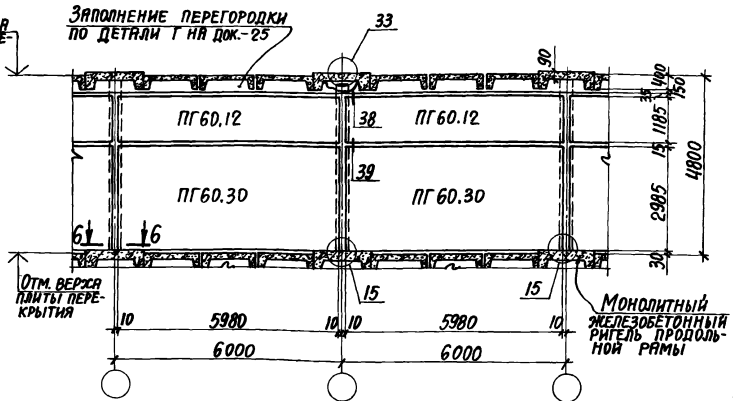

ПОПЕРЕЧНАЯ ПЕРЕГОРОДКА ПРИСЛОННО К КОЛОННАМ КАРКАСА ЗДАНИЯ ДЛЯ СРЕДНЕГО И ВЕРХНЕГО ЭТАЖА. ПРОЛЕТ 9 м.

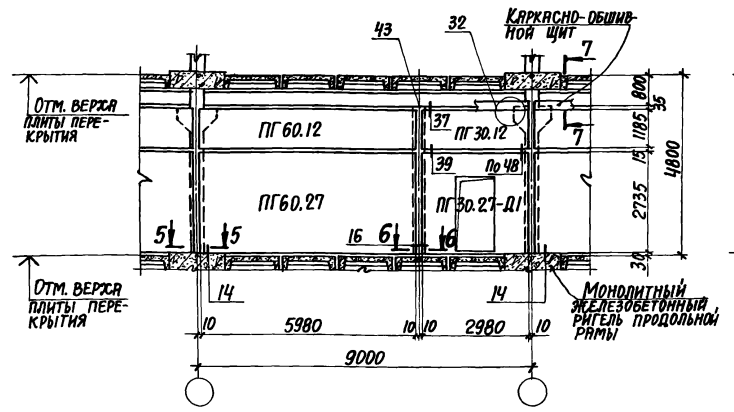

ПОПЕРЕЧНАЯ ПЕРЕГОРОДКА НЕ В СТОРЕ КОЛОНН КАРКАСА ЗДАНИЯ ДЛЯ СРЕДНЕГО ЭТАЖА. ПРОЛЕТ 9 м.

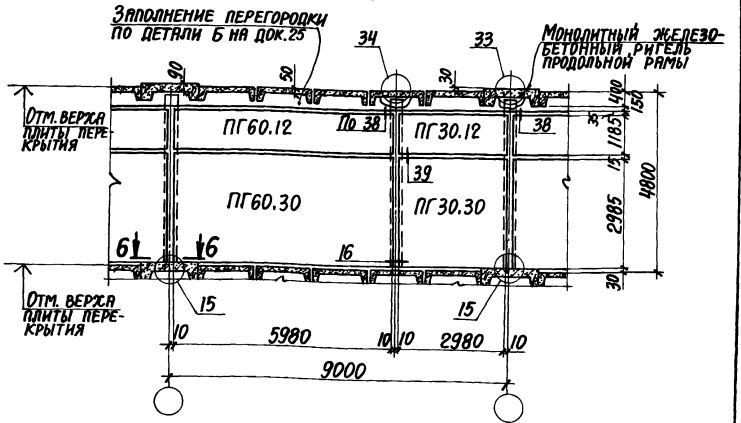

Сечения 5-5 и 6-6 см. док.-12, л.5, сечение 7-7 см. л.5.

1.431.9-29с.0-13

Лист 4

ПОПЕРЕЧНАЯ ПЕРЕГОРОДКА НЕ В СТОРЕ КОЛОНН
КАРКАСА ЗДАНИЯ ДЛЯ ВЕРХНЕГО ЭТАЖА. ПРОЛЕТ 6М.

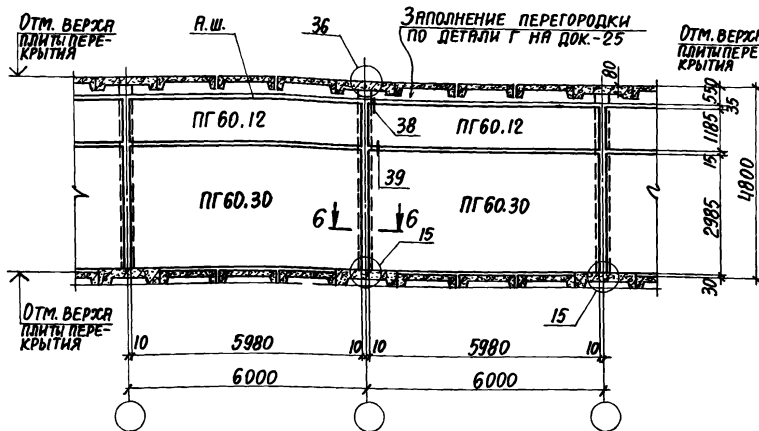

ПРОДОЛЬНАЯ ПЕРЕГОРОДКА В СТОРЕ КОЛОНН
КАРКАСА ЗДАНИЯ ДЛЯ ВЕРХНЕГО ЭТАЖА. ПРОЛЕТ 6М

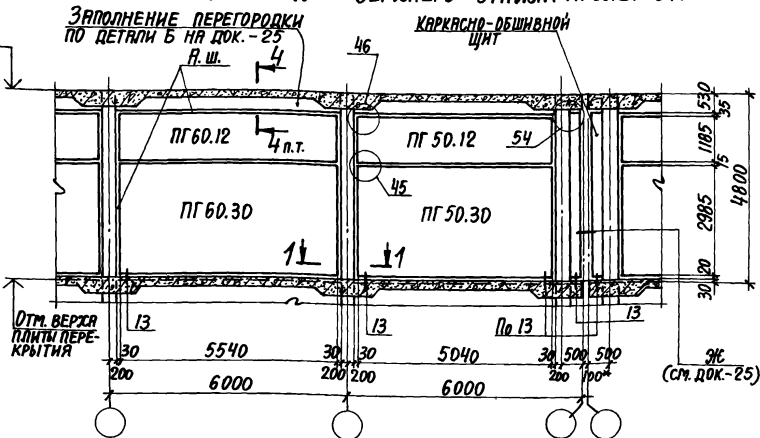

ПОПЕРЕЧНАЯ ПЕРЕГОРОДКА НЕ В СТОРЕ КОЛОНН
КАРКАСА ЗДАНИЯ ДЛЯ ВЕРХНЕГО ЭТАЖА. ПРОЛЕТ 9М

Заполнение перегородки
по детали Г на док.-25

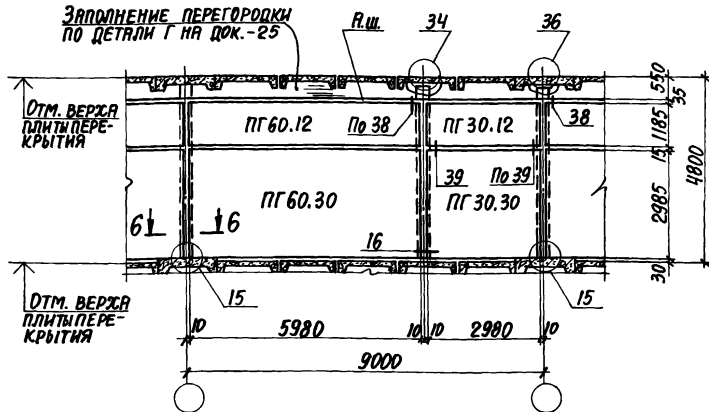

7-7

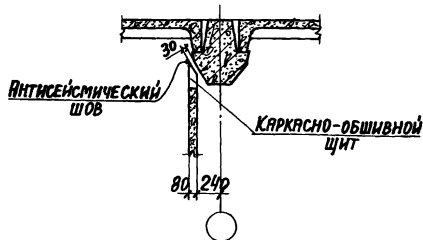

Сечение 1-1 см. л. 1, сечение 4-4 см. л. 3,
сечение 6-6 см. л. 5 док.-12.
*) РАЗМЕР УТОЧНЯЕТСЯ В КОНКРЕТНОМ ПРОЕКТЕ.

1431.9-290-13

Лист

5

Продольная перегородка не в створе колонн каркаса здания для первого этажа.
Вариант установки между продольными ребрами.

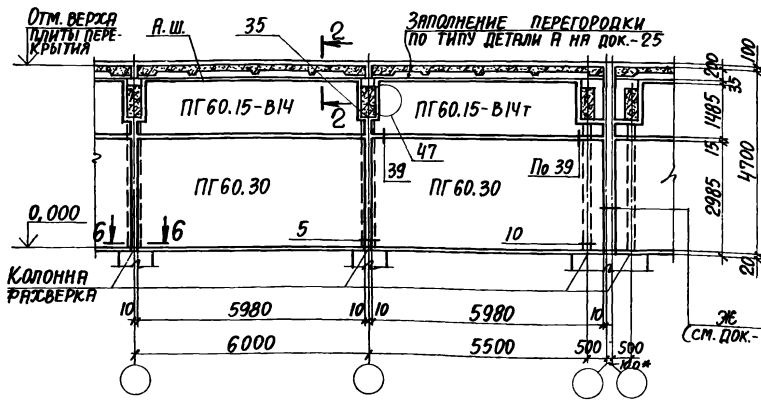

Продольная перегородка не в створе колонн каркаса здания для первого этажа.
Вариант установки под продольным ребром.

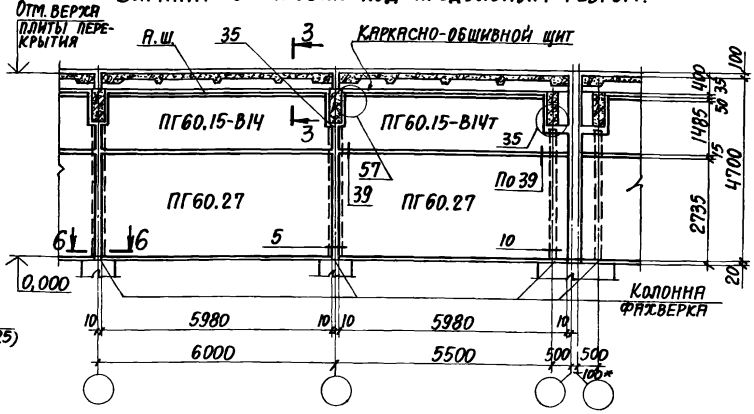

Продольная перегородка в створе колонн каркаса здания для первого этажа

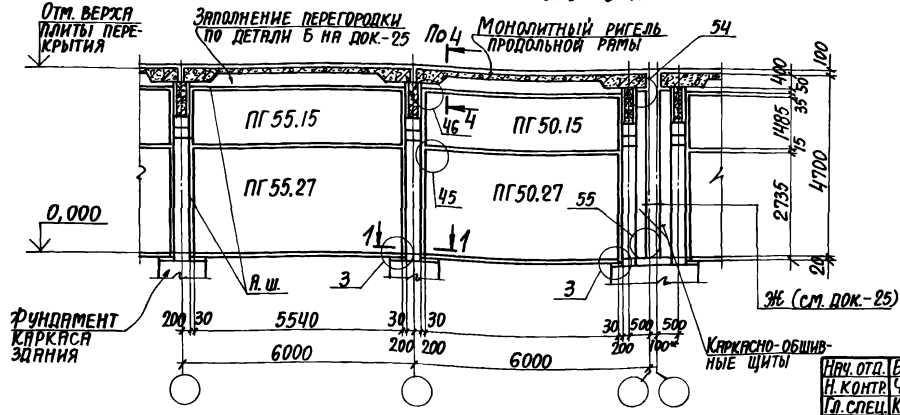

1. Схемы расположения элементов перегородок для высот этажей 6,0м и 7,2м аналогичны соответствующим схемам для этажа высотой 4,8 м при условии добавления необходимого количества панелей перегородок высотой 1,2м. В этих случаях вместо узла 16 следует принимать узел 56.
2. Сечение 1-1 см. лист 1, сечение 2-2 см. лист 2, сечения 3-3 и 4-4 см. лист 3, сечение 6-6 см. лист 5, док -12.
*) РАЗМЕР УТОЧНЯЕТСЯ В КОНКРЕТНОМ ПРОЕКТЕ.

Исполн. О.А. Бродский	Чек	1431.9-29с.0-14	ПРИМЕРЫ РЕШЕНИЯ ПЕРЕГОРОДОК ЗДАНИЙ С КАРКАСОМ ПО СЕРИИ ИИС-20. ПЕРЕКРЫТИЕ ТИПА 2. ВЫСОТА ЭТАЖА 4,8 м.	СТАНЦИЯ	Лист	Листов
Н.Контр. Чумакова	Чек					
Л.Спец. Коротецкий	Чек					
Рук. Гр. Чумакова	Чек					
Ст.инж. Малуша	Чек					
Инжен. Фомичев	Чек	Р	1	4		
				ХАРЬКОВСКИЙ ПРОМСТРОИПРОЕКТ		

ПОПЕРЕЧНАЯ ПЕРЕГОРОДКА НЕ В СТВОРЕ КОЛОНН
КАРКАСА ЗДАНИЯ ДЛЯ ПЕРВОГО ЭТАЖА. ПРОЛЕТ 6 м.

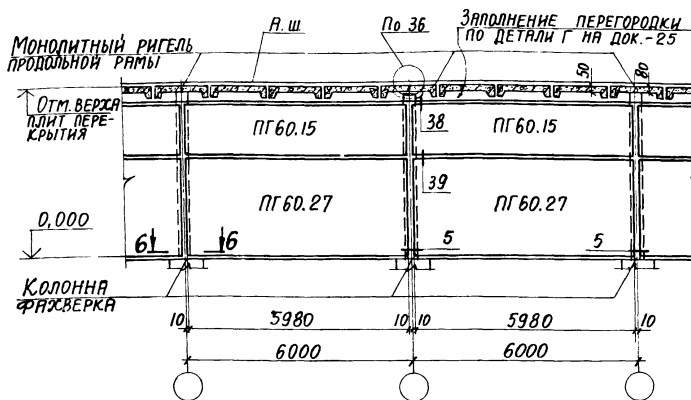

ПОПЕРЕЧНАЯ ПЕРЕГОРОДКА НЕ В СТВОРЕ КОЛОНН
КАРКАСА ЗДАНИЯ ДЛЯ ПЕРВОГО ЭТАЖА. ПРОЛЕТ 9 м.

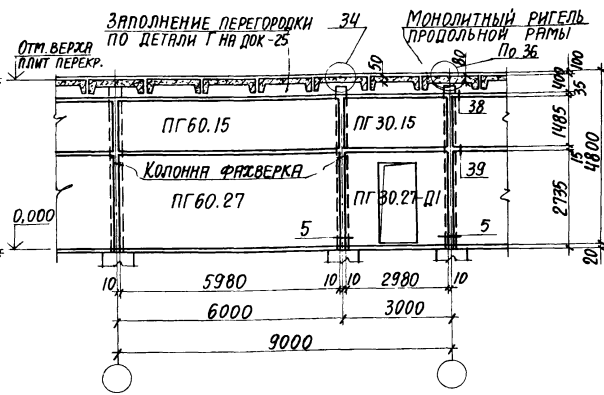

ПОПЕРЕЧНАЯ ПЕРЕГОРОДКА ПРИСЛОННО К КОЛОННАМ
КАРКАСА ЗДАНИЯ ДЛЯ ПЕРВОГО ЭТАЖА. ПРОЛЕТ 6 м.

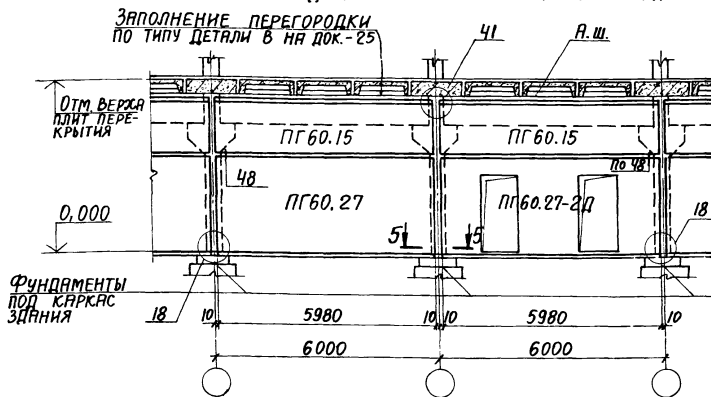

ПОПЕРЕЧНАЯ ПЕРЕГОРОДКА ПРИСЛОННО К КОЛОННАМ
КАРКАСА ЗДАНИЯ ДЛЯ ПЕРВОГО ЭТАЖА. ПРОЛЕТ 9 м.

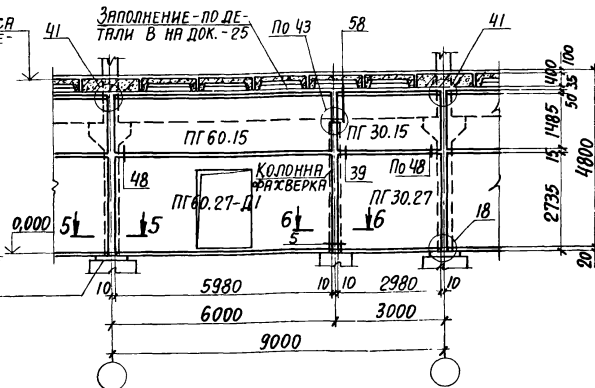

Сечения 5-5 и 6-6 см. на л. 5 док.-12

1.431.9-29с.0-14

Лист
2

ПРОДОЛЬНАЯ ПЕРЕГОРОДКА НЕ В СТВОРЕ КОЛОНН
КАРКАСА ЗДАНИЯ ДЛЯ СРЕДНЕГО И ВЕРХНЕГО ЭТАЖА.
ВАРИАНТ УСТАНОВКИ МЕЖДУ ПРОДОЛЬНЫМИ РЕБРАМИ

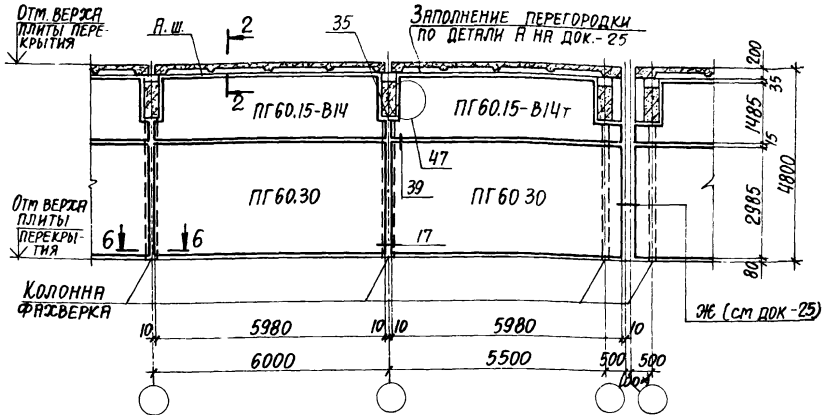

ПРОДОЛЬНАЯ ПЕРЕГОРОДКА НЕ В СТВОРЕ КОЛОНН
КАРКАСА ЗДАНИЯ ДЛЯ СРЕДНЕГО И ВЕРХНЕГО ЭТАЖА.
ВАРИАНТ УСТАНОВКИ ПОД ПРОДОЛЬНЫМИ РЕБРАМИ

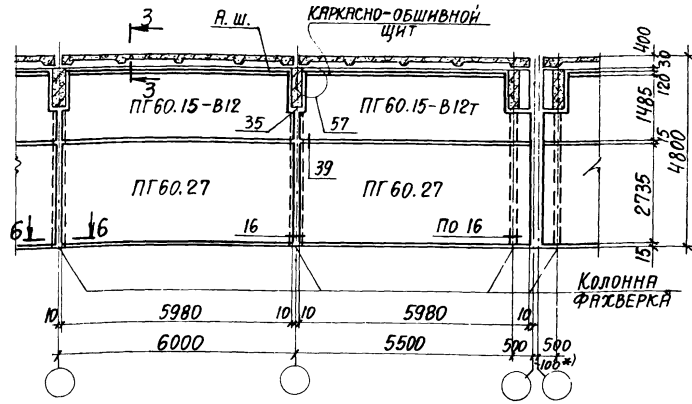

ПРОДОЛЬНАЯ ПЕРЕГОРОДКА В СТВОРЕ КОЛОНН
КАРКАСА ЗДАНИЯ

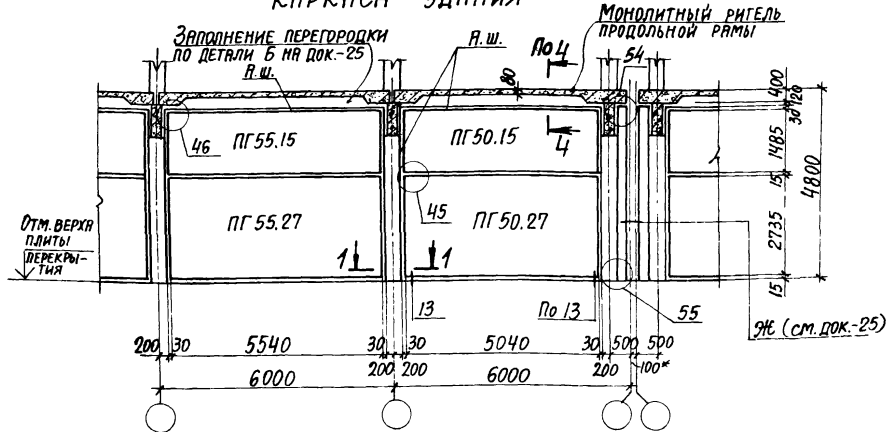

СЕЧЕНИЕ 1-1 см. л. 1, СЕЧЕНИЕ 2-2 см. л. 2,
СЕЧЕНИЯ 3-3 и 4-4 см. л. 3, СЕЧЕНИЕ 6-6
см. л. 5 док. -12.
*) РАЗМЕР УТОЧНЯЕТСЯ В КОНКРЕТНОМ ПРОЕКТЕ.

ПОПЕРЕЧНАЯ ПЕРЕГОРОДКА НЕ В СТОРЕ КОЛОНН
КАРКАСА ЗДАНИЯ ДЛЯ ВЕРХНЕГО И СРЕДНЕГО ЭТАЖА. ПРОЛЕТ 6 м.

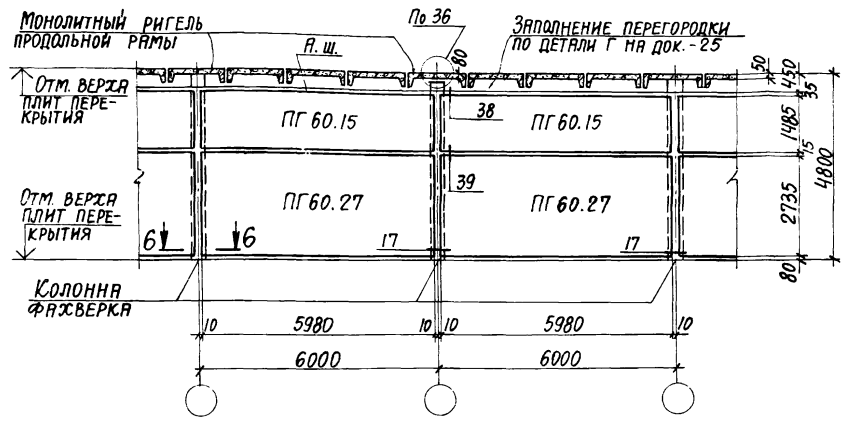

ПОПЕРЕЧНАЯ ПЕРЕГОРОДКА НЕ В СТОРЕ КОЛОНН
КАРКАСА ЗДАНИЯ ДЛЯ ВЕРХНЕГО И СРЕДНЕГО ЭТАЖА. ПРОЛЕТ 9 м.

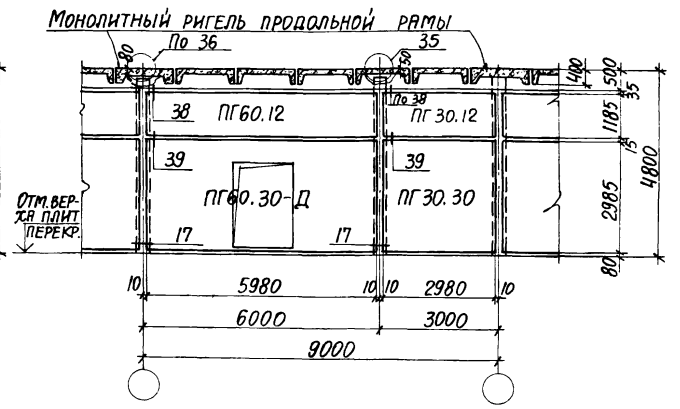

ПОПЕРЕЧНАЯ ПЕРЕГОРОДКА ПРИСЛОННО К КОЛОННАМ
КАРКАСА ЗДАНИЯ ДЛЯ СРЕДНЕГО И ВЕРХНЕГО ЭТАЖА. ПРОЛЕТ 6 м.

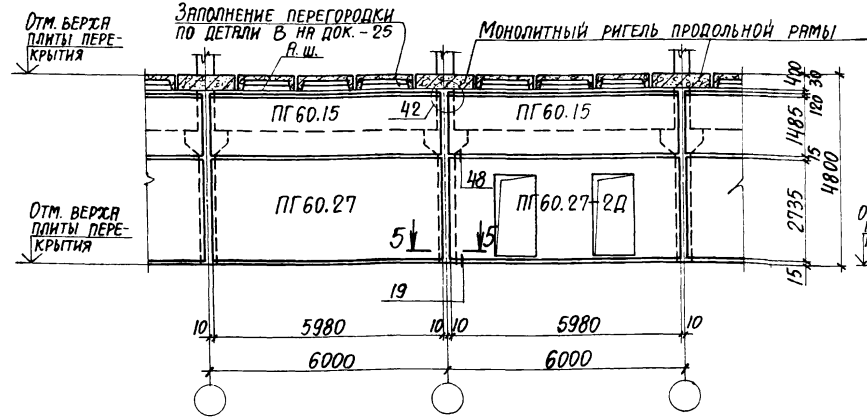

ПОПЕРЕЧНАЯ ПЕРЕГОРОДКА ПРИСЛОННО К КОЛОННАМ
КАРКАСА ЗДАНИЯ ДЛЯ СРЕДНЕГО И ВЕРХНЕГО ЭТАЖА. ПРОЛЕТ 9 м.

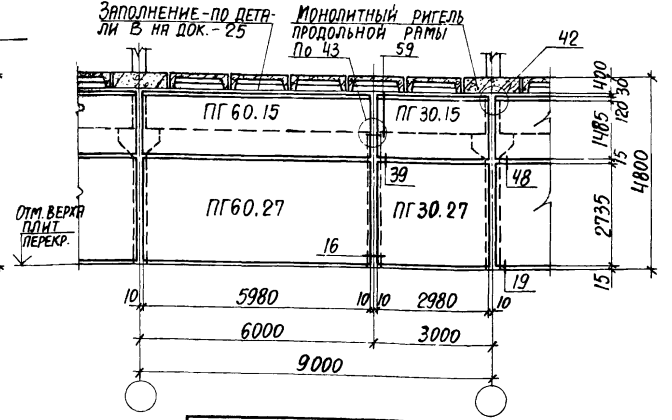

СЕЧЕНИЯ 5-5 и 6-6 см. л. 5, док.-12

1.431.9-29с.0-14

www.kupim.com.ua - куплю и продаю стальные конструкции

ПОПЕРЕЧНАЯ ПЕРЕГОРОДКА В СТОРЕ КОЛОНН
КАРКАСА ЗДАНИЯ ДЛЯ СРЕДНЕГО И ВЕРХНЕГО ЭТАЖА

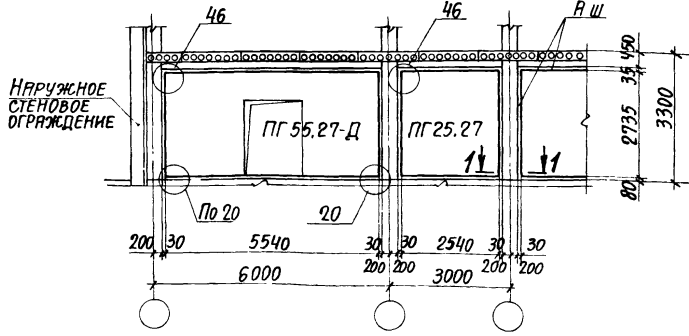

ПРОДОЛЬНАЯ ПЕРЕГОРОДКА В СТОРЕ КОЛОНН
КАРКАСА ЗДАНИЯ ДЛЯ СРЕДНЕГО И ВЕРХНЕГО ЭТАЖА

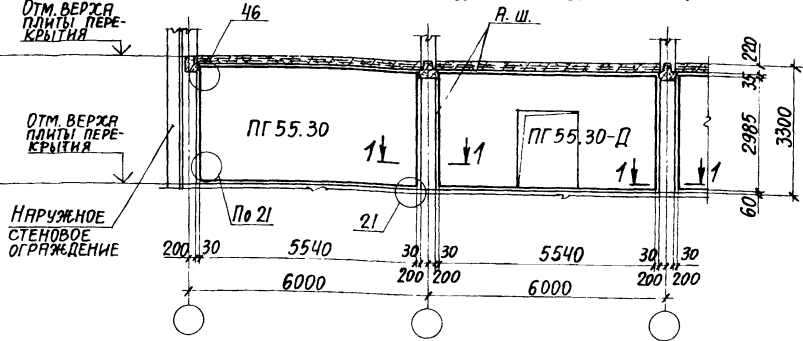

ПОПЕРЕЧНАЯ ПЕРЕГОРОДКА НЕ В СТОРЕ КОЛОНН
КАРКАСА ЗДАНИЯ ДЛЯ СРЕДНЕГО И ВЕРХНЕГО ЭТАЖА

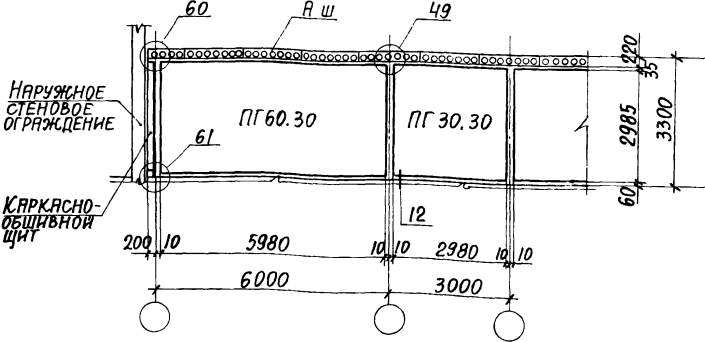

ПРОДОЛЬНАЯ ПЕРЕГОРОДКА НЕ В СТОРЕ КОЛОНН
КАРКАСА ЗДАНИЯ ДЛЯ СРЕДНЕГО И ВЕРХНЕГО ЭТАЖА

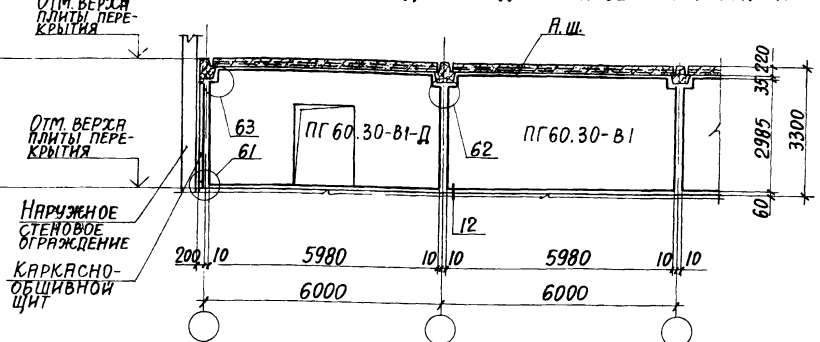

СЕЧЕНИЕ 1-1 см. док. - 12, л. 1

НАЧ. ОТД.	БРОДСКИЙ			1431.9-29с.0-15		
Н. КОНТР.	ЧУМАКОВА					
ГЛ. СПЕЦ.	КОРОТЕЦКИЙ			ПРИМЕРЫ РЕШЕНИЯ ПЕРЕГОРОДОК ЗДАНИЯ С КАРКАСОМ ПО СЕРИИ 1.020.1-2с. ПЕРЕКРЫТИЕ ИЗ МНОГОПУСТОТНЫХ ПАНЕЛЕЙ. ВЫСОТА ЭТАЖА 3.3м		
РУК. ГР.	ЧУМАКОВА					
СТ. ИНЖ.	МАЛУША			СТАНДАРТ ЛИСТ	Л И С Т	
				Р	1	4
ИНЖЕН.	ФОМИЧЕВ			ХАРЬКОВСКИЙ ПРОМСТРОЙНИИПРОЕКТ		

ПОПЕРЕЧНАЯ ПЕРЕГОРОДКА В СТВОРЕ КОЛОНН
КАРКАСА ЗДАНИЯ ДЛЯ ПЕРВОГО ЭТАЖА

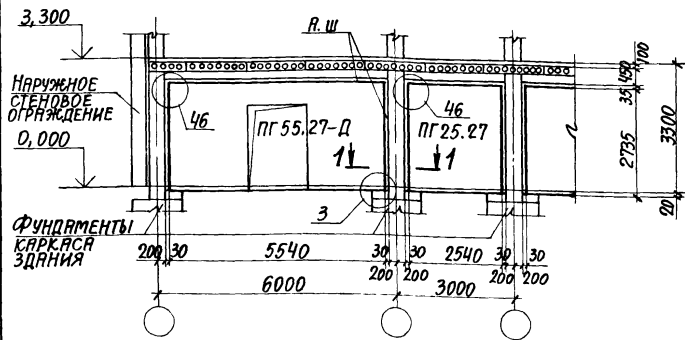

ПРОДОЛЬНАЯ ПЕРЕГОРОДКА В СТВОРЕ КОЛОНН
КАРКАСА ЗДАНИЯ ДЛЯ ПЕРВОГО ЭТАЖА

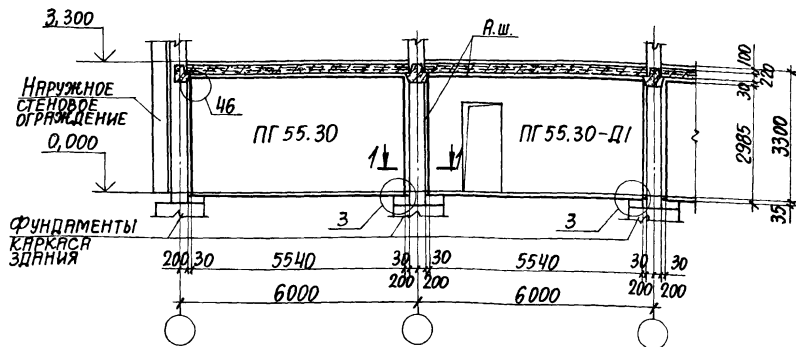

ПОПЕРЕЧНАЯ ПЕРЕГОРОДКА НЕ В СТВОРЕ КОЛОНН
КАРКАСА ЗДАНИЯ ДЛЯ ПЕРВОГО ЭТАЖА

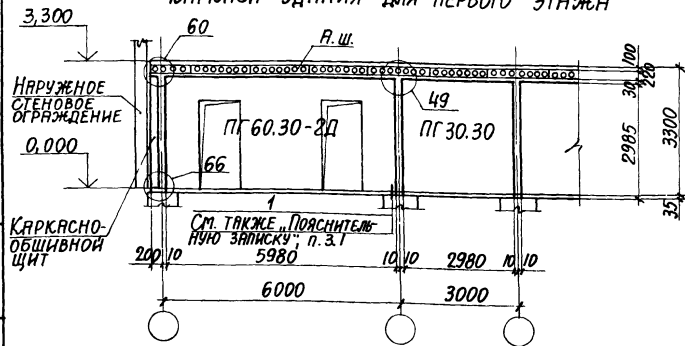

ПРОДОЛЬНАЯ ПЕРЕГОРОДКА НЕ В СТВОРЕ КОЛОНН
КАРКАСА ЗДАНИЯ ДЛЯ ПЕРВОГО ЭТАЖА

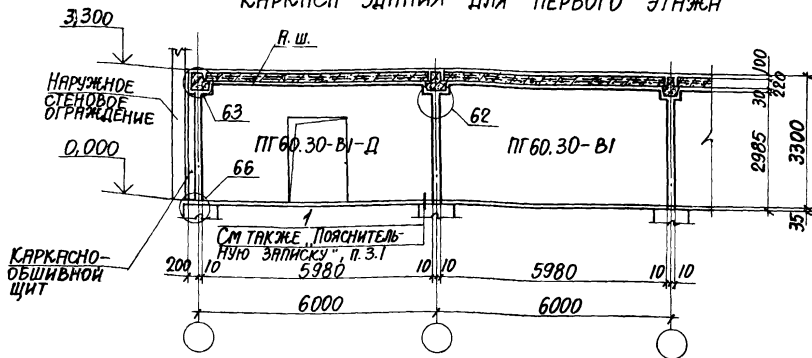

СЕЧЕНИЕ 1-1 см. док. - 12, л.1

ПРОДОЛЬНАЯ ПЕРЕГОРОДКА В СТОРЕ КОЛОНН КАРКАСА ЗДАНИЯ
 ДЛЯ СРЕДНЕГО И ВЕРХНЕГО ЭТАЖА ПРИ НАЛИЧИИ ПРОДОЛЬНОГО РИГЕЛЯ:

а) ВЫСОТА РИГЕЛЯ 600 мм

б) ВЫСОТА РИГЕЛЯ 450 мм

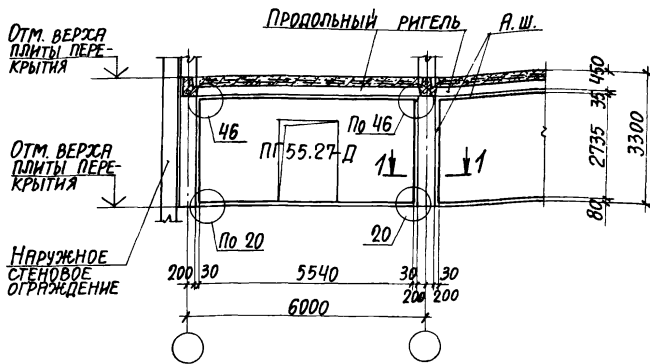
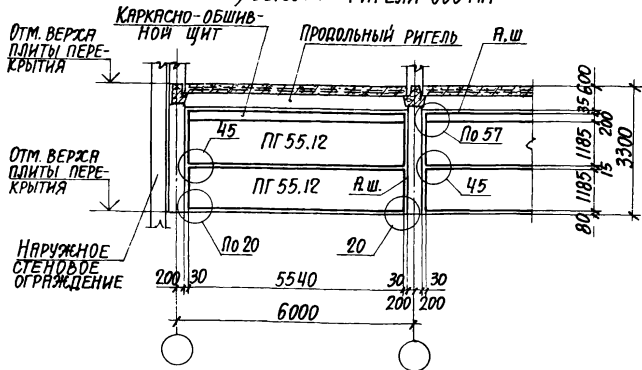

ПОПЕРЕЧНАЯ ПЕРЕГОРОДКА
 НЕ В СТОРЕ КОЛОНН КАРКАСА ЗДАНИЯ
 ПРИ НАЛИЧИИ ПРОДОЛЬНЫХ РИГЕЛЕЙ
 ДЛЯ СРЕДНЕГО И ВЕРХНЕГО ЭТАЖЕЙ

ПОПЕРЕЧНАЯ ПЕРЕГОРОДКА
 НЕ В СТОРЕ КОЛОНН КАРКАСА ЗДАНИЯ
 ИЗ ГИПСБЕТОННЫХ ПАНЕЛЕЙ ПРИ СЕЙСМИЧНОСТИ 9 БАЛЛОВ

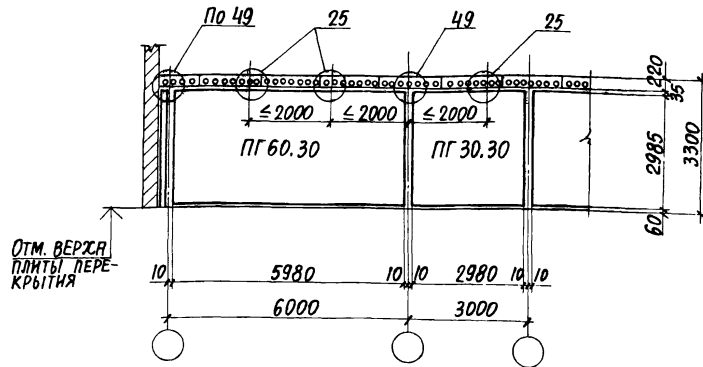
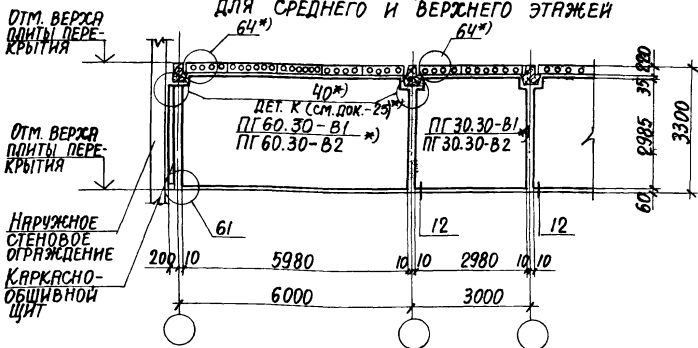

Сечение 1-1 см. док. - 12, л. 1.

* ПАНЕЛИ ПГ 60.30-В1 И ПГ 30.30-В1, УЗЕЛ 64 И ДЕТАЛЬ К ПРИМЕНЯЮТСЯ ПРИ НАЛИЧИИ РИГЕЛЕЙ ВЫСОТОЙ 450 мм; ПАНЕЛИ ПГ 60.30-В2, ПГ 30.30-В2 И УЗЕЛ 40 - ПРИ РИГЕЛЯХ ВЫСОТОЙ 600 мм.

14319-29с.0-15

ЛИСТ

3

ПОПЕРЕЧНАЯ ПЕРЕГОРОДКА В СТВОРЕ КОЛОНН
КАРКАСА ЗДАНИЯ ДЛЯ СРЕДНЕГО И ВЕРХНЕГО ЭТАЖА.
ПРОЛЕТ 9 м

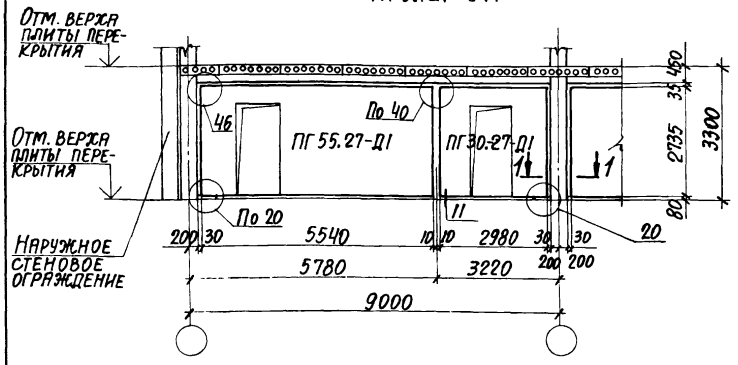

ПОПЕРЕЧНАЯ ПЕРЕГОРОДКА В СТВОРЕ КОЛОНН
КАРКАСА ЗДАНИЯ ДЛЯ ПЕРВОГО ЭТАЖА.
ПРОЛЕТ 9 м

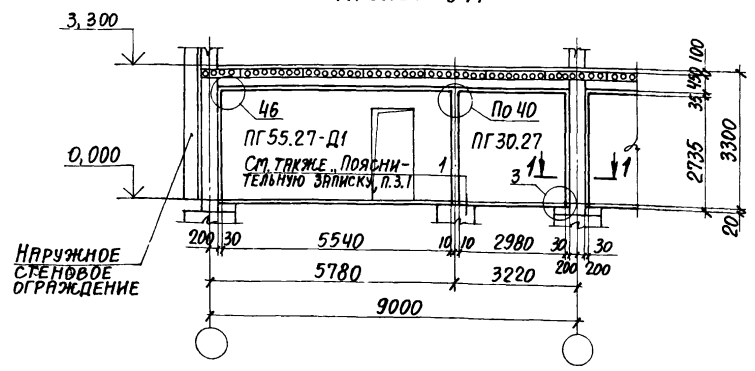

ПОПЕРЕЧНАЯ ПЕРЕГОРОДКА НЕ В СТВОРЕ КОЛОНН
КАРКАСА ЗДАНИЯ ДЛЯ СРЕДНЕГО И ВЕРХНЕГО ЭТАЖА.
ПРОЛЕТ 9 м

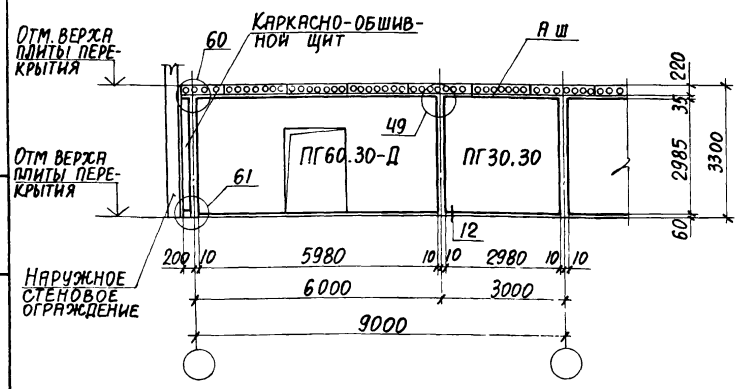

ПОПЕРЕЧНАЯ ПЕРЕГОРОДКА НЕ В СТВОРЕ КОЛОНН
КАРКАСА ЗДАНИЯ ДЛЯ ПЕРВОГО ЭТАЖА.
ПРОЛЕТ 9 м

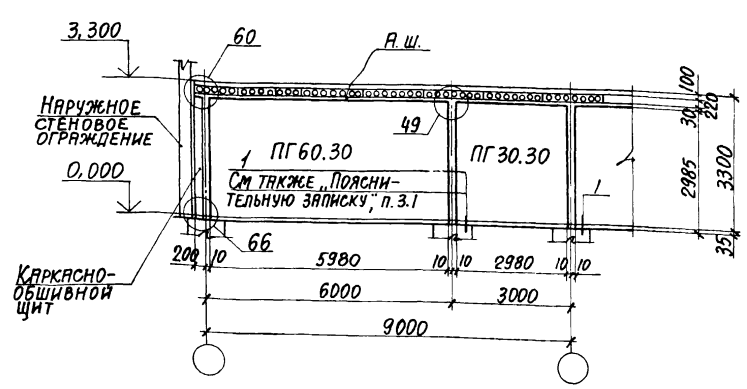

СЕЧЕНИЕ 1-1 см. ДОК. -12, л.1

ПОПЕРЕЧНАЯ ПЕРЕГОРОДКА В СТВОРЕ КОЛОНН
КАРКАСА ЗДАНИЯ ДЛЯ СРЕДНЕГО И ВЕРХНЕГО ЭТАЖА

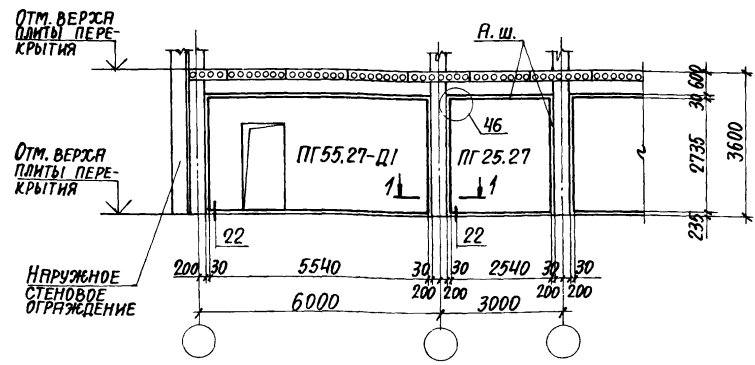

ПРОДОЛЬНАЯ ПЕРЕГОРОДКА В СТВОРЕ КОЛОНН
КАРКАСА ЗДАНИЯ ДЛЯ СРЕДНЕГО И ВЕРХНЕГО ЭТАЖА

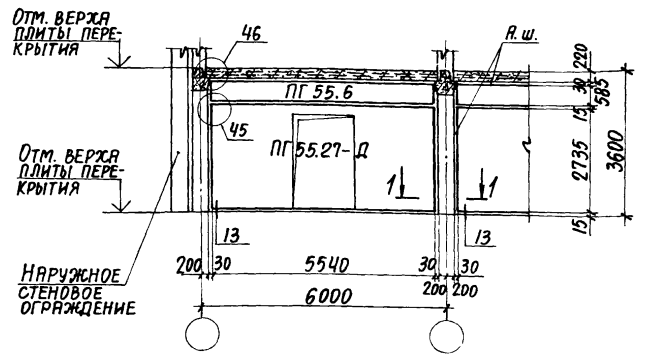

ПОПЕРЕЧНАЯ ПЕРЕГОРОДКА НЕ В СТВОРЕ КОЛОНН
КАРКАСА ЗДАНИЯ ДЛЯ СРЕДНЕГО И ВЕРХНЕГО ЭТАЖА

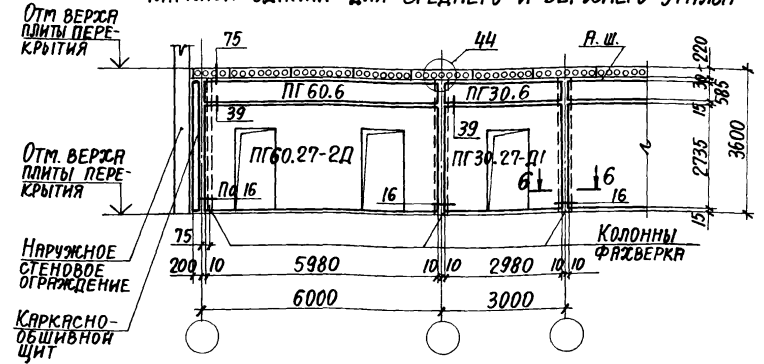

ПРОДОЛЬНАЯ ПЕРЕГОРОДКА НЕ В СТВОРЕ КОЛОНН
КАРКАСА ЗДАНИЯ ДЛЯ СРЕДНЕГО И ВЕРХНЕГО ЭТАЖА

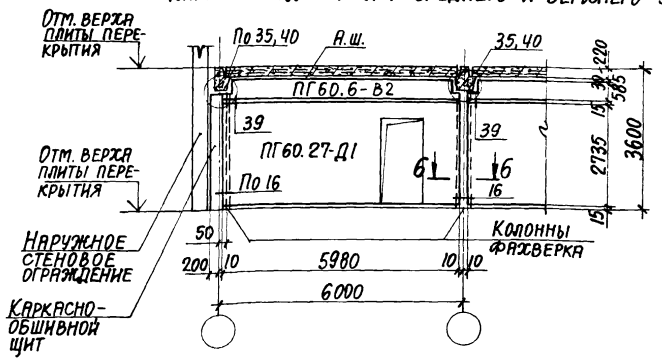

СЕЧЕНИЕ 1-1 СМ. Л. 1, СЕЧЕНИЕ 6-6 СМ. Л. 5 ДОК. - 12

НАЧ. ОТД.	БРОДСКИЙ		1.431.9-29с.0-16			
Н.КОНТР.	ЧУМАКОВА					
Д.СПЕЦ.	КОРОТЕЦКИЙ					
ДУК. ГР.	ЧУМАКОВА					
СТ. ИНЖ.	МАЛУША					
ИНЖЕН.	ФРОМИЧЕВ		ПРИМЕРЫ РЕШЕНИЯ ПЕРЕГОРОДОК ЗДАНИЙ С КАРКАСОМ ПО СЕРИИ 1.020.1-2с. ПЕРЕКРЫТИЕ ИЗ МНОГОПУСТОТЫХ ПАНЕЛЕЙ. ВЫСОТА ЭТАЖА 3,6 м.	СТАДИЯ	ЛИСТ	ЛИСТОВ
				Р	1	4
				ХАРЬКОВСКИЙ ПРОМСТРОИНИИПРОЕКТ		

ПОПЕРЕЧНАЯ ПЕРЕГОРОДКА В СТОРЕ КОЛОНН
КАРКАСА ЗДАНИЯ ДЛЯ ПЕРВОГО ЭТАЖА

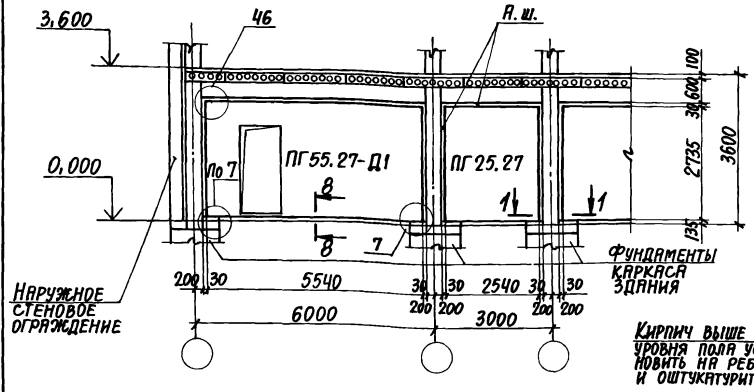

ПРОДОЛЬНАЯ ПЕРЕГОРОДКА В СТОРЕ КОЛОНН
КАРКАСА ЗДАНИЯ ДЛЯ ПЕРВОГО ЭТАЖА

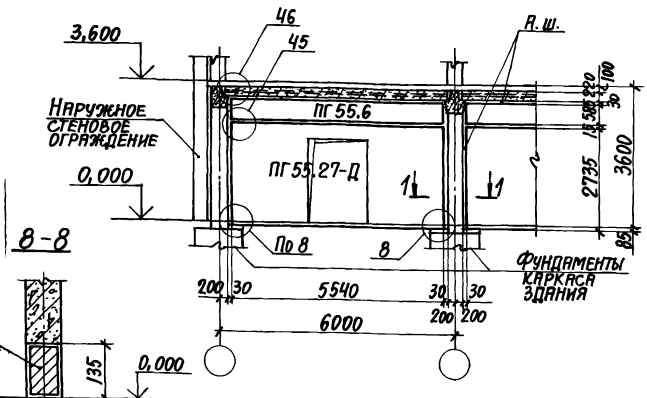

ПОПЕРЕЧНАЯ ПЕРЕГОРОДКА НЕ В СТОРЕ КОЛОНН
КАРКАСА ЗДАНИЯ ДЛЯ ПЕРВОГО ЭТАЖА

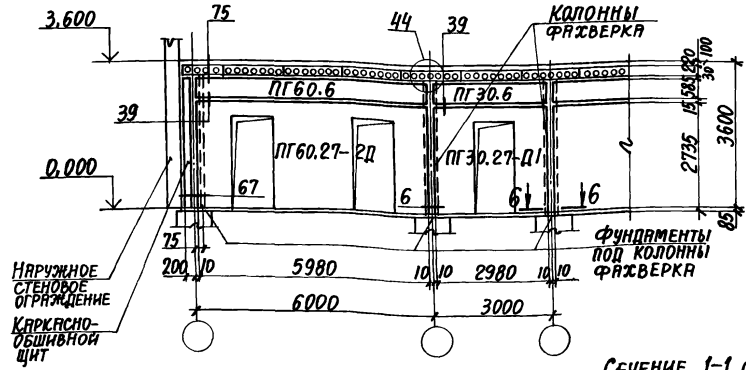

ПРОДОЛЬНАЯ ПЕРЕГОРОДКА НЕ В СТОРЕ КОЛОНН
КАРКАСА ЗДАНИЯ ДЛЯ ПЕРВОГО ЭТАЖА

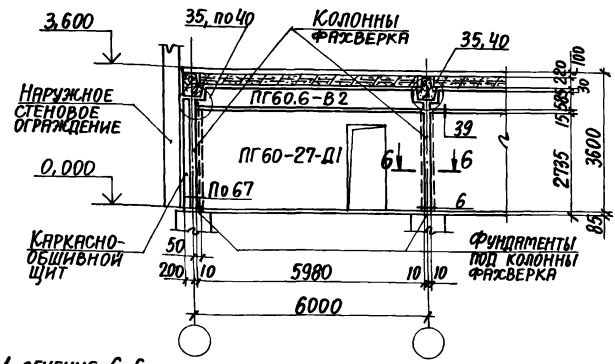

СЕЧЕНИЕ 1-1 см. л. 1, СЕЧЕНИЕ 6-6
см. л. 5 ДОК. - 12.

Продольная перегородка в створе колонн каркаса здания при наличии продольных ригелей h=450мм для среднего и верхнего этажа

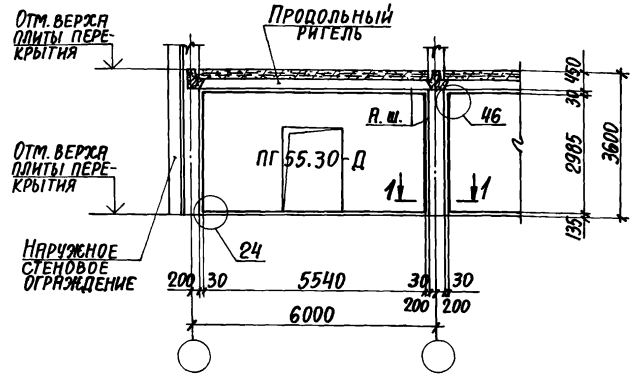

Поперечная перегородка в створе колонн каркаса здания для среднего и верхнего этажа. Пролет 9 м.

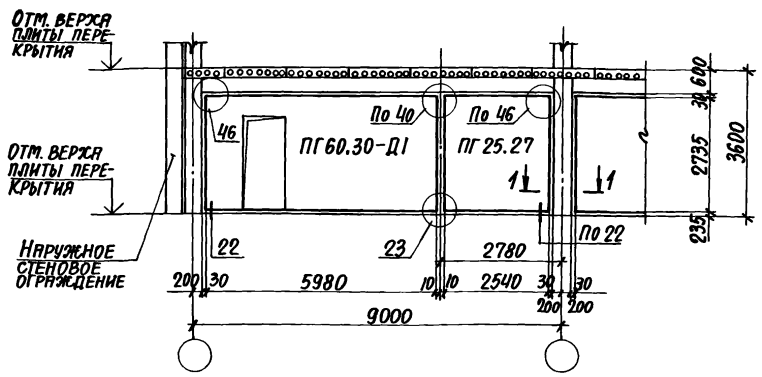

Поперечная перегородка не в створе колонн каркаса здания при наличии ригелей для среднего и верхнего этажа

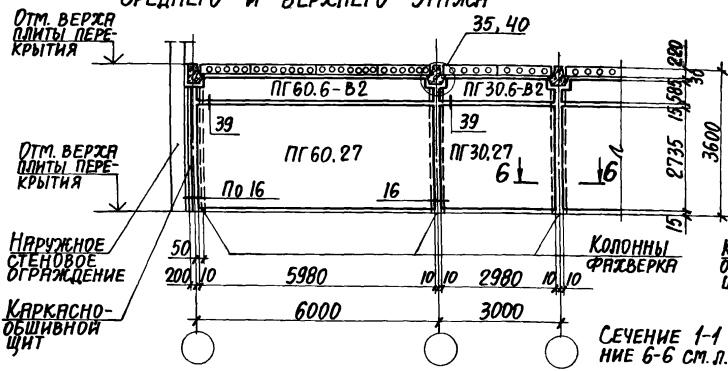

Поперечная перегородка не в створе колонн каркаса здания для среднего и верхнего этажа. Пролет 9 м.

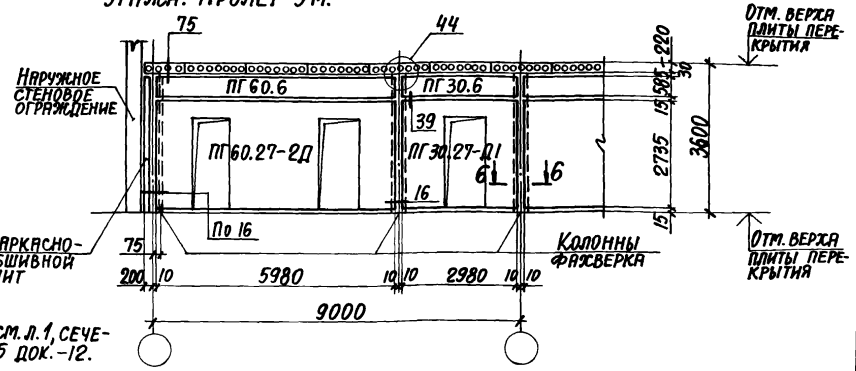

Сечение 1-1 см.л.1, сечения 6-6 см.л.5 док.-12.

Продольная перегородка в створе колонн здания при наличии продольных ригелей высотой 600 мм выполняется по аналогии с соответствующей поперечной перегородкой.

Продольная перегородка для первого этажа в створе колонн каркаса здания при наличии продольных ригелей

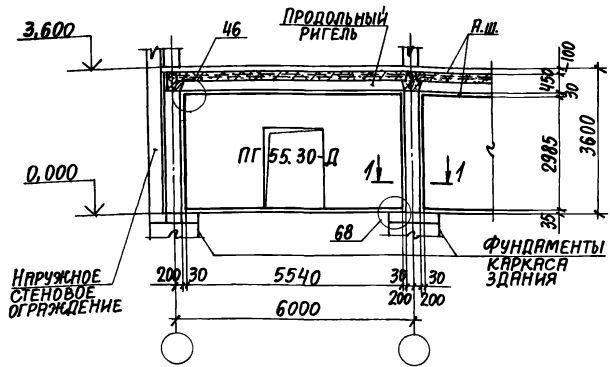

Поперечная перегородка для первого этажа в створе колонн каркаса здания. Пролет L=9м.

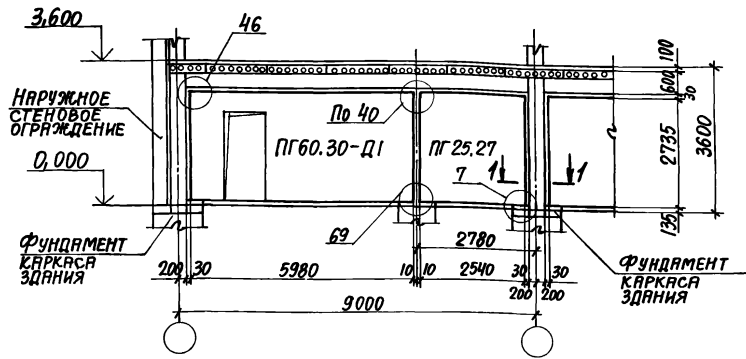

Поперечная перегородка для первого этажа не в створе колонн каркаса здания при наличии продольных ригелей

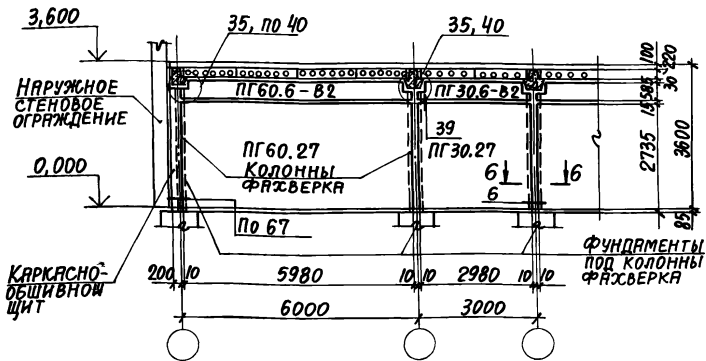

Поперечная перегородка для первого этажа не в створе колонн каркаса здания. Пролет L=9м.

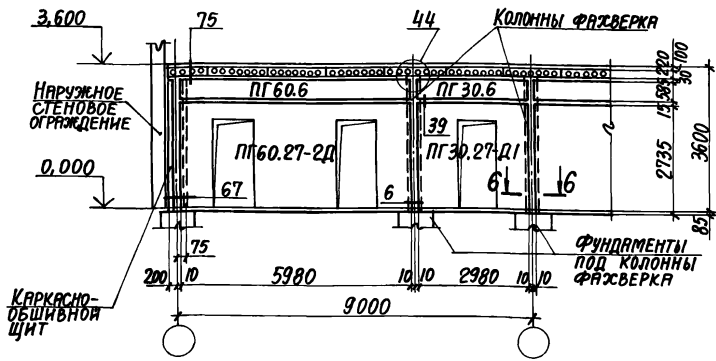

Сечение 1-1 см. л.1, сечение 6-6 см. л.5 док.-12

1.431.9-29с.0-16

Лист 4

Секция 1-1 см. л.1, сечение 6-6 см. л.5 док.-12

ПОПЕРЕЧНАЯ ПЕРЕГОРОДКА В СТВОРЕ КОЛОНН
КАРКАСА ЗДАНИЯ ДЛЯ СРЕДНЕГО И ВЕРХНЕГО ЭТАЖА

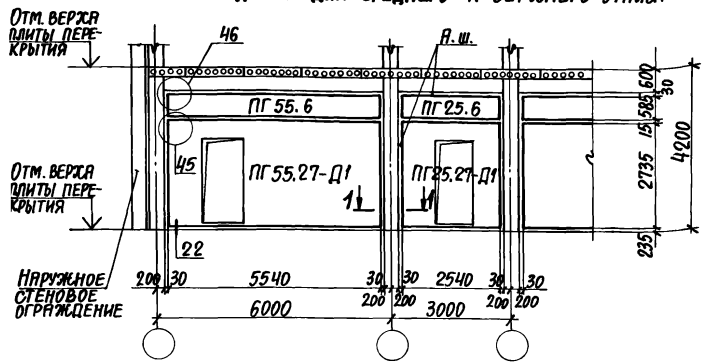

ПРОДОЛЬНАЯ ПЕРЕГОРОДКА В СТВОРЕ КОЛОНН
КАРКАСА ЗДАНИЯ ДЛЯ СРЕДНЕГО И ВЕРХНЕГО ЭТАЖА

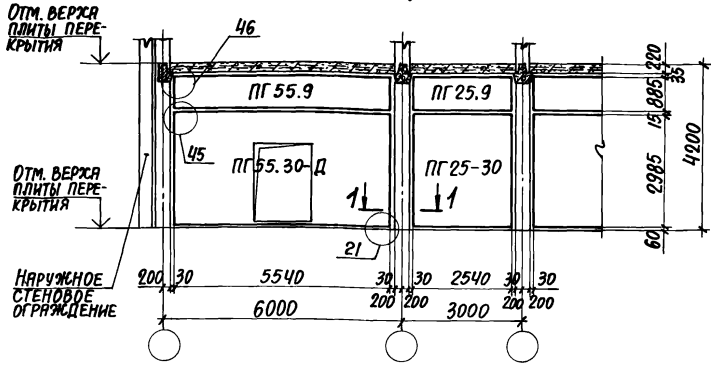

ПОПЕРЕЧНАЯ ПЕРЕГОРОДКА НЕ В СТВОРЕ КОЛОНН
КАРКАСА ЗДАНИЯ ДЛЯ СРЕДНЕГО И ВЕРХНЕГО ЭТАЖА

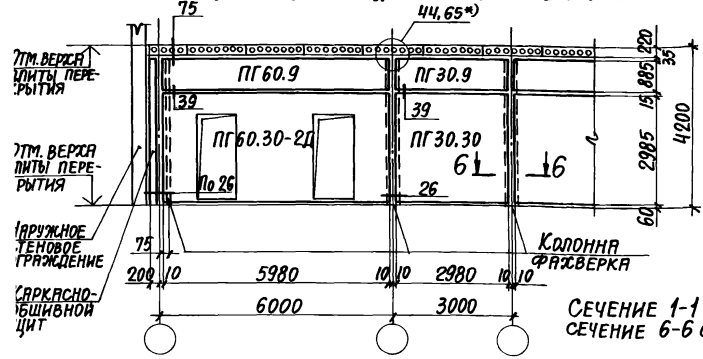

ПРОДОЛЬНАЯ ПЕРЕГОРОДКА НЕ В СТВОРЕ КОЛОНН
КАРКАСА ЗДАНИЯ ДЛЯ СРЕДНЕГО И ВЕРХНЕГО ЭТАЖА

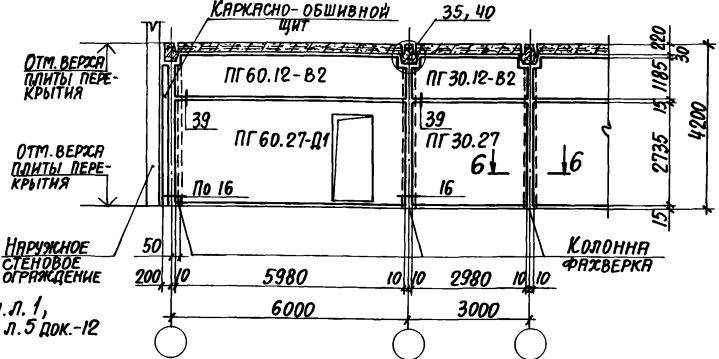

СЕЧЕНИЕ 1-1 см. л. 1,
СЕЧЕНИЕ 6-6 см. л. 5 док.-12

СХЕМЫ РАСПОЛОЖЕНИЯ ЭЛЕМЕНТОВ ПЕРЕГОРОДОК ДЛЯ ВЫСОТЫ ЭТАЖЕЙ 5,4м АНАЛОГИЧНЫ СООТВЕТСТВУЮЩИМ СХЕМАМ ДЛЯ ВЫСОТЫ ЭТАЖА 4,2м ПРИ УСЛОВИИ ДОБАВЛЕНИЯ ПАНЕЛИ ВЫСОТОЙ 1,2м.
*) Узел 65 применять для высоты этажа 5,4м.

НАЧ. ОТД.	БРОДСКИЙ								
Н. КОНТР.	ЧУМАКОВА								
П. СПЕЦ.	КОРОТЕЦКИЙ								
РУК. ГР.	ЧУМАКОВА								
СТ. ИНЖ.	МАЛУША								
ИНЖЕН.	ФОРМИЧЕВ								
						1.431.9-29с.0-17			
ПРИМЕРЫ РЕШЕНИЯ ПЕРЕГОРОДОК ЗДАНИЙ С КАРКАСОМ ПО СЕРИИ 1.020.1-2с. ПЕРЕКРЫТИЕ ИЗ МНОГОПУСТОТЫХ ПАНЕЛЕЙ ВЫСОТА ЭТАЖА 4,2м.						СТАНДА	Лист	Листов	
						Р	1	4	
						ХАРЬКОВСКИЙ ПРОМСТРОИНИИПРОЕКТ			

ПОПЕРЕЧНАЯ ПЕРЕГОРОДКА В СТВОРЕ КОЛОНН
КАРКАСА ЗДАНИЯ ДЛЯ СРЕДНЕГО И ВЕРХНЕГО ЭТАЖА.
ПРОЛЕТ L=9 м.

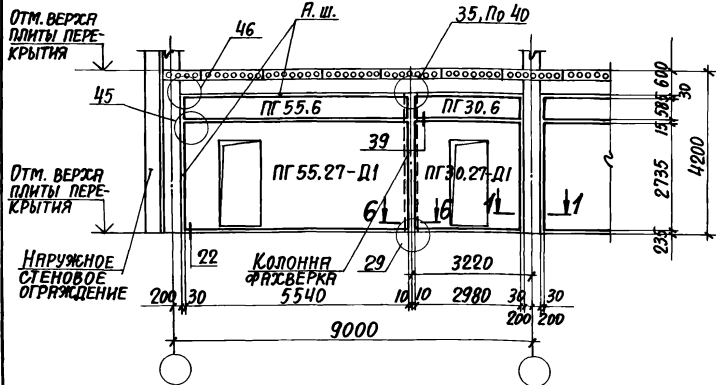

ПРОДОЛЬНАЯ ПЕРЕГОРОДКА В СТВОРЕ КОЛОНН
КАРКАСА ЗДАНИЯ ПРИ НАЛИЧИИ ПРОДОЛЬНЫХ
РИГЕЛЕЙ h=450мм ДЛЯ СРЕДНЕГО И ВЕРХНЕГО ЭТАЖА

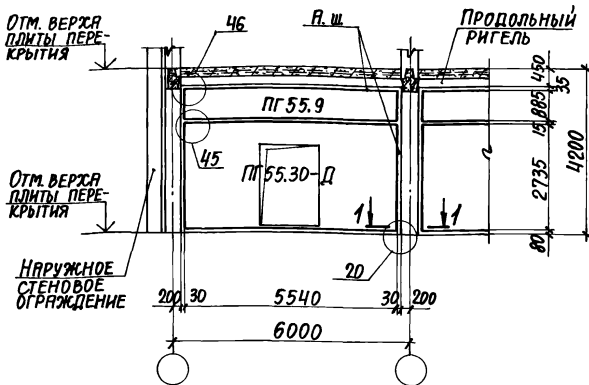

ПОПЕРЕЧНАЯ ПЕРЕГОРОДКА НЕ В СТВОРЕ КОЛОНН
КАРКАСА ЗДАНИЯ ДЛЯ СРЕДНЕГО И ВЕРХНЕГО ЭТАЖА.
ПРОЛЕТ L=9 м.

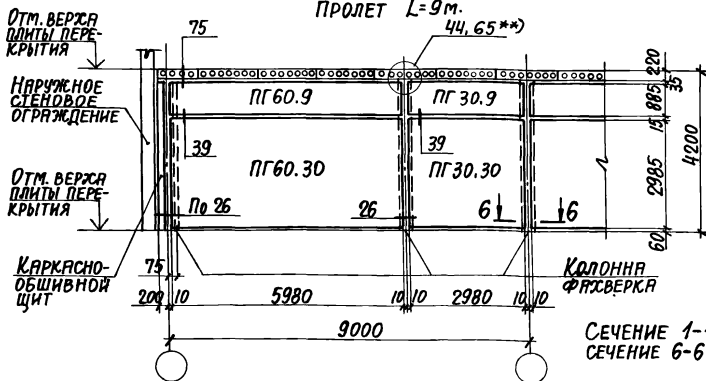

ПОПЕРЕЧНАЯ ПЕРЕГОРОДКА НЕ В СТВОРЕ КОЛОНН
КАРКАСА ЗДАНИЯ ПРИ НАЛИЧИИ ПРОДОЛЬНЫХ
РИГЕЛЕЙ ДЛЯ СРЕДНЕГО И ВЕРХНЕГО ЭТАЖА.

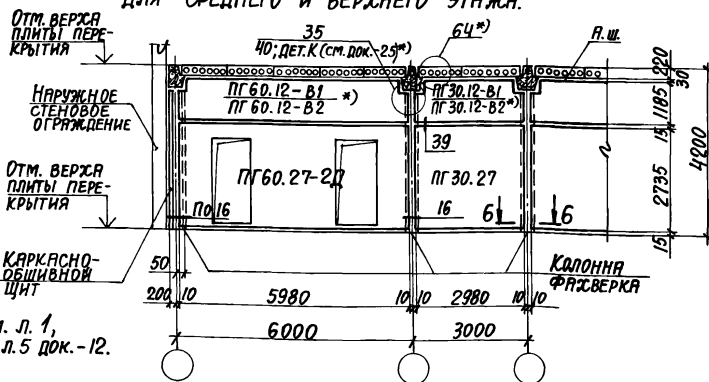

СЕЧЕНИЕ 1-1 см. л. 1,
СЕЧЕНИЕ 6-6 см. л. 5 док.-12.

*) Панели ПГ60.12-В1 и ПГ30.12-В1, узел 64 и ДЕТАЛЬ К ПРИМЕНЯЮТСЯ ПРИ НАЛИЧИИ
РИГЕЛЕЙ ВЫСОТОЙ 450мм; панели ПГ60.12-В2 и ПГ30.12-В2 и УЗЕЛ 40 — ПРИ РИГЕЛЯХ ВЫСОТОЙ 600мм.
**) Узел 65 применять при высоте этажа 5,4 м.

Лист 1-1 - ПУБЛИКАЦИОННОЕ, л. 40, л. 102, л. 117, л. 118

1.431.9-29с.0-17

Лист

2

ПОПЕРЕЧНАЯ ПЕРЕГОРОДКА В СТОРЕ КОЛОНН
КАРКАСА ЗДАНИЯ ДЛЯ ПЕРВОГО ЭТАЖА

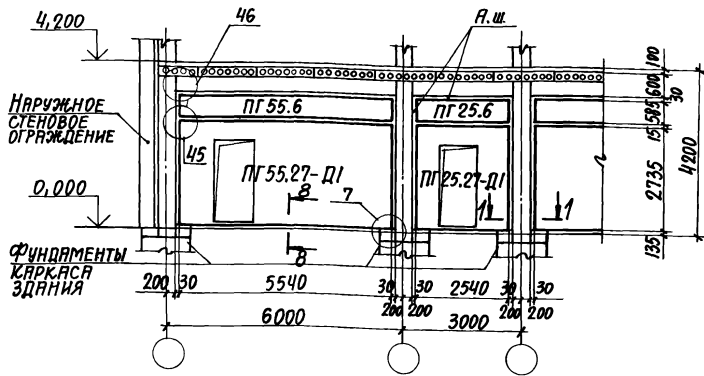

ПРОДОЛЬНАЯ ПЕРЕГОРОДКА В СТОРЕ КОЛОНН
КАРКАСА ЗДАНИЯ ДЛЯ ПЕРВОГО ЭТАЖА

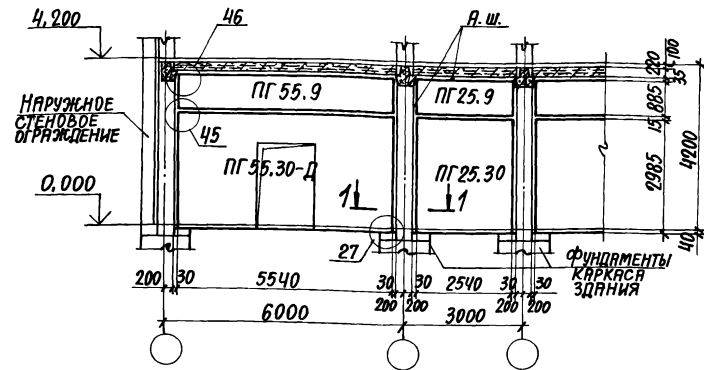

ПОПЕРЕЧНАЯ ПЕРЕГОРОДКА НЕ В СТОРЕ КОЛОНН
КАРКАСА ЗДАНИЯ ДЛЯ ПЕРВОГО ЭТАЖА

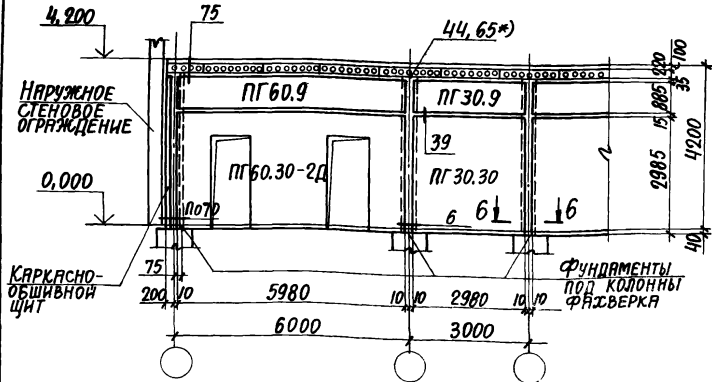

ПРОДОЛЬНАЯ ПЕРЕГОРОДКА НЕ В СТОРЕ КОЛОНН
КАРКАСА ЗДАНИЯ ДЛЯ ПЕРВОГО ЭТАЖА

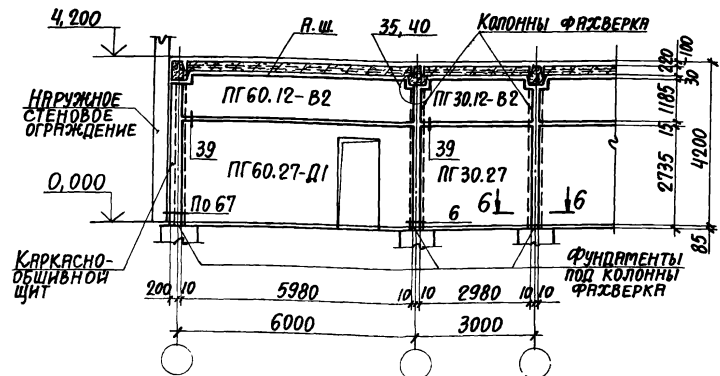

СЕЧЕНИЕ 1-1 СМ.Л.1; СЕЧЕНИЕ 6-6 СМ.Л.5 ДОК.-12;
 СЕЧЕНИЕ 8-8 СМ.Л.2 ДОК.-16.
 *) УЗЕЛ 65 ПРИМЕНЯТЬ ДЛЯ ВЫСОТЫ ЭТАЖА 5,4М.

ПОПЕРЕЧНАЯ ПЕРЕГОРОДКА В СТВОРЕ КОЛОНН
КАРКАСА ЗДАНИЯ ДЛЯ ПЕРВОГО ЭТАЖА. ПРОЛЕТ 9 м.

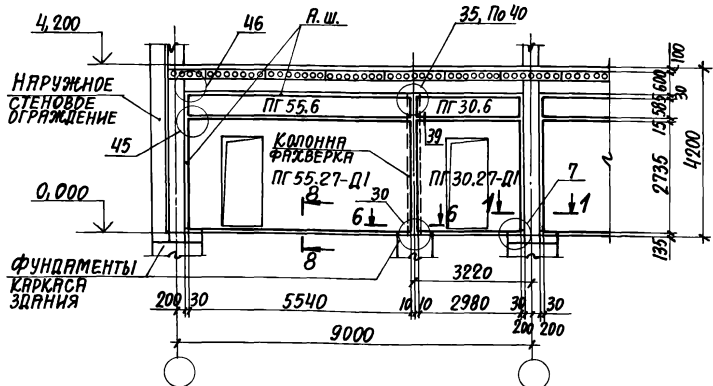

ПРОДОЛЬНАЯ ПЕРЕГОРОДКА В СТВОРЕ КОЛОНН
КАРКАСА ЗДАНИЯ ПРИ НАЛИЧИИ ПРОДОЛЬНЫХ
РИГЕЛЕЙ h=450мм ДЛЯ ПЕРВОГО ЭТАЖА

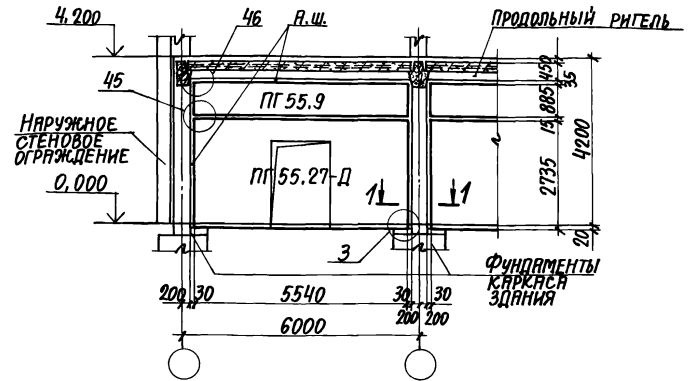

ПОПЕРЕЧНАЯ ПЕРЕГОРОДКА НЕ В СТВОРЕ КОЛОНН
КАРКАСА ЗДАНИЯ ДЛЯ ПЕРВОГО ЭТАЖА. ПРОЛЕТ 9 м.

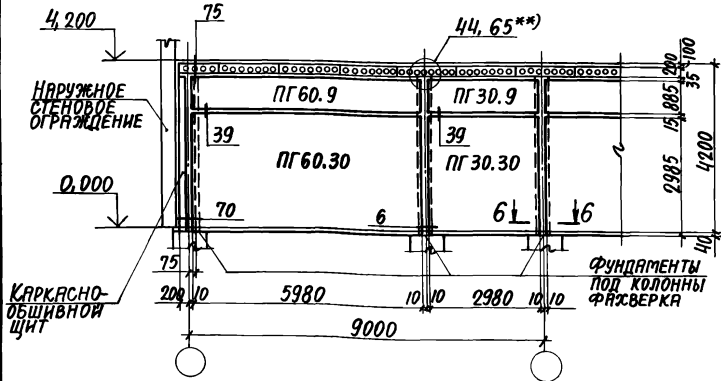

ПОПЕРЕЧНАЯ ПЕРЕГОРОДКА НЕ В СТВОРЕ КОЛОНН
КАРКАСА ЗДАНИЯ ПРИ НАЛИЧИИ ПРОДОЛЬНЫХ
РИГЕЛЕЙ ДЛЯ ПЕРВОГО ЭТАЖА

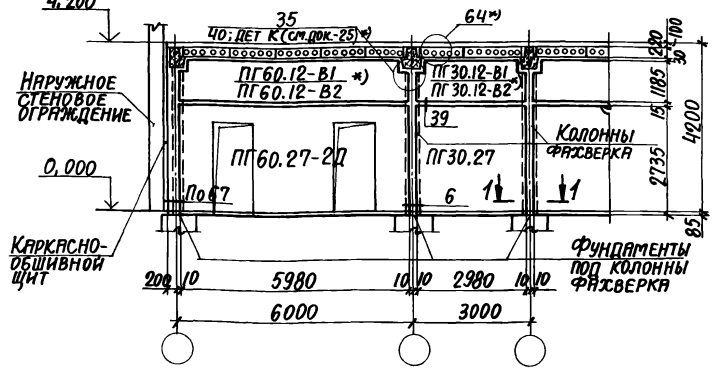

*) ПАНЕЛИ ПГ60.12-В1 И ПГ30.12-В1, УЗЕЛ 64 И ДЕТАЛЬ К ПРИМЕНЯЮТСЯ ПРИ НАЛИЧИИ РИГЕЛЕЙ ВЫСОТОЙ 450мм; ПАНЕЛИ ПГ60.12-В2, ПГ30.12-В2 И УЗЕЛ 40-ПРИ РИГЕЛЯХ ВЫСОТОЙ 600мм. СЕЧЕНИЕ 1-1 СМ. Л. 1, СЕЧЕНИЕ 6-6 СМ. Л. 5 ДОК.-12, СЕЧ. 8-8 СМ. Л. 2 ДОК.-16.
 **) УЗЕЛ 65 ПРИМЕНЯЕТСЯ ДЛЯ ВЫСОТЫ ЭТАЖА 5,4м.

ПОПЕРЕЧНАЯ ПЕРЕГОРОДКА В СТВОРЕ КОЛОНН
КАРКАСА ЗДАНИЯ ДЛЯ СРЕДНЕГО И ВЕРХНЕГО ЭТАЖА

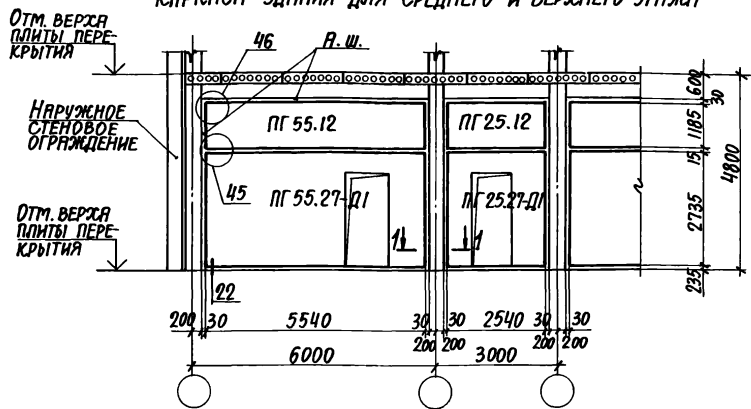

ПРОДОЛЬНАЯ ПЕРЕГОРОДКА В СТВОРЕ КОЛОНН
КАРКАСА ЗДАНИЯ ДЛЯ СРЕДНЕГО И ВЕРХНЕГО ЭТАЖА

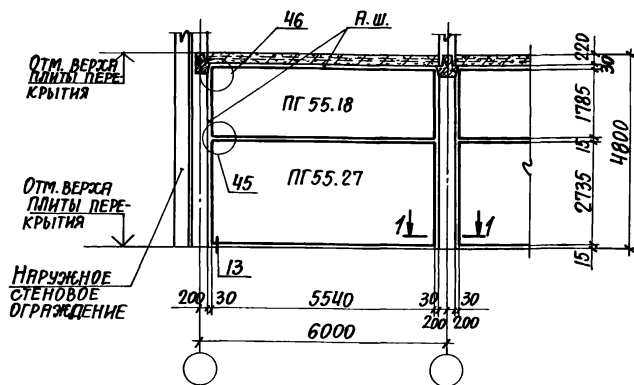

ПОПЕРЕЧНАЯ ПЕРЕГОРОДКА НЕ В СТВОРЕ КОЛОНН
КАРКАСА ЗДАНИЯ ДЛЯ СРЕДНЕГО И ВЕРХНЕГО ЭТАЖА

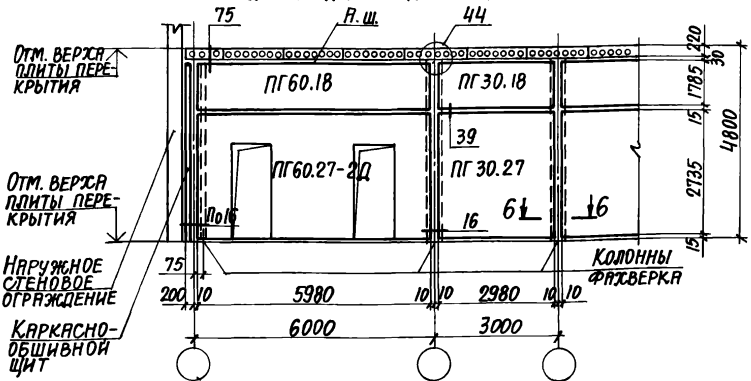

ПРОДОЛЬНАЯ ПЕРЕГОРОДКА НЕ В СТВОРЕ КОЛОНН
КАРКАСА ЗДАНИЯ ДЛЯ СРЕДНЕГО И ВЕРХНЕГО ЭТАЖА

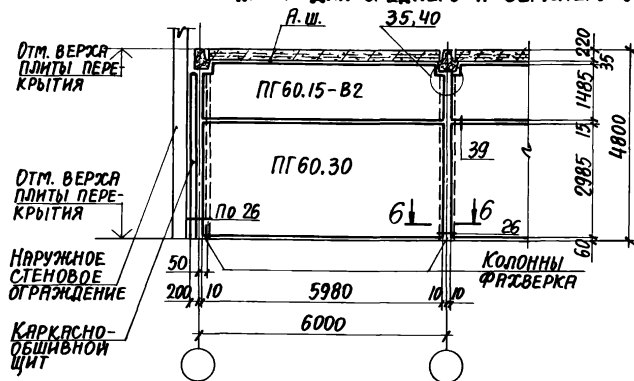

СЕЧЕНИЕ 1-1 см.л.1, СЕЧЕНИЕ 6-6 см.л.5 ДОК.-12.

НАЧ. ОТД.	БРОДСКИЙ			1.431.9-29с.0-18	СТАДИЯ ЛИСТ ЛИСТОВ Р 1 4
Н. КОНТР.	Чумакова				
Л. СПЕЦ.	КОРОТЕЦКИН				
РУК. ГР.	Чумакова				
СТ. ИНЖ.	Мялуша				
ИНЖЕН.	ФРОМИЧЕВ			ПРИМЕРЫ РЕШЕНИЯ ПЕРЕГОРОДОК ЗДАНИЙ С КАРКАСОМ ПО СЕРИИ 1.020.1-2С. ПЕРЕКРЫТИЕ ИЗ МНОГОПУСТОТЫХ ПАНЕЛЕЙ. ВЫСОТА ЭТАЖА 4,8м	ХАРЬКОВСКИЙ ПРОМСТРОИНИИПРОЕКТ

ПОПЕРЕЧНАЯ ПЕРЕГОРОДКА В СТВОРЕ КОЛОНН
КАРКАСА ЗДАНИЯ ДЛЯ СРЕДНЕГО И ВЕРХНЕГО ЭТАЖА. ПРОЛЕТ L=9м.

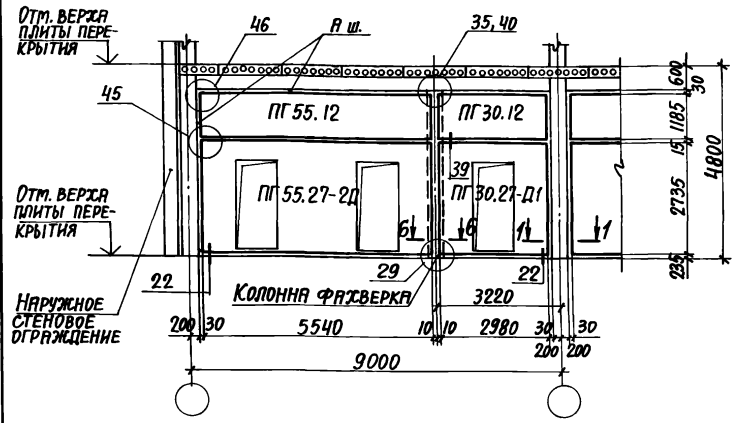

ПРОДОЛЬНАЯ ПЕРЕГОРОДКА В СТВОРЕ КОЛОНН
КАРКАСА ЗДАНИЯ ПРИ НАЛИЧИИ ПРОДОЛЬНЫХ
РИГЕЛЕЙ h=450мм ДЛЯ СРЕДНЕГО И ВЕРХНЕГО ЭТАЖА

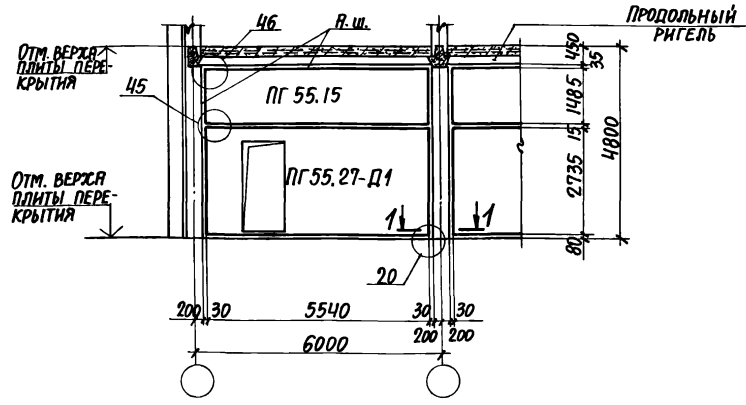

ПОПЕРЕЧНАЯ ПЕРЕГОРОДКА НЕ В СТВОРЕ КОЛОНН
КАРКАСА ЗДАНИЯ ДЛЯ СРЕДНЕГО И ВЕРХНЕГО ЭТАЖА. ПРОЛЕТ L=9м

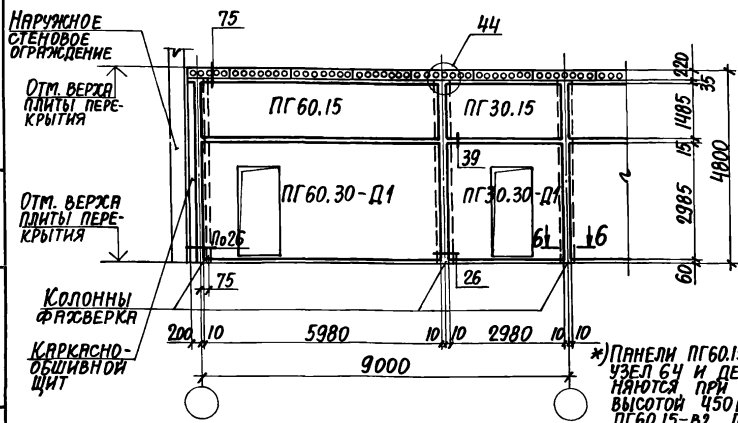

ПОПЕРЕЧНАЯ ПЕРЕГОРОДКА НЕ В СТВОРЕ КОЛОНН
КАРКАСА ЗДАНИЯ ПРИ НАЛИЧИИ ПРОДОЛЬНЫХ
РИГЕЛЕЙ ДЛЯ СРЕДНЕГО И ВЕРХНЕГО ЭТАЖА

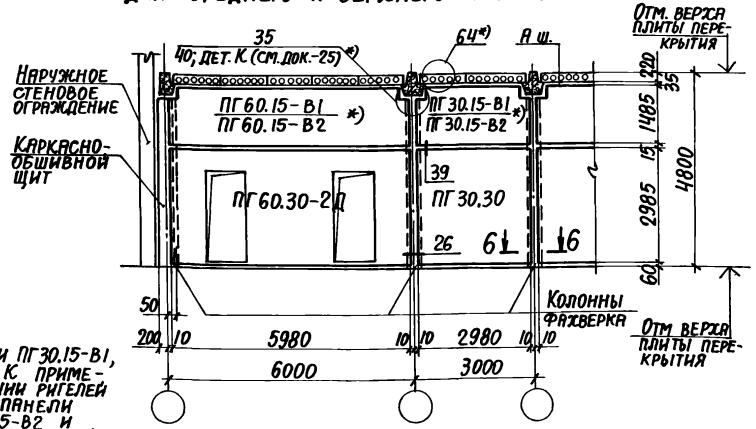

1. СЕЧЕНИЕ 1-1 см. л. 1, сеч. 6-6 см. л. 5 док. - 12.

2. Продольная перегородка в створе колонн здания при наличии продольных ригелей высотой 600мм выполняется по аналогии с соответствующей поперечной перегородкой.

*) Панели ПГ 60.15-В1 и ПГ 30.15-В1, узел 64 и деталь К приме- няются при наличии ригелей высотой 450мм; панели ПГ 60.15-В2, ПГ 30.15-В2 и узел 40- при ригелях высотой 600мм.

ПОПЕРЕЧНАЯ ПЕРЕГОРОДКА В СТОРЕ КОЛОНН
КАРКАСА ЗДАНИЯ ДЛЯ ПЕРВОГО ЭТАЖА

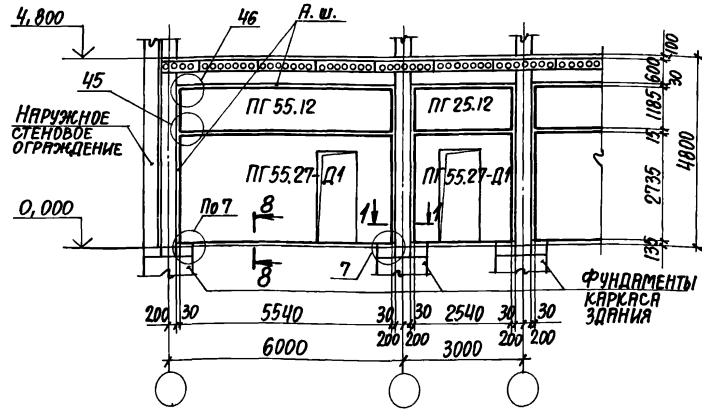

ПРОДОЛЬНАЯ ПЕРЕГОРОДКА В СТОРЕ КОЛОНН
КАРКАСА ЗДАНИЯ ДЛЯ ПЕРВОГО ЭТАЖА

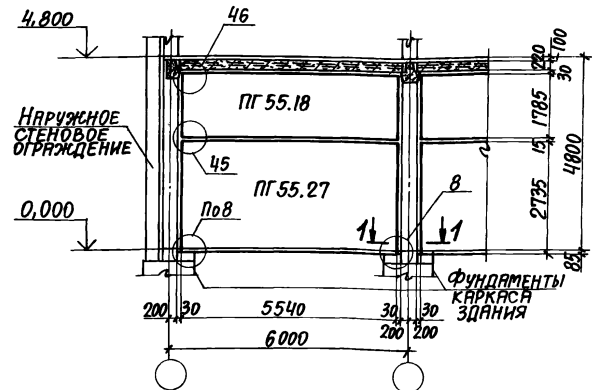

ПОПЕРЕЧНАЯ ПЕРЕГОРОДКА НЕ В СТОРЕ КОЛОНН
КАРКАСА ЗДАНИЯ ДЛЯ ПЕРВОГО ЭТАЖА

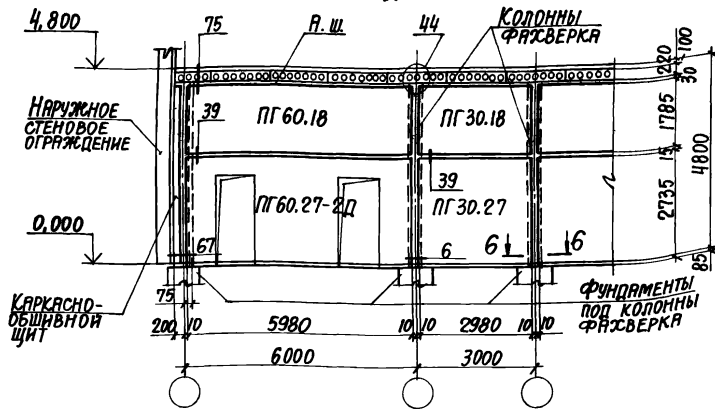

ПРОДОЛЬНАЯ ПЕРЕГОРОДКА НЕ В СТОРЕ КОЛОНН
КАРКАСА ЗДАНИЯ ДЛЯ ПЕРВОГО ЭТАЖА

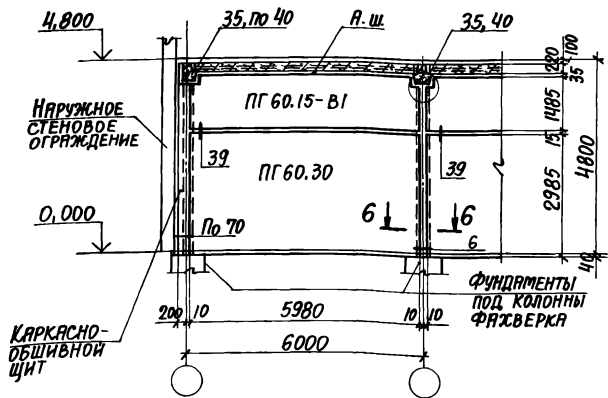

СЕЧЕНИЕ 1-1 см. л. 1, СЕЧЕНИЕ 6-6 см. л. 5 ДОК.-12,
СЕЧЕНИЕ 8-8 см. л. 2 ДОК.-16.

1.431.9-29с.0-18

Лист
3

ПОПЕРЕЧНАЯ ПЕРЕГОРОДКА В СТВОРЕ КОЛОНН КАРКАСА ЗДАНИЯ ДЛЯ ПЕРВОГО ЭТАЖА. ПРОЛЕТ L=9м.

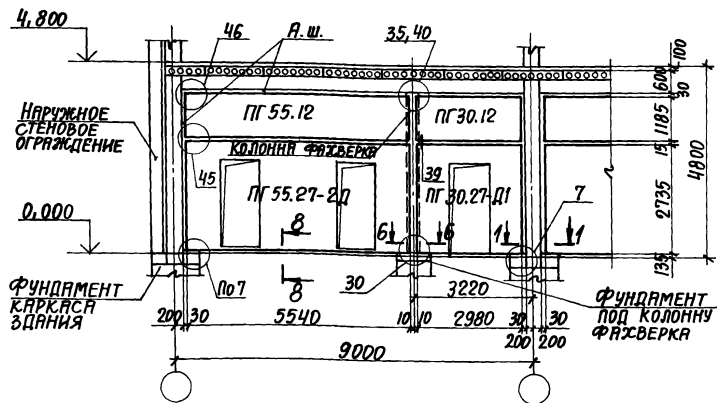

ПРОДОЛЬНАЯ ПЕРЕГОРОДКА В СТВОРЕ КОЛОНН КАРКАСА ЗДАНИЯ, ПРИ НАЛИЧИИ ПРОДОЛЬНЫХ РИГЕЛЕЙ ВЫСОТОЙ h=450мм ДЛЯ ПЕРВОГО ЭТАЖА

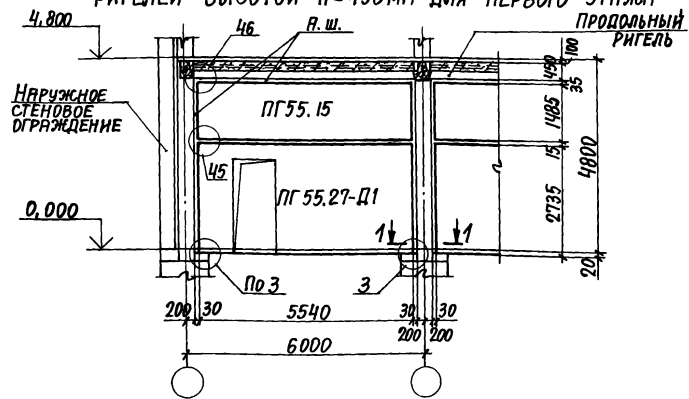

ПОПЕРЕЧНАЯ ПЕРЕГОРОДКА НЕ В СТВОРЕ КОЛОНН КАРКАСА ЗДАНИЯ ДЛЯ ПЕРВОГО ЭТАЖА. ПРОЛЕТ L=9м.

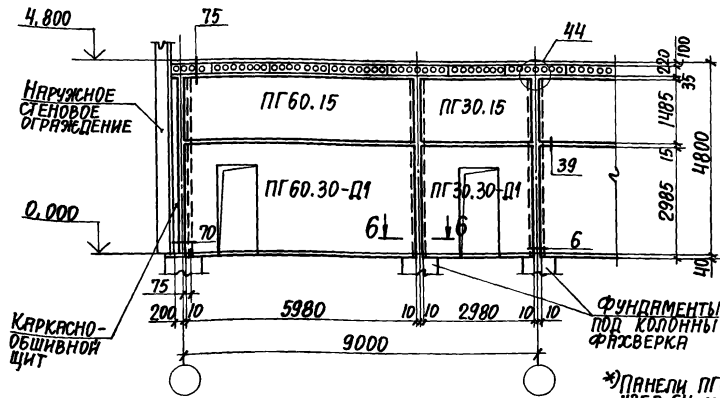

ПОПЕРЕЧНАЯ ПЕРЕГОРОДКА НЕ В СТВОРЕ КОЛОНН КАРКАСА ЗДАНИЯ ПРИ НАЛИЧИИ ПРОДОЛЬНЫХ РИГЕЛЕЙ ДЛЯ ПЕРВОГО ЭТАЖА

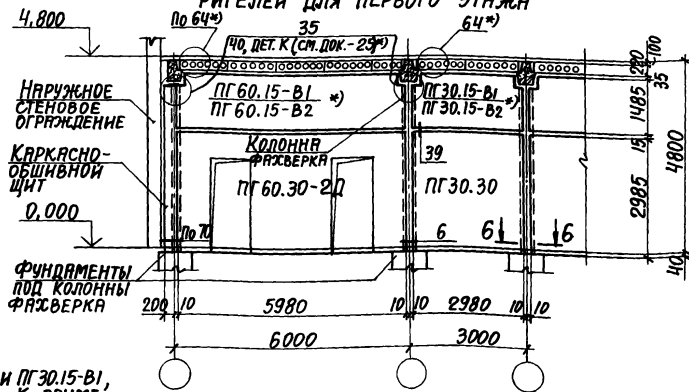

СЕЧЕНИЕ 1-1 СМ. Л.1, СЕЧЕНИЕ 6-6 СМ. Л.5 ДОК.-12, СЕЧЕНИЕ 8-8 СМ. ЛИСТ 2 ДОК.-16.

*) ПАНЕЛИ ПГ 60.15-В1 И ПГ 30.15-В1, УЗЕЛ 64 И ДЕТАЛЬ К ПРИМЕНЯЮТСЯ ПРИ НАЛИЧИИ РИГЕЛЕЙ ВЫСОТОЙ 450мм, ПАНЕЛИ ПГ 60.15-В2, ПГ 30.15-В2 И УЗЕЛ 40-ПРИ РИГЕЛЯХ ВЫСОТОЙ 600мм.

ПОПЕРЕЧНАЯ ПЕРЕГОРДКА В СТВОРЕ КОЛОНН КАРКАСА ЗДАНИЯ
ДЛЯ СРЕДНЕГО И ВЕРХНЕГО ЭТАЖА

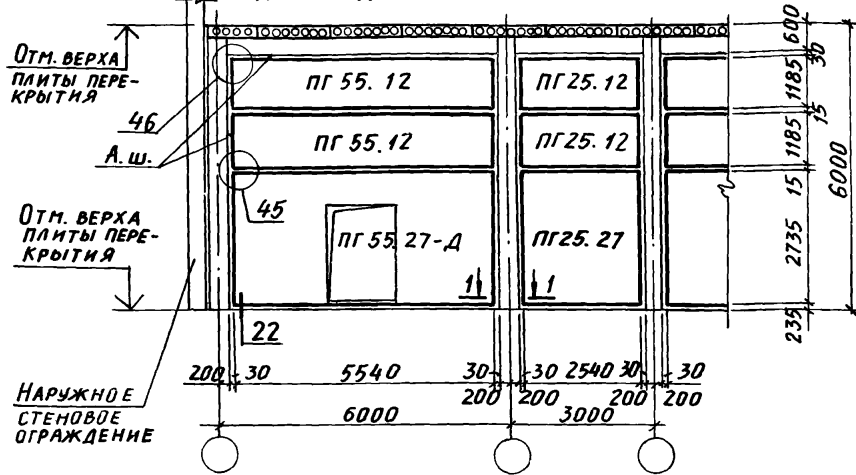

ПРОДОЛЬНАЯ ПЕРЕГОРДКА В СТВОРЕ КОЛОНН КАРКАСА ЗДАНИЯ
ДЛЯ СРЕДНЕГО И ВЕРХНЕГО ЭТАЖА

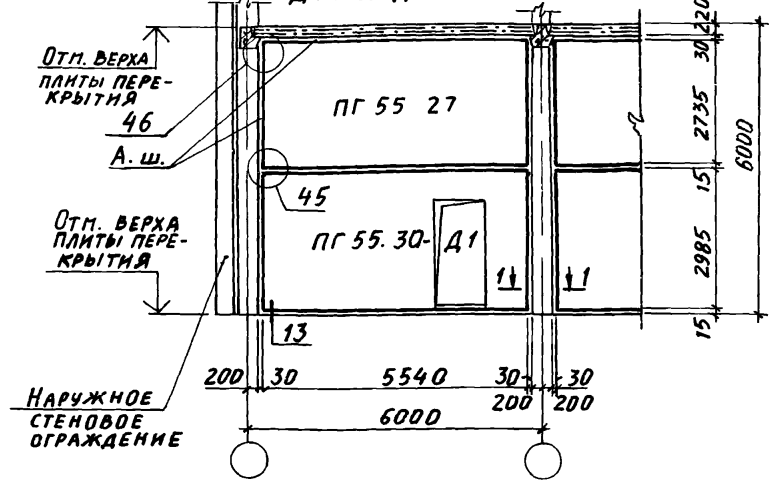

ПОПЕРЕЧНАЯ ПЕРЕГОРДКА НЕ В СТВОРЕ КОЛОНН КАРКАСА ЗДАНИЯ
ДЛЯ СРЕДНЕГО И ВЕРХНЕГО ЭТАЖА

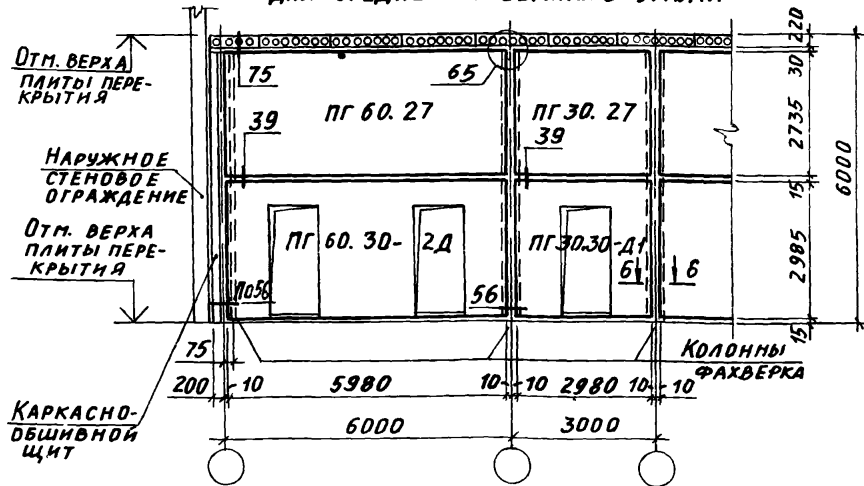

ПРОДОЛЬНАЯ ПЕРЕГОРДКА НЕ В СТВОРЕ КОЛОНН КАРКАСА ЗДАНИЯ
ДЛЯ СРЕДНЕГО И ВЕРХНЕГО ЭТАЖА

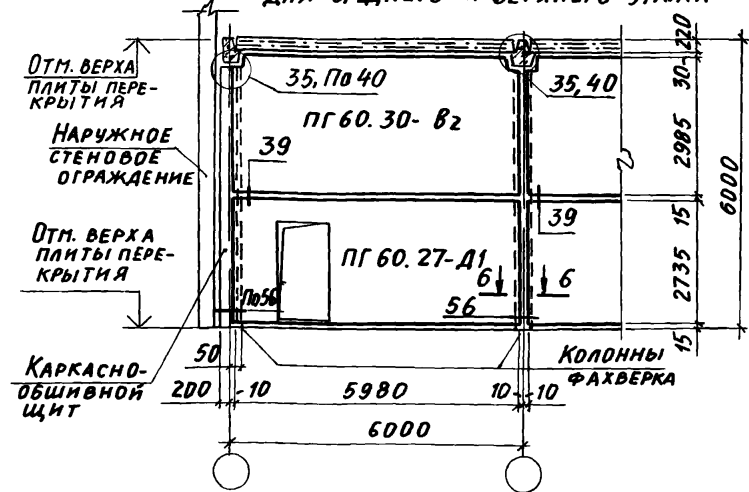

СЕЧЕНИЕ 1-1 см. л. 1, СЕЧЕНИЕ 6-6 см. л. 5 ДОК. - 12

НАЧ. ОТД.	БРОДСКИЙ		1.431.9-29с.0-19			
Н. КОНТР.	ЧУМАКОВА					
ГЛ. СПЕЦ.	КОРОТЕЦКИЙ		ПРИМЕРЫ РЕШЕНИЯ ПЕРЕГОРДОК ЗДАНИЙ С КАРКАСОМ ПО СЕРИИ 1.020.1-2с. ПЕРЕКРЫТИЕ ИЗ МНОГОПУСТОТНЫХ ПАНЕЛЕЙ. ВЫСОТА ЭТАЖА 6,0м	СТADIЯ	ЛИСТ	ЛИСТОВ
РУК. ГР.	ЧУМАКОВА			Р	1	4
СТ. ИНЖ.	МАЛУША			ХАРЬКОВСКИЙ ПРОМСТРОИНИНПРОЕКТ		
ИНЖЕН.	ФОМИЧЕВ					

ПОПЕРЕЧНАЯ ПЕРЕГОРОДКА В СТВОРЕ КОЛОНН КАРКАСА ЗДАНИЯ
ПРОЛЕТ L = 9 м

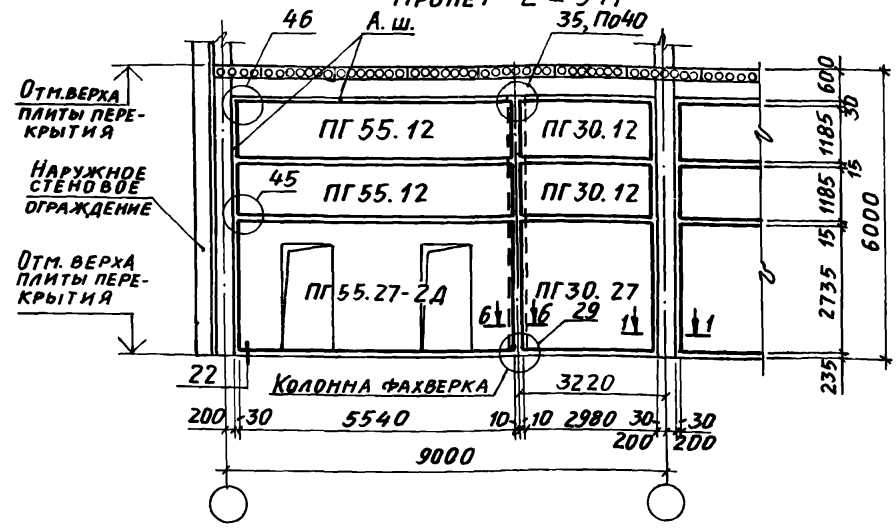

ПРОДОЛЬНАЯ ПЕРЕГОРОДКА В СТВОРЕ КОЛОНН КАРКАСА ЗДАНИЯ
ПРИ НАЛИЧИИ ПРОДОЛЬНЫХ РИГЕЛЕЙ ВЫСОТОЙ h = 450 мм
ПРОДОЛЬНЫМ РИГЕЛЬ

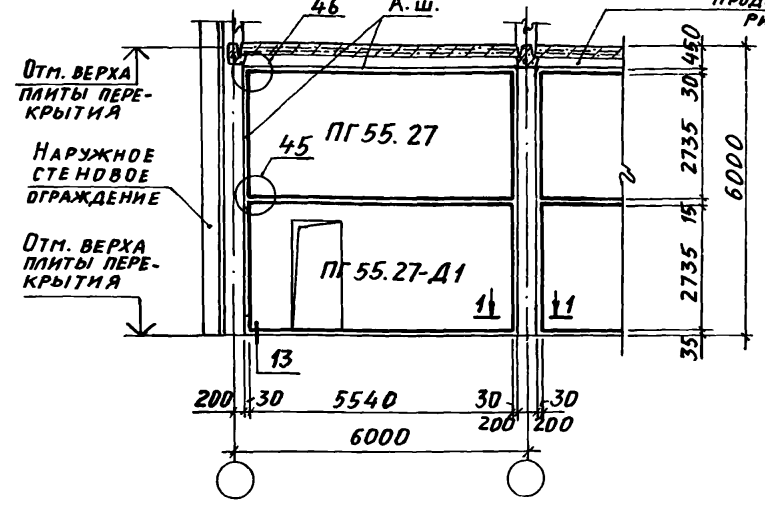

ПОПЕРЕЧНАЯ ПЕРЕГОРОДКА НЕ В СТВОРЕ КОЛОНН КАРКАСА ЗДАНИЯ
ПРОЛЕТ L = 9 м

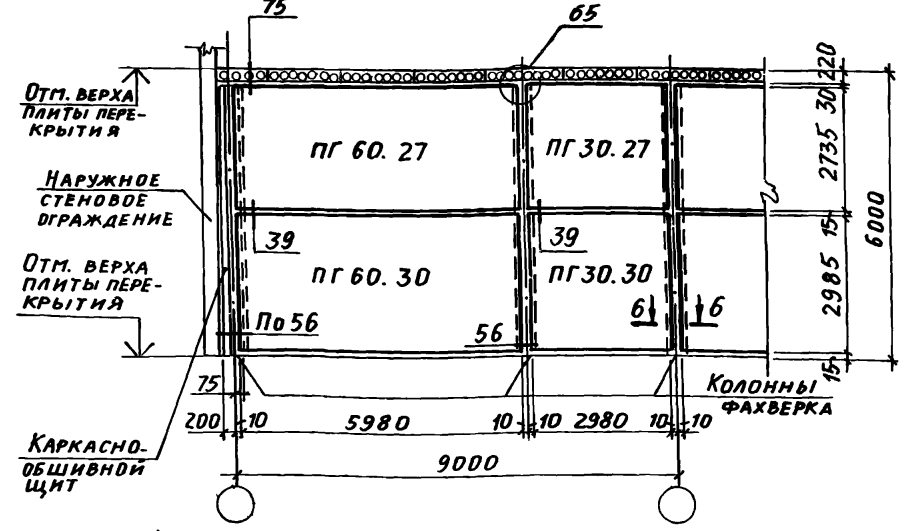

ПОПЕРЕЧНАЯ ПЕРЕГОРОДКА НЕ В СТВОРЕ КОЛОНН КАРКАСА ЗДАНИЯ
ПРИ НАЛИЧИИ ПРОДОЛЬНЫХ РИГЕЛЕЙ

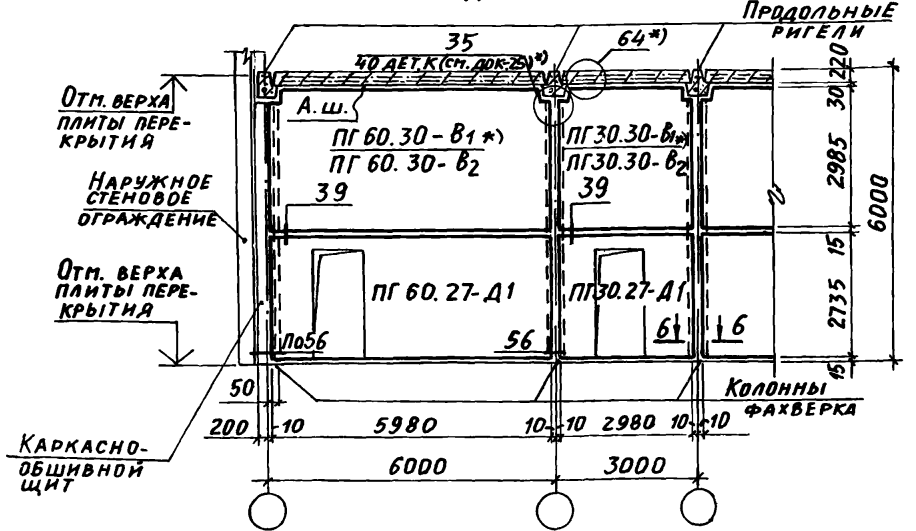

*) Панели ПГ 60.30-В1 и ПГ 30.30-В1, узел 64 и деталь К применяются при наличии ригеля высотой 450 мм, панели ПГ 60.30-В2, ПГ 30.30-В2 и узел 40 - при ригелях высотой 600 мм.

ПОПЕРЕЧНАЯ ПЕРЕГОРОДКА В СТВОРЕ КОЛОНН КАРКАСА
ЗДАНИЯ ДЛЯ ПЕРВОГО ЭТАЖА

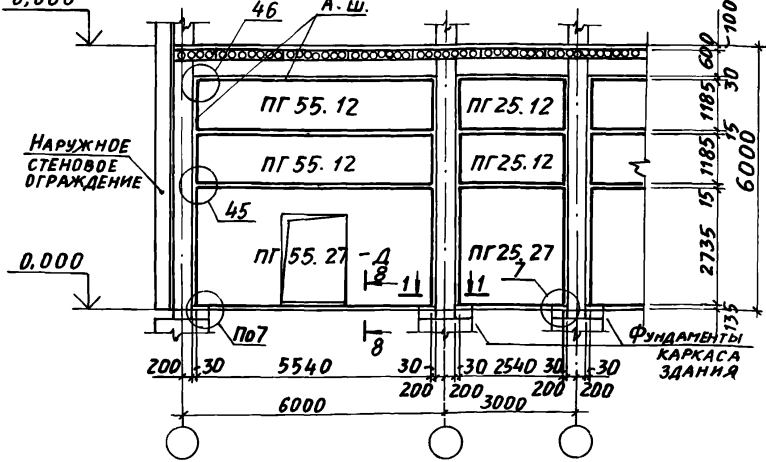

ПРОДОЛЬНАЯ ПЕРЕГОРОДКА В СТВОРЕ КОЛОНН КАРКАСА
ЗДАНИЯ ДЛЯ ПЕРВОГО ЭТАЖА

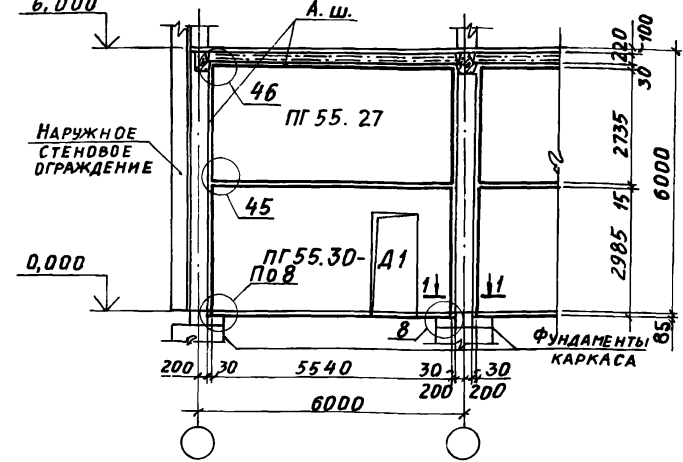

ПОПЕРЕЧНАЯ ПЕРЕГОРОДКА НЕ В СТВОРЕ КОЛОНН КАРКАСА
ЗДАНИЯ ДЛЯ ПЕРВОГО ЭТАЖА

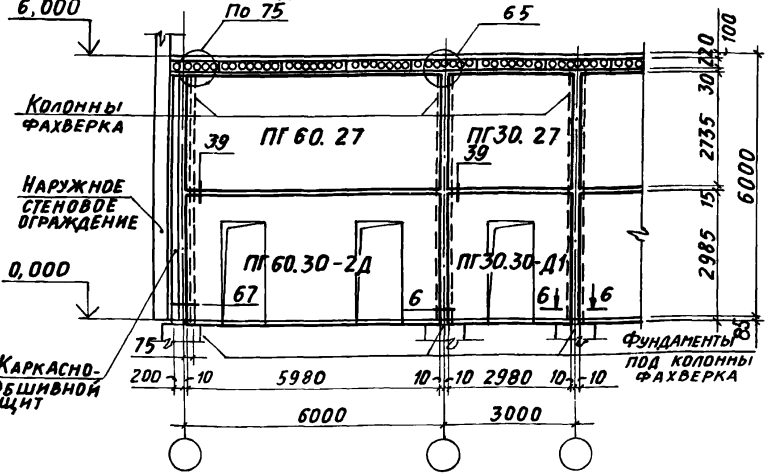

ПРОДОЛЬНАЯ ПЕРЕГОРОДКА НЕ В СТВОРЕ КОЛОНН КАРКАСА
ЗДАНИЯ ДЛЯ ПЕРВОГО ЭТАЖА

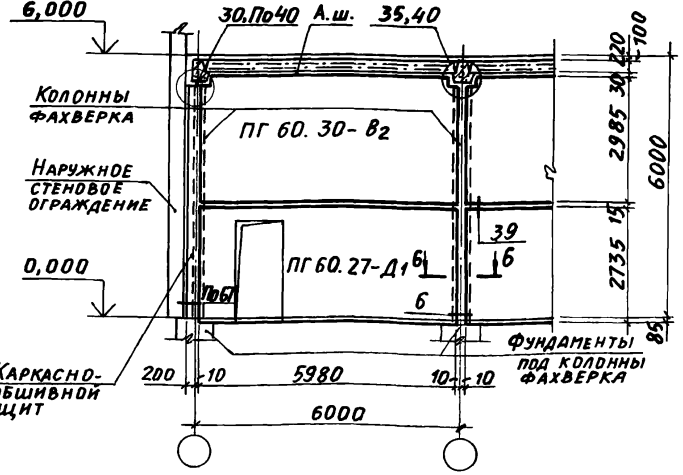

СЕЧЕНИЕ 1-1 см. л. 1, СЕЧЕНИЕ 6-6 см. л. 5 ДОК. - 12,
СЕЧЕНИЕ 8-8 см. л. 2 ДОК. - 16.

1.431.9-29с.0-19

Лист
3

ПОПЕРЕЧНАЯ ПЕРЕГОРОДКА В СТВЕРЕ КОЛОНН КАРКАСА ЗДАНИЯ
ДЛЯ ПЕРВОГО ЭТАЖА. ПРОЛЕТ L = 9 м

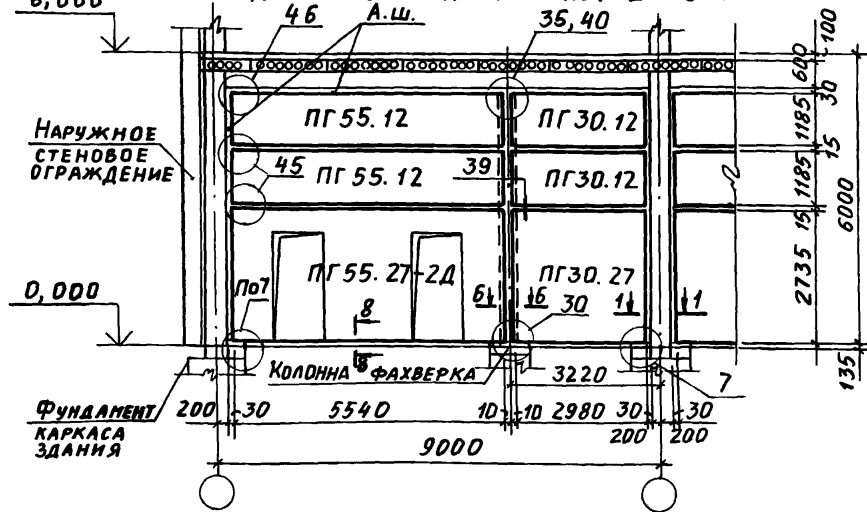

ПРОДОЛЬНАЯ ПЕРЕГОРОДКА В СТВЕРЕ КОЛОНН КАРКАСА ЗДАНИЯ
ПРИ НАЛИЧИИ ПРОДОЛЬНЫХ РИГЕЛЕЙ П=450 мм ДЛЯ ПЕРВОГО ЭТАЖА

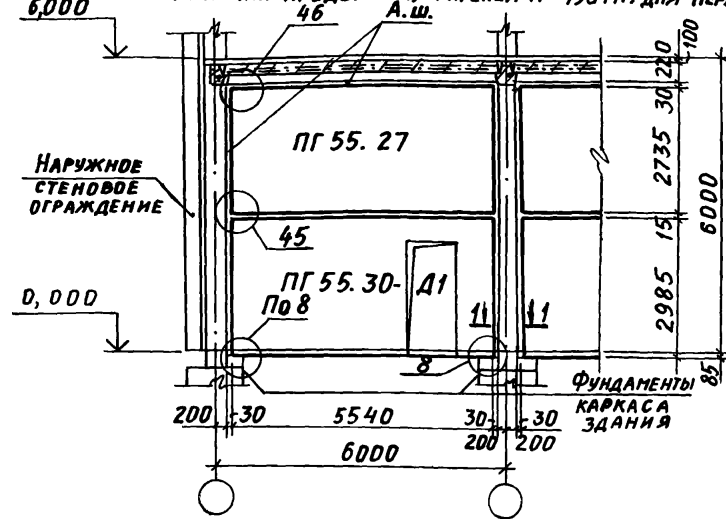

ПОПЕРЕЧНАЯ ПЕРЕГОРОДКА НЕ В СТВЕРЕ КОЛОНН КАРКАСА ЗДАНИЯ
ДЛЯ ПЕРВОГО ЭТАЖА. ПРОЛЕТ L = 9 м

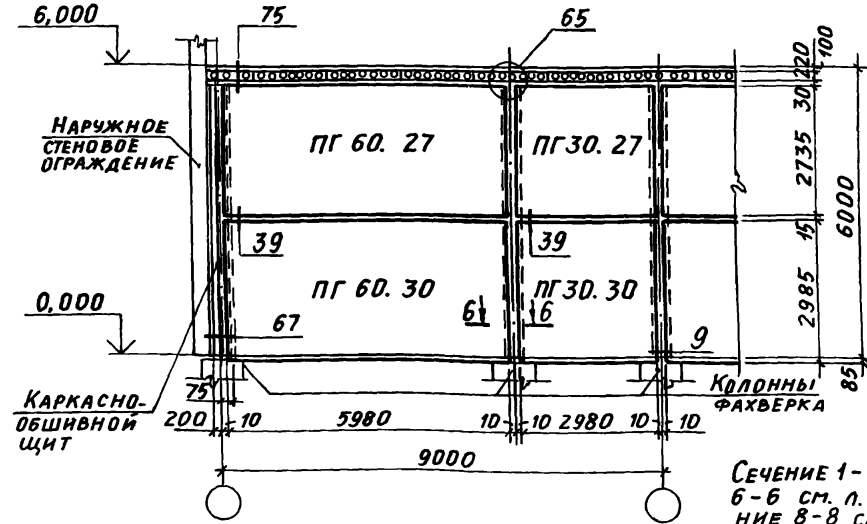

ПОПЕРЕЧНАЯ ПЕРЕГОРОДКА НЕ В СТВЕРЕ КОЛОНН КАРКАСА ЗДАНИЯ
ПРИ НАЛИЧИИ ПРОДОЛЬНЫХ РИГЕЛЕЙ ДЛЯ ПЕРВОГО ЭТАЖА

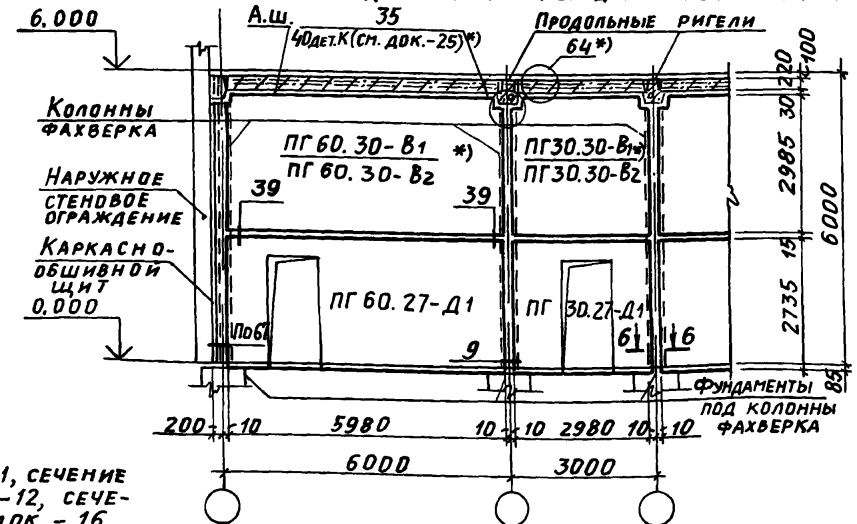

Сечение 1-1 см. л. 1, сечение 6-6 см. л. 5 док. -12, сечения 8-8 см. л. 2 док. - 16

*) ПАНЕЛИ ПГ 60.30-В1 и ПГ 30.30-В1, УЗЕЛ 64 И ДЕТАЛЬ К ПРИМЕНЯЮТСЯ ПРИ НАЛИЧИИ РИГЕЛЯ ВЫСОТОЙ 450 мм, ПАНЕЛИ ПГ 60.30-В2, ПГ 30.30-В2 И УЗЕЛ 40 - ПРИ РИГЕЛЯХ ВЫСОТОЙ 600 мм

ПОПЕРЕЧНАЯ ПЕРЕГОРОДКА В СТОРЕ КОЛОНН КАРКАСА ЗДАНИЯ
 ПРОЛЕТ L = 6 м ДЛЯ СРЕДНЕГО И ВЕРХНЕГО ЭТАЖА. ПРОЛЕТ L = 9 м

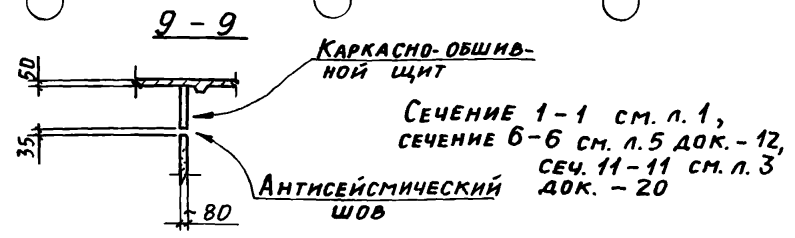
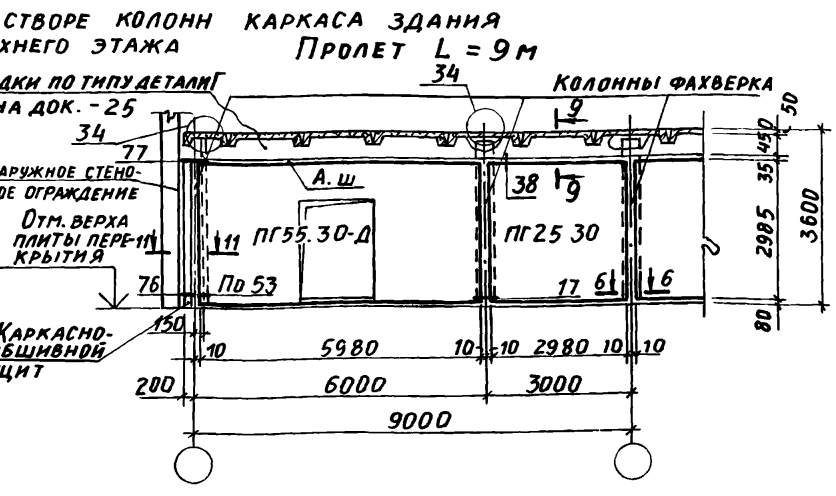
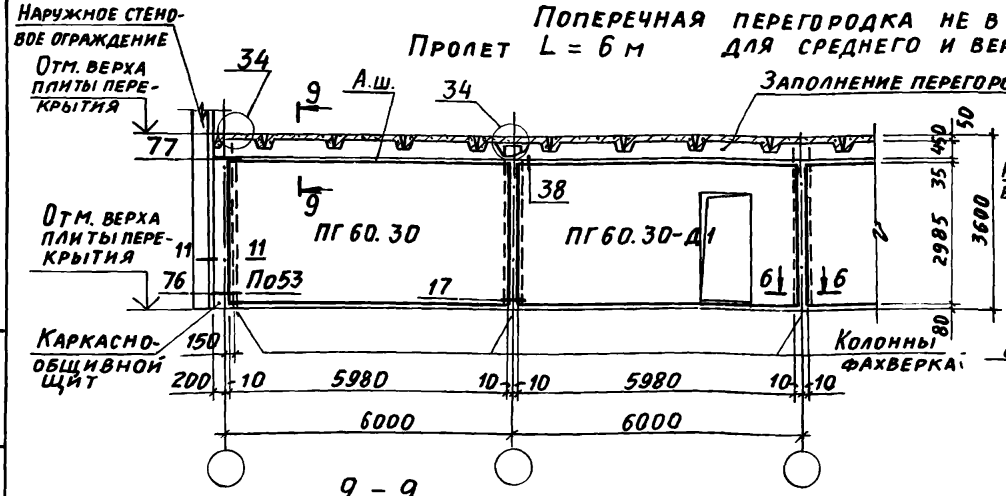
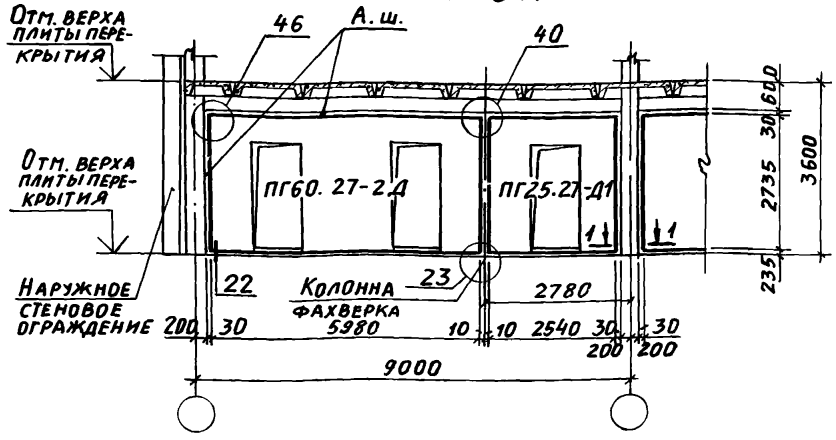
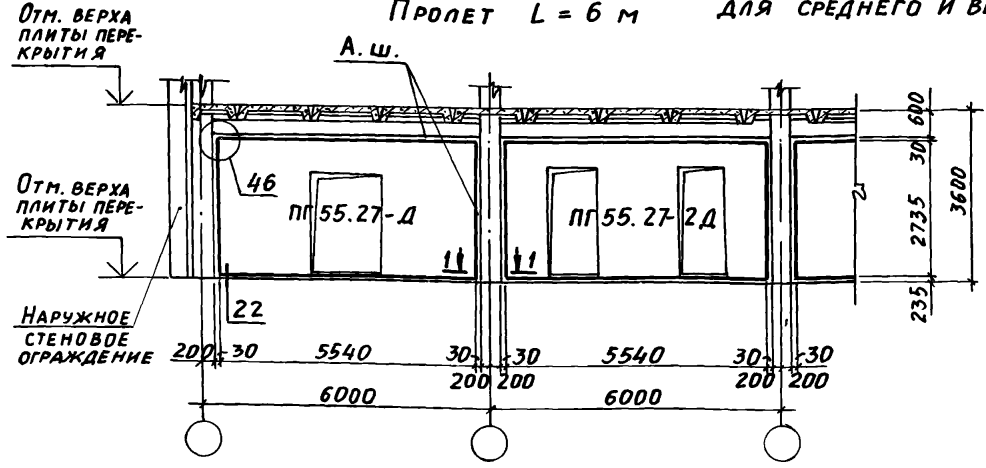

НАЧ. ОТА	БРЮДСКИЙ				1.431.9-29с.0-20	ПРИМЕРЫ РЕШЕНИЯ ПЕРЕГОРОДОК ЗДАНИЙ С КАРКАСОМ ПО СЕРИИ 1.020.1-2с. ПЕРЕКРЫТИЕ ИЗ РЕБРИСТЫХ ПЛИТ. ВЫСОТА ЭТАЖА 3,6м.	СТАДИЯ	ЛИСТ	ЛИСТОВ
Н. КОНТР.	ЧУМАКОВА						Р	1	3
ГЛ. СПЕЦ.	КОРОТЕЦКИЙ						ХАРЬКОВСКИЙ ПРОМСТРОИНИИПРОЕКТ		
РУК. ГР.	ЧУМАКОВА								
СТ. ИНЖ.	МАЛУША								
ИНЖЕН.	ФОМИЧЕВ								

Продольная перегородка не в створе колонн
 Каркаса здания для среднего и верхнего этажа
 Вариант установки между продольными ребрами
 Заполнение перегородки
 по типу детали А на ДСК-25

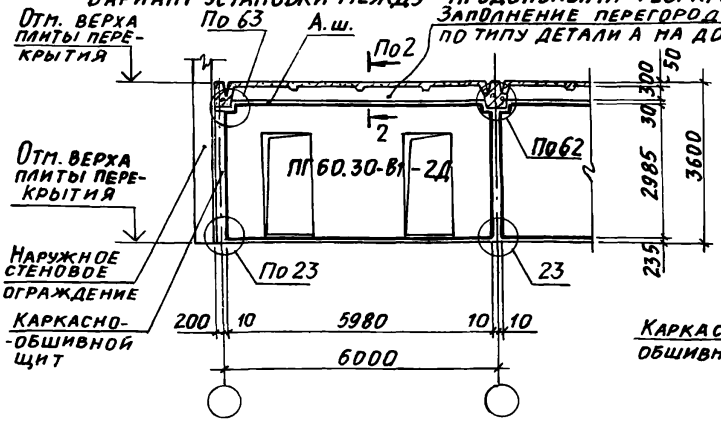

Продольная перегородка не в створе колонн
 Каркаса здания для среднего и верхнего этажа.
 Вариант установки под продольными ребрами

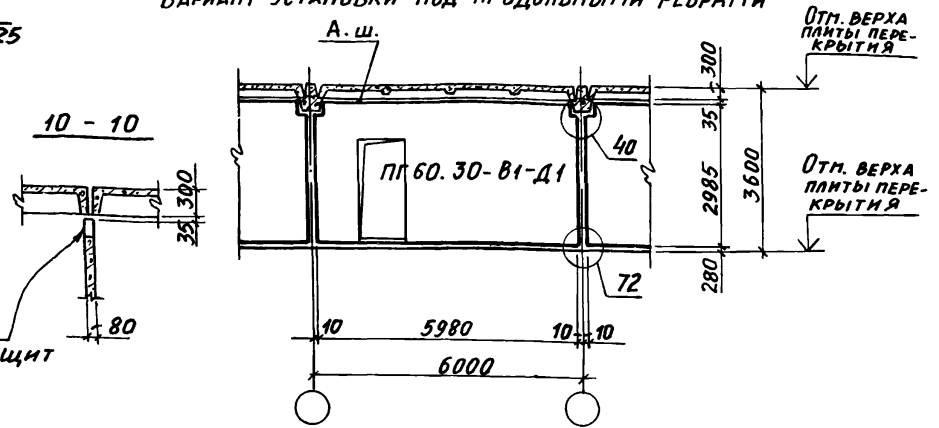

Поперечная перегородка в створе колонн каркаса здания для первого этажа
 Пролет L = 6 м

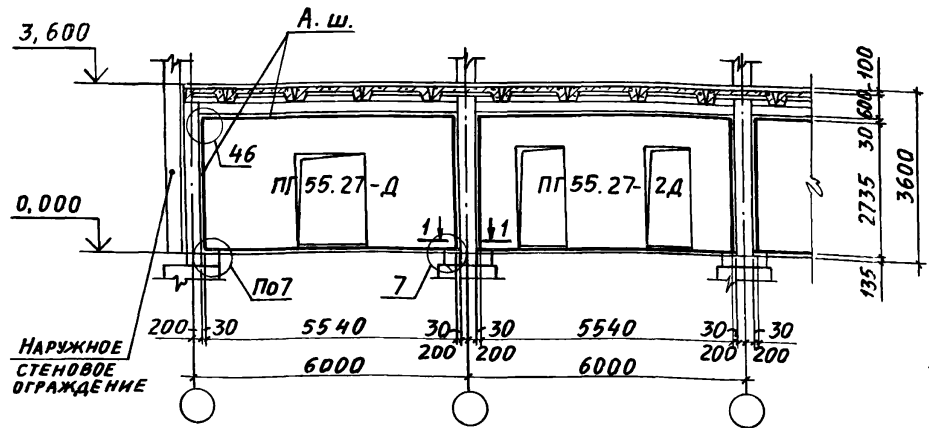

Поперечная перегородка в створе колонн каркаса здания для первого этажа
 Пролет L = 9 м

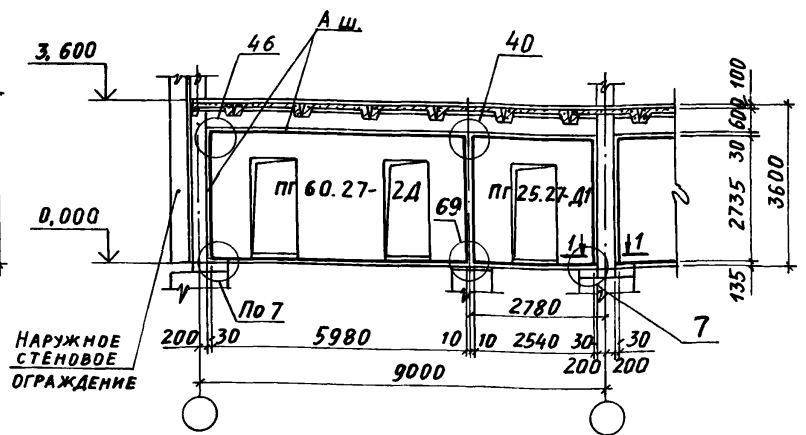

Сечение 1-1 см. л. 1, сечение 2-2 см. л. 2 док. - 12

1.431.9-29с.0-20

ЛИСТ
2

ПОПЕРЕЧНАЯ ПЕРЕГОРОДКА НЕ В СТВОРЕ КОЛОНН КАРКАСА ЗДАНИЯ ДЛЯ ПЕРВОГО ЭТАЖА
ПРОЛЕТ L = 6 м

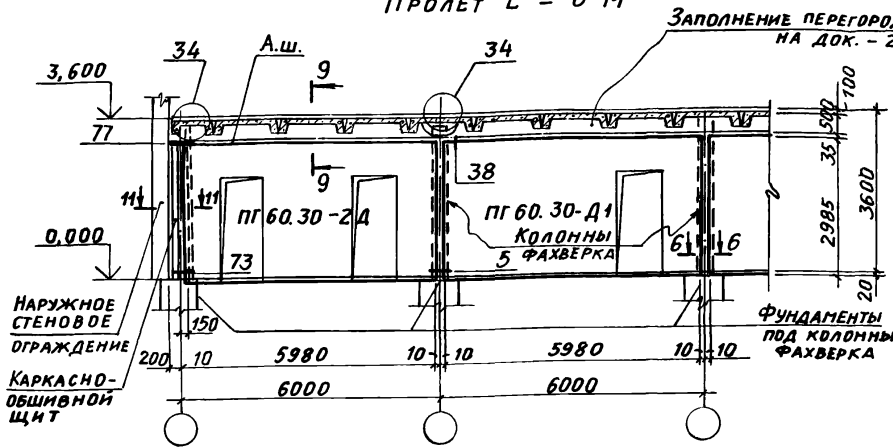

ПРОЛЕТ L = 9 м

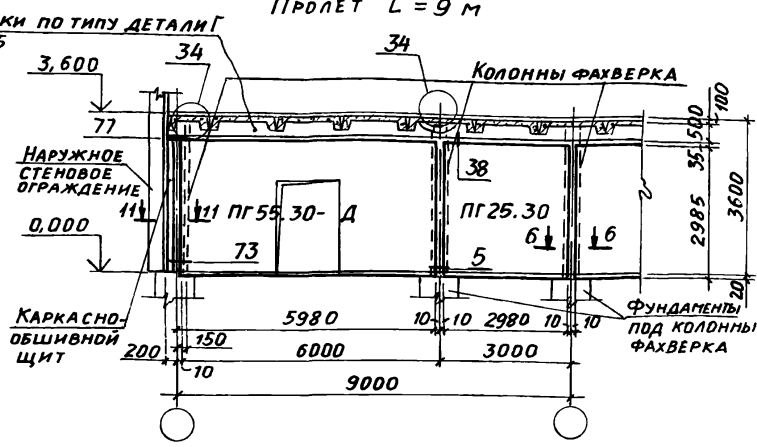

ПРОДОЛЬНАЯ ПЕРЕГОРОДКА НЕ В СТВОРЕ КОЛОНН КАРКАСА ЗДАНИЯ ДЛЯ ПЕРВОГО ЭТАЖА
ВАРИАНТ УСТАНОВКИ МЕЖДУ ПРОДОЛЬНЫМИ РЕБРАМИ

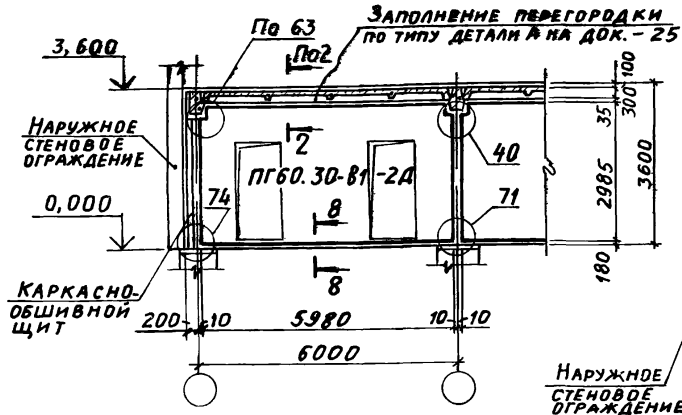

ВАРИАНТ УСТАНОВКИ ПОД ПРОДОЛЬНЫМИ РЕБРАМИ.

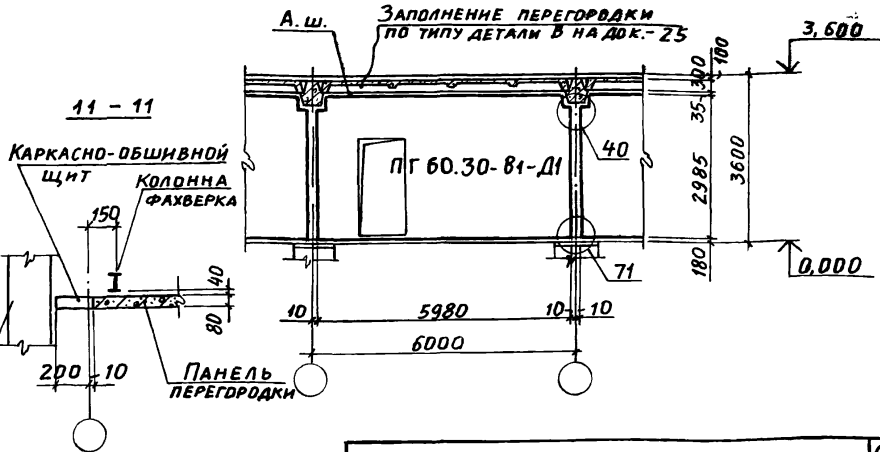

СЕЧЕНИЕ 2-2 см. л. 2, СЕЧЕНИЕ 6-6 см. л. 5 док.-12,
СЕЧЕНИЕ 8-8 см. л. 2 док.-16, СЕЧЕНИЕ 9-9 см. л. 1.

1.431.9-29с.0-20

Лист
3

ПОПЕРЕЧНАЯ ПЕРЕГОРОДКА В СТВОРЕ КОЛОНН КАРКАСА ЗДАНИЯ
ДЛЯ СРЕДНЕГО И ВЕРХНЕГО ЭТАЖА. ПРОЛЕТ L = 6 м.

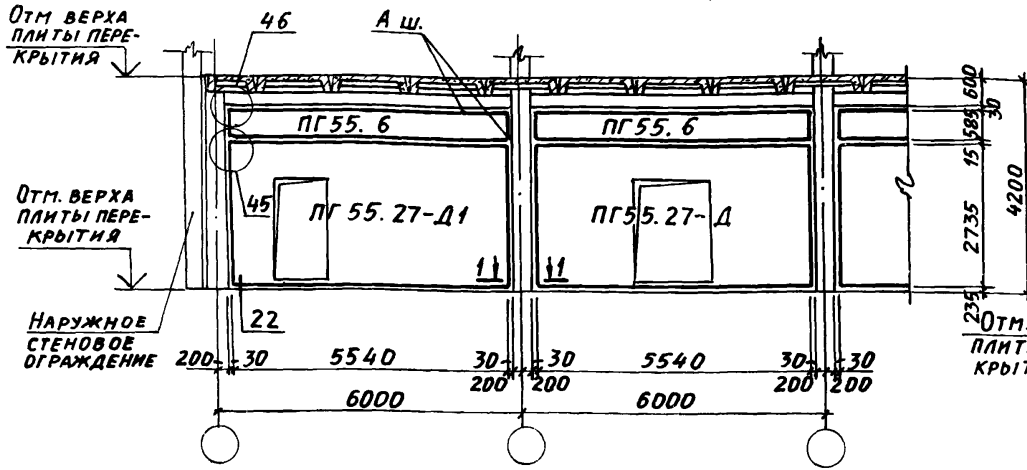

ПОПЕРЕЧНАЯ ПЕРЕГОРОДКА НЕ В СТВОРЕ КОЛОНН КАРКАСА ЗДАНИЯ
ДЛЯ СРЕДНЕГО И ВЕРХНЕГО ЭТАЖА. ПРОЛЕТ L = 9 м

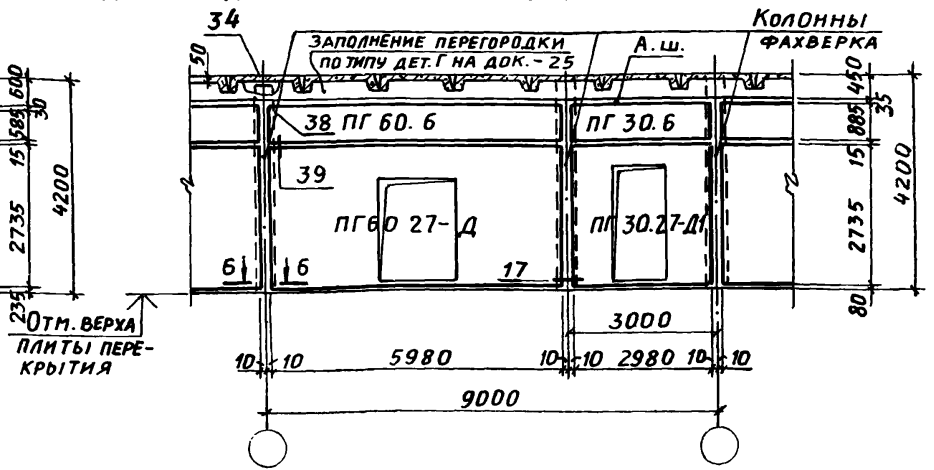

ПОПЕРЕЧНАЯ ПЕРЕГОРОДКА НЕ В СТВОРЕ КОЛОНН КАРКАСА ЗДАНИЯ
ДЛЯ СРЕДНЕГО И ВЕРХНЕГО ЭТАЖА. ПРОЛЕТ L = 6 м

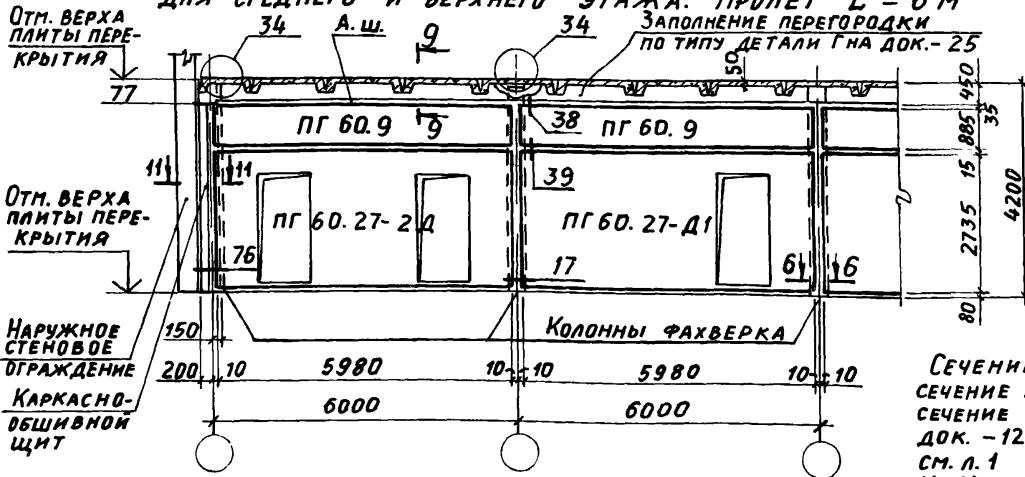

ПРОДОЛЬНАЯ ПЕРЕГОРОДКА В СТВОРЕ КОЛОНН КАРКАСА ЗДАНИЯ
ДЛЯ СРЕДНЕГО И ВЕРХНЕГО ЭТАЖА

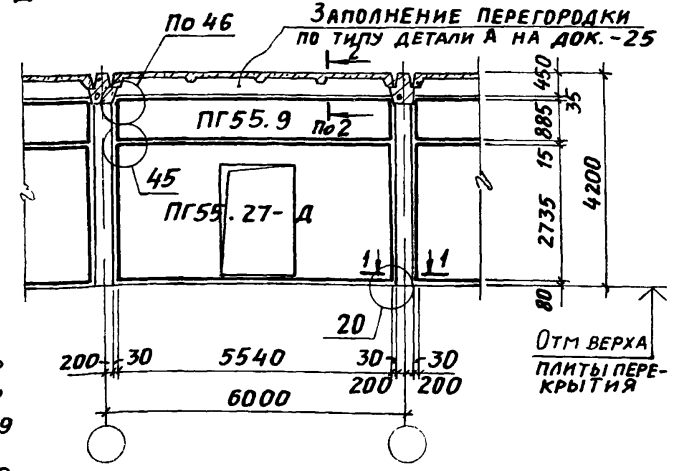

Сечение 1-1 см. л. 1,
сечение 2-2 см. л. 2,
сечение 6-6 см. л. 5
ДОК. - 12, сечение 9-9
см. л. 1 ДОК. - 20,
сеч. 11-11 см. л. 3 ДОК. - 20

Схемы расположения перегородок для высоты этажа 5,4 м аналогичны соответствующим схемам для этажа 4,2 м при условии добавления панелей перегородок высотой 1,2 м

ПОПЕРЕЧНАЯ ПЕРЕГОРОДКА В СТВОРЕ КОЛОНН КАРКАСА ЗДАНИЯ ДЛЯ ПРОЛета 9 м выполняется по аналогии с соответствующей перегородкой при перекрытии из многпустотных панелей.

НАЧ. ОТД.	Бродский		1.431.9-29с.0-21			
Н. КОНТР.	Чумакова		ПРИМЕРЫ РЕШЕНИЯ ПЕРЕГОРОДОК ЗДАНИЙ С КАРКАСОМ ПО СЕРИИ 1.020.1-2С. ПЕРЕКРЫТИЕ ИЗ РЕБРИСТЫХ ПЛАН. ВЫСОТА ЭТАЖА 4,2 м.	СТАДИЯ	ЛИСТ	ЛИСТОВ
ГЛ. СПЕЦ.	Коротецкий			Р	1	3
РУК. ГР.	Чумакова			ХАРЬКОВСКИЙ ПРОМСТРОЙНИИПРОЕКТ		
СТ. ИНЖ.	Малуша					
ИНЖЕН.	Фомичев					

Продольная перегородка не в створе колонн каркаса здания для среднего и верхнего этажа

Вариант установки между продольными ребрами
Заполнение перегородки по типу д.е.а. на док.-25

Вариант установки под продольными ребрами

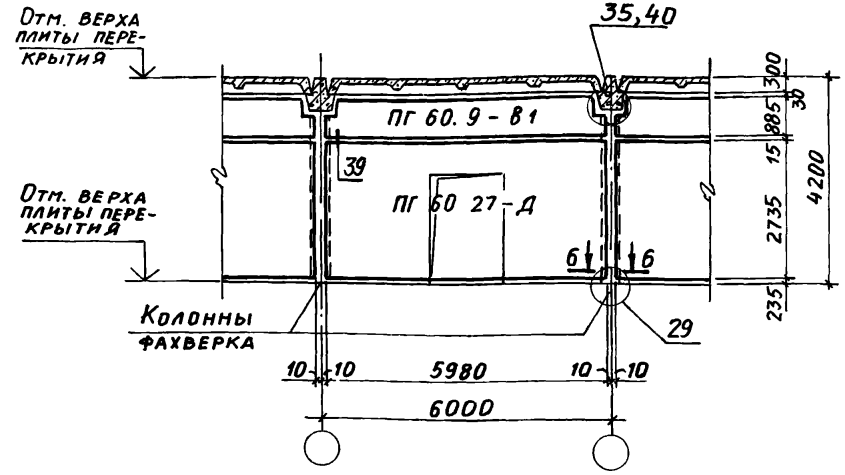
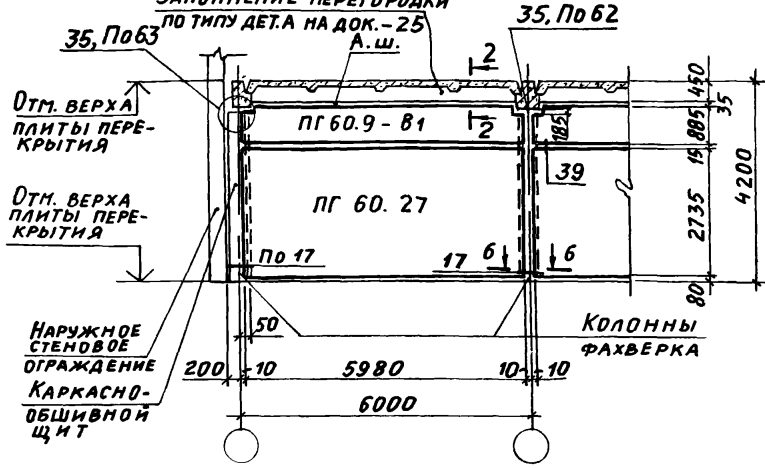

Поперечная перегородка в створе колонн каркаса здания для первого этажа. Пролет L = 6 м

Поперечная перегородка не в створе колонн каркаса здания для первого этажа. Пролет L = 9 м

Заполнение перегородки по типу детали Г на док.-25

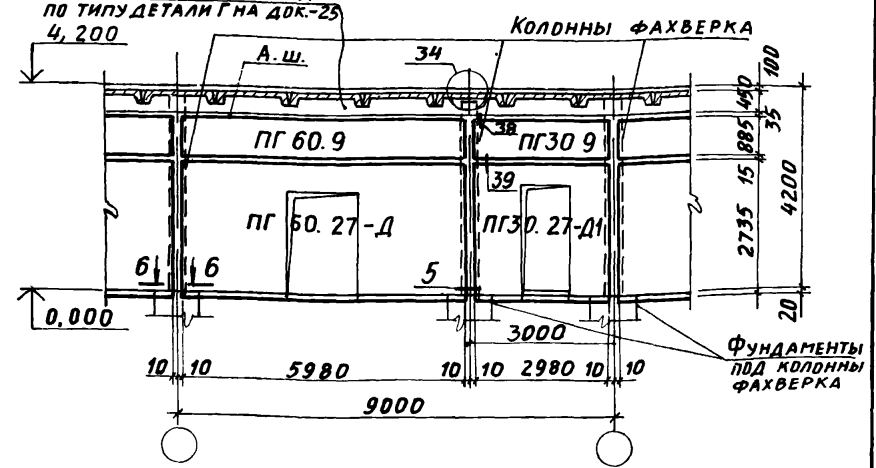
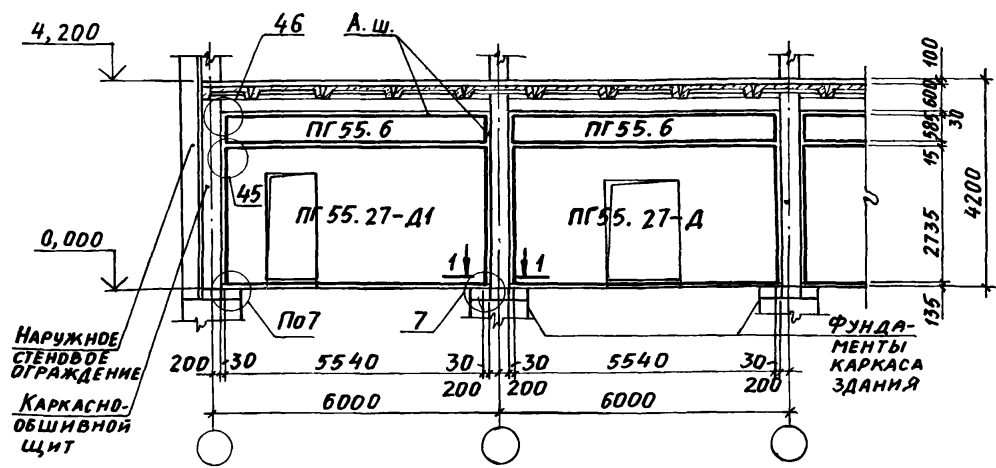

Сечение 1-1 см. л. 1, сечение 2-2 см. л. 2, сечение 6-6 см. л. 5 док. -12.

1.431.9-29с.0-21

Лист 2

ПОПЕРЕЧНАЯ ПЕРЕГОРДКА НЕ В СТВОРЕ КОЛОНН КАРКАСА ЗДАНИЯ
ДЛЯ ПЕРВОГО ЭТАЖА. ПРОЛЕТ L = 6 м

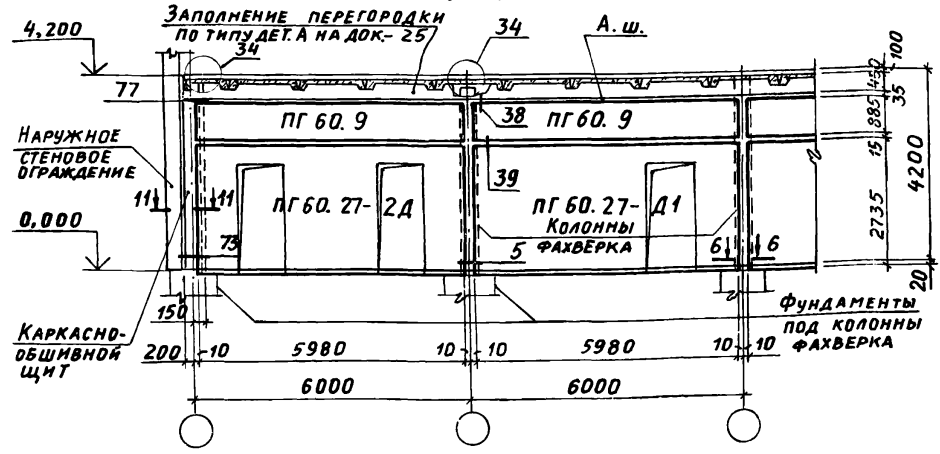

ПРОДОЛЬНАЯ ПЕРЕГОРДКА В СТВОРЕ КОЛОНН КАРКАСА ЗДАНИЯ
ДЛЯ ПЕРВОГО ЭТАЖА

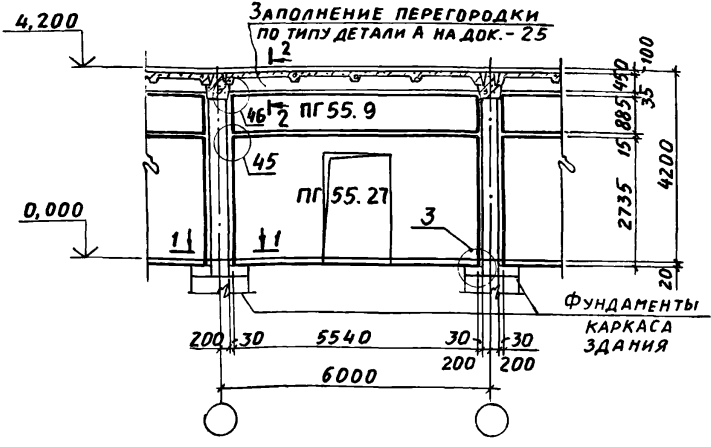

ПРОДОЛЬНАЯ ПЕРЕГОРДКА НЕ В СТВОРЕ
ВАРИАНТ УСТАНОВКИ МЕЖДУ ПРОДОЛЬНЫМИ РЕБРАМИ

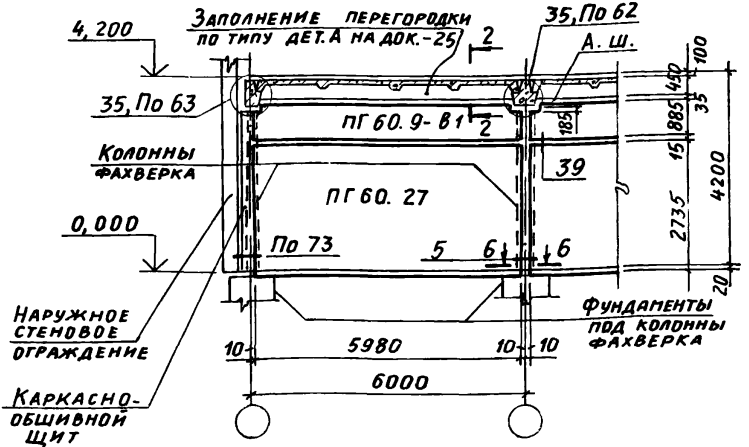

КОЛОННЫ КАРКАСА ЗДАНИЯ ДЛЯ ПЕРВОГО ЭТАЖА
ВАРИАНТ УСТАНОВКИ ПОД ПРОДОЛЬНЫМИ РЕБРАМИ

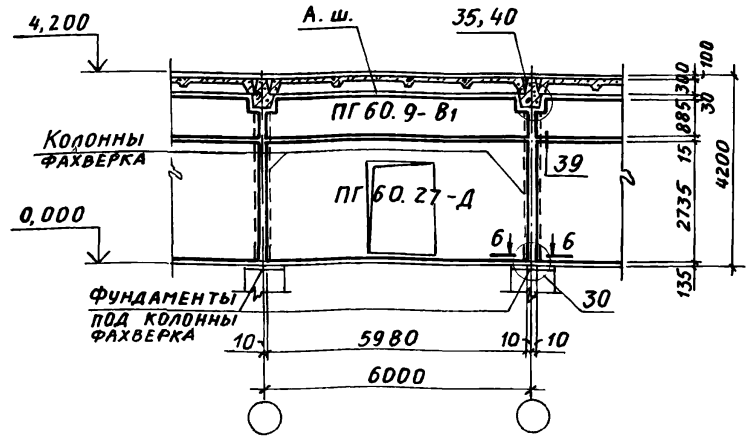

СЕЧЕНИЕ 1-1 см. л. 1, СЕЧЕНИЕ 2-2 см. л. 2,
СЕЧЕНИЕ 6-6 см. л. 5 ДОК. - 12, СЕЧ. 11-11
см. л. 3 ДОК. - 20.

1.431.9-29с.0-21	ЛИС. 3
------------------	-----------

ПОПЕРЕЧНАЯ ПЕРЕГОРОДКА В СТВОРЕ КОЛОНН КАРКАСА ЗДАНИЯ
ПРОЛЕТ L = 6 м ДЛЯ СРЕДНЕГО И ВЕРХНЕГО ЭТАЖА. ПРОЛЕТ L = 9 м

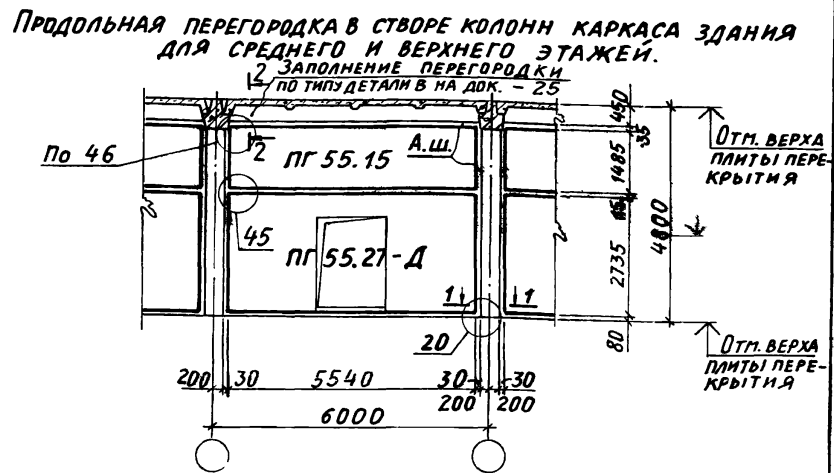
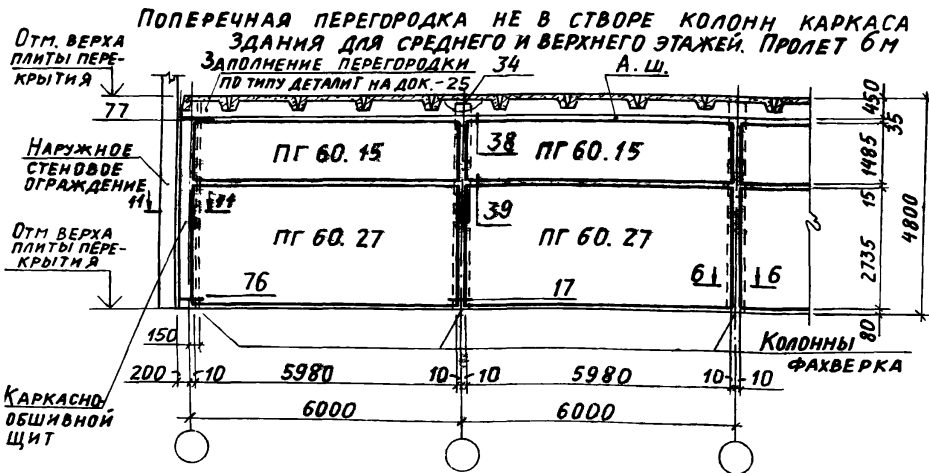
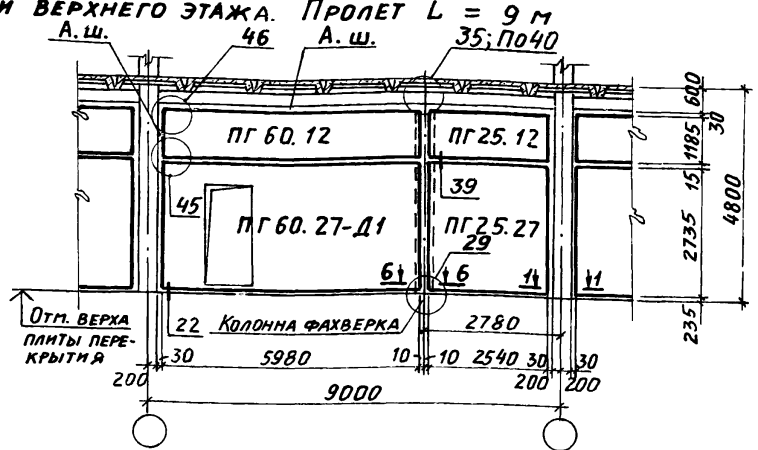
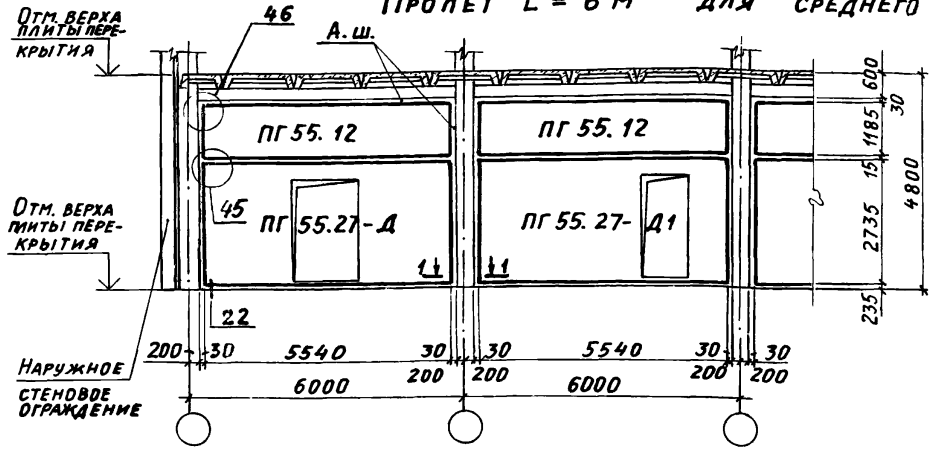

1. Схемы расположения перегородок для высоты этажа 6,0 м аналогичны соответствующим схемам для этажа высотой 4,8 м при условии добавления панелей перегородок высотой 1,2 м.
 2. Сечения 1-1 см. л. 1, сечения 2-2 см. л. 2, сечение 6-6 см л. 5 док. - 12, сеч. 11-11 см. л. 3 док. - 20.

НАЧ. ОТД.	БРОДСКИЙ			1.431.9-29с.0-22			
Н. КОНТР.	ЧУПАКОВА			ПРИМЕРЫ РЕШЕНИЯ ПЕРЕГОРОДОК ДОК. ЗДАНИЙ С КАРКАСОМ ПО СЕРИИ 1.020.1-2С. ПЕРЕКРЫТИЕ ИЗ РЕБРИСТЫХ ПЛИТ. ВЫСОТА ЭТАЖА 4,8 М	СТАДИЯ	ЛИСТ	ЛИСТОВ
ГЛ. СПЕЦ.	КОРОТЕЦКИЙ				Р	1	3
РУК. ГР.	ЧУПАКОВА			ХАРЬКОВСКИЙ ПРОМСТРОЙНИИПРОЕКТ			
СТ. ИНЖ.	МАЛУША						
ИНЖЕН.	ФОМИЧЕВ						

Продольная перегородка не в створе колонн каркаса здания для среднего и верхнего этажей

Вариант установки между продольными ребрами

Вариант установки под продольными ребрами

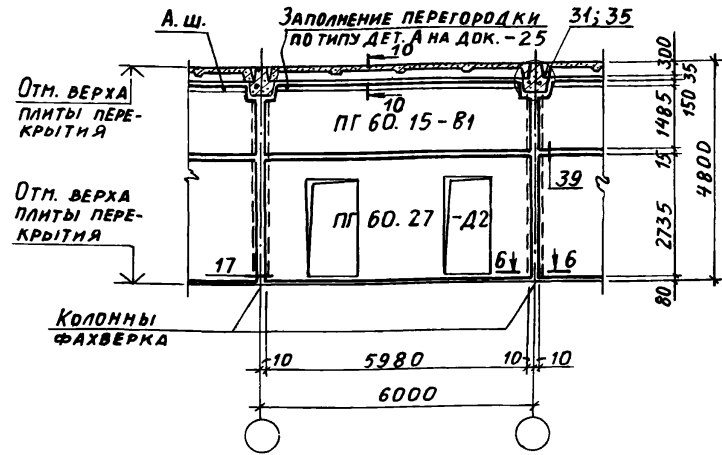
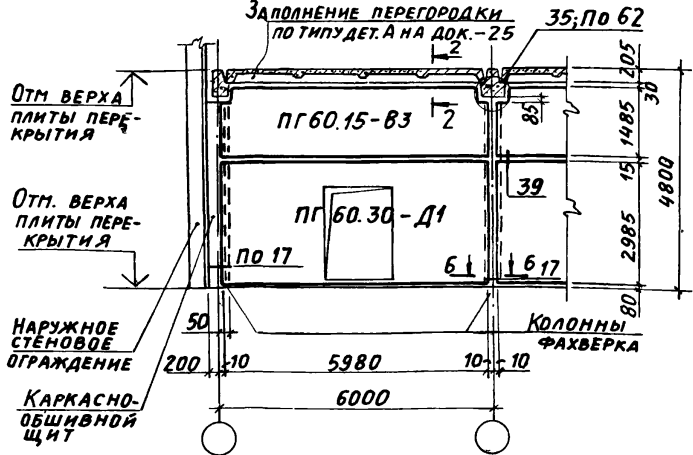

Поперечная перегородка в створе колонн каркаса здания для первого этажа Пролет L = 6 м

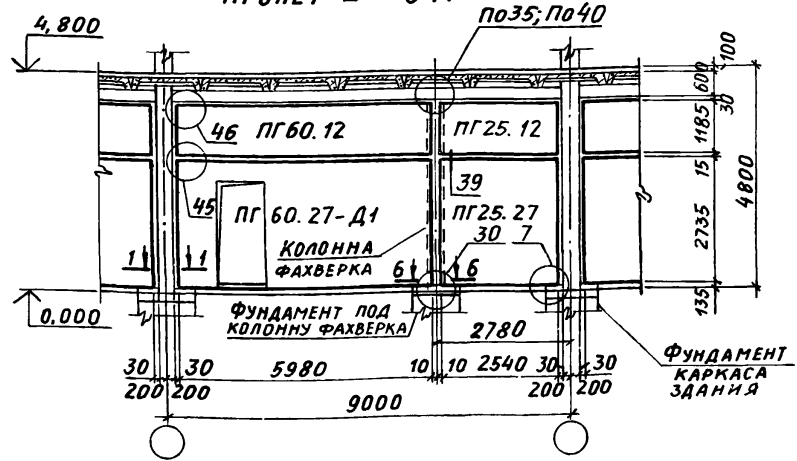
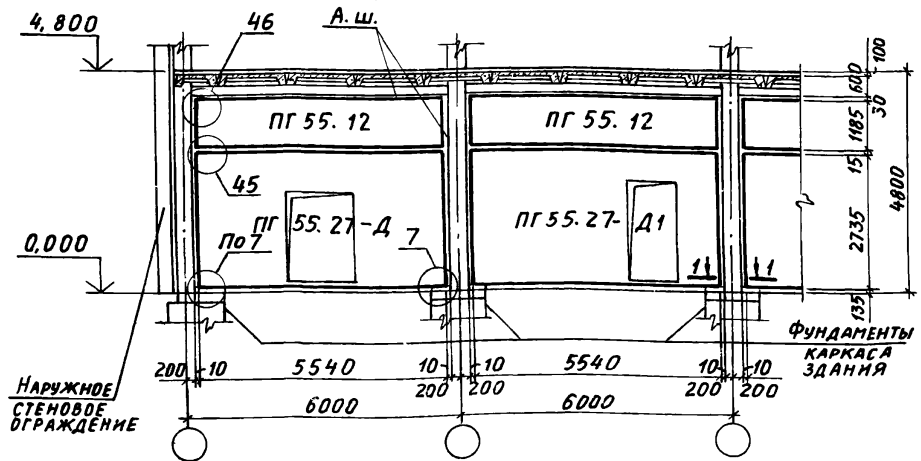

Сечение 1-1 см. л. 1, сечение 2-2 см. л. 2, сечение 6-6 см. л. 5 док. - 12, сечение 10-10 см. л. 2 док. - 20.

1431.9-29с.0-22

Формы и размеры в соответствии с ДСТУ 3757:2019

ПОПЕРЕЧНАЯ ПЕРЕГОРДКА НЕ В СТОРЕ КОЛОНН КАРКАСА ЗДАНИЯ
ДЛЯ ПЕРВОГО ЭТАЖА. ПРОЛЕТ L = 6 М

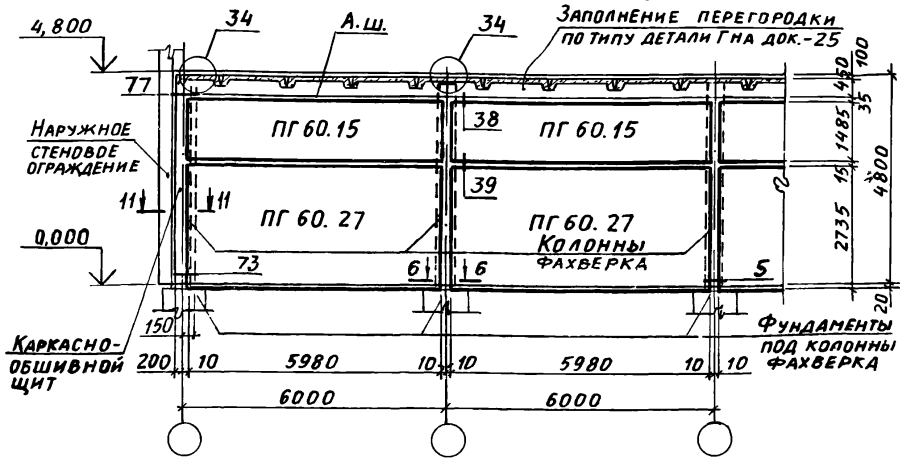

ПРОДОЛЬНАЯ ПЕРЕГОРДКА В СТОРЕ КОЛОНН КАРКАСА
ЗДАНИЯ ДЛЯ ПЕРВОГО ЭТАЖА

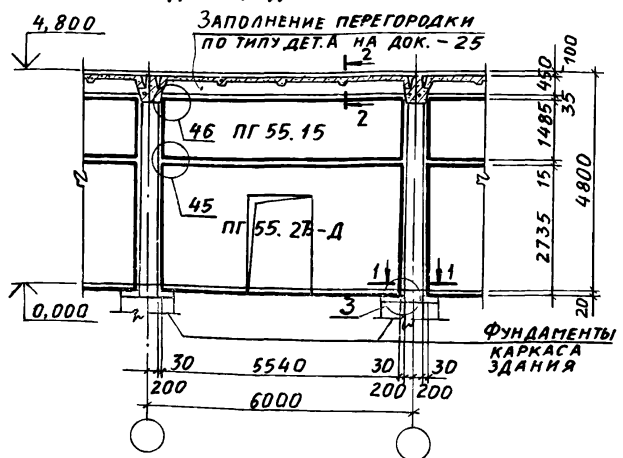

ПРОДОЛЬНАЯ ПЕРЕГОРДКА НЕ В СТОРЕ КОЛОНН
ВАРИАНТ УСТАНОВКИ МЕЖДУ ПРОДОЛЬНЫМИ РЕБРАМИ

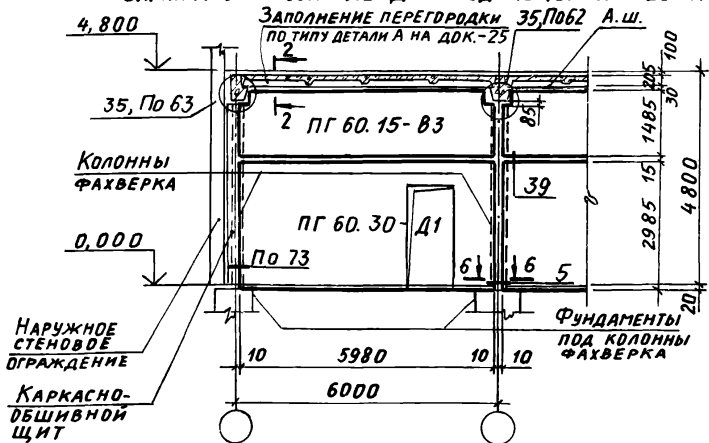

КАРКАСА ЗДАНИЯ ДЛЯ ПЕРВОГО ЭТАЖА.
ВАРИАНТ УСТАНОВКИ ПОД ПРОДОЛЬНЫМИ РЕБРАМИ.

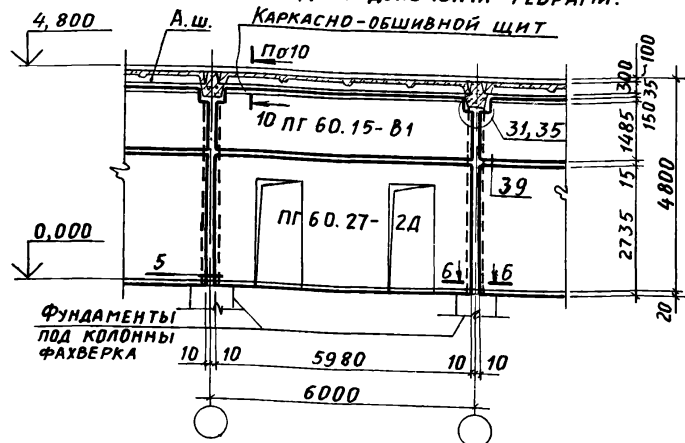

СЕЧЕНИЕ 1-1 см. л.1, СЕЧЕНИЕ 2-2 см. л.2,
СЕЧЕНИЕ 3-3 см. л.3, СЕЧЕНИЕ 6-6 см. л.5 ДОК.-12,
СЕЧЕНИЕ 10-10 см. л.2, СЕЧ. 11-11 см. л.3 ДОК.-20

1.431.9-29с.0-22

Лист

3

СХЕМА 1



СХЕМА 2



СХЕМА 3

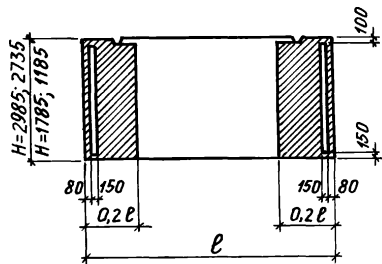

СХЕМА 4

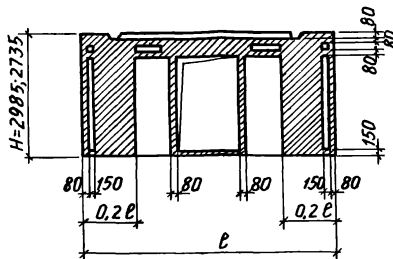

СХЕМА 5

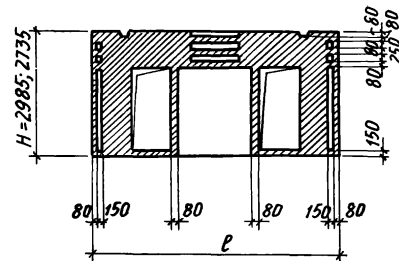

СХЕМА 6

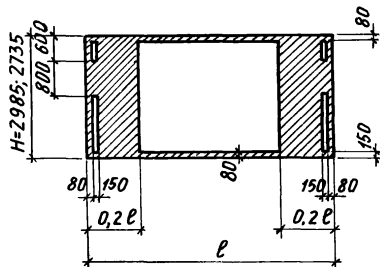

СХЕМА 7

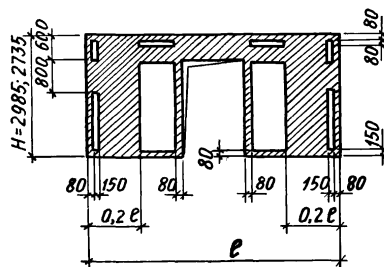

- ЗОНА, В КОТОРОЙ ДОПУСКАЕТСЯ УСТРОЙСТВО ОТВЕРСТИЙ $\Phi 10-\Phi 120$ ПУТЕМ СВЕРЛЕНИЯ
- ЗОНА, В КОТОРОЙ НЕ ДОПУСКАЕТСЯ УСТРОЙСТВО ОТВЕРСТИЙ

НАЧ. ОТД. БРОДСКИЙ	<i>Бродский</i>			
Н. КОНТР. ЧУМАКОВА	<i>Чумакова</i>			
ГЛ. СПЕЦ. КОРОТЕЦКИН	<i>Коротецкин</i>			
РУК. Г.Р. ЧУМАКОВА	<i>Чумакова</i>			
ИСПОЛНИЛ ФОНЧЕВ	<i>Фончев</i>			
ПРОВЕРИЛ ЧУМАКОВА	<i>Чумакова</i>			
1.431.9-29с. 0-23		Зоны возможного расположения отверстий в железобетонных (схемы 1...3) и гипсобетонных (схемы 4...7) панелях.	СТАРША ЛИСТ	ЛИСТОВ
			Р	1
			ХАРЬКОВСКИЙ ПРОМСТРОЙНИИПРОЕКТ	

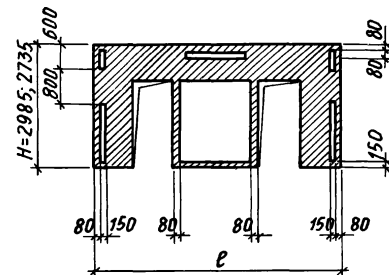
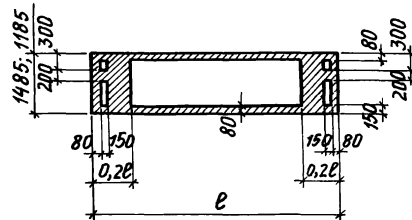
1

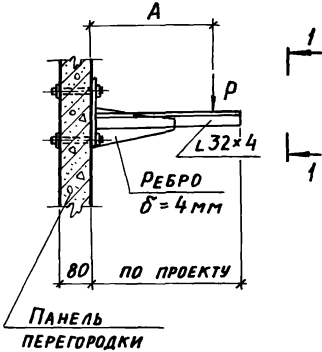

1-1

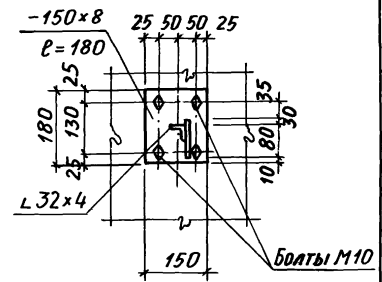

2-2

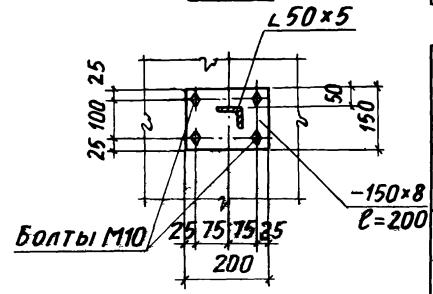

2

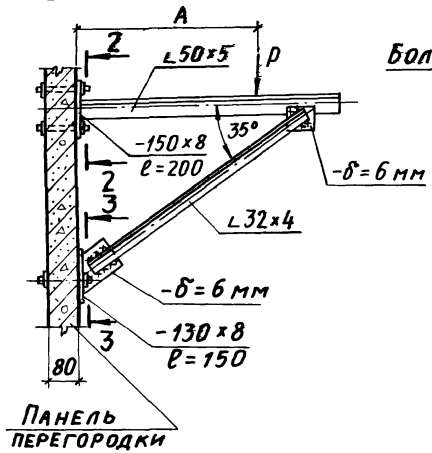

3-3

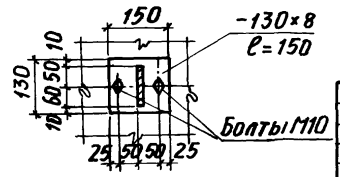

ДОПУСТИМЫЕ НАГРУЗКИ В КГ НА 6 П.М.
ПЕРЕГОРОДКИ ИЗ ЖЕЛЕЗОБЕТОННЫХ ПАНЕЛЕЙ

Высота этажа, м	А, мм	Сейсмичность в баллах		
		7	8	9
3,3	до 150	290	260	210
3,6	150 ÷ 250	170	150	130
4,2; 4,8	до 150	170	150	130
5,4; 6,0	150 ÷ 250	—	—	—

При высоте этажа 7,2 м навеска инженерного оборудования на железобетонные панели перегородок не допускается.

ДОПУСТИМЫЕ НАГРУЗКИ В КГ НА 3 П.М.
ПЕРЕГОРОДКИ ИЗ ГИПСОБЕТОННЫХ ПАНЕЛЕЙ

Высота этажа, м	А, мм	Сейсмичность в баллах		
		7	8	9
3,3; 3,6 4,2; 4,8	до 100 м	30	25	20

При высотах этажей 5,4; 6,0 и 7,2 м навеска инженерного оборудования на гипсобетонные панели перегородок не допускается.

Нач. отд.	Бродский		
Н. конт.	Чумакова		
Гл. спец.	Коротецкий		
Рук. гр.	Чумакова		
Ст. инж.	Малуша		
Инжен.	Фомичев		

1.431.9-29с.0-24

ПРИМЕРЫ КРЕПЛЕНИЯ
КРОНШТЕЙНОВ К ПАНЕЛЯМ ПЕРЕГОРОДОК

СТADIЯ	ЛИСТ	ЛИСТОВ
Р		1
ХАРЬКОВСКИЙ ПРОМСТРОИНИИПРОЕКТ		

А ВАРИАНТ ЗАПОЛНЕНИЯ ПРОДОЛЬНОЙ ПЕРЕГОРОДКИ В ПРЕДЕЛАХ РЕБРИСТЫХ ПЛИТ ПЕРЕКРЫТИЯ

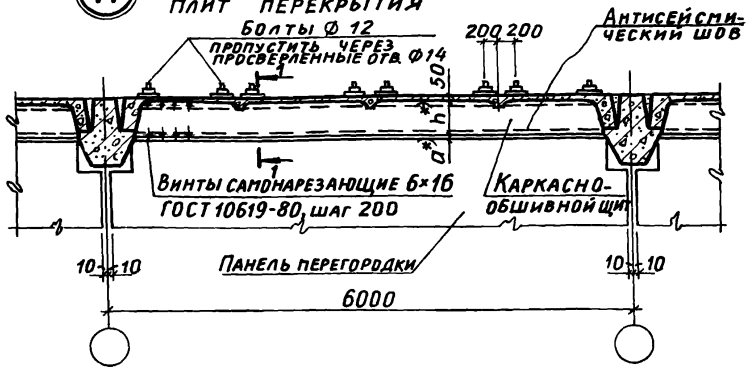

В ВАРИАНТ ЗАПОЛНЕНИЯ ЗАЗОРА МЕЖДУ РЕБРАМИ ПЛИТ ПЕРЕКРЫТИЯ НАД РИГЕЛЕМ

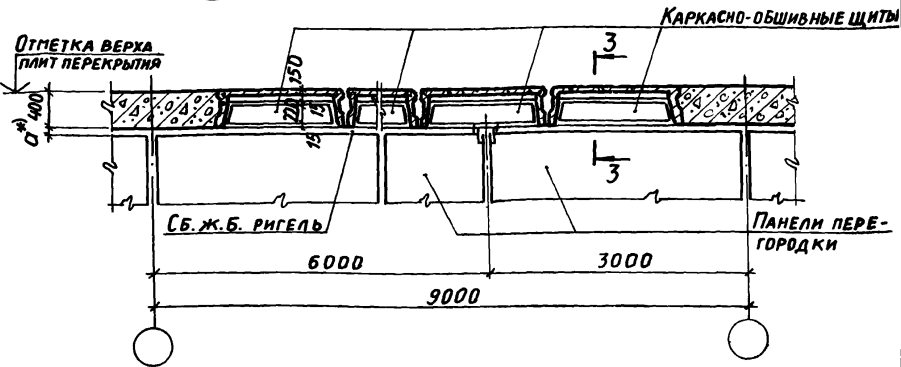

Б ВАРИАНТ ЗАПОЛНЕНИЯ ЗАЗОРА НАД ПЕРЕГОРОДКОЙ В ПРЕДЕЛАХ МОНОЛИТНОГО РИГЕЛЯ ПРОДОЛЬНОЙ РАМЫ

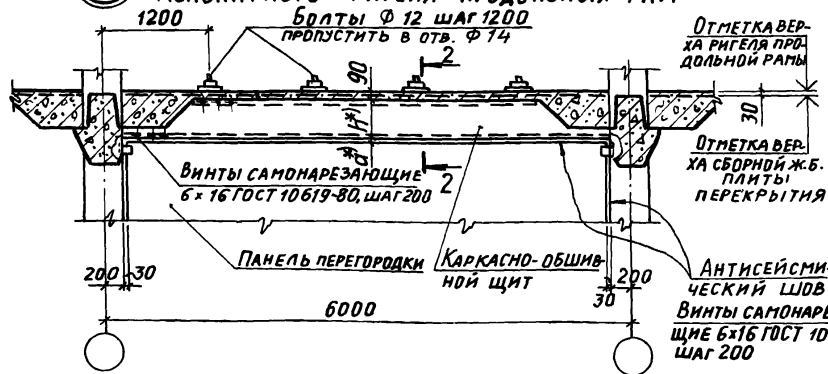

Г ВАРИАНТ ЗАПОЛНЕНИЯ ПОПЕРЕЧНОЙ ПЕРЕГОРОДКИ В ПРЕДЕЛАХ РЕБРИСТЫХ ПЛИТ ПЕРЕКРЫТИЯ

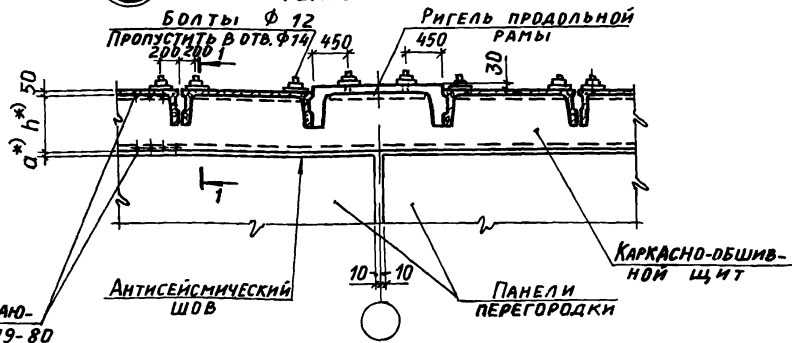

*) $a = 30, 35$ мм и h - см. ПРИМЕРЫ РЕШЕНИЯ ПЕРЕГОРОДОК. Сечения 1-1... 4-4 на листе 2.

НАЧ. ОТД.	БРВАСКИЙ	
Н. КОНТР.	ЧУМАКОВА	
Гл. СПЕЦ.	КОРТЕЦКИЙ	
РУК. ГР.	ЧУМАКОВА	
СТ. ИНЖ.	МАЛУША	
ТЕХНИК	АНТВИНЕНКО	

1.431.9-29с.0-25

ДЕТАЛИ А, Б, В, Г, Д,
Е, Ж, И, К

СТАНДА	ЛИСТ	ЛИСТОВ
Р	1	4
ХАРЬКОВСКИЙ ПРОМСТРОИНИИПРОЕКТ		

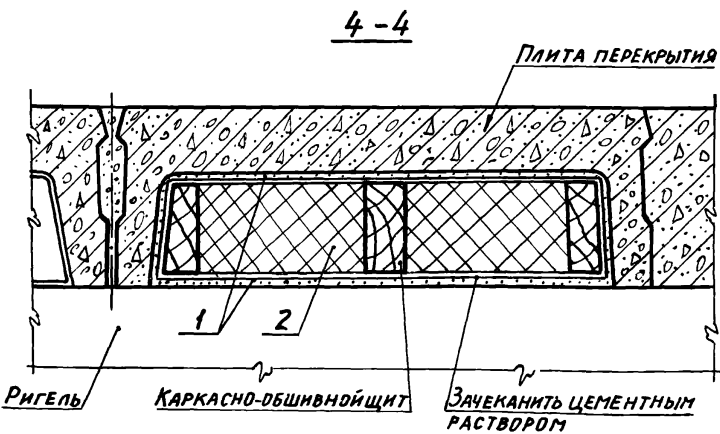
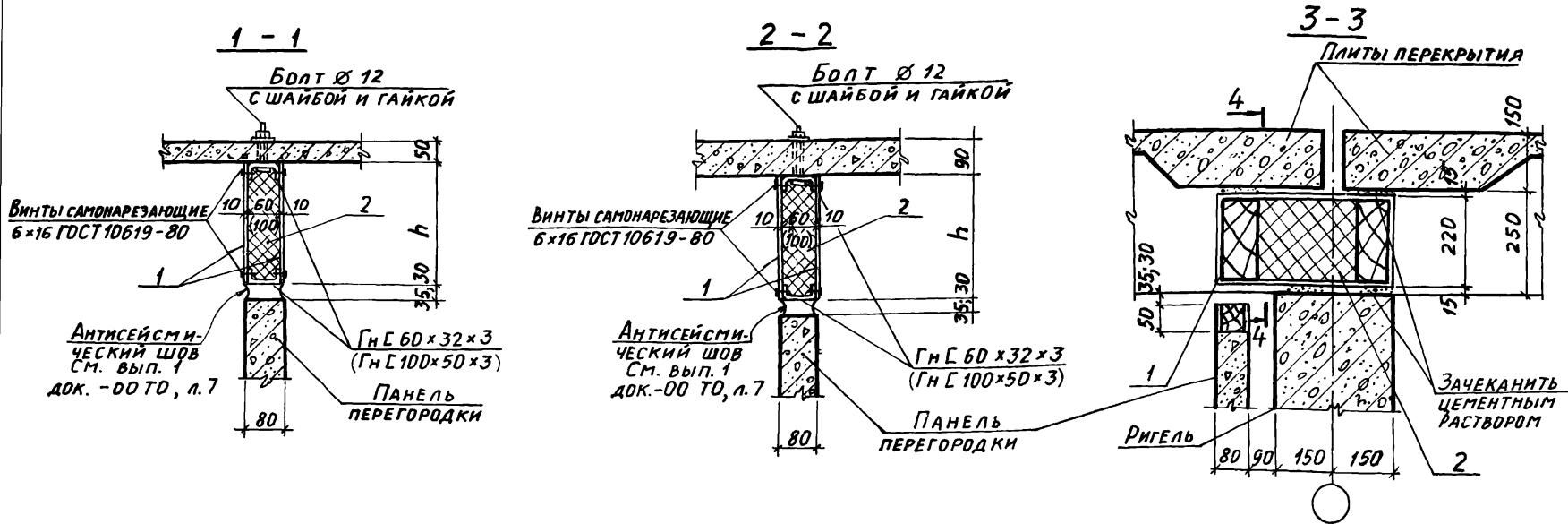

В скобках указаны данные для перегородок с пределом огнестойкости 0,75 часа.

Поз. 1 - плоские асбестоцементные листы толщиной 10 мм
 Поз. 2 - жесткие минераловатные плиты

1.431.9-29с.0-25
 Лист 2

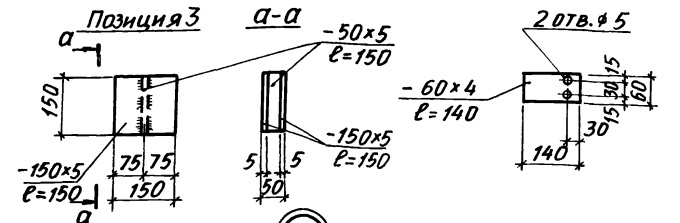
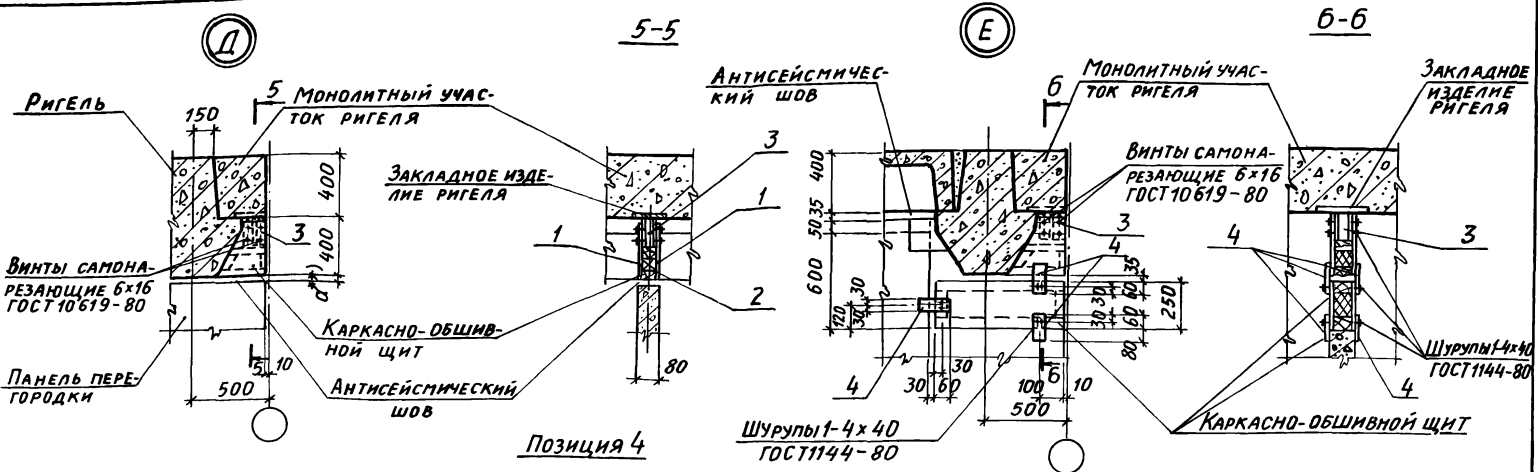

Компенсатор К-1
 из оцинкованной стали
 толщиной 0,8мм по ГОСТ 14918-80*

Компенсатор К-2
 из оцинкованной стали толщиной
 0,8мм по ГОСТ 14918-80*

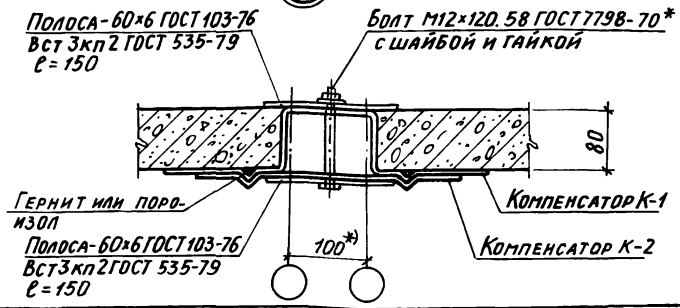
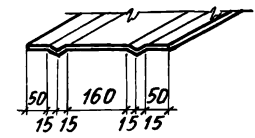
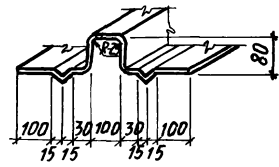

*) РАЗМЕР УТОЧНЯЕТСЯ В КОНКРЕТНОМ ПРОЕКТЕ
 **) a=30,35 мм см. ПРимеры РЕШЕНИЯ ПЕРЕГОРОДОК

ИМЕЮТ ПОДС. И ДОП. ТА. ВЗНОС. ИЛИ ПР.

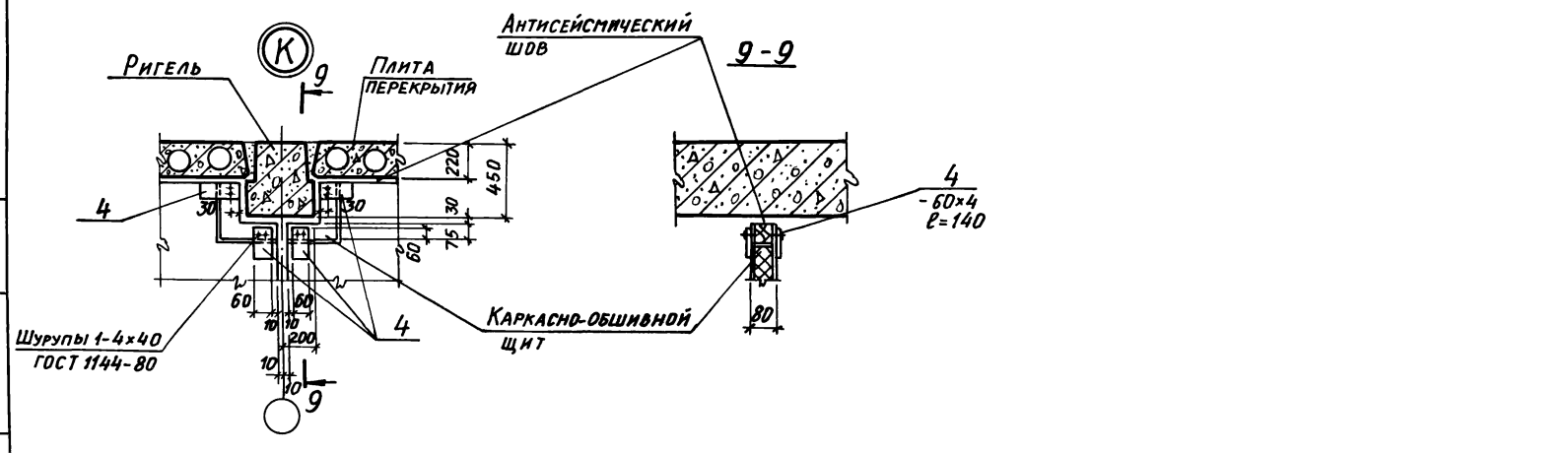
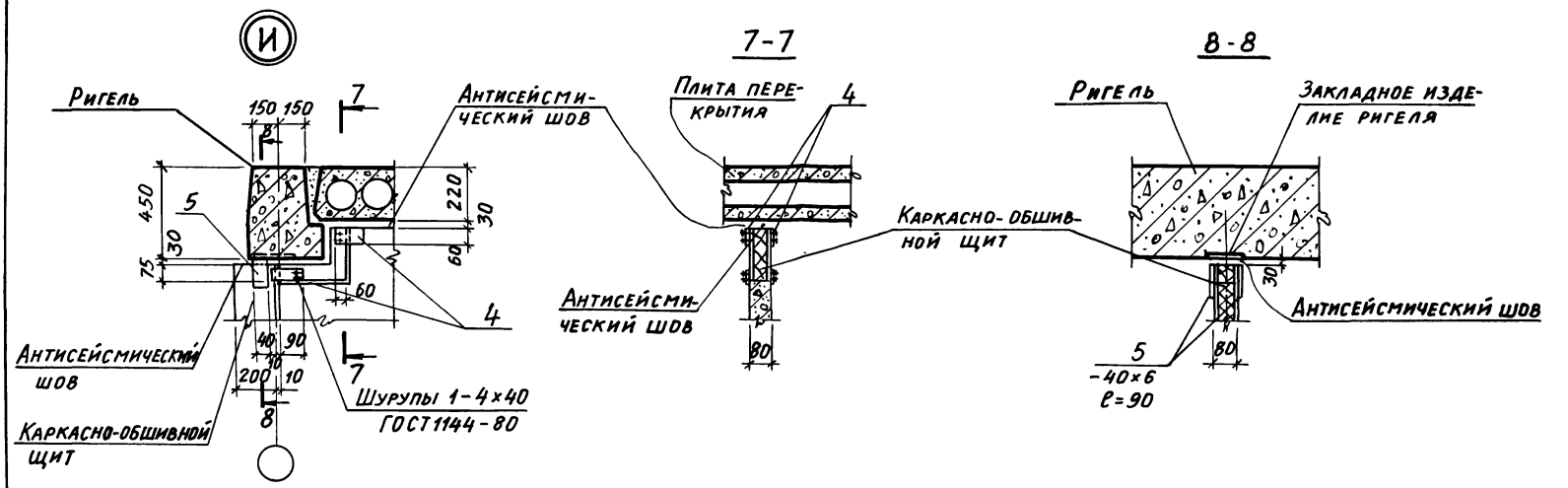

Инв. № подл. / Подпись и дата / Взам. инв. №

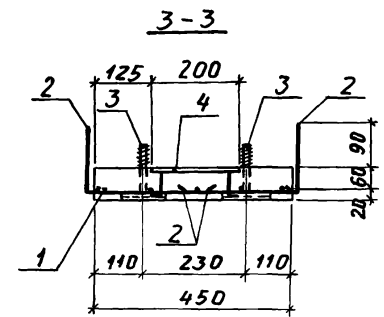
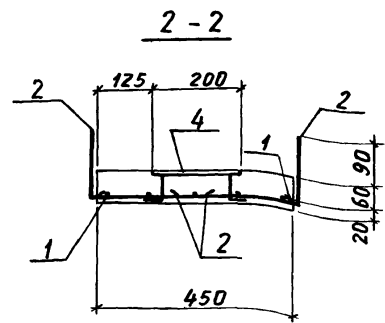
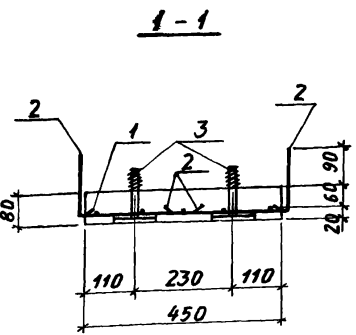
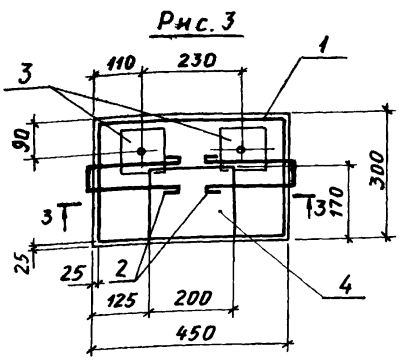
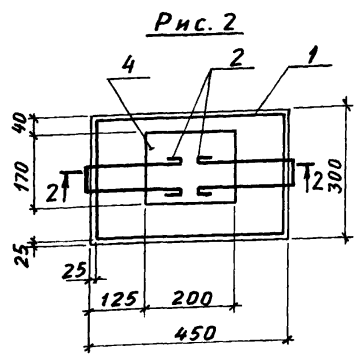
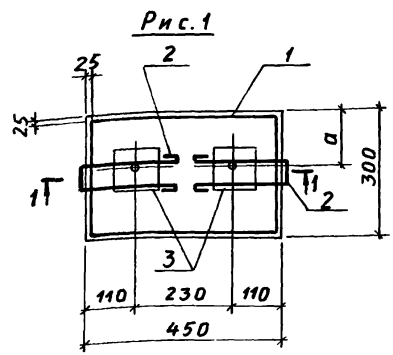

ОБОЗНАЧЕНИЕ	МАРКА	РИС.	а, мм	МАССА, Т
1.431.9-29с.0-26	ОП4	1	90	0,027
-01	ОП5	2	—	0,027
-02	ОП6	1	120	0,027
-03	ОП7	3	—	0,027

ФОРМАТ	ЗНАК	ПОЗ.	ОБОЗНАЧЕНИЕ	НАИМЕНОВАНИЕ	КОД НА ИСПОЛНЕН				ПРИМЕЧ.
					1.431.9-29с.0-26	01	02	03	
				<u>ДОКУМЕНТАЦИЯ</u>					
А4			1.030.9-2.1-00.0 Т0	ТЕХНИЧЕСКОЕ ОПИСАНИЕ					
А4			-00.0 ВМС	ВЫБОРКА СТАЛИ					
А4			1.431.9-29с.0-26	СБОРОЧНЫЙ ЧЕРТЕЖ					
				<u>СБОРОЧНЫЕ ЕДИНИЦЫ</u>					
А4		1	1.030.9-2.7-1-29.0	СЕТКА АРМАТУРНАЯ С294	1	1	1	1	
А4		2	1.030.9-2.7-1-00.4	МОНТАЖНАЯ ПЕТЛЯ М17	2	2	2	2	
А4		3	-00.5	ЗАКЛАДНОЕ ИЗДЕЛИЕ М18	2	—	2	2	
А4		4	1.431.9-29с.2-23.0	ЗАКЛАДНОЕ ИЗДЕЛИЕ М1	—	1	—	1	
				<u>МАТЕРИАЛЫ</u>					
				БЕТОН В7,5	0,011	0,011	0,011	0,011	м ³
					ОП4	ОП5	ОП6	ОП7	

НАЧ. ОТД.	БРОДСКИЙ
Н. КОНТР.	ЧУМАКОВА
ГЛ. СПЕЦ.	КОРОТЕЦКИЙ
РУК. ГР.	ЧУМАКОВА
СТ. ИНЖ.	МАЛУША
ИНЖЕН.	ФОМИЧЕВ

1.431.9-29с.0-26

ЖЕЛЕЗОБЕТОННЫЕ ПОДУШКИ ОП4...ОП7

СТADIЯ	ЛИСТ	ЛИСТОВ
Р		1

ХАРЬКОВСКИЙ ПРОМСТРОЙНИИПРОЕКТ

инв. л. подшиваются и дата взамен. инв. №