

ТИПОВЫЕ КОНСТРУКЦИИ, ИЗДЕЛИЯ И УЗЛЫ ЗДАНИЙ И СООРУЖЕНИЙ

СЕРИЯ 1.431.9-29с

**ПЕРЕГОРОДКИ ПАНЕЛЬНЫЕ
МНОГОЭТАЖНЫХ ЗДАНИЙ
ПРОМЫШЛЕННЫХ ПРЕДПРИЯТИЙ
ДЛЯ РАЙОНОВ
СЕЙСМИЧНОСТЬЮ 7, 8 и 9 БАЛЛОВ**

ВЫПУСК 2

**ИЗДЕЛИЯ СТАЛЬНЫЕ
ИЗДЕЛИЯ СОЕДИНИТЕЛЬНЫЕ
РАБОЧИЕ ЧЕРТЕЖИ**

23149-03

ЦЕНА 1-52

ЦЕНТРАЛЬНЫЙ ИНСТИТУТ ТИПОВОГО ПРОЕКТИРОВАНИЯ
ГОССТРОЯ СССР

Москва, А-445, Смольная ул., 22

Сдано в печать

XI 1988 года

Заказ № 12603

Тираж 2250 экз.

ТИПОВЫЕ КОНСТРУКЦИИ, ИЗДЕЛИЯ И УЗЛЫ ЗДАНИЙ И СООРУЖЕНИЙ

СЕРИЯ 1.431.9-29с

ПЕРЕГОРОДКИ ПАНЕЛЬНЫЕ МНОГОЭТАЖНЫХ ЗДАНИЙ ПРОМЫШЛЕННЫХ ПРЕДПРИЯТИЙ ДЛЯ РАЙОНОВ СЕЙСМИЧНОСТЬЮ 7, 8 и 9 БАЛЛОВ

ВЫПУСК 2

ИЗДЕЛИЯ СТАЛЬНЫЕ
ИЗДЕЛИЯ СОЕДИНИТЕЛЬНЫЕ
РАБОЧИЕ ЧЕРТЕЖИ

РАЗРАБОТАНЫ ИНСТИТУТАМИ

ЦНИИПРОМЗДАНИЯ

ХАРЬКОВСКИЙ ПРОМСТРОЙНИИПРОЕКТ

ЗАМ. ДИРЕКТОРА ИНСТИТУТА

ГЛАВНЫЙ ИНЖЕНЕР ИНСТИТУТА

 С.М. ГЛИКИН

 Н.Ф. ДОВГИЯ

ГЛАВНЫЙ АРХИТЕКТОР ПРОЕКТА

ГЛАВНЫЙ ИНЖЕНЕР ПРОЕКТА

 Н.С. ЕРМОЛИН

 А.М. МОНИН

УЗГИПРОТЯЖПРОМ

ГЛАВНЫЙ ИНЖЕНЕР ИНСТИТУТА

 В.В. АЛЕКСАНДРОВ

*Одобрена ГУП
Госстроя СССР,
письмо от 07.01.88
№ 6/6-31, введена в
действие Харьковским
Промстройниипроектм,
приказ от 11.03.88 №42*

© ЦИТП Госстроя СССР, 1988

23149-03

2

ОБОЗНАЧЕНИЕ	НАИМЕНОВАНИЕ	СТР.
1.431.9-29с.2-00.0ТО	ТЕХНИЧЕСКОЕ ОПИСАНИЕ	4
.2-01.0	КОЛОННЫ ФАХВЕРКА (КФ1... КФ36)	6
.2-01.0СБ	КОЛОННЫ ФАХВЕРКА (КФ1... КФ36) СБОРОЧНЫЙ ЧЕРТЕЖ	11
.2-02.0	ИЗДЕЛИЕ СОЕДИНИТЕЛЬНОЕ (МС1, МС2, МС4 МС13, МС21, МС26, МС28, МС40).	13
.2-03.0	ИЗДЕЛИЕ СОЕДИНИТЕЛЬНОЕ (МС3, МС24, МС39)	14
.2-03.0СБ	ИЗДЕЛИЕ СОЕДИНИТЕЛЬНОЕ (МС3, МС24, МС39). СБОРОЧНЫЙ ЧЕРТЕЖ	15
.2-04.0	ИЗДЕЛИЕ СОЕДИНИТЕЛЬНОЕ (МС5, МС7, МС15, МС16, МС32, МС25, МС50, МС51)	16
.2-05.0	ИЗДЕЛИЕ СОЕДИНИТЕЛЬНОЕ МС6	17
.2-06.0	ИЗДЕЛИЕ СОЕДИНИТЕЛЬНОЕ МС8	18
.2-07.0	ИЗДЕЛИЕ СОЕДИНИТЕЛЬНОЕ (МС9, МС10)	19
.2-08.0	ИЗДЕЛИЕ СОЕДИНИТЕЛЬНОЕ (МС11, МС18)	20
.2-09.0	ИЗДЕЛИЕ СОЕДИНИТЕЛЬНОЕ (МС12, МС29)	21
.2-10.0	ИЗДЕЛИЕ СОЕДИНИТЕЛЬНОЕ МС14	22
.2-11.0	ИЗДЕЛИЕ СОЕДИНИТЕЛЬНОЕ МС17	23
.2-12.0	ИЗДЕЛИЕ СОЕДИНИТЕЛЬНОЕ МС19	24
.2-13.0	ИЗДЕЛИЕ СОЕДИНИТЕЛЬНОЕ (МС20, МС30)	25
.2-14.0	ИЗДЕЛИЕ СОЕДИНИТЕЛЬНОЕ МС22	26
.2-15.0	ИЗДЕЛИЕ СОЕДИНИТЕЛЬНОЕ МС23	27

НАЧ. ОТА	БРОДСКИЙ	Л
Н. КОНТР.	ЧУМАКОВА	Л
СТ. СПЕЦ.	КОРОТКИНА	Л
РУК. ГР.	ЧУМАКОВА	Л
СТ. ИНЖ.	МАЛУША	Л
СТ. ТЕХН.	ЛИТВИНЕНА	Л

1 431.9-29с.2-00.0

СОДЕРЖАНИЕ

СТРАНА	ЛИСТ	ЛИСТОВ
Р	1	2
	ХАРЬКОВСКИЙ ПРОМСТРОИНИИПРОЕКТ	

ОБОЗНАЧЕНИЕ	НАИМЕНОВАНИЕ	СТР.
1.431.9-29с.2-16.0	ИЗДЕЛИЕ СОЕДИНИТЕЛЬНОЕ МС27	28
.2-17.0	ИЗДЕЛИЕ СОЕДИНИТЕЛЬНОЕ МС31	29
.2-18.0	ИЗДЕЛИЕ СОЕДИНИТЕЛЬНОЕ (МС33, МС34)	30
.2-19.0	ИЗДЕЛИЕ СОЕДИНИТЕЛЬНОЕ (МС35, МС36, МС43)	31
.2-20.0	ИЗДЕЛИЕ СОЕДИНИТЕЛЬНОЕ МС37	32
.2-21.0	ИЗДЕЛИЕ СОЕДИНИТЕЛЬНОЕ (МС38, МС41)	33
.2-22.0	ИЗДЕЛИЕ СОЕДИНИТЕЛЬНОЕ МС42	34
.2-23.0	ИЗДЕЛИЕ ЗАКЛЮДНОЕ (М1, М2)	35
.2-24.0	ИЗДЕЛИЕ СОЕДИНИТЕЛЬНОЕ МС44	36
.2-25.0	ИЗДЕЛИЕ СОЕДИНИТЕЛЬНОЕ (МС45... МС47)	37
.2-26.0	ИЗДЕЛИЕ СОЕДИНИТЕЛЬНОЕ (МС48, МС49)	38

ИЗД. № 0000 / ПОДПИСЬ И ДАТА ВЗЯТИЯ

1.431.9-29с.2-00.0

23149-03 4

ЛИСТ
2

1. ОБЩАЯ ЧАСТЬ.

1.1. Данный выпуск серии 1431.9-29с содержит рабочие чертежи стальных колонн фахверка и соединительных изделий к узлам перегородок.

Состав серии и материалы для проектирования приведены в выпуске 0 настоящей серии.

1.2. Марки сталей для изделий настоящего выпуска следует уточнить в конкретном проекте в соответствии с условиями монтажа и эксплуатации здания и действующими нормативными документами.

2. ТЕХНИЧЕСКИЕ ТРЕБОВАНИЯ.

2.1. Для соединения элементов сварных конструкций применять полуавтоматическую сварку плавящимся электродом в среде углекислого газа по ГОСТ 8050-85.

Сварочные материалы принимать по таблице 55 СНиП II-23-81.

Режим и порядок сварки определяется технологическим процессом, разработанным заводом-изготовителем.

2.2. Изготовление стальных конструкций производить в соответствии с требованиями СНиП II-18-75 „МЕТАЛЛИЧЕСКИЕ КОНСТРУКЦИИ. Правила производства и приемки работ.“

НАЧ. ОТД.	БРОДСКИЙ	Ф	
Н. КОНТР.	ЧУМАКОВА	Ч	
СЛ. СПЕЦ.	КОРОТЕЦКИНА	К	
РИС. ГР.	ЧУМАКОВА	Ч	
СТ. НАЖ.	МАЛУША	М	

1.431.9-29с.2-00.010

ТЕХНИЧЕСКОЕ ОПИСАНИЕ

СТРАНА	ЛИСТ	ЛИСТОВ
Р	1	2
ХАРЬКОВСКИЙ ПРОМСТРОЙНИИПРОЕКТ		

2.3. Антикоррозионная защита стальных колонн фахверка и соединительных изделий должна назначаться в конкретном проекте в соответствии с указаниями п.3.4. пояснительной записки выпуска 0 настоящей серии.

3. УКАЗАНИЯ ПО ОБОЗНАЧЕНИЮ ДОКУМЕНТОВ.

3.1. Структура обозначения документов данного выпуска:

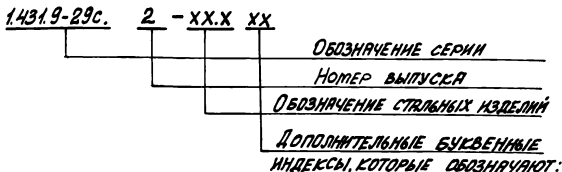

ТО - ТЕХНИЧЕСКОЕ ОПИСАНИЕ; СБ - СБОРОЧНЫЙ ЧЕРТЕЖ ИЗДЕЛИЙ, ВКЛЮЧЕННЫХ В ГРУППОВУЮ СПЕЦИФИКАЦИЮ, ПОМЕЩЕННУЮ НА ЛИСТЕ, ОБОЗНАЧЕННОМ ТЕМ ЖЕ НОМЕРОМ БЕЗ ИНДЕКСА СБ.

ИЗВ. № ПОДАГОТОВИТЬСЯ И ДАТА ВСТУП. ИЛИЗДА

1.431.9-29с.2-00.0ТО

ЛИСТ

2

Инд. № по... подписать и дату ВЗЯТ. ИМЯ

ФОРМАТ	ЗОНА	Лист	ОБОЗНАЧЕНИЕ	НАИМЕНОВАНИЕ	КОЛ. НА ИСПОЛНЕНИЕ 1.431.9-29с.2-01.0-										ПРИМЕР	
					-	01	02	03	04	05	06	07	08	09		
				<u>ДОКУМЕНТАЦИЯ</u>												
АЧ			1.431.9-29с.2-00.0 ТО	ТЕХНИЧЕСКОЕ ОПИСАНИЕ												
АЧ			.2-01.0 СБ	СБОРОЧНЫЙ ЧЕРТЕЖ												
				<u>СБОРОЧНЫЕ ЕДИНИЦЫ</u>												
АЧ	1		1.431.9-29с.2-13.0	ИЗДЕЛИЕ СОЕДИНИТЕЛЬНЫЕ ИС20	1	1	1	1	1	1	1	1	1	1	1	1,22кг
				<u>ДЕТАЛИ</u>												
				Профиль 100x100x4ТУ36-2287-80 ВС73,КП2ГОСТ380-71*												
Б4	2		1.431.9-29с.2-01.1	В-2645	1											32,27кг
			-01	В-2745		1										33,49кг
			-02	В-2845			1									34,71кг
			-03	В-3225				1								39,34кг
			-04	В-3345					1							40,81кг

23149-03 7

НАЧ.ОТД.	БРЮДСКИЙ	
Н.КОНТР.	ЧУМАКОВА	24.10
ГЛА.СПЕЦ.	КОРОТЕЦКАЯ	
РУК.ГР.	ЧУМАКОВА	
СТ.ИНЖ.	МАВЛУЦА	
СТ.ИНЖ.	ГУРОВИЧ	
СТ.ТЕХН.	ЛЮБИМЕНКО	Ломб-

1.431.9-29с.2-01.0

КОЛОННЫ ФАХВЕРКА
(КФ1... КФ36).

СТАВКА	ЛИСТ	ЛИСТОВ
Р	1	5
ХАРЬКОВСКИЙ ПРОМСТРОИНИИПРОЕКТ		
ФОРМАТ АЧ		

6

ИМЯ И ПОДЛ.	ПОДПИСЬ И ДАТА	ВЗАИМ. ИМБ. №

ФОРМАТ	ЗНАК	ПОЗ.	ОБОЗНАЧЕНИЕ	НАИМЕНОВАНИЕ	КОЛ. НА ИСПОЛН. 1.431.9-29с.2-01-										ПРИМЕЧАНИЕ
					-	01	02	03	04	05	06	07	08	09	
Б4		2	1.431.9-29с.2-01.1-05	ℓ=3395						1					41,42кг
			-06	ℓ=3425							1				41,79кг
			-07	ℓ=3595								1			43,86кг
			-08	ℓ=3825									1		46,67кг
			-09	ℓ=3845										1	46,91кг
Б4		3	1.431.9-29с.2-01.2	Полоса 90x16 ГОСТ 103-76* ℓ=330 вст 3, кг 2 ГОСТ 38071*	1	1	1	1	1	1	1	1	1	1	3,73кг

23199-03 8

1.431.9-29с.2-01.0

ЛИСТ

2

17

ФОРМАТ ЗОНА	ПОЗ.	ОБОЗНАЧЕНИЕ	НАИМЕНОВАНИЕ	КОЛ. НА ИСПОЛН. 1.431.9-29с .2-01.0									ПРИМеч.						
				10	11	12	13	14	15	16	17	18		19					
			<u>ДОКУМЕНТАЦИЯ</u>																
АЧ		1.431.9-29с .2-00.0ТО	ТЕХНИЧЕСКОЕ ОПИСАНИЕ	×	×	×	×	×	×	×	×	×	×	×	×	×	×	×	×
АЧ		.2-01.0 СБ	СБОРОЧНЫЙ ЧЕРТЕЖ	×	×	×	×	×	×	×	×	×	×	×	×	×	×	×	×
			<u>СБОРОЧНЫЕ ЕДИНИЦЫ</u>																
АЧ	1	1.431.9-29с .2-13.0	ИЗДЕЛИЕ СОЕДИНИТЕЛЬНОЕ МС20	1	1	1	1	1	1	1	1	1	1	1	1	1	1	1	1,22 кг
			<u>ДЕТАЛИ</u>																
			ПРОФИЛЬ 100x100x47536-2287-80 ВСТ3 кп2 ГОСТ380-71*																
АЧ	2	1.431.9-29с .2-01.1-10	В=3895	1															47,52 кг
		-11	В=3895		1														48,74 кг
		-12	В=4045			1													49,35 кг
		-13	В=4195				1												51,18 кг
		-14	В=4425					1											53,99 кг
		-15	В=4495						1										54,84 кг
		-16	В=4545							1									55,45 кг
		-17	В=4595								1								56,06 кг
		-18	В=4645									1							56,67 кг
		-19	В=4795										1						58,50 кг
АЧ	3	1.431.9-29с .2-01.2	ПОЛОСА 90x16 ГОСТ103-76* В=330 ВСТ3 кп2 ГОСТ380-71*	1	1	1	1	1	1	1	1	1	1	1	1	1	1	1	3,73 кг
				1.431.9-29с .2-01.0											Лист 3				

ИНВ. № ПОДЛ. ПОДПИСЬ И ДАТА ВЗАМ. ИНВ. №

ФОРМАТ	ЗОНА	Поз.	ОБОЗНАЧЕНИЕ	НАИМЕНОВАНИЕ	КОЛ. НА ИСПОЛН. 1.431.9-29с.2-01.0-									ПРИМЕР.			
					20	21	22	23	24	25	26	27	28		29		
				<u>ДОКУМЕНТАЦИЯ</u>													
А4			1.431.9-29с.2-00.0Т0	ТЕХНИЧЕСКОЕ ОПИСАНИЕ	×	×	×	×	×	×	×	×	×	×	×	×	×
А4			.2-01.0СВ	СБОРОЧНЫЙ ЧЕРТЕЖ	×	×	×	×	×	×	×	×	×	×	×	×	×
				<u>СБОРОЧНЫЕ ЕДИНИЦЫ</u>													
А4	1		1.431.9-29с.2-13.0-01	УЗЕЛНЕ СОЕДИНИТЕЛЬНОЕ МС30	1	1	1	1	1	1	1	1	1	1	1	1	1,86 кг
				<u>ДЕТАЛИ</u>													
				Профиль 120x160x57x36-2287-80 вст3кл2ГОСТ380-71*													
Б4	2		1.431.9-29с.2-01.3-00	В-5025	1												107,03кг
			-01	В-5045		1											107,46кг
			-02	В-5195			1										110,65кг
			-03	В-5245				1									111,72кг
			-04	В-5395					1								114,91кг
			-05	В-5625						1							119,81кг
			-06	В-5695							1						121,30кг
			-07	В-5745								1					122,36кг
			-08	В-5775									1				123,00кг
			-09	В-5795											1		123,43кг
Б4	3		1.431.9-29с.2-01.4	Полоса 150x16ГОСТ103-76* вст3кл2ГОСТ380-71* В-330	1	1	1	1	1	1	1	1	1	1	1	1	6,22кг

1.431.9-29с.2-01.0

Лист

4

Формат	Зона	Поз.	Обозначение	Наименование	Колуч на исполн. 1.431.9-29с.2-01.0-							Примеч.		
					30	31	32	33	34	35				
				<u>Документация</u>										
А4			1.431.9-29с.2-00.0 ТО	Техническое описание	×	×	×	×	×	×				
А4			.2-01.0 СБ	<u>Сборочный чертеж</u>	×	×	×	×	×	×				
				<u>Сборочные единицы</u>										
А4	1		1.431.9-29с.2-13.0	Изделие соединительное МС20						1				1,22 кг
			-01	Изделие соединительное МС30	1	1	1	1	1					1,86 кг
				<u>Детали</u>										
				Профиль 120x160x5 ТУ 35-2287-80 ВСТ 3кп2 ГОСТ 380-71*										
Б4	2		1.431.9-29с.2-01.3-10	ℓ=5845	1									124,50 кг
			-11	ℓ=6245		1								133,02 кг
			-12	ℓ=6895			1							146,86 кг
			-13	ℓ=6945				1						147,93 кг
			-14	ℓ=6995					1					149,00 кг
Б4	2		1.431.9-29с.2-01.1-20	Профиль 100x100x4 ТУ 35-2287-80 ВСТ 3кп2 ГОСТ 380-71* В-2995						1				36,54 кг
Б4	3		1.431.9-29с.2-01.2	Полоса 90x16 ГОСТ 103-76* ВСТ 3кп2 ГОСТ 535-79* ℓ=330						1				3,73 кг
Б4	3		1.431.9-29с.2-01.4	Полоса 150x16 ГОСТ 103-76* ВСТ 3кп2 ГОСТ 380-71* ℓ=330	1	1	1	1	1					6,22 кг

23149-03
11

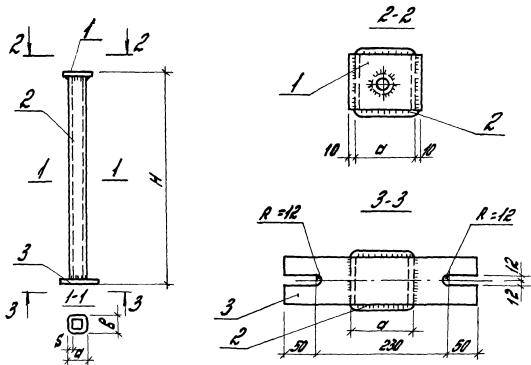

Обозначение	Марка	Размеры, мм				Масса, кг
		H	d	B	S	
1.431.9-29с. 2-010	КФ1	2670	100	100	4	37,22
-01	КФ2	2770				38,44
-02	КФ3	2870				39,66
-03	КФ4	3250				44,29
-04	КФ5	3370				45,76
-05	КФ6	3420				46,37
-06	КФ7	3470				46,74

Продолжение таблицы исполнений см. лист 2

1.431.9-29с. 2-01.0СВ

Нач. авт.	И. контр.	Н. спец.	Рук. эр.	Ст. инж.	Бродский Чумакова Кортешицкий Чумакова Малица Гурович	Зак Зак Зак Зак Зак Зак	Колонны развертка (КФ1... КФ36). Оборочный чертеж		Стадия	Масса	Масштаб
							Р	См. табл.	лист 1	Листов 2	
									Тарховский ПРОМСТРОЙНИИПРОЕКТ		

ОБОЗНАЧЕНИЕ	МАРКА	РАЗМЕРЫ, мм				МАССА, кг			
		H	α	б	S				
1.431.9-29с.2-01.0-07	КФ8	3620	100	100	4	48,81			
-08	КФ9	3850				51,62			
-09	КФ10	3870				51,86			
-10	КФ11	3920				52,47			
-11	КФ12	4020				53,69			
-12	КФ13	4070				54,30			
-13	КФ14	4220				56,13			
-14	КФ15	4450				58,94			
-15	КФ16	4520				59,79			
-16	КФ17	4570				60,40			
-17	КФ18	4620				61,01			
-18	КФ19	4670				61,62			
-19	КФ20	4820				63,45			
-20	КФ21	5050				120	160	5	115,11
-21	КФ22	5070							115,54
-22	КФ23	5220							118,73
-23	КФ24	5270							119,80
-24	КФ25	5420							122,99
-25	КФ26	5650							127,89
-26	КФ27	5720	129,38						
-27	КФ28	5770	130,44						
-28	КФ29	5800	131,08						
-29	КФ30	5820	131,51						
-30	КФ31	5870	132,58						
-31	КФ32	6270	141,10						
-32	КФ33	6920	154,94						
-33	КФ34	6970	156,01						
-34	КФ35	7020	157,08						
-35	КФ36	3020	100	100	4				41,49
1.431.9-29с.2-01.0СБ						2			

Рис.1



Рис.2



ОБОЗНАЧЕНИЕ	МАРКА	Рис.	РАЗМЕРЫ, мм			МАССА, кг
			а	б	с	
1.431.9-29с.2-02.0	МС1	1	70	140	6	0,46
-01	МС2		40	150	6	0,28
-02	МС4		90	140	6	0,59
-03	МС13	2	40	60	6	0,11
-04	МС21	1	60	70	6	0,20
-05	МС26	1	60	90	6	0,25
-06	МС28	2	60	90	6	0,25
-07	МС40	1	40	220	6	0,41

1.431.9-29с.2-02.0

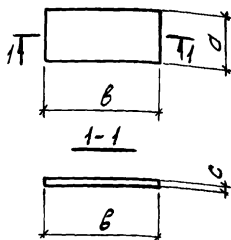
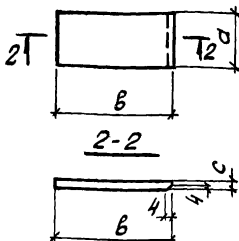
Нач. отд. Бродский
Н. контр. Чумакова
Гл. спец. Коротецкий
Рис. гр. Чумакова
Ст. инж. Малуца

ИЗДЕЛИЕ СОЕДИНИТЕЛЬНОЕ
(МС1, МС2, МС4, МС13, МС21,
МС26, МС28, МС40).

СТАНДА МАССА МАРШРУТ

Р СМ. ТАБЛ. -

ЛИСТ ЛИСТОВ 1

ИНЖЕН. ФОРМЧЕВ

ПОЛОСА ГОСТ 103-76 *
ВСТЗКЛ2ГОСТ390-71 *

ХАРЬКОВСКИЙ
ПРОМСТРОЙНИИПРОЕКТ

Формат	Зона	Поз.	ОБОЗНАЧЕНИЕ	НАИМЕНОВАНИЕ	Кол	ПРИМЕЧ.
				<u>ДОКУМЕНТАЦИЯ</u>		
А4			1.431.9-29с.2-03.0СВ	СБОРОЧНЫЙ ЧЕРТЕЖ		
А4			.2-00.0 ТО	ТЕХНИЧЕСКОЕ ОПИСАНИЕ		
				<u>ДЕТАЛИ</u>		
Б4	1		1.431.9-29с.2-03.1	Полоса 110x6 ГОСТ 103-76* В-240	1	1,24 кг
				<u>ПЕРЕМЕННЫЕ ДАННЫЕ ДЛЯ ИСПОЛНЕНИЯ:</u>		
				<u>1.431.9-29с.2-03.0</u>		МСЗ
				<u>ДЕТАЛИ</u>		
Б4	2		1.431.9-29с.2-03.2	Полоса 145x6 ГОСТ 103-76* В-240	1	1,64 кг
Б4	3		.2-03.3	Полоса 50x6 ГОСТ 103-76* В-145	4	0,34 кг
				<u>1.431.9-29с.2-03.0-01</u>		МС24
				<u>ДЕТАЛИ</u>		
Б4	2		1.431.9-29с.2-03.4	Полоса 150x6 ГОСТ 103-76* В-240	1	1,70 кг
Б4	3		.2-03.3-01	Полоса 50x6 ГОСТ 103-76* В-150	4	0,35 кг
				<u>1.431.9-29с.2-03.0-02</u>		МС39
				<u>ДЕТАЛИ</u>		
Б4			1.431.9-29с.2-03.5	Полоса 190x6 ГОСТ 103-76* В-240	1	2,15 кг
Б4			.2-03.3-02	Полоса 50x6 ГОСТ 103-76* В-190	4	0,45 кг

ИВБ И ПОДЛ. ПОДПИСЬ И ДАТА ВЗНМ ИВБ. ЛИС

ИВЧ. ОТД.	БРОДСКАЯ	
Н. КОНТ.	ЧУМАКОВА	
П. СПЕЦ.	КОРОТЕЦКИН	
РВК. ГР.	ЧУМАКОВА	
СТ. МЛЖ.	МАЛУША	
СТ. ТЕХН.	ЛИТВИНЕНКО	

1.431.9-29с.2-03.0

ИЗДЕЛИЕ СОЕДИНИТЕЛЬНОЕ
(МСЗ, МС24, МС39)

СТАРИЯ	ЛИСТ	ЛЕТОВ
Р		1

ХАРЬКОВСКИЙ
ПРОМСТРОИНИНПРОЕКТ

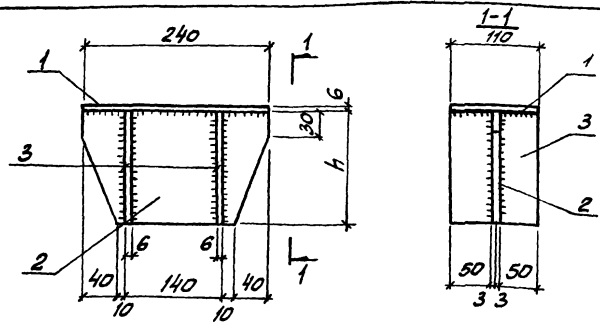

ОБОЗНАЧЕНИЕ	МАРКА	h, мм	МАССА, кг
1.431.9-29с.2-03.0	МС 3	145	4,24
	-01 МС 24	150	4,34
	-02 МС 39	190	5,19

ИМЯ И ПОДПИСЬ ПОДПИСАВШЕГО
 ИМЯ И ПОДПИСЬ ПОДПИСАВШЕГО
 ИМЯ И ПОДПИСЬ ПОДПИСАВШЕГО

				1.431.9-29с.2-03.0СБ		
ИЗДЕЛИЕ СОЕДИНИТЕЛЬНОЕ (МС3, МС24, МС39). СБОРОЧНЫЙ ЧЕРТЕЖ				СТРАНА	МАССА	МАСШТАБ
				Р	СТ. ТАБЛ.	
ВСТЗ КЛ2 ГОСТ 380-71 *				ЛИСТ		
				ЛИСТОВ 1		
ТЕХНИК ЛУТВИЧЕНКО <i>Лутв</i>				ХАРЬКОВСКИЙ ПРОМСТРОЙНИИПРОЕКТ		

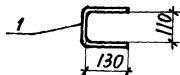

ФОРМАТ	ЭДИА	ПОЗ.	ОБОЗНАЧЕНИЕ	НАИМЕНОВАНИЕ	КОЛ.	ПРИМЕЧ.
				<u>ДЕТАЛИ</u>		
				<u>1.431.9-29с.2-04.0</u>		МС5
		1		$\Phi 16A-I$ ГОСТ 5781-82* $e=400$	1	0,63 кг
				<u>1.431.9-29с.2-04.0-01</u>		МС7
Б4				УГОЛОК 75×6 ГОСТ 8509-86 $e=30$ ВСт 3кп 2 ГОСТ 380-71*	1	0,21 кг
				<u>1.431.9-29с.2-04.0-02</u>		МС15
Б4				УГОЛОК 50×5 ГОСТ 8509-86 $e=150$ ВСт 3кп 2 ГОСТ 380-71*	1	0,57 кг
				<u>1.431.9-29с.2-04.0-03</u>		МС16
Б4				УГОЛОК 50×5 ГОСТ 8509-86 $e=210$ ВСт 3кп 2 ГОСТ 380-71*	1	0,79 кг
				<u>1.431.9-29с.2-04.0-04</u>		МС32
Б4				УГОЛОК 50×5 ГОСТ 8905-86 $e=170$ ВСт 3кп 2 ГОСТ 380-71*	1	0,64 кг
				<u>1.431.9-29с.2-04.0-05</u>		МС25
Б4				ШВЕЛЕР $\Gamma 12$ ГОСТ 8240-72* $e=240$ ВСт 3кп 2 ГОСТ 380-71*	1	2,5 кг
				<u>1.431.9-29с.2-04.0-06</u>		МС50
Б4				$\Phi 16A-I$ ГОСТ 5781-82* $e=70$	1	0,11 кг
				<u>1.431.9-29с.2-04.0-07</u>		МС51
Б4				УГОЛОК 50×5 ГОСТ 8905-86 $e=100$ ВСт 3кп 2 ГОСТ 380-71*	1	0,38 кг

1.431.9-29с.2-04.0

НАЧ. ОТД.	Н. КОНТР.	Л. СПЕЦ.	РУК. ГР.	СТ. ИНЖ.	ИЗДЕЛИЕ СОЕДИНИТЕЛЬНОЕ (МС5, МС7, МС15, МС16, МС32, МС25, МС50, МС51)	СТАНДАРТ	МАССА	МАССИВ
						Р	СМ. ТАБЛ.	-
БРОДСКИЙ	ЧУМАКОВА	КОРОТЕЦКИЙ	ЧУМАКОВА	МАЛУША		ЛИСТ	ЛИСТОВ 1	
СТ. ТЕХН.	ЛИТВИНЕНКО					ХАРЬКОВСКИЙ ПРОМСТРОЙНИИПРОЕКТ		

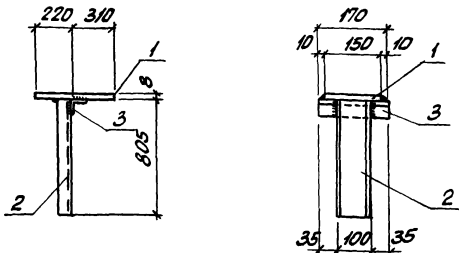

ФОРМАТ	ЗОНА	Лист	ОБЪЯВЛЕНИЕ	НАИМЕНОВАНИЕ	Кол.	ПРИМЕЧ.
				<u>ДОКУМЕНТАЦИЯ</u>		
А4			1.431.9-29с.2-00.0ТО	ТЕХНИЧЕСКОЕ ОПИСАНИЕ		
				<u>ДЕТАЛИ</u>		
Б4	1		1.431.9-29с.2-05.1	Полоса 150x8 ГОСТ 10376* \varnothing 2-540	1	5,09 кг
Б4	2		.2-05.2	ШВЕДПЕРС110 ГОСТ 8240-72* \varnothing 805	1	6,91 кг
Б4	3		.2-05.3	УГОЛОК 50x5 ГОСТ 8509-86* \varnothing 170	1	0,64 кг

ИМЯ, ПОДПИСЬ И ДАТА ВЗРМ. ИМЯ

				1.431.9-29с.2-05.0		
				СТАРШАЯ	МЯСЯ	МАСШТАБ
НАЧ. ОТД.	БРДСКИЙ			Р	12,64	-
Н. КОНТР.	ЧУМАКОВА					
П. СПЕЦ.	КОРОТЕЦКИЙ					
РУК. ГР.	ЧУМАКОВА			ЛИСТ	ЛИСТОВ 1	
СТ. ИНЖ.	ПЛАУШИЯ			ХАРЬКОВСКИЙ ПРОМСТРОЙНИИПРОЕКТ		
ИНЖ.	КОЗУБ					
				ВСТЗКЛ2 ГОСТ 380-71*		

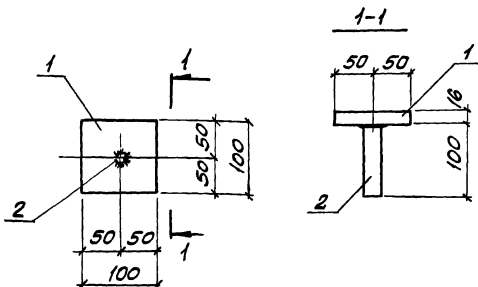

ФОРМАТ	ЗОНА	Лист	ОБОЗНАЧЕНИЕ	НАИМЕНОВАНИЕ	КОЛ.	ПРИМЕЧ.
				<u>ДОКУМЕНТАЦИЯ</u>		
А4			1.431.9-29с.2-00.010	ТЕХНИЧЕСКОЕ ОПИСАНИЕ		
				<u>ДЕТАЛИ</u>		
Б4	1		1.431.9-29с.2-06.1	Полоса 100x16 ГОСТ 103-76*		
				ВСТЭКЛ2 ГОСТ380-71* В-100	1	1,26 кг
Б4	2		1.431.9-29с.2-06.2	Ф25А1 ГОСТ5781-82* В-100	1	0,39 кг

№18-П-001. Подпись и дата. Взят. Киев. №

			1.431.9-29с.2-06.0		
ИЗДЕЛИЕ СОЕДИНИТЕЛЬНОЕ	СТАЛЬ	МАССА	МАСШТАБ		
МСВ	Р	1,65кг	1:50		
	ЛИСТ	ЛИСТОВ 1			
ХАРЬКОВСКИЙ ПРОМСТРОИНИИПРОЕКТ					

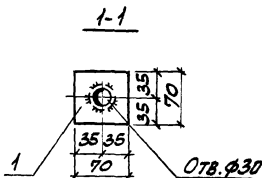
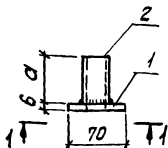

ОБОЗНАЧЕНИЕ	МАРСА	д, мм	МАССА, кг
1.431.9-29с.2-07.0	МС9	35	0,30
-01	МС10	65	0,35

ФОРМАТ	ЗОНА	ПОВ.	ОБОЗНАЧЕНИЕ	НАИМЕНОВАНИЕ	КОЛ.	ПРИМЕР.
				<u>ДОКУМЕНТАЦИЯ</u>		
А4			1.431.9-29с.2-00.070	ТЕХНИЧЕСКОЕ ОПИСАНИЕ		
				<u>ДЕТАЛИ</u>		
Б4	1		1.431.9-29с.2-07.1	ПЛОСКОСТЬ 70x6 ГОСТ 103-76* В-76 ВСЯЗ.КЛ.2 ГОСТ 380-71*	1	0,23кг
			<u>ПЕРЕМЕННЫЕ ДАННЫЕ ДЛЯ ИСПОЛНЕНИЯ:</u>			
				<u>ДЕТАЛИ</u>		
				1.431.9-29с.2-07.0		МС9
Б4	2		1.431.9-29с.2-07.2	ТРУБА 33x2,5 ГОСТ 10704-76* В-35	1	0,07кг
				1.431.9-29с.2-07.0-01		МС10
Б4	2		1.431.9-29с.2-07.2-01	ТРУБА 33x2,5 ГОСТ 10704-76* В-65	1	0,12кг

1.431.9-29с.2-07.0

ИЗДЕЛИЕ СОЕДИНИТЕЛЬНОЕ (МС9, МС10)	СТАВКА	МАССА	МАШТАБ
	Р	СТ. ТАБЛ.	-
	ЛИСТ	ЛИСТОВ 1	
	ХАРЬКОВСКИЙ ПРОМСТРОЙНИИПРОЕКТ		

ИМЬ.№ ПОСЛ. ПОДПИСЬ И ДАТА ВЗЯИ.ИМЬ.№

НАЧ.ОТД.	БРЮДСКИЙ	
Н.КОНТР.	ЧУМАКОВА	
Д.СПЕЦ.	КОРОТЕЦКИЙ	
РУК.ГР.	ЧУМАКОВА	
СТ.ИЖК.	МАДУША	
ТЕХНИК	ЛИТВИНЕНКО	

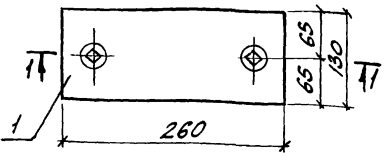
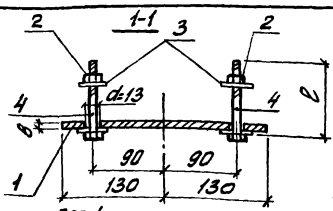

ПОЗ.1 2 отв. ф13

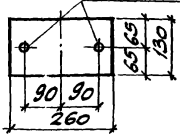

ОБОЗНАЧЕНИЕ	МАРКА	В, мм	МАССА, кг
1.431.9-29с.2-08.0	МС11	90	2,37
-01	МС18	260	2,68

ФОРМАТ	ЗОНА	ПОЗ	ОБОЗНАЧЕНИЕ	НАИМЕНОВАНИЕ	КОЛ.	ПРИМЕЧ.
				<u>ДЕТАЛИ</u>		
Б4		1	1431.9-29с.2-08.1	Полоса 130x8 ГОСТ 103-76* вст.3, кп.2 ГОСТ 380-71 * В=260	1	2,12 кг
				<u>СТАНДАРТНЫЕ ИЗДЕЛИЯ</u>		
Б4		2		Гайка М12,5 ГОСТ 5915-70*	2	
Б4		3		Шайба 12.01 ГОСТ 11371-78*	4	
				<u>ПЕРЕМЕННЫЕ ДАННЫЕ ДЛЯ ИСПОЛНЕНИЙ</u>		
				1.431.9-29с.2-08.0		МС11
				<u>СТАНДАРТНЫЕ ИЗДЕЛИЯ</u>		
Б4		4		Болт М12x90,58 ГОСТ 7798-70*	2	
				1.431.9-29с.2-08.0-01		МС18
				<u>СТАНДАРТНЫЕ ИЗДЕЛИЯ</u>		
Б4		4		Болт М12x260,58 ГОСТ 7798-70*	2	

Имя и под.д. Подпись и дата. Взам. инв. №

1.431.9-29с.2-08.0			СТАДИА	МАССА	МАШТАБ
НАЧ. ОТА. БРОДСКИЙ	ИЗДЕЛИЕ СОЕДИНИТЕЛЬНОЕ (МС11, МС18)		Р	см.	
Н. КОНТР. ЧУМАКОВА			ТАБЛ.		
П. СПЕЦ. КОРОТЦКАЯ			ЛИСТ	ЛИСТОВ	1
Р.К. ГР. ЧУМАКОВА			ХАРЬКОВСКИЙ		
СТ. ИНЖ. МАЛЮЦКА			ПРОМСТРОЙНИИПРОЕКТ		
СТ. ТЕХН. ЛИТВИНЕНКО					

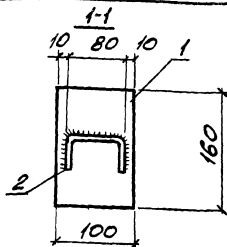
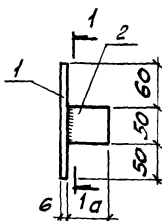

ОБОЗНАЧЕНИЕ	МАРКА	а, мм	МАССА, кг
1.431.9-29С.2-09.0	МС12	50	1,01
-01	МС29	80	1,16

ФОРМАТ	ЭДИАР	ГОД.	ОБОЗНАЧЕНИЕ	НАИМЕНОВАНИЕ	КОЛ.	ПРИМЕЧ.
				<u>ДОКУМЕНТАЦИЯ</u>		
А4			1.431.9-29С.2-09.070	ТЕХНИЧЕСКОЕ ОПИСАНИЕ		
				<u>ДЕТАЛИ</u>		
Б4	1		1.431.9-29С.2-09.1	ПОЛОСА 100x6 ГОСТ 103-76* ВСТЗКП2 ГОСТ 380-71* В-60	1	0,75 кг
				<u>ПЕРЕМЕННЫЕ ДАННЫЕ ДЛЯ ИСПОЛНЕНИЯ:</u>		
				1.431.9-29С.2-09.0		МС12
Б4	2		1.431.9-29С.2-09.2	ШВЕЛЕР 100x50x3 ГОСТ 8278-83 ВСТЗКП2 ГОСТ 380-71* В-50	1	
				1.431.9-29С.2-09.0-01		МС29
Б4	2		1.431.9-29С.2-09.3	ШВЕЛЕР 100x50x3 ГОСТ 8278-83 ВСТЗКП2 ГОСТ 380-71* В-80	1	

1.431.9-29С.2-09.0

ИЗДЕЛИЕ СОЕДИНИТЕЛЬНОЕ
(МС12, МС29)

СТАВКА	МАССА	МАСШТАБ
Р	СМ. ТАБЛ.	-
ЛИСТ	ЛИСТОВ 1	

ХАРЬКОВСКИЙ
ПРОМСТРОИНИИПРОЕКТ

И.И.В. № 10-001. Подпись и дата. Взам. инв.

И.И.В. ОТД.	БРЮДСКИЙ	<i>[Signature]</i>
И.И.В. КОНТ.	ЧУМАКОВА	<i>[Signature]</i>
ГЛ. СПЕЦ.	КОРОТЕЦКИЙ	<i>[Signature]</i>
РУК. ГР.	ЧУМАКОВА	<i>[Signature]</i>
СТ. ИНЖ.	МЯЛУША	<i>[Signature]</i>
СТ. ТЕХН.	ЛИТВИНЕНКО	<i>[Signature]</i>

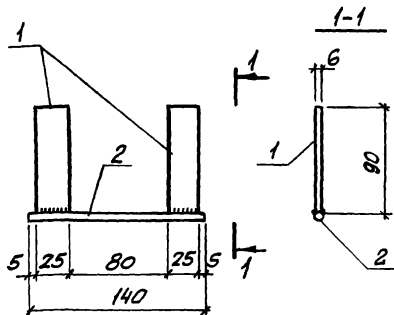

ФОРМА	ЗОНА	Поз.	ОБОЗНАЧЕНИЕ	НАИМЕНОВАНИЕ	КОЛ.	ПРИМЕЧ.
				<u>ДОКУМЕНТАЦИЯ</u>		
АЧ			1.431.9-29с.2-00.010	ТЕХНИЧЕСКОЕ ОПИСАНИЕ		
				<u>ДЕТАЛИ</u>		
БЧ		1	1.431.9-29с.2-10.1	ПОЛОСА 25x6 ГОСТ 103-76* ВСТЗ, кп2 ГОСТ 380-71* $\rho=90$	2	0,11кг
БЧ		2	1.431.9-29с.2-10.2	Ф16А-І ГОСТ 5781-82* $\rho=140$	1	0,22кг

1.431.9-29с.2-10.0

НАЧ. ОТА	БРОВСКИЙ	7.15	ИЗДЕЛИЕ СОЕДИНИТЕЛЬНОЕ МС 14	СТАВЛЯ	МАССА	МАСШТАБ
Н. КОНТР.	ЧУПЯКОВА	7.15		Р	0,44кг	-
ГЛА. СПЕЦ.	КОРОТЕЦКИЙ	7.15		ЛИСТ	ЛИСТОВ 1	
РУК. ГР.	ЧУПЯКОВА	7.15		ХАРЬКОВСКИЙ ПРОМСТРОЙНИИПРОЕКТ		
СТ. ИНЖ.	МЯЛУША	7.15				
ИНЖЕН.	ФОМИЧЕВ	7.15				

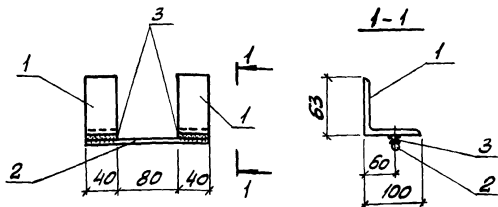

ФОРМАТ	ЗОНА	№3.	ОБЪЯВЛЕНИЕ	НАИМЕНОВАНИЕ	КОЛ.	ПРИМЕЧ.
				<u>ДОКУМЕНТАЦИЯ</u>		
А4			1.431.9-29с.2-00.0ТО	ТЕХНИЧЕСКОЕ ОПИСАНИЕ		
				<u>ДЕТАЛИ</u>		
Б4	1		1.431.9-29с.2-Н.1	УГОЛОК 100x63x7 ГОСТ 8510-86 в ст. к. п. 2 ГОСТ 380-71* $\ell=40$	2	0,35кг
Б4	2		1.431.9-29с.2-Н.2	$\phi 16A-I$ ГОСТ 5781-82* $\ell=160$	1	0,25кг
Б4	3		.2-Н.3	$\phi 10A-I$ ГОСТ 5781-82* $\ell=40$	2	0,02кг

ИМЯ № ПОДП. ПОДПИСЬ И ДАТА ВЗЯТ. ИМЯ №

1.431.9-29с.2-Н.0				СТАВКА	МАССА	МАСШТАБ
ИЗДЕЛИЕ СОЕДИНИТЕЛЬНОЕ				Р	0,99кг	-
МС 17				ЛИСТ	ЛИСТОВ 1	
				ХАРЬКОВСКИЙ		
				ПРОМСТРОЙНИИПРОЕКТ		

ИР.У. ОТД. БРОДСКИЙ
 Н. КОМП. ЧУМАКОВА
 ГЛ. СПЕЦ. КОРОТЕЦКИЙ
 РУК. ГР. ЧУМАКОВА
 СТ. ИНЖ. МАЛЮША
 ИНЖЕН. ФОМИЧЕВ

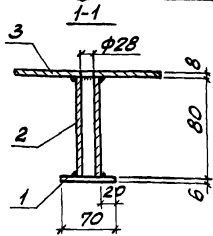
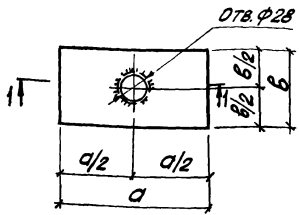

ОБОЗНАЧЕНИЕ	МАРКА	РАЗМЕРЫ, ММ		МАССА, КГ
		а	б	
1.431.9-29с.2-13.0	МС20	90	120	1,22
-01	МС30	140	150	1,86

ФОРМАТ	ЗОНА	ПЛОЩ.	ОБОЗНАЧЕНИЕ	НАИМЕНОВАНИЕ	КОД	ПРИМЕЧ.
				<u>ДОКУМЕНТАЦИЯ</u>		
А4			1.431.9-29с.2-00.0ТО	ТЕХНИЧЕСКОЕ ОПИСАНИЕ		
				<u>ДЕТАЛИ</u>		
Б4	1		1.431.9-29с.2-13.1	Полоса 70хб ГОСТ 103-76* вст3кл2 ГОСТ 380-71 * В-70	1	0,23 кг
Б4	2		1.431.9-29с.2-13.2	Труба ф40 ГОСТ 3262-75* В-80	1	0,31 кг
			<u>ПЕРЕМЕННЫЕ ДАННЫЕ ДЛЯ ИСПОЛНЕНИЙ:</u>			
			1.431.9-29с.2-13.0			МС20
Б4	3		1.431.9-29с.2-13.3	Полоса 90хб ГОСТ 103-76* вст3кл2 ГОСТ 380-71 * В-120	1	0,68 кг
			1.431.9-29с.2-13.0-01			МС30
Б4	3		1.431.9-29с.2-13.4	Полоса 140хб ГОСТ 103-76* вст3кл2 ГОСТ 380-71 * В-150	1	1,32 кг

Имя, № подл. Подл. и дата
ВЗЯТ. ИМЯ И №

1.431.9-29с.2-13.0			
НАЧ. ОЛД.	БРОДСКИЙ	ИЗДЕЛИЕ СОЕДИНИТЕЛЬНОЕ (МС20, МС30).	СТАДИЯ
Н. КОНТР.	ЧУМАКОВА		МАССА
ОЛ. СПЕЧ.	КОРОТЕЦКИЙ		СМ. ТАБЛ.
РУК. ГР.	ЧУМАКОВА		ЛИСТ
СТ. ИНЖ.	МЯДУША		ЛИСТОВ 1
СТ. ТЕХН.	АНТВИНЕНКО	ХАРЬКОВСКИЙ ПРОМСТРОЙНИНПРОЕКТ	

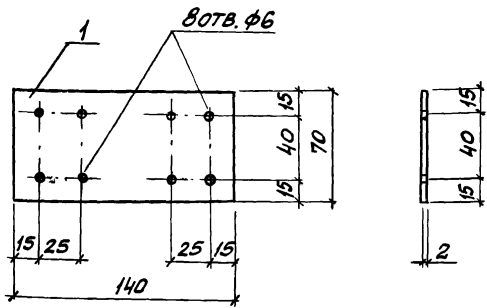

ФОРМАТ	ЗОНА	ПОЗ.	ОБОЗНАЧЕНИЕ	НАИМЕНОВАНИЕ	КОЛ.	ПРИМеч.
				<u>ДЕТАЛИ</u>		
Б4	1		1.431.9-29с.2-14.0	ПОЛОСА 70x2 ГОСТ 19903-74* ВСТ 3кп 2 ГОСТ 380-71* l=140	1	0,16 кг

ИМЯ И ПОДПИСЬ ПОДПИСЬ И ДАТА ВЗЯТИЯ ИМЕНИ

1.431.9-29с.2-14.0			СТАНДА	МАССА	МАСШТАБ
НАЧ. ОТД.	БРОДСКИЙ	<i>[Signature]</i>	Р	0,16 кг	-
Н. КОНТР.	ЧУМАКОВА	<i>[Signature]</i>			
ГЛАВ. СПЕЦ.	КОРОТЕЦКИЙ	<i>[Signature]</i>	ЛИСТ ЛИСТОВ 1		
ВЫК. ГР.	ЧУМАКОВА	<i>[Signature]</i>			
СТ. НАЖ.	МАЛУША	<i>[Signature]</i>	ХАРЬКОВСКИЙ ПРОМСТРОИНИНПРОЕКТ		
ИМЯ И ПОДПИСЬ	ФОРМИЧЕВ	<i>[Signature]</i>			

ИЗДЕЛИЕ СОЕДИНИТЕЛЬНОЕ
МС22

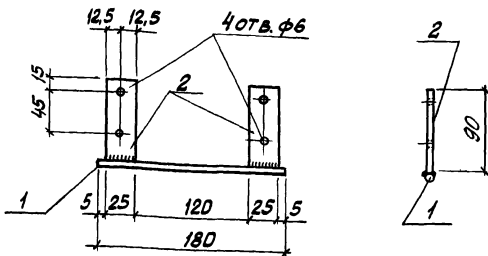

ФОРМАТ	ЗОНА	Поз.	ОБОЗНАЧЕНИЕ	НАИМЕНОВАНИЕ	КОЛ.	ПРИМЕЧ.
				<u>ДОКУМЕНТАЦИЯ</u>		
А4			1.431.9-29с.2-00.010	ТЕХНИЧЕСКОЕ ОПИСАНИЕ		
				<u>ДЕТАЛИ</u>		
Б4	1		1.431.9-29с.2-15.1	Ф16А-I ГОСТ5781-82* $\rho=180$	1	0,28кг
Б4	2		.2-15.2	Полоса 25x6 ГОСТ103-76* ВСтЗкп2 ГОСТ380-71* $\rho=90$	2	0,11кг

ИВ. № ПОДЛ. ПОДПИСЬ И ДАТА

ВЗРЛ. ИВ. №

1.431.9-29с.2-15.0

ИВЧ. ОТА	БРЮДСКИЙ	<i>[Signature]</i>
И. КОНТР.	ЧУМАКОВА	<i>[Signature]</i>
П. СПЕЦ.	КОРОТЕЦКИЙ	<i>[Signature]</i>
РУК. ГР.	ЧУМАКОВА	<i>[Signature]</i>
СТ. ИНЖ.	МАЛУША	<i>[Signature]</i>
ИНЖЕН.	ФОМИЧЕВ	<i>[Signature]</i>

ИЗДЕЛИЕ СОЕДИНИТЕЛЬНОЕ
МС23

СТАНДА	МАССА	КРАСЯЩЕ
Р	0,50кг	-
ЛИСТ	ЛИСТОВ 1	
ХАРЬКОВСКИЙ ПРОМСТРОЙНИИПРОЕКТ		

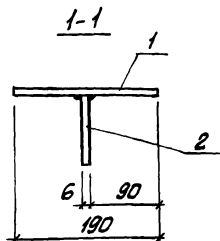
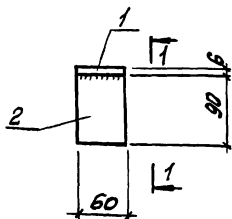

ФОРМАТ	ЭТАП	ПОЗ.	ОБЪЯСНЕНИЕ	НАИМЕНОВАНИЕ	КОЛ.	ПРИМЕЧ.
				<u>ДОКУМЕНТАЦИЯ</u>		
А4			1.431.9-29с.2-00.010	ТЕХНИЧЕСКОЕ ОПИСАНИЕ		
				<u>ДЕТАЛИ</u>		
Б4	1		1.431.9-29с.2-16.1	ПЛОСЯ 60x6 ГОСТ 103-76* $\rho=190$	1	0,54 кг
Б4	2		.2-16.1-01	ПЛОСЯ 60x6 ГОСТ 103-76* $\rho=90$	1	0,25 кг

1.431.9-29с.2-16.0

НАЧ. ОТД.	БРЮСКИН			ИЗДЕЛИЕ СОЕДИНИТЕЛЬНОЕ МС 27	СТАЛЬ	МАССА	МАССА ТЯЖ.
Н. КОНТР.	ЧУМАКОВА				Р	0,79 кг	-
ГЛ. СПЕЦ.	КОРОТЕЦКАЯ				ЛИСТ	ЛИСТОВ 1	
РУК. ГР.	ЧУМАКОВА				ХАРЬКОВСКИЙ ПРОМСТРОЙНИИПРОЕКТ		
СТ. ИНЖ.	МАВЛУША				ВСТЗ.КП2 ГОСТЗВО-71*		
ТЕХНИК	ЛИТВИНЕНКО						

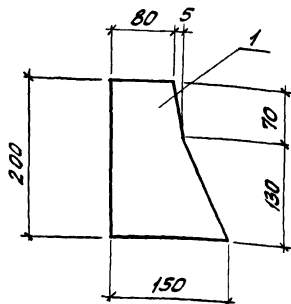

ФОРМАТ	ЗОНА	ПОЗ.	ОБОЗНАЧЕНИЕ	НАИМЕНОВАНИЕ	КОД	ПРИМ. Ч.
				<u>ДЕТАЛИ</u>		
Б4	1		1.431.9-29С.2-17.0	ПОЛОСА 150x6 ГОСТ 103-76 №8-200	1	1,41 кг

ИВ. № 100-01. ПОЛИНСЬКИЙ А.А. ТАТА. БЕЗЯН. МИХАИЛ

			1.431.9-29С.2-17.0			
ИЗД. ОТД.	БРОДСКИЙ	<i>Тру</i>	ИЗДЕЛИЕ СОЕДИНИТЕЛЬНОЕ МС 31	СТАНДА	МАССА	МАСШТАБ
И. КОНТР.	ЧУМАКОВА	<i>Тру</i>		Р	1,41 кг	1:50
П. СПЕЦ.	КОРОТЕЦКИЙ	<i>Тру</i>		ЛИСТ	ЛИСТОВ 1	
РУК. ГР.	ЧУМАКОВА	<i>Тру</i>		ВСТЗКП 2 ГОСТ 380-71 *		
СТ. ИИЖ.	МАЛУША	<i>Тру</i>		ХАРЬКОВСКИЙ ПРОМСТРОИНИИПРОЕКТ		
СТ. ТЕХН.	ЛИТВИНЕНА	<i>Тру</i>				

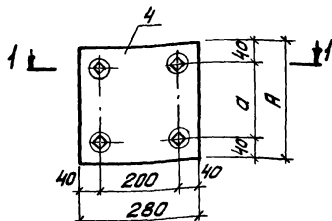

ПОЗИЦИЯ 4

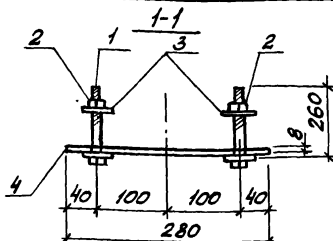
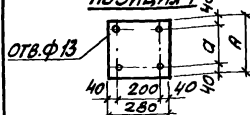

ОБОЗНАЧЕНИЕ	МАРКА	РАЗМЕРЫ, мм		МАССА, кг
		A	a	
1.431.9-29с.2-18.0	МС33	280	200	6,02
-01	МС34	310	230	6,61

ФОРМАТ	КОЛ-ВО	ГОС.	ОБОЗНАЧЕНИЕ	НАИМЕНОВАНИЕ	КОЛ.	ПРИМеч.	
				<u>СТАНДАРТНЫЕ ИЗДЕЛИЯ</u>			
Б4	1			БОЛТ М12x260,58 ГОСТ 7798-70*	4		
Б4	2			ГАЙКА М12,5 ГОСТ 5912-70*	4		
Б4	3			ШАЙБА 12,01 ГОСТ 1371-78	8		
			<u>ПЕРЕМЕННЫЕ ДАННЫЕ ДЛЯ ИСПОЛНЕНИЯ:</u>				
				1.431.9-29с.2-18.0		МС33	
				<u>ДЕТАЛИ</u>			
Б4	4		1.431.9-29с.2-18.1	ПЛОСКО 280x8 ГОСТ 19903-74 вст 3 кл 2 ГОСТ 380-71* R=280	1	4,92 кг	
				1.431.9-29с.2-18.0-01		МС34	
				<u>ДЕТАЛИ</u>			
Б4	4		1.431.9-29с.2-18.1-01	ПЛОСКО 280x8 ГОСТ 19903-74 вст 3 кл 2 ГОСТ 380-71* R=310	1	5,45 кг	

1.431.9-29с.2-18.0

ИЗД. СТА.	БРОДСКИЙ			ИЗДЕЛИЕ СОЕДИНИТЕЛЬНОЕ (МС33, МС34).	СТАДИЯ	МАССА	МАСШТАБ
Н. КОНТР.	ЧУМАКОВА				P	СМ. ТАБЛ.	-
Р. СПЕЦ.	КОРОТЕЦКИЙ						
Р.С. ГР.	ЧУМАКОВА						
СТ. ИНЖ.	МАДУША						
СТ. ТЕХН.	ЛИТВИНЕНКО				ЛИСТ	ЛИСТОВ /	
					ХАРЬКОВСКИЙ ПРОМСТРОЙНИИПРОЕКТ		

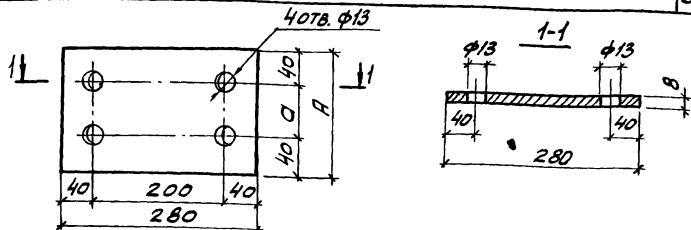

ОБОЗНАЧЕНИЕ	МАРКА	А, мм	а, мм	МАССА, кг
1.431.9-29с.2-19.0	МС35	280	200	4,93
-01	МС36	310	230	5,46
-02	МС43	430	350	7,57

ФОРМАТ	ЗОНА	ПОС.	ОБОЗНАЧЕНИЕ	НАИМЕНОВАНИЕ	КОЛ.	ПРИМЕЧ.
				1.431.9-29с.2-19.0		МС35
				<u>ДЕТАЛИ</u>		
Б4				Полоса 280x8 ГОСТ 19903-71 с-280	1	
				1.431.9-29с.2-19.0-01		МС36
				<u>ДЕТАЛИ</u>		
Б4				Полоса 280x8 ГОСТ 19903-71 с-310	1	
				1.431.9-29с.2-19.0-02		МС43
				<u>ДЕТАЛИ</u>		
Б4				Полоса 280x8 ГОСТ 19903-71 с-430	1	

ИМЬ. № ПОДА. ПОД ПИСЬМ И ДАТ. В ЗАМ. ИМЬ. № 2

			1.431.9-29с.2-19.0			
НАЧ. ОТА. БРДСКИЙ			ИЗДЕЛИЕ СОЕДИНИТЕЛЬНОЕ (МС35, МС36, МС43).	СТАРИНА	МАССА	МАШТАБ
Н. КОНТ. ЧУМАКОВА				Р	СМ.	
П. СПЕЧ. КОРОТЕЦКИЙ					ТАБЛ.	
Р. У. ГР. ЧУМАКОВА				ЛИСТ	ЛИСТОВ	1
СТ. ИНЖ. МАЛУША				ХАРЬКОВСКИЙ ПРОМСТРОИНИПРОЕКТ		
ТЕХНИК. ДИТВИНЕНКО		Лумб.	ВСТЗкп2 ГОСТ 380-71 *			

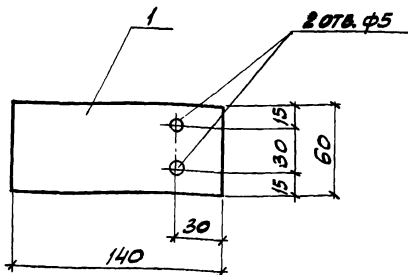

ФОРМАТ	ЗОНА	ПОЗ.	ОБОЗНАЧЕНИЕ	НАИМЕНОВАНИЕ	КОЛ.	ПРИМЕЧ.
				<u>ДЕТАЛИ</u>		
Б4		1	1.431.9-29с.2-20.0	ПОЛОСА 60x4 ГОСТ 103-76* L=140	1	0,26кг

1.431.9-29с.2-20.0

ИРЧ. ОТД.	БРЮДСЕНА	<i>Brudsen</i>
Н. КОН. ТР.	ЧУМАКОВА	<i>Chumakova</i>
ГЛА. СПЕЦ.	КОРОТЕЦКИЙ	<i>Korotetskiy</i>
РУК. ГР.	ЧУМАКОВА	<i>Chumakova</i>
СТ. ИНЖ.	ПТАЛУША	<i>Ptalusha</i>
СТ. ТЕХН.	ЛИТВИНЕНА	<i>Litvinena</i>

ИЗДЕЛИЕ СОЕДИНИТЕЛЬНОЕ
МС37

СТАРИЯ	МАССА	МАШТАБ
Р	0,26кг	
ЛИСТ		ЛИСТОВ 1
ХАРЬКОВСКИЙ ПРОМСТРОЙНИИПРОЕКТ		

ВСТЗкл2 ГОСТ 380-71*

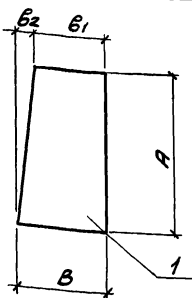

ОБОЗНАЧЕНИЕ	МАРКА	РАЗМЕРЫ, ММ				МАССА, КГ
		А	В	В ₁	В ₂	
1.431.9-29с.2-21.0	МС38	60	100	95	5	0,28
-01	МС41	200	110	90	20	1,04

ФОРМАТ	ЗОНА	ПОЗ.	ОБОЗНАЧЕНИЕ	НАИМЕНОВАНИЕ	КОЛ.	ПРИМЕЧ.
				1.431.9-29с.2-21.0		
				<u>ДЕТАЛИ</u>		МС38
Б4		1		ПОЛОСА 60x6 ГОСТ 103-76* С-100	1	
				1.431.9-29с.2-21.0-01		МС41
				<u>ДЕТАЛИ</u>		
Б4		1		ПОЛОСА 110x6 ГОСТ 103-76* С-200	1	

БСЯ М. ИВАНЧЕНКО

ИВАНЧЕНКО А. А. ПОДПИСЬ И ДАТА

1.431.9-29с.2-21.0				ИЗДЕЛИЕ СДЕЛАННОЕ		СТАДИА МАССА		МАССУ ТЯЖЕ	
				(МС38, МС41).		Р	СМ. ТАБЛ.	-	
						ЛИСТ		ЛИСТОВ 1	
ИРЧ. ОТД.	БРДДСКИЙ								
И. КОНТР.	ЧУМАКОВА								
ГЛ. СПЕЦ.	КОРОТЕЦКИЙ								
РУК. ГР.	ЧУМАКОВА								
СТ. ИРЧ.	МЯЛУШИЯ								
СТ. ТЕХН.	ЛИТВИНЕНКО								
				ВС13 КЛ2 ГОСТ 380-71*		ХАРЬКОВСКИЙ ПРОМСТРОЙНИИПРОЕКТ			

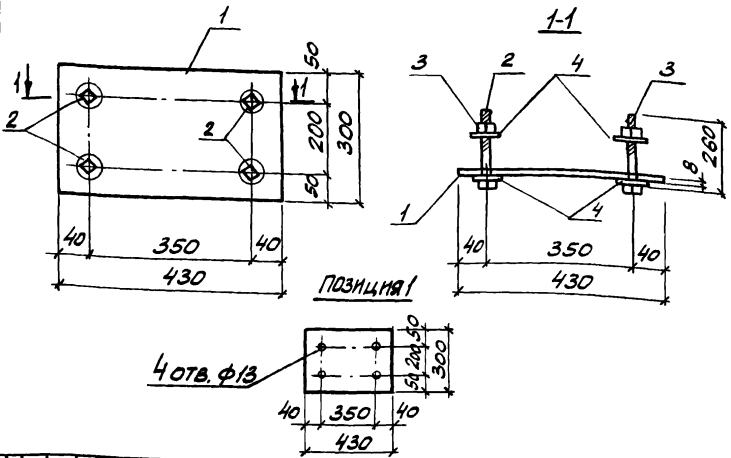

ФОРМАТ	КОЛ-ВО	ПОЗ.	ОБОЗНАЧЕНИЕ	НАИМЕНОВАНИЕ	КОЛ.	ПРИМЕЧ.
				<u>ДЕТАЛИ</u>		
Б4	1		1.431.9-29с.2-22.1	300x8 ГОСТ 19903-74 ПО ЛОСА всклп 2 ГОСТ 380-71 № P-430	1	8,10 кг
				<u>СТАНДАРТНЫЕ ИЗДЕЛИЯ</u>		
Б4	2			БОЛТ М12x260.58 ГОСТ 7798-70*	4	0,25 кг
Б4	3			ГАЙКА М12,5 ГОСТ 5915-70*	4	0,01 кг
Б4	4			ШАЙБА 12.01 ГОСТ 11371-78	8	0,01 кг

ИМЯ И ПОДЛ. ПОДПИСЬ И ДАТА ВЗНОС. ЛИСТ. №

ИЗДЕЛИЕ СОЕДИНИТЕЛЬНОЕ			СТАДИЯ	МАССА	МАСШТАБ
1.431.9-29с.2-22.0			Р	9,22 кг	
МС 42			ЛИСТ	ЛИСТОВ 1	
ХАРЬКОВСКИЙ ПРОМСТРОЙНИКПРОЕКТ					

НАЧ. ОТД.	БРОДСКИЙ	Тех
Н. КОНТР.	ЧУМАКОВА	2.1.1
ГЛ. СПЕЦ.	КОРОТЕЦКИЙ	2.1.2
РУК. ГР.	ЧУМАКОВА	2.1.3
СТ. ИНЖ.	МАДУША	2.1.4
ТЕХНИК	ЛИТВИНЕНКО	2.1.5

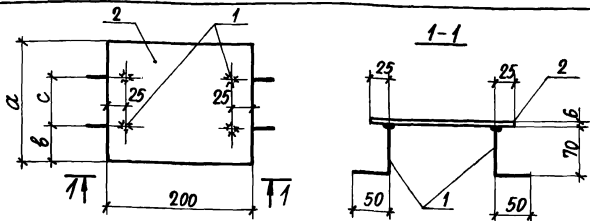

ОБОЗНАЧЕНИЕ	МАРКА	а, мм	в, мм	с, мм	МАССА, кг
1.431.9-29с.2-23.0	М1	170	50	70	1,8
-01	М2	100	25	50	1,14

ФОРМАТ	ЗОНА	ПОЗ.	ОБОЗНАЧЕНИЕ	НАИМЕНОВАНИЕ	КОЛ.	ПРИМЕЧ.
				<u>ДОКУМЕНТАЦИЯ</u>		
А4			1.431.9-29с.2-00.0 ТО	ТЕХНИЧЕСКОЕ ОПИСАНИЕ		
				<u>ДЕТАЛИ</u>		
Б4	1		1.431.9-29с.2-23.1	ФВАИЛ ГОСТ 5781-82* е=130	4	0,05 кг
			<u>ПЕРЕМЕННЫЕ ДАННЫЕ</u>	<u>ДЛЯ ИСПОЛНЕНИЙ:</u>		
				<u>ДЕТАЛИ</u>		
				<u>1.431.9-29с.2-23.0</u>		М1
Б4	2		1.431.9-29с.2-23.2	Полоса 170x6 ГОСТ 103-76* ВСТЭКП2 ГОСТ 380-71* е=200	1	1,6 кг
				<u>1.431.9-29с.2-23.0-01</u>		М2
Б4	2		1.431.9-29с.2-23.4	Полоса 100x6 ГОСТ 103-76* ВСТЭКП2 ГОСТ 380-71* е=200	1	0,94

Лист № подл. Подпись и дата Взам. инвент.

				.2-23.0		
				СТАВКА	МАССА	МАСШТАБ
				Р	СМ. ТАБЛ.	
				ЛИСТ	ЛИСТОВ 1	
ИЗДЕЛИЕ ЗАКЛАДНОЕ (М1, М2)	НАЧ. ОТД.	БРОДСКИЙ	<i>[Signature]</i>	ХАРЬКОВСКИЙ ПРОМСТРОИНИИПРОЕКТ		
	И. КОНТР.	ЧУМАКОВА	<i>[Signature]</i>			
	П. СПЕЦ.	КОРОТЕЦКИЙ	<i>[Signature]</i>			
	РУК. ГР.	ЧУМАКОВА	<i>[Signature]</i>			
	СТ. ИНЖ.	МАЛУША	<i>[Signature]</i>			
	СТ. ТЕХН.	ЛИТВИНЕНКО	<i>[Signature]</i>			

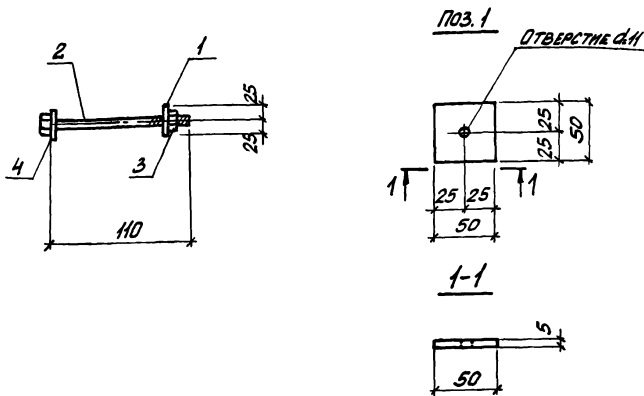

ФОРМАТ ЗОНА	ПОЗ.	ОБОЗНАЧЕНИЕ	НАИМЕНОВАНИЕ	КОЛ.	ПРИМЕЧ.
			<u>ДЕТАЛИ</u>		
Б4	1	1.431.9 - 29с.2-24.1	Полоса 50x5 ГОСТ 103-76* ВСТЭК2 ГОСТ 38071* В-50	1	0,10 кг
			<u>СТАНДАРТНЫЕ ИЗДЕЛИЯ</u>		
Б4	2		Болт М10xН0.58 ГОСТ 7798-70*	1	
Б4	3		Гайка М10.5 ГОСТ 5915-70*	1	
Б4	4		Шайба 10.01 ГОСТ НЗ74-78	1	

1.431.9-29с.2-24.0

ИРЧ. ОТА.	БРДАСКИН	
Н. КОНТР.	ЧУМАКОВА	
ГЛА СПЕЦ.	КОРТЕЦКИН	
РУК. ГР.	ЧУМАКОВА	
СТ. ИНЖ.	МЯЛУША	
СТ. ТЕХН.	ЛЯТВИНЕНКО	Исполн.

ИЗДЕЛИЕ СОЕДИНИТЕЛЬНЫЕ
МС 44

СТАНДАРТ	МАССА	ПЛОЩАДЬ
Р	0,2 кг	-
ЛИСТ	ЛИСТОВ 1	
ХАРЬКОВСКИЙ ПРОМСТРОЙНИИПРОЕКТ		

Рис.1



Рис.2



ОБОЗНАЧЕНИЕ	МАРКА	РИС.	РАЗМЕРЫ, мм			МАССА, кг
			а	б	б	
1.431.9-29с.2-25.0	МС45	1	360	280	8	1,8
-01	МС46	2	—	—	6	0,3
-02	МС47	1	180	100	6	0,68

ФОРМАТ	ЭДИА	ПОЗ.	ОБОЗНАЧЕНИЕ	НАИМЕНОВАНИЕ	КОЛ.	ПРИМЕЧ.
				1.431.9-29с.2-25.0		МС45
				<u>ДЕТАЛИ</u>		
Б4				Полоса 80x8 ГОСТ 103-76* л-360		
				1.431.9-29с.2-25.0-01		МС46
				<u>ДЕТАЛИ</u>		
Б4				Полоса 80x6 ГОСТ 103-76* л-80		
				1.431.9-29с.2-25.0-02		МС47
				<u>ДЕТАЛИ</u>		
Б4				Полоса 80x6 ГОСТ 103-76* л-180		

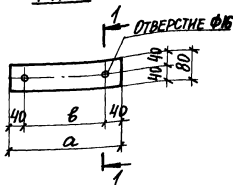
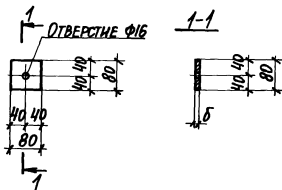
Указ. № подл. Подпись и дата взыск. инв. №

1.431.9-29с.2-25.0			СТАДИЯ	МАССА	ПРИМЕРЫ
ИЗДЕЛИЕ СОЕДИНИТЕЛЬНОЕ (МС45 ÷ МС47)			Р	СМ. ТАБЛ.	—
ВСТЗкп2 ГОСТ 380-71*			ЛИСТ	ЛИСТОВ 1	
НАЧ. ОТД. БРОДСКИЙ	И. КОНТР. ЧУМАКОВА	ГЛ. КОНСТ. КОРОТЕЦКИЙ			
РУК. ГР. ЧУМАКОВА	СТ. ИНЖ. МЯЛУША				
СТ. ТЕХН. ЛИТВИНЕНКО					

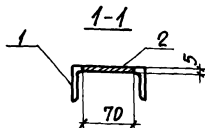
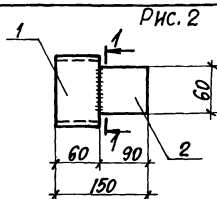
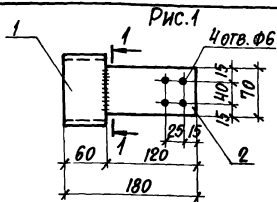

ОБОЗНАЧЕНИЕ	МАРКА	РИС.	МАССА, КГ
1.431.9-29с.2-26.0	МС48	1	0,85
	-01	МС49	0,73

ФОРМАТ	ЭОИВ	ПОЗ.	ОБОЗНАЧЕНИЕ	НАИМЕНОВАНИЕ	КОЛ.	ПРИМЕЧ.
				<u>ДОКУМЕНТАЦИЯ</u>		
А4			1.431.9-29с.2-00.010	ТЕХНИЧЕСКОЕ ОПИСАНИЕ		
				<u>ДЕТАЛИ</u>		
Б4		1	1.431.9-29с.2-26.1	ШВЕЛЕР 10ГОСТ8240-72* ВСтЗкп2ГОСТ380-71* $\varnothing=60$	1	0,52кг
			<u>ПЕРЕМЕННЫЕ ДАННЫЕ ДЛЯ ИСПОЛНЕНИЙ:</u>			
				1.431.9-29с.2-26.0		МС48
Б4		2	1.431.9-29с.2-26.2	ПОЛОСА 70x5ГОСТ103-76* ВСтЗкп2ГОСТ380-71* $\varnothing=120$	1	0,33кг
				1.431.9-29с.2-26.0-01		МС49
Б4		2	1.431.9-29с.2-26.3	ПОЛОСА 60x5ГОСТ103-76* ВСтЗкп2ГОСТ380-71* $\varnothing=90$	1	0,21кг

1.431.9-29с.2-26.0

ИЗД. ОТР.	Н. КОНТР.	Д. СПЕЦ.	РУК. ГР.	СТ. ИНЖ.	БРОДСКИЙ ЧУМАКОВА КОРОТЕЦКИЙ ЧУМАКОВА МАЛУША	ИЗДЕЛИЕ СОЕДИНИТЕЛЬНОЕ (МС48, МС49)	СТАРШАЯ МАССА		МАССИТВА
							Р	СМ. ТАБЛ.	
							ЛИСТ		ЛИСТОВ 1
ИНЖЕН.	КОЗУБ						ХАРЬКОВСКИЙ ПРОМСТРОИНИИПРОЕКТ		