

ТИПОВЫЕ КОНСТРУКЦИИ, ИЗДЕЛИЯ И УЗЛЫ ЗДАНИЙ И СООРУЖЕНИЙ

## **СЕРИЯ 1.436.2-17**

### **ОКНА С ПЕРЕПЛЕТАМИ ИЗ ОДИНАРНЫХ ПРЯМОУГОЛЬНЫХ СТАЛЬНЫХ ТРУБ И МЕХАНИЗМЫ ОТКРЫВАНИЯ**

ВЫПУСК 2

ОКНА С РАЗДЕЛЬНЫМИ ПЕРЕПЛЕТАМИ  
РАБОЧИЕ ЧЕРТЕЖИ

ЧАСТЬ I

17661-03  
ЦЕНА 452

## СЕРИЯ 1.436.2-17

# ОКНА С ПЕРЕПЛЕТАМИ ИЗ ОДИНАРНЫХ ПРЯМОУГОЛЬНЫХ СТАЛЬНЫХ ТРУБ И МЕХАНИЗМЫ ОТКРЫВАНИЯ

ВЫПУСК 2

ОКНА С РАЗДЕЛЬНЫМИ ПЕРЕПЛЕТАМИ  
РАБОЧИЕ ЧЕРТЕЖИ

ЧАСТЬ I

РАЗРАБОТАНЫ

ПРОЕКТНЫМ ИНСТИТУТОМ  
ГИПРОСПЕЦЛЕГКОНСТРУКЦИЯ

ЗАМ. ДИРЕКТОРА ИНСТИТУТА  
ГЛАВНЫЙ КОНСТРУКТОР ПРОЕКТА

ГПИ "ПРОМСТРОЙПРОЕКТ"

ГЛАВНЫЙ ИНЖЕНЕР ИНСТИТУТА  
ГЛАВНЫЙ КОНСТРУКТОР ИНСТИТУТА  
ГЛАВНЫЙ ИНЖЕНЕР ПРОЕКТА



МАРШЕВ Ю.А.  
ЛЕБЕДЕВ В.Г.

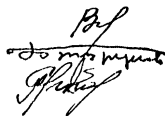

КОРОЛЕВ В.И.  
БЕЗРУКОВ В.М.  
ШИК А.Б.

УТВЕРЖДЕНЫ

ПОСТАНОВЛЕНИЕМ ГОССТРОЯ СССР  
ОТ 5.02.1982г. №8; ВВЕДЕНЫ В ДЕЙСТВИЕ  
С 1.06.1982г.

## СОДЕРЖАНИЕ

| Обозначение                       | Наименование                           | Стр |
|-----------------------------------|--|-----|
|                                   | Содержание                             | 2   |
| 1.436.2-17.2.00.00.00.00          | Окна с раздельным переплетом           | 3   |
| 1.436.2-17.2.00.00.00.00.00.00    | Окна с раздельным переплетом           |     |
|                                   | Ведомость спецификаций                 | 9   |
| 1.436.2-17.2.00.00.00.00.00.00.00 | Окна с раздельным переплетом           |     |
|                                   | Ведомость покупных изделий             | 12  |
| 1.436.2-17.2.11.00.00.00          | Окно с раздельным переплетом<br>глухое | 17  |
| 1.436.2-17.2.11.00.00.00.00       | Окно с раздельным переплетом<br>глухое |     |
|                                   | Сборочный чертеж                       | 23  |
| 1.436.2-17.2.11.01.00.00          | Рама                                   | 32  |
| 1.436.2-17.2.11.01.00.00.00       | Рама                                   |     |
|                                   | Сборочный чертеж                       | 36  |
| 1.436.2-17.2.11.01.01.00          | Рама                                   | 44  |
| 1.436.2-17.2.11.01.01.00.00       | Рама                                   |     |
|                                   | Сборочный чертеж                       | 46  |
| 1.436.2-17.2.11.01.02.00          | Рама                                   | 54  |
| 1.436.2-17.2.11.01.02.00.00       | Рама                                   |     |
|                                   | Сборочный чертеж                       | 57  |
| 1.436.2-17.2.11.02.00.00          | Фрамуга                                | 65  |
| 1.436.2-17.2.11.02.00.00.00       | Фрамуга                                |     |
|                                   | Сборочный чертеж                       | 68  |
| 1.436.2-17.2.12.00.00.00          | Окно с раздельным переплетом           |     |
|                                   | открывающееся подвесное откидное       | 71  |
| 1.436.2-17.2.12.00.00.00.00       | Окно с раздельным переплетом           |     |
|                                   | открывающееся подвесное откидное       |     |
|                                   | Сборочный чертеж                       | 77  |
| 1.436.2-17.2.12.01.00.00          | Рама                                   | 86  |
| 1.436.2-17.2.12.01.00.00.00       | Рама                                   |     |
|                                   | Сборочный чертеж                       | 90  |
| 1.436.2-17.2.12.01.01.00          | Рама                                   |     |
| 1.436.2-17.2.12.01.01.00.00       | Рама                                   |     |
|                                   | Сборочный чертеж                       | 101 |
| 1.436.2-17.2.12.01.02.00          | Рама                                   | 108 |
| 1.436.2-17.2.12.01.02.00.00       | Рама                                   |     |
|                                   | Сборочный чертеж                       | 111 |

Серия 1.436.2-17, бол.2

| ФОРМАТ | ЗОНА | Поз. | ОБОЗНАЧЕНИЕ      | НАИМЕНОВАНИЕ               | КОЛ. НА ИСПОЛН. 2.00.00.00.00 - |    |    |    |    |    |    |    |    | ПРИМЕЧАНИЕ |   |        |
|--------|------|------|------------------|----------------------------|---------------------------------|----|----|----|----|----|----|----|----|------------|---|--------|
|        |      |      |                  |                            | 01                              | 02 | 03 | 04 | 05 | 06 | 07 | 08 | 09 |            |   |        |
|        |      |      |                  | Документация               |                                 |    |    |    |    |    |    |    |    |            |   |        |
| 11     |      |      | 2.00.00.00.00 ВС | Ведомость спецификаций     | X                               | X  | X  | X  | X  | X  | X  | X  | X  | X          | X |        |
| 12     |      |      | 2.00.00.00.00 ВП | Ведомость покупных изделий | X                               | X  | X  | X  | X  | X  | X  | X  | X  | X          | X |        |
| 11     |      |      | 1.00.00.00.00 ТУ | Технические условия        | X                               | X  | X  | X  | X  | X  | X  | X  | X  | X          | X | 11, 12 |
| *      |      |      | 1.00.00.00.00 КУ | Карта уровня качества      | X                               | X  | X  | X  | X  | X  | X  | X  | X  | X          | X |        |

| Шифр        | Лит |
|-------------|-----|
| 02Н18.06-Р1 |     |
| 02Н24.06-Р1 |     |
| 02Н30.06-Р1 |     |
| 02Н18.12-Р1 |     |
| 02Н24.12-Р1 |     |
| 02Н30.12-Р1 |     |
| 02Н60.12-Р1 |     |
| 02Н18.18-Р1 |     |
| 02Н24.18-Р1 |     |
| 02Н30.18-Р1 |     |

|          |           |      |          |                              |                         |      |        |
|----------|-----------|------|----------|------------------------------|-------------------------|------|--------|
|          |           |      |          | 1.436.2-17.2.00.00.00.00     |                         |      |        |
| РАЗРАБ.  | ПРОТОПОВА | М.И. | 01.12.81 | Окно с раздельным переплетом | Стандия                 | Лист | Листов |
| Пров.    | Ефимов    | Е.И. | 01.12.81 |                              | Р                       | 1    | 12     |
| Руч.пр.  | Ефимов    | Е.И. | 01.12.81 |                              |                         |      |        |
| Н.КОНТР. | ВЕНЕДЦЕВА | В.И. | 01.12.81 |                              |                         |      |        |
| УТВ.     | КАШКИНОВ  | С.И. | 01.12.81 |                              |                         |      |        |
|          |           |      |          |                              | ГИПРОСПЕЦЛЕГКОНСТРУКЦИЯ |      |        |
|          |           |      |          |                              | ФОРМАТ 11               |      |        |

КОПИРОВАЛ: УGLEBA

|              |              |               |
|--------------|--------------|---------------|
| Изм. № подл. | Подп. и дата | Взаим. измен. |
|              |              |               |

| ФОРМАТ | ЗОНА | Поз. | ОБОЗНАЧЕНИЕ   | НАИМЕНОВАНИЕ                        | КОЛ. НА ИСПОЛН. 2.00.00.00.00 - |    |    |    |    |    |    |    |    | ПРИМЕЧАНИЕ |    |  |
|--------|------|------|---------------|-------------------------------------|---------------------------------|----|----|----|----|----|----|----|----|------------|----|--|
|        |      |      |               |                                     | -                               | 01 | 02 | 03 | 04 | 05 | 06 | 07 | 08 |            | 09 |  |
|        |      |      |               | Сборочные единицы                   |                                 |    |    |    |    |    |    |    |    |            |    |  |
| 11     |      |      | 2.11.00.00.00 | Окно с раздельным переплетом глухое | 1                               |    |    |    |    |    |    |    |    |            |    |  |
|        |      |      | - 01          | То же                               |                                 | 1  |    |    |    |    |    |    |    |            |    |  |
|        |      |      | - 02          | "                                   |                                 |    | 1  |    |    |    |    |    |    |            |    |  |
|        |      |      | - 03          | "                                   |                                 |    |    | 1  |    |    |    |    |    |            |    |  |
|        |      |      | - 04          | "                                   |                                 |    |    |    | 1  |    |    |    |    |            |    |  |
|        |      |      | - 05          | "                                   |                                 |    |    |    |    | 1  |    |    |    |            |    |  |
|        |      |      | - 06          | "                                   |                                 |    |    |    |    |    | 1  |    |    |            |    |  |
|        |      |      | - 07          | "                                   |                                 |    |    |    |    |    |    | 1  |    |            |    |  |
|        |      |      | - 08          | "                                   |                                 |    |    |    |    |    |    |    | 1  |            |    |  |
|        |      |      | - 09          | "                                   |                                 |    |    |    |    |    |    |    |    | 1          |    |  |

| Шифр           | Лит |
|----------------|-----|
| 1-810818.06-Р1 |     |
| 1-810818.06-Р1 |     |
| 1-810818.06-Р1 |     |
| 1-810818.12-Р1 |     |
| 1-810818.12-Р1 |     |
| 1-810818.12-Р1 |     |
| 1-810818.12-Р1 |     |
| 1-810818.18-Р1 |     |
| 1-810818.18-Р1 |     |
| 1-810818.18-Р1 |     |

1.436.2-17.2.00.00.00.00

Лист 2

ФОРМАТ 11

КОПИРОВАЛ: УGLEBA

УДАЛ-03 Ш

| Инв. № подл. |      |      | Подп. и дата        |                            | Взам. инв. №             |              | Коп. на исполн. 2.00.00.00.00 - |           |           |           |           |           |           |        |      |  | Примечание |  |  |  |  |  |  |   |
|--------------|------|------|---------------------|----------------------------|--------------------------|--------------|---------------------------------|-----------|-----------|-----------|-----------|-----------|-----------|--------|------|--|------------|--|--|--|--|--|--|---|
| Формат       | Зона | Поз. | Обозначение         | Наименование               | 10                       | 11           | 12                              | 13        | 14        | 15        | 16        | 17        | 18        |        |      |  |            |  |  |  |  |  |  |   |
|              |      |      |                     |                            |                          | Документация |                                 |           |           |           |           |           |           |        |      |  |            |  |  |  |  |  |  |   |
| И1           |      |      | 2.00.00.00.00.00 вс | Ведомость спецификаций     | X                        | X            | X                               | X         | X         | X         | X         | X         | X         |        |      |  |            |  |  |  |  |  |  |   |
| И2           |      |      | 2.00.00.00.00.00 вл | Ведомость покупных изделий | X                        | X            | X                               | X         | X         | X         | X         | X         | X         |        |      |  |            |  |  |  |  |  |  |   |
| И1           |      |      | 1.00.00.00.00.00 ту | Технические условия        | X                        | X            | X                               | X         | X         | X         | X         | X         | X         |        |      |  |            |  |  |  |  |  |  |   |
| Ж            |      |      | 1.00.00.00.00.00 ку | Карта уровня качества      | X                        | X            | X                               | X         | X         | X         | X         | X         | X         | И1, И2 |      |  |            |  |  |  |  |  |  |   |
|              |      |      |                     |                            | Шифр                     | Лит          |                                 |           |           |           |           |           |           |        |      |  | Лист       |  |  |  |  |  |  |   |
|              |      |      |                     |                            | 02Н6018Р1                | 02Н1824Р1    | 02Н2424Р1                       | 02Н3024Р1 | 02Н6024Р1 | 02Н4812Р1 | 02Н4818Р1 | 02Н4824Р1 | 02М1812Р3 |        |      |  |            |  |  |  |  |  |  | 3 |
|              |      |      |                     |                            | 1.436.2-17.2.00.00.00.00 |              |                                 |           |           |           |           |           |           |        | Лист |  |            |  |  |  |  |  |  |   |
|              |      |      |                     |                            |                          |              |                                 |           |           |           |           |           |           |        | 3    |  |            |  |  |  |  |  |  |   |

Копировал: Углева

ФОРМАТ И1

| Инв. № подл. |      |      | Подп. и дата       |   | Взам. инв. №             |                   | Коп. на исполн. 2.00.00.00.00 - |           |           |           |           |           |           |   |      |  | Примечание |  |  |  |  |  |  |   |
|--------------|------|------|--------------------|---|--------------------------|-------------------|---------------------------------|-----------|-----------|-----------|-----------|-----------|-----------|---|------|--|------------|--|--|--|--|--|--|---|
| Формат       | Зона | Поз. | Обозначение        | Наименование  | 10                       | 11                | 12                              | 13        | 14        | 15        | 16        | 17        | 18        |   |      |  |            |  |  |  |  |  |  |   |
|              |      |      |                    |   |                          | Сборочные единицы |                                 |           |           |           |           |           |           |   |      |  |            |  |  |  |  |  |  |   |
| И1           |      |      | 2.11.00.00.00 - 10 | Окно с раздельным переплетом глухое                           | 1                        |                   |                                 |           |           |           |           |           |           |   |      |  |            |  |  |  |  |  |  |   |
|              |      |      | - 11               | То же   |                          | 1                 |                                 |           |           |           |           |           |           |   |      |  |            |  |  |  |  |  |  |   |
|              |      |      | - 12               | "   |                          |                   | 1                               |           |           |           |           |           |           |   |      |  |            |  |  |  |  |  |  |   |
|              |      |      | - 13               | "   |                          |                   |                                 | 1         |           |           |           |           |           |   |      |  |            |  |  |  |  |  |  |   |
|              |      |      | - 14               | "   |                          |                   |                                 |           | 1         |           |           |           |           |   |      |  |            |  |  |  |  |  |  |   |
|              |      |      | - 15               | "   |                          |                   |                                 |           |           | 1         |           |           |           |   |      |  |            |  |  |  |  |  |  |   |
|              |      |      | - 16               | "   |                          |                   |                                 |           |           |           | 1         |           |           |   |      |  |            |  |  |  |  |  |  |   |
|              |      |      | - 17               | "   |                          |                   |                                 |           |           |           |           | 1         |           |   |      |  |            |  |  |  |  |  |  |   |
| И1           |      |      | 2.12.00.00.00      | Окно с раздельным переплетом открывающееся подвесное откидное |                          |                   |                                 |           |           |           |           |           |           | 1 |      |  |            |  |  |  |  |  |  |   |
|              |      |      |                    |   | Шифр                     | Лит               |                                 |           |           |           |           |           |           |   |      |  | Лист       |  |  |  |  |  |  |   |
|              |      |      |                    |   | 02Н6018Р1                | 02Н1824Р1         | 02Н2424Р1                       | 147200Н20 | 02Н6024Р1 | 02Н4812Р1 | 02Н4818Р1 | 147200Н20 | 02Н1812Р3 |   |      |  |            |  |  |  |  |  |  | 4 |
|              |      |      |                    |   | 1.436.2-17.2.00.00.00.00 |                   |                                 |           |           |           |           |           |           |   | Лист |  |            |  |  |  |  |  |  |   |
|              |      |      |                    |   |                          |                   |                                 |           |           |           |           |           |           |   | 4    |  |            |  |  |  |  |  |  |   |

Копировал: Углева

ФОРМАТ И1

77667-03 5

| ФОРМАТ | ЗОНА | ПОЗ. | ОБОЗНАЧЕНИЕ      | НАИМЕНОВАНИЕ               | КОЛ. НА ИСПОЛН. 2.00.00.00.00 - |     |    |    |    |    |    |    |    |    | ПРИМЕЧАНИЕ |   |        |
|--------|------|------|------------------|----------------------------|---------------------------------|-----|----|----|----|----|----|----|----|----|------------|---|--------|
|        |      |      |                  |                            | 19                              | 20  | 21 | 22 | 23 | 24 | 25 | 26 | 27 | 28 |            |   |        |
|        |      |      |                  | Документация               |                                 |     |    |    |    |    |    |    |    |    |            |   |        |
| И      |      |      | 2.00.00.00.00 ВС | Ведомость спецификаций     | X                               | X   | X  | X  | X  | X  | X  | X  | X  | X  | X          | X |        |
| И2     |      |      | 2.00.00.00.00 ВП | Ведомость покупных изделий | X                               | X   | X  | X  | X  | X  | X  | X  | X  | X  | X          | X |        |
| И1     |      |      | 1.00.00.00.00 ТУ | Технические условия        | X                               | X   | X  | X  | X  | X  | X  | X  | X  | X  | X          | X |        |
| Ж      |      |      | 1.00.00.00.00 КУ | Карта уровня качества      | X                               | X   | X  | X  | X  | X  | X  | X  | X  | X  | X          | X | И1, И2 |
|        |      |      |                  |                            | Шифр                            | Лит |    |    |    |    |    |    |    |    |            |   | Лист   |
|        |      |      |                  |                            | 02М24.12.Р3                     |     |    |    |    |    |    |    |    |    |            |   | 5      |
|        |      |      |                  |                            | 02М30.12.Р3                     |     |    |    |    |    |    |    |    |    |            |   |        |
|        |      |      |                  |                            | 02М60.12.Р3                     |     |    |    |    |    |    |    |    |    |            |   |        |
|        |      |      |                  |                            | 02М18.18.Р3                     |     |    |    |    |    |    |    |    |    |            |   |        |
|        |      |      |                  |                            | 02М24.18.Р3                     |     |    |    |    |    |    |    |    |    |            |   |        |
|        |      |      |                  |                            | 02М30.18.Р3                     |     |    |    |    |    |    |    |    |    |            |   |        |
|        |      |      |                  |                            | 02М60.18.Р3                     |     |    |    |    |    |    |    |    |    |            |   |        |
|        |      |      |                  |                            | 02М18.24.Р3                     |     |    |    |    |    |    |    |    |    |            |   |        |
|        |      |      |                  |                            | 02М24.24.Р3                     |     |    |    |    |    |    |    |    |    |            |   |        |
|        |      |      |                  |                            | 02М30.24.Р3                     |     |    |    |    |    |    |    |    |    |            |   |        |
|        |      |      |                  |                            | 1.436.2-17.2.00.00.00.00        |     |    |    |    |    |    |    |    |    | Лист       |   |        |
|        |      |      |                  |                            |                                 |     |    |    |    |    |    |    |    |    | 5          |   |        |

Копировал: Чглева

ФОРМАТ 11

| Инв. № подл. |      | Подп. и дата |                    | Взам. инв. №                               |                                 |     |    |    |    |    |    |    |    |    |            |  |      |
|--------------|------|--------------|--------------------|--|---------------------------------|-----|----|----|----|----|----|----|----|----|------------|--|------|
| ФОРМАТ       | ЗОНА | ПОЗ.         | ОБОЗНАЧЕНИЕ        | НАИМЕНОВАНИЕ                               | КОЛ. НА ИСПОЛН. 2.00.00.00.00 - |     |    |    |    |    |    |    |    |    | ПРИМЕЧАНИЕ |  |      |
|              |      |              |                    |  | 19                              | 20  | 21 | 22 | 23 | 24 | 25 | 26 | 27 | 28 |            |  |      |
|              |      |              |                    | Документация                               |                                 |     |    |    |    |    |    |    |    |    |            |  |      |
| И1           |      |              | 2.12.00.00.00 - 01 | Окно с раздельным переплетом открывающееся |                                 |     |    |    |    |    |    |    |    |    |            |  |      |
|              |      |              | - 02               | подвесное откидное                         | 1                               |     |    |    |    |    |    |    |    |    |            |  |      |
|              |      |              | - 03               | То же                                      |                                 | 1   |    |    |    |    |    |    |    |    |            |  |      |
|              |      |              | - 04               | "  |                                 |     | 1  |    |    |    |    |    |    |    |            |  |      |
|              |      |              | - 05               | "  |                                 |     |    | 1  |    |    |    |    |    |    |            |  |      |
|              |      |              | - 06               | "  |                                 |     |    |    | 1  |    |    |    |    |    |            |  |      |
|              |      |              | - 07               | "  |                                 |     |    |    |    | 1  |    |    |    |    |            |  |      |
|              |      |              | - 08               | "  |                                 |     |    |    |    |    | 1  |    |    |    |            |  |      |
|              |      |              | - 09               | "  |                                 |     |    |    |    |    |    | 1  |    |    |            |  |      |
|              |      |              | - 10               | "  |                                 |     |    |    |    |    |    |    | 1  |    |            |  |      |
|              |      |              |                    |  | Шифр                            | Лит |    |    |    |    |    |    |    |    |            |  | Лист |
|              |      |              |                    |  | 02М24.12.Р3                     |     |    |    |    |    |    |    |    |    |            |  | 6    |
|              |      |              |                    |  | 02М30.12.Р3                     |     |    |    |    |    |    |    |    |    |            |  |      |
|              |      |              |                    |  | 02М60.12.Р3                     |     |    |    |    |    |    |    |    |    |            |  |      |
|              |      |              |                    |  | 02М18.18.Р3                     |     |    |    |    |    |    |    |    |    |            |  |      |
|              |      |              |                    |  | 02М24.18.Р3                     |     |    |    |    |    |    |    |    |    |            |  |      |
|              |      |              |                    |  | 02М30.18.Р3                     |     |    |    |    |    |    |    |    |    |            |  |      |
|              |      |              |                    |  | 02М60.18.Р3                     |     |    |    |    |    |    |    |    |    |            |  |      |
|              |      |              |                    |  | 02М18.24.Р3                     |     |    |    |    |    |    |    |    |    |            |  |      |
|              |      |              |                    |  | 02М24.24.Р3                     |     |    |    |    |    |    |    |    |    |            |  |      |
|              |      |              |                    |  | 02М30.24.Р3                     |     |    |    |    |    |    |    |    |    |            |  |      |
|              |      |              |                    |  | 1.436.2-17.2.00.00.00.00        |     |    |    |    |    |    |    |    |    | Лист       |  |      |
|              |      |              |                    |  |                                 |     |    |    |    |    |    |    |    |    | 6          |  |      |

Копировал: Чглева

ФОРМАТ 11

9 20-03 8

Инв.№подл. Подп. и дата. Взам инв.№

| ФОРМАТ | ЗОНА | Поз. | ОБОЗНАЧЕНИЕ      | НАИМЕНОВАНИЕ               | Кол. на исполн. 2.00 00. 00.00 - |      |           |    |           |    |           |    | ПРИМЕЧАНИЕ |   |           |  |
|--------|------|------|------------------|----------------------------|----------------------------------|------|-----------|----|-----------|----|-----------|----|------------|---|-----------|--|
|        |      |      |                  |                            | 29                               | 30   | 31        | 32 | 33        | 34 | 35        | 36 |            |   |           |  |
|        |      |      |                  | Документация               |                                  |      |           |    |           |    |           |    |            |   |           |  |
| 11     |      |      | 2.00.00.00.00 6С | Ведомость спецификаций     | X                                | X    | X         | X  | X         | X  | X         | X  |            |   |           |  |
| 12     |      |      | 2.00.00.00.00 6П | Ведомость покупных изделий | X                                | X    | X         | X  | X         | X  | X         | X  |            |   |           |  |
| 11     |      |      | 1.00.00.00.00 ТУ | Технические условия        | X                                | X    | X         | X  | X         | X  | X         | X  |            |   |           |  |
|        |      |      | 1.00.00.00.00 КУ | Карта уровня качества      | X                                | X    | X         | X  | X         | X  | X         | X  |            |   | 11, 12    |  |
|        |      |      |                  |                            | Шифр                             | Лит. |           |    |           |    |           |    |            |   |           |  |
|        |      |      |                  |                            | 02М6024Р3                        |      | 02М4812Р3 |    | 02М4816Р3 |    | 02М4824Р3 |    | 02Р1812Р4  |   | 02Р2412Р4 |  |
|        |      |      |                  |                            | 02Р3012Р4                        |      | 02Р6012Р4 |    |           |    |           |    |            |   |           |  |
|        |      |      |                  |                            | 1.436.2-17.2.00.00.00 00         |      |           |    |           |    |           |    | Лист       | 7 |           |  |

Копировал: Углева

ФОРМАТ 11

Инв.№подл. Подп. и дата. Взам инв.№

| ФОРМАТ | ЗОНА | Поз. | ОБОЗНАЧЕНИЕ        | НАИМЕНОВАНИЕ  | Кол. на исполн. 2.00.00. 00.00 - |      |           |    |           |    |           |    | ПРИМЕЧАНИЕ |   |           |  |
|--------|------|------|--------------------|---|----------------------------------|------|-----------|----|-----------|----|-----------|----|------------|---|-----------|--|
|        |      |      |                    |   | 29                               | 30   | 31        | 32 | 33        | 34 | 35        | 36 |            |   |           |  |
|        |      |      |                    | Сборочные единицы   |                                  |      |           |    |           |    |           |    |            |   |           |  |
| 11     |      |      | 2.12.00.00 00 - 11 | Окно с раздельным переплетом открывающееся подвесное откидное | 1                                |      |           |    |           |    |           |    |            |   |           |  |
|        |      |      | - 12               | То же   |                                  | 1    |           |    |           |    |           |    |            |   |           |  |
|        |      |      | - 13               | "   |                                  |      | 1         |    |           |    |           |    |            |   |           |  |
|        |      |      | - 14               | "   |                                  |      |           | 1  |           |    |           |    |            |   |           |  |
| 11     |      |      | 2.14.00.00.00 00   | Окно с раздельным переплетом открывающееся распашное          |                                  |      |           |    | 1         |    |           |    |            |   |           |  |
|        |      |      | - 01               | То же   |                                  |      |           |    |           | 1  |           |    |            |   |           |  |
|        |      |      | - 02               | "   |                                  |      |           |    |           |    | 1         |    |            |   |           |  |
|        |      |      | - 03               | "   |                                  |      |           |    |           |    |           | 1  |            |   |           |  |
|        |      |      |                    |   | Шифр                             | Лит. |           |    |           |    |           |    |            |   |           |  |
|        |      |      |                    |   | 02М6024Р3                        |      | 02М4812Р3 |    | 02М4816Р3 |    | 02М4824Р3 |    | 02Р1812Р4  |   | 02Р2412Р4 |  |
|        |      |      |                    |   | 02Р3012Р4                        |      | 02Р6012Р4 |    |           |    |           |    |            |   |           |  |
|        |      |      |                    |   | 1.436.2-17.2.00.00.00 00         |      |           |    |           |    |           |    | Лист       | 8 |           |  |

Копировал Углева

ФОРМАТ 11

| ФОРМАТ<br>ЗОНА | Поз. | ОБОЗНАЧЕНИЕ      | НАИМЕНОВАНИЕ               | КОЛ. НА ИСПОЛН. 2.00.00.00.00 - |      |                          |    |    |    |    |    |    |    |   | ПРИМЕ-<br>ЧАНИЕ |   |        |
|----------------|------|------------------|----------------------------|---------------------------------|------|--------------------------|----|----|----|----|----|----|----|---|-----------------|---|--------|
|                |      |                  |                            | 37                              | 38   | 39                       | 40 | 41 | 42 | 43 | 44 | 45 | 46 |   |                 |   |        |
|                |      |                  | Документация               |                                 |      |                          |    |    |    |    |    |    |    |   |                 |   |        |
| И1             |      | 2.00.00.00.00 ВС | Ведомость спецификаций     | X                               | X    | X                        | X  | X  | X  | X  | X  | X  | X  | X | X               | X |        |
| И2             |      | 2.00.00.00.00 ВП | Ведомость покупных изделий | X                               | X    | X                        | X  | X  | X  | X  | X  | X  | X  | X | X               | X |        |
| И1             |      | 1.00.00.00.00 ТУ | Технические условия        | X                               | X    | X                        | X  | X  | X  | X  | X  | X  | X  | X | X               | X |        |
| Ж              |      | 1.00.00.00.00 КУ | Карта уровня качества      | X                               | X    | X                        | X  | X  | X  | X  | X  | X  | X  | X | X               | X | И1, И2 |
|                |      |                  |                            | ШИФР                            | Лит. |                          |    |    |    |    |    |    |    |   |                 |   | Лист   |
|                |      |                  |                            | 02P1818P4                       |      | 1.436.2-17.2.00.00.00.00 |    |    |    |    |    |    |    |   |                 |   | 9      |
|                |      |                  |                            | 02P241814                       |      |                          |    |    |    |    |    |    |    |   |                 |   |        |
|                |      |                  |                            | 02P2018P4                       |      |                          |    |    |    |    |    |    |    |   |                 |   |        |
|                |      |                  |                            | 02P05018P4                      |      |                          |    |    |    |    |    |    |    |   |                 |   |        |
|                |      |                  |                            | 02P1824P4                       |      |                          |    |    |    |    |    |    |    |   |                 |   |        |
|                |      |                  |                            | 02P2424P4                       |      |                          |    |    |    |    |    |    |    |   |                 |   |        |
|                |      |                  |                            | 02P3024P4                       |      |                          |    |    |    |    |    |    |    |   |                 |   |        |
|                |      |                  |                            | 02P05024P4                      |      |                          |    |    |    |    |    |    |    |   |                 |   |        |
|                |      |                  |                            | 02P4812P4                       |      |                          |    |    |    |    |    |    |    |   |                 |   |        |
|                |      |                  |                            | 02P4818P4                       |      |                          |    |    |    |    |    |    |    |   |                 |   |        |

Копировал: Углева

ФОРМАТ И1

Инв.№ подл. | Подп. и дата | Взяминв.№

| ФОРМАТ<br>ЗОНА | Поз. | ОБОЗНАЧЕНИЕ         | НАИМЕНОВАНИЕ   | КОЛ. НА ИСПОЛН. 2.00.00.00.00 - |      |                          |    |    |    |    |    |    |    |  | ПРИМЕ-<br>ЧАНИЕ |  |      |
|----------------|------|---------------------|--|---------------------------------|------|--------------------------|----|----|----|----|----|----|----|--|-----------------|--|------|
|                |      |                     |  | 37                              | 38   | 39                       | 40 | 41 | 42 | 43 | 44 | 45 | 46 |  |                 |  |      |
|                |      |                     | Сборочные единицы                                    |                                 |      |                          |    |    |    |    |    |    |    |  |                 |  |      |
| И1             |      | 2 14 00 00 00 00-04 | Окно с раздельным переплетом открывающееся распашное | 1                               |      |                          |    |    |    |    |    |    |    |  |                 |  |      |
|                |      | -05                 | То же  |                                 | 1    |                          |    |    |    |    |    |    |    |  |                 |  |      |
|                |      | -06                 | "  |                                 |      | 1                        |    |    |    |    |    |    |    |  |                 |  |      |
|                |      | -07                 | "  |                                 |      |                          | 1  |    |    |    |    |    |    |  |                 |  |      |
|                |      | -08                 | "  |                                 |      |                          |    | 1  |    |    |    |    |    |  |                 |  |      |
|                |      | -09                 | "  |                                 |      |                          |    |    | 1  |    |    |    |    |  |                 |  |      |
|                |      | -10                 | "  |                                 |      |                          |    |    |    | 1  |    |    |    |  |                 |  |      |
|                |      | -11                 | "  |                                 |      |                          |    |    |    |    | 1  |    |    |  |                 |  |      |
|                |      | -12                 | "  |                                 |      |                          |    |    |    |    |    | 1  |    |  |                 |  |      |
|                |      | -13                 | "  |                                 |      |                          |    |    |    |    |    |    | 1  |  |                 |  |      |
|                |      |                     |  | ШИФР                            | Лит. |                          |    |    |    |    |    |    |    |  |                 |  | Лист |
|                |      |                     |  | 02P1818P4                       |      | 1.436.2-17.2.00.00.00.00 |    |    |    |    |    |    |    |  |                 |  | 10   |
|                |      |                     |  | 02P241814                       |      |                          |    |    |    |    |    |    |    |  |                 |  |      |
|                |      |                     |  | 02P3018P4                       |      |                          |    |    |    |    |    |    |    |  |                 |  |      |
|                |      |                     |  | 02P601814                       |      |                          |    |    |    |    |    |    |    |  |                 |  |      |
|                |      |                     |  | 02P1824P4                       |      |                          |    |    |    |    |    |    |    |  |                 |  |      |
|                |      |                     |  | 02P2424P4                       |      |                          |    |    |    |    |    |    |    |  |                 |  |      |
|                |      |                     |  | 02P3024P4                       |      |                          |    |    |    |    |    |    |    |  |                 |  |      |
|                |      |                     |  | 02P05024P4                      |      |                          |    |    |    |    |    |    |    |  |                 |  |      |
|                |      |                     |  | 02P4812P4                       |      |                          |    |    |    |    |    |    |    |  |                 |  |      |
|                |      |                     |  | 02P4818P4                       |      |                          |    |    |    |    |    |    |    |  |                 |  |      |

Копировал: Углева

ФОРМАТ И1

17661-03 8



Инва. № подл. Подп. и дата. Взам. инв. №

| ФОРМАТ | ЗОНА | ПОЗ. | ОБОЗНАЧЕНИЕ         | НАИМЕНОВАНИЕ               | КОЛ. НА ИСПОЛН. 2.00.00.00.00. - |     |  |  |  |  |  |  |  |  | ПРИМЕЧАНИЕ               |    |      |        |
|--------|------|------|---------------------|----------------------------|----------------------------------|-----|--|--|--|--|--|--|--|--|--------------------------|----|------|--------|
|        |      |      |                     |                            | 47                               |     |  |  |  |  |  |  |  |  |                          |    |      |        |
|        |      |      |                     | Документация               |                                  |     |  |  |  |  |  |  |  |  |                          |    |      |        |
| 11     |      |      | 2.00.00.00.00.00.8C | Ведомость спецификаций     |                                  |     |  |  |  |  |  |  |  |  |                          |    |      |        |
| 12     |      |      | 2.00.00.00.00.00.8П | Ведомость покупных изделий |                                  |     |  |  |  |  |  |  |  |  |                          |    |      |        |
| 11     |      |      | 1.00.00.00.00.00.ТУ | Технические условия        |                                  |     |  |  |  |  |  |  |  |  |                          |    |      |        |
| *      |      |      | 1.00.00.00.00.00.КУ | Карта уровня качества      |                                  |     |  |  |  |  |  |  |  |  |                          |    |      | 11, 12 |
|        |      |      |                     |                            | Шифр                             | Лит |  |  |  |  |  |  |  |  |                          |    | Лист |        |
|        |      |      |                     |                            | 02P14824P4                       |     |  |  |  |  |  |  |  |  |                          |    | 11   |        |
|        |      |      |                     |                            |                                  |     |  |  |  |  |  |  |  |  | 1.436.2-17.2.00.00.00.00 | 11 |      |        |

Копировал: Углева

Формат 11

Инва. № подл. Подп. и дата. Взам. инв. №

| ФОРМАТ | ЗОНА | ПОЗ. | ОБОЗНАЧЕНИЕ         | НАИМЕНОВАНИЕ   | КОЛ. НА ИСПОЛН. 2.00.00.00.00. - |     |  |  |  |  |  |  |  |  | ПРИМЕЧАНИЕ               |    |      |  |
|--------|------|------|---------------------|--|----------------------------------|-----|--|--|--|--|--|--|--|--|--------------------------|----|------|--|
|        |      |      |                     |  | 47                               |     |  |  |  |  |  |  |  |  |                          |    |      |  |
|        |      |      |                     | Сборочные единицы                                    |                                  |     |  |  |  |  |  |  |  |  |                          |    |      |  |
| 11     |      |      | 2.14.00.00.00. - 14 | Окно с раздельным переплетом открывающееся распашное |                                  |     |  |  |  |  |  |  |  |  |                          |    |      |  |
|        |      |      |                     |  | Шифр                             | Лит |  |  |  |  |  |  |  |  |                          |    | Лист |  |
|        |      |      |                     |  | 02P14824P4                       |     |  |  |  |  |  |  |  |  |                          |    | 12   |  |
|        |      |      |                     |  |                                  |     |  |  |  |  |  |  |  |  | 1.436.2-17.2.00.00.00.00 | 12 |      |  |

Копировал: Углева

Формат 11

17661-03 9

8

| № строки | Обозначение   | Наименование                 | Для исполн. 2.00.00.00.00.- |    |    |    |    |    |    |    |    |    | Примечание |   |   |
|----------|---------------|------------------------------|-----------------------------|----|----|----|----|----|----|----|----|----|------------|---|---|
|          |               |                              | -                           | 01 | 02 | 03 | 04 | 05 | 06 | 07 | 08 | 09 |            |   |   |
| 1        | 2.00.00.00.00 | Окно с раздельным переплетом | X                           | X  | X  | X  | X  | X  | X  | X  | X  | X  | X          | X | X |
| 2        | 2.11.00.00.00 | Окно с раздельным переплетом | X                           | X  | X  | X  | X  | X  | X  | X  | X  | X  | X          | X | X |
| 3        |               | глухое                       | X                           | X  | X  | X  | X  | X  | X  | X  | X  | X  | X          | X | X |
| 4        | 2.11.01.00.00 | РАМА                         | X                           | X  | X  | X  | X  | X  | X  | X  | X  | X  | X          | X | X |
| 5        | 2.11.01.01.00 | РАМА                         | X                           | X  | X  | X  | X  | X  | X  | X  | X  | X  | X          | X | X |
| 6        | 2.11.01.02.00 | РАМА                         | X                           | X  | X  | X  | X  | X  | X  | X  | X  | X  | X          | X | X |
| 7        | 2.11.02.00.00 | ФРАМУГА                      | X                           | X  | X  | X  | X  | X  | X  | X  | X  | X  | X          | X | X |
| 8        | 1.03.01.01.00 | Полупетля                    | X                           | X  | X  | X  | X  | X  | X  | X  | X  | X  | X          | X | X |
| 9        | 1.03.02.01.00 | Полупетля                    | X                           | X  | X  | X  | X  | X  | X  | X  | X  | X  | X          | X | X |
| 10       |               |                              |                             |    |    |    |    |    |    |    |    |    |            |   |   |
| 11       |               |                              |                             |    |    |    |    |    |    |    |    |    |            |   |   |
| 12       |               |                              |                             |    |    |    |    |    |    |    |    |    |            |   |   |
| 13       |               |                              |                             |    |    |    |    |    |    |    |    |    |            |   |   |
| 14       |               |                              |                             |    |    |    |    |    |    |    |    |    |            |   |   |
| 15       |               |                              |                             |    |    |    |    |    |    |    |    |    |            |   |   |

|           |             |      |          |
|-----------|-------------|------|----------|
|           |             |      |          |
| РАЗРАБ    | Протопопова | И.И. | 19.12.81 |
| ПРОВ.     | Ефимов      | Е.И. | 19.12.81 |
| РУК. ПР.  | Ефимов      | Е.И. | 19.12.81 |
| Н. КОНТР. | ВЕНЕВЦЕВА   | И.И. | 19.12.81 |
| УТВ.      | КАШКИНОВ    | В.И. | 19.12.81 |

1.436.2-17.2.00.00.00.00 ВС

Окно с раздельным переплетом

Ведомость спецификаций

Стадия Лист Листов

Р 1 5

Минмонтажспецстрой СССР

Типроспецлегконструкция

Копировал Угалева

Формат 11

|              |              |              |
|--------------|--------------|--------------|
| Иное № подл. | Подп. и дата | Взам. инв. № |
|              |              |              |

| № строки | Обозначение   | Наименование             | Для исполн. 2.00.00.00.00.- |    |    |    |    |    |    |    |    |    |   |   |   |
|----------|---------------|--------------------------|-----------------------------|----|----|----|----|----|----|----|----|----|---|---|---|
|          |               |                          | 10                          | 11 | 12 | 13 | 14 | 15 | 16 | 17 | 18 | 19 |   |   |   |
| 1        | 2.00.00.00.00 | Окно с раздельным переп- | X                           | X  | X  | X  | X  | X  | X  | X  | X  | X  | X | X | X |
| 2        |               | летом                    | X                           | X  | X  | X  | X  | X  | X  | X  | X  | X  | X | X | X |
| 3        | 2.11.00.00.00 | Окно с раздельным переп- | X                           | X  | X  | X  | X  | X  | X  | X  | X  | X  | X | X | X |
| 4        |               | летом глухое             | X                           | X  | X  | X  | X  | X  | X  | X  | X  | X  | X | X | X |
| 5        | 2.11.01.00.00 | РАМА                     | X                           | X  | X  | X  | X  | X  | X  | X  | X  | X  | X | X | X |
| 6        | 2.11.01.01.00 | РАМА                     | X                           | X  | X  | X  | X  | X  | X  | X  | X  | X  | X | X | X |
| 7        | 2.11.01.02.00 | РАМА                     | X                           | X  | X  | X  | X  | X  | X  | X  | X  | X  | X | X | X |
| 8        | 2.11.02.00.00 | ФРАМУГА                  | X                           | X  | X  | X  | X  | X  | X  | X  | X  | X  | X | X | X |
| 9        | 1.03.01.00.00 | Полупетля                | X                           | X  | X  | X  | X  | X  | X  | X  | X  | X  | X | X | X |
| 10       | 1.03.02.01.00 | Полупетля                | X                           | X  | X  | X  | X  | X  | X  | X  | X  | X  | X | X | X |
| 11       | 2.12.00.00.00 | Окно с раздельным переп- | X                           | X  | X  | X  | X  | X  | X  | X  | X  | X  | X | X | X |
| 12       |               | летом открывающееся      | X                           | X  | X  | X  | X  | X  | X  | X  | X  | X  | X | X | X |
| 13       |               | подвесное откидное       | X                           | X  | X  | X  | X  | X  | X  | X  | X  | X  | X | X | X |
| 14       | 1.03.02.00.00 | ФРАМУГА                  | X                           | X  | X  | X  | X  | X  | X  | X  | X  | X  | X | X | X |
| 15       | 2.12.01.00.00 | РАМА                     | X                           | X  | X  | X  | X  | X  | X  | X  | X  | X  | X | X | X |
| 16       | 2.12.01.01.00 | РАМА                     | X                           | X  | X  | X  | X  | X  | X  | X  | X  | X  | X | X | X |
| 17       | 2.12.01.02.00 | РАМА                     | X                           | X  | X  | X  | X  | X  | X  | X  | X  | X  | X | X | X |
| 18       |               |                          |                             |    |    |    |    |    |    |    |    |    |   |   |   |
| 19       |               |                          |                             |    |    |    |    |    |    |    |    |    |   |   |   |

1.436.2-17.2.00.00.00.00 ВС

Лист

2

Копировал Угалева

Формат 11

17661-03 10

6



| № СТРОКИ | ОБОЗНАЧЕНИЕ   | НАИМЕНОВАНИЕ                | Для испол. 2.00.00.00.00 |    |    |    |    |    |    |    | Лист<br>№<br>ча-<br>ния |  |
|----------|---------------|-----------------------------|--------------------------|----|----|----|----|----|----|----|-------------------------|--|
|          |               |                             | 40                       | 41 | 42 | 43 | 44 | 45 | 46 | 47 |                         |  |
| 1        | 2.00.00.00.00 | Окно с раздельным перепле-  |                          |    |    |    |    |    |    |    |                         |  |
| 2        |               | том                         | X                        | X  | X  | X  | X  | X  | X  | X  | X                       |  |
| 3        | 2.14.00.00.00 | Окно с раздельным переп-    |                          |    |    |    |    |    |    |    |                         |  |
| 4        |               | летом открывающееся         |                          |    |    |    |    |    |    |    |                         |  |
| 5        |               | распашное                   | X                        | X  | X  | X  | X  | X  | X  | X  | X                       |  |
| 6        | 2.14.01.00.00 | рама                        | X                        | X  | X  | X  | X  | X  | X  | X  | X                       |  |
| 7        | 2.14.01.01.00 | рама                        | X                        | X  | X  | X  | X  | X  | X  | X  | X                       |  |
| 8        | 2.14.01.02.00 | рама                        | X                        | X  | X  | X  | X  | X  | X  | X  | X                       |  |
| 9        | 2.11.01.02.00 | рама                        | X                        |    |    |    |    |    |    |    |                         |  |
| 10       | 2.11.02.00.01 | фрамуга                     | X                        | X  | X  | X  | X  | X  | X  | X  | X                       |  |
| 11       | 1.03.01.01.00 | полупетля                   | X                        | X  | X  | X  | X  | X  | X  | X  | X                       |  |
| 12       | 1.03.02.01.00 | полупетля                   | X                        | X  | X  | X  | X  | X  | X  | X  | X                       |  |
| 13       |               |                             |                          |    |    |    |    |    |    |    |                         |  |
| 14       |               |                             |                          |    |    |    |    |    |    |    |                         |  |
| 15       |               |                             |                          |    |    |    |    |    |    |    |                         |  |
| 16       |               |                             |                          |    |    |    |    |    |    |    |                         |  |
| 17       |               |                             |                          |    |    |    |    |    |    |    |                         |  |
| 18       |               |                             |                          |    |    |    |    |    |    |    |                         |  |
| 19       |               |                             |                          |    |    |    |    |    |    |    |                         |  |
|          |               | 1.436.2-17.2.00.00.00.00 ВС |                          |    |    |    |    |    |    |    | Лист<br>5               |  |

Копировал Узлеба

формат 12

|  |  |  |
|--|--|--|
|  |  |  |
|  |  |  |

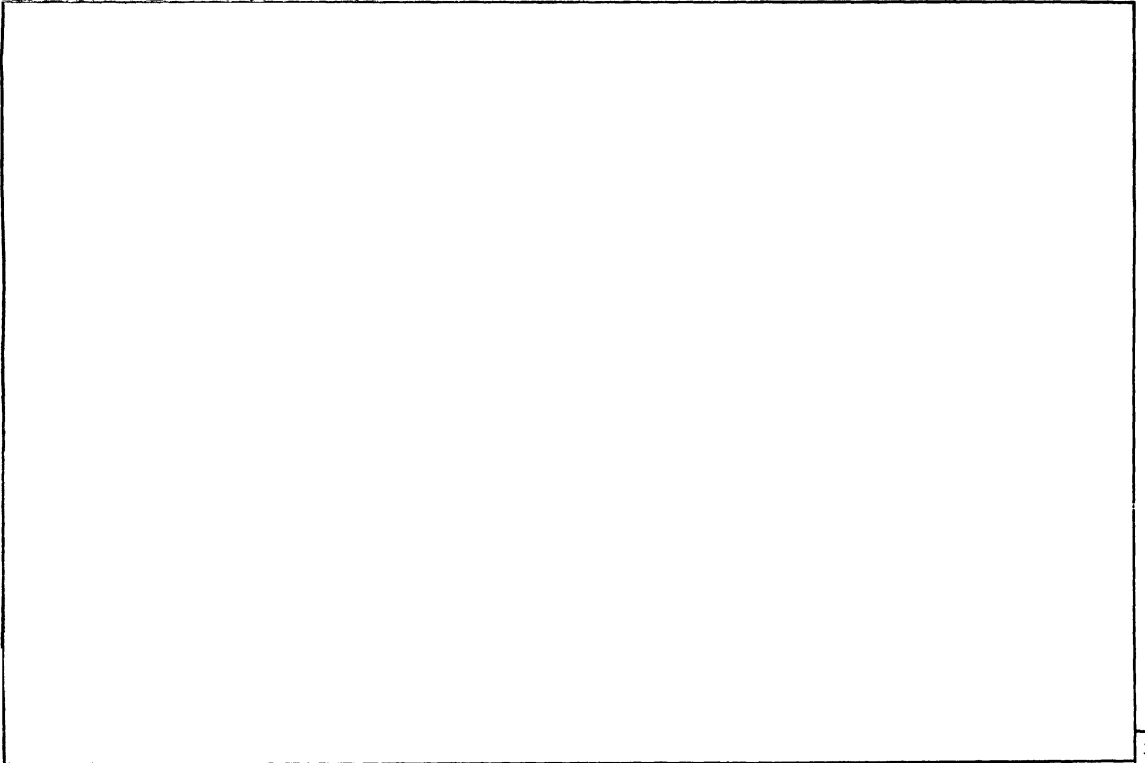

17661-03 12

| Номер строки | Наименование       | Код ОКП | Обозначение документа на поставку | Поставщик      | Кол на испол. 2.00.00.00.00 - |    |    |    |    |    |    |    |    |    | Примечания |  |  |
|--------------|--------------------|---------|-----------------------------------|----------------|-------------------------------|----|----|----|----|----|----|----|----|----|------------|--|--|
|              |                    |         |                                   |                | -                             | 01 | 02 | 03 | 04 | 05 | 06 | 07 | 08 | 09 |            |  |  |
| 1            | Болты              | 12 8200 | ГОСТ 7798-70                      |                |                               |    |    |    |    |    |    |    |    |    |            |  |  |
| 2            | M6 x 20. 58.019    |         |                                   |                | 16                            | 16 | 24 | 48 | 16 | 16 | 24 | 48 | 16 | 16 |            |  |  |
| 3            | M20 x 50. 58.019   |         |                                   |                | 3                             | 3  | 4  | 5  | 3  | 3  | 4  | 5  | 3  | 3  |            |  |  |
| 4            |                    |         |                                   |                |                               |    |    |    |    |    |    |    |    |    |            |  |  |
| 5            | Гайка M6. 5.019    | 12 8300 | ГОСТ 5915-70                      |                | 16                            | 16 | 24 | 48 | 16 | 16 | 24 | 48 | 16 | 16 |            |  |  |
| 6            |                    |         |                                   |                |                               |    |    |    |    |    |    |    |    |    |            |  |  |
| 7            | Шайба 6.01.019     | 12 8600 | ГОСТ 11371-78                     |                | 16                            | 16 | 24 | 48 | 16 | 16 | 24 | 48 | 16 | 16 |            |  |  |
| 8            |                    |         |                                   |                |                               |    |    |    |    |    |    |    |    |    |            |  |  |
| 9            | ВИНТ САМОНАРЕЗАЮ - |         |                                   |                |                               |    |    |    |    |    |    |    |    |    |            |  |  |
| 10           | ций 86 x 25        |         | ТУ 36-2142-78                     | Киреевский ЗОК |                               |    |    |    |    |    |    |    |    |    |            |  |  |
| 11           |                    |         |                                   |                | 20                            | 20 | 20 | 40 | 20 | 20 | 20 | 40 | 20 | 20 |            |  |  |
| 12           |                    |         |                                   |                |                               |    |    |    |    |    |    |    |    |    |            |  |  |
| 13           |                    |         |                                   |                |                               |    |    |    |    |    |    |    |    |    |            |  |  |
| 14           |                    |         |                                   |                |                               |    |    |    |    |    |    |    |    |    |            |  |  |
| 15           |                    |         |                                   |                |                               |    |    |    |    |    |    |    |    |    |            |  |  |
| 16           |                    |         |                                   |                |                               |    |    |    |    |    |    |    |    |    |            |  |  |
| 17           |                    |         |                                   |                |                               |    |    |    |    |    |    |    |    |    |            |  |  |
| 18           |                    |         |                                   |                |                               |    |    |    |    |    |    |    |    |    |            |  |  |
| 19           |                    |         |                                   |                |                               |    |    |    |    |    |    |    |    |    |            |  |  |
| 20           |                    |         |                                   |                |                               |    |    |    |    |    |    |    |    |    |            |  |  |
| 21           |                    |         |                                   |                |                               |    |    |    |    |    |    |    |    |    |            |  |  |
| 22           |                    |         |                                   |                |                               |    |    |    |    |    |    |    |    |    |            |  |  |
| 23           |                    |         |                                   |                |                               |    |    |    |    |    |    |    |    |    |            |  |  |
| 24           |                    |         |                                   |                |                               |    |    |    |    |    |    |    |    |    |            |  |  |
| 25           |                    |         |                                   |                |                               |    |    |    |    |    |    |    |    |    |            |  |  |
| 26           |                    |         |                                   |                |                               |    |    |    |    |    |    |    |    |    |            |  |  |

Инв. № подл. Подп. и дата. Взам. инв. №

|          |            |      |      |  |  |  |  |                         |      |        |
|----------|------------|------|------|--|--|--|--|-------------------------|------|--------|
|          |            |      |      | 1.436.2-17.2.00.00.00.00 ВП                                |  |  |  |                         |      |        |
| РАЗРАБ.  | Протопопов | И.И. | И.И. | Окно с раздельным переплетом<br>Ведомость покупных изделий |  |  |  | СТАДИЯ                  | ЛИСТ | ЛИСТОВ |
| ПРОВ.    | Ефимов     | В.И. | И.И. |  |  |  |  | Р                       | 1    | 5      |
| РУК.ПР.  | Ефимов     | В.И. | И.И. |  |  |  |  | МИНМОНТАЖСПЕЦСТРОЙ СССР |      |        |
| И.КОНТР. | Венева     | В.И. | И.И. |  |  |  |  |                         |      |        |
| УТВ.     | Кашкинов   | В.И. | И.И. |  |  |  |  |                         |      |        |

| № строки | Наименование        | Код ОКП | Обозначение документа на поставку | Поставщик      | Кол. на исполн. 2.00.00.00.00- |    |    |    |    |    |    |    |    |    | Примечание |    |    |  |
|----------|---------------------|---------|-----------------------------------|----------------|--------------------------------|----|----|----|----|----|----|----|----|----|------------|----|----|--|
|          |                     |         |                                   |                | 10                             | 11 | 12 | 13 | 14 | 15 | 16 | 17 | 18 | 19 |            |    |    |  |
| 1        | болт                | 12 8200 | ГОСТ 7798-70                      |                |                                |    |    |    |    |    |    |    |    |    |            |    |    |  |
| 2        | М6 x 20. 58.019     |         |                                   |                | 48                             | 16 | 16 | 32 | 48 | 40 | 40 | 40 | 16 | 16 |            |    |    |  |
| 3        | М20 x 50. 58.019    |         |                                   |                | 6                              | 3  | 3  | 4  | 6  | 5  | 5  | 5  | 3  | 3  |            |    |    |  |
| 4        |                     |         |                                   |                |                                |    |    |    |    |    |    |    |    |    |            |    |    |  |
| 5        | ГАЙКА М6. 5.019     | 12 8300 | ГОСТ 5915-70                      |                | 48                             | 16 | 16 | 32 | 48 | 40 | 40 | 40 | 16 | 16 |            |    |    |  |
| 6        |                     |         |                                   |                |                                |    |    |    |    |    |    |    |    |    |            |    |    |  |
| 7        | ШАЙБА 6.01.019      | 12 8600 | ГОСТ 11371-78                     |                | 48                             | 16 | 16 | 32 | 48 | 40 | 40 | 40 | 16 | 16 |            |    |    |  |
| 8        |                     |         |                                   |                |                                |    |    |    |    |    |    |    |    |    |            |    |    |  |
| 9        | ВИНТ САМОНАРЕЗАЮЩИЙ |         |                                   |                |                                |    |    |    |    |    |    |    |    |    |            |    |    |  |
| 10       | В6 x 25             |         | ТУ 36-2142-78                     | Киреевский ЗОК |                                |    |    |    |    |    |    |    |    |    |            | 20 | 20 |  |
| 11       |                     |         |                                   |                |                                |    |    |    |    |    |    |    |    |    |            |    |    |  |
| 12       |                     |         |                                   |                |                                |    |    |    |    |    |    |    |    |    |            |    |    |  |
| 13       |                     |         |                                   |                |                                |    |    |    |    |    |    |    |    |    |            |    |    |  |
| 14       |                     |         |                                   |                |                                |    |    |    |    |    |    |    |    |    |            |    |    |  |
| 15       |                     |         |                                   |                |                                |    |    |    |    |    |    |    |    |    |            |    |    |  |
| 16       |                     |         |                                   |                |                                |    |    |    |    |    |    |    |    |    |            |    |    |  |
| 17       |                     |         |                                   |                |                                |    |    |    |    |    |    |    |    |    |            |    |    |  |
| 18       |                     |         |                                   |                |                                |    |    |    |    |    |    |    |    |    |            |    |    |  |
| 19       |                     |         |                                   |                |                                |    |    |    |    |    |    |    |    |    |            |    |    |  |
| 20       |                     |         |                                   |                |                                |    |    |    |    |    |    |    |    |    |            |    |    |  |
| 21       |                     |         |                                   |                |                                |    |    |    |    |    |    |    |    |    |            |    |    |  |
| 22       |                     |         |                                   |                |                                |    |    |    |    |    |    |    |    |    |            |    |    |  |
| 23       |                     |         |                                   |                |                                |    |    |    |    |    |    |    |    |    |            |    |    |  |
| 24       |                     |         |                                   |                |                                |    |    |    |    |    |    |    |    |    |            |    |    |  |
| 25       |                     |         |                                   |                |                                |    |    |    |    |    |    |    |    |    |            |    |    |  |
| 26       |                     |         |                                   |                |                                |    |    |    |    |    |    |    |    |    |            |    |    |  |
| 27       |                     |         |                                   |                |                                |    |    |    |    |    |    |    |    |    |            |    |    |  |
| 28       |                     |         |                                   |                |                                |    |    |    |    |    |    |    |    |    |            |    |    |  |
| 29       |                     |         |                                   |                |                                |    |    |    |    |    |    |    |    |    |            |    |    |  |
| 30       |                     |         |                                   |                |                                |    |    |    |    |    |    |    |    |    |            |    |    |  |

1.436.2-17.2.00.00.00.00 8П

Лист 2

| Номер строки | Наименование        | Код ОКП | Обозначение документа на поставку | Поставщик      | Кол на испол 2 00 00 00 00 - |    |    |    |    |    |    |    |    |    | Примечание |  |  |  |  |  |
|--------------|---------------------|---------|-----------------------------------|----------------|------------------------------|----|----|----|----|----|----|----|----|----|------------|--|--|--|--|--|
|              |                     |         |                                   |                | 20                           | 21 | 22 | 23 | 24 | 25 | 26 | 27 | 28 | 29 |            |  |  |  |  |  |
| 1            | Болты               | 12 8200 | ГОСТ 7798-70                      |                |                              |    |    |    |    |    |    |    |    |    |            |  |  |  |  |  |
| 2            | M6 x 20 58 019      |         |                                   |                | 24                           | 48 | 16 | 16 | 24 | 48 | 16 | 16 | 24 | 48 |            |  |  |  |  |  |
| 3            | M20 x 50 58 019     |         |                                   |                | 4                            | 5  | 3  | 3  | 4  | 5  | 3  | 3  | 4  | 5  |            |  |  |  |  |  |
| 4            |                     |         |                                   |                |                              |    |    |    |    |    |    |    |    |    |            |  |  |  |  |  |
| 5            | Гайка 6 5 019       | 12 8300 | ГОСТ 5915-70                      |                | 24                           | 48 | 16 | 16 | 24 | 48 | 16 | 16 | 24 | 48 |            |  |  |  |  |  |
| 6            |                     |         |                                   |                |                              |    |    |    |    |    |    |    |    |    |            |  |  |  |  |  |
| 7            | Шайба 6 01 019      | 12 8600 | ГОСТ 11371-78                     |                | 24                           | 48 | 16 | 16 | 24 | 48 | 16 | 16 | 24 | 48 |            |  |  |  |  |  |
| 8            |                     |         |                                   |                |                              |    |    |    |    |    |    |    |    |    |            |  |  |  |  |  |
| 9            | Винт самонарезающий |         |                                   |                |                              |    |    |    |    |    |    |    |    |    |            |  |  |  |  |  |
| 10           | 86 x 25             |         | ТУ 36-2142-78                     | Киреевский ЗОК | 20                           | 40 | 20 | 20 | 20 | 40 | 20 | 20 | 20 | 40 |            |  |  |  |  |  |
| 11           |                     |         |                                   |                |                              |    |    |    |    |    |    |    |    |    |            |  |  |  |  |  |
| 12           |                     |         |                                   |                |                              |    |    |    |    |    |    |    |    |    |            |  |  |  |  |  |
| 13           |                     |         |                                   |                |                              |    |    |    |    |    |    |    |    |    |            |  |  |  |  |  |
| 14           |                     |         |                                   |                |                              |    |    |    |    |    |    |    |    |    |            |  |  |  |  |  |
| 15           |                     |         |                                   |                |                              |    |    |    |    |    |    |    |    |    |            |  |  |  |  |  |
| 16           |                     |         |                                   |                |                              |    |    |    |    |    |    |    |    |    |            |  |  |  |  |  |
| 17           |                     |         |                                   |                |                              |    |    |    |    |    |    |    |    |    |            |  |  |  |  |  |
| 18           |                     |         |                                   |                |                              |    |    |    |    |    |    |    |    |    |            |  |  |  |  |  |
| 19           |                     |         |                                   |                |                              |    |    |    |    |    |    |    |    |    |            |  |  |  |  |  |
| 20           |                     |         |                                   |                |                              |    |    |    |    |    |    |    |    |    |            |  |  |  |  |  |
| 21           |                     |         |                                   |                |                              |    |    |    |    |    |    |    |    |    |            |  |  |  |  |  |
| 22           |                     |         |                                   |                |                              |    |    |    |    |    |    |    |    |    |            |  |  |  |  |  |
| 23           |                     |         |                                   |                |                              |    |    |    |    |    |    |    |    |    |            |  |  |  |  |  |
| 24           |                     |         |                                   |                |                              |    |    |    |    |    |    |    |    |    |            |  |  |  |  |  |
| 25           |                     |         |                                   |                |                              |    |    |    |    |    |    |    |    |    |            |  |  |  |  |  |
| 26           |                     |         |                                   |                |                              |    |    |    |    |    |    |    |    |    |            |  |  |  |  |  |
| 27           |                     |         |                                   |                |                              |    |    |    |    |    |    |    |    |    |            |  |  |  |  |  |
| 28           |                     |         |                                   |                |                              |    |    |    |    |    |    |    |    |    |            |  |  |  |  |  |
| 29           |                     |         |                                   |                |                              |    |    |    |    |    |    |    |    |    |            |  |  |  |  |  |
| 30           |                     |         |                                   |                |                              |    |    |    |    |    |    |    |    |    |            |  |  |  |  |  |

Инв. № подл. Подп. и дата. Взам. инв. №

| Номер строки | Наименование        | Код ОКП | Обозначение документа на поставку | Поставщик      | Кол. на исполн. 2.00.00.00.00 - |    |    |    |    |    |    |    |    |    | Примечание |  |  |
|--------------|---------------------|---------|-----------------------------------|----------------|---------------------------------|----|----|----|----|----|----|----|----|----|------------|--|--|
|              |                     |         |                                   |                | 30                              | 31 | 32 | 33 | 34 | 35 | 36 | 37 | 38 | 39 |            |  |  |
| 1            | БОЛТЫ               | 12 8200 | ГОСТ 7798-70                      |                |                                 |    |    |    |    |    |    |    |    |    |            |  |  |
| 2            | M6 x 20. 58. 019    |         |                                   |                | 48                              | 48 | 48 | 16 | 16 | 24 | 48 | 16 | 16 | 24 |            |  |  |
| 3            | M20 x 50. 58. 019   |         |                                   |                | 5                               | 5  | 5  | 3  | 3  | 4  | 5  | 3  | 3  | 4  |            |  |  |
| 4            |                     |         |                                   |                |                                 |    |    |    |    |    |    |    |    |    |            |  |  |
| 5            | ГАЙКА 6. 5. 019     | 12 8300 | ГОСТ 5915-70                      |                | 48                              | 48 | 48 | 16 | 16 | 24 | 48 | 16 | 16 | 24 |            |  |  |
| 6            |                     |         |                                   |                |                                 |    |    |    |    |    |    |    |    |    |            |  |  |
| 7            | ШАЙБА 6. 01. 019    | 12 8600 | ГОСТ 11371-78                     |                | 48                              | 48 | 48 | 16 | 16 | 24 | 48 | 16 | 16 | 24 |            |  |  |
| 8            |                     |         |                                   |                |                                 |    |    |    |    |    |    |    |    |    |            |  |  |
| 9            | ВИНТ САМОНАРЕЗАЮЩИЙ |         |                                   |                |                                 |    |    |    |    |    |    |    |    |    |            |  |  |
| 10           | 86 x 25             |         | ТУ 36-2142-78                     | Киреевский ЗОК | 40                              | 40 | 40 | 6  | 6  | 6  | 12 | 6  | 6  | 6  |            |  |  |
| 11           |                     |         |                                   |                |                                 |    |    |    |    |    |    |    |    |    |            |  |  |
| 12           |                     |         |                                   |                |                                 |    |    |    |    |    |    |    |    |    |            |  |  |
| 13           |                     |         |                                   |                |                                 |    |    |    |    |    |    |    |    |    |            |  |  |
| 14           |                     |         |                                   |                |                                 |    |    |    |    |    |    |    |    |    |            |  |  |
| 15           |                     |         |                                   |                |                                 |    |    |    |    |    |    |    |    |    |            |  |  |
| 16           |                     |         |                                   |                |                                 |    |    |    |    |    |    |    |    |    |            |  |  |
| 17           |                     |         |                                   |                |                                 |    |    |    |    |    |    |    |    |    |            |  |  |
| 18           |                     |         |                                   |                |                                 |    |    |    |    |    |    |    |    |    |            |  |  |
| 19           |                     |         |                                   |                |                                 |    |    |    |    |    |    |    |    |    |            |  |  |
| 20           |                     |         |                                   |                |                                 |    |    |    |    |    |    |    |    |    |            |  |  |
| 21           |                     |         |                                   |                |                                 |    |    |    |    |    |    |    |    |    |            |  |  |
| 22           |                     |         |                                   |                |                                 |    |    |    |    |    |    |    |    |    |            |  |  |
| 23           |                     |         |                                   |                |                                 |    |    |    |    |    |    |    |    |    |            |  |  |
| 24           |                     |         |                                   |                |                                 |    |    |    |    |    |    |    |    |    |            |  |  |
| 25           |                     |         |                                   |                |                                 |    |    |    |    |    |    |    |    |    |            |  |  |
| 26           |                     |         |                                   |                |                                 |    |    |    |    |    |    |    |    |    |            |  |  |
| 27           |                     |         |                                   |                |                                 |    |    |    |    |    |    |    |    |    |            |  |  |
| 28           |                     |         |                                   |                |                                 |    |    |    |    |    |    |    |    |    |            |  |  |
| 29           |                     |         |                                   |                |                                 |    |    |    |    |    |    |    |    |    |            |  |  |
| 30           |                     |         |                                   |                |                                 |    |    |    |    |    |    |    |    |    |            |  |  |

1.436.2-17.2.00.00.00.00 8П

Лист

4



| Номер строки | Наименование        | Код ОКП | Обозначение документа на поставку | Поставщик      | Кол. на испол. 2.00.00.00.00 - |    |    |    |    |    |    |    |  |  | Примечание |  |  |
|--------------|---------------------|---------|-----------------------------------|----------------|--------------------------------|----|----|----|----|----|----|----|--|--|------------|--|--|
|              |                     |         |                                   |                | 40                             | 41 | 42 | 43 | 44 | 45 | 46 | 47 |  |  |            |  |  |
| 1            | Болт                | 12 8200 | ГОСТ 7798-70                      |                |                                |    |    |    |    |    |    |    |  |  |            |  |  |
| 2            | M6 x 20. 58.019     |         |                                   |                | 48                             | 16 | 16 | 24 | 48 | 48 | 48 | 48 |  |  |            |  |  |
| 3            | M20 x 50. 58.019    |         |                                   |                | 5                              | 3  | 3  | 4  | 5  | 5  | 5  | 5  |  |  |            |  |  |
| 4            |                     |         |                                   |                |                                |    |    |    |    |    |    |    |  |  |            |  |  |
| 5            | Гайка 6.5.019       | 12 8300 | ГОСТ 5915-70                      |                | 48                             | 16 | 16 | 24 | 48 | 48 | 48 | 48 |  |  |            |  |  |
| 6            |                     |         |                                   |                |                                |    |    |    |    |    |    |    |  |  |            |  |  |
| 7            | Шайба 6.01.019      | 12 8600 | ГОСТ 11371-78                     |                | 48                             | 16 | 16 | 24 | 48 | 48 | 48 | 48 |  |  |            |  |  |
| 8            |                     |         |                                   |                |                                |    |    |    |    |    |    |    |  |  |            |  |  |
| 9            | Винт самонарезающий |         |                                   |                |                                |    |    |    |    |    |    |    |  |  |            |  |  |
| 10           | В6 x 25             |         | ТУ36-2142-78                      | Киреевский ЗОК | 12                             | 6  | 6  | 6  | 12 | 12 | 12 | 12 |  |  |            |  |  |
| 11           |                     |         |                                   |                |                                |    |    |    |    |    |    |    |  |  |            |  |  |
| 12           |                     |         |                                   |                |                                |    |    |    |    |    |    |    |  |  |            |  |  |
| 13           |                     |         |                                   |                |                                |    |    |    |    |    |    |    |  |  |            |  |  |
| 14           |                     |         |                                   |                |                                |    |    |    |    |    |    |    |  |  |            |  |  |
| 15           |                     |         |                                   |                |                                |    |    |    |    |    |    |    |  |  |            |  |  |
| 16           |                     |         |                                   |                |                                |    |    |    |    |    |    |    |  |  |            |  |  |
| 17           |                     |         |                                   |                |                                |    |    |    |    |    |    |    |  |  |            |  |  |
| 18           |                     |         |                                   |                |                                |    |    |    |    |    |    |    |  |  |            |  |  |
| 19           |                     |         |                                   |                |                                |    |    |    |    |    |    |    |  |  |            |  |  |
| 20           |                     |         |                                   |                |                                |    |    |    |    |    |    |    |  |  |            |  |  |
| 21           |                     |         |                                   |                |                                |    |    |    |    |    |    |    |  |  |            |  |  |
| 22           |                     |         |                                   |                |                                |    |    |    |    |    |    |    |  |  |            |  |  |
| 23           |                     |         |                                   |                |                                |    |    |    |    |    |    |    |  |  |            |  |  |
| 24           |                     |         |                                   |                |                                |    |    |    |    |    |    |    |  |  |            |  |  |
| 25           |                     |         |                                   |                |                                |    |    |    |    |    |    |    |  |  |            |  |  |
| 26           |                     |         |                                   |                |                                |    |    |    |    |    |    |    |  |  |            |  |  |
| 27           |                     |         |                                   |                |                                |    |    |    |    |    |    |    |  |  |            |  |  |
| 28           |                     |         |                                   |                |                                |    |    |    |    |    |    |    |  |  |            |  |  |
| 29           |                     |         |                                   |                |                                |    |    |    |    |    |    |    |  |  |            |  |  |
| 30           |                     |         |                                   |                |                                |    |    |    |    |    |    |    |  |  |            |  |  |

№ п/п, № подл, Подп. и дата, в замине, №

1.436.2-17.2.00.00.00.00 8П

Лист

5

17667-03 17

| Формат | Зона | Поз. | ОБОЗНАЧЕНИЕ     | НАИМЕНОВАНИЕ      | Кол на исполн 2.11.00.00.00- |    |    |    |    |    |    |    |    | ПРИМЕЧАНИЕ |    |   |
|--------|------|------|-----------------|-------------------|------------------------------|----|----|----|----|----|----|----|----|------------|----|---|
|        |      |      |                 |                   | -                            | 01 | 02 | 03 | 04 | 05 | 06 | 07 | 08 |            | 09 |   |
|        |      |      |                 | ДОКУМЕНТАЦИЯ      |                              |    |    |    |    |    |    |    |    |            |    |   |
| 72     |      |      | 2.11.00.00.00СБ | СБОРОЧНЫЙ ЧЕРТЕЖ  | ×                            | ×  | ×  | ×  | ×  | ×  | ×  | ×  | ×  | ×          | ×  | × |
|        |      |      |                 | СБОРОЧНЫЕ ЕДИНИЦЫ |                              |    |    |    |    |    |    |    |    |            |    |   |
| 11     | 1    |      | 2.11.01.00.00   | РАМА              | 1                            |    |    |    |    |    |    |    |    |            |    |   |
|        |      |      | -01             | РАМА              |                              | 1  |    |    |    |    |    |    |    |            |    |   |
|        |      |      | -02             | РАМА              |                              |    | 1  |    |    |    |    |    |    |            |    |   |

Исполнения 10÷17 см. листы 8÷12

| Шифр        | Лит. |
|-------------|------|
| 02Н18.06-Р1 |      |
| 02Н24.06-Р1 |      |
| 02Н30.06-Р1 |      |
| 02Н18.12-Р1 |      |
| 02Н24.12-Р1 |      |
| 02Н30.12-Р1 |      |
| 02Н60.12-Р1 |      |
| 02Н18.18-Р1 |      |
| 02Н24.18-Р1 |      |
| 02Н30.18-Р1 |      |

В конструкции окон примечание технической решение защищенное авторским свидетельством СССР по заявке № 2825977/29-33 кл. Е06 87/16 от 09.10.1979г.

|          |          |      |      |
|----------|----------|------|------|
| РАЗРЯБ   | ИВАНОВА  | И.И. | И.И. |
| ПРОВ.    | КАШКИНОВ | А.А. | А.А. |
| РУК.ПР.  | ЛЕБЕДЕВ  | В.В. | В.В. |
| Н.КОНТР. | ВЕНЕЦЕВА | М.М. | М.М. |
| УТВ.     | ЖУКОВ    | М.М. | М.М. |

1.436.2-17.2.11.00.00.00.

ОКНО С РАЗДЕЛЬНЫМ ПЕРЕПЛЕТОМ ГЛУХОЕ

|                          |      |        |
|--------------------------|------|--------|
| СТАЯН                    | ЛИСТ | ЛИСТОВ |
| Р                        | 1    | 12     |
| Минимонтажспецстрой СССР |      |        |
| Гипроспецлегконструкция  |      |        |

КОПИРОВАЛ СВИНАРЕВА

ФОРМАТ 11

Име. № подл. Подпись и дата. Взам. инв. №

| Формат | Зона | Поз. | ОБОЗНАЧЕНИЕ      | НАИМЕНОВАНИЕ | Кол на исполн. 2.11.00.00.00. |    |    |    |    |    |    |    |    | ПРИМЕЧАНИЕ |    |  |
|--------|------|------|------------------|--------------|-------------------------------|----|----|----|----|----|----|----|----|------------|----|--|
|        |      |      |                  |              | -                             | 01 | 02 | 03 | 04 | 05 | 06 | 07 | 08 |            | 09 |  |
|        |      |      | 2.11.01.00.00-03 | РАМА         |                               |    |    | 1  |    |    |    |    |    |            |    |  |
|        |      |      | -04              | РАМА         |                               |    |    |    | 1  |    |    |    |    |            |    |  |
|        |      |      | -05              | РАМА         |                               |    |    |    |    | 1  |    |    |    |            |    |  |
|        |      |      | -06              | РАМА         |                               |    |    |    |    |    | 1  |    |    |            |    |  |
|        |      |      | -07              | РАМА         |                               |    |    |    |    |    |    | 1  |    |            |    |  |
|        |      |      | -08              | РАМА         |                               |    |    |    |    |    |    |    | 1  |            |    |  |
|        |      |      | -09              | РАМА         |                               |    |    |    |    |    |    |    |    |            | 1  |  |
|        | 2    |      | 2.11.02.00.00    | ФРАМУГА      | 1                             |    | 1  |    |    |    |    |    |    |            |    |  |
|        |      |      | -01              | ФРАМУГА      |                               | 1  |    |    |    |    |    |    |    |            |    |  |
|        |      |      | -02              | ФРАМУГА      |                               |    |    | 1  | 1  |    |    |    |    |            |    |  |
|        |      |      | -03              | ФРАМУГА      |                               |    |    |    | 1  | 2  |    |    |    |            |    |  |
|        |      |      | -04              | ФРАМУГА      |                               |    |    |    |    |    |    | 1  |    | 1          |    |  |
|        |      |      | -05              | ФРАМУГА      |                               |    |    |    |    |    |    |    | 1  |            |    |  |

| Шифр        | Лит. |
|-------------|------|
| 02Н18.06-Р1 |      |
| 02Н24.06-Р1 |      |
| 02Н30.06-Р1 |      |
| 02Н18.12-Р1 |      |
| 02Н24.12-Р1 |      |
| 02Н30.12-Р1 |      |
| 02Н60.12-Р1 |      |
| 02Н18.18-Р1 |      |
| 02Н24.18-Р1 |      |
| 02Н30.18-Р1 |      |

1.436.2-17.2.11.00.00.00

Лист 2

КОПИРОВАЛ СВИНАРЕВА

ФОРМАТ 11

17661-03 18

Инв. № подл. Подпись и дата. Взам. инв. №

| ФОРМАТ | ЗОНА | Поз. | ОБОЗНАЧЕНИЕ   | НАИМЕНОВАНИЕ | Кол. на исполн. 2.11.00.00.00 - |             |             |             |             |             |             |             |             |             | ПРИМЕЧАНИЕ  |   |  |  |
|--------|------|------|---------------|--------------|---------------------------------|-------------|-------------|-------------|-------------|-------------|-------------|-------------|-------------|-------------|-------------|---|--|--|
|        |      |      |               |              | -                               | 01          | 02          | 03          | 04          | 05          | 06          | 07          | 08          | 09          |             |   |  |  |
|        |      |      |               | ДЕТАЛИ       |                                 |             |             |             |             |             |             |             |             |             |             |   |  |  |
| 12     |      | 4    | 1.01.00.00.01 | СТЕКЛО       | 1                               |             | 1           |             |             |             |             |             |             |             |             |   |  |  |
|        |      | 5    | - 01          | СТЕКЛО       |                                 | 3           | 2           |             |             |             |             |             |             |             |             |   |  |  |
|        |      | 6    | - 02          | СТЕКЛО       |                                 |             |             | 1           |             | 1           |             |             |             |             |             |   |  |  |
|        |      | 7    | - 03          | СТЕКЛО       |                                 |             |             | 2           | 3           | 4           | 8           |             |             |             |             |   |  |  |
|        |      | 8    | - 04          | СТЕКЛО       |                                 |             |             |             |             |             |             |             | 1           |             |             | 1 |  |  |
|        |      | 9    | - 05          | СТЕКЛО       |                                 |             |             |             |             |             |             | 2           | 3           | 4           |             |   |  |  |
|        |      | 10   | - 11          | СТЕКЛО       |                                 |             |             |             | 1           |             | 2           |             |             |             |             |   |  |  |
|        |      | 11   | - 12          | СТЕКЛО       |                                 |             |             |             |             |             |             |             |             | 1           |             |   |  |  |
|        |      | 12   | - 13          | СТЕКЛО       | 1                               |             | 1           |             |             |             |             |             |             |             |             |   |  |  |
|        |      | 13   | - 14          | СТЕКЛО       |                                 | 1           |             |             |             |             |             |             |             |             |             |   |  |  |
|        |      | 14   | - 15          | СТЕКЛО       |                                 |             |             | 1           |             | 1           |             |             |             |             |             |   |  |  |
|        |      | 15   | - 16          | СТЕКЛО       |                                 |             |             |             |             |             |             |             | 1           |             |             | 1 |  |  |
|        |      |      |               |              | ЛИТ.                            |             |             |             |             |             |             |             |             |             |             |   |  |  |
|        |      |      |               |              | ШИФР                            | 02М18.06-Р1 | 02М24.06-Р1 | 02М30.06-Р1 | 02М18.12-Р1 | 02М24.12-Р1 | 02М30.12-Р1 | 02М60.12-Р1 | 02М18.18-Р1 | 02М24.18-Р1 | 02М30.18-Р1 |   |  |  |
|        |      |      |               |              | 1.436.2-17.2.11.00.00.00        |             |             |             |             |             |             |             |             |             | ЛИСТ        |   |  |  |
|        |      |      |               |              |                                 |             |             |             |             |             |             |             |             |             | 3           |   |  |  |

КОПИРОВАЛ: УГЛЕВА

ФОРМАТ: 11

Инв. № подл. Подпись и дата. Взам. инв. №

| ФОРМАТ | ЗОНА | Поз. | ОБОЗНАЧЕНИЕ   | НАИМЕНОВАНИЕ | Кол. на исполн. 2.11.00.00.00 - |             |             |             |             |             |             |             |             |             | ПРИМЕЧАНИЕ  |  |  |  |
|--------|------|------|---------------|--------------|---------------------------------|-------------|-------------|-------------|-------------|-------------|-------------|-------------|-------------|-------------|-------------|--|--|--|
|        |      |      |               |              | -                               | 01          | 02          | 03          | 04          | 05          | 06          | 07          | 08          | 09          |             |  |  |  |
| 12     |      | 20   | 1.01.00.00.02 | ШТАПИК       | 2                               | 6           | 6           |             |             |             |             |             |             |             |             |  |  |  |
|        |      | 21   | - 01          | ШТАПИК       | 2                               |             | 2           |             |             |             |             |             |             |             |             |  |  |  |
|        |      | 22   | - 02          | ШТАПИК       |                                 | 6           | 4           | 4           | 6           | 8           | 16          | 2           | 6           | 8           |             |  |  |  |
|        |      | 23   | - 03          | ШТАПИК       |                                 |             |             | 6           | 6           | 10          | 16          |             |             |             |             |  |  |  |
|        |      | 24   | - 04          | ШТАПИК       |                                 |             |             | 2           |             | 2           |             | 4           |             | 2           |             |  |  |  |
|        |      | 25   | - 05          | ШТАПИК       |                                 |             |             |             |             |             |             | 6           | 6           | 10          |             |  |  |  |
|        |      | 26   | - 08          | ШТАПИК       |                                 |             |             | 2           | 2           | 2           | 4           |             |             |             |             |  |  |  |
|        |      | 27   | - 09          | ШТАПИК       |                                 | 2           |             |             | 2           |             | 4           |             | 2           |             |             |  |  |  |
|        |      | 28   | - 10          | ШТАПИК       |                                 |             |             |             |             |             |             | 2           | 2           | 2           |             |  |  |  |
|        |      | 29   | - 11          | ШТАПИК       | 2                               | 2           | 2           |             |             |             |             |             |             |             |             |  |  |  |
|        |      | 30   | - 12          | ШТАПИК       | 2                               |             | 2           |             |             |             |             |             |             |             |             |  |  |  |
|        |      | 31   | - 13          | ШТАПИК       |                                 |             |             | 2           |             | 2           |             | 2           |             | 2           |             |  |  |  |
| 11     |      | 35   | 1.01.00.00.04 | ПОДКЛАДКА    | 8                               | 16          | 16          | 16          | 16          | 24          | 40          | 16          | 16          | 24          |             |  |  |  |
|        |      |      |               |              | ЛИТ.                            |             |             |             |             |             |             |             |             |             |             |  |  |  |
|        |      |      |               |              | ШИФР                            | 02М18.06-Р1 | 02М24.06-Р1 | 02М30.06-Р1 | 02М18.12-Р1 | 02М24.12-Р1 | 02М30.12-Р1 | 02М60.12-Р1 | 02М18.18-Р1 | 02М24.18-Р1 | 02М30.18-Р1 |  |  |  |
|        |      |      |               |              | 1.436.2-17.2.11.00.00.00        |             |             |             |             |             |             |             |             |             | ЛИСТ        |  |  |  |
|        |      |      |               |              |                                 |             |             |             |             |             |             |             |             |             | 4           |  |  |  |

КОПИРОВАЛ: УГЛЕВА

ФОРМАТ: 11

17661-03 19

18

| ФОРМАТ | ЗОНА | Поз. | ОБОЗНАЧЕНИЕ   | НАИМЕНОВАНИЕ      | Кол на исполн. 2.11.00.00.00 - |             |             |             |             |             |                          |             |             |             | ПРИМЕЧАНИЕ  |      |  |  |
|--------|------|------|---------------|-------------------|--------------------------------|-------------|-------------|-------------|-------------|-------------|--------------------------|-------------|-------------|-------------|-------------|------|--|--|
|        |      |      |               |                   | -                              | 01          | 02          | 03          | 04          | 05          | 06                       | 07          | 08          | 09          |             |      |  |  |
|        |      |      |               | УПЛОТНЕНИЕ        |                                |             |             |             |             |             |                          |             |             |             |             |      |  |  |
|        |      |      |               | ПРОФИЛЬ РЕЗИНОВЫЙ |                                |             |             |             |             |             |                          |             |             |             |             |      |  |  |
|        |      |      |               | 1.00.00.00.01     |                                |             |             |             |             |             |                          |             |             |             |             |      |  |  |
| 64     |      | 38   | 2.11.00.00.01 | L = 8484 мм       | 1                              |             |             |             |             |             |                          |             |             |             |             |      |  |  |
|        |      | 39   | -01           | L = 12608 мм      |                                | 1           |             |             |             |             |                          |             |             |             |             |      |  |  |
|        |      | 40   | -02           | L = 14968 мм      |                                |             | 1           |             |             |             |                          |             |             |             |             |      |  |  |
|        |      | 41   | -03           | L = 15004 мм      |                                |             |             | 1           |             |             |                          |             |             |             |             |      |  |  |
|        |      | 42   | -04           | L = 17402 мм      |                                |             |             |             | 1           |             |                          |             |             |             |             |      |  |  |
|        |      | 43   | -05           | L = 23884 мм      |                                |             |             |             |             | 1           |                          |             |             |             |             |      |  |  |
|        |      | 44   | -06           | L = 43684 мм      |                                |             |             |             |             |             | 1                        |             |             |             |             |      |  |  |
|        |      | 45   | -07           | L = 19808 мм      |                                |             |             |             |             |             |                          | 1           |             |             |             |      |  |  |
|        |      | 46   | -08           | L = 22208 мм      |                                |             |             |             |             |             |                          |             | 1           |             |             |      |  |  |
|        |      | 47   | -09           | L = 31092 мм      |                                |             |             |             |             |             |                          |             |             | 1           |             |      |  |  |
|        |      |      |               |                   | Лит.                           |             |             |             |             |             |                          |             |             |             |             |      |  |  |
|        |      |      |               |                   | Шифр                           | 02М18.06-Р1 | 02М24.06-Р1 | 02М30.06-Р1 | 02М18.12-Р1 | 02М24.12-Р1 | 02М30.12-Р1              | 02М60.12-Р1 | 02М18.18-Р1 | 02М24.18-Р1 | 02М30.18-Р1 |      |  |  |
|        |      |      |               |                   |                                |             |             |             |             |             | 1.436.2-17.2.11.00.00.00 |             |             |             |             | Лист |  |  |
|        |      |      |               |                   |                                |             |             |             |             |             |                          |             |             |             |             | 5    |  |  |

КОПИРОВАЛ: УГЛЕВА

ФОРМАТ: 11

| Инв. № подл. |      | Подпись и дата |               | Взам. инв. №        |                                |             |             |             |             |             |                          |             |             |             |             |      |   |  |
|--------------|------|----------------|---------------|---------------------|--------------------------------|-------------|-------------|-------------|-------------|-------------|--------------------------|-------------|-------------|-------------|-------------|------|---|--|
|              |      |                |               |                     |                                |             |             |             |             |             |                          |             |             |             |             |      |   |  |
| ФОРМАТ       | ЗОНА | Поз.           | ОБОЗНАЧЕНИЕ   | НАИМЕНОВАНИЕ        | Кол на исполн. 2.11.00.00.00 - |             |             |             |             |             |                          |             |             |             | ПРИМЕЧАНИЕ  |      |   |  |
|              |      |                |               |                     | -                              | 01          | 02          | 03          | 04          | 05          | 06                       | 07          | 08          | 09          |             |      |   |  |
|              |      |                |               | Лист                |                                |             |             |             |             |             |                          |             |             |             |             |      |   |  |
|              |      |                |               | АП-П-1,2x0,8-10     |                                |             |             |             |             |             |                          |             |             |             |             |      |   |  |
|              |      |                |               | ГОСТ 18124-75       |                                |             |             |             |             |             |                          |             |             |             |             |      |   |  |
| 64           |      | 54             | 2.11.00.00.02 | L = 3610 мм         | 1                              |             |             | 1           |             |             |                          |             | 1           |             |             |      |   |  |
|              |      | 55             | -01           | L = 4810 мм         |                                | 1           |             |             | 1           |             |                          |             |             |             | 1           |      |   |  |
|              |      | 56             | -02           | L = 5990 мм         |                                |             | 1           |             |             | 1           |                          |             |             |             |             |      | 1 |  |
|              |      | 57             | -03           | L = 11950 мм        |                                |             |             |             |             |             |                          | 1           |             |             |             |      |   |  |
| 11           |      | 58             | 2.11.00.00.03 | Стяжка              |                                |             |             |             |             |             |                          | 4           |             |             |             |      |   |  |
|              |      |                |               | Стандартные изделия |                                |             |             |             |             |             |                          |             |             |             |             |      |   |  |
|              |      |                |               | Болты ГОСТ 7798-70  |                                |             |             |             |             |             |                          |             |             |             |             |      |   |  |
|              |      | 61             |               | M6x20.58.019        | 16                             | 16          | 24          | 16          | 16          | 24          | 48                       | 16          | 16          | 24          |             |      |   |  |
|              |      | 62             |               | M20x50.58.019       | 2                              | 3           | 3           | 3           | 3           | 4           | 6                        | 3           | 3           | 4           |             |      |   |  |
|              |      | 63             |               | Гайка 6.5.019       |                                |             |             |             |             |             |                          |             |             |             |             |      |   |  |
|              |      |                |               | ГОСТ 5915-70        | 16                             | 16          | 24          | 16          | 16          | 24          | 48                       | 16          | 16          | 24          |             |      |   |  |
|              |      |                |               |                     | Лит.                           |             |             |             |             |             |                          |             |             |             |             |      |   |  |
|              |      |                |               |                     | Шифр                           | 02М18.06-Р1 | 02М24.06-Р1 | 02М30.06-Р1 | 02М18.12-Р1 | 02М24.12-Р1 | 02М30.12-Р1              | 02М60.12-Р1 | 02М18.18-Р1 | 02М24.18-Р1 | 02М30.18-Р1 |      |   |  |
|              |      |                |               |                     |                                |             |             |             |             |             | 1.436.2-17.2.11.00.00.00 |             |             |             |             | Лист |   |  |
|              |      |                |               |                     |                                |             |             |             |             |             |                          |             |             |             |             | 6    |   |  |

КОПИРОВАЛ: УГЛЕВА

ФОРМАТ: 11

17667-03 20

61

Инв. № подл. Подпись и дата Взам. инв. №

| Формат | Зона | Поз. | Обозначение   | Наименование                              | Кол. на исполн. 2.11.00.00.00 |      |            |    |            |    |            |    |            |    | Примечание |  |            |  |            |  |            |  |            |  |   |
|--------|------|------|---------------|---|-------------------------------|------|------------|----|------------|----|------------|----|------------|----|------------|--|------------|--|------------|--|------------|--|------------|--|---|
|        |      |      |               |   | -                             | 01   | 02         | 03 | 04         | 05 | 06         | 07 | 08         | 09 |            |  |            |  |            |  |            |  |            |  |   |
|        |      | 64   |               | Шайба 6.01.019<br>ГОСТ 11371-78           | 16                            | 16   | 24         | 16 | 16         | 24 | 48         | 16 | 16         | 24 |            |  |            |  |            |  |            |  |            |  |   |
|        |      |      |               | <u>КОМПЛЕКТ</u><br><u>СМЕННЫХ ЧАСТЕЙ</u>  |                               |      |            |    |            |    |            |    |            |    |            |  |            |  |            |  |            |  |            |  |   |
| 11     |      | 66   | 4.05.00.00.00 | Ручка стяжка                              | 1                             | 1    | 1          | 1  | 1          | 1  | 2          | 1  | 1          | 1  |            |  |            |  |            |  |            |  |            |  |   |
|        |      | 67   | -01           | Ручка стяжка                              | 1                             | 1    | 1          | 1  | 1          | 1  | 2          | 1  | 1          | 1  |            |  |            |  |            |  |            |  |            |  |   |
| 11     |      | 68   | 4.06.00.00.00 | Фиксатор                                  | 1                             | 1    | 1          |    |            |    |            |    |            |    |            |  |            |  |            |  |            |  |            |  |   |
|        |      |      |               | Винт самонарезающий<br>В6×25 ТУ36-2142-78 | 6                             | 6    | 6          |    |            |    |            |    |            |    |            |  |            |  |            |  |            |  |            |  |   |
|        |      |      |               |   | Шифр                          | Лит. |            |    |            |    |            |    |            |    |            |  | Лист       |  |            |  |            |  |            |  |   |
|        |      |      |               |   | 02Н18.06Р1                    |      | 02Н21.06Р1 |    | 02Н30.06Р1 |    | 02Н18.12Р1 |    | 02Н24.12Р1 |    | 02Н30.12Р1 |  | 02Н60.12Р1 |  | 02Н18.18Р1 |  | 02Н24.18Р1 |  | 02Н30.18Р1 |  | 7 |
|        |      |      |               |   | 1.436.2-17.1.11.00.00.00      |      |            |    |            |    |            |    |            |    | 7          |  |            |  |            |  |            |  |            |  |   |

КОПИРОВАЛ СВИНАРЕВА

ФОРМАТ 11

Инв. № подл. Подп. и дата Взам. инв. №

| Формат | Зона | Поз. | Обозначение      | Наименование   | Кол. на исполн. 2.11.00.00.00 |      |            |    |            |    |            |    |            |  | Примечание |  |            |  |            |  |            |  |            |  |   |
|--------|------|------|------------------|--|-------------------------------|------|------------|----|------------|----|------------|----|------------|--|------------|--|------------|--|------------|--|------------|--|------------|--|---|
|        |      |      |                  |  | 10                            | 11   | 12         | 13 | 14         | 15 | 16         | 17 |            |  |            |  |            |  |            |  |            |  |            |  |   |
|        |      | 12   | 2.11.00.00.00СБ  | Документация<br>СБОРОЧНЫЙ ЧЕРТЕЖ<br><u>СБОРОЧНЫЕ ЕДИНИЦЫ</u> | ×                             | ×    | ×          | ×  | ×          | ×  | ×          | ×  | ×          |  |            |  |            |  |            |  |            |  |            |  |   |
| 11     |      | 1    | 2.11.01.00.00-10 | РАМА   | 1                             |      |            |    |            |    |            |    |            |  |            |  |            |  |            |  |            |  |            |  |   |
|        |      |      | -11              | РАМА   |                               | 1    |            |    |            |    |            |    |            |  |            |  |            |  |            |  |            |  |            |  |   |
|        |      |      | -12              | РАМА   |                               |      | 1          |    |            |    |            |    |            |  |            |  |            |  |            |  |            |  |            |  |   |
|        |      |      | -13              | РАМА   |                               |      |            | 1  |            |    |            |    |            |  |            |  |            |  |            |  |            |  |            |  |   |
|        |      |      | -14              | РАМА   |                               |      |            |    | 1          |    |            |    |            |  |            |  |            |  |            |  |            |  |            |  |   |
|        |      |      | -15              | РАМА   |                               |      |            |    |            | 1  |            |    |            |  |            |  |            |  |            |  |            |  |            |  |   |
|        |      |      | -16              | РАМА   |                               |      |            |    |            |    | 1          |    |            |  |            |  |            |  |            |  |            |  |            |  |   |
|        |      |      | -17              | РАМА   |                               |      |            |    |            |    |            | 1  |            |  |            |  |            |  |            |  |            |  |            |  |   |
| 11     |      | 2    | 2.11.02.00.00-03 | ФРАМУГА  |                               |      |            |    |            | 2  |            |    |            |  |            |  |            |  |            |  |            |  |            |  |   |
|        |      |      | -04              | ФРАМУГА  |                               | 1    |            | 1  |            |    |            |    |            |  |            |  |            |  |            |  |            |  |            |  |   |
|        |      |      | -05              | ФРАМУГА  | 2                             |      | 1          |    | 2          |    | 2          | 2  |            |  |            |  |            |  |            |  |            |  |            |  |   |
|        |      | 3    | -06              | ФРАМУГА  |                               | 1    |            | 1  |            |    |            |    |            |  |            |  |            |  |            |  |            |  |            |  |   |
|        |      |      |                  |  | Шифр                          | Лит. |            |    |            |    |            |    |            |  |            |  | Лист       |  |            |  |            |  |            |  |   |
|        |      |      |                  |  | 02Н18.06Р1                    |      | 02Н24.06Р1 |    | 02Н30.06Р1 |    | 02Н18.12Р1 |    | 02Н24.12Р1 |  | 02Н30.12Р1 |  | 02Н60.12Р1 |  | 02Н18.18Р1 |  | 02Н24.18Р1 |  | 02Н30.18Р1 |  | 8 |
|        |      |      |                  |  | 1.436.2-17.2.11.00.00.00      |      |            |    |            |    |            |    |            |  | 8          |  |            |  |            |  |            |  |            |  |   |

КОПИРОВАЛ СВИНАРЕВА

ФОРМАТ 11

17684-03 21

20

| ФОРМАТ | ЗОНА | ПОЗ. | ОБОЗНАЧЕНИЕ      | НАИМЕНОВАНИЕ  | КОЛ. НА ИСПОЛН. 2.11.00.00.00 |             |             |             |             |             |             |             |             |             | ПРИМЕЧАНИЕ |  |  |
|--------|------|------|------------------|---------------|-------------------------------|-------------|-------------|-------------|-------------|-------------|-------------|-------------|-------------|-------------|------------|--|--|
|        |      |      |                  |               | 10                            | 11          | 12          | 13          | 14          | 15          | 16          | 17          |             |             |            |  |  |
|        |      | 3    | 2.11.00.00.00-07 | ФРАМУГА       |                               |             | 1           |             | 2           |             |             |             | 2           |             |            |  |  |
|        |      |      |                  | <u>ДЕТАЛИ</u> |                               |             |             |             |             |             |             |             |             |             |            |  |  |
| И      |      | 7    | 1.01.00.00.01-03 | СТЕКЛО        |                               |             |             |             |             |             |             | 6           |             |             |            |  |  |
|        |      | 8    | -04              | СТЕКЛО        |                               | 1           |             | 1           |             |             |             |             |             |             |            |  |  |
|        |      | 9    | -05              | СТЕКЛО        | 8                             | 2           | 3           | 4           | 8           |             |             | 6           | 5           |             |            |  |  |
|        |      | 74   | -06              | СТЕКЛО        |                               | 1           |             | 1           |             |             |             |             |             |             |            |  |  |
|        |      | 75   | -07              | СТЕКЛО        |                               | 2           | 3           | 4           | 8           |             |             |             | 6           |             |            |  |  |
|        |      | 10   | -11              | СТЕКЛО        |                               |             |             |             |             |             | 2           |             |             |             |            |  |  |
|        |      | 11   | -12              | СТЕКЛО        | 2                             |             | 1           |             | 2           |             |             | 2           | 2           |             |            |  |  |
|        |      | 15   | -16              | СТЕКЛО        |                               | 1           |             | 1           |             |             |             |             |             |             |            |  |  |
|        |      | 76   | -17              | СТЕКЛО        |                               | 1           |             | 1           |             |             |             |             |             |             |            |  |  |
|        |      | 77   | -18              | СТЕКЛО        |                               |             | 1           |             | 2           |             |             |             | 2           |             |            |  |  |
|        |      | 22   | 1.01.00.00.02-02 | ШТАПИК        | 16                            | 8           | 12          | 16          | 32          | 12          | 12          | 24          |             |             |            |  |  |
|        |      | 23   | -03              | ШТАПИК        |                               |             |             |             |             |             | 12          |             |             |             |            |  |  |
|        |      |      |                  |               | ЛИТ.                          |             |             |             |             |             |             |             |             |             |            |  |  |
|        |      |      |                  |               | ШИФР                          | 02Н60.18-Р1 | 02Н60.24-Р1 | 02Н60.24-Р1 | 02Н60.24-Р1 | 02Н60.24-Р1 | 02Н60.24-Р1 | 02Н60.12-Р1 | 02Н60.18-Р1 | 02Н60.24-Р1 |            |  |  |
|        |      |      |                  |               | 1.436.2-17.2.11.00.00.00      |             |             |             |             |             |             |             |             |             | ЛИСТ       |  |  |
|        |      |      |                  |               |                               |             |             |             |             |             |             |             |             |             | 9          |  |  |

КОПИРОВАЛ: УГЛЕВА

ФОРМАТ 11

| ИНВ. № ПОДП. | ПОДП. И ДАТА | ВЗАМ. ИНВ. № |
|--------------|--------------|--------------|
|              |              |              |

| ФОРМАТ | ЗОНА | ПОЗ. | ОБОЗНАЧЕНИЕ      | НАИМЕНОВАНИЕ       | КОЛ. НА ИСПОЛН. 2.11.00.00.00 |             |             |             |             |             |             |             |             |  | ПРИМЕЧАНИЕ |  |
|--------|------|------|------------------|--------------------|-------------------------------|-------------|-------------|-------------|-------------|-------------|-------------|-------------|-------------|--|------------|--|
|        |      |      |                  |                    | 10                            | 11          | 12          | 13          | 14          | 15          | 16          | 17          |             |  |            |  |
|        |      | 24   | 1.01.00.00.02-04 | ШТАПИК             |                               | 4           |             | 4           |             |             |             |             |             |  |            |  |
|        |      | 25   | -05              | ШТАПИК             | 16                            | 6           | 6           | 10          | 16          |             | 12          | 12          |             |  |            |  |
|        |      | 81   | -06              | ШТАПИК             |                               | 6           | 6           | 10          | 16          |             |             | 12          |             |  |            |  |
|        |      | 26   | -08              | ШТАПИК             |                               |             |             |             |             | 4           |             |             |             |  |            |  |
|        |      | 27   | -09              | ШТАПИК             | 4                             |             | 4           |             | 8           | 4           | 4           | 8           |             |  |            |  |
|        |      | 28   | -10              | ШТАПИК             | 4                             | 2           | 2           | 2           | 4           |             | 4           | 4           |             |  |            |  |
|        |      | 31   | -13              | ШТАПИК             |                               | 4           |             | 4           |             |             |             |             |             |  |            |  |
|        |      | 82   | -14              | ШТАПИК             |                               | 2           | 2           | 2           | 4           |             |             | 4           |             |  |            |  |
|        |      | 35   | 1.01.00.00.04    | ПОДКЛАДКА          | 40                            | 32          | 32          | 48          | 80          | 32          | 32          | 64          |             |  |            |  |
|        |      |      |                  | ЛИСТАП-П-12x0,8-10 |                               |             |             |             |             |             |             |             |             |  |            |  |
|        |      |      |                  | ГОСТ 18124-75      |                               |             |             |             |             |             |             |             |             |  |            |  |
| 64     |      | 54   | 2.11.00.00.02    | L = 3610 мм        |                               | 1           |             |             |             |             |             |             |             |  |            |  |
|        |      | 55   | -01              | L = 4810 мм        |                               |             |             | 1           |             |             |             |             |             |  |            |  |
|        |      | 56   | -02              | L = 5990 мм        |                               |             |             |             | 1           |             |             |             |             |  |            |  |
|        |      | 57   | -03              | L = 11950 мм       | 1                             |             |             |             |             | 1           |             |             |             |  |            |  |
|        |      |      |                  |                    | ЛИТ.                          |             |             |             |             |             |             |             |             |  |            |  |
|        |      |      |                  |                    | ШИФР                          | 02Н60.18-Р1 | 02Н60.24-Р1 | 02Н60.24-Р1 | 02Н60.24-Р1 | 02Н60.24-Р1 | 02Н60.12-Р1 | 02Н60.18-Р1 | 02Н60.24-Р1 |  |            |  |
|        |      |      |                  |                    | 1.436.2-17.2.11.00.00.00      |             |             |             |             |             |             |             |             |  | ЛИСТ       |  |
|        |      |      |                  |                    |                               |             |             |             |             |             |             |             |             |  | 10         |  |

КОПИРОВАЛ: УГЛЕВА

ФОРМАТ 11

17661-03 22

21

Изм. № подл. Подп. и дата Взам. инв. №

| ФОРМАТ<br>ЗОНА<br>ПОЗ. | ОБОЗНАЧЕНИЕ       | НАИМЕНОВАНИЕ   | КОЛ. НА ИСПОЛН. 2, 11, 00, 00, 00 - |     |             |    |             |    |             |    |             |   | ПРИМЕ-<br>ЧАНИЕ |  |             |  |             |             |
|------------------------|-------------------|--|-------------------------------------|-----|-------------|----|-------------|----|-------------|----|-------------|---|-----------------|--|-------------|--|-------------|-------------|
|                        |                   |  | 10                                  | 11  | 12          | 13 | 14          | 15 | 16          | 17 |             |   |                 |  |             |  |             |             |
|                        |                   | Лист АП-П-1,2x0,8-10<br>ГОСТ 18124-75                      |                                     |     |             |    |             |    |             |    |             |   |                 |  |             |  |             |             |
| 95                     | 2,11,00,00,02-04  | L=9570 мм  |                                     |     |             |    |             |    |             | 1  | 1           | 1 |                 |  |             |  |             |             |
| 58                     | 2,11,00,00,03     | СТЯЖКА<br>Уплотнение<br>Профиль резиновый<br>1,00,00,00,01 | 4                                   |     |             |    |             | 4  |             |    |             |   |                 |  |             |  |             |             |
| 85                     | 2,12,00,00,01.-10 | L=55700 мм   | 1                                   |     |             |    |             |    |             |    |             |   |                 |  |             |  |             |             |
| 86                     | -11               | L=30656 мм   |                                     | 1   |             |    |             |    |             |    |             |   |                 |  |             |  |             |             |
| 87                     | -12               | L=35456 мм   |                                     |     | 1           |    |             |    |             |    |             |   |                 |  |             |  |             |             |
| 88                     | -13               | L=48744 мм   |                                     |     |             | 1  |             |    |             |    |             |   |                 |  |             |  |             |             |
| 89                     | -14               | L=89000 мм   |                                     |     |             |    |             | 1  |             |    |             |   |                 |  |             |  |             |             |
| 90                     | -15               | L=34804 мм   |                                     |     |             |    |             |    | 1           |    |             |   |                 |  |             |  |             |             |
| 91                     | -16               | L=44416 мм   |                                     |     |             |    |             |    |             | 1  |             |   |                 |  |             |  |             |             |
| 92                     | -17               | L=70912 мм   |                                     |     |             |    |             |    |             |    |             | 1 |                 |  |             |  |             |             |
|                        |                   |  | ШИФР                                | ЛИТ |             |    |             |    |             |    |             |   |                 |  | ЛИСТ        |  |             |             |
|                        |                   |  | 02М60,18-Р1                         |     | 02Н18,24-Р1 |    | 02Н18,24-Р1 |    | 02Н24,24-Р1 |    | 02Н24,24-Р1 |   | 02Н60,24-Р1     |  | 02Н48,12-Р1 |  | 14,81,81,20 | 44,23,81,20 |
|                        |                   |  | 1.436.2-172, 11, 00, 00, 00         |     |             |    |             |    |             |    |             |   |                 |  |             |  |             | 11          |

Копировал: Углева

ФОРМАТ 11

Изм. № подл. Подп. и дата Взам. инв. №

| ФОРМАТ<br>ЗОНА<br>ПОЗ. | ОБОЗНАЧЕНИЕ                       | НАИМЕНОВАНИЕ                 | КОЛ. НА ИСПОЛН. 2, 11, 00, 00, 00 |     |             |    |             |    |             |    |             |  | ПРИМЕ-<br>ЧАНИЕ |  |                |  |             |    |
|------------------------|-----------------------------------|------------------------------|-----------------------------------|-----|-------------|----|-------------|----|-------------|----|-------------|--|-----------------|--|----------------|--|-------------|----|
|                        |                                   |                              | 10                                | 11  | 12          | 13 | 14          | 15 | 16          | 17 |             |  |                 |  |                |  |             |    |
|                        |                                   | СТАНДАРТНЫЕ ИЗДЕЛИЯ          |                                   |     |             |    |             |    |             |    |             |  |                 |  |                |  |             |    |
|                        |                                   | БОЛТЫ ГОСТ 7798-70           |                                   |     |             |    |             |    |             |    |             |  |                 |  |                |  |             |    |
| 61                     | M6x20, 58, 019                    |                              | 48                                | 16  | 16          | 32 | 48          | 40 | 40          | 40 |             |  |                 |  |                |  |             |    |
| 62                     | M20x50, 58, 019                   |                              | 6                                 | 3   | 3           | 4  | 5           | 5  | 5           | 5  |             |  |                 |  |                |  |             |    |
| 63                     | ГАЙКА М6, 5, 019<br>ГОСТ 5915-70  |                              | 48                                | 16  | 16          | 32 | 48          | 40 | 40          | 40 |             |  |                 |  |                |  |             |    |
| 64                     | ШАЙБА 6, 01, 019<br>ГОСТ 11371-78 |                              | 48                                | 16  | 16          | 32 | 48          | 40 | 40          | 40 |             |  |                 |  |                |  |             |    |
|                        |                                   | КОМПЛЕКТ СМЕННЫХ<br>ЧАСТЕЙ   |                                   |     |             |    |             |    |             |    |             |  |                 |  |                |  |             |    |
| 66                     | 4, 05, 00, 00, 00<br>-01          | РУЧКА-СТЯЖКА<br>РУЧКА-СТЯЖКА | 2                                 | 2   | 2           | 2  | 4           | 2  | 2           | 4  |             |  |                 |  |                |  |             |    |
|                        |                                   |                              | 2                                 | 2   | 2           | 2  | 4           | 2  | 2           | 4  |             |  |                 |  |                |  |             |    |
|                        |                                   |                              | ШИФР                              | ЛИТ |             |    |             |    |             |    |             |  |                 |  | ЛИСТ           |  |             |    |
|                        |                                   |                              | 02Н60,08-Р1                       |     | 02Н18,24-Р1 |    | 02Н18,24-Р1 |    | 02Н24,24-Р1 |    | 02Н24,24-Р1 |  | 02Н60,24-Р1     |  | 14,21,81,18-Р1 |  | 44,23,81,20 |    |
|                        |                                   |                              | 1.436.2-172, 11, 00, 00, 00       |     |             |    |             |    |             |    |             |  |                 |  |                |  |             | 12 |

17661-03 23

Копировал: Углева

ФОРМАТ 11

2 11.00.00.00.00.00.00.00.00.00

Рис. 1



Рис. 2  
Остальное - см. рис. 1



Рис. 3  
Остальное - см. рис. 1

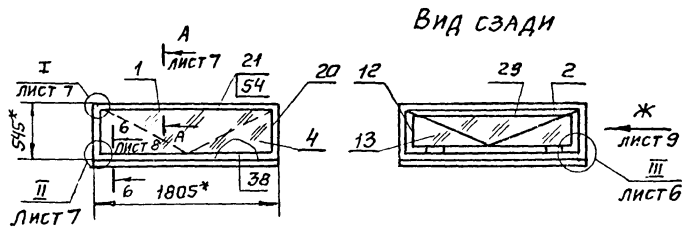

Рис. 4

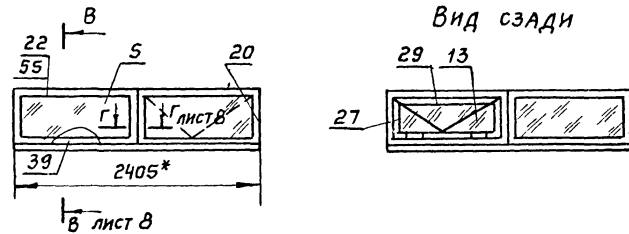

1.\* Размеры для справок.

2.\*\* Масса окон дана без комплекта сменных частей.

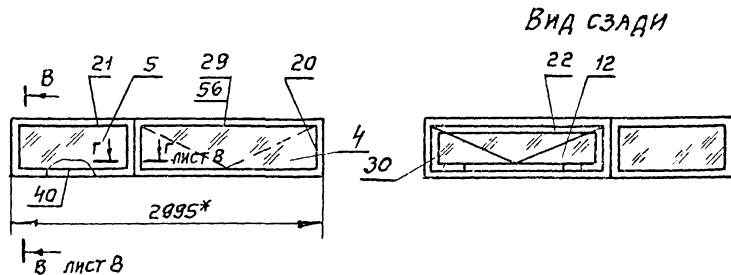
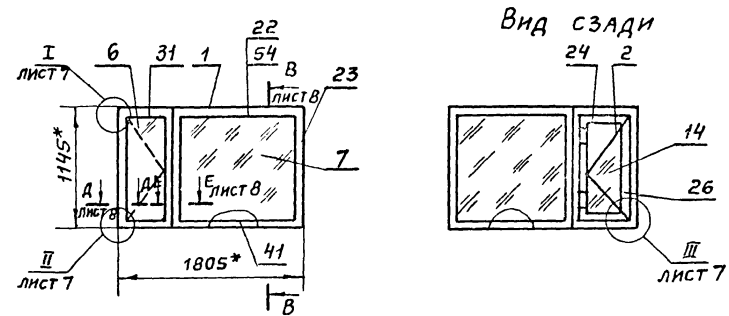
3. Вид Ж только для рис. 1 ÷ 3.

Продолжение см. лист 2

| Обозначение   | Рис | Масса, кг** |          |        |        |       |
|---------------|-----|-------------|----------|--------|--------|-------|
|               |     | Сталь       | Алюминий | Резина | Стекло | Всего |
| 2.11.00.00.00 | 1   | 25,46       | 1,8      | 2,5    | 14,5   | 44,26 |
| -01           | 2   | 33,75       | 2,7      | 2,7    | 20,7   | 59,85 |
| -02           | 3   | 40,69       | 3,2      | 3,6    | 25,9   | 73,39 |
| -03           | 4   | 36,74       | 14,9     | 3,1    | 26,9   | 81,64 |

|  |          |        |          |                         |           |
|--|----------|--------|----------|-------------------------|-----------|
| 1.436.2-17. 2.11.00.00.00.00.00.00.00.00 |          |        |          |                         |           |
| РАЗРАБ                                   | ИВАНОВА  | И.И.И. | 01.02.81 |                         |           |
| ПРОВ.                                    | КАШКИНОВ | В.В.В. | 01.11.81 |                         |           |
| Т. КОНТР.                                | ЗАХАРОВА | З.Х.Х. | 01.12.81 |                         |           |
| РЧК. ПР.                                 | ЛЕБЕДЕВ  | Л.Л.Л. | 01.12.81 |                         |           |
| Н. КОНТР.                                | ВЕНЕЦЕВА | В.В.В. | 01.12.81 |                         |           |
| УТВ.                                     | ЖУКОВ    | Ю.Ю.Ю. | 01.12.81 |                         |           |
| Окна с отдельными переплетами глухие.    |          |        |          | СТАДИЯ                  | МАССА     |
| Сборочный чертеж                         |          |        |          | Р                       | СМ. ТАБЛ. |
|  |          |        |          | ЛИСТ 1                  | ЛИСТОВ 9  |
|  |          |        |          | Минмонтажспецстрой СССР |           |
|  |          |        |          | Гипроспецлегконструкция |           |



2.11.00.00.00.04

Рис. 5

Остальное - см. рис. 4



Рис. 6

Остальное - см. рис. 4

Вид сзади

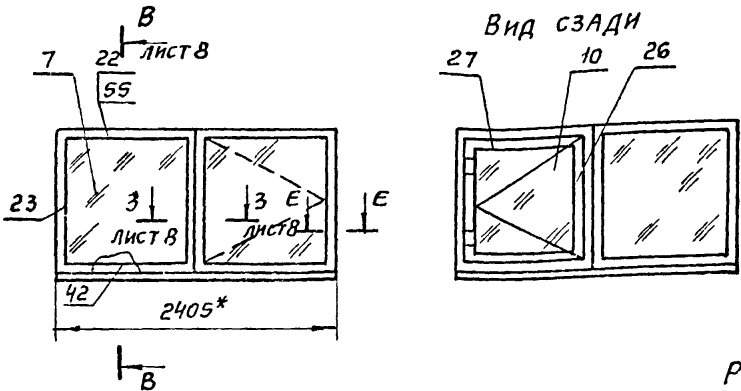

Рис. 7

Остальное см. рис. 4

Вид сзади

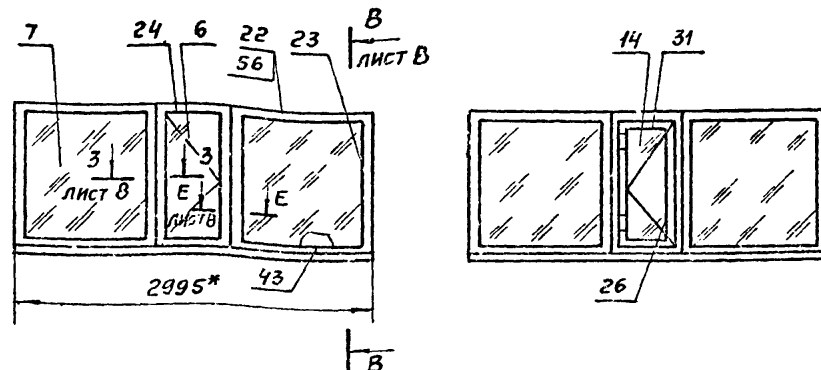
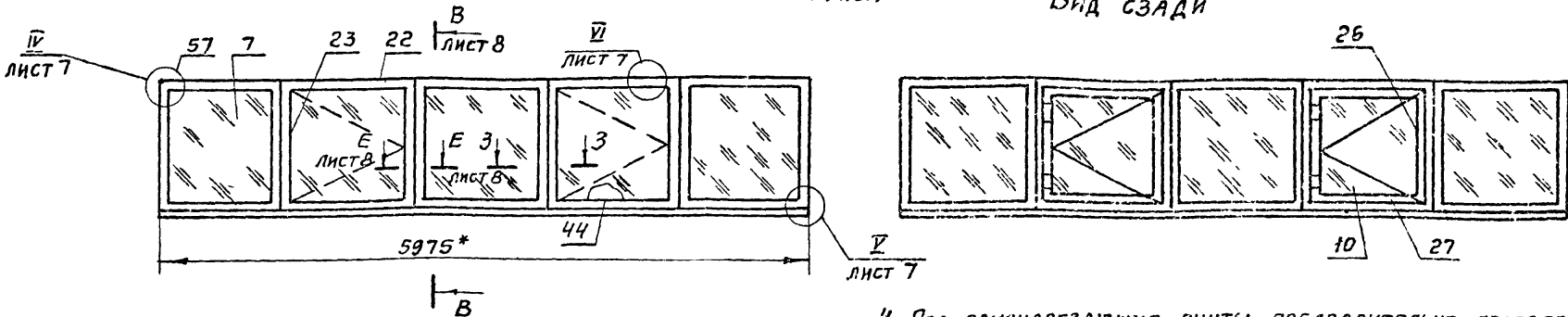

4. Под самонарезающие винты предварительно просверлить 6 отверстий  $\phi 5,4 \pm 0,1$  мм с шероховатостью поверхности Rz $\sqrt{69}$ .
5. Стыковку листов поз. 54÷57 осуществлять по центру стяжек и согласно месту V.
- При установке листов выполнить отверстия  $\phi 7$  и  $\phi 21$  под болты поз. 61 и 62.
6. Уплотнения поз. 33÷47 и 85÷92 резать и клеить к шпаклюкам поз. 20÷31 и 81, 82 по 1.00.00.00.00.ТУ.

Продолжение см. лист 5

| Обозначение      | Рис. | Масса, кг** |          |        |        |        |
|------------------|------|-------------|----------|--------|--------|--------|
|                  |      | Сталь       | Алюминий | Резина | Стекло | Всего  |
| 2.11.00.00.00.04 | 5    | 43,14       | 3,7      | 3,8    | 46,6   | 97,24  |
| -05              | 6    | 56,79       | 5,1      | 4,5    | 52,8   | 119,19 |
| -06              | 7    | 106,62      | 10,1     | 8,9    | 113    | 238,62 |

Имя, № подл. Подпись и дата. Взаменил

9500.00.00.00.11.2

Рис. 8

Остальное - см. рис. 4

Вид сзади



Рис. 9

Остальное - см. рис. 4

Вид сзади

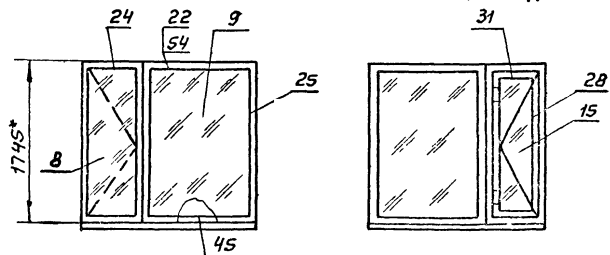

Рис. 10

Остальное - см. рис. 4

Вид сзади

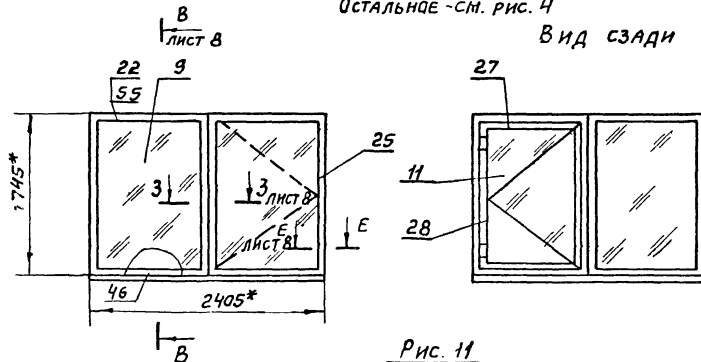

Рис. 11

Остальное - см. рис. 4

Вид сзади

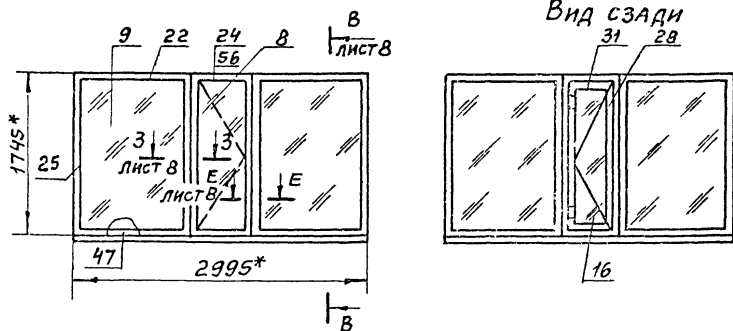
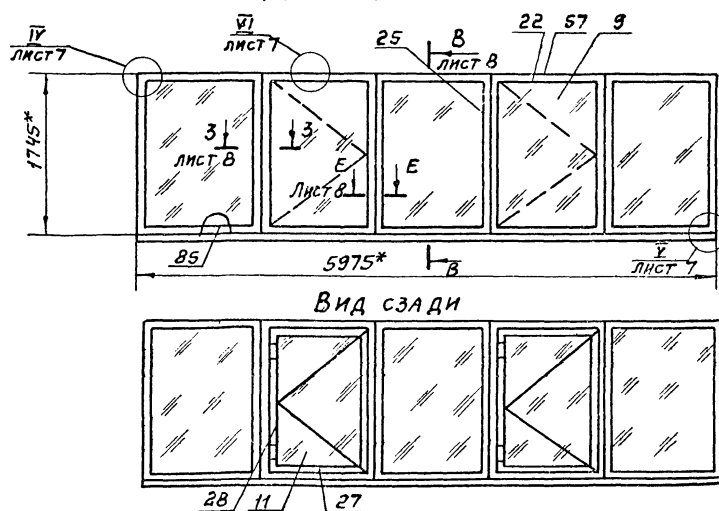

| Обозначение      | Рис | Масса, кг** |          |        |        |        |
|------------------|-----|-------------|----------|--------|--------|--------|
|                  |     | Сталь       | Алюминий | Резина | Стекло | Всего  |
| 2.11.00.00.00-07 | 8   | 46,7        | 4,3      | 4,2    | 53,9   | 109,1  |
| -08              | 9   | 52,94       | 4,8      | 4,8    | 73,6   | 136,14 |
| -09              | 10  | 68,94       | 6,7      | 5,9    | 91,2   | 172,94 |
| -10              | 11  | 130,15      | 13,2     | 11,9   | 178,2  | 333,45 |

1.436.2-17. 2.11.00.00.00СБ

Лист  
3

9500'00'00'4'2

Рис. 12

ОСТАЛЬНОЕ - СМ. РИС. 4

Вид сзади



Рис. 13

ОСТАЛЬНОЕ - СМ. РИС. 4

Вид сзади

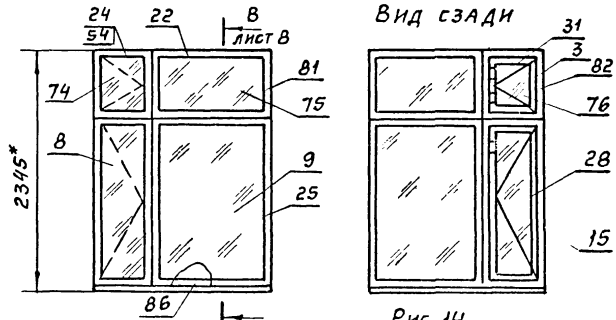

Рис. 14

ОСТАЛЬНОЕ - СМ. РИС. 4

Вид сзади

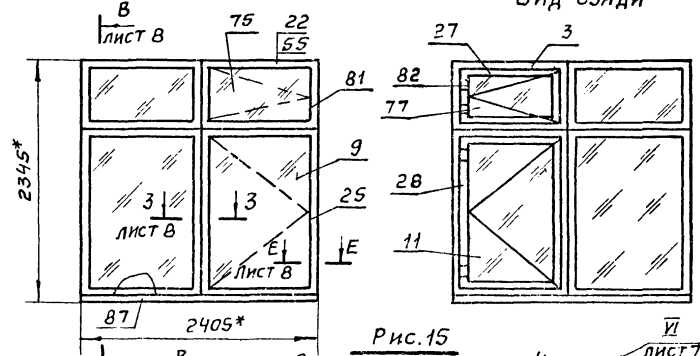

Рис. 15

ОСТАЛЬНОЕ - СМ. РИС. 4

Вид сзади

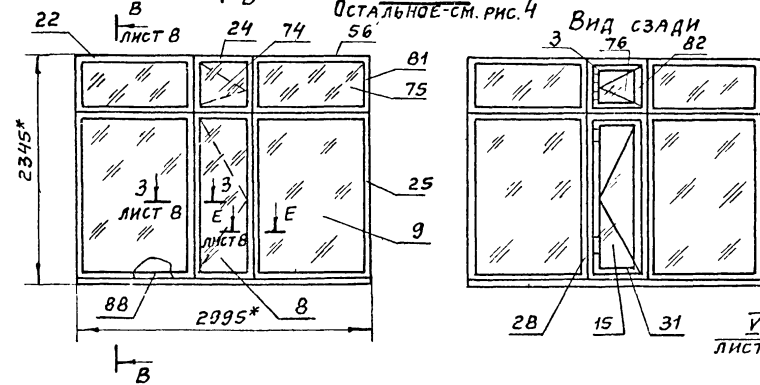
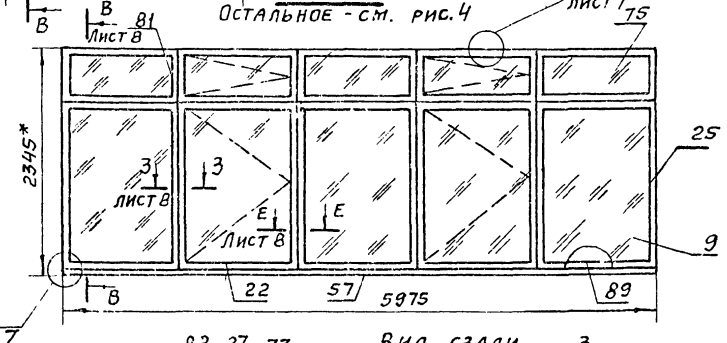

Инв. № подл. Подпись и дата. Взам. инв.

| Обозначение      | Рис. | Масса, кг** |          |        |        |        |
|------------------|------|-------------|----------|--------|--------|--------|
|                  |      | Сталь       | Алюминий | Резина | Стекло | Всего  |
| 2 Н. 00.00.00-11 | 12   | 68,9        | 6,6      | 6      | 72,5   | 154    |
| -12              | 13   | 77,05       | 7,6      | 6,6    | 98,4   | 189,65 |
| -13              | 14   | 101,26      | 9,9      | 9,1    | 123,1  | 243,36 |
| -14              | 15   | 182,58      | 20,6     | 18,2   | 238,3  | 459,68 |

1. 436.2-17. 2. Н. 00.00.00.00.СБ

17667-03 27

Копировал Матвеева

Формат 12

Лист 4

2.11.00.00.00с6

Рис. 16  
Остальное см. рис. 4

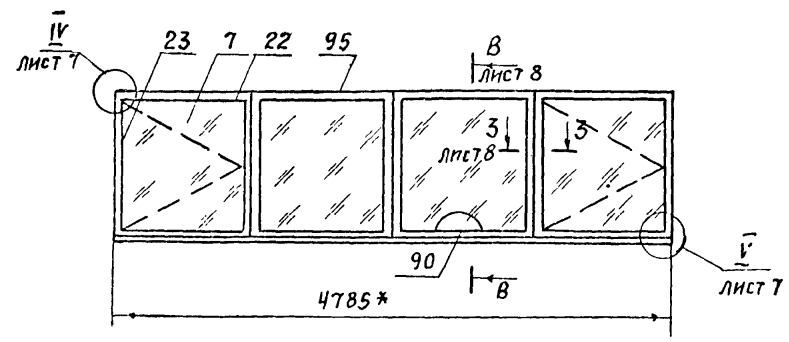

Вид сзади



Рис. 17.  
Остальное см. рис. 4



Вид сзади

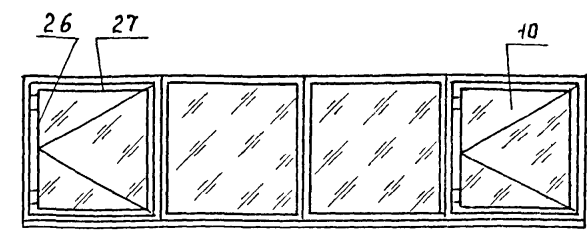
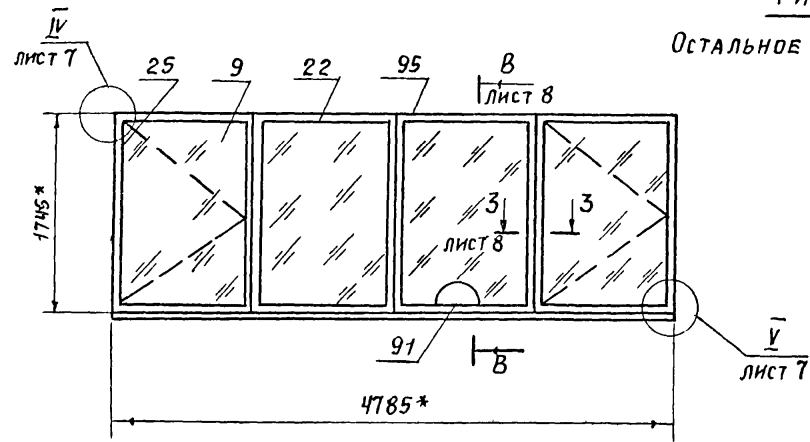
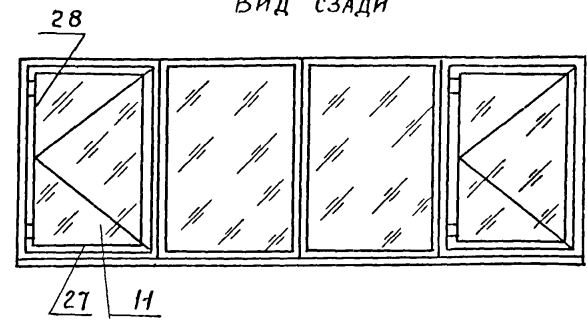

- 7. Подкладки поз. 35 устанавливать по схеме (см. лист 6), где L - длина ячейки.
- 8. Подкладки поз. 35 клеить к раме по 1.00.00.00.00 ту.
- 9. Технические требования к изготовлению окон по 1.11.00.00.00.00 ту

93'00'00'00'11'2

Рис. 18  
Остальное см. рис. 4

Вид сзади



СХЕМА РАСПОЛОЖЕНИЯ ОПОРНЫХ ПРОКЛАДОК  
Окна глухие, нижняя и верхняя подвески

| ОБОЗНАЧЕНИЕ      | Рис | МАССА, КГ |          |        |        |        |
|------------------|-----|-----------|----------|--------|--------|--------|
|                  |     | Сталь     | Алюминий | Резина | Стекло | Всего  |
| 2.11.00.00.00-15 | 16  | 85,29     | 8,08     | 7,12   | 90,4   | 190,89 |
| -16              | 17  | 104,12    | 10,56    | 9,52   | 142,56 | 266,84 |
| -17              | 18  | 146,06    | 16,48    | 14,56  | 190,64 | 367,74 |



Подвеска боковая

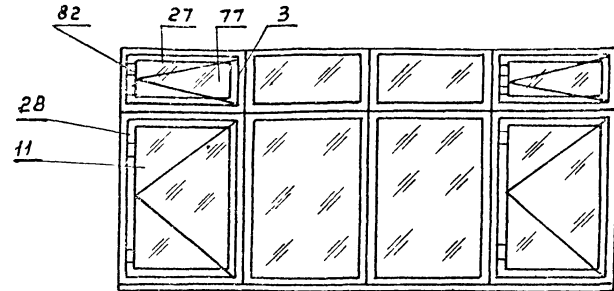
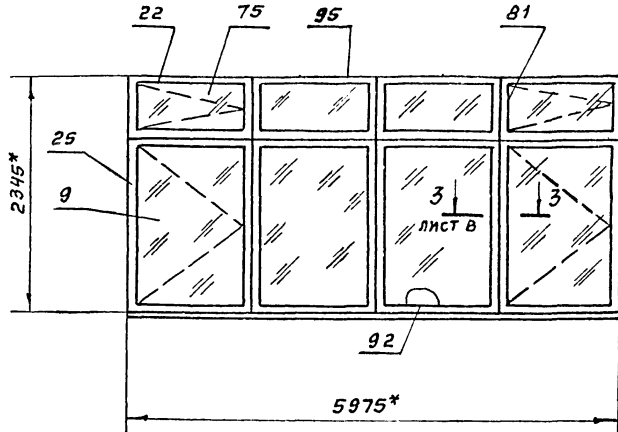
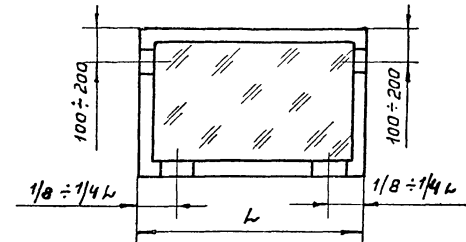
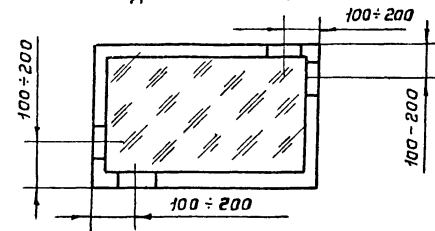

1.436.2-17.2.11.00.00.00.СБ

Лист  
6

17661-03 29

Инв. № подл. Подпись и дата. Взам. инв. №.

9300'00'00'11'2

I ЛИСТ 1  
М 1: 2

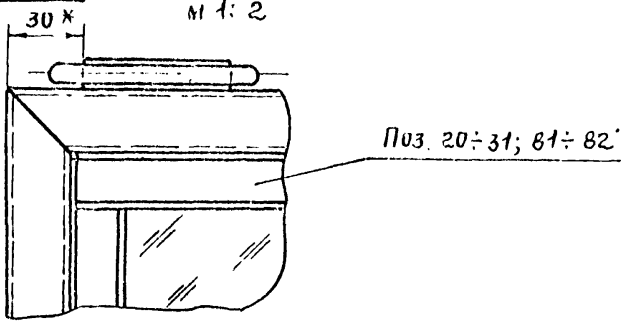

II ЛИСТ 1  
М 1: 2

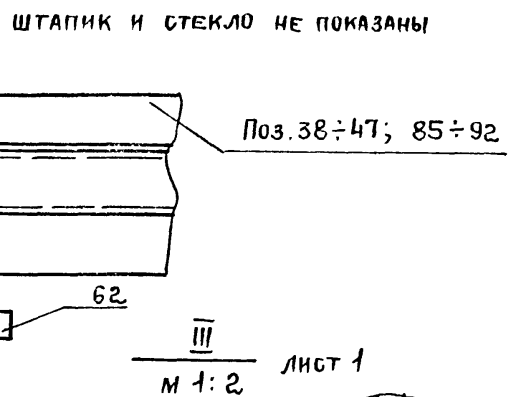

III ЛИСТ 1  
М 1: 2

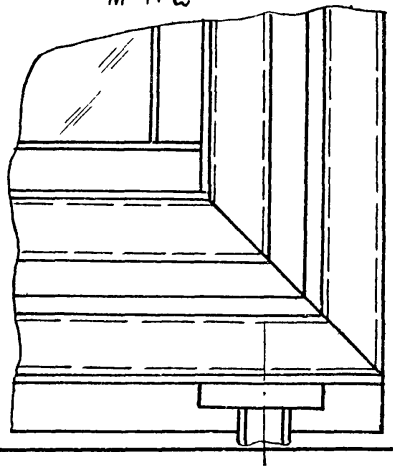

VI ЛИСТ 3,4  
М 1: 2

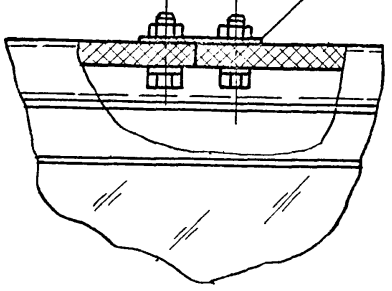

A-A ЛИСТ 1  
М 1: 1  
160\*

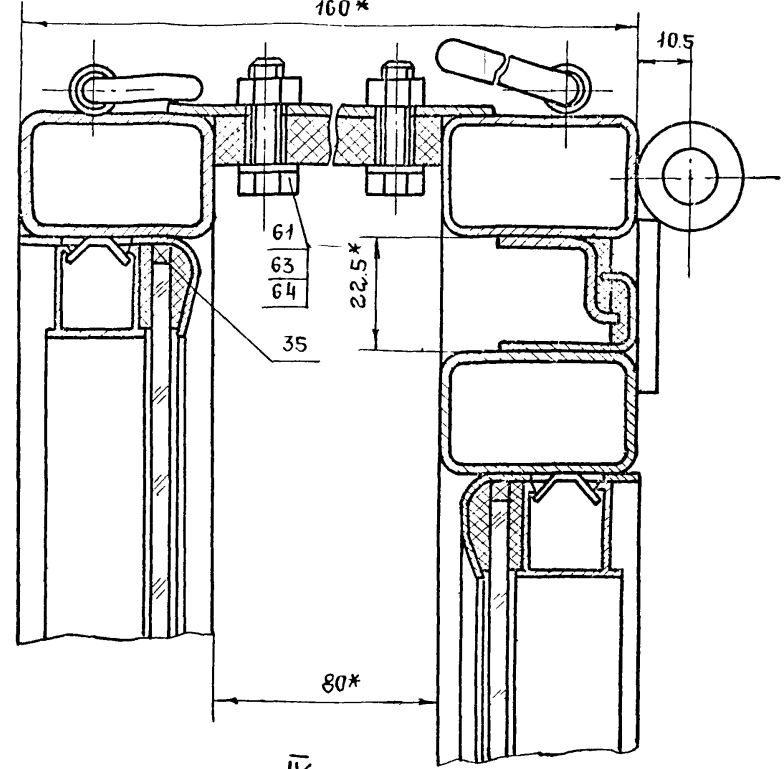

IV ЛИСТ 2,3,4  
М 1: 2

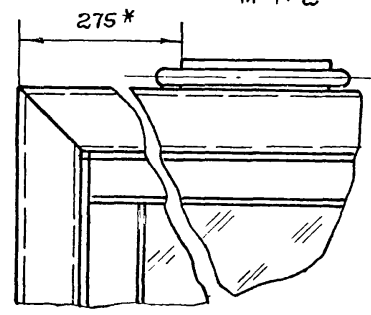

V ЛИСТ 2,3,4  
М 1: 2  
ШТАПИК И СТЕКЛО НЕ ПОКАЗАНЫ

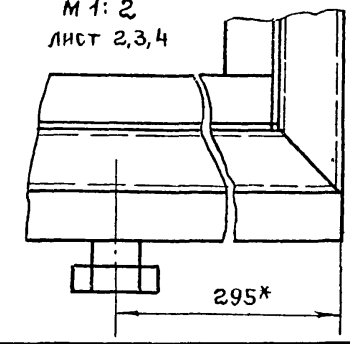

1.436.2-17. 2.11.00.00.00СБ

17667-03 30

2.11.00.00.00.СБ

Б - Б лист 1  
М 1:2

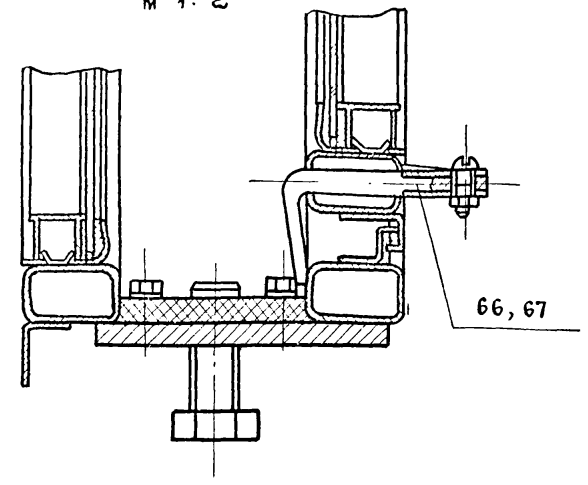

Г - Г лист 1,2  
М 1:2

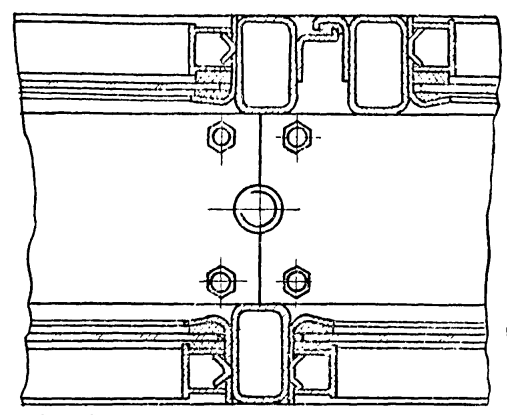

3 - 3 лист 2,3,4,5,6  
М 1:2

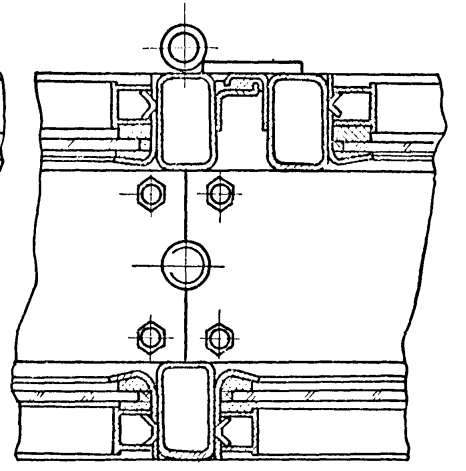

Д - Д лист 1,3,4,5  
М 1:2

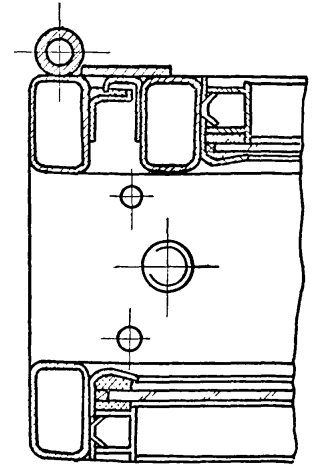

Е - Е лист 1,2,3,4,5  
М 1:2

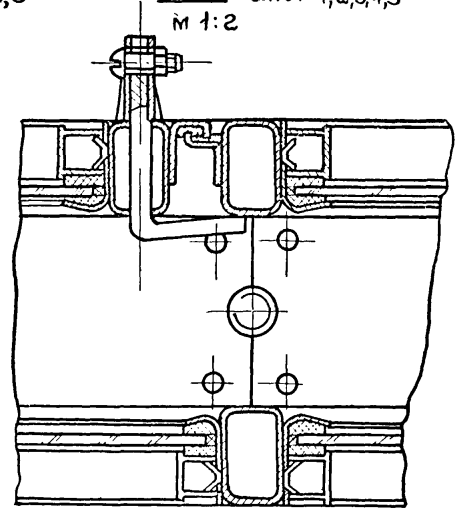

В - В лист 1,2,3,4,5,6  
М 1:2

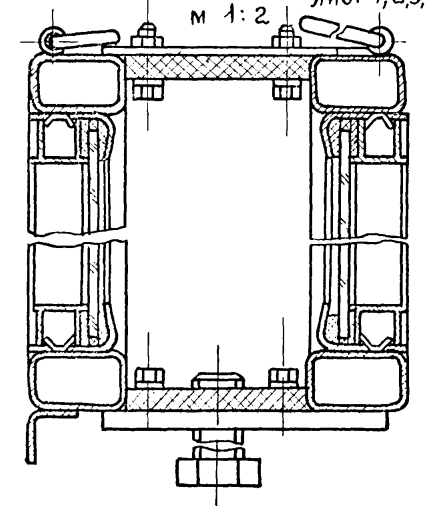

Инв. № подл. Подпись и дата. Взам. инв. №

1.436.2-17. 2.11.00.00.00.СБ

Лист 8

17661-03 31

9000 00 00 112

Вид Ж лист 1  
М 1:4

И-И  
М 1:1

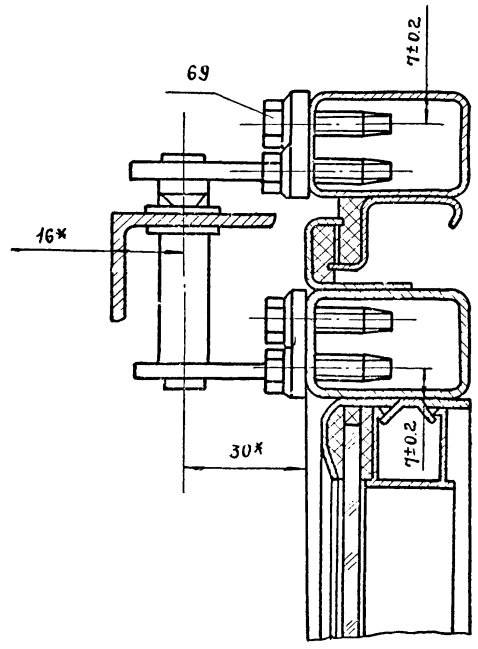
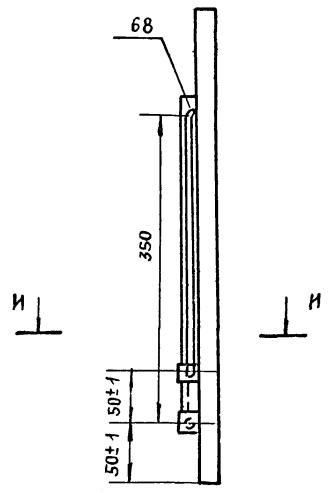



Инв. № подл. Подпись и дата Взам. инв. №

| Формат | Зона | Поз. | Обозначение       | Наименование                          | Кол. на исполн. 2.11.01.00.00 |    |    |    |    |    |    |    |    | Примечание |    |  |
|--------|------|------|-------------------|---------------------------------------|-------------------------------|----|----|----|----|----|----|----|----|------------|----|--|
|        |      |      |                   |                                       | -                             | 01 | 02 | 03 | 04 | 05 | 06 | 07 | 08 |            | 09 |  |
|        |      |      |                   | Документация                          |                               |    |    |    |    |    |    |    |    |            |    |  |
| 12     |      |      | 2.11.01.00.00 СБ  | СБОРОЧНЫЙ ЧЕРТЕЖ<br>СБОРОЧНЫЕ ЕДИНИЦЫ | ×                             | ×  | ×  | ×  | ×  | ×  | ×  | ×  | ×  | ×          | ×  |  |
| 11     | 1    |      | 2.11.01.01.00     | РАМА                                  | 1                             |    |    |    |    |    |    |    |    |            |    |  |
|        |      |      | -01               | РАМА                                  |                               | 1  |    |    |    |    |    |    |    |            |    |  |
|        |      |      | -02               | РАМА                                  |                               |    | 1  |    |    |    |    |    |    |            |    |  |
|        | 1    |      | 2.11.01.01.00 -03 | РАМА                                  |                               |    |    | 1  |    |    |    |    |    |            |    |  |
|        |      |      | -04               | РАМА                                  |                               |    |    |    | 1  |    |    |    |    |            |    |  |

Исполнения 10÷17 см. листы 5÷8

| Лит. | Шифр        |
|------|-------------|
|      | 02Н18.06-Р1 |
|      | 02Н24.06-Р1 |
|      | 02Н30.06-Р1 |
|      | 02Н18.12-Р1 |
|      | 02Н24.12-Р1 |
|      | 02Н30.12-Р1 |
|      | 02Н60.12-Р1 |
|      | 02Н18.18-Р1 |
|      | 02Н24.18-Р1 |
|      | 02Н30.18-Р1 |

1.436.2-17.2.11.01.00.00

|           |          |      |          |
|-----------|----------|------|----------|
| РАЗРЯБ.   | ИВАНОВА  | И.С. | 11.03.81 |
| ПРОВ.     | КАШКИНОВ | И.С. | 11.03.81 |
| РУК. ПР.  | ЛЕБЕДЕВ  | И.С. | 11.03.81 |
| Н. КОНТР. | ВЕНЕЦЕВА | И.С. | 11.03.81 |
| УТВ.      | ЛЕБЕДЕВ  | И.С. | 11.03.81 |

РАМА

|                         |      |        |
|-------------------------|------|--------|
| СТАНДА                  | ЛИСТ | ЛИСТОВ |
| Р                       | 1    | 8      |
| Минмонтажспецстрой СССР |      |        |
| Гипроспецлегконструкция |      |        |

КОПИРОВАЛ: СВИНАРЕВА

ФОРМАТ 11

Инв. № подл. Подпись и дата Взам. инв. №

| Формат | Зона | Поз. | Обозначение    | Наименование | Кол. на исполн. 2.11.01.00.00- |    |    |    |    |    |    |    |    | Примечание |    |  |
|--------|------|------|----------------|--------------|--------------------------------|----|----|----|----|----|----|----|----|------------|----|--|
|        |      |      |                |              | -                              | 01 | 02 | 03 | 04 | 05 | 06 | 07 | 08 |            | 09 |  |
|        |      |      | -05            | РАМА         |                                |    |    |    |    | 1  |    |    |    |            |    |  |
|        |      |      | -06            | РАМА         |                                |    |    |    |    |    | 1  |    |    |            |    |  |
|        |      |      | -07            | РАМА         |                                |    |    |    |    |    |    | 1  |    |            |    |  |
|        |      |      | -08            | РАМА         |                                |    |    |    |    |    |    |    | 1  |            |    |  |
|        |      |      | -09            | РАМА         |                                |    |    |    |    |    |    |    |    | 1          |    |  |
| 11     | 2    |      | 2.11.01.02.00- | РАМА         | 1                              |    |    |    |    |    |    |    |    |            |    |  |
|        |      |      | -01            | РАМА         |                                | 1  |    |    |    |    |    |    |    |            |    |  |
|        |      |      | -02            | РАМА         |                                |    | 1  |    |    |    |    |    |    |            |    |  |
|        |      |      | -03            | РАМА         |                                |    |    | 1  |    |    |    |    |    |            |    |  |
|        |      |      | -04            | РАМА         |                                |    |    |    | 1  |    |    |    |    |            |    |  |
|        |      |      | -05            | РАМА         |                                |    |    |    |    | 1  |    |    |    |            |    |  |
|        |      |      | -06            | РАМА         |                                |    |    |    |    |    | 1  |    |    |            |    |  |
|        |      |      | -07            | РАМА         |                                |    |    |    |    |    |    | 1  |    |            |    |  |
|        |      |      | -08            | РАМА         |                                |    |    |    |    |    |    |    | 1  |            |    |  |
|        |      |      | -09            | РАМА         |                                |    |    |    |    |    |    |    |    | 1          |    |  |

| Лит. | Шифр        |
|------|-------------|
|      | 02Н18.06-Р1 |
|      | 02Н24.06-Р1 |
|      | 02Н30.06-Р1 |
|      | 02Н18.12-Р1 |
|      | 02Н24.12-Р1 |
|      | 02Н30.12-Р1 |
|      | 02Н60.12-Р1 |
|      | 02Н18.18-Р1 |
|      | 02Н24.18-Р1 |
|      | 02Н30.18-Р1 |

1.436.2-17.2.11.01.00.00

|      |
|------|
| Лист |
| 2    |

17661-03 33

| ФОРМАТ | ЗОНА | Поз. | ОБОЗНАЧЕНИЕ   | НАИМЕНОВАНИЕ      | КОЛ. НА ИСПОЛН. 2.11.01.00.00 - |             |             |             |             |             |             |             |             | ПРИМЕЧАНИЕ  |             |   |  |
|--------|------|------|---------------|-------------------|---------------------------------|-------------|-------------|-------------|-------------|-------------|-------------|-------------|-------------|-------------|-------------|---|--|
|        |      |      |               |                   | -                               | 01          | 02          | 03          | 04          | 05          | 06          | 07          | 08          |             | 09          |   |  |
|        |      |      |               | ДЕТАЛИ            |                                 |             |             |             |             |             |             |             |             |             |             |   |  |
| 11     | 3    |      | 2.11.01.00.01 | СТЯЖКА            | 3                               | 3           | 4           | 3           | 3           | 4           | 6           | 3           | 3           | 4           |             |   |  |
| 11     | 4    |      | 2.11.01.00.02 | СТЯЖКА            | 3                               | 3           | 4           | 3           | 3           | 4           | 6           | 3           | 3           | 4           |             |   |  |
|        |      |      |               | УПЛОТНЕНИЕ        |                                 |             |             |             |             |             |             |             |             |             |             |   |  |
|        |      |      |               | ПРОФИЛЬ РЕЗИНОВЫЙ |                                 |             |             |             |             |             |             |             |             |             |             |   |  |
|        |      |      |               | 1.00.00.00.02     |                                 |             |             |             |             |             |             |             |             |             |             |   |  |
| 64     | 7    |      | 2.11.01.00.03 | L = 4345 ММ       | 1                               |             | 1           |             |             |             |             |             |             |             |             |   |  |
|        | 8    |      | -01           | L = 3165 ММ       |                                 | 1           |             |             |             |             |             |             |             |             |             |   |  |
|        | 9    |      | -02           | L = 3265 ММ       |                                 |             |             | 1           | 1           |             |             |             |             |             |             |   |  |
|        | 10   |      | -03           | L = 4465 ММ       |                                 |             |             |             | 1           |             |             | 1           |             | 1           |             |   |  |
|        | 11   |      | -04           | L = 8930 ММ       |                                 |             |             |             |             |             | 1           |             |             |             |             |   |  |
|        | 12   |      | -05           | L = 5665 ММ       |                                 |             |             |             |             |             |             |             | 1           |             |             |   |  |
|        |      |      |               |                   | ЛИТ.                            |             |             |             |             |             |             |             |             |             |             |   |  |
|        |      |      |               |                   | ШИФР                            | 02118.06-Р1 | 02124.06-Р1 | 02130.06-Р1 | 02118.12-Р1 | 02124.12-Р1 | 02130.12-Р1 | 02118.01-Р1 | 02118.10-Р1 | 02124.10-Р1 | 02130.10-Р1 |   |  |
|        |      |      |               |                   | 1.436.2-17.2.11.01.00.00        |             |             |             |             |             |             |             |             |             | ЛИСТ        | 3 |  |

КОПИРОВАЛ: УГЛЕВА

ФОРМАТ: 11

ИНВ. № ПОДЛ. ПОДПИСЬ И ДАТА. ВЗАМ. ИНВ. №

| ФОРМАТ | ЗОНА | Поз. | ОБОЗНАЧЕНИЕ   | НАИМЕНОВАНИЕ      | КОЛ. НА ИСПОЛН. 2.11.01.00.00 - |             |             |             |             |             |             |             |             | ПРИМЕЧАНИЕ  |             |   |  |
|--------|------|------|---------------|-------------------|---------------------------------|-------------|-------------|-------------|-------------|-------------|-------------|-------------|-------------|-------------|-------------|---|--|
|        |      |      |               |                   | -                               | 01          | 02          | 03          | 04          | 05          | 06          | 07          | 08          |             | 09          |   |  |
|        |      |      |               | УПЛОТНЕНИЕ        |                                 |             |             |             |             |             |             |             |             |             |             |   |  |
|        |      |      |               | ПРОФИЛЬ РЕЗИНОВЫЙ |                                 |             |             |             |             |             |             |             |             |             |             |   |  |
|        |      |      |               | 1.00.00.00.01     |                                 |             |             |             |             |             |             |             |             |             |             |   |  |
| 64     | 13   |      | 2.11.01.00.04 | L = 4422 ММ       | 1                               |             |             |             |             |             |             |             |             |             |             |   |  |
|        | 14   |      | -01           | L = 9726 ММ       |                                 | 1           |             |             |             |             |             |             |             |             |             |   |  |
|        | 15   |      | -02           | L = 10906 ММ      |                                 |             | 1           |             |             |             |             |             |             |             |             |   |  |
|        | 16   |      | -03           | L = 12122 ММ      |                                 |             |             | 1           |             |             |             |             |             |             |             |   |  |
|        | 17   |      | -04           | L = 13320 ММ      |                                 |             |             |             | 1           |             |             |             |             |             |             |   |  |
|        | 18   |      | -05           | L = 21002 ММ      |                                 |             |             |             |             | 1           |             |             |             |             |             |   |  |
|        | 19   |      | -06           | L = 35520 ММ      |                                 |             |             |             |             |             | 1           |             |             |             |             |   |  |
|        | 20   |      | -07           | L = 15726 ММ      |                                 |             |             |             |             |             |             | 1           |             |             |             |   |  |
|        | 21   |      | -08           | L = 16926 ММ      |                                 |             |             |             |             |             |             |             | 1           |             |             |   |  |
|        | 22   |      | -09           | L = 27010 ММ      |                                 |             |             |             |             |             |             |             |             | 1           |             |   |  |
|        |      |      |               |                   | ЛИТ.                            |             |             |             |             |             |             |             |             |             |             |   |  |
|        |      |      |               |                   | ШИФР                            | 02118.06-Р1 | 02124.06-Р1 | 02130.06-Р1 | 02118.12-Р1 | 02124.12-Р1 | 02130.12-Р1 | 02118.01-Р1 | 02118.10-Р1 | 02124.10-Р1 | 02130.10-Р1 |   |  |
|        |      |      |               |                   | 1.436.2-17.2.11.01.00.00        |             |             |             |             |             |             |             |             |             | ЛИСТ        | 4 |  |

КОПИРОВАЛ: УГЛЕВА

ФОРМАТ: 11

17061-03 3И

3И

Инв. № подл. Подпись и дата. Взам. инв. №

| ФОРМАТ | ЗОНА | Поз. | ОБОЗНАЧЕНИЕ        | НАИМЕНОВАНИЕ        | Кол. на исполн. 2.11.01.00.00 - |             |             |             |             |             |             |             |             |  | ПРИМЕЧАНИЕ |      |  |  |
|--------|------|------|--------------------|---------------------|---------------------------------|-------------|-------------|-------------|-------------|-------------|-------------|-------------|-------------|--|------------|------|--|--|
|        |      |      |                    |                     | 10                              | 11          | 12          | 13          | 14          | 15          | 16          | 17          |             |  |            |      |  |  |
|        |      |      |                    | <u>ДОКУМЕНТАЦИЯ</u> |                                 |             |             |             |             |             |             |             |             |  |            |      |  |  |
|        |      |      | 2.11.01.00.00С6    | СБОРОЧНЫЙ ЧЕРТЕЖ    |                                 |             |             |             |             |             |             |             |             |  |            |      |  |  |
|        |      |      |                    | СБОРОЧНЫЕ ЕДИНИЦЫ   |                                 |             |             |             |             |             |             |             |             |  |            |      |  |  |
| 11     |      | 1    | 2.11.01.01.00 - 10 | РАМА                | 1                               |             |             |             |             |             |             |             |             |  |            |      |  |  |
|        |      |      | - 11               | РАМА                |                                 | 1           |             |             |             |             |             |             |             |  |            |      |  |  |
|        |      |      | - 12               | РАМА                |                                 |             | 1           |             |             |             |             |             |             |  |            |      |  |  |
|        |      |      | - 13               | РАМА                |                                 |             |             | 1           |             |             |             |             |             |  |            |      |  |  |
|        |      |      | - 14               | РАМА                |                                 |             |             |             | 1           |             |             |             |             |  |            |      |  |  |
|        |      |      | - 15               | РАМА                |                                 |             |             |             |             | 1           |             |             |             |  |            |      |  |  |
|        |      |      | - 16               | РАМА                |                                 |             |             |             |             |             | 1           |             |             |  |            |      |  |  |
|        |      |      | - 17               | РАМА                |                                 |             |             |             |             |             |             | 1           |             |  |            |      |  |  |
| 11     |      | 2    | 2.11.01.02.00 - 10 | РАМА                | 1                               |             |             |             |             |             |             |             |             |  |            |      |  |  |
|        |      |      | - 11               | РАМА                |                                 | 1           |             |             |             |             |             |             |             |  |            |      |  |  |
|        |      |      | - 12               | РАМА                |                                 |             | 1           |             |             |             |             |             |             |  |            |      |  |  |
|        |      |      | - 13               | РАМА                |                                 |             |             | 1           |             |             |             |             |             |  |            |      |  |  |
|        |      |      |                    |                     | Лит.                            |             |             |             |             |             |             |             |             |  |            |      |  |  |
|        |      |      |                    |                     | Шифр                            | 02146018-Р1 | 02141824-Р1 | 02142424-Р1 | 02143024-Р1 | 02146024-Р1 | 02149812-Р1 | 02144818-Р1 | 02144824-Р1 |  |            |      |  |  |
|        |      |      |                    |                     | 1.436.2-17.2.11.01.00.00        |             |             |             |             |             |             |             |             |  |            | Лист |  |  |
|        |      |      |                    |                     |                                 |             |             |             |             |             |             |             |             |  |            | 5    |  |  |

КОПИРОВАЛ: УГЛЕВА

ФОРМАТ: 11

Инв. № подл. Подпись и дата. Взам. инв. №

| ФОРМАТ | ЗОНА | Поз. | ОБОЗНАЧЕНИЕ        | НАИМЕНОВАНИЕ      | Кол. на исполн. 2.11.01.00.00 - |             |             |             |             |             |             |             |             |  | ПРИМЕЧАНИЕ |      |  |  |
|--------|------|------|--------------------|-------------------|---------------------------------|-------------|-------------|-------------|-------------|-------------|-------------|-------------|-------------|--|------------|------|--|--|
|        |      |      |                    |                   | 10                              | 11          | 12          | 13          | 14          | 15          | 16          | 17          |             |  |            |      |  |  |
| 11     |      | 2    | 2.11.01.02.00 - 14 | РАМА              |                                 |             |             |             | 1           |             |             |             |             |  |            |      |  |  |
|        |      |      | - 15               | РАМА              |                                 |             |             |             |             | 1           |             |             |             |  |            |      |  |  |
|        |      |      | - 16               | РАМА              |                                 |             |             |             |             |             | 1           |             |             |  |            |      |  |  |
|        |      |      | - 17               | РАМА              |                                 |             |             |             |             |             |             | 1           |             |  |            |      |  |  |
|        |      |      |                    | <u>ДЕТАЛИ</u>     |                                 |             |             |             |             |             |             |             |             |  |            |      |  |  |
|        |      | 3    | 2.11.01.00.01      | СТЯЖКА            | 6                               | 3           | 3           | 4           | 6           | 5           | 5           | 5           |             |  |            |      |  |  |
|        |      | 4    | 2.11.01.00.02      | СТЯЖКА            | 6                               | 3           | 3           | 4           | 6           | 5           | 5           | 5           |             |  |            |      |  |  |
|        |      |      |                    | УПЛОТНЕНИЕ        |                                 |             |             |             |             |             |             |             |             |  |            |      |  |  |
|        |      |      |                    | ПРОФИЛЬ РЕЗИНОВЫЙ |                                 |             |             |             |             |             |             |             |             |  |            |      |  |  |
|        |      |      |                    | 1.00.00.00.02     |                                 |             |             |             |             |             |             |             |             |  |            |      |  |  |
| 54     |      | 10   | 2.11.01.00.03 - 03 | L = 4465 мм       | 1                               |             |             |             |             |             |             |             |             |  |            |      |  |  |
|        |      | 11   | - 04               | L = 8930 мм       |                                 |             |             |             |             |             | 1           |             |             |  |            |      |  |  |
|        |      | 25   | - 06               | L = 10330 мм      |                                 | 1           |             |             |             |             |             |             | 1           |  |            |      |  |  |
|        |      |      |                    |                   | Лит.                            |             |             |             |             |             |             |             |             |  |            |      |  |  |
|        |      |      |                    |                   | Шифр                            | 02146024-Р1 | 02141824-Р1 | 02142424-Р1 | 02143024-Р1 | 02146024-Р1 | 02149812-Р1 | 02144818-Р1 | 02144824-Р1 |  |            |      |  |  |
|        |      |      |                    |                   | 1.436.2-17.2.11.01.00.00        |             |             |             |             |             |             |             |             |  |            | Лист |  |  |
|        |      |      |                    |                   |                                 |             |             |             |             |             |             |             |             |  |            | 6    |  |  |

КОПИРОВАЛ: УГЛЕВА

ФОРМАТ: 11

170661-03 35

| ФОРМАТ | ЗОНА | Поз. | ОБОЗНАЧЕНИЕ         | НАИМЕНОВАНИЕ      | КОЛ. НА ИСПОЛН. 2.11.01.00.00- |           |           |           |           |           |           |           |           |  | ПРИМЕЧАНИЕ |  |  |  |
|--------|------|------|---------------------|-------------------|--------------------------------|-----------|-----------|-----------|-----------|-----------|-----------|-----------|-----------|--|------------|--|--|--|
|        |      |      |                     |                   | 10                             | 11        | 12        | 13        | 14        | 15        | 16        | 17        |           |  |            |  |  |  |
|        |      |      |                     | Уплотнение        |                                |           |           |           |           |           |           |           |           |  |            |  |  |  |
|        |      |      |                     | Профиль резиновый |                                |           |           |           |           |           |           |           |           |  |            |  |  |  |
| Б4     |      | 26   | 2.11.01.00.03 -- 07 | L = 6684 мм       |                                |           | 1         |           | 1         |           |           |           |           |  |            |  |  |  |
|        |      | 27   | - 08                | L = 7884 мм       |                                |           |           | 1         |           |           |           |           |           |  |            |  |  |  |
|        |      | 28   | - 09                | L = 15568 мм      |                                |           |           |           |           | 1         |           |           |           |  |            |  |  |  |
|        |      |      |                     | Уплотнение        |                                |           |           |           |           |           |           |           |           |  |            |  |  |  |
|        |      |      |                     | Профиль резиновый |                                |           |           |           |           |           |           |           |           |  |            |  |  |  |
|        |      |      |                     | 1.00.00.00.01     |                                |           |           |           |           |           |           |           |           |  |            |  |  |  |
| Б4     |      | 29   | 2.11.01.00.04 - 10  | L = 45136 мм      | 1                              |           |           |           |           |           |           |           |           |  |            |  |  |  |
|        |      | 30   | - 11                | L = 24732 мм      |                                | 1         |           |           |           |           |           |           |           |  |            |  |  |  |
|        |      | 31   | - 12                | L = 27132 мм      |                                |           | 1         |           |           |           |           |           |           |  |            |  |  |  |
|        |      | 32   | - 13                | L = 42820 мм      |                                |           |           | 1         |           |           |           |           |           |  |            |  |  |  |
|        |      | 33   | - 14                | L = 72352 мм      |                                |           |           |           | 1         |           |           |           |           |  |            |  |  |  |
|        |      | 34   | - 15                | L = 26640 мм      |                                |           |           |           |           | 1         |           |           |           |  |            |  |  |  |
|        |      | 35   | - 16                | L = 33852 мм      |                                |           |           |           |           |           | 1         |           |           |  |            |  |  |  |
|        |      |      |                     |                   | Лит.                           |           |           |           |           |           |           |           |           |  |            |  |  |  |
|        |      |      |                     |                   | Шифр                           | 02H6018P1 | 02H1824P1 | 02H2424P1 | 02H3024P1 | 02H6024P1 | 02H4812P1 | 02H4818P1 | 02H4824P1 |  |            |  |  |  |
|        |      |      |                     |                   | 1.436.2-17 2.11.01.00.00       |           |           |           |           |           |           |           |           |  | Лист       |  |  |  |
|        |      |      |                     |                   |                                |           |           |           |           |           |           |           |           |  | 7          |  |  |  |

КОПИРОВАЛ ЕРМОЛИНА

ФОРМАТ 11

| Инв. № подл. |      |      | Подпись и дата     |                                | Взам. инв. №                   |           |           |           |           |           |           |           |           |  |            |  |  |  |
|--------------|------|------|--------------------|--------------------------------|--------------------------------|-----------|-----------|-----------|-----------|-----------|-----------|-----------|-----------|--|------------|--|--|--|
| ФОРМАТ       | ЗОНА | Поз. | ОБОЗНАЧЕНИЕ        | НАИМЕНОВАНИЕ                   | КОЛ. НА ИСПОЛН. 2.11.01.00.00- |           |           |           |           |           |           |           |           |  | ПРИМЕЧАНИЕ |  |  |  |
|              |      |      |                    |                                | 10                             | 11        | 12        | 13        | 14        | 15        | 16        | 17        |           |  |            |  |  |  |
| Б4           |      | 36   | 2.11.01.00.04 - 17 | L = 54264                      |                                |           |           |           |           |           |           |           |           |  |            |  |  |  |
|              |      | 37   | 2.11.01.00.05      | Стяжка                         |                                |           |           |           |           |           |           |           |           |  |            |  |  |  |
|              |      |      |                    | Лист Б-ПН-2 ГОСТ 19903-74      |                                |           |           |           |           |           |           |           |           |  |            |  |  |  |
|              |      |      |                    | 4-IV ВСТ 3 кп 2, ГОСТ 16523-70 |                                |           |           |           |           |           |           |           |           |  |            |  |  |  |
|              |      |      |                    | 80 x 50                        |                                | 6         | 6         | 8         | 12        |           |           |           |           |  | 10         |  |  |  |
|              |      |      |                    |                                | Лит.                           |           |           |           |           |           |           |           |           |  |            |  |  |  |
|              |      |      |                    |                                | Шифр                           | 02H6018P1 | 02H1824P1 | 02H2424P1 | 02H3024P1 | 02H6024P1 | 02H4812P1 | 02H4818P1 | 02H4824P1 |  |            |  |  |  |
|              |      |      |                    |                                | 1.436.2-17. 2.11.01.00.00      |           |           |           |           |           |           |           |           |  | Лист       |  |  |  |
|              |      |      |                    |                                |                                |           |           |           |           |           |           |           |           |  | 8          |  |  |  |

КОПИРОВАЛ ЕРМОЛИНА

ФОРМАТ 11

17661-03 36

35

2.11.01.00.00СБ

Рис. 1



Рис. 2

ОСТАЛЬНОЕ - СМ. РИС. 1

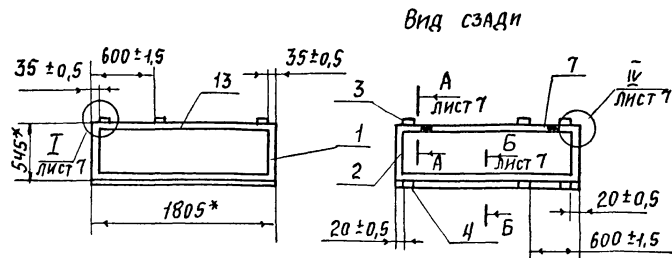

Рис. 3

ОСТАЛЬНОЕ - СМ. РИС. 1

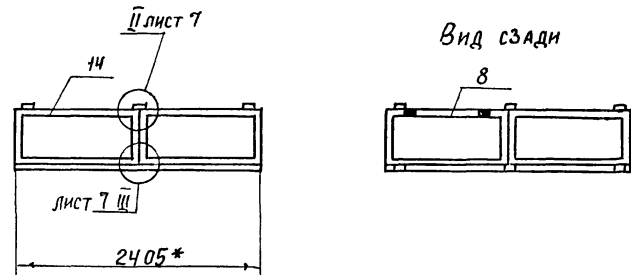

Рис. 4

ОСТАЛЬНОЕ - СМ. РИС. 1

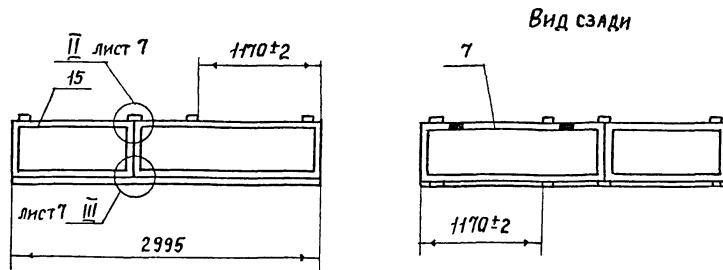
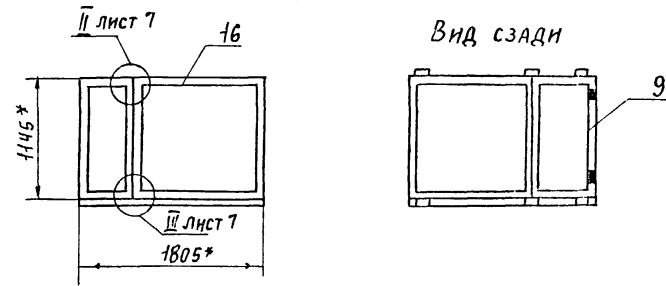

- \*РАЗМЕРЫ ДЛЯ СПРАВОК.
- УПЛОТНЕНИЯ ПОЗ. 7 ÷ 12, 13 ÷ 22 И 25 ÷ 36 КЛЕЙТЬ К РАМЕ В СООТВЕТСТВИИ С 1.00.00.00.00ТУ.

ПРОДОЛЖЕНИЕ СМ. ЛИСТ 2

| ОБОЗНАЧЕНИЕ   | РИС. | № шва     |   | МАССА, кг |       |       |
|---------------|------|-----------|---|-----------|-------|-------|
|               |      | 1         | 2 | РЕЗИНА    | СТАЛЬ | ВСЕГО |
|               |      | КОЛ. ШВОВ |   |           |       |       |
| 2.11.01.00.00 | 1    | 12        | — | 0,694     | 25,46 | 26,15 |
| -01           | 2    | 12        | — | 0,502     | 33,75 | 31,25 |
| -02           | 3    | 16        | — | 0,693     | 40,69 | 41,38 |
| -03           | 4    | 12        | — | 0,512     | 36,74 | 31,25 |

|                             |  |  |  |                          |          |         |
|-----------------------------|--|--|--|--------------------------|----------|---------|
| 1.436.2-17. 2.11.01.00.00СБ |  |  |  | СТАДИЯ                   | МАССА    | МАСШТАБ |
| РАМА                        |  |  |  | Р                        | СМ-ТАБЛ. | 1:40    |
| СБОРОЧНЫЙ ЧЕРТЕЖ            |  |  |  | ЛИСТ 1                   | ЛИСТОВ 8 |         |
| РАЗРАБ. ИВАНОВА             |  |  |  | МИНИМОНТАЖСПЕЦСТРОИ СССР |          |         |
| ПРОВ. КАШКИНОВ              |  |  |  | ГИПРОСПЕЦЛЕГКОСТРОИТЕЛЬ  |          |         |
| Т. КОНТР. АГАПОВА           |  |  |  |                          |          |         |
| РУК. ПР. ЛЕБЕДЕВ            |  |  |  |                          |          |         |
| Н. КОНТР. ВЕНЕВЦЕВА         |  |  |  |                          |          |         |
| УТВ. ЛЕБЕДЕВ                |  |  |  |                          |          |         |

ИВ. № ПОДП. ПОДПИСЬ И ДАТА. ВЗАМ. ИВ. №

2 11 01 00 00 04

Рис. 5  
ОСТАЛЬНОЕ - СМ. РИС. 1



Рис. 6  
ОСТАЛЬНОЕ - СМ. РИС. 1



Рис. 7  
ОСТАЛЬНОЕ - СМ. РИС. 1

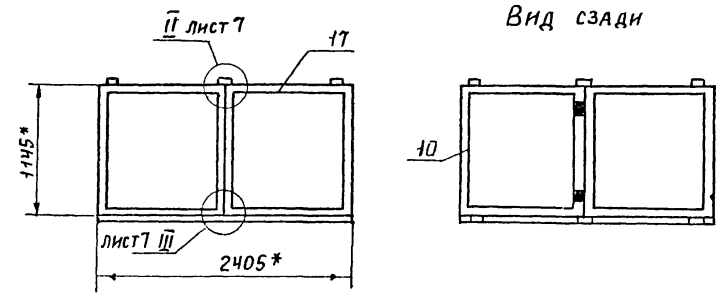

| Обозначение      | Рис. | № шва     |   | Масса, кг |        |       |
|------------------|------|-----------|---|-----------|--------|-------|
|                  |      | 1         | 2 | Резина    | Сталь  | Всего |
|                  |      | Кол. швов |   |           |        |       |
| 2.11.01.00.00-04 | 5    | 12        | — | 0,69      | 43,14  | 43,85 |
| -05              | 6    | 16        | — | 0,512     | 56,28  | 56,79 |
| -06              | 7    | 20        | — | 1,382     | 106,62 | 108   |

3. Маркировать по спецф. способ нанесения и шрифт по 1.00.00.00.00 ту.
4. Остальные технические требования по 1.00.00.00.00 ту.

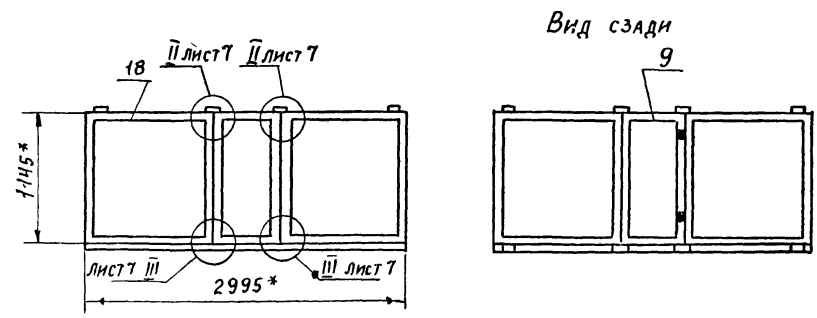
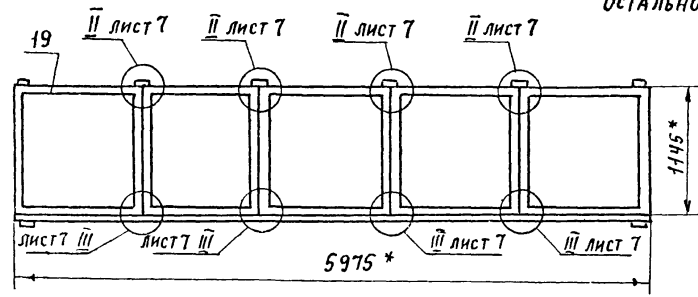
2.11.01.00.00СБ

Рис.8  
ОСТАЛЬНОЕ - см. рис.1



Рис.9  
ОСТАЛЬНОЕ - см. рис.1



Рис.10  
ОСТАЛЬНОЕ - см. рис.1

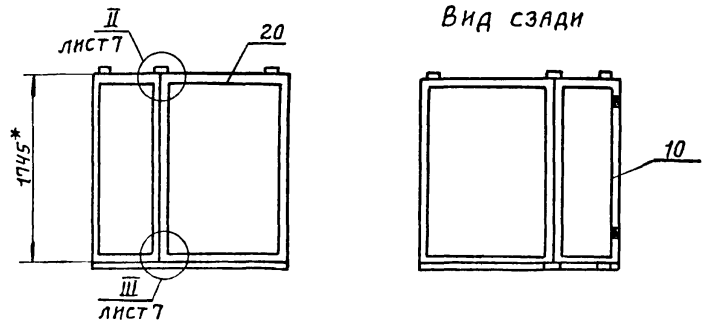

Рис.11  
ОСТАЛЬНОЕ - см. рис.1

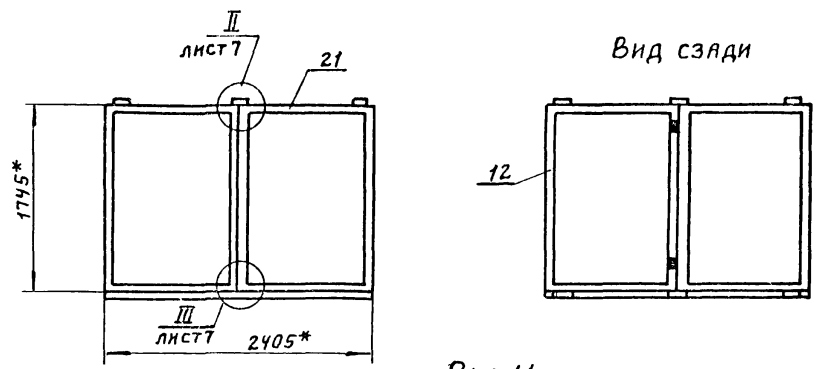

| Обозначение      |    | № шва     |   | Масса, кг |        |       |
|------------------|----|-----------|---|-----------|--------|-------|
|                  |    | 1         | 2 | Резина    | Сталь  | Всего |
|                  |    | Кол. швов |   |           |        |       |
| 2.11.01.00.00-07 | 8  | 12        | — | 0.7       | 46.7   | 47.45 |
| -08              | 9  | 12        | — | 0.876     | 52.94  | 53.81 |
| -09              | 10 | 16        | — | 0.699     | 68.94  | 70.63 |
| -10              | 11 | 20        | — | 1.756     | 130.15 | 131.9 |

1.436.2-17 2.11.01.00.00СБ Лист 3

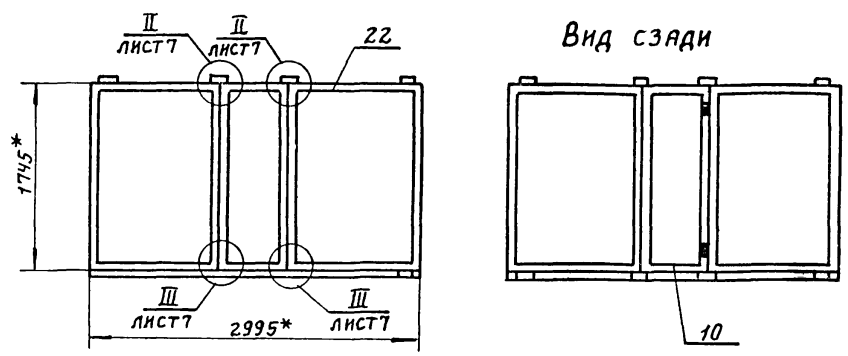
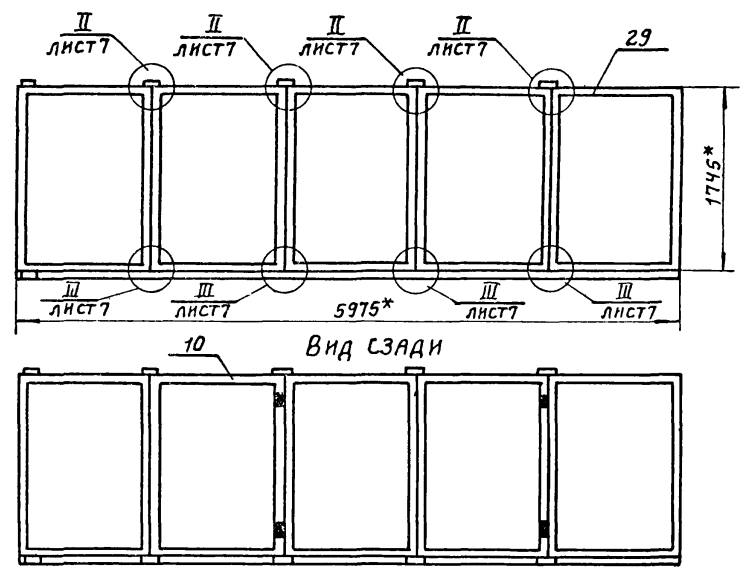
17661-03 39

Инв.№ подл. Подпись и дата. Взам. инв.№

9200'00'10'11'2

**Рис.12**  
ОСТАЛЬНОЕ-СМ. РИС.1

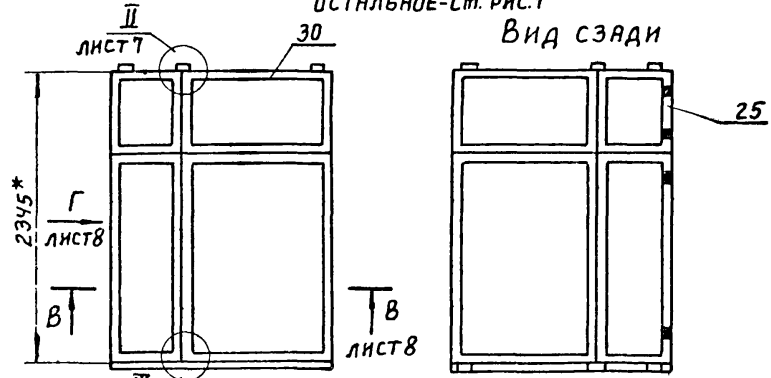

**Рис.13**  
ОСТАЛЬНОЕ-СМ. РИС.1

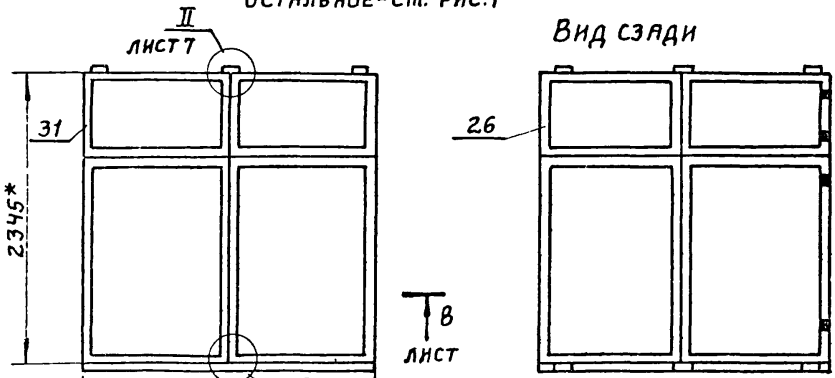

**Рис.14**  
ОСТАЛЬНОЕ-СМ. РИС.1

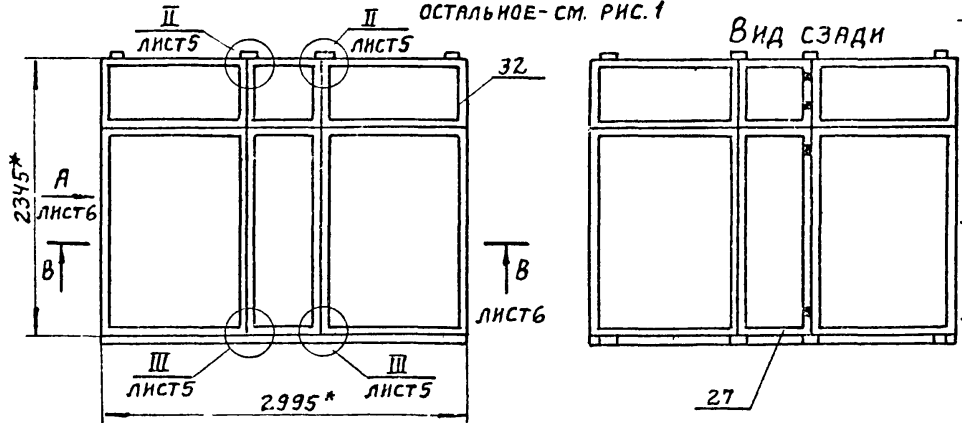

**Рис.15**  
ОСТАЛЬНОЕ-СМ. РИС.1

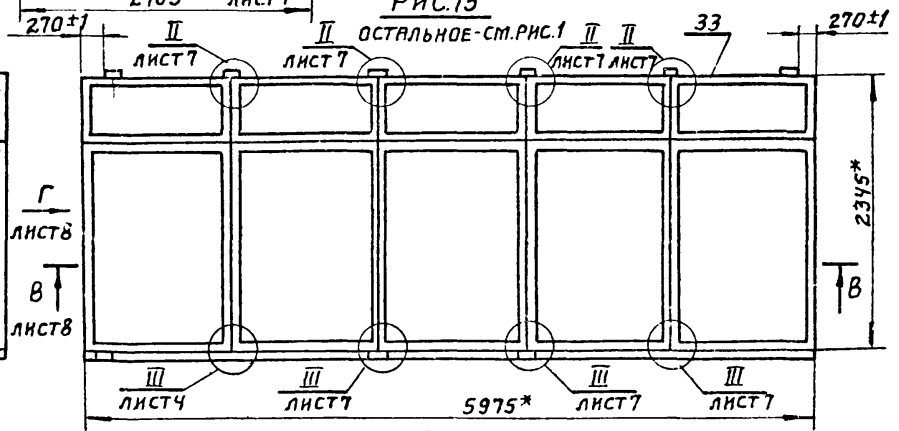

| Обозначение      | Рис. | № шва     |    | Масса, кг |        |        |
|------------------|------|-----------|----|-----------|--------|--------|
|                  |      | 1         | 2  | Резина    | Сталь  | Всего  |
|                  |      | Кол. швов |    |           |        |        |
| 2.11.01.00.00-11 | 12   | 12        | 12 | 0,677     | 68,9   | 69,51  |
| -12              | 13   | 12        | 12 | 1,41      | 77,05  | 78,46  |
| -13              | 14   | 16        | 16 | 1,053     | 101,26 | 102,31 |
| -14              | 15   | 20        | 20 | 2,821     | 182,58 | 185,4  |

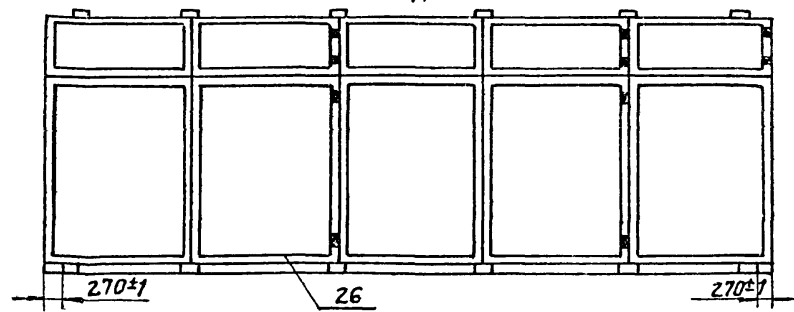

1.436.2-17. 2.11.01.00.00СБ



2.11.01.00.00.C6

Рис. 16  
Остальное см. рис. 1

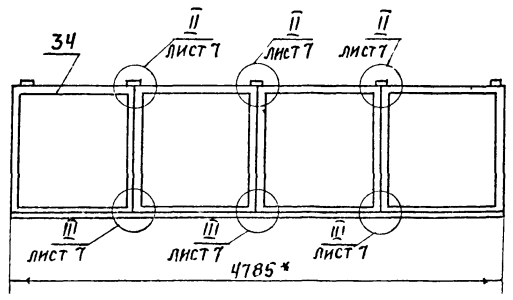

Вид сзади



Рис. 17  
Остальное см. рис. 1



Вид сзади

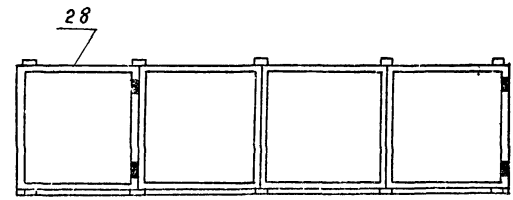
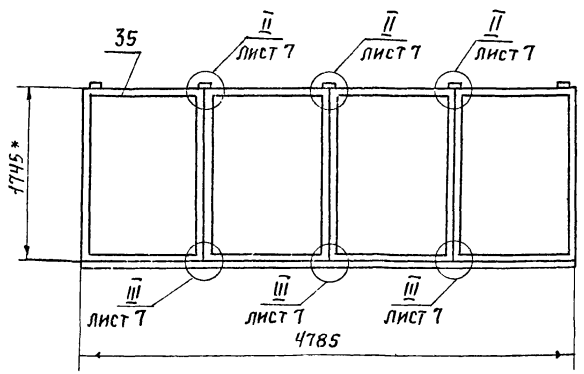
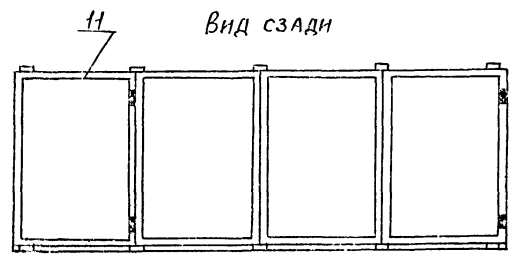

Имя, № подл. Подпись и дата / 23.01.2011

9000.00.10.11.2

Рис. 18  
Остальное см. рис. 1

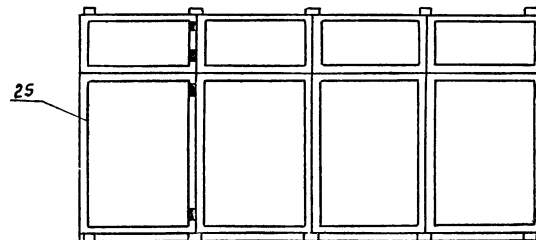
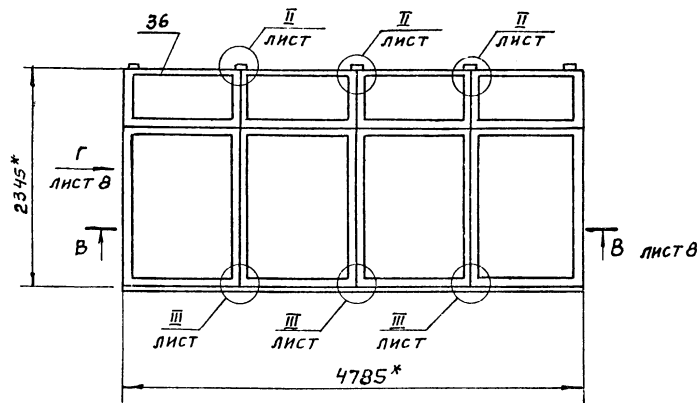
Вид сзади

| ОБОЗНАЧЕНИЕ        | Рис. | № шва |   | МАССА, КГ |        |        |
|--------------------|------|-------|---|-----------|--------|--------|
|                    |      | 1     | 2 | РЕЗИНА    | СТАЛЬ  | ВСЕГО  |
| 2.11.01.00.00 - 15 | 16   | 18    | — | 1,1       | 85,29  | 86,39  |
| -16                | 17   | 18    | — | 1,4       | 104,12 | 105,52 |
| -17                | 18   | 18    | — | 2,25      | 146,06 | 148,31 |

1.436.2-17. 2.11.01.00.00.06

Лист  
6

17661-03 42

2.11.01.00.0005

А-А лист 1  
М 1:2  
100\*

Б-Б лист 1  
М 1:2

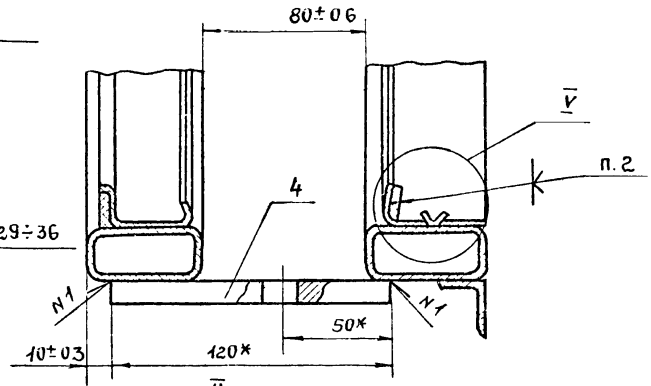
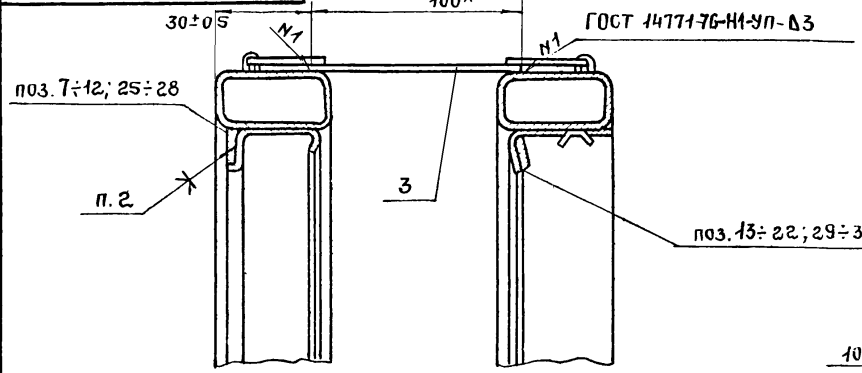

I лист 1  
М 1:2

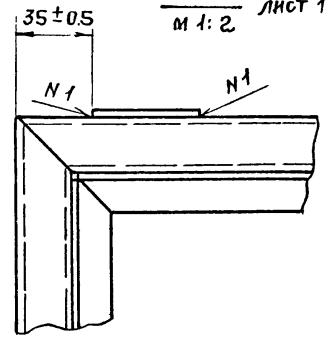

II лист 1  
М 1:2

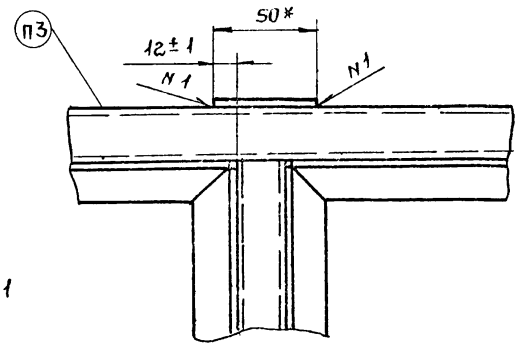

III лист 1  
М 1:2

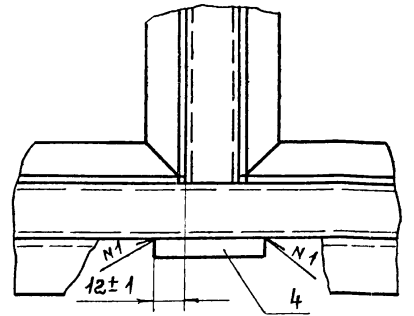

IV лист 1  
М 1:2

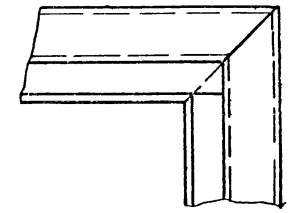

ИЧВ. № 2 ЛИСТ ПОДПИСЬ И ДАТА ВЗАМ. ИЧВ. № 2

1.436.2-17. 2.11.01.00.0005 ЛИСТ 7

2.11.01.00.0005

Вид Г лист 4,6  
М 1:2

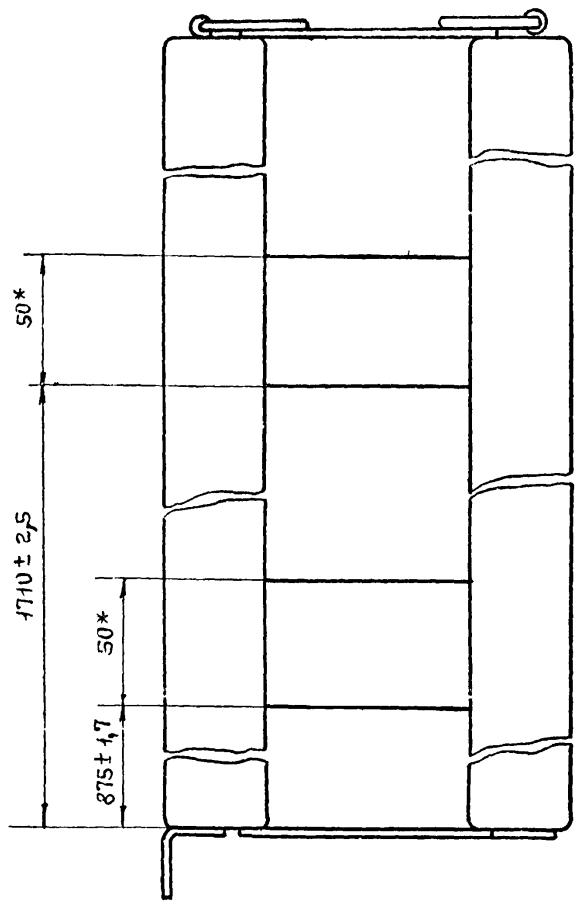

ГОСТ 14771-76-Т1-УПД2, №2

11 ± 0,3

В-В лист 4,6  
М 1:2

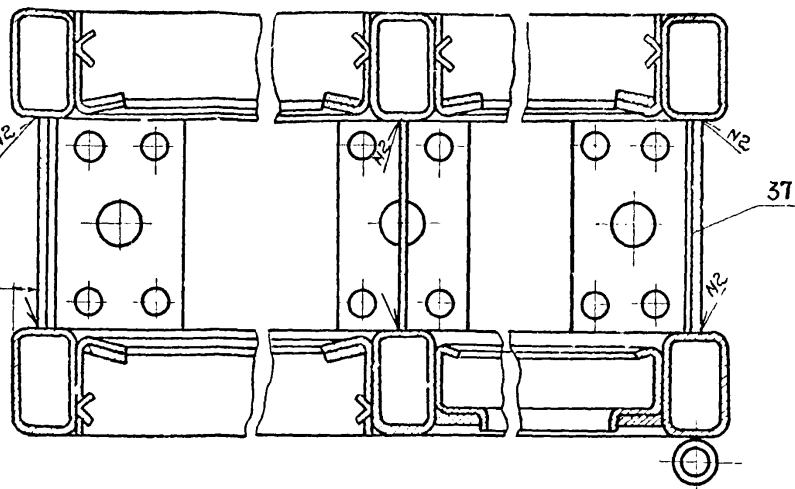

Ү лист 7  
М 1:1

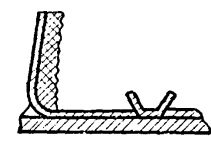

|                             |           |
|-----------------------------|-----------|
| 1.436.2-17. 2.11.01.00.0005 | Лист<br>8 |
|-----------------------------|-----------|

Инв. № подл. Подпись и дата Взам. инв. №

| ФОРМАТ | ЗОНА | Поз. | ОБОЗНАЧЕНИЕ       | НАИМЕНОВАНИЕ                     | Кол. на исполн. 2.11.01.01.00- |    |    |    |    |    |    |    |    | ПРИМЕЧАНИЕ |    |
|--------|------|------|-------------------|----------------------------------|--------------------------------|----|----|----|----|----|----|----|----|------------|----|
|        |      |      |                   |                                  | -                              | 01 | 02 | 03 | 04 | 05 | 06 | 07 | 08 |            | 09 |
| 12     |      |      | 2 11 01 01 00 СБ  | ДОКУМЕНТАЦИЯ<br>СБОРОЧНЫЙ ЧЕРТЕЖ | ×                              | ×  | ×  | ×  | ×  | ×  | ×  | ×  | ×  | ×          |    |
|        |      |      |                   | ДЕТАЛИ                           |                                |    |    |    |    |    |    |    |    |            |    |
| 11     | 1    |      | 1.01.01.00.01     | СЕРЬГА                           | 2                              | 2  | 2  | 2  | 2  | 2  | 2  | 2  | 2  | 2          |    |
|        | 2    |      | 1.01.01.00.02     | СКОБА                            | 2                              | 2  | 2  | 2  | 2  | 2  |    |    |    |            |    |
|        | 3    |      | 1.01.01.03.03     | СТЯЖКА                           | 2                              | 2  | 2  |    |    |    |    | 2  |    |            |    |
|        | 4    |      | 1.01.01.00.03 -01 | СТЯЖКА                           | 2                              |    |    | 2  |    |    |    |    | 2  |            |    |
|        | 5    |      | -02               | СТЯЖКА                           |                                | 2  |    |    | 2  |    |    |    |    |            |    |
|        | 6    |      | -03               | СТЯЖКА                           |                                |    | 2  |    | 2  | 2  | 2  |    |    |            |    |
|        | 7    |      | -04               | СТЯЖКА                           |                                |    |    | 2  | 2  | 2  |    |    |    |            |    |

Исполнения 10÷17 см. листы 3÷4

| Шифр        | Лит |
|-------------|-----|
| 02Н18.06-Р1 |     |
| 02Н21.06-Р1 |     |
| 02Н30.06-Р1 |     |
| 02Н18.12-Р1 |     |
| 02Н24.12-Р1 |     |
| 02Н30.12-Р1 |     |
| 02Н60.12-Р1 |     |
| 02Н18.18-Р1 |     |
| 02Н24.18-Р1 |     |
| 02Н30.18-Р1 |     |

|           |           |                  |          |                          |                         |      |        |
|-----------|-----------|------------------|----------|--------------------------|-------------------------|------|--------|
|           |           |                  |          | 1.436.2-17.2.11.01.01.00 |                         |      |        |
| РАЗРАБ    | ИВАНОВА   | <i>[подпись]</i> | 17.02.84 | РАМА                     | СТАДЯКА                 | ЛИСТ | ЛИСТОВ |
| ПРАВ      | КАШКИНОВ  | <i>[подпись]</i> | 17.02.84 |                          | Р                       | 1    | 4      |
| РУК. ПР.  | ЛЕБЕДЕВ   | <i>[подпись]</i> | 17.02.84 |                          | Минмонтажспецстрой СССР |      |        |
| Н. КОНТР. | ВСНЕВЦЕВА | <i>[подпись]</i> | 17.02.84 |                          | Гипроспецлегконструкция |      |        |
| УТВ.      | ЛЕБЕДЕВ   | <i>[подпись]</i> | 17.02.84 |                          | ФОРМАТ 11               |      |        |

КОПИРОВАЛ: СВИНАРЕВА

Инв. № подл. Подпись и дата Взам. инв. №

| ФОРМАТ | ЗОНА | Поз. | ОБОЗНАЧЕНИЕ       | НАИМЕНОВАНИЕ | Кол. на исполн. 2.11.01.01.00- |    |    |    |    |    |    |    |    | ПРИМЕЧАНИЕ |    |
|--------|------|------|-------------------|--------------|--------------------------------|----|----|----|----|----|----|----|----|------------|----|
|        |      |      |                   |              | -                              | 01 | 02 | 03 | 04 | 05 | 06 | 07 | 08 |            | 09 |
|        |      | 8    | 1.01.01.00.03 -05 | СТЯЖКА       |                                |    |    |    |    |    | 2  |    |    |            |    |
|        |      | 9    | -06               | СТЯЖКА       |                                |    |    |    |    |    |    | 2  | 2  | 2          |    |
|        |      | 10   | 1.01.01.00.04     | УГОЛОК       | 2                              | 4  | 4  |    |    |    |    |    |    |            |    |
|        |      | 11   | -01               | УГОЛОК       | 2                              |    | 2  |    |    |    |    |    |    |            |    |
|        |      | 12   | -02               | УГОЛОК       |                                | 4  | 2  | 2  | 4  | 4  | 10 | 2  | 4  | 4          |    |
|        |      | 13   | -03               | УГОЛОК       |                                |    |    | 2  |    | 2  |    |    |    | 2          |    |
|        |      | 14   | -04               | УГОЛОК       |                                |    |    | 4  | 4  | 6  | 10 |    |    |            |    |
|        |      | 15   | -05               | УГОЛОК       |                                |    |    |    |    |    |    | 4  | 4  | 6          |    |
|        |      | 16   | 1 01 01 00 06     | СТОЙКА       |                                | 1  | 1  |    |    |    |    |    |    |            |    |
|        |      | 17   | -01               | СТОЙКА       |                                |    |    | 1  | 1  | 2  | 4  |    |    |            |    |
|        |      | 18   | -02               | СТОЙКА       |                                |    |    |    |    |    |    | 1  | 1  | 2          |    |
|        |      | 19   | 1 01 01 00 07     | НАЩЕЛЬНИК    | 1                              |    |    | 1  |    |    |    | 1  |    |            |    |
|        |      | 20   | -01               | НАЩЕЛЬНИК    |                                | 1  |    |    | 1  |    |    |    | 1  |            |    |
|        |      | 21   | -02               | НАЩЕЛЬНИК    |                                |    | 1  |    |    | 1  |    |    |    | 1          |    |
|        |      | 22   | -03               | НАЩЕЛЬНИК    |                                |    |    |    |    |    | 1  |    |    |            |    |

17661-03 4/5

| Шифр        | Лит |
|-------------|-----|
| 02Н18.06-Р1 |     |
| 02Н21.06-Р1 |     |
| 02Н30.06-Р1 |     |
| 02Н18.12-Р1 |     |
| 02Н24.12-Р1 |     |
| 02Н30.12-Р1 |     |
| 02Н60.12-Р1 |     |
| 02Н18.18-Р1 |     |
| 02Н24.18-Р1 |     |
| 02Н30.18-Р1 |     |

1.436.2-17.2.11.01.01.00

| ФОРМАТ | ЗОНА | Поз. | ОБОЗНАЧЕНИЕ      | НАИМЕНОВАНИЕ               | КОЛ. НА ИСПОЛН. 2.11.01.01.00 - |             |             |             |             |             |             |                          |             |  | ПРИМ-ЧАНИЕ |  |  |  |
|--------|------|------|------------------|----------------------------|---------------------------------|-------------|-------------|-------------|-------------|-------------|-------------|--------------------------|-------------|--|------------|--|--|--|
|        |      |      |                  |                            | 10                              | 11          | 12          | 13          | 14          | 15          | 16          | 17                       |             |  |            |  |  |  |
|        |      |      |                  | ДОКУМЕНТАЦИЯ               |                                 |             |             |             |             |             |             |                          |             |  |            |  |  |  |
|        |      |      | 2.11.01.01.00СБ  | СБОРОЧНЫЙ ЧЕРТЕЖ<br>ДЕТАЛИ |                                 |             |             |             |             |             |             |                          |             |  |            |  |  |  |
|        |      | 1    | 1.01.01.00.01    | СЕРЬГА                     | 2                               | 2           | 2           | 2           | 2           | 2           | 2           | 2                        | 2           |  |            |  |  |  |
|        |      | 2    | 1.01.01.00.02    | СКОБА                      | 2                               | 2           | 2           | 2           | 2           | 2           | 2           | 2                        | 2           |  |            |  |  |  |
|        |      | 4    | 1.01.01.00.03-01 | СТЯЖКА                     |                                 | 2           |             |             |             |             |             |                          |             |  |            |  |  |  |
|        |      | 5    | -02              | СТЯЖКА                     |                                 |             | 2           |             |             |             |             |                          |             |  |            |  |  |  |
|        |      | 6    | -03              | СТЯЖКА                     |                                 |             |             | 2           |             |             |             |                          |             |  |            |  |  |  |
|        |      | 7    | -04              | СТЯЖКА                     |                                 |             |             |             |             | 2           |             |                          |             |  |            |  |  |  |
|        |      | 8    | -05              | СТЯЖКА                     | 2                               |             |             |             | 2           |             |             |                          |             |  |            |  |  |  |
|        |      | 9    | -06              | СТЯЖКА                     | 2                               |             |             |             |             |             |             | 2                        |             |  |            |  |  |  |
|        |      | 26   | -08              | СТЯЖКА                     |                                 |             |             |             |             |             | 2           | 2                        | 2           |  |            |  |  |  |
|        |      | 27   | -09              | СТЯЖКА                     |                                 | 2           | 2           | 2           | 2           |             |             |                          | 2           |  |            |  |  |  |
|        |      |      |                  |                            | Лит.                            |             |             |             |             |             |             |                          |             |  |            |  |  |  |
|        |      |      |                  |                            | Шифр                            | 02140.18-Р1 | 02148.24-Р1 | 02144.24-Р1 | 02130.24-Р1 | 02160.24-Р1 | 02148.12-Р1 | 02148.18-Р1              | 02148.24-Р1 |  |            |  |  |  |
|        |      |      |                  |                            |                                 |             |             |             |             |             |             | 1.436.2-17.2.11.01.01.00 |             |  | Лист       |  |  |  |
|        |      |      |                  |                            |                                 |             |             |             |             |             |             |                          |             |  | 3          |  |  |  |

КОПИРОВАЛ: УГЛЕВА

ФОРМАТ: 11

|              |                |              |
|--------------|----------------|--------------|
| Инв. № подл. | Подпись и дата | Взам. инв. № |
|              |                |              |

| ФОРМАТ | ЗОНА | Поз. | ОБОЗНАЧЕНИЕ      | НАИМЕНОВАНИЕ | КОЛ. НА ИСПОЛН. 2.11.01.01.00 - |             |             |             |             |             |             |                          |             |  | ПРИМЕЧАНИЕ |  |  |  |
|--------|------|------|------------------|--------------|---------------------------------|-------------|-------------|-------------|-------------|-------------|-------------|--------------------------|-------------|--|------------|--|--|--|
|        |      |      |                  |              | 10                              | 11          | 12          | 13          | 14          | 15          | 16          | 17                       |             |  |            |  |  |  |
|        |      | 12   | 1.01.01.00.04-02 | УГОЛОК       | 10                              | 4           | 8           | 8           | 20          | 8           | 8           | 16                       |             |  |            |  |  |  |
|        |      | 13   | -03              | УГОЛОК       |                                 | 4           |             | 4           |             |             |             |                          |             |  |            |  |  |  |
|        |      | 14   | -04              | УГОЛОК       |                                 |             |             |             |             | 8           |             |                          |             |  |            |  |  |  |
|        |      | 15   | -05              | УГОЛОК       | 10                              | 4           | 4           | 6           | 10          |             | 8           | 8                        |             |  |            |  |  |  |
|        |      | 28   | -06              | УГОЛОК       |                                 | 2           | 4           | 6           | 10          |             |             | 8                        |             |  |            |  |  |  |
|        |      | 17   | 1.01.01.00.06-01 | СТОЙКА       |                                 |             |             |             |             | 3           |             |                          |             |  |            |  |  |  |
|        |      | 18   | -02              | СТОЙКА       | 4                               |             |             |             |             |             | 3           |                          |             |  |            |  |  |  |
|        |      | 29   | -03              | СТОЙКА       |                                 | 1           | 1           | 2           | 4           |             |             | 3                        |             |  |            |  |  |  |
|        |      | 30   | -04              | СТОЙКА       |                                 | 1           |             | 1           |             |             |             |                          |             |  |            |  |  |  |
|        |      | 31   | -05              | СТОЙКА       |                                 | 1           | 2           | 2           | 5           |             |             | 4                        |             |  |            |  |  |  |
|        |      | 19   | 1.01.01.00.07    | НАЦЕЛЬНИК    |                                 | 1           |             |             |             |             |             |                          |             |  |            |  |  |  |
|        |      | 20   | -01              | НАЦЕЛЬНИК    |                                 |             | 1           |             |             |             |             |                          |             |  |            |  |  |  |
|        |      | 21   | -02              | НАЦЕЛЬНИК    |                                 |             |             | 1           |             |             |             |                          |             |  |            |  |  |  |
|        |      | 22   | -03              | НАЦЕЛЬНИК    | 1                               |             |             |             | 1           |             |             |                          |             |  |            |  |  |  |
|        |      | 23   | -05              | НАЦЕЛЬНИК    |                                 |             |             |             |             | 1           | 1           | 1                        |             |  |            |  |  |  |
|        |      |      |                  |              | Лит.                            |             |             |             |             |             |             |                          |             |  |            |  |  |  |
|        |      |      |                  |              | Шифр                            | 02140.18-Р1 | 02148.24-Р1 | 02144.24-Р1 | 02130.24-Р1 | 02160.24-Р1 | 02148.12-Р1 | 02148.18-Р1              | 02148.24-Р1 |  |            |  |  |  |
|        |      |      |                  |              |                                 |             |             |             |             |             |             | 1.436.2-17.2.11.01.01.00 |             |  | Лист       |  |  |  |
|        |      |      |                  |              |                                 |             |             |             |             |             |             |                          |             |  | 4          |  |  |  |

КОПИРОВАЛ: УГЛЕВА

ФОРМАТ: 11

94 50-1994

2.11.01.01.00

Рис. 1



Рис. 2

Остальное - см. Рис. 1

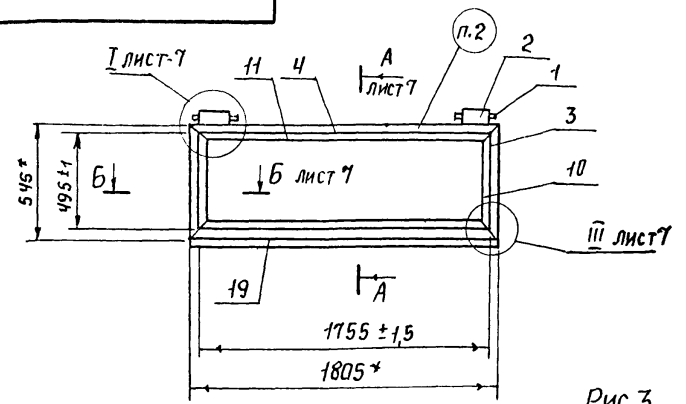

Рис. 3

Остальное - см. Рис. 1

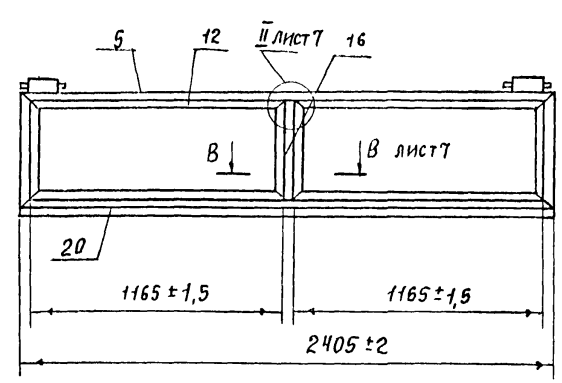
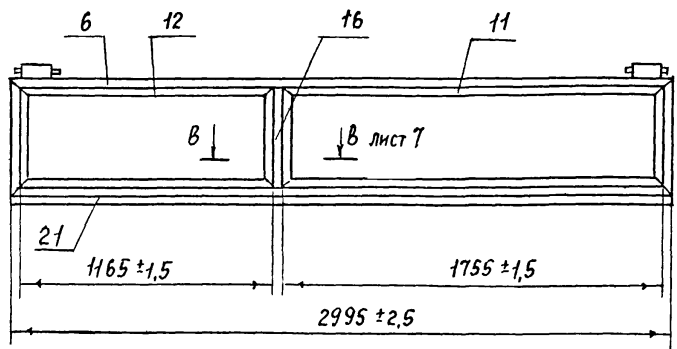

1. \*РАЗМЕРЫ ДЛЯ СПРАВОК.
2. Типы и количество швов - см. табл. 2
3. Технические требования по 1.00.00.00.00ТУ.
4. При изготовлении рамы допускается упрощенная сборка деталей.

Таблица 1

| Обозначение   | Рис. | Масса, кг |
|---------------|------|-----------|
| 2.11.01.01.00 | 1    | 12,3      |
| -01           | 2    | 16,8      |
| -02           | 3    | 20,1      |

|  |           |                     |  |                             |  |  |
|--|-----------|---------------------|--|-----------------------------|--|--|
|  |           |                     |  | 1.436.2-17 2.11.01.01.00 СБ |  |  |
|  |           |                     |  | РАМА<br>СБОРОЧНЫЙ ЧЕРТЕЖ    |  |  |
| РАЗРАБ. ИВАНОВА                                    |           | ПРОВ. КАШКИНОВ      |  |                             |  |  |
| РУК. ПР. ЛЕБЕДЕВ                                   |           | Н. КОНТР. ВЕНЕСЦЕВА |  | УТВ. ЛЕБЕДЕВ                |  |  |
| СТАДИЯ   | МАССА     | МАСШТАБ             |  |                             |  |  |
| Р  | СМ. ТАБЛ. | 1:20                |  |                             |  |  |
| Лист 1   | Листов 8  |                     |  |                             |  |  |
| Минмонтажспецстрой СССР<br>Инпроспецлегконструкция |           |                     |  |                             |  |  |

17661-03 47

И. №, № подл., Подпись и дата, Взам. инв. №

2.11.01.01.00СБ

Рис. 4  
Остальное - см. рис. 1



Рис. 5  
Остальное см. рис. 1



Рис. 6  
Остальное - см. рис. 1

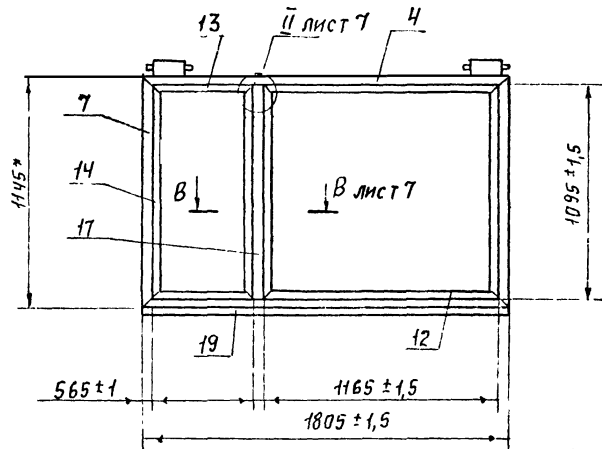

Продолжение таблицы 1

| Обозначение      | Рис. | Масса, кг |
|------------------|------|-----------|
| 2.11.01.01.00-03 | 4    | 18,4      |
| -04              | 5    | 21,4      |
| -05              | 6    | 27,9      |

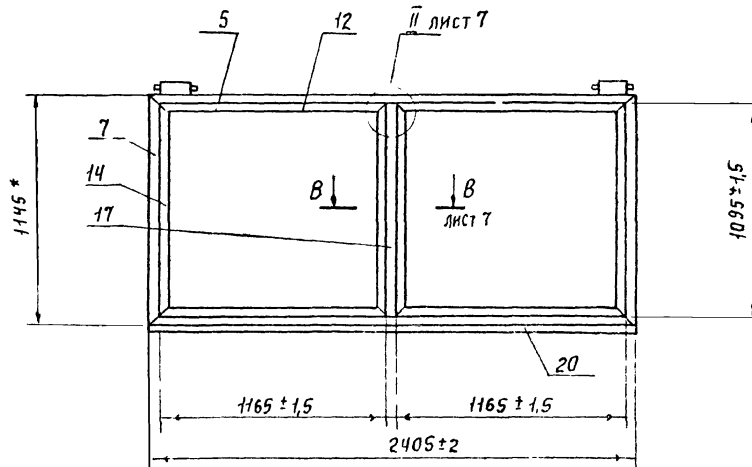
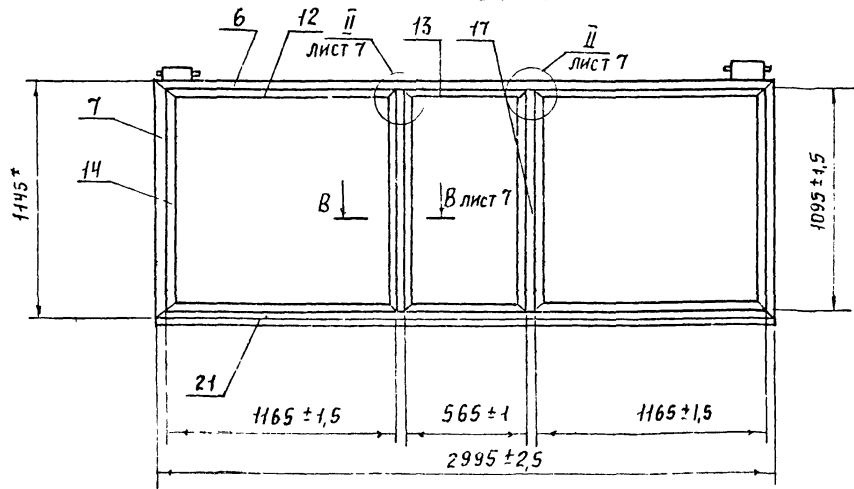
1 436 2-17. 2.11.01.01.00СБ

17661-03 48

Лист  
2



2.11.01.01.00С6

Рис. 7  
Остальное - см. рис. 1



Рис. 8  
Остальное - см. рис. 1



Рис. 9  
Остальное - см. рис. 1

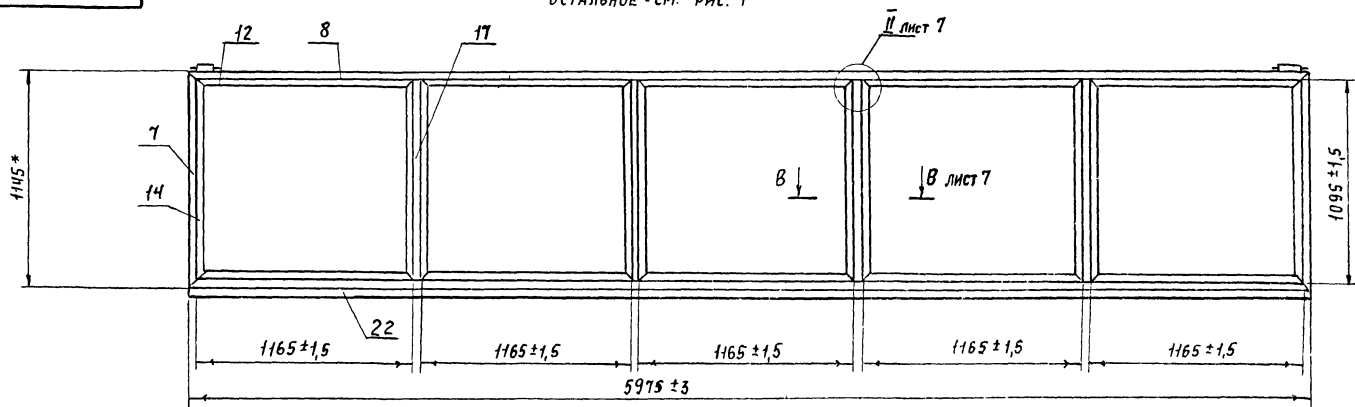

Продолжение ТАБЛ. 1

| ОБОЗНАЧЕНИЕ      | РИС. | МАССА, КГ |
|------------------|------|-----------|
| 2.11.01.01.00-06 | 7    | 53,6      |
| -07              | 8    | 23        |
| -08              | 9    | 26,05     |

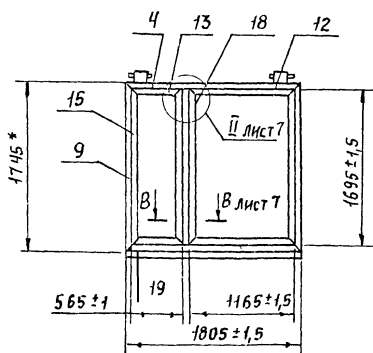
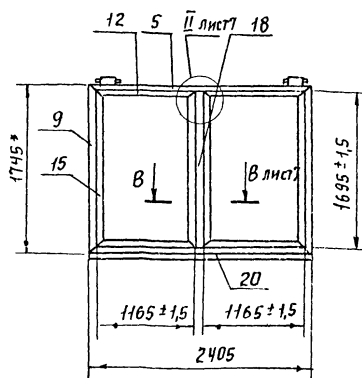
93 00 10 10 11 2

Рис. 10  
М 1:40

Остальное - см. рис. 1



Рис. 11  
М 1:40

Остальное - см. рис. 1

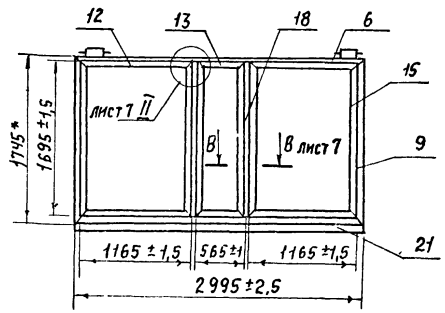

Рис. 12  
М 1:40

Остальное - см. рис. 1

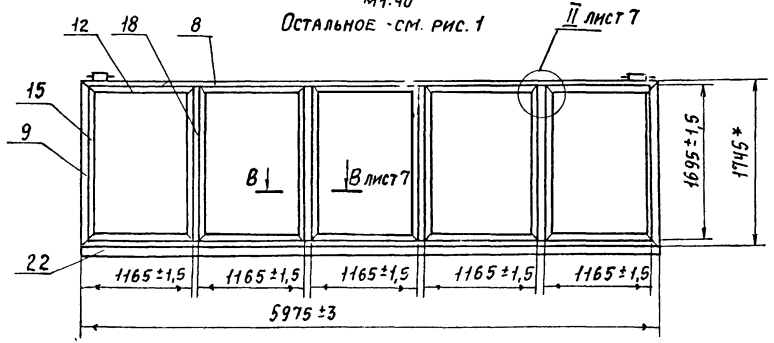

Рис. 13  
М 1:40

Остальное - см. рис. 1

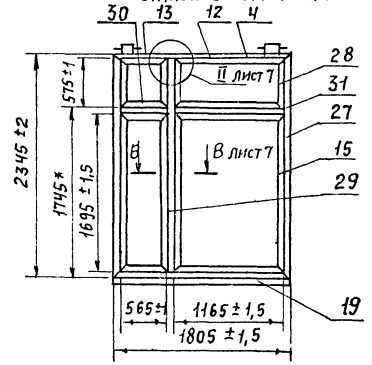
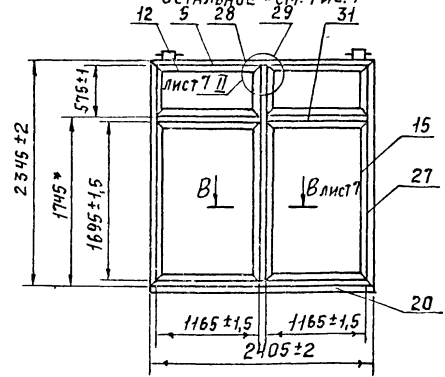

Продолжение табл. 1

| ОБОЗНАЧЕНИЕ      | Рис. | Масса, кг |
|------------------|------|-----------|
| 2.11.01.01.00-09 | 10   | 34,3      |
| -10              | 11   | 65,03     |
| -11              | 12   | 33,16     |
| -12              | 13   | 37,90     |

1.436.2-17. 2.11.01.01.0006

Лист  
4

2. 11.01.01.00 СБ

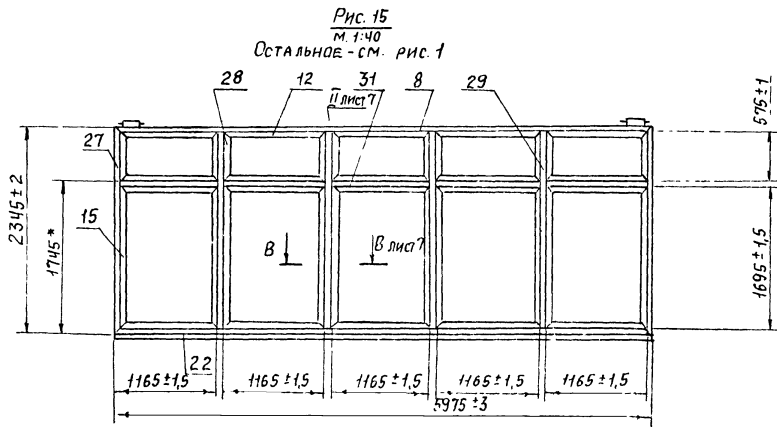
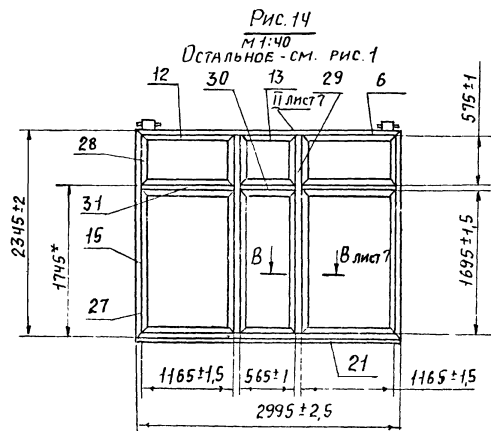

Продолжение табл. 1

| Обозначение      | Рис. | Масса, кг |
|------------------|------|-----------|
| 2.11.01.01.00-13 | 14   | 49,5      |
| -14              | 15   | 93,8      |

1 436.2-17 2 11.01.01.00 СБ

Лист

5

17661-03 51

9300.1010.11.2

Рис. 16  
ОСТАЛЬНОЕ - СМ. РИС. 1



Рис. 17  
ОСТАЛЬНОЕ - СМ. РИС. 1



Рис. 18  
ОСТАЛЬНОЕ - СМ. РИС. 1

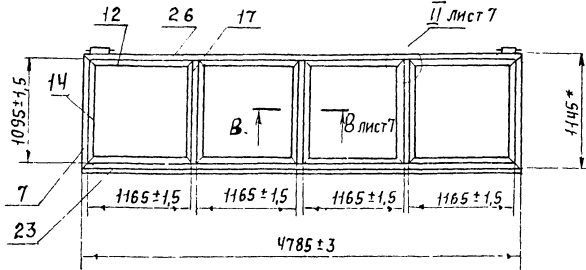

ПРОДОЛЖЕНИЕ ТАВЛ 1

| ОБОЗНАЧЕНИЕ        | Рис | МАССА, КГ |
|--------------------|-----|-----------|
| 2.11.01.01.00 - 15 | 16  | 42,88     |
| - 16               | 17  | 52,02     |
| - 17               | 18  | 75,04     |

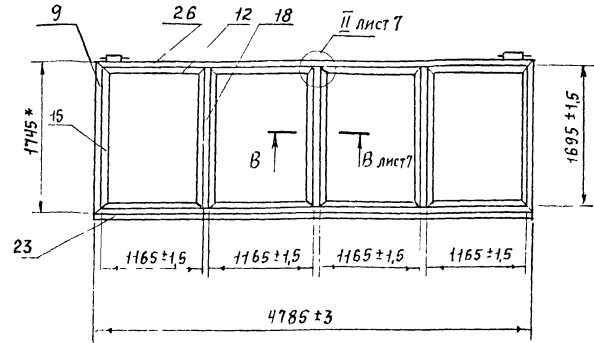
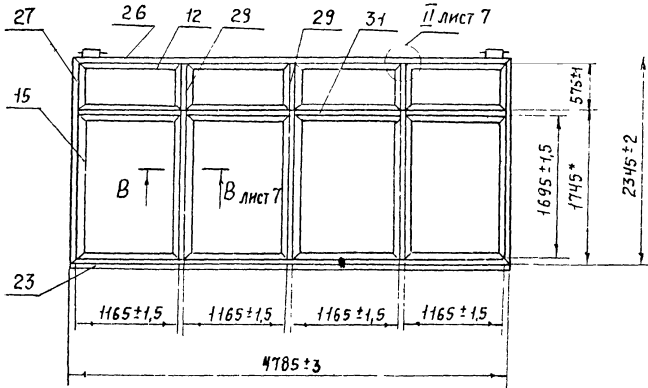
1 436.2-17. 2.11.01.01.00СБ

17661-03 52

2.11.01.01.00СБ

I  
М 1:2 ЛИСТ 1

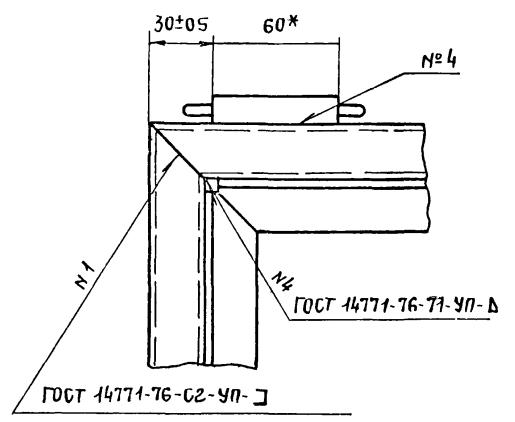

II  
М 1:2 ЛИСТ 1,2,3,4,5,6

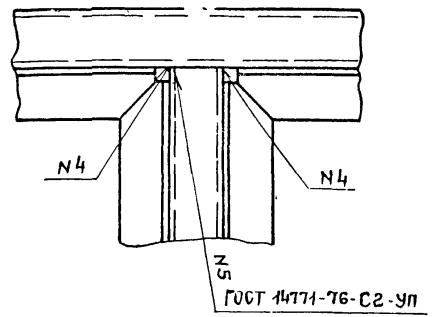

III  
М 1:2 ЛИСТ 1

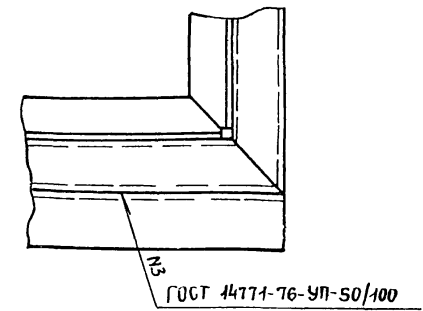

A-A  
М 1:2 ЛИСТ 1

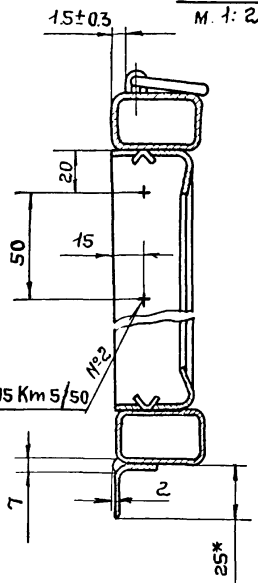

Б-Б  
М 1:2 ЛИСТ 1

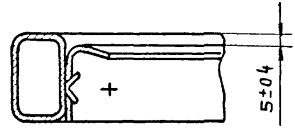

В-В  
М 1:2 ЛИСТ 1,2,3,4,5,6

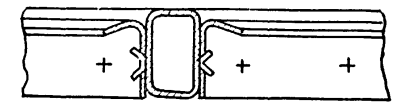

ИНВ. № ПОДЛ. ПО ДПИСЬ И ДАТА ВЗАМ. ИНВ. №

1436.2-17. 2.11.01.01.00СБ

ЛИСТ  
7

2.11.01.01.00.СБ

Табл 2

| Обозначение   | Рис | № шва           |    |   |    |    |
|---------------|-----|-----------------|----|---|----|----|
|               |     | 1               | 2  | 3 | 4  | 5  |
|               |     | Количество швов |    |   |    |    |
| 2.11.01.01.00 | 1   | 4               | 4  | 1 | 8  | —  |
| -01           | 2   | 4               | 8  | 1 | 12 | 4  |
| -02           | 3   | 4               | 8  | 1 | 12 | 4  |
| -03           | 4   | 4               | 8  | 1 | 12 | 4  |
| -04           | 5   | 4               | 8  | 1 | 12 | 4  |
| -05           | 6   | 4               | 12 | 1 | 12 | 8  |
| -06           | 7   | 4               | 20 | 1 | 24 | 16 |
| -07           | 8   | 4               | 8  | 1 | 12 | 8  |
| -08           | 9   | 4               | 8  | 1 | 12 | 8  |
| -09           | 10  | 4               | 12 | 1 | 16 | 8  |
| -10           | 11  | 4               | 20 | 1 | 24 | 16 |
| -11           | 12  | 4               | 16 | 1 | 20 | 12 |
| -12           | 13  | 4               | 16 | 1 | 20 | 12 |
| -13           | 14  | 4               | 24 | 1 | 28 | 20 |
| -14           | 15  | 4               | 46 | 1 | 44 | 36 |
| -15           | 16  | 4               | 16 | 1 | 20 | 12 |
| -16           | 17  | 4               | 16 | 1 | 20 | 12 |
| -17           | 18  | 4               | 32 | 1 | 36 | 28 |

1.436.2-17.2.11.01.01.00.СБ

Лист

8

17664-03 54

Инв. № подл. Подпись и дата Взам. инв. №

| Формат                          | Зона | Лист | Обозначение   | Наименование      | Кол. на исполн. 2.11.01.02.00 |             |             |             |             |             |             |             |             |             | Примечание  |   |  |
|---------------------------------|------|------|---------------|-------------------|-------------------------------|-------------|-------------|-------------|-------------|-------------|-------------|-------------|-------------|-------------|-------------|---|--|
|                                 |      |      |               |                   | -                             | 01          | 02          | 03          | 04          | 05          | 06          | 07          | 08          | 09          |             |   |  |
|                                 |      |      |               | Документация      |                               |             |             |             |             |             |             |             |             |             |             |   |  |
|                                 |      |      | 2.11.01.02.00 | СБОРОЧНЫЙ ЧЕРТЕЖ  | ×                             | ×           | ×           | ×           | ×           | ×           | ×           | ×           | ×           | ×           | ×           | × |  |
|                                 |      |      |               | СБОРОЧНЫЕ ЕДИНИЦЫ |                               |             |             |             |             |             |             |             |             |             |             |   |  |
| 11                              | 1    |      | 1.03.01.01.00 | Полупетля         | 2                             | 2           | 2           | 2           | 2           | 2           | 4           | 2           | 2           | 2           |             |   |  |
|                                 |      |      |               | ДЕТАЛИ            |                               |             |             |             |             |             |             |             |             |             |             |   |  |
| 11                              | 3    |      | 1.01.01.00.01 | СЕРЬГА            | 2                             | 3           | 3           | 2           | 3           | 3           | 6           | 2           | 3           | 3           |             |   |  |
| Исполнения 10÷17 ст. листы. 4÷5 |      |      |               |                   | Лит.                          |             |             |             |             |             |             |             |             |             |             |   |  |
|                                 |      |      |               |                   | Шифр                          | 02Н18.06-Р1 | 02Н24.06-Р1 | 02Н30.06-Р1 | 02Н18.12-Р1 | 02Н24.12-Р1 | 02Н30.12-Р1 | 02Н60.12-Р1 | 02Н18.18-Р1 | 02Н24.18-Р1 | 02Н30.18-Р1 |   |  |

|           |           |      |          |                         |                         |      |        |
|-----------|-----------|------|----------|-------------------------|-------------------------|------|--------|
|           |           |      |          | 1436.2-17.2.11.01.02.00 |                         |      |        |
| РАЗРАБ.   | ИВАНОВА   | И.И. | 17.05.21 | РАМА                    | СТАДИЯ                  | ЛИСТ | ЛИСТОВ |
| ПРОВ.     | КАШКИНОВ  | В.В. | 17.05.21 |                         | Р                       | 1    | 6      |
| РУК. ПР.  | ЛЕБЕДЕВ   | В.В. | 17.05.21 |                         | Минмонтажспецстрой СССР |      |        |
| Н. КОНТР. | ВЕНЕВЦЕВА | Л.В. | 17.05.21 |                         | Гипроспецдизконструкция |      |        |
| УТВ.      | ЛЕБЕДЕВ   | В.В. | 17.05.21 |                         |                         |      |        |

КОПИРОВАЛ СВЯННАРЕВА

ФОРМАТ. 11

Инв. № подл. Подпись и дата Взам. инв. №

|    |    | Обозначение   | Наименование | Кол. на исполн. 2.11.01.02.00 |                         |             |             |             |             |             |             |             |             | Примечание  |             |   |  |
|----|----|---------------|--------------|-------------------------------|-------------------------|-------------|-------------|-------------|-------------|-------------|-------------|-------------|-------------|-------------|-------------|---|--|
|    |    |               |              | -                             | 01                      | 02          | 03          | 04          | 05          | 06          | 07          | 08          | 09          |             |             |   |  |
| 11 | 4  | 1.01.01.02.02 | СКОБА        | 2                             | 3                       | 3           | 2           | 3           | 3           | 6           | 2           | 3           | 3           |             |             |   |  |
|    | 5  | 1.01.01.00.03 | СТЯЖКА       | 2                             | 2                       | 2           |             |             |             |             |             |             |             |             |             |   |  |
|    | 6  | -01           | СТЯЖКА       | 2                             |                         |             | 2           |             |             |             | 2           |             |             |             |             |   |  |
|    | 7  | -02           | СТЯЖКА       |                               | 2                       |             |             | 2           |             |             |             | 2           |             |             |             |   |  |
|    | 8  | -03           | СТЯЖКА       |                               |                         | 2           |             |             | 2           |             |             |             | 2           |             |             |   |  |
|    | 9  | -04           | СТЯЖКА       |                               |                         |             | 2           | 2           | 2           | 2           |             |             |             |             |             |   |  |
|    | 10 | -05           | СТЯЖКА       |                               |                         |             |             |             |             | 2           |             |             |             |             |             |   |  |
|    | 11 | -06           | СТЯЖКА       |                               |                         |             |             |             |             |             | 2           | 2           | 2           |             |             |   |  |
| 12 | 12 | 1.01.01.00.04 | УГОЛОК       | 2                             | 2                       |             |             |             |             |             |             |             |             |             |             |   |  |
|    | 13 | -02           | УГОЛОК       | 2                             | 2                       | 2           | 2           | 4           | 6           | 2           | 2           | 4           |             |             |             |   |  |
|    | 14 | -04           | УГОЛОК       |                               |                         |             | 2           | 2           | 4           | 6           |             |             |             |             |             |   |  |
|    | 15 | -05           | УГОЛОК       |                               |                         |             |             |             |             |             | 2           | 2           | 4           |             |             |   |  |
|    | 16 | 1.01.01.00.06 | СТОЙКА       | 1                             | 1                       |             |             |             |             |             |             |             |             |             |             |   |  |
|    | 17 | -01           | СТОЙКА       |                               |                         |             | 1           | 1           | 2           | 4           |             |             |             |             |             |   |  |
|    | 18 | -02           | СТОЙКА       |                               |                         |             |             |             |             |             | 1           | 1           | 2           |             |             |   |  |
|    |    |               |              |                               | Лит.                    |             |             |             |             |             |             |             |             |             |             |   |  |
|    |    |               |              |                               | Шифр                    | 02Н18.06-Р1 | 02Н24.06-Р1 | 02Н30.06-Р1 | 02Н18.12-Р1 | 02Н24.12-Р1 | 02Н30.12-Р1 | 02Н60.12-Р1 | 02Н18.18-Р1 | 02Н24.18-Р1 | 02Н30.18-Р1 |   |  |
|    |    |               |              |                               | 1436.2-17.2.11.01.02.00 |             |             |             |             |             |             |             |             |             | Лист        | 2 |  |

17661-03 55

| ФОРМАТ | ЗОНА | ПОЗ | ОБОЗНАЧЕНИЕ   | НАИМЕНОВАНИЕ | Кол на исполн 2.11.01.02.00 |     |             |    |             |    |             |    |             | ПРИМЕЧАНИЕ |             |  |             |  |             |  |             |  |             |  |
|--------|------|-----|---------------|--------------|-----------------------------|-----|-------------|----|-------------|----|-------------|----|-------------|------------|-------------|--|-------------|--|-------------|--|-------------|--|-------------|--|
|        |      |     |               |              | -                           | 01  | 02          | 03 | 04          | 05 | 06          | 07 | 08          |            | 09          |  |             |  |             |  |             |  |             |  |
|        |      | 19  | 1.03.01.00.01 | ПРИТВОР      |                             | 2   |             |    |             | 2  |             | 4  |             | 2          |             |  |             |  |             |  |             |  |             |  |
|        |      | 20  | -01           | ПРИТВОР      |                             |     |             | 2  | 2           | 2  | 4           |    |             |            |             |  |             |  |             |  |             |  |             |  |
|        |      | 21  | -02           | ПРИТВОР      |                             |     |             |    |             |    |             |    | 2           | 2          | 2           |  |             |  |             |  |             |  |             |  |
|        |      | 22  | -03           | ПРИТВОР      |                             |     |             | 2  |             | 2  |             |    | 2           |            | 2           |  |             |  |             |  |             |  |             |  |
|        |      | 23  | -05           | ПРИТВОР      | 2                           | 2   | 2           |    |             |    |             |    |             |            |             |  |             |  |             |  |             |  |             |  |
|        |      | 24  | -06           | ПРИТВОР      | 2                           |     | 2           |    |             |    |             |    |             |            |             |  |             |  |             |  |             |  |             |  |
|        |      |     |               |              | ШИФР                        | Лит |             |    |             |    |             |    |             |            |             |  |             |  |             |  |             |  |             |  |
|        |      |     |               |              | 02М18.06-Р1                 |     | 02М24.06-Р1 |    | 02М30.06-Р1 |    | 02М18.12-Р1 |    | 02М24.12-Р1 |            | 02М30.12-Р1 |  | 02М60.12-Р1 |  | 02М18.18-Р1 |  | 02М24.18-Р1 |  | 02М30.18-Р1 |  |
|        |      |     |               |              | 1.436.2-17.2.11.01.02.00    |     |             |    |             |    |             |    |             |            | Лист        |  |             |  |             |  |             |  |             |  |
|        |      |     |               |              |                             |     |             |    |             |    |             |    |             |            | 3           |  |             |  |             |  |             |  |             |  |

Копировал: Углева

ФОРМАТ: 11

Инв. № подл. Подпись и дата. Взам. инв. №

| ФОРМАТ | ЗОНА | ПОЗ. | ОБОЗНАЧЕНИЕ      | НАИМЕНОВАНИЕ      | Кол. на исполн. 2.11.01.02.00 - |     |             |    |             |    |             |    |             |  | ПРИМЕЧАНИЕ  |  |             |  |             |  |             |  |
|--------|------|------|------------------|-------------------|---------------------------------|-----|-------------|----|-------------|----|-------------|----|-------------|--|-------------|--|-------------|--|-------------|--|-------------|--|
|        |      |      |                  |                   | 10                              | 11  | 12          | 13 | 14          | 15 | 16          | 17 |             |  |             |  |             |  |             |  |             |  |
|        |      |      |                  | Документация      |                                 |     |             |    |             |    |             |    |             |  |             |  |             |  |             |  |             |  |
|        |      | 12   | 2.11.01.02.00    | СБОРОЧНЫЙ ЧЕРТЕЖ  |                                 |     |             |    |             |    |             |    |             |  |             |  |             |  |             |  |             |  |
|        |      |      |                  | СБОРОЧНЫЕ ЕДИНИЦЫ |                                 |     |             |    |             |    |             |    |             |  |             |  |             |  |             |  |             |  |
|        |      | 11   | 1.03.01.01.00    | Полупетля         | 4                               | 4   | 4           | 4  | 8           | 4  | 4           | 8  |             |  |             |  |             |  |             |  |             |  |
|        |      |      |                  | ДЕТАЛИ            |                                 |     |             |    |             |    |             |    |             |  |             |  |             |  |             |  |             |  |
|        |      | 11   | 1.04.01.00.01    | СЕРЬГА            | 6                               | 2   | 3           | 3  | 6           | 5  | 5           | 5  |             |  |             |  |             |  |             |  |             |  |
|        |      | 11   | 1.04.01.00.02    | СКОБА             | 6                               | 2   | 3           | 3  | 6           | 5  | 5           | 5  |             |  |             |  |             |  |             |  |             |  |
|        |      | 6    | 1.01.01.00.03-01 | СТЯЖКА            |                                 | 2   |             |    |             |    |             |    |             |  |             |  |             |  |             |  |             |  |
|        |      | 7    | -02              | СТЯЖКА            |                                 |     | 2           |    |             |    |             |    |             |  |             |  |             |  |             |  |             |  |
|        |      | 8    | -03              | СТЯЖКА            |                                 |     |             | 2  |             |    |             |    |             |  |             |  |             |  |             |  |             |  |
|        |      | 9    | -04              | СТЯЖКА            |                                 |     |             |    |             | 2  |             |    |             |  |             |  |             |  |             |  |             |  |
|        |      | 10   | -05              | СТЯЖКА            | 2                               |     |             |    | 2           |    |             |    |             |  |             |  |             |  |             |  |             |  |
|        |      | 11   | -06              | СТЯЖКА            | 2                               |     |             |    |             |    | 2           |    |             |  |             |  |             |  |             |  |             |  |
|        |      |      |                  |                   | ШИФР                            | Лит |             |    |             |    |             |    |             |  |             |  |             |  |             |  |             |  |
|        |      |      |                  |                   | 02М60.08-Р1                     |     | 02М18.24-Р1 |    | 02М24.24-Р1 |    | 02М30.24-Р1 |    | 02М36.24-Р1 |  | 02М42.24-Р1 |  | 02М48.24-Р1 |  | 02М54.24-Р1 |  | 02М60.24-Р1 |  |
|        |      |      |                  |                   | 1.436.2-17.2.11.01.02.00        |     |             |    |             |    |             |    |             |  | Лист        |  |             |  |             |  |             |  |
|        |      |      |                  |                   |                                 |     |             |    |             |    |             |    |             |  | 4           |  |             |  |             |  |             |  |

Копировал: Углева

ФОРМАТ: 11

17661-03 56

55



| Инв. № подл. |      |      | Подпись и дата     |  | Взам. инв. № |  | Кол. на исполн. 2.11.01.02.00 - |    |    |    |    |    |    |    |  |  |  | Примечание |
|--------------|------|------|--------------------|--|--------------|--|---------------------------------|----|----|----|----|----|----|----|--|--|--|------------|
| Формат       | Зона | Поз. | Обозначение        |  | Наименование |  | 10                              | 11 | 12 | 13 | 14 | 15 | 16 | 17 |  |  |  |            |
|              |      | 27   | 1.01.01.00.03 - 08 |  | Стяжка       |  |                                 |    |    |    |    | 2  | 2  | 2  |  |  |  |            |
|              |      | 28   |                    |  | Стяжка       |  |                                 | 2  | 2  | 2  | 2  |    |    | 2  |  |  |  |            |
|              |      | 13   | 1.01.01.00.04 - 02 |  | Уголок       |  | 6                               | 4  | 4  | 8  | 12 | 4  | 4  | 8  |  |  |  |            |
|              |      | 14   |                    |  | Уголок       |  |                                 |    |    |    |    | 4  |    |    |  |  |  |            |
|              |      | 15   |                    |  | Уголок       |  | 6                               | 2  | 2  | 4  | 6  |    | 4  | 4  |  |  |  |            |
|              |      | 29   |                    |  | Уголок       |  |                                 | 2  | 2  | 4  | 6  |    |    | 4  |  |  |  |            |
|              |      | 17   | 1.01.01.00.06 - 01 |  | Стойка       |  |                                 |    |    |    |    | 3  |    |    |  |  |  |            |
|              |      | 18   |                    |  | Стойка       |  | 4                               |    |    |    |    |    | 3  |    |  |  |  |            |
|              |      | 30   |                    |  | Стойка       |  |                                 | 1  | 1  | 2  | 4  |    |    | 3  |  |  |  |            |
|              |      | 31   |                    |  | Стойка       |  |                                 | 1  |    | 1  |    |    |    |    |  |  |  |            |
|              |      | 32   |                    |  | Стойка       |  |                                 | 1  | 2  | 2  | 5  |    |    | 4  |  |  |  |            |
|              |      | 19   | 1.03.01.00.01      |  | Притвор      |  | 4                               |    | 4  |    | 8  | 4  | 4  | 8  |  |  |  |            |
|              |      | 20   |                    |  | Притвор      |  |                                 |    |    |    |    | 4  |    |    |  |  |  |            |
|              |      | 21   |                    |  | Притвор      |  | 4                               | 2  | 2  | 2  | 4  |    | 4  | 4  |  |  |  |            |
|              |      | 33   |                    |  | Притвор      |  |                                 | 4  |    | 4  |    |    |    |    |  |  |  |            |
|              |      |      |                    |  |              |  | Лист                            |    |    |    |    |    |    |    |  |  |  | 5          |
|              |      |      |                    |  |              |  | 1.436.2-17. 2.11.01.02.00       |    |    |    |    |    |    |    |  |  |  |            |

Копировал Ермолина

Формат 11

| Инв. № подл. |      |      | Подпись и дата     |  | Взам. инв. № |  | Кол. на исполн.           |    |    |    |    |    |    |    |  |  |  | Примечание |
|--------------|------|------|--------------------|--|--------------|--|---------------------------|----|----|----|----|----|----|----|--|--|--|------------|
| Формат       | Зона | Поз. | Обозначение        |  | Наименование |  | 10                        | 11 | 12 | 13 | 14 | 15 | 16 | 17 |  |  |  |            |
|              |      | 34   | 1.03.01.00.01 - 04 |  | Притвор      |  |                           | 2  | 2  | 2  | 4  |    |    | 4  |  |  |  |            |
|              |      |      |                    |  |              |  | Лист                      |    |    |    |    |    |    |    |  |  |  | 5          |
|              |      |      |                    |  |              |  | 1.436.2-17. 2.11.01.02.00 |    |    |    |    |    |    |    |  |  |  |            |

178661-03 57

43002070112

Рис. 1



Рис. 2



1. \*РАЗМЕРЫ ДЛЯ СПРАВОК.
2. Типы и количество швов - см. табл. 2
3. При изготовлении рамы допускается укрупненная сборка деталей.
4. Остальные технические требования по 1.00.00.00.00 т.ч.

Таблица 1

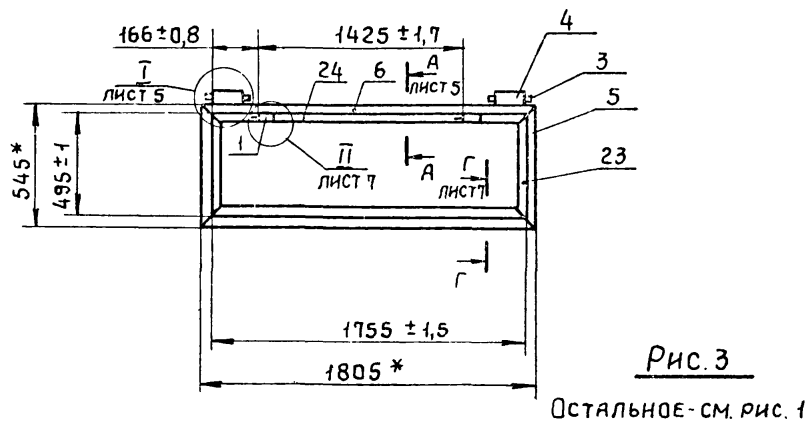
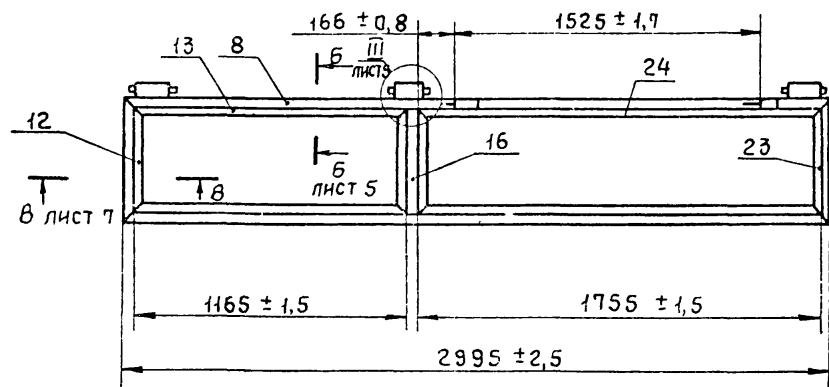
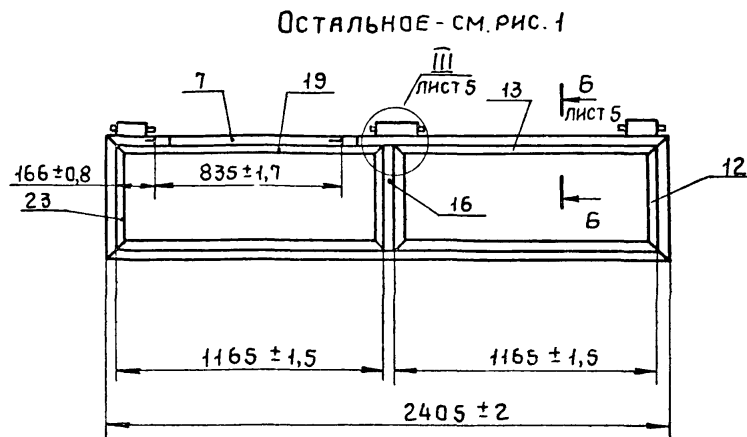
| Обозначение   | Рис | Масса, кг |
|---------------|-----|-----------|
| 2.11.01.02.00 | 1   | 11,73     |
| -01           | 2   | 15,88     |
| -02           | 3   | 18,82     |

|          |          |    |          |                            |          |         |
|----------|----------|----|----------|----------------------------|----------|---------|
|          |          |    |          | 1.436.2-172.11.01.02.00 С6 |          |         |
|          |          |    |          | РАМА                       |          | СТАДИЯ  |
|          |          |    |          | СБОРОЧНЫЙ ЧЕРТЕЖ           |          | МАССА   |
| РАЗРАБ.  | ИВАНОВА  | ИИ | 17.03.11 | ρ                          | СМ.      | МАСШТАБ |
| ПРОВ.    | КАШКИНОВ | ИИ | 17.03.11 | ТАБЛ.                      | 1:20     |         |
| РУК.ПР.  | ЛЕБЕДЕВ  | ИИ | 17.03.11 | ЛИСТ 1                     | ЛИСТОВ 8 |         |
| Т.КОНТР. | ЗАХАРОВА | ИИ | 17.03.11 | Минмонтажспецстрой СССР    |          |         |
| Н.КОНТР. | ВЕНЕЦЕВА | ИИ | 17.03.11 | Гипроспецлегконструкция    |          |         |
| УТВ.     | ЛЕБЕДЕВ  | ИИ | 17.03.11 |                            |          |         |

90 00 20 10 11 2

Рис. 4



Рис. 5

Остальное - см. рис. 4

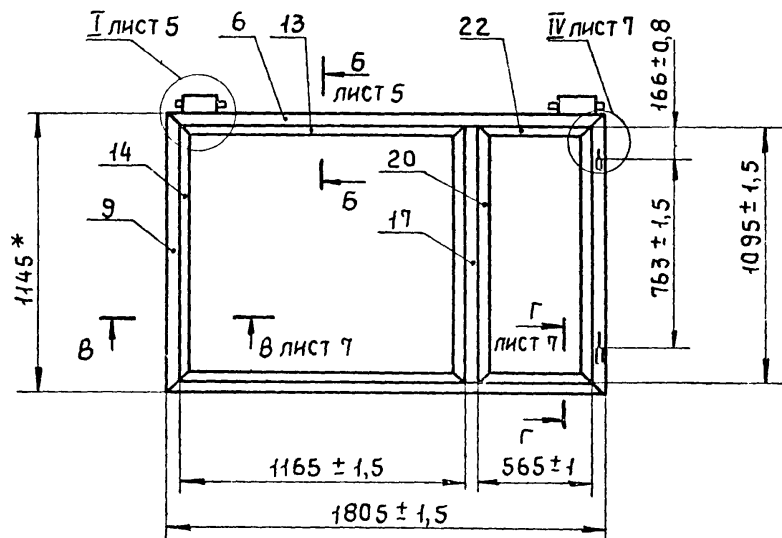

Рис. 6

Остальное - см. рис. 4

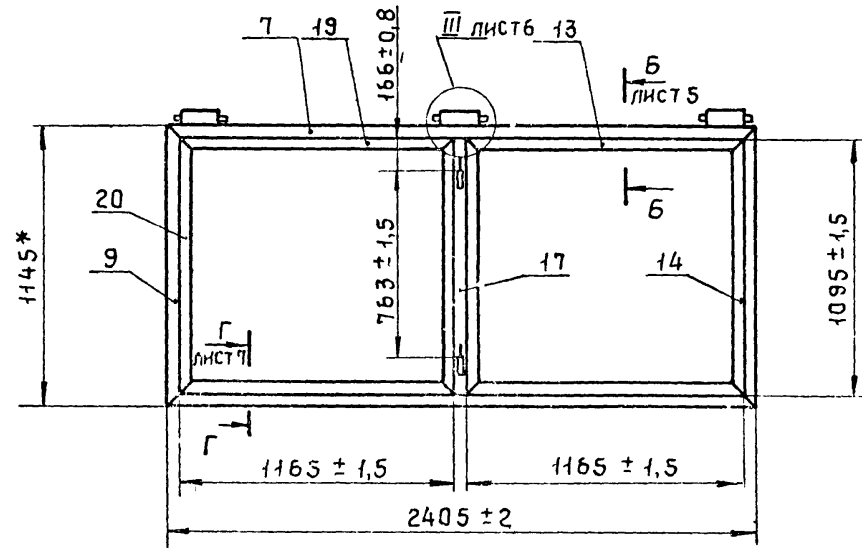
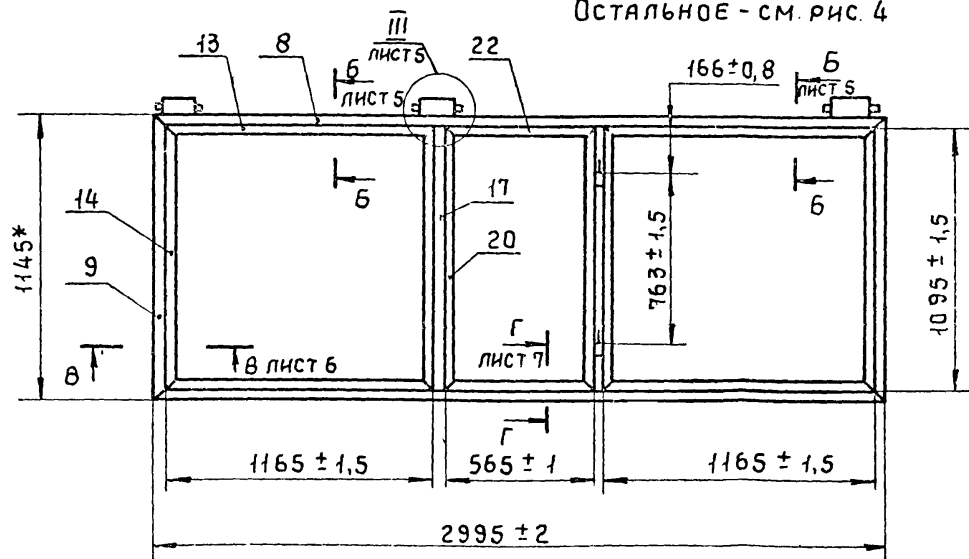

| Обозначение        | Рис. | Масса, кг |
|--------------------|------|-----------|
| 2.11.01.02.00 - 03 | 4    | 17,8      |
| - 04               | 5    | 20,52     |
| - 05               | 6    | 26,64     |

2.11.01.02.00 с6

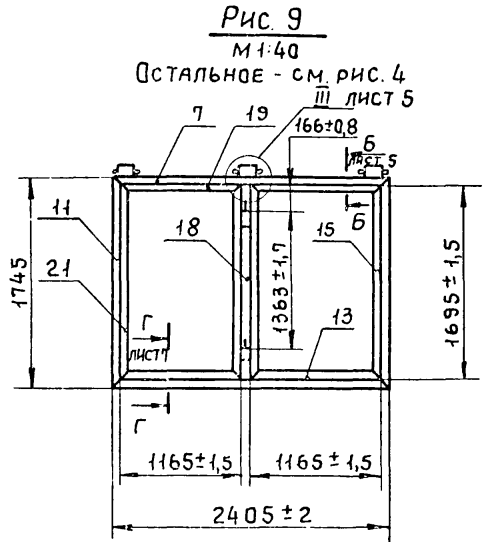
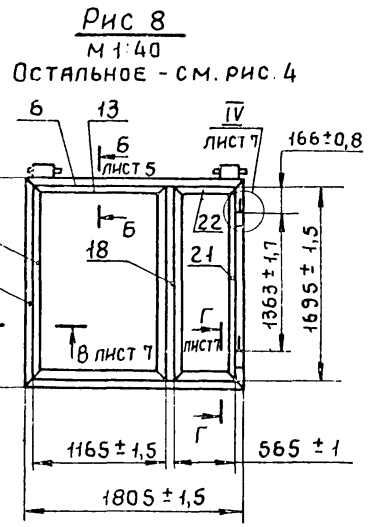
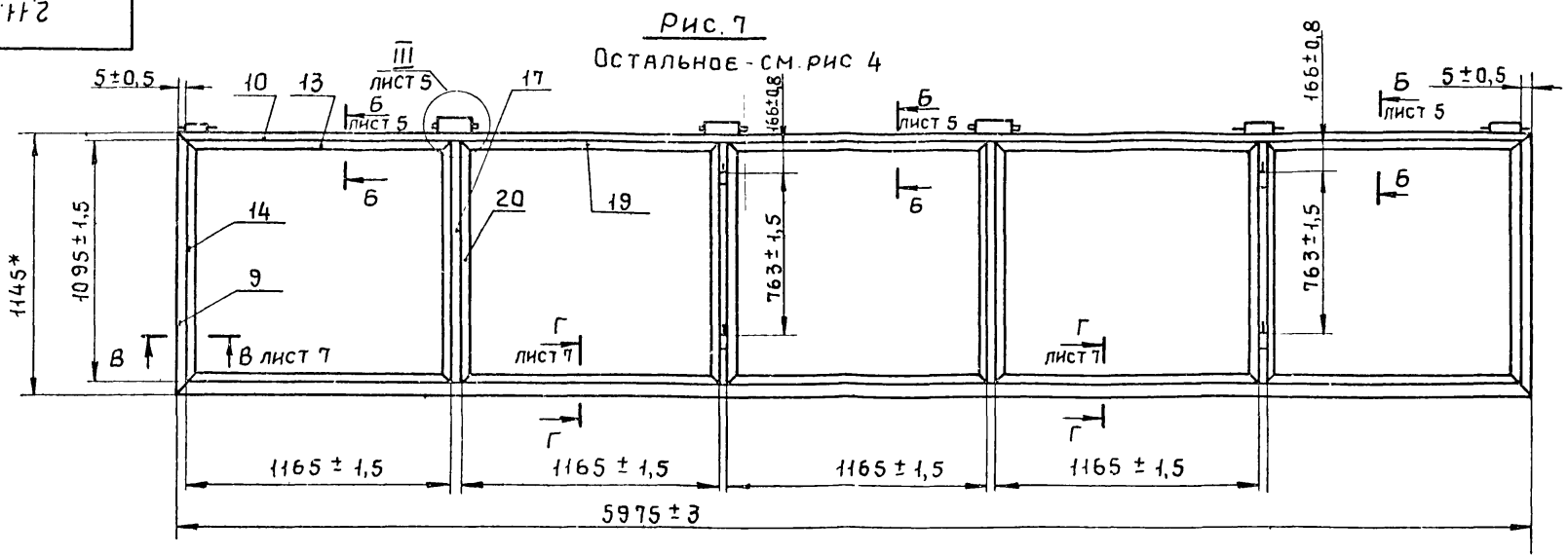

Продолжение табл. 1

| Обозначение      | Рис. | Масса |
|------------------|------|-------|
| 2.11.01.02.00-06 | 7    | 48,92 |
| -07              | 8    | 22,44 |
| -08              | 9    | 25,16 |

90 00' 20 10' 11' 2

Рис. 10

М 1:40

Остальное - см. рис. 4



Рис. 11

М 1:40

Остальное - см. рис. 4

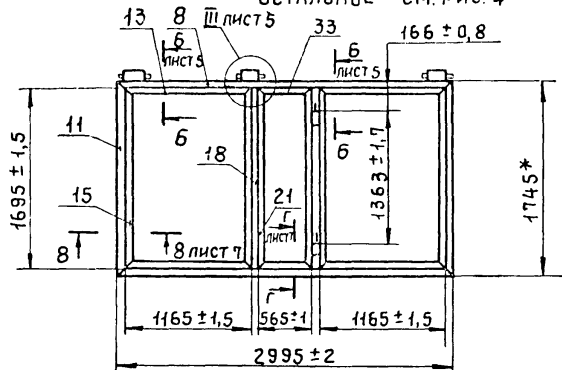

Рис. 12

М 1:40

Остальное - см. рис. 4

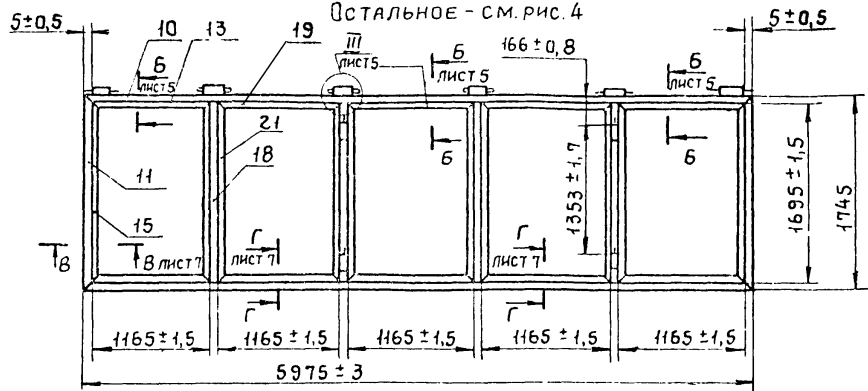

Рис. 13

М 1:40

Остальное - см. рис. 4

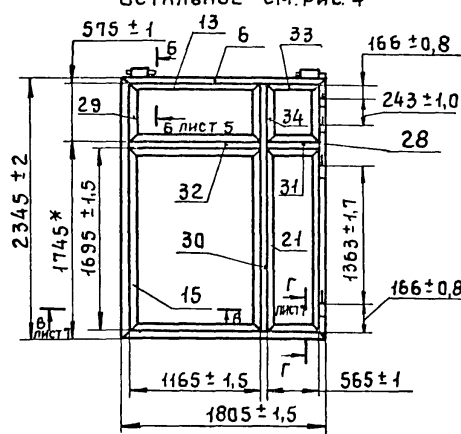
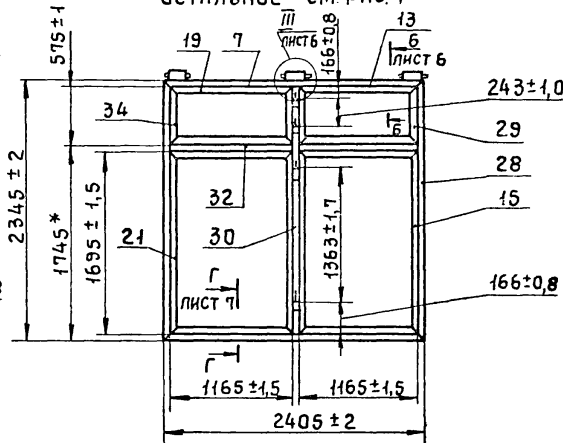

Продолжение табл. 1

| Обозначение        | Рис. | Масса, кг |
|--------------------|------|-----------|
| 2.11.01.02.00 - 09 | 10   | 33,01     |
| - 10               | 11   | 56,99     |
| - 11               | 12   | 32,62     |
| - 12               | 13   | 37,01     |

Имя, № подл. Подпись и дата. Взам. инв. №

1.436.2-17.2.11.01.02.00 С6

17661-03 61

Лист

4

УЮ 20 10 11 2

Рис. 14

М 1:40

ОСТАЛЬНОЕ СМ. РИС 4



Рис. 15

М 1:40

ОСТАЛЬНОЕ - СМ. РИС 4

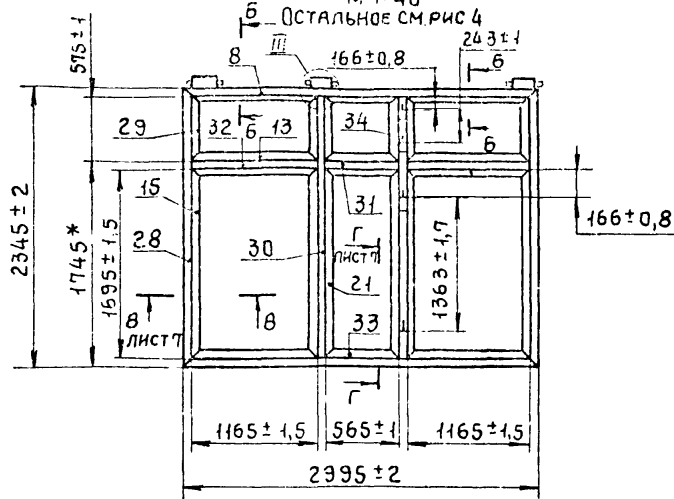
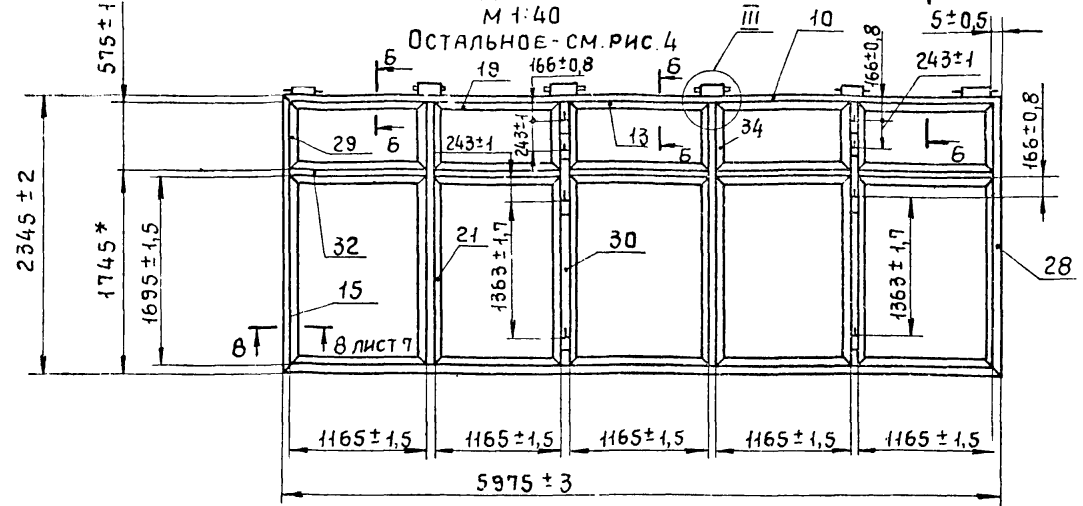

I- I ЛИСТ 1  
М 1:2

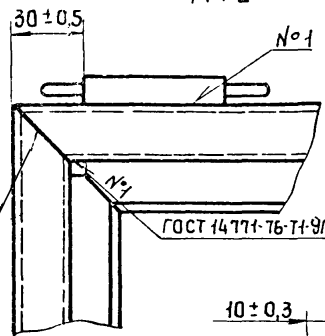

III- III ЛИСТ 1,2,3,4,5,6  
М 1:2

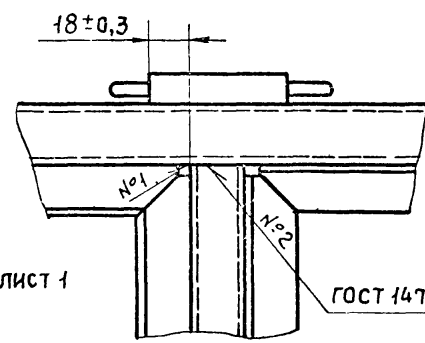

A A ЛИСТ 1  
М 1:1

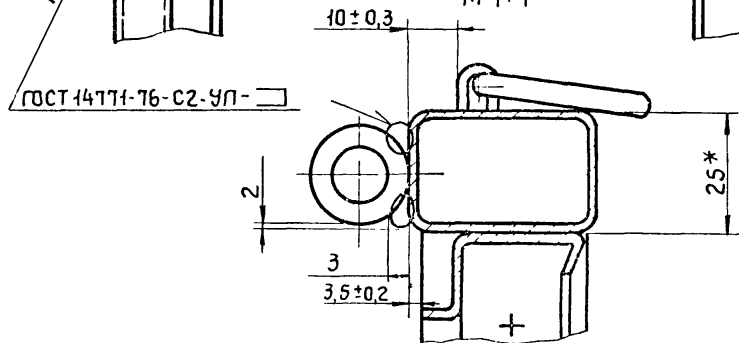

Продолжение табл. 1

| ОБОЗНАЧЕНИЕ      | Рис. | МАССА, КГ |
|------------------|------|-----------|
| 2.11.01.02.00-13 | 14   | 48,84     |
| -14              | 15   | 87,78     |

Б-Б ЛИСТ 1  
М 1:1

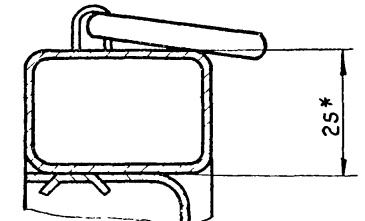

1.436.2-17.2.11 01.02.00 С6

УЛЬТРА ПОЛИПРОПИЛЕНОВАЯ РАМА БЕЛЫЙ ЦВЕТ

2.11.01.02.00.00.06

Рис. 16

М 1:40

Остальное см. рис. 1



Рис. 17

М 1:40

Остальное см. рис. 1

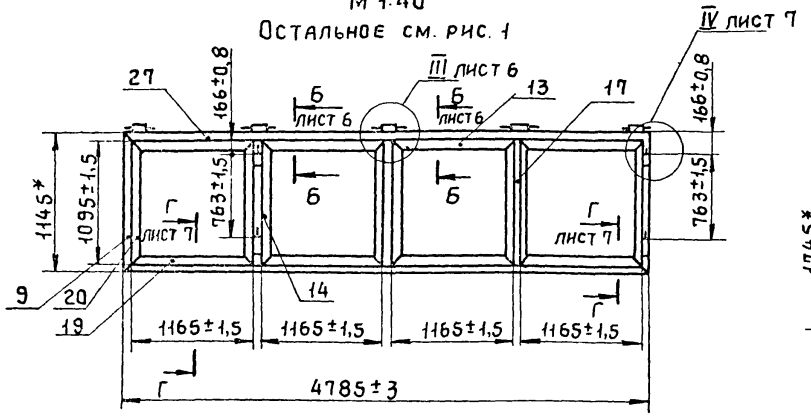

Рис. 18

М 1:40

Остальное см. рис. 1

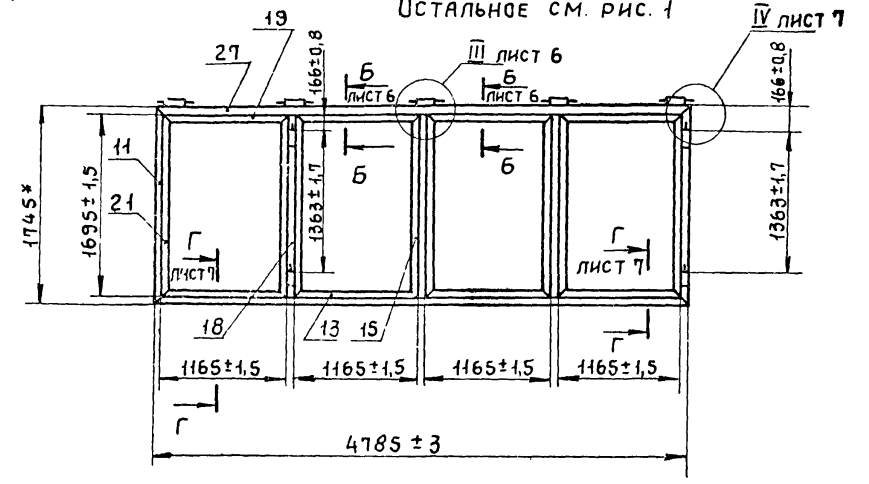
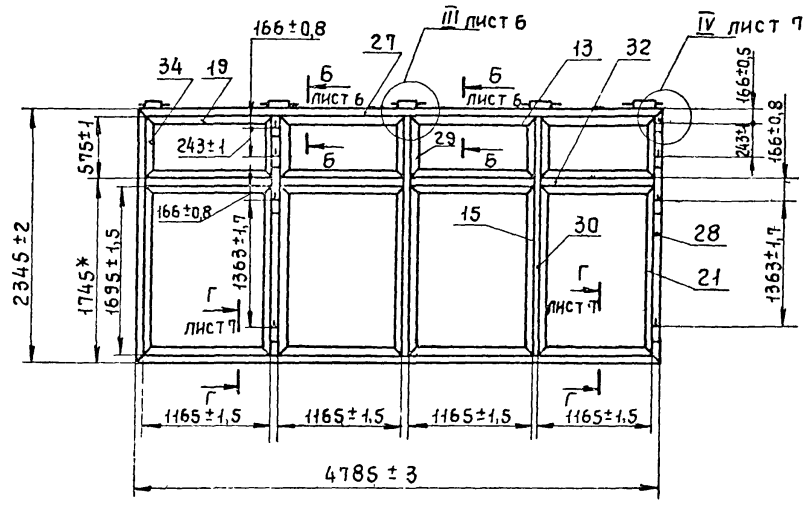

| Обозначение         | Рис. | Масса, кг |
|---------------------|------|-----------|
| 2.11.01.02.00.00-15 | 16   | 39,14     |
| -16                 | 17   | 45,59     |
| -17                 | 18   | 70,22     |

№, №2000 Подпись и дата, Взам. инв. №2

1.436.2-17.2.11.01.02.00.00.06

17667-03 63

Лист  
6

2.11.01.02.0006

II ЛИСТ 1  
М 1:2

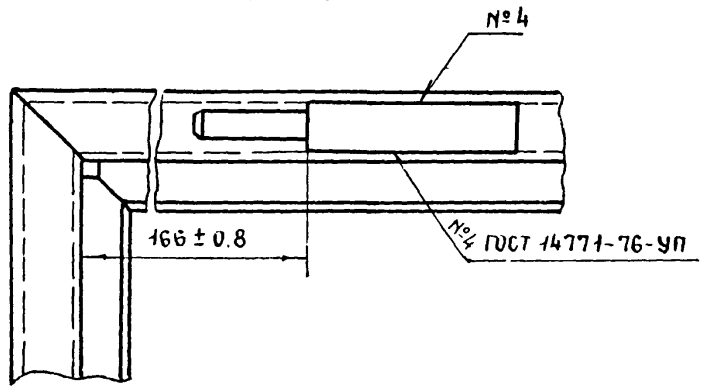

IV ЛИСТ 2,3,4  
М 1:2

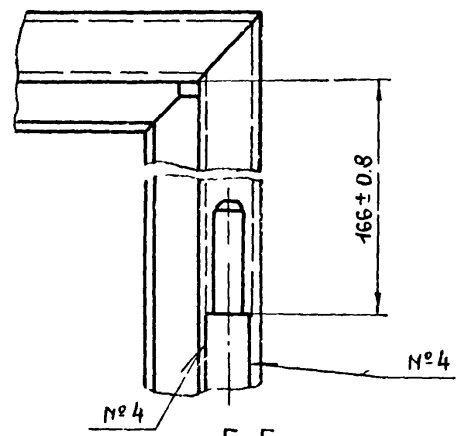

Г-Г ЛИСТ 1  
М 1:1

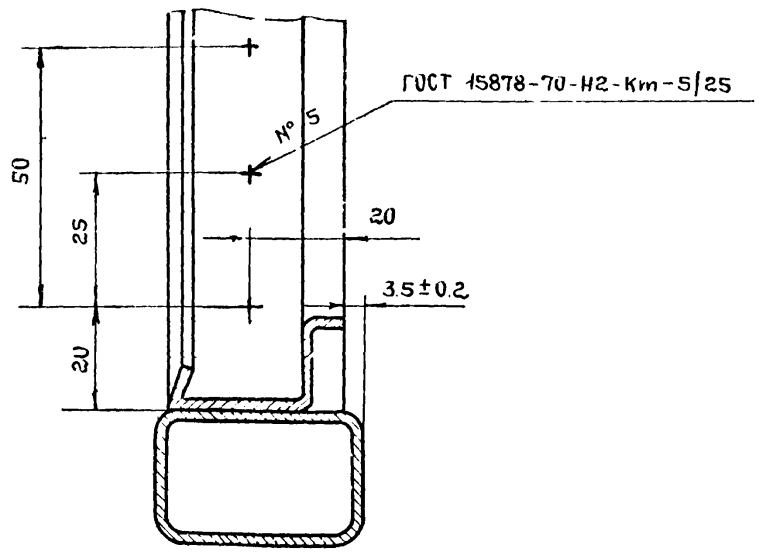

В-В ЛИСТ 1,2,3,4  
М 1:1

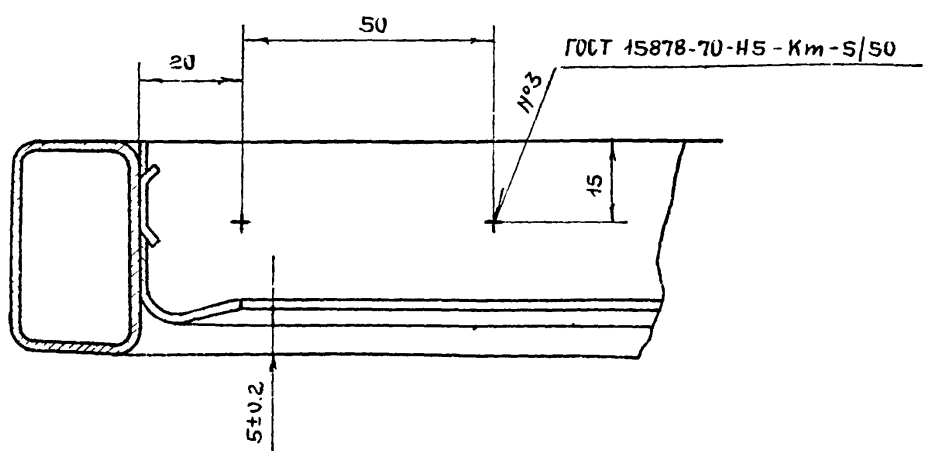



2.11.01.02.00.СБ

Таблица 2

| Обозначение   | Рис. | № шва           |    |    |    |    |   |
|---------------|------|-----------------|----|----|----|----|---|
|               |      | 1               | 2  | 3  | 4  | 5  | 7 |
|               |      | Количество швов |    |    |    |    |   |
| 1.11.01.02.00 | 1    | 8               | —  | —  | 4  | 4  | 4 |
| -01           | 2    | 14              | 4  | 4  | 4  | 4  | 4 |
| -02           | 3    | 14              | 4  | 4  | 4  | 4  | 4 |
| -03           | 4    | 12              | 4  | 4  | 4  | 4  | 4 |
| -04           | 5    | 14              | 4  | 4  | 4  | 4  | 4 |
| -05           | 6    | 18              | 8  | 8  | 4  | 4  | 4 |
| -06           | 7    | 32              | 16 | 12 | 8  | 8  | 4 |
| -07           | 8    | 12              | 4  | 4  | 4  | 4  | 4 |
| -08           | 9    | 14              | 4  | 4  | 4  | 4  | 4 |
| -09           | 10   | 18              | 8  | 4  | 4  | 4  | 4 |
| -10           | 11   | 32              | 16 | 12 | 8  | 8  | 4 |
| -11           | 12   | 20              | 12 | 8  | 8  | 8  | 4 |
| -12           | 13   | 16              | 12 | 8  | 8  | 8  | 4 |
| -13           | 14   | 30              | 20 | 16 | 8  | 8  | 4 |
| -14           | 15   | 52              | 36 | 24 | 16 | 16 | 4 |
| -15           | 16   | 26              | 12 | 8  | 8  | 8  | 4 |
| -16           | 17   | 26              | 12 | 8  | 8  | 8  | 4 |
| -17           | 18   | 42              | 28 | 16 | 16 | 16 | 4 |

| Формат | Зона | Поз | Обозначение                              | Наименование             | Кол. на исполн. 2 11 02 00 00 00 - |    |    |    |    |    |    | Примечание |    |  |
|--------|------|-----|--|--------------------------|------------------------------------|----|----|----|----|----|----|------------|----|--|
|        |      |     |  |                          | -                                  | 01 | 02 | 03 | 04 | 05 | 06 |            | 07 |  |
|        |      |     |  | <u>ДОКУМЕНТАЦИЯ</u>      |                                    |    |    |    |    |    |    |            |    |  |
| 12     |      |     | 2 11.02.00.00.00.00.00.00.00.00.00.00.00 | СБОРОЧНЫЙ ЧЕРТЕЖ         | X                                  | X  | X  | X  | X  | X  | X  | X          |    |  |
|        |      |     |  | <u>СБОРОЧНЫЕ ЕДИНИЦЫ</u> |                                    |    |    |    |    |    |    |            |    |  |
| 11     | 1    |     | 1.03.02.01.00                            | Полупетля                | 2                                  | 2  | 2  | 2  | 2  | 2  | 2  | 2          |    |  |

| Лит  |                            |
|------|----------------------------|
| Шифр | Ф5 Ф6 Ф7 Ф8 Ф9 Ф10 Ф11 Ф12 |

|           |           |     |     |                        |                         |      |        |
|-----------|-----------|-----|-----|------------------------|-------------------------|------|--------|
|           |           |     |     | 14362:17.2.11.02.00.00 |                         |      |        |
| РАЗРАБ.   | ХРИСАНОВА | 74  |     | ФРАМУГА                | СТАДИЯ                  | ЛИСТ | ЛИСТОВ |
| ПРОВ.     | КАШКИНОВ  | 120 | 120 |                        | Р                       | 1    | 5      |
| РУК.ПР.   | ЛЕБЕДЕВ   | 120 | 120 |                        | МИНМОНТАЖСПЕЦСТРОЙ СССР |      |        |
| И. КОНТР. | ВЕНЕВЦЕВА | 120 | 120 |                        | ГИПРОСПЕЦЛЕГКОНСТРУКЦИЯ |      |        |
| УТВ.      | ЛЕБЕДЕВ   | 120 | 120 |                        |                         |      |        |

КОПИРОВАЛ СВИНАРЕВА ФОРМАТ 11

| Формат | Зона | Поз | Обозначение        | Наименование  | Кол. на исполн. 2 11 02 00 00 00 - |    |    |    |    |    |    | Примечание |    |   |
|--------|------|-----|--------------------|---------------|------------------------------------|----|----|----|----|----|----|------------|----|---|
|        |      |     |                    |               | -                                  | 01 | 02 | 03 | 04 | 05 | 06 |            | 07 |   |
|        |      |     |                    | <u>ДЕТАЛИ</u> |                                    |    |    |    |    |    |    |            |    |   |
|        |      | 4   | 1.01.01.00.03 - 10 | СТЯЖКА        |                                    |    | 2  | 2  |    |    |    |            |    |   |
|        |      |     | - 11               | СТЯЖКА        |                                    |    |    |    | 2  | 2  |    |            |    |   |
|        |      |     | - 12               | СТЯЖКА        |                                    | 2  |    | 2  |    |    | 2  |            |    |   |
|        |      |     | - 13               | СТЯЖКА        | 2                                  | 2  |    |    |    |    |    |            |    |   |
|        |      |     | - 14               | СТЯЖКА        |                                    |    | 2  |    | 2  |    | 2  |            |    |   |
|        |      |     | - 15               | СТЯЖКА        | 2                                  |    |    |    |    |    |    | 2          | 2  |   |
|        |      |     | - 16               | СТЯЖКА        |                                    |    |    |    |    |    |    | 2          | 2  |   |
|        |      | 5   | 1.01.01.00.04 - 08 | УГОЛОК        |                                    |    | 2  | 2  |    |    |    |            |    |   |
|        |      |     | - 09               | УГОЛОК        |                                    |    |    |    | 2  | 2  |    |            |    |   |
|        |      |     | - 10               | УГОЛОК        |                                    | 2  |    | 2  |    |    | 2  |            |    |   |
|        |      |     | - 11               | УГОЛОК        | 2                                  | 2  |    |    |    |    |    | 2          |    |   |
|        |      |     | - 12               | УГОЛОК        |                                    |    | 2  |    | 2  |    |    | 2          |    |   |
|        |      |     | - 13               | УГОЛОК        | 2                                  |    |    |    |    |    |    |            | 2  | 2 |
|        |      |     | - 14               | УГОЛОК        |                                    |    |    |    |    |    |    |            | 2  | 2 |

| Лит  |                            |
|------|----------------------------|
| Шифр | Ф5 Ф6 Ф7 Ф8 Ф9 Ф10 Ф11 Ф12 |

14362:17.2.11.02.00.00 Лист 2

КОПИРОВАЛ СВИНАРЕВА ФОРМАТ 11

77667-03 66

| Инв.№:подл |      |      | Подпись и дата   |                           | Взам.инв.№                        |    |    |    |    |    |     |     |     |   |      |            |   |   |   |   |  |
|------------|------|------|------------------|---------------------------|-----------------------------------|----|----|----|----|----|-----|-----|-----|---|------|------------|---|---|---|---|--|
| ФОРМАТ     | ЗОНА | Поз. | ОБОЗНАЧЕНИЕ      | НАИМЕНОВАНИЕ              | Кол. на исполн. 2.11.02.00.00.00- |    |    |    |    |    |     |     |     |   |      | ПРИМЕЧАНИЕ |   |   |   |   |  |
|            |      |      |                  |                           | -                                 | 01 | 02 | 03 | 04 | 05 | 06  | 07  |     |   |      |            |   |   |   |   |  |
|            |      | 7    | 1.03.02.00.01    | ПРИТВОР                   | 2                                 |    | 2  |    |    |    |     |     |     |   |      |            |   |   |   |   |  |
|            |      |      | - 01             | ПРИТВОР                   |                                   |    | 2  |    |    |    | 2   |     |     |   |      |            |   |   |   |   |  |
|            |      |      | - 02             | ПРИТВОР                   |                                   |    |    | 2  |    | 2  | 2   |     |     |   |      | 2          |   |   |   |   |  |
|            |      |      | - 03             | ПРИТВОР                   |                                   |    |    |    | 2  | 2  |     |     |     |   |      |            |   |   |   |   |  |
|            |      |      | - 04             | ПРИТВОР                   | 2                                 | 2  |    |    |    |    |     |     |     |   |      | 2          |   |   |   |   |  |
|            |      |      | - 05             | ПРИТВОР                   |                                   |    |    |    | 2  |    |     |     |     |   |      |            |   |   |   |   |  |
|            |      |      | - 06             | ПРИТВОР                   |                                   |    |    |    |    |    |     |     |     |   | 2    | 2          |   |   |   |   |  |
|            |      | 9    | 1.03.02.00.03    | СЕРЬГА                    | 1                                 | 1  | 1  | 1  | 1  | 1  | 1   | 1   | 1   | 1 | 1    | 1          | 1 | 1 | 1 | 1 |  |
|            |      | 10   | - 01             | СЕРЬГА                    | 1                                 | 1  | 1  | 1  | 1  | 1  | 1   | 1   | 1   | 1 | 1    | 1          | 1 | 1 | 1 | 1 |  |
| Б4         |      | 12   | 2.11.02.00.00.01 | ПЛАТИК                    |                                   |    |    |    |    |    |     |     |     |   |      |            |   |   |   |   |  |
|            |      |      |                  | Лист Б-ПН-4 ГОСТ 19903-74 |                                   |    |    |    |    |    |     |     |     |   |      |            |   |   |   |   |  |
|            |      |      |                  | ВСт ЭКП-2 ГОСТ 14637-69   |                                   |    |    |    |    |    |     |     |     |   |      |            |   |   |   |   |  |
|            |      |      |                  | 38 07 x 90 07             | 2                                 | 2  | 2  | 2  | 2  | 2  | 2   | 2   | 2   | 2 | 2    | 2          | 2 | 2 | 2 | 2 |  |
|            |      |      |                  |                           | Лит                               |    |    |    |    |    |     |     |     |   |      |            |   |   |   |   |  |
|            |      |      |                  |                           | Шифр                              | Ф5 | Ф6 | Ф7 | Ф8 | Ф9 | Ф10 | Ф11 | Ф12 |   |      |            |   |   |   |   |  |
|            |      |      |                  |                           |                                   |    |    |    |    |    |     |     |     |   | Лист | 3          |   |   |   |   |  |

Копировал: Углева

ФОРМАТ: 11

| Инв.№:подл |      |      | Подпись и дата   |                   | Взам.инв.№                        |    |    |    |    |    |     |     |     |   |      |            |  |  |   |  |  |  |
|------------|------|------|------------------|-------------------|-----------------------------------|----|----|----|----|----|-----|-----|-----|---|------|------------|--|--|---|--|--|--|
| ФОРМАТ     | ЗОНА | Поз. | ОБОЗНАЧЕНИЕ      | НАИМЕНОВАНИЕ      | Кол. на исполн. 2.11.02.00.00.00- |    |    |    |    |    |     |     |     |   |      | ПРИМЕЧАНИЕ |  |  |   |  |  |  |
|            |      |      |                  |                   | -                                 | 01 | 02 | 03 | 04 | 05 | 06  | 07  |     |   |      |            |  |  |   |  |  |  |
|            |      |      |                  | Уплотнения        |                                   |    |    |    |    |    |     |     |     |   |      |            |  |  |   |  |  |  |
|            |      |      |                  | Профиль резиновый |                                   |    |    |    |    |    |     |     |     |   |      |            |  |  |   |  |  |  |
| Б4         |      | 13   | 2.11.02.00.00.02 | L = 3220          | 1                                 |    |    |    |    | 1  |     |     |     |   |      |            |  |  |   |  |  |  |
|            |      |      | - 01             | L = 3420          |                                   |    | 1  |    |    |    |     |     |     |   |      |            |  |  |   |  |  |  |
|            |      |      | - 02             | L = 4420          |                                   |    |    | 1  |    |    |     |     |     |   |      |            |  |  |   |  |  |  |
|            |      |      | - 03             | L = 4400          |                                   |    |    |    | 1  |    |     |     |     |   |      |            |  |  |   |  |  |  |
|            |      |      | - 04             | L = 5620          |                                   |    |    |    |    |    | 1   |     |     |   |      |            |  |  |   |  |  |  |
|            |      |      | - 05             | L = 2120          |                                   |    |    |    |    |    |     |     | 1   |   |      |            |  |  |   |  |  |  |
|            |      |      | - 06             | L = 3380          |                                   |    |    |    |    |    |     |     |     |   |      |            |  |  | 1 |  |  |  |
|            |      |      |                  | Уплотнение        |                                   |    |    |    |    |    |     |     |     |   |      |            |  |  |   |  |  |  |
|            |      |      |                  | Профиль резиновый |                                   |    |    |    |    |    |     |     |     |   |      |            |  |  |   |  |  |  |
| Б4         |      | 14   | 2.11.02.00.00.03 | L = 4062          | 1                                 |    |    |    |    |    |     |     |     |   |      |            |  |  |   |  |  |  |
|            |      |      | - 01             | L = 2882          |                                   |    | 1  | 1  |    |    |     |     |     |   |      |            |  |  |   |  |  |  |
|            |      |      | - 02             | L = 4082          |                                   |    |    |    | 1  | 1  |     |     |     |   |      |            |  |  |   |  |  |  |
|            |      |      | - 03             | L = 5282          |                                   |    |    |    |    |    |     |     |     | 1 |      |            |  |  |   |  |  |  |
|            |      |      |                  |                   | Лит                               |    |    |    |    |    |     |     |     |   |      |            |  |  |   |  |  |  |
|            |      |      |                  |                   | Шифр                              | Ф5 | Ф6 | Ф7 | Ф8 | Ф9 | Ф10 | Ф11 | Ф12 |   |      |            |  |  |   |  |  |  |
|            |      |      |                  |                   |                                   |    |    |    |    |    |     |     |     |   | Лист | 4          |  |  |   |  |  |  |

17661-03 67

| Формат | Зона | Поз. | Обозначение          | Наименование      | Кол. на период 2.11.02.00.00-00 |     |     |     |     |     |      |      |      |  |  |   | Примечание |
|--------|------|------|----------------------|-------------------|---------------------------------|-----|-----|-----|-----|-----|------|------|------|--|--|---|------------|
|        |      |      |                      |                   | -                               | 01  | 02  | 03  | 04  | 05  | 06   | 07   |      |  |  |   |            |
|        |      |      |                      | Уплотнения        |                                 |     |     |     |     |     |      |      |      |  |  |   |            |
|        |      |      |                      | Профиль резиновый |                                 |     |     |     |     |     |      |      |      |  |  |   |            |
|        |      | 14   | 2.11.02.00.00.03- 04 | L = 1842          |                                 |     |     |     |     |     |      |      |      |  |  | 1 |            |
|        |      |      | - 05                 | L = 3042          |                                 |     |     |     |     |     |      |      |      |  |  | 1 |            |
|        |      |      |                      |                   |                                 |     |     |     |     |     |      |      |      |  |  |   |            |
|        |      |      |                      |                   |                                 |     |     |     |     |     |      |      |      |  |  |   |            |
|        |      |      |                      |                   |                                 |     |     |     |     |     |      |      |      |  |  |   |            |
|        |      |      |                      |                   |                                 |     |     |     |     |     |      |      |      |  |  |   |            |
|        |      |      |                      |                   |                                 |     |     |     |     |     |      |      |      |  |  |   |            |
|        |      |      |                      |                   |                                 |     |     |     |     |     |      |      |      |  |  |   |            |
|        |      |      |                      |                   |                                 |     |     |     |     |     |      |      |      |  |  |   |            |
|        |      |      |                      |                   |                                 |     |     |     |     |     |      |      |      |  |  |   |            |
|        |      |      |                      |                   |                                 |     |     |     |     |     |      |      |      |  |  |   |            |
|        |      |      |                      |                   | Шифр                            | Φ 5 | Φ 6 | Φ 7 | Φ 8 | Φ 9 | Φ 10 | Φ 11 | Φ 12 |  |  |   |            |
|        |      |      |                      |                   | 1.436.2-17. 2.11.02.00.00       |     |     |     |     |     |      |      |      |  |  |   | Лист       |
|        |      |      |                      |                   |                                 |     |     |     |     |     |      |      |      |  |  |   | 5          |

КОПИРОВАЛ ЕРМОЛИНА

ФОРМАТ 11

77661-03 68

90 00 00 20 11 2

Рис. 1



Рис. 2

ОСТАЛЬНОЕ - СМ. РИС. 1

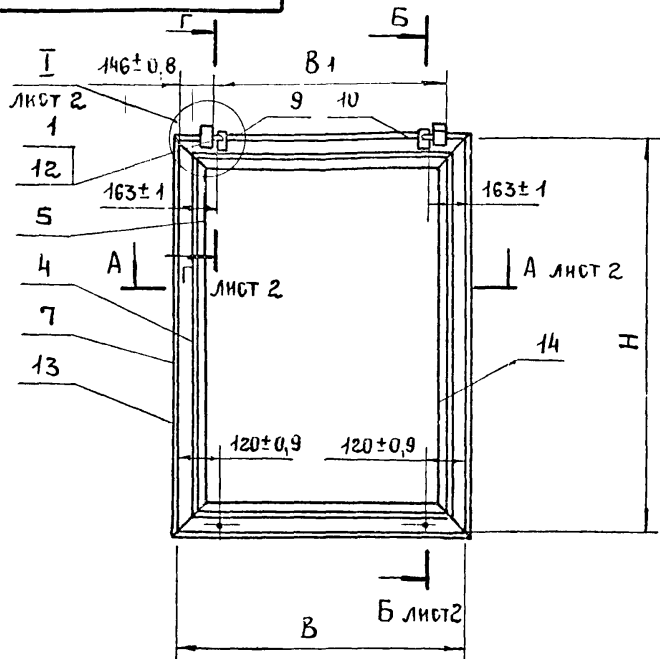
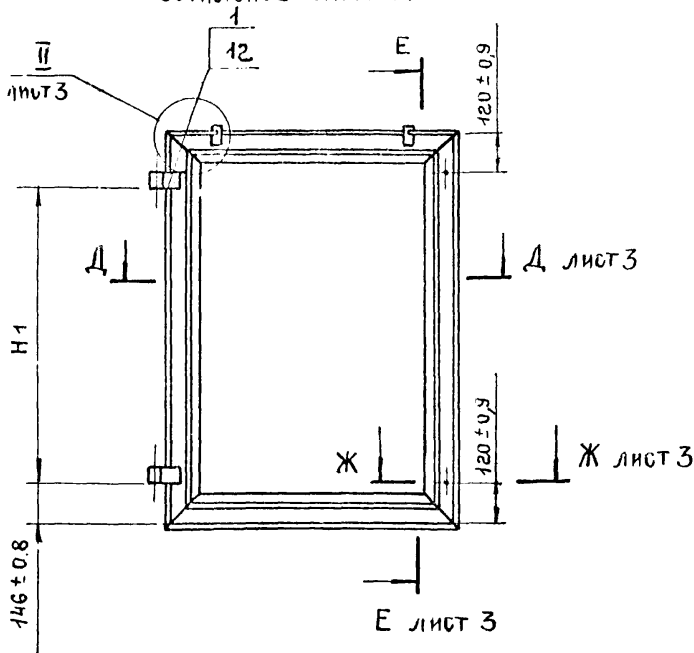

| ОБОЗНАЧЕНИЕ      | РИС | В        | В1        | Н        | Н1       | МАССА, КГ |        |       |
|------------------|-----|----------|-----------|----------|----------|-----------|--------|-------|
|                  |     |          |           |          |          | СТАЛЬ     | РЕЗИНА | ВСЕГО |
| 2.11.02.00.00.00 | 1   | 1715±1,5 | 1425-22   | 455±1    | —        | 12,91     | 0,46   | 13,37 |
| -01              | 1   | 1125±1,5 | 835,5±1,7 | 455±1    | —        | 9,34      | 0,33   | 9,67  |
| -02              | 2   | 525±1    | —         | 1055±1,5 | 763±1,5  | 9,51      | 0,34   | 9,85  |
| -03              | 2   | 1125±1,5 | —         | 1055±1,5 | 763±1,5  | 12,84     | 0,46   | 13,3  |
| -04              | 2   | 525±1    | —         | 1655±1,5 | 1363±2,2 | 13,01     | 0,46   | 13,47 |
| -05              | 2   | 1125±1,5 | —         | 1655±1,5 | 1363±2,2 | 16,31     | 0,58   | 16,89 |
| -06              | 2   | 525±1    | —         | 535±1    | 243±1    | 6,62      | 0,23   | 6,85  |
| -07              | 2   | 1125±1,5 | —         | 535±1    | 243±1    | 9,86      | 0,35   | 10,21 |

- \* Размеры для справок.
- При изготовлении фрамуги допускается укрупненная сборка деталей.
- Уплотнения поз. 10 клеить к фрамуге в соответствии с 1.00.00.00.00ТУ.
- Остальные технические требования - по 1.00.00.00.00ТУ
- Маркировать по специф. способ и шрифт по 1.00.00.00.00ТУ.

|           |           |                  |          |                             |          |         |
|-----------|-----------|------------------|----------|-----------------------------|----------|---------|
|           |           |                  |          | 1.436.2-17.2 11.02.00.00 16 |          |         |
|           |           |                  |          | ФРАМУГА                     |          |         |
|           |           |                  |          | СБОРОЧНЫЙ ЧЕРТЕЖ            |          |         |
| РАЗРАБ.   | ИВАНОВА   | <i>Иванова</i>   | 17.02.81 | СТАДИЯ                      | МАССА    | МАСШТАБ |
| ПРОВ.     | КАШКИНОВ  | <i>Кашкинов</i>  | 17.02.81 | Р                           | Б.М.     | —       |
| Т. КОНТР. | ЗАХАРОВА  | <i>Захарова</i>  | 17.02.81 | Г.А.Б.                      | Г.А.Б.   | —       |
| РУК. ПР.  | ЛЕБЕДЕВ   | <i>Лебедев</i>   | 17.02.81 | ЛИСТ 1                      | ЛИСТОВ 3 |         |
| Н. КОНТР. | ВЕНЕВЦЕВА | <i>Веневцева</i> | 17.02.81 | Институт Спецстрой СССР     |          |         |
| УТВ.      | ЛЕБЕДЕВ   | <i>Лебедев</i>   | 17.02.81 | Гипроспецлегконструкция     |          |         |

17661-03 69

Инв. № подл. Подпись и дата. Взам. инв. №

2.11.02.00.00 С6

А-А лист 1  
М 1:1

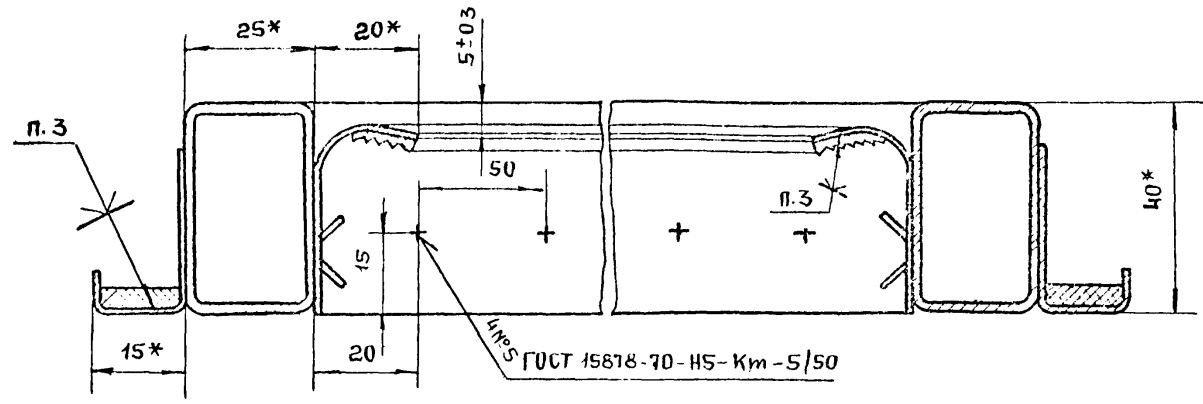

Б-Б лист 1  
М 1:1

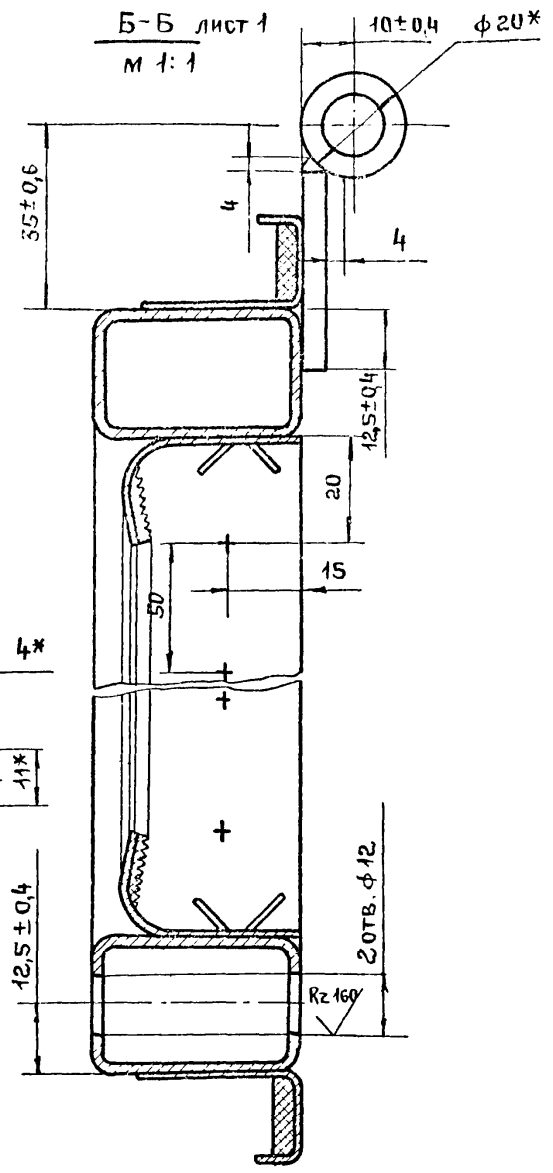

Г лист 1  
М 1:2

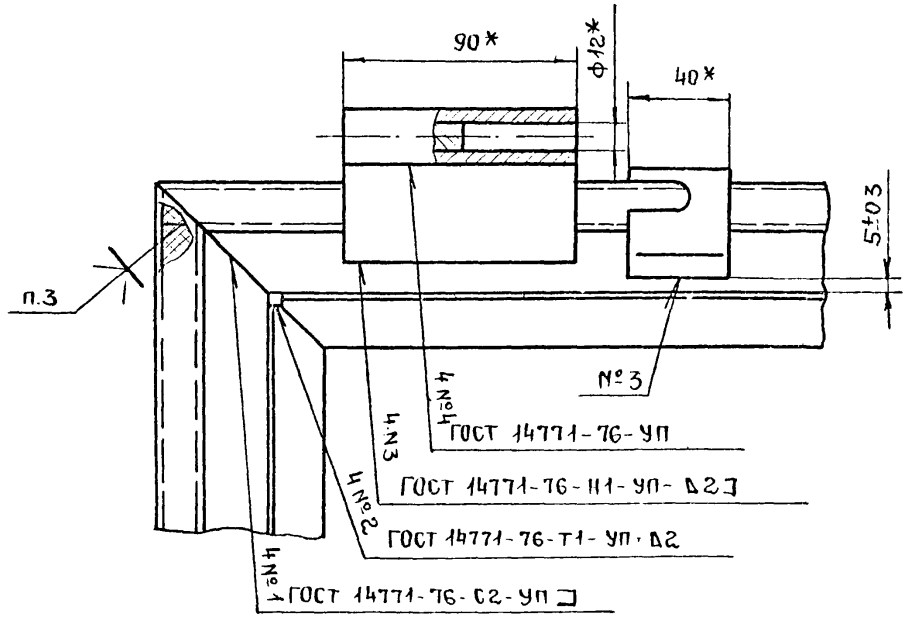

Г-Г лист 1  
М 1:1

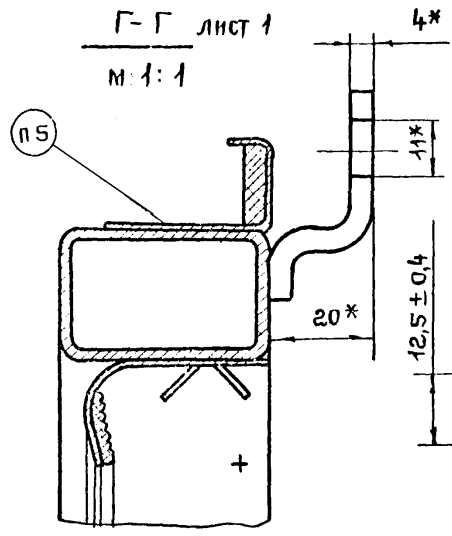

1.436.2-17. 2.11.02.00.00 С6

Лист  
2

17661-03 70

2.11.02.00.00 C6

Д - Д лист 1  
М 1-1

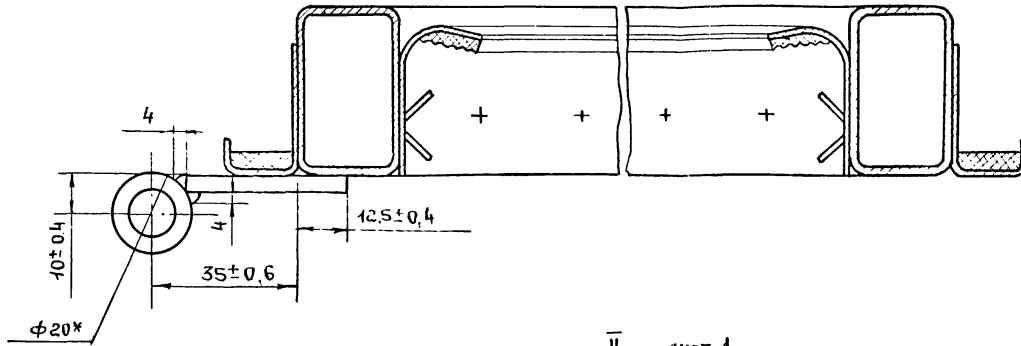

Е - Е лист 1  
М 1:1

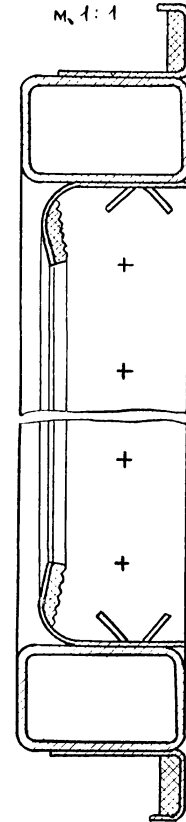

II лист 1  
М 1:2

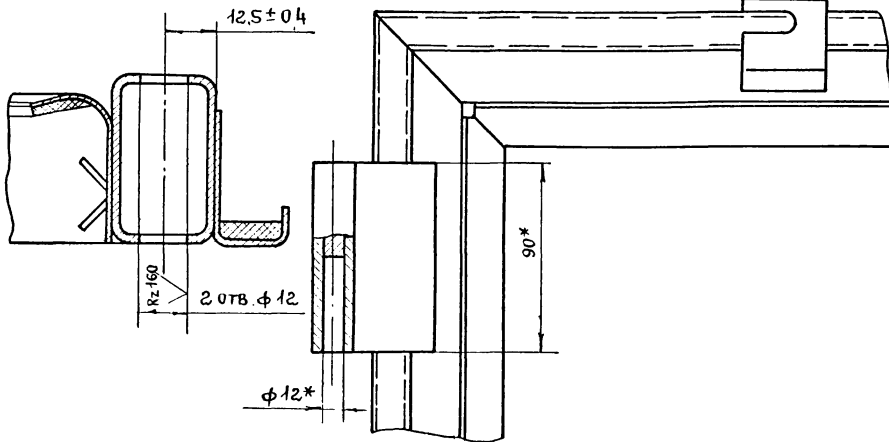

Ж - Ж лист 1  
М 1:1

Имя № подл. Подпись и дата Взам инв №

1 436.2-17. 2.11.02.00.00 C6

Лист  
3

17661-03 71

| Формат | Зона | Поз. | ОБОЗНАЧЕНИЕ      | НАИМЕНОВАНИЕ             | Кол на исполн. 2.12.00.00.00- |    |    |    |    |    |    |    |    | Примечание |    |
|--------|------|------|------------------|--------------------------|-------------------------------|----|----|----|----|----|----|----|----|------------|----|
|        |      |      |                  |                          | -                             | 01 | 02 | 03 | 04 | 05 | 06 | 07 | 08 |            | 09 |
|        |      |      |                  | <u>ДОКУМЕНТАЦИЯ</u>      |                               |    |    |    |    |    |    |    |    |            |    |
| 11     |      |      | 2.12.00.00.00 СБ | СБОРОЧНЫЙ ЧЕРТЕЖ         | ×                             | ×  | ×  | ×  | ×  | ×  | ×  | ×  | ×  | ×          | ×  |
|        |      |      |                  | <u>СБОРОЧНЫЕ ЕДИНИЦЫ</u> |                               |    |    |    |    |    |    |    |    |            |    |
| 11     | 1    |      | 1.03.02.00.00.0  | ФРАМУГА                  | 2                             | 2  | 2  | 4  |    |    |    |    |    |            |    |
|        |      |      | -01              | ФРАМУГА                  |                               |    |    |    | 2  | 2  | 2  | 4  | 2  | 2          |    |

Исполнения 10 ÷ 14 см. листы 8 ÷ 12

| Лит. | Шифр        |
|------|-------------|
|      | 02М18.12.РЗ |
|      | 02М24.12.РЗ |
|      | 02М30.12.РЗ |
|      | 02М60.12.РЗ |
|      | 02М18.18.РЗ |
|      | 02М24.18.РЗ |
|      | 02М30.18.РЗ |
|      | 02М60.18.РЗ |
|      | 02М18.24.РЗ |
|      | 02М24.24.РЗ |

|           |           |                  |          |  |                         |      |        |
|-----------|-----------|------------------|----------|--|-------------------------|------|--------|
|           |           |                  |          | 1.4362-17.2.12.00.00.00                                      |                         |      |        |
| РАЗРАБ.   | ИВАНОВА   | <i>Иванова</i>   | 12.12.14 | Окно с раздельным перелетом открывающееся подвесное откидное | СТАНДА                  | Лист | Листов |
| ПРОВ.     | КАШКИНОВ  | <i>Кашкинов</i>  | 12.12.14 |  | Р                       | 1    | 12     |
| РУК. ПР.  | ЛЕБЕДЕВ   | <i>Лебедев</i>   | 12.12.14 |  | Минмонтажспецстрой СССР |      |        |
| Н. КОНТР. | ВЕНЕВЦЕВА | <i>Веневцева</i> | 12.12.14 |  | Гипроспеледконструкция  |      |        |
| УТВ.      | ЛЕБЕДЕВ   | <i>Лебедев</i>   | 12.12.14 |  |                         |      |        |

КОПРОВАЛ: СВИНАРЕВА

ФОРМАТ 11

| Инв. № подл. | Подпись и дата | Взам. инв. № |
|--------------|----------------|--------------|
|--------------|----------------|--------------|

| Формат | Зона | Поз. | ОБОЗНАЧЕНИЕ        | НАИМЕНОВАНИЕ | Кол. на исполн. 2.12.00.00.00 |    |    |    |    |    |    |    |    | Примечание |    |
|--------|------|------|--------------------|--------------|-------------------------------|----|----|----|----|----|----|----|----|------------|----|
|        |      |      |                    |              | -                             | 01 | 02 | 03 | 04 | 05 | 06 | 07 | 08 |            | 09 |
| 11     | 2    |      | 2.11.02.00.00 - 03 | ФРАМУГА      |                               |    | 1  |    |    |    |    |    |    |            |    |
|        |      |      | - 05               | ФРАМУГА      |                               |    |    |    |    |    | 1  |    |    |            |    |
|        |      | 3    | - 06               | ФРАМУГА      |                               |    |    |    |    |    |    |    | 1  |            |    |
|        |      |      | - 07               | ФРАМУГА      |                               |    |    |    |    |    |    |    |    |            | 1  |
| 11     | 4    |      | 2.12.01.00.00      | РАМА         | 1                             |    |    |    |    |    |    |    |    |            |    |
|        |      |      | -01                | РАМА         |                               | 1  |    |    |    |    |    |    |    |            |    |
|        |      |      | -02                | РАМА         |                               |    | 1  |    |    |    |    |    |    |            |    |
|        |      |      | -03                | РАМА         |                               |    |    | 1  |    |    |    |    |    |            |    |
|        |      |      | -04                | РАМА         |                               |    |    |    | 1  |    |    |    |    |            |    |
|        |      |      | -05                | РАМА         |                               |    |    |    |    | 1  |    |    |    |            |    |
|        |      |      | -06                | РАМА         |                               |    |    |    |    |    | 1  |    |    |            |    |
|        |      |      | -07                | РАМА         |                               |    |    |    |    |    |    | 1  |    |            |    |
|        |      |      | -08                | РАМА         |                               |    |    |    |    |    |    |    | 1  |            |    |
|        |      |      | -09                | РАМА         |                               |    |    |    |    |    |    |    |    | 1          |    |

17661-03 72

| Лит. | Шифр        |
|------|-------------|
|      | 02М18.12.РЗ |
|      | 02М24.12.РЗ |
|      | 02М30.12.РЗ |
|      | 02М60.12.РЗ |
|      | 02М18.18.РЗ |
|      | 02М24.18.РЗ |
|      | 02М30.18.РЗ |
|      | 02М60.18.РЗ |
|      | 02М18.24.РЗ |
|      | 02М24.24.РЗ |

1.436.2-17.2.12.00.00.00.

КОПРОВАЛ СВИНАРЕВА

ФОРМАТ 11

ЛИСТ  
2

71



| ФОРМАТ | ЗОНА | ПОЗ. | ОБОЗНАЧЕНИЕ      | НАИМЕНОВАНИЕ  | КОЛ. НА ИСПОЛН. 2.12.00.00.00 |                          |             |             |             |             |             |             |             |             | ПРИМЕЧАНИЕ  |      |   |
|--------|------|------|------------------|---------------|-------------------------------|--------------------------|-------------|-------------|-------------|-------------|-------------|-------------|-------------|-------------|-------------|------|---|
|        |      |      |                  |               | -                             | 01                       | 02          | 03          | 04          | 05          | 06          | 07          | 08          | 09          |             |      |   |
|        |      |      |                  | <u>ДЕТАЛИ</u> |                               |                          |             |             |             |             |             |             |             |             |             |      |   |
| 12     | 5    |      | 1.01.00.00.01-02 | СТЕКЛО        | 2                             |                          | 1           |             |             |             |             |             |             |             |             |      |   |
|        | 6    |      | -03              | СТЕКЛО        |                               | 2                        | 2           | 6           |             |             |             |             |             |             |             |      |   |
|        | 7    |      | -04              | СТЕКЛО        |                               |                          |             |             | 2           |             | 1           |             | 2           |             |             |      |   |
|        | 8    |      | -05              | СТЕКЛО        |                               |                          |             |             |             | 2           | 2           | 6           |             |             | 2           |      |   |
|        | 9    |      | -06              | СТЕКЛО        |                               |                          |             |             |             |             |             |             |             | 1           |             |      |   |
|        | 10   |      | -07              | СТЕКЛО        |                               |                          |             |             |             |             |             |             | 2           | 2           |             |      |   |
|        | 11   |      | -11              | СТЕКЛО        | 2                             | 2                        | 2           | 4           |             |             |             |             |             |             |             |      |   |
|        | 12   |      | -12              | СТЕКЛО        |                               |                          |             |             | 2           | 2           | 2           | 4           | 2           | 2           |             |      |   |
|        | 13   |      | -15              | СТЕКЛО        |                               |                          | 1           |             |             |             |             |             |             |             |             |      |   |
|        | 14   |      | -16              | СТЕКЛО        |                               |                          |             |             |             |             | 1           |             |             |             |             |      |   |
|        | 15   |      | -17              | СТЕКЛО        |                               |                          |             |             |             |             |             |             | 1           |             |             |      |   |
|        | 16   |      | -18              | СТЕКЛО        |                               |                          |             |             |             |             |             |             |             |             | 1           |      |   |
|        | 18   |      | 1.01.00.00.02-02 | ШТАПИК        |                               | 4                        | 4           | 12          |             | 4           | 4           | 12          | 4           | 10          |             |      |   |
|        | 19   |      | -03              | ШТАПИК        | 4                             | 4                        | 6           | 12          |             |             |             |             |             |             |             |      |   |
|        |      |      |                  |               | ШИФР                          | 02М18.12-РЗ              | 02М24.12-РЗ | 02М30.12-РЗ | 02М60.12-РЗ | 02М18.18-РЗ | 02М24.18-РЗ | 02М30.18-РЗ | 02М60.18-РЗ | 02М18.24-РЗ | 02М24.24-РЗ |      |   |
|        |      |      |                  |               | ЛИТ.                          | 1.436.2-17.2.12.00.00.00 |             |             |             |             |             |             |             |             |             | ЛИСТ | 3 |

ИЛИМРДОН: УЛББА

ФОРМАТ 11

| ФОРМАТ | ЗОНА | ПОЗ. | ОБОЗНАЧЕНИЕ      | НАИМЕНОВАНИЕ      | КОЛ. НА ИСПОЛН. 2.12.00.00.00 |                          |             |             |             |             |             |             |             |             | ПРИМЕЧАНИЕ  |      |   |
|--------|------|------|------------------|-------------------|-------------------------------|--------------------------|-------------|-------------|-------------|-------------|-------------|-------------|-------------|-------------|-------------|------|---|
|        |      |      |                  |                   | -                             | 01                       | 02          | 03          | 04          | 05          | 06          | 07          | 08          | 09          |             |      |   |
|        |      |      |                  |                   |                               |                          |             |             |             |             |             |             |             |             |             |      |   |
|        |      | 20   | 1.01.00.00.02-04 | ШТАПИК            | 4                             |                          | 2           |             | 4           |             | 2           |             | 6           |             |             |      |   |
|        |      | 21   | -05              | ШТАПИК            |                               |                          |             |             | 4           | 4           | 6           | 12          | 4           | 4           |             |      |   |
|        |      | 22   | -06              | ШТАПИК            |                               |                          |             |             |             |             |             |             | 6           | 6           |             |      |   |
|        |      | 23   | -08              | ШТАПИК            | 4                             | 4                        | 6           | 8           |             |             |             |             |             |             |             |      |   |
|        |      | 24   | -09              | ШТАПИК            | 4                             | 4                        | 4           | 8           | 4           | 4           | 4           | 8           | 4           | 4           |             |      |   |
|        |      | 25   | -10              | ШТАПИК            |                               |                          |             |             | 4           | 4           | 6           | 8           | 4           | 4           |             |      |   |
|        |      | 26   | -13              | ШТАПИК            |                               |                          | 2           |             |             |             | 2           |             | 2           |             |             |      |   |
|        |      | 27   | -14              | ШТАПИК            |                               |                          |             |             |             |             |             |             | 2           | 2           |             |      |   |
|        |      | 28   | 1.01.00.00.04    | ПОДКЛАДКА         | 16                            | 16                       | 24          | 40          | 16          | 16          | 24          | 40          | 32          | 32          |             |      |   |
|        |      | 29   | 2.11.00.00.03    | СТЯЖКА            |                               |                          |             | 4           |             |             |             | 4           |             |             |             |      |   |
|        |      |      |                  | УПЛОТНЕНИЕ        |                               |                          |             |             |             |             |             |             |             |             |             |      |   |
|        |      |      |                  | ПРОФИЛЬ РЕЗИНОВЫЙ |                               |                          |             |             |             |             |             |             |             |             |             |      |   |
|        |      |      |                  | 1,00,00,00,01     |                               |                          |             |             |             |             |             |             |             |             |             |      |   |
| 64     | 31   |      | 2.12.00.00.01    | L=14648MM         | 1                             |                          |             |             |             |             |             |             |             |             |             |      |   |
|        | 32   |      | -01              | L=17044MM         |                               | 1                        |             |             |             |             |             |             |             |             |             |      |   |
|        |      |      |                  |                   | ШИФР                          | 02М18.12-РЗ              | 02М24.12-РЗ | 02М30.12-РЗ | 02М60.12-РЗ | 02М18.18-РЗ | 02М24.18-РЗ | 02М30.18-РЗ | 02М60.18-РЗ | 02М18.24-РЗ | 02М24.24-РЗ |      |   |
|        |      |      |                  |                   | ЛИТ.                          | 1.436.2-17.2.12.00.00.00 |             |             |             |             |             |             |             |             |             | ЛИСТ | 4 |

17664-03 73

ФОРМАТ 11

| ФОРМАТ                   | ЗОНА | Поз. | ОБОЗНАЧЕНИЕ        | НАИМЕНОВАНИЕ         | КОЛ. НА ИСПОЛН. 2.12.00.00.00 - |      |            |    |            |    |            |    |            |    | ПРИМЕЧАНИЕ |  |            |  |            |  |            |      |            |  |
|--------------------------|------|------|--------------------|----------------------|---------------------------------|------|------------|----|------------|----|------------|----|------------|----|------------|--|------------|--|------------|--|------------|------|------------|--|
|                          |      |      |                    |                      | -                               | 01   | 02         | 03 | 04         | 05 | 06         | 07 | 08         | 09 |            |  |            |  |            |  |            |      |            |  |
|                          |      |      |                    | УПЛОТНЕНИЕ           |                                 |      |            |    |            |    |            |    |            |    |            |  |            |  |            |  |            |      |            |  |
|                          |      |      |                    | ПРОФИЛЬ РЕЗИНОВЫЙ    |                                 |      |            |    |            |    |            |    |            |    |            |  |            |  |            |  |            |      |            |  |
|                          |      |      |                    | 1.00.00.00.01        |                                 |      |            |    |            |    |            |    |            |    |            |  |            |  |            |  |            |      |            |  |
| Б.У.                     | 34   |      | 2.12.00.00.01 - 03 | L = 42964 мм         |                                 |      |            | 1  |            |    |            |    |            |    |            |  |            |  |            |  |            |      |            |  |
|                          | 35   |      | - 04               | L = 19448 мм         |                                 |      |            |    | 1          |    |            |    |            |    |            |  |            |  |            |  |            |      |            |  |
|                          | 36   |      | - 05               | L = 21848 мм         |                                 |      |            |    |            | 1  |            |    |            |    |            |  |            |  |            |  |            |      |            |  |
|                          | 37   |      | - 06               | L = 30732 мм         |                                 |      |            |    |            |    | 1          |    |            |    |            |  |            |  |            |  |            |      |            |  |
|                          | 38   |      | - 07               | L = 54980 мм         |                                 |      |            |    |            |    |            | 1  |            |    |            |  |            |  |            |  |            |      |            |  |
|                          | 39   |      | - 08               | L = 30295 мм         |                                 |      |            |    |            |    |            |    | 1          |    |            |  |            |  |            |  |            |      |            |  |
|                          | 40   |      | - 09               | L = 35095 мм         |                                 |      |            |    |            |    |            |    |            | 1  |            |  |            |  |            |  |            |      |            |  |
|                          | 33   |      | - 02               | L = 23168 мм         |                                 |      |            | 1  |            |    |            |    |            |    |            |  |            |  |            |  |            |      |            |  |
|                          |      |      |                    | Лист АП-П-1,2x0,8-10 |                                 |      |            |    |            |    |            |    |            |    |            |  |            |  |            |  |            |      |            |  |
|                          |      |      |                    | ГОСТ 18124 - 75      |                                 |      |            |    |            |    |            |    |            |    |            |  |            |  |            |  |            |      |            |  |
| Б.У.                     | 43   |      | 2.12.00.00.02      | L = 3640 мм          | 1                               |      |            |    | 1          |    |            |    |            | 1  |            |  |            |  |            |  |            |      |            |  |
|                          |      |      |                    |                      | ШИФР                            | ЛИТ. |            |    |            |    |            |    |            |    |            |  |            |  |            |  |            |      |            |  |
|                          |      |      |                    |                      | 02Н1812-Р3                      |      | 02Н2412-Р3 |    | 02Н3012-Р3 |    | 02Н6012-Р3 |    | 02Н1818-Р3 |    | 02Н2418-Р3 |  | 02Н3018-Р3 |  | 02Н6018-Р3 |  | 02Н1824-Р3 |      | 02Н2424-Р3 |  |
| 1.436.2-17.2.12.00.00.00 |      |      |                    |                      |                                 |      |            |    |            |    |            |    |            |    |            |  |            |  |            |  |            |      |            |  |
|                          |      |      |                    |                      |                                 |      |            |    |            |    |            |    |            |    |            |  |            |  |            |  |            | Лист |            |  |
|                          |      |      |                    |                      |                                 |      |            |    |            |    |            |    |            |    |            |  |            |  |            |  |            | 5    |            |  |

КОПИРОВАЛ МАТВЕЕВА

ФОРМАТ 11

|              |              |              |
|--------------|--------------|--------------|
| Инв. № подл. | Подп. и дата | Взам. инв. № |
|              |              |              |

| ФОРМАТ                   | ЗОНА | Поз. | ОБОЗНАЧЕНИЕ        | НАИМЕНОВАНИЕ | КОЛ. НА ИСПОЛН. 2.12.00.00.00 - |      |            |    |            |    |            |    |            |    | ПРИМЕЧАНИЕ |   |            |  |            |  |            |      |            |  |
|--------------------------|------|------|--------------------|--------------|---------------------------------|------|------------|----|------------|----|------------|----|------------|----|------------|---|------------|--|------------|--|------------|------|------------|--|
|                          |      |      |                    |              | -                               | 01   | 02         | 03 | 04         | 05 | 06         | 07 | 08         | 09 |            |   |            |  |            |  |            |      |            |  |
|                          |      | 44   | 2.12.00.00.02 - 01 | L = 4780 мм  |                                 | 1    |            |    |            | 1  |            |    |            |    |            | 1 |            |  |            |  |            |      |            |  |
|                          |      | 45   | - 02               | L = 6000 мм  |                                 |      | 1          |    |            |    | 1          |    |            |    |            |   |            |  |            |  |            |      |            |  |
|                          |      | 46   | - 03               | L = 10900 мм |                                 |      |            | 1  |            |    |            |    | 1          |    |            |   |            |  |            |  |            |      |            |  |
|                          |      |      |                    |              | <u>СТАНДАРТНЫЕ ИЗДЕЛИЯ</u>      |      |            |    |            |    |            |    |            |    |            |   |            |  |            |  |            |      |            |  |
|                          |      |      |                    |              | Болты ГОСТ 7798-70              |      |            |    |            |    |            |    |            |    |            |   |            |  |            |  |            |      |            |  |
|                          |      | 50   | M6x20.58.019       |              | 16                              | 16   | 24         | 48 | 16         | 16 | 24         | 48 | 16         | 16 |            |   |            |  |            |  |            |      |            |  |
|                          |      | 51   | M20x50.58.019      |              | 3                               | 3    | 4          | 5  | 3          | 3  | 4          | 5  | 3          | 3  |            |   |            |  |            |  |            |      |            |  |
|                          |      | 53   | ГАЙКА M6.5.019     |              |                                 |      |            |    |            |    |            |    |            |    |            |   |            |  |            |  |            |      |            |  |
|                          |      |      | ГОСТ 5915-70       |              | 16                              | 16   | 24         | 48 | 16         | 16 | 24         | 48 | 16         | 16 |            |   |            |  |            |  |            |      |            |  |
|                          |      | 55   | ШАЙБА 6.01.019     |              |                                 |      |            |    |            |    |            |    |            |    |            |   |            |  |            |  |            |      |            |  |
|                          |      |      | ГОСТ 11371-78      |              | 16                              | 16   | 24         | 48 | 16         | 16 | 24         | 48 | 16         | 16 |            |   |            |  |            |  |            |      |            |  |
|                          |      |      |                    |              | ШИФР                            | ЛИТ. |            |    |            |    |            |    |            |    |            |   |            |  |            |  |            |      |            |  |
|                          |      |      |                    |              | 02Н1812-Р3                      |      | 02Н2412-Р3 |    | 02Н3012-Р3 |    | 02Н6012-Р3 |    | 02Н1818-Р3 |    | 02Н2418-Р3 |   | 02Н3018-Р3 |  | 02Н6018-Р3 |  | 02Н1824-Р3 |      | 02Н2424-Р3 |  |
| 1.436.2-17.2.12.00.00.00 |      |      |                    |              |                                 |      |            |    |            |    |            |    |            |    |            |   |            |  |            |  |            |      |            |  |
|                          |      |      |                    |              |                                 |      |            |    |            |    |            |    |            |    |            |   |            |  |            |  |            | Лист |            |  |
|                          |      |      |                    |              |                                 |      |            |    |            |    |            |    |            |    |            |   |            |  |            |  |            | 6    |            |  |

17661-03 74

| Инв. № подл. |      |      | Подпись и дата |  | Взам. инв. №             |             | Кол. на исполн. 2.12.00.00.00 |             |             |             |             |             |             |          |          |          |          | Примечание |
|--------------|------|------|----------------|--|--------------------------|-------------|-------------------------------|-------------|-------------|-------------|-------------|-------------|-------------|----------|----------|----------|----------|------------|
| Формат       | Зона | Поз. | Обозначение    | Наименование                           | -                        | 01          | 02                            | 03          | 04          | 05          | 06          | 07          | 08          | 09       |          |          |          |            |
|              |      |      |                | Комплект сменных частей                |                          |             |                               |             |             |             |             |             |             |          |          |          |          |            |
|              |      | 57   | 4.04.00.00.00  | Фрамужный прибор                       | 2                        | 2           | 2                             | 4           | 2           | 2           | 2           | 4           | 2           | 2        |          |          |          |            |
|              |      | 58   | 4.05.00.00.00  | Ручка - стяжка                         |                          |             | 1                             |             |             |             | 1           |             | 1           | 1        |          |          |          |            |
|              |      | 59   | - 01           | Ручка - стяжка                         |                          |             | 1                             |             |             |             | 1           |             | 1           | 1        |          |          |          |            |
|              |      |      |                | Винт самонарезающий 86x25 тУ36-2142-78 | 20                       | 20          | 20                            | 40          | 20          | 20          | 20          | 40          | 20          | 20       |          |          |          |            |
|              |      |      |                |  | Лит                      |             |                               |             |             |             |             |             |             |          |          |          |          |            |
|              |      |      |                |  | Шифр                     | 02М18.12-Р3 | 02М24.12-Р3                   | 02М30.12-Р3 | 02М60.12-Р3 | 02М18.16-Р3 | 02М24.16-Р3 | 02М30.16-Р3 | 02М60.16-Р3 | 02М18.20 | 02М24.20 | 02М30.20 | 02М60.20 | Лист       |
|              |      |      |                |  |                          |             |                               |             |             |             |             |             |             |          |          |          | 7        |            |
|              |      |      |                |  | 1.436.2-17.2.12.00.00.00 |             |                               |             |             |             |             |             |             |          |          |          |          |            |

Копировал МАТВЕЕВА

ФОРМАТ 11

| Инв. № подл. |      |      | Подпись и дата   |                          | Взам. инв. №             |          | Кол. на исполн. 2.12.00.00.00 |             |             |          |      |  | Примечание |  |
|--------------|------|------|------------------|--------------------------|--------------------------|----------|-------------------------------|-------------|-------------|----------|------|--|------------|--|
| Формат       | Зона | Поз. | Обозначение      | Наименование             | 10                       | 11       | 12                            | 13          | 14          |          |      |  |            |  |
|              |      |      | 2.12.00.00.00 СБ | Документация             |                          |          |                               |             |             |          |      |  |            |  |
|              |      |      |                  | Сборочный чертеж         | X                        | X        | X                             | X           | X           |          |      |  |            |  |
|              |      |      |                  | <u>Сборочные единицы</u> |                          |          |                               |             |             |          |      |  |            |  |
|              |      | 1    | 1.03.02.00.00    | Фрамуга                  |                          |          | 4                             |             |             |          |      |  |            |  |
|              |      |      | - 01             | Фрамуга                  | 2                        | 4        |                               | 4           | 4           |          |      |  |            |  |
|              |      | 2    | 2.11.02.00.00    | Фрамуга                  | 1                        |          |                               |             |             |          |      |  |            |  |
|              |      | 3    |                  | Фрамуга                  | 1                        |          |                               |             |             |          |      |  |            |  |
|              |      |      |                  | Фрамуга                  |                          | 2        |                               |             | 2           |          |      |  |            |  |
|              |      | 4    | 2.12.01.00.00    | Рама                     | 1                        |          |                               |             |             |          |      |  |            |  |
|              |      |      | - 11             | Рама                     |                          | 1        |                               |             |             |          |      |  |            |  |
|              |      |      | - 12             | Рама                     |                          |          | 1                             |             |             |          |      |  |            |  |
|              |      |      | - 13             | Рама                     |                          |          |                               | 1           |             |          |      |  |            |  |
|              |      |      | - 14             | Рама                     |                          |          |                               |             | 1           |          |      |  |            |  |
|              |      |      |                  |                          | Лит                      |          |                               |             |             |          |      |  |            |  |
|              |      |      |                  |                          | Шифр                     | 02М30.20 | 02М60.20                      | 02М18.12-Р3 | 02М18.16-Р3 | 02М18.20 |      |  |            |  |
|              |      |      |                  |                          |                          |          |                               |             |             |          |      |  |            |  |
|              |      |      |                  |                          | 1.436.2-17.2.12.00.00.00 |          |                               |             |             |          | Лист |  |            |  |
|              |      |      |                  |                          |                          |          |                               |             |             |          | 8    |  |            |  |

17661-03 75

| ФОРМАТ | ЗДА | Поз. | ОБОЗНАЧЕНИЕ      | НАИМЕНОВАНИЕ  | Кол. на исполн. 2.12.00.00.00 - |           |           |           |           |  |                          |  |  |  | ПРИМЕЧАНИЕ |      |  |
|--------|-----|------|------------------|---------------|---------------------------------|-----------|-----------|-----------|-----------|--|--------------------------|--|--|--|------------|------|--|
|        |     |      |                  |               | 10                              | 11        | 12        | 13        | 14        |  |                          |  |  |  |            |      |  |
|        |     |      |                  | <u>ДЕТАЛИ</u> |                                 |           |           |           |           |  |                          |  |  |  |            |      |  |
|        |     | 6    | 1.01.00.00.01-03 | СТЕКЛО        |                                 |           | 4         |           |           |  |                          |  |  |  |            |      |  |
|        |     | 7    | -04              | СТЕКЛО        | 1                               |           |           |           |           |  |                          |  |  |  |            |      |  |
|        |     | 8    | -05              | СТЕКЛО        | 2                               | 6         |           | 4         | 4         |  |                          |  |  |  |            |      |  |
|        |     | 9    | -06              | СТЕКЛО        | 1                               |           |           |           |           |  |                          |  |  |  |            |      |  |
|        |     | 10   | -07              | СТЕКЛО        | 4                               | 8         |           |           | 4         |  |                          |  |  |  |            |      |  |
|        |     | 11   | -11              | СТЕКЛО        |                                 |           | 4         |           |           |  |                          |  |  |  |            |      |  |
|        |     | 12   | -12              | СТЕКЛО        | 2                               | 4         |           | 4         | 4         |  |                          |  |  |  |            |      |  |
|        |     | 14   | -16              | СТЕКЛО        | 1                               |           |           |           |           |  |                          |  |  |  |            |      |  |
|        |     | 15   | -17              | СТЕКЛО        | 1                               |           |           |           |           |  |                          |  |  |  |            |      |  |
|        |     | 16   | -18              | СТЕКЛО        |                                 | 2         |           |           | 2         |  |                          |  |  |  |            |      |  |
|        |     | 18   | 1.01.00.00.02-02 | ШТАПИК        | 12                              | 28        | 8         | 8         | 20        |  |                          |  |  |  |            |      |  |
|        |     | 19   | -03              | ШТАПИК        |                                 |           | 8         |           |           |  |                          |  |  |  |            |      |  |
|        |     | 20   | -04              | ШТАПИК        | 4                               |           |           |           |           |  |                          |  |  |  |            |      |  |
|        |     | 21   | -05              | ШТАПИК        | 6                               | 12        |           | 8         | 8         |  |                          |  |  |  |            |      |  |
|        |     |      |                  |               | ШИФР                            | ЛИТ.      |           |           |           |  |                          |  |  |  |            |      |  |
|        |     |      |                  |               | 02М402УР3                       | 02М402УР3 | 02М402УР3 | 02М402УР3 | 02М402УР3 |  |                          |  |  |  |            |      |  |
|        |     |      |                  |               |                                 |           |           |           |           |  | 1.436.2-17.2.12.00.00.00 |  |  |  |            | ЛИСТ |  |
|        |     |      |                  |               |                                 |           |           |           |           |  |                          |  |  |  |            | 9    |  |

Копировать: УГЛЕВА

ФОРМАТ 11

| Инв. № подл. |     | Подп. и дата |                  | Взам. инв. №                       |                                 |           |           |           |           |  |                          |  |  |  |            |      |  |
|--------------|-----|--------------|------------------|------------------------------------|---------------------------------|-----------|-----------|-----------|-----------|--|--------------------------|--|--|--|------------|------|--|
| ФОРМАТ       | ЗДА | Поз.         | ОБОЗНАЧЕНИЕ      | НАИМЕНОВАНИЕ                       | Кол. на исполн. 2.12.00.00.00 - |           |           |           |           |  |                          |  |  |  | ПРИМЕЧАНИЕ |      |  |
|              |     |              |                  |                                    | 10                              | 11        | 12        | 13        | 14        |  |                          |  |  |  |            |      |  |
|              |     | 22           | 1.01.00.00.02-06 | ШТАПИК                             | 10                              | 16        |           |           |           |  |                          |  |  |  |            |      |  |
|              |     | 23           | -08              | ШТАПИК                             |                                 |           | 8         |           |           |  |                          |  |  |  |            |      |  |
|              |     | 24           | -09              | ШТАПИК                             | 4                               | 12        | 8         | 8         | 12        |  |                          |  |  |  |            |      |  |
|              |     | 25           | -10              | ШТАПИК                             | 6                               | 8         |           | 8         | 8         |  |                          |  |  |  |            |      |  |
|              |     | 26           | -13              | ШТАПИК                             | 4                               |           |           |           |           |  |                          |  |  |  |            |      |  |
|              |     | 27           | -14              | ШТАПИК                             | 2                               | 4         |           |           | 4         |  |                          |  |  |  |            |      |  |
|              |     | 28           | 1.01.00.00.04    | ПОДКЛАДКА                          | 48                              | 80        | 32        | 32        | 64        |  |                          |  |  |  |            |      |  |
|              |     | 29           | 2.11.00.00.03    | СТЯЖКА                             |                                 | 4         |           |           |           |  |                          |  |  |  |            |      |  |
|              |     |              |                  | УПЛОТНЕНИЕ                         |                                 |           |           |           |           |  |                          |  |  |  |            |      |  |
|              |     |              |                  | ПРОФИЛЬ РЕЗИНОВЫЙ<br>1.00.00.00.01 |                                 |           |           |           |           |  |                          |  |  |  |            |      |  |
| 64           |     | 63           | 2.12.00.00.01-10 | L = 48024 мм                       | 1                               |           |           |           |           |  |                          |  |  |  |            |      |  |
|              |     |              | -11              | L = 88280 мм                       |                                 | 1         |           |           |           |  |                          |  |  |  |            |      |  |
|              |     |              | -12              | L = 34088 мм                       |                                 |           | 1         |           |           |  |                          |  |  |  |            |      |  |
|              |     |              | -13              | L = 43596 мм                       |                                 |           |           | 1         |           |  |                          |  |  |  |            |      |  |
|              |     |              | -14              | L = 70192 мм                       |                                 |           |           |           | 1         |  |                          |  |  |  |            |      |  |
|              |     |              |                  |                                    | ШИФР                            | ЛИТ.      |           |           |           |  |                          |  |  |  |            |      |  |
|              |     |              |                  |                                    | 02М402УР3                       | 02М402УР3 | 02М402УР3 | 02М402УР3 | 02М402УР3 |  |                          |  |  |  |            |      |  |
|              |     |              |                  |                                    |                                 |           |           |           |           |  | 1.436.2-17.2.12.00.00.00 |  |  |  |            | ЛИСТ |  |
|              |     |              |                  |                                    |                                 |           |           |           |           |  |                          |  |  |  |            | 10   |  |

Копировать: УГЛЕВА

ФОРМАТ 11

17864-03 76

75

Ив. № подл. Подпись и дата Взам. инв. №

| Формат | Зона | Поз. | Обозначение        | Наименование                                     | Кол. на исполн. 2.12.00.00.00 - |            |            |           |           |           |  |                          |  |  | Примечание |      |    |  |
|--------|------|------|--------------------|--|---------------------------------|------------|------------|-----------|-----------|-----------|--|--------------------------|--|--|------------|------|----|--|
|        |      |      |                    |  | 10                              | 11         | 12         | 13        | 14        |           |  |                          |  |  |            |      |    |  |
|        |      |      |                    | Лист АП-П-1,2x0,8-10<br>ГОСТ 18124-75            |                                 |            |            |           |           |           |  |                          |  |  |            |      |    |  |
| 64     | 43   |      | 2.12.00.00.02 - 02 | L = 6000 мм                                      | 1                               |            |            |           |           |           |  |                          |  |  |            |      |    |  |
|        | 69   |      | - 04               | L = 11950 мм                                     |                                 | 1          |            |           |           |           |  |                          |  |  |            |      |    |  |
|        | 70   |      | - 05               | L = 9570 мм                                      |                                 |            |            | 1         | 1         | 1         |  |                          |  |  |            |      |    |  |
|        |      |      |                    | <u>СТАНДАРТНЫЕ ИЗДЕЛИЯ</u><br>БОЛТЫ ГОСТ 7798-70 |                                 |            |            |           |           |           |  |                          |  |  |            |      |    |  |
|        | 50   |      |                    | M 6 x 20.58.019                                  | 24                              | 48         | 48         | 48        | 48        |           |  |                          |  |  |            |      |    |  |
|        | 51   |      |                    | M 20 x 50.58.019                                 | 4                               | 5          | 5          | 5         | 5         |           |  |                          |  |  |            |      |    |  |
|        | 53   |      |                    | ГАЙКА M 6.5.019<br>ГОСТ 5915-70                  | 24                              | 48         | 48         | 48        | 48        |           |  |                          |  |  |            |      |    |  |
|        | 55   |      |                    | ШАЙБА 6.01.019<br>ГОСТ 11371-78                  | 24                              | 48         | 48         | 48        | 48        |           |  |                          |  |  |            |      |    |  |
|        |      |      |                    |  | Лит                             |            |            |           |           |           |  |                          |  |  |            |      |    |  |
|        |      |      |                    |  | Шифр                            | 02M3024-P3 | 02M6024-P3 | 02M812-P3 | 02M818-P3 | 02M824-P3 |  |                          |  |  |            |      |    |  |
|        |      |      |                    |  |                                 |            |            |           |           |           |  | 1.436.2-17.2.12.00.00.00 |  |  |            | Лист | 11 |  |

КОПИРОВАЛ ЕРМОЛИНА

ФОРМАТ 11

Ив. № подл. Подпись и дата Взам. инв. №

| Формат | Зона | Поз. | Обозначение   | Наименование                          | Кол. на исполн. 2.12.00.00.00 - |            |            |           |           |           |  |                          |  |  | Примечание |      |    |  |
|--------|------|------|---------------|---------------------------------------|---------------------------------|------------|------------|-----------|-----------|-----------|--|--------------------------|--|--|------------|------|----|--|
|        |      |      |               |                                       | 10                              | 11         | 12         | 13        | 14        |           |  |                          |  |  |            |      |    |  |
|        |      |      |               | <u>КОМПЛЕКТ СМЕННЫХ ЧАСТЕЙ</u>        |                                 |            |            |           |           |           |  |                          |  |  |            |      |    |  |
|        | 57   |      | 4.04.00.00.00 | ФРАМУЖНЫЙ ПРИБОР                      | 2                               | 4          | 4          | 4         | 4         |           |  |                          |  |  |            |      |    |  |
|        | 58   |      | 4.05.00.00.00 | РУЧКА-СТЯЖКА                          | 2                               | 1          |            |           | 2         |           |  |                          |  |  |            |      |    |  |
|        |      |      | - 01          | РУЧКА-СТЯЖКА                          | 2                               | 1          |            |           | 2         |           |  |                          |  |  |            |      |    |  |
|        | 60   |      |               | ВИНТ САМОНАРЕЗАЮЩИЙ В6x25ТУ36-2142-78 | 20                              | 40         | 40         | 40        | 40        |           |  |                          |  |  |            |      |    |  |
|        |      |      |               |                                       | Лит                             |            |            |           |           |           |  |                          |  |  |            |      |    |  |
|        |      |      |               |                                       | Шифр                            | 02M3024-P3 | 02M6024-P3 | 02M812-P3 | 02M818-P3 | 02M824-P3 |  |                          |  |  |            |      |    |  |
|        |      |      |               |                                       |                                 |            |            |           |           |           |  | 1.436.2-17.2.12.00.00.00 |  |  |            | Лист | 11 |  |

17661-03 77

2.12.00.00.00.05

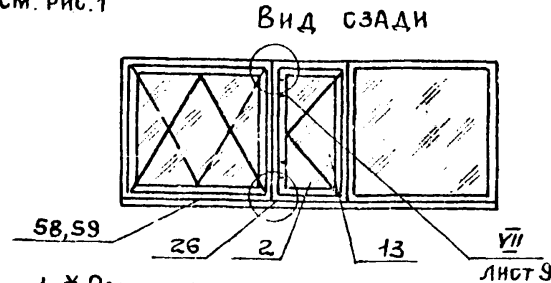
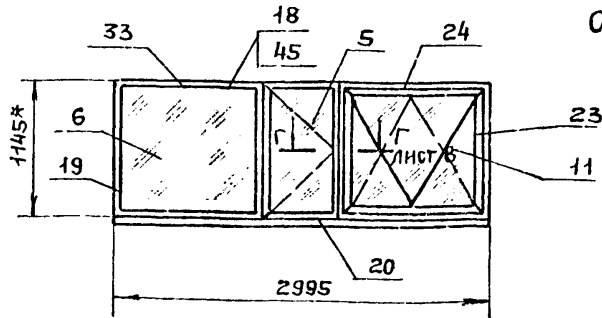
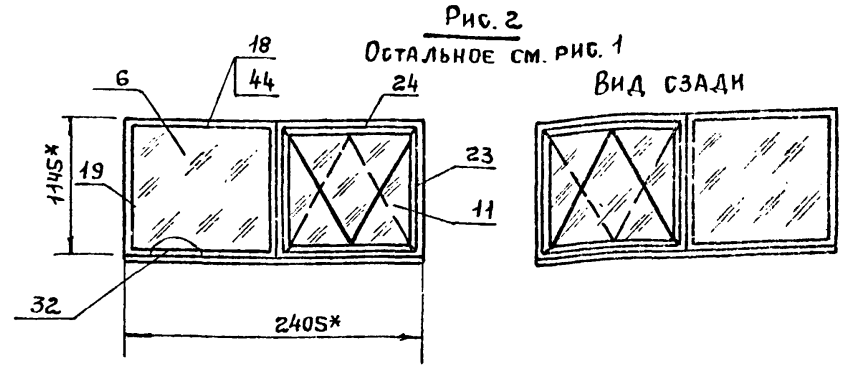
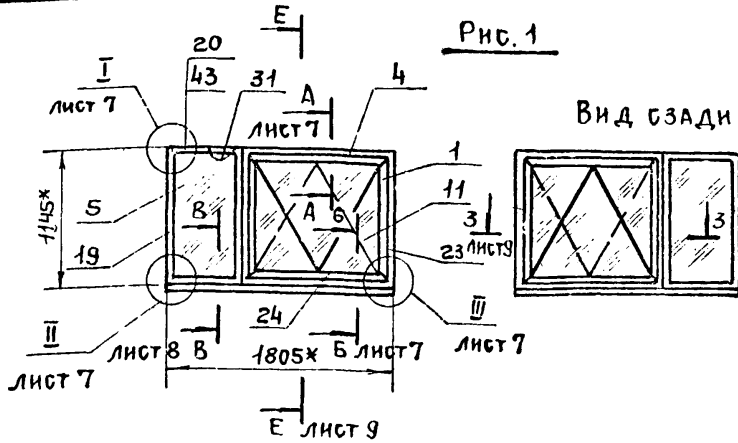

1. \* Размеры для справок
  2. \*\* Масса окон дана без комплекта сменных частей.
  3. Под самонарезающие винты предварительно просверлить отверстия  $\phi 5,4 \pm 0,1$  мм с шероховатостью поверхности  $R_{a=30}$
  4. Стыковку листов поз. 43 ÷ 46 и 69; 70 осуществлять по центру стержней и согласно месту VI.
- При установке листов выполнить отверстия  $\phi 7$  и  $\phi 21$  под болты поз. 50; 51.

| Обозначение   | Рис. | Масса, кг ** |          |        |        |       |
|---------------|------|--------------|----------|--------|--------|-------|
|               |      | Сталь        | Алюминий | Резина | Стекло | Всего |
| 2.12.00.00.00 | 1    | 64.7         | 3.2      | 5.0    | 25.9   | 98.8  |
| -01           | 2    | 70.6         | 3.7      | 5.3    | 46.6   | 126.2 |
| -02           | 3    | 94.2         | 5.0      | 7.2    | 52.8   | 159.2 |

5. Уплотнения поз. 35 ÷ 40 и 63 ÷ 67 срезать и клеить к штапикам поз. 18 ÷ 27 по 1.00.00.00.00.07.

6. Подкладки поз. 28 устанавливать по схеме (см. лист 6), где L — длина ячейки

7. Подкладки поз. 28 клеить к раме по 1.00.00.00.00.07.

8. Технические требования к изготовлению окон по 1.00.00.00.00.07.

|  |          |          |          |                         |          |
|--|----------|----------|----------|-------------------------|----------|
| 1.436.2-17. 2.12.00.00.00.05   |          |          |          |                         |          |
| Разраб   | Иванова  | Иванова  | Иванова  | Иванова                 | Иванова  |
| Провер   | Кашкин   | Кашкин   | Кашкин   | Кашкин                  | Кашкин   |
| Т.контр  | Захарова | Захарова | Захарова | Захарова                | Захарова |
| Рук.пр   | Лебедев  | Лебедев  | Лебедев  | Лебедев                 | Лебедев  |
| Н.контр  | Веневцев | Веневцев | Веневцев | Веневцев                | Веневцев |
| Утв.   | Лебедев  | Лебедев  | Лебедев  | Лебедев                 | Лебедев  |
| Окно с раздельным переплетом открывающееся и подвесное, откидное борочный чертеж |          |          |          | Страна:                 | (масса)  |
|  |          |          |          | Р                       | Масштаб: |
|  |          |          |          | См                      | 1:40     |
|  |          |          |          | Табл                    |          |
|  |          |          |          | Лист 1                  | Листов 9 |
|  |          |          |          | Минмонтажспецстрой СССР |          |
|  |          |          |          | Гипроспецлегконструкция |          |

2.12.00.00.00.03

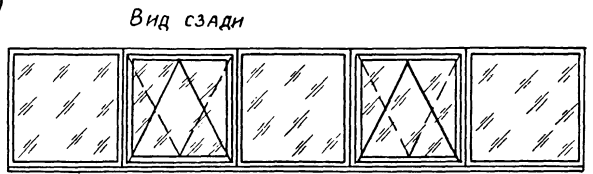
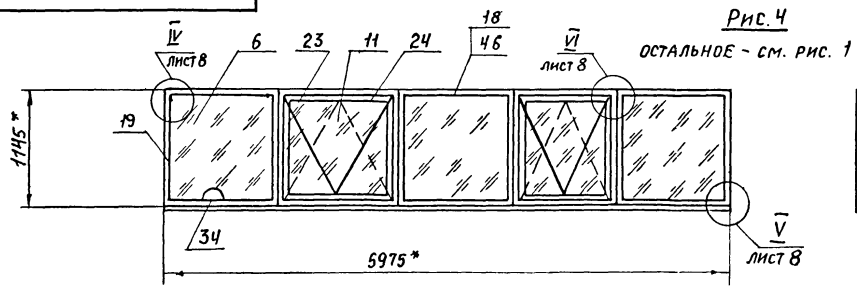

Вид сзади

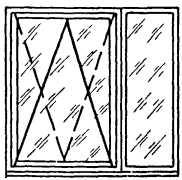
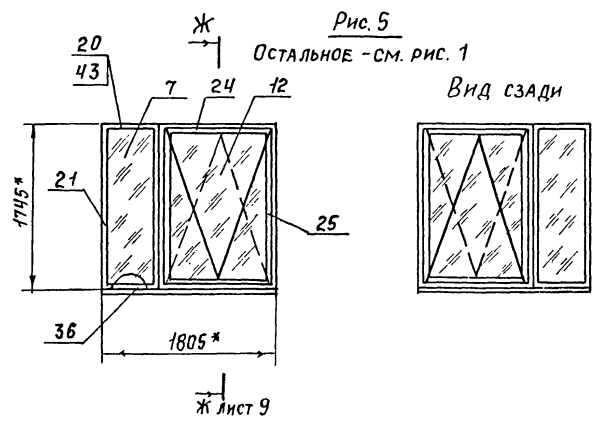

Вид сзади

Рис. 5

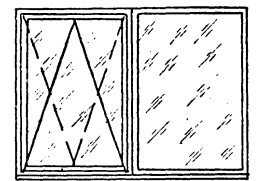
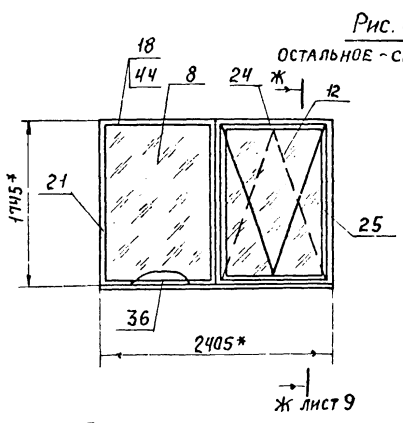

Вид сзади

Рис. 6

| ОБОЗНАЧЕНИЕ      | Рис. | МАССА, кг |          |        |        | Всего |
|------------------|------|-----------|----------|--------|--------|-------|
|                  |      | Сталь     | Алюминий | Резина | Стекло |       |
| 2.12.00.00.00.03 | 4    | 159,7     | 9,9      | 12,4   | 113    | 295,0 |
| -04              | 5    | 81,0      | 4,2      | 6,4    | 53,9   | 145,5 |
| -05              | 6    | 86,9      | 4,7      | 6,8    | 73,6   | 172,0 |

Имя, № докум. Подпись и дата. Взам инв. №

1.436.2-17. 2.12.00.00.00.00СБ

Лист  
2

17667-03 79

12.000000 212

Рис 7  
Остальное см. рис. 1

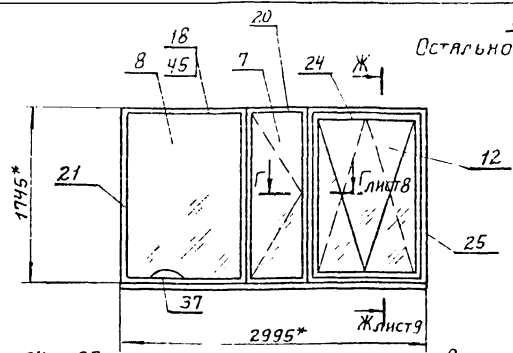

Вид сзади VIII лист 9



Рис 8  
Остальное - см. рис. 1



Вид сзади

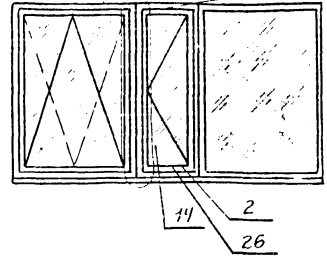
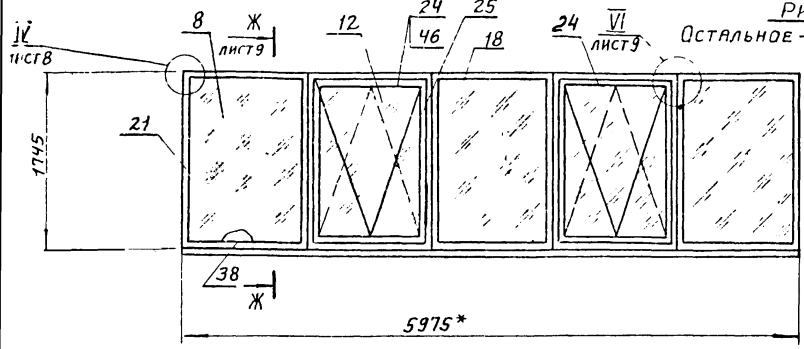

Рис 9  
Остальное - см. рис. 1



Вид сзади

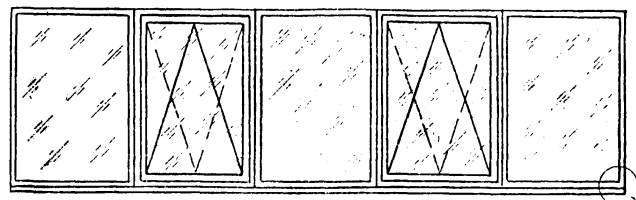
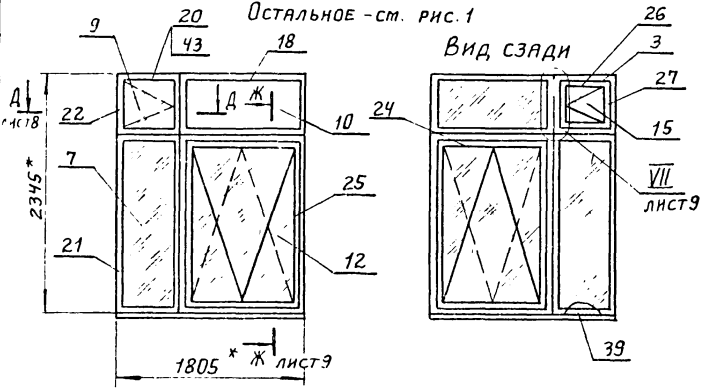
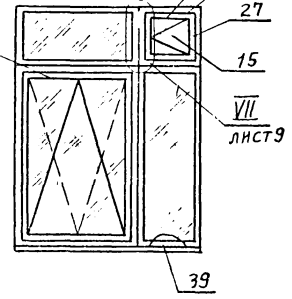

| Обозначение    | Рис. | Масса, кг |          |        |        |        |
|----------------|------|-----------|----------|--------|--------|--------|
|                |      | Сталь     | Алюминий | Резина | Стекло | Всего  |
| 2.12.000000-06 | 7    | 117,5     | 6,5      | 9,2    | 91,2   | 224,4  |
| -07            | 8    | 206,2     | 13,0     | 16,0   | 178,2  | 413,4  |
| -08            | 9    | 106,8     | 6,0      | 8,3    | 72,5   | 193,6, |

1436.2-17.2.12.00.00.00 СБ

Климова И. Кудряшова

Формат 12

Лист 3



9700 0000 21 2

**Рис. 10**  
ОСТАЛЬНОЕ - см. РИС. 1

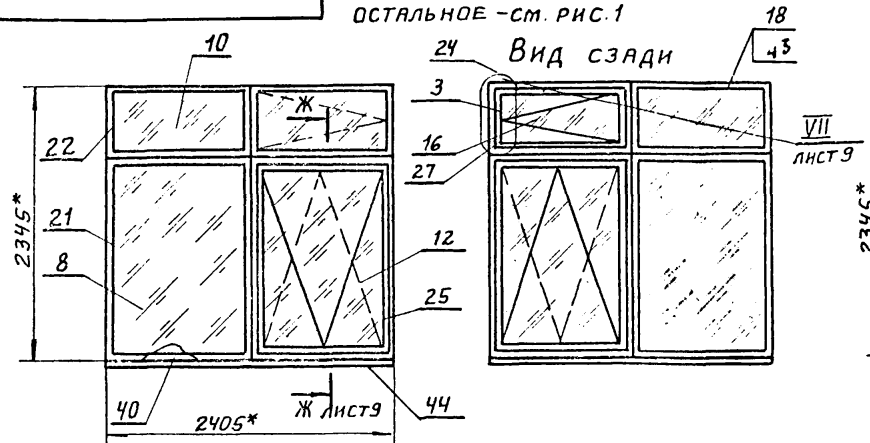

**Рис. 11**  
ОСТАЛЬНОЕ - см. РИС. 1

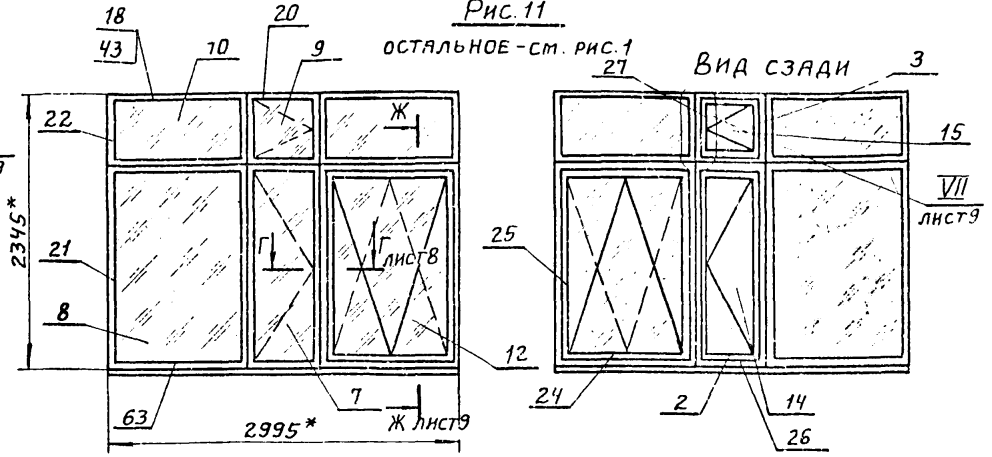

**Рис. 12**  
ОСТАЛЬНОЕ - см. РИС. 1

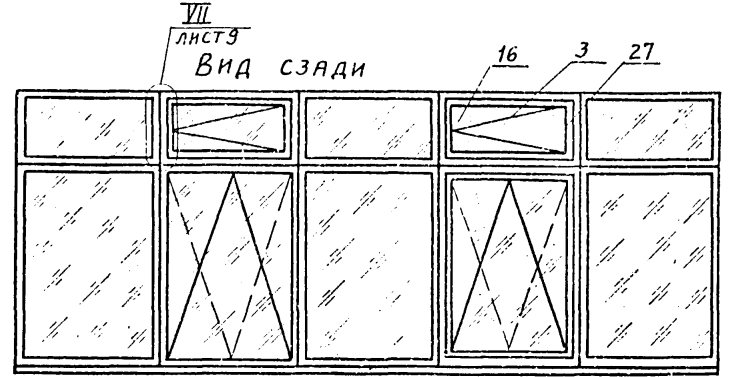
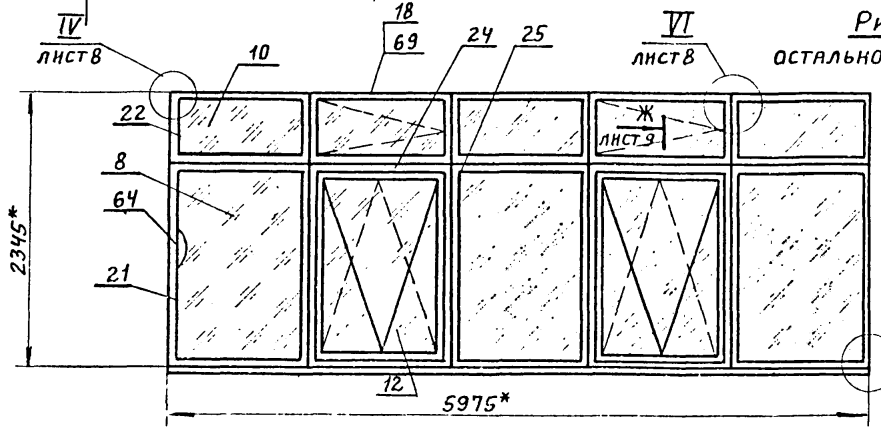

Ж

| ОБОЗНАЧЕНИЕ      | Рис | МАССА, КГ |          |        |        |       |
|------------------|-----|-----------|----------|--------|--------|-------|
|                  |     | Сталь     | Алюминий | Резина | Стекло | Всего |
| 2.12.00.00.00-09 | 10  | 119,2     | 7,5      | 8,1    | 98,4   | 233,2 |
| -10              | 11  | 154,6     | 10,4     | 12,4   | 123,1  | 300,5 |
| -11              | 12  | 270,5     | 20,4     | 22,9   | 2,38,3 | 552,1 |

1436.2-172.12.00.00.00 СБ

Лист  
4

Инв. № подл. Подп. и дата. Взам. инв. №

9900 0000 212

Рис 13  
Остальное см. Рис.1

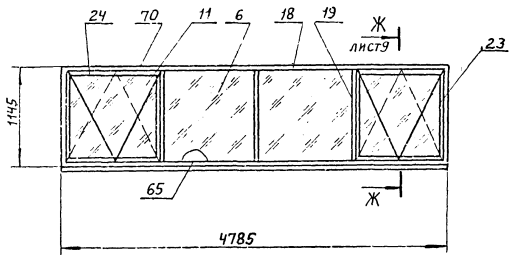

Вид сзади



Рис 14  
Остальное см. Рис.1



Вид сзади

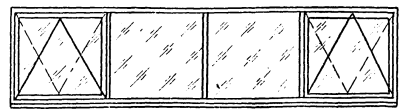
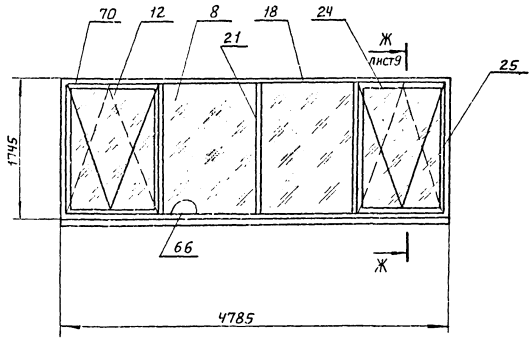
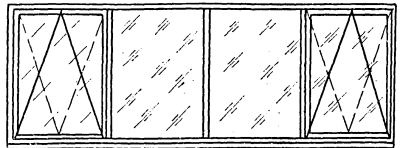

14362-172.12.0000.0006

Лист  
5

17661-03 82

2.12.00.00.00СБ

Рис. 15  
Остальное см. рис 1



СХЕМА РАСПОЛОЖЕНИЯ ОПОРНЫХ ПРОКЛАДОК  
Окна глухие, нижняя и верхняя подвески



Подвеска боковая

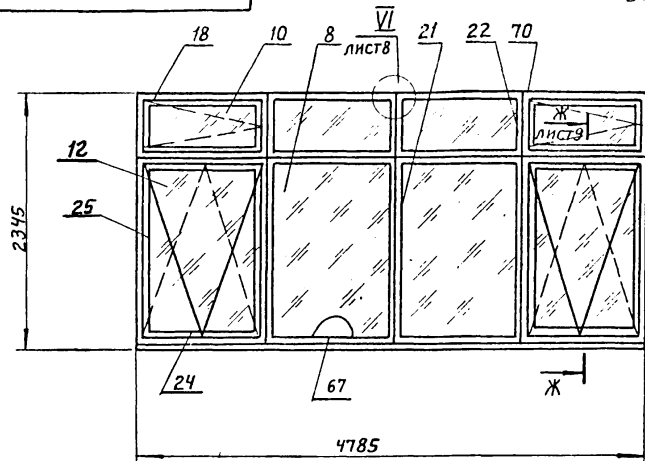
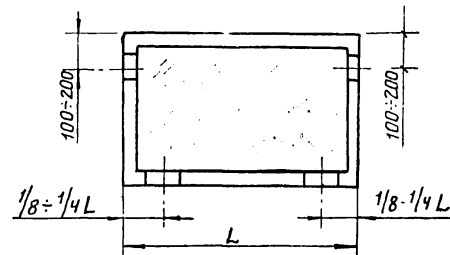
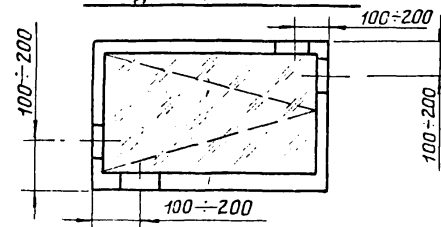

| ОБОЗНАЧЕНИЕ      | Рис. | МАССА, КГ |          |        |        |        |
|------------------|------|-----------|----------|--------|--------|--------|
|                  |      | Сталь     | Алюминий | РЕЗИНО | Стекло | Всего  |
| 2.12.00.00.00-12 | 13   | 85,48     | 7,92     | 9,22   | 90,4   | 193,02 |
| -13              | 14   | 104,4     | 10,45    | 12,8   | 142,56 | 270,16 |
| -14              | 15   | 148,37    | 16,32    | 18,32  | 190,64 | 373,65 |

1.4362-17.2.12.0 00.00.СБ.

17661-03 83

Инв. № подл. Подп. и дата. Взам. инв. №

Лист  
6

430000000212

I ЛИСТ 1  
М 1:2

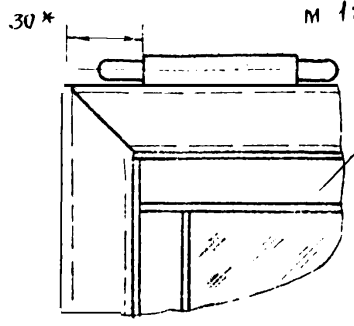

III ЛИСТ 1  
М 1:2

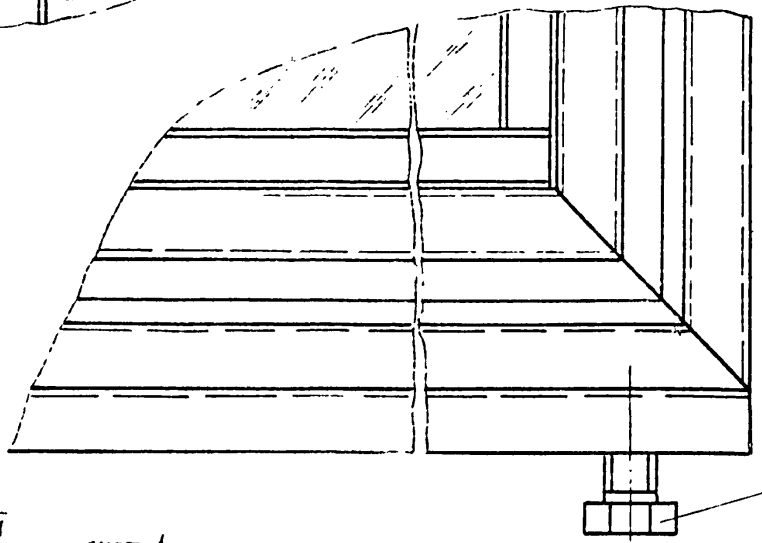

II ЛИСТ 1  
М 1:2 ШТАПИК И  
ОТФКЛУ НЕ ПОКАЗАНЫ

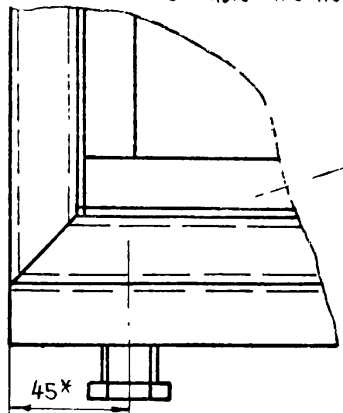

A-A ЛИСТ 1  
М 1:2

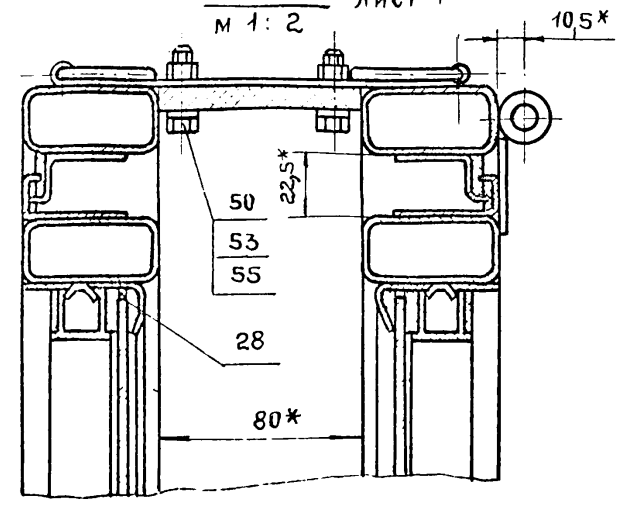

Б-Б ЛИСТ 1  
М 1:2

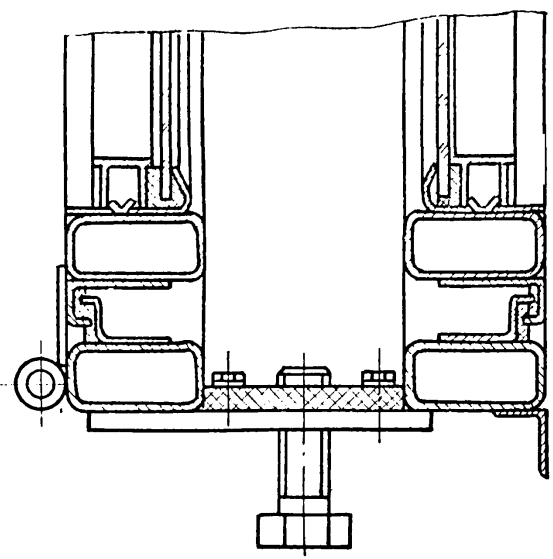

1.436.2-17. 2.12.00.00.00 СБ

Лист  
7

17661-03 84

2.12.00.00.00 СБ

В-В ЛИСТ 1  
М 1:2

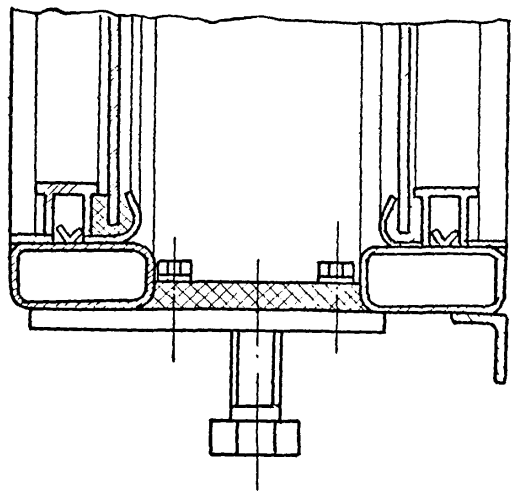

Г-Г ЛИСТ 1  
М 1:2

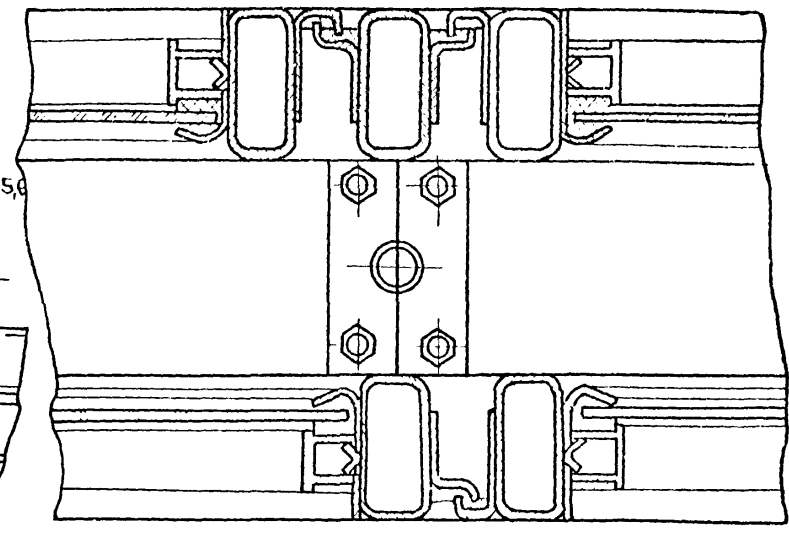

VI ЛИСТ 2,3,4,5,6  
М 1:2

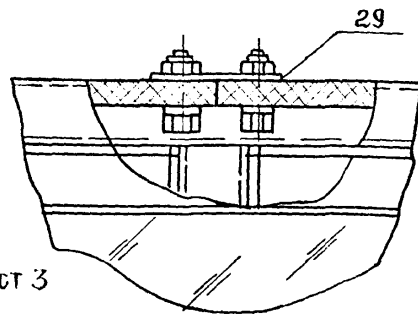

Д-Д ЛИСТ 3  
М 1:2

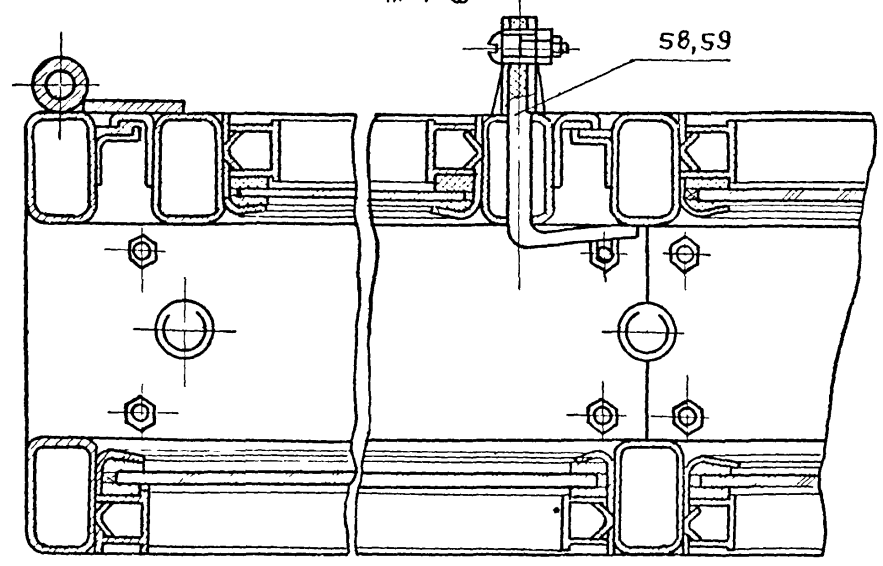

IV ЛИСТ 2,3,4  
М 1:2

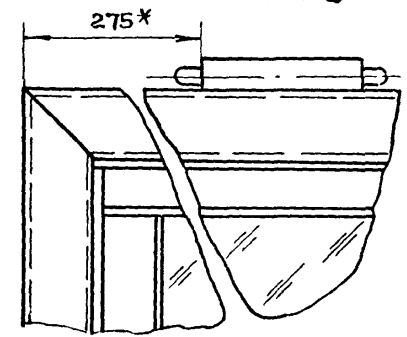

V ЛИСТ 2,3,4  
М 1:2  
ШТАПИК И СТЕКЛО  
НЕ ПОКАЗАНЫ

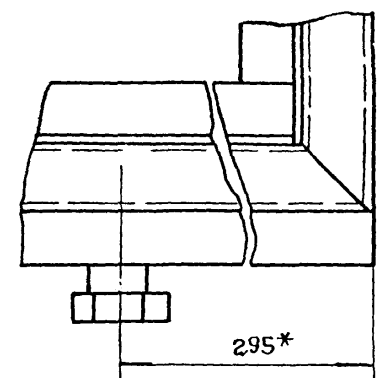

Инв. № подл. Подп. и дата  
Взам. инв. №

1.436-2-17 2.12.00.00.00 СБ Лист 8

17661-03 85

2.12.00.00.00 СБ

3-3  
М 1:2 ЛИСТ 1

E-E  
М 1:10 ЛИСТ 1

Ж-Ж  
М 1:10 ЛИСТ 2,3,4,5,6

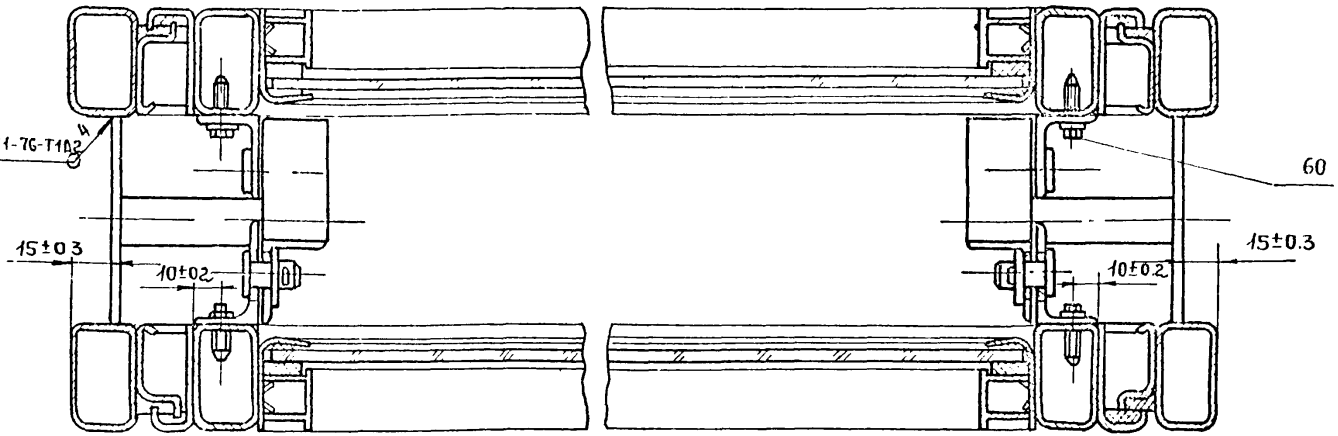
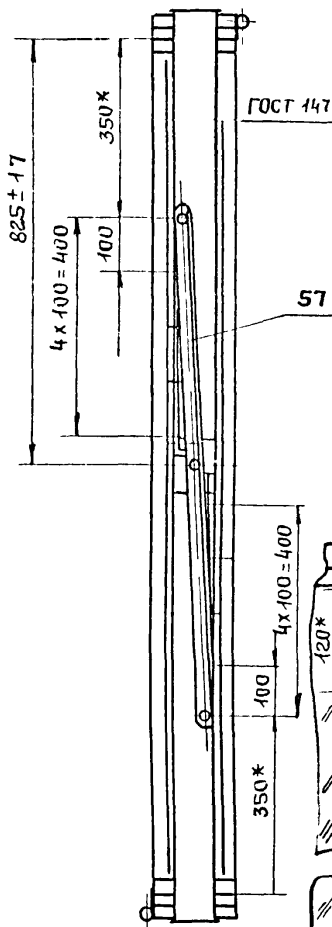
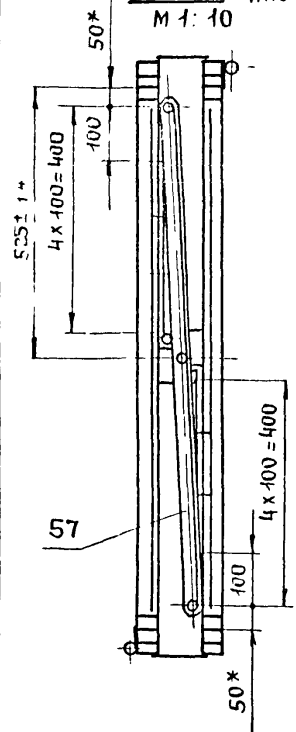

VII  
М 1:5 ЛИСТ 1,3,4,5,6

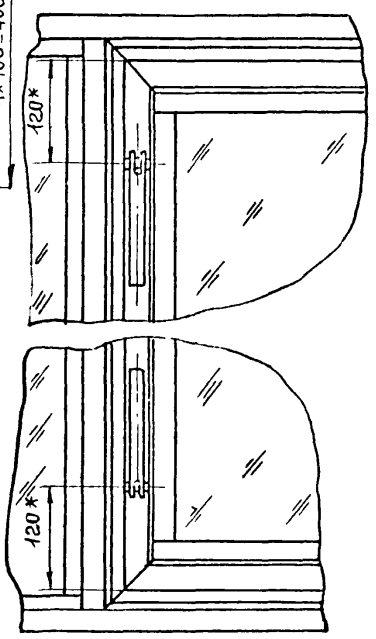

|            |                  |      |
|------------|------------------|------|
| 1.436.2-17 | 2.12.00.00.00 СБ | ЛИСТ |
|            |                  | 9    |

17661-03 86

Инв. № подл. Подпись и дата. Взам. инв. №

| Формат | Зона | Лист | Обозначение      | Наименование      | Кол. на исполн. 2.12.01.00.00 |     |     |     |     |     |     |     |     |     | Примечание |  |
|--------|------|------|------------------|-------------------|-------------------------------|-----|-----|-----|-----|-----|-----|-----|-----|-----|------------|--|
|        |      |      |                  |                   | -                             | -01 | -02 | -03 | -04 | -05 | -06 | -07 | -08 | -09 |            |  |
|        |      |      |                  | ДОКУМЕНТАЦИЯ      |                               |     |     |     |     |     |     |     |     |     |            |  |
| 12     |      |      | 2.12.01.00.00 СБ | СБОРОЧНЫЙ ЧЕРТЕЖ  | X                             | X   | X   | X   | X   | X   | X   | X   | X   | X   |            |  |
|        |      |      |                  | СБОРОЧНЫЕ ЕДИНИЦЫ |                               |     |     |     |     |     |     |     |     |     |            |  |
| 11     | 1    |      | 2.12.01.01.00    | РАМА              | 1                             |     |     |     |     |     |     |     |     |     |            |  |
|        |      |      | -01              | РАМА              |                               | 1   |     |     |     |     |     |     |     |     |            |  |
|        |      |      | -02              | РАМА              |                               |     | 1   |     |     |     |     |     |     |     |            |  |
|        |      |      | 2.12.01.01.00    | -03 РАМА          |                               |     |     | 1   |     |     |     |     |     |     |            |  |
|        |      |      | -04              | РАМА              |                               |     |     |     | 1   |     |     |     |     |     |            |  |

Исполнения 10-14 см. листы 5-7

| Шифр        | Лит. |
|-------------|------|
| 02M18.12-P3 |      |
| 02M24.12-P3 |      |
| 02M30.12-P3 |      |
| 02M40.12-P3 |      |
| 02M18.18-P3 |      |
| 02M24.18-P3 |      |
| 02M30.18-P3 |      |
| 02M40.18-P3 |      |
| 02M18.18-P3 |      |
| 02M24.18-P3 |      |

1.436.2-17.212.01.00.00

|                         |                         |      |        |
|-------------------------|-------------------------|------|--------|
| РАЗРАБ. ИВАНОВА Т.А.    | СТАДИЯ                  | Лист | Листов |
| ПРОВ. КАШКИНОВ В.С.     | Р                       | 1    | 8      |
| РЭК. ПР. ЛЕБЕДЕВ С.С.   | Минмонтажспецстрой СССР |      |        |
| Н. КОНТР. ВЕНЕЦЕВА М.И. | Гипроспецгеконструкция  |      |        |
| УТВ. ЛЕБЕДЕВ С.С.       |                         |      |        |

РАМА

КОПИРОВАЛ МАТВЕЕВА

ФОРМАТ 11

Инв. № подл. Подпись и дата. Взам. инв. №

| Формат | Зона | Лист | Обозначение   | Наименование | Кол. на исполн. 2.12.01.00.00 |     |     |     |     |     |     |     |     |     | Примечание |  |
|--------|------|------|---------------|--------------|-------------------------------|-----|-----|-----|-----|-----|-----|-----|-----|-----|------------|--|
|        |      |      |               |              | -                             | -01 | -02 | -03 | -04 | -05 | -06 | -07 | -08 | -09 |            |  |
|        |      |      | 2.12.01.01.00 | -05 РАМА     |                               |     |     |     |     | 1   |     |     |     |     |            |  |
|        |      |      | -06           | РАМА         |                               |     |     |     |     |     | 1   |     |     |     |            |  |
|        |      |      | -07           | РАМА         |                               |     |     |     |     |     |     | 1   |     |     |            |  |
|        |      |      | -08           | РАМА         |                               |     |     |     |     |     |     |     | 1   |     |            |  |
|        |      |      | -09           | РАМА         |                               |     |     |     |     |     |     |     |     | 1   |            |  |
| 11     | 2    |      | 2.12.01.02.00 | РАМА         | 1                             |     |     |     |     |     |     |     |     |     |            |  |
|        |      |      | -01           | РАМА         |                               | 1   |     |     |     |     |     |     |     |     |            |  |
|        |      |      | -02           | РАМА         |                               |     | 1   |     |     |     |     |     |     |     |            |  |
|        |      |      | -03           | РАМА         |                               |     |     | 1   |     |     |     |     |     |     |            |  |
|        |      |      | -04           | РАМА         |                               |     |     |     | 1   |     |     |     |     |     |            |  |
|        |      |      | -05           | РАМА         |                               |     |     |     |     | 1   |     |     |     |     |            |  |
|        |      |      | -06           | РАМА         |                               |     |     |     |     |     | 1   |     |     |     |            |  |
|        |      |      | -07           | РАМА         |                               |     |     |     |     |     |     | 1   |     |     |            |  |
|        |      |      | -08           | РАМА         |                               |     |     |     |     |     |     |     | 1   |     |            |  |
|        |      |      | -09           | РАМА         |                               |     |     |     |     |     |     |     |     | 1   |            |  |

| Шифр        | Лит. |
|-------------|------|
| 02M18.12-P3 |      |
| 02M24.12-P3 |      |
| 02M30.12-P3 |      |
| 02M40.12-P3 |      |
| 02M18.18-P3 |      |
| 02M24.18-P3 |      |
| 02M30.18-P3 |      |
| 02M40.18-P3 |      |
| 02M18.18-P3 |      |
| 02M24.18-P3 |      |

1.436.2-17.2.12.01.00.00

17661-03 87

| ФОРМАТ | ЗОНА | Поз | ОБОЗНАЧЕНИЕ   | НАИМЕНОВАНИЕ             | Кол. на исполн. 2.12.01.00.00 |      |            |    |            |    |            |    |            |    | ПРИМЕЧАНИЕ |        |            |   |
|--------|------|-----|---------------|--------------------------|-------------------------------|------|------------|----|------------|----|------------|----|------------|----|------------|--------|------------|---|
|        |      |     |               |                          | -                             | 01   | 02         | 03 | 04         | 05 | 06         | 07 | 08         | 09 |            |        |            |   |
|        |      |     |               | <u>ДЕТАЛИ.</u>           |                               |      |            |    |            |    |            |    |            |    |            |        |            |   |
|        |      | 3   | 2.11.01.00.01 | СТЯЖКА                   | 3                             | 3    | 4          | 6  | 3          | 3  | 4          | 6  | 3          | 3  |            |        |            |   |
|        |      | 4   | 2.11.01.00.02 | СТЯЖКА                   | 3                             | 3    | 4          | 6  | 3          | 3  | 4          | 6  | 3          | 3  |            |        |            |   |
| 64     |      | 5   | 2.12.01.00.01 | СТЯЖКА                   |                               |      |            |    |            |    |            |    |            |    |            |        |            |   |
|        |      |     |               | ЛИСТ Б-ПН-2ГОСТ 19903-74 |                               |      |            |    |            |    |            |    |            |    |            |        |            |   |
|        |      |     |               | 4-П-ВСТЭКП2ГОСТ16523-70  |                               |      |            |    |            |    |            |    |            |    |            |        |            |   |
|        |      |     |               | 50x80                    |                               |      |            |    |            |    |            |    |            | 6  | 6          | 0,06кг |            |   |
|        |      |     |               | УПЛОТНЕНИЕ               |                               |      |            |    |            |    |            |    |            |    |            |        |            |   |
|        |      |     |               | ПРОФИЛЬ РЕЗИНОВЫЙ        |                               |      |            |    |            |    |            |    |            |    |            |        |            |   |
|        |      |     |               | 1,00,00,00,02            |                               |      |            |    |            |    |            |    |            |    |            |        |            |   |
| 64     |      | 6   | 2.12.01.00.02 | L=8930 мм                | 1                             | 1    |            |    |            |    |            |    |            |    |            |        |            |   |
|        |      | 7   | -01           | L=10060 мм               |                               |      | 1          |    |            |    |            |    |            |    |            |        |            |   |
|        |      | 8   | -02           | L=17860 мм               |                               |      |            | 1  |            |    |            |    |            |    |            |        |            |   |
|        |      | 9   | -03           | L=11330 мм               |                               |      |            |    | 1          | 1  |            |    |            |    |            |        |            |   |
|        |      | 10  | -04           | L=15794 мм               |                               |      |            |    |            |    | 1          |    |            |    |            |        |            |   |
|        |      |     |               |                          | ШИФР                          | ЛИТ. |            |    |            |    |            |    |            |    |            |        |            |   |
|        |      |     |               |                          | 02M1812-P3                    |      | 02M2412-P3 |    | 02M3012-P3 |    | 02M6012-P3 |    | 02M2418-P3 |    | 02M3018-P3 |        | 02M6018-P3 |   |
|        |      |     |               |                          | 02M1824-P3                    |      | 02M2424-P3 |    | 02M3024-P3 |    | 02M6024-P3 |    | 02M1824P3  |    | 02M2424P3  |        | 02M3024P3  |   |
|        |      |     |               |                          | 1.436.2-17.2.12.01.00.00      |      |            |    |            |    |            |    |            |    |            |        | ЛИСТ       | 3 |

КОПИРОВАЛ: УГЛЕВА

ФОРМАТ 11

ИНВ. № ПОДА ПОДПИСЬ И ДАТА ВЗАМ. ИНВ. М

| ФОРМАТ | ЗОНА | Поз | ОБОЗНАЧЕНИЕ   | НАИМЕНОВАНИЕ      | Кол. на исполн. 2.12.01.01.00.00- |      |            |    |            |    |            |    |            |    | ПРИМЕЧАНИЕ |  |            |   |
|--------|------|-----|---------------|-------------------|-----------------------------------|------|------------|----|------------|----|------------|----|------------|----|------------|--|------------|---|
|        |      |     |               |                   | -                                 | 01   | 02         | 03 | 04         | 05 | 06         | 07 | 08         | 09 |            |  |            |   |
|        |      |     |               | УПЛОТНЕНИЕ        |                                   |      |            |    |            |    |            |    |            |    |            |  |            |   |
|        |      |     |               | ПРОФИЛЬ РЕЗИНОВЫЙ |                                   |      |            |    |            |    |            |    |            |    |            |  |            |   |
|        |      |     |               | 1,00,00,00,02     |                                   |      |            |    |            |    |            |    |            |    |            |  |            |   |
|        |      | 11  | 2.12.01.00.02 | L=22660 мм        |                                   |      |            |    |            |    |            |    | 1          |    |            |  |            |   |
|        |      | 12  | -06           | L=13550 мм        |                                   |      |            |    |            |    |            |    |            | 1  |            |  |            |   |
|        |      | 13  | -07           | L=14750 мм        |                                   |      |            |    |            |    |            |    |            |    | 1          |  |            |   |
|        |      |     |               | УПЛОТНЕНИЕ        |                                   |      |            |    |            |    |            |    |            |    |            |  |            |   |
|        |      |     |               | ПРОФИЛЬ РЕЗИНОВЫЙ |                                   |      |            |    |            |    |            |    |            |    |            |  |            |   |
|        |      |     |               | 1,00,00,00,01     |                                   |      |            |    |            |    |            |    |            |    |            |  |            |   |
| 64     |      | 14  | 2.12.01.00.03 | L=6484 мм         | 1                                 |      |            |    |            |    |            |    |            |    |            |  |            |   |
|        |      | 15  | -01           | L=8885 мм         |                                   | 1    |            |    | 1          |    |            |    |            |    |            |  |            |   |
|        |      | 16  | -02           | L=12122 мм        |                                   |      | 1          |    |            |    |            |    |            |    |            |  |            |   |
|        |      | 17  | -03           | L=26640 мм        |                                   |      |            | 1  |            |    |            |    |            |    |            |  |            |   |
|        |      | 18  | -04           | L=12284 мм        |                                   |      |            |    |            | 1  |            |    |            |    |            |  |            |   |
|        |      | 19  | -05           | L=15726 мм        |                                   |      |            |    |            |    | 1          |    |            |    |            |  |            |   |
|        |      |     |               |                   | ШИФР                              | ЛИТ. |            |    |            |    |            |    |            |    |            |  |            |   |
|        |      |     |               |                   | 02M1812-P3                        |      | 02M2412-P3 |    | 02M3012-P3 |    | 02M6012-P3 |    | 02M1818-P3 |    | 02M2418-P3 |  | 02M3018-P3 |   |
|        |      |     |               |                   | 02M1824-P3                        |      | 02M2424-P3 |    | 02M3024-P3 |    | 02M6024-P3 |    | 02M1824P3  |    | 02M2424P3  |  | 02M3024P3  |   |
|        |      |     |               |                   | 1.436.2-17.2.12.01.00.00          |      |            |    |            |    |            |    |            |    |            |  | ЛИСТ       | 4 |

КОПИРОВАЛ: УГЛЕВА

ФОРМАТ 11

17667-03 88

87



Инв. № подл. Подп. и дата Взам. инв. №

| ФОРМАТ | ЗОНА | ПОЗ. | ОБОЗНАЧЕНИЕ   | НАИМЕНОВАНИЕ      | Кол. на исполн. 2.12.01.00.00 |      |    |    |    |    |    |    |    | ПРИМЕЧАНИЕ |    |  |
|--------|------|------|---------------|-------------------|-------------------------------|------|----|----|----|----|----|----|----|------------|----|--|
|        |      |      |               |                   | -                             | 01   | 02 | 03 | 04 | 05 | 06 | 07 | 08 |            | 09 |  |
|        |      |      |               | Уплотнение        |                               |      |    |    |    |    |    |    |    |            |    |  |
|        |      |      |               | Профиль резиновый |                               |      |    |    |    |    |    |    |    |            |    |  |
|        |      |      |               | 1.00.00.00.01     |                               |      |    |    |    |    |    |    |    |            |    |  |
|        |      | 20   | 2.12.01.00.03 | -06               | L=33852                       |      |    |    |    |    |    |    | 1  |            |    |  |
|        |      | 21   |               | -07               | L=17890                       |      |    |    |    |    |    |    |    | 1          |    |  |
|        |      | 22   |               | -08               | L=21490                       |      |    |    |    |    |    |    |    |            | 1  |  |
|        |      |      |               |                   | Шифр                          | Лит. |    |    |    |    |    |    |    |            |    |  |
|        |      |      |               |                   | 02M18.12.P3                   |      |    |    |    |    |    |    |    |            |    |  |
|        |      |      |               |                   | 02M24.12.P3                   |      |    |    |    |    |    |    |    |            |    |  |
|        |      |      |               |                   | 02M30.12.P3                   |      |    |    |    |    |    |    |    |            |    |  |
|        |      |      |               |                   | 02M60.12.P3                   |      |    |    |    |    |    |    |    |            |    |  |
|        |      |      |               |                   | 02M18.18.P3                   |      |    |    |    |    |    |    |    |            |    |  |
|        |      |      |               |                   | 02M24.18.P3                   |      |    |    |    |    |    |    |    |            |    |  |
|        |      |      |               |                   | 02M30.18.P3                   |      |    |    |    |    |    |    |    |            |    |  |
|        |      |      |               |                   | 02M60.18.P3                   |      |    |    |    |    |    |    |    |            |    |  |
|        |      |      |               |                   | 02M18.24.P3                   |      |    |    |    |    |    |    |    |            |    |  |
|        |      |      |               |                   | 02M24.24.P3                   |      |    |    |    |    |    |    |    |            |    |  |
|        |      |      |               |                   | 1.436.2-17.2.12.01.00.00      |      |    |    |    |    |    |    |    | Лист       |    |  |
|        |      |      |               |                   |                               |      |    |    |    |    |    |    |    | 5          |    |  |

КОПИРОВАЛ: УЗЛЕВА

ФОРМАТ 11

Инв. № подл. Подп. и дата Взам. инв. №

| ФОРМАТ | ЗОНА | ПОЗ. | ОБОЗНАЧЕНИЕ      | НАИМЕНОВАНИЕ      | Кол. на исполн. 2.12.01.00.00 |      |    |    |    |  | ПРИМЕЧАНИЕ |  |  |
|--------|------|------|------------------|-------------------|-------------------------------|------|----|----|----|--|------------|--|--|
|        |      |      |                  |                   | 10                            | 11   | 12 | 13 | 14 |  |            |  |  |
|        |      |      |                  | Документация      |                               |      |    |    |    |  |            |  |  |
|        |      | 12   | 2.12.01.00.00.СБ | СБОРНЫЙ ЧЕРТЕЖ    | ×                             | ×    | ×  | ×  | ×  |  |            |  |  |
|        |      |      |                  | СБОРОЧНЫЕ ЕДИНИЦЫ |                               |      |    |    |    |  |            |  |  |
|        |      | 11   | 1 2.12.01.01.00  | -10 РАМА          | 1                             |      |    |    |    |  |            |  |  |
|        |      |      |                  | -11 РАМА          |                               | 1    |    |    |    |  |            |  |  |
|        |      |      |                  | -12 РАМА          |                               |      | 1  |    |    |  |            |  |  |
|        |      |      |                  | -13 РАМА          |                               |      |    | 1  |    |  |            |  |  |
|        |      |      |                  | -14 РАМА          |                               |      |    |    | 1  |  |            |  |  |
|        |      | 11   | 2 2.12.01.03.00  | -10 РАМА          | 1                             |      |    |    |    |  |            |  |  |
|        |      |      |                  | -11 РАМА          |                               | 1    |    |    |    |  |            |  |  |
|        |      |      |                  | -12 РАМА          |                               |      | 1  |    |    |  |            |  |  |
|        |      |      |                  | -13 РАМА          |                               |      |    | 1  |    |  |            |  |  |
|        |      |      |                  |                   | Шифр                          | Лит. |    |    |    |  |            |  |  |
|        |      |      |                  |                   | 02M30.24.P3                   |      |    |    |    |  |            |  |  |
|        |      |      |                  |                   | 02M60.24.P3                   |      |    |    |    |  |            |  |  |
|        |      |      |                  |                   | 02M18.12.P3                   |      |    |    |    |  |            |  |  |
|        |      |      |                  |                   | 02M24.18.P3                   |      |    |    |    |  |            |  |  |
|        |      |      |                  |                   | 02M30.18.P3                   |      |    |    |    |  |            |  |  |
|        |      |      |                  |                   | 02M60.24.P3                   |      |    |    |    |  |            |  |  |
|        |      |      |                  |                   | 1.436.2-17.2.12.01.00.00      |      |    |    |    |  | Лист       |  |  |
|        |      |      |                  |                   |                               |      |    |    |    |  | 6          |  |  |

КОПИРОВАЛ: УЗЛЕВА

ФОРМАТ: 11

178684-03 89

88

| ФОРМАТ | ЗОНА | Поз. | ОБОЗНАЧЕНИЕ        | НАИМЕНОВАНИЕ              | Кол. на исполн. 2.12.01.00.00 |      |    |    |    |    |   |  |  |  | ПРИМЕЧАНИЕ |  |          |
|--------|------|------|--------------------|---------------------------|-------------------------------|------|----|----|----|----|---|--|--|--|------------|--|----------|
|        |      |      |                    |                           | 10                            | 11   | 12 | 13 | 14 |    |   |  |  |  |            |  |          |
|        |      | 2    | 2.12.01.02.00 - 14 | РАМА                      |                               |      |    |    |    | 1  |   |  |  |  |            |  |          |
|        |      |      |                    | <u>ДЕТАЛИ</u>             |                               |      |    |    |    |    |   |  |  |  |            |  |          |
| 11     |      | 3    | 2.11.01.00.01      | СТЯЖКА                    | 4                             | 6    | 5  | 5  | 5  |    |   |  |  |  |            |  |          |
| 11     |      | 4    | 2.11.01.00.02      | СТЯЖКА                    | 4                             | 6    | 5  | 5  | 5  |    |   |  |  |  |            |  |          |
| 64     |      | 5    | 2.12.01.00.01      | СТЯЖКА                    |                               |      |    |    |    |    |   |  |  |  |            |  |          |
|        |      |      |                    | Лист 6-ПН-2ГОСТ 19903-74  |                               |      |    |    |    |    |   |  |  |  |            |  |          |
|        |      |      |                    | 4-ПВ СТЗ КП2ГОСТ 16523-70 |                               |      |    |    |    |    |   |  |  |  |            |  |          |
|        |      |      |                    | 50x80                     | 8                             | 12   |    |    |    | 10 |   |  |  |  |            |  | 0,606 кг |
|        |      |      |                    | УПЛОТНЕНИЕ                |                               |      |    |    |    |    |   |  |  |  |            |  |          |
|        |      |      |                    | Профиль РЕЗИНОВЫЙ         |                               |      |    |    |    |    |   |  |  |  |            |  |          |
|        |      |      |                    | 1,00,00,00,02             |                               |      |    |    |    |    |   |  |  |  |            |  |          |
| 64     |      | 8    | 2.12.01.00.02 - 02 | L=17860 мм                |                               |      |    |    |    | 1  |   |  |  |  |            |  |          |
|        |      | 11   | - 05               | L=22660 мм                |                               |      |    |    |    |    | 1 |  |  |  |            |  |          |
|        |      |      |                    |                           | ШИФР                          | ЛИТ. |    |    |    |    |   |  |  |  |            |  | Лист     |
|        |      |      |                    |                           | 02M8024P3                     |      |    |    |    |    |   |  |  |  |            |  | 7        |
|        |      |      |                    |                           | 02M6024P3                     |      |    |    |    |    |   |  |  |  |            |  |          |
|        |      |      |                    |                           | 02M802P3                      |      |    |    |    |    |   |  |  |  |            |  |          |
|        |      |      |                    |                           | 02M816P3                      |      |    |    |    |    |   |  |  |  |            |  |          |
|        |      |      |                    |                           | 02M824P3                      |      |    |    |    |    |   |  |  |  |            |  |          |
|        |      |      |                    |                           | 1.436.2-17.2.12.01.00.00      |      |    |    |    |    |   |  |  |  |            |  |          |

КОПИРОВАЛ: УГЛЕВА

ФОРМАТ 11

| ИНВ. № ПОДА |      | ПОДП. И ДАТА |                    | ВЗАМ. ИНВ. №      |                               |      |    |    |    |  |   |  |  |  |            |  |      |
|-------------|------|--------------|--------------------|-------------------|-------------------------------|------|----|----|----|--|---|--|--|--|------------|--|------|
|             |      |              |                    |                   |                               |      |    |    |    |  |   |  |  |  |            |  |      |
| ФОРМАТ      | ЗОНА | Поз.         | ОБОЗНАЧЕНИЕ        | НАИМЕНОВАНИЕ      | Кол. на исполн. 2.12.01.00.00 |      |    |    |    |  |   |  |  |  | ПРИМЕЧАНИЕ |  |      |
|             |      |              |                    |                   | 10                            | 11   | 12 | 13 | 14 |  |   |  |  |  |            |  |      |
|             |      |              |                    | УПЛОТНЕНИЕ        |                               |      |    |    |    |  |   |  |  |  |            |  |      |
|             |      |              |                    | Профиль РЕЗИНОВЫЙ |                               |      |    |    |    |  |   |  |  |  |            |  |      |
|             |      |              |                    | 1,00,00,00,02     |                               |      |    |    |    |  |   |  |  |  |            |  |      |
|             |      | 24           | 2.12.01.00.02 - 07 | L=18013 мм        | 1                             |      |    |    |    |  |   |  |  |  |            |  |      |
|             |      | 25           | - 08               | L=29500 мм        |                               | 1    |    |    |    |  | 1 |  |  |  |            |  |      |
|             |      |              |                    | УПЛОТНЕНИЕ        |                               |      |    |    |    |  |   |  |  |  |            |  |      |
|             |      |              |                    | Профиль РЕЗИНОВЫЙ |                               |      |    |    |    |  |   |  |  |  |            |  |      |
|             |      |              |                    | 1,00,00,00,01     |                               |      |    |    |    |  |   |  |  |  |            |  |      |
| 64          |      | 26           | 2.12.01.00.03 - 09 | L=27094 мм        | 1                             |      |    |    |    |  |   |  |  |  |            |  |      |
|             |      | 27           | - 10               | L=61070 мм        |                               | 1    |    |    |    |  |   |  |  |  |            |  |      |
|             |      | 28           | - 11               | L=17760 мм        |                               |      |    | 1  |    |  |   |  |  |  |            |  |      |
|             |      | 29           | - 12               | L=22570 мм        |                               |      |    |    | 1  |  |   |  |  |  |            |  |      |
|             |      | 30           | - 13               | L=42980 мм        |                               |      |    |    |    |  | 1 |  |  |  |            |  |      |
|             |      |              |                    |                   | ШИФР                          | ЛИТ. |    |    |    |  |   |  |  |  |            |  | Лист |
|             |      |              |                    |                   | 02M8024P3                     |      |    |    |    |  |   |  |  |  |            |  | 8    |
|             |      |              |                    |                   | 02M6024P3                     |      |    |    |    |  |   |  |  |  |            |  |      |
|             |      |              |                    |                   | 02M802P3                      |      |    |    |    |  |   |  |  |  |            |  |      |
|             |      |              |                    |                   | 02M816P3                      |      |    |    |    |  |   |  |  |  |            |  |      |
|             |      |              |                    |                   | 02M824P3                      |      |    |    |    |  |   |  |  |  |            |  |      |
|             |      |              |                    |                   | 1.436.2-17.2.12.01.00.00      |      |    |    |    |  |   |  |  |  |            |  |      |

КОПИРОВАЛ: УГЛЕВА

ФОРМАТ 11

06 30-1991 06

89

2.12.01.00.00.00

Рис 1



Рис. 2

Остальное - см. рис. 1

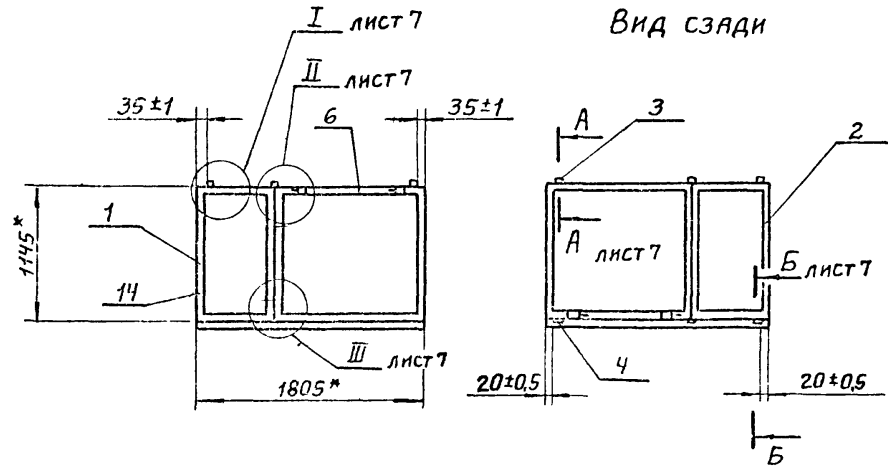

Рис. 3

Остальное - см. рис. 1

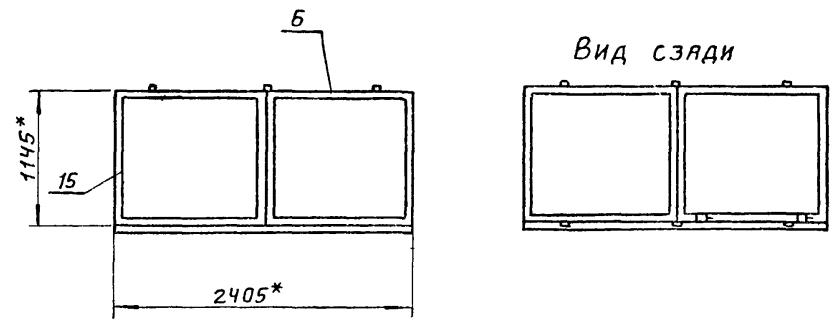
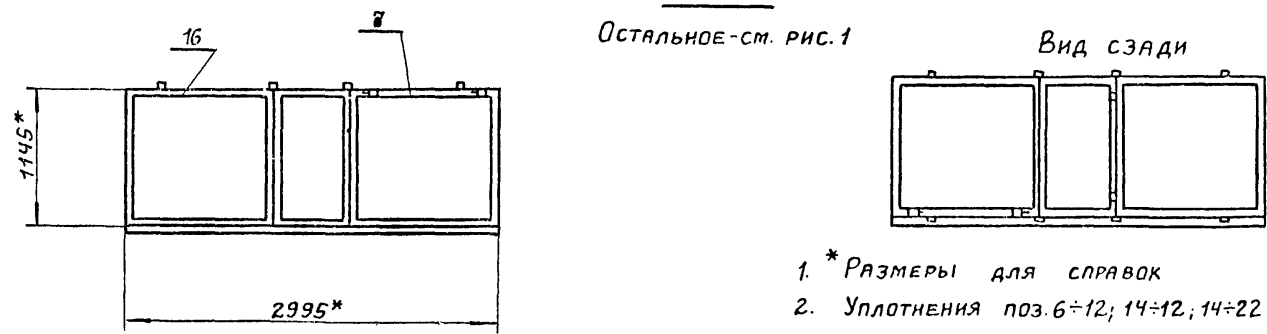

1. \* РАЗМЕРЫ для справок
2. Уплотнения поз. 6÷12; 14÷12; 14÷22 и 24÷30 клеить к раме в соответствии с 1.00.00.00.00 ту.
3. Остальные технические требования по 1.00.00.00.00 ту.
4. Маркировать по спецификации. Способ нанесения и шрифт по 1.00.00.00.00 ту.

| Обозначение    | Рис. | № шва |   | Масса, кг |       |       |
|----------------|------|-------|---|-----------|-------|-------|
|                |      | 1     | 2 | Резина    | Сталь | Всего |
|                |      |       |   |           |       |       |
| 2.12.01.00.00. | 1    | 12    | — | 1.38      | 37.98 | 39.36 |
| -01            | 2    | 12    | — | 1.38      | 43.79 | 45.17 |
| -02            | 3    | 16    | — | 1.89      | 57.35 | 59.25 |

|           |            |  |  |                            |          |         |
|-----------|------------|--|--|----------------------------|----------|---------|
|           |            |  |  | 14362-17.2.12.01.00.00.СБ. |          |         |
|           |            |  |  | РАМА                       |          |         |
|           |            |  |  | СБОРЧНЫЙ ЧЕРТЕЖ            |          |         |
| РАЗРАБ.   | ИВАНОВА    |  |  | ЛИТ.                       | МАССА    | МАСШТАБ |
| ПРОВ.     | КЛАШКИНОВА |  |  |                            | СМ.      | 1:40    |
| Т. КОНТР. | ЗАХАРОВА   |  |  | Лист 1                     | Листов 8 |         |
| РУК. ПР.  | ЛЕБЕДЕВ    |  |  | Минмонтажспецстрой СССР    |          |         |
| Н. КОНТР. | БЕНВЦЕВА   |  |  | Гипроспецлегконструкция    |          |         |
| УТВ.      | ЛЕБЕДЕВ    |  |  |                            |          |         |

Имя, Подпись, Дата, Взам. №8 №

2.12.01.00.00.С6

Рис. 4

Остальное - см. рис. 1

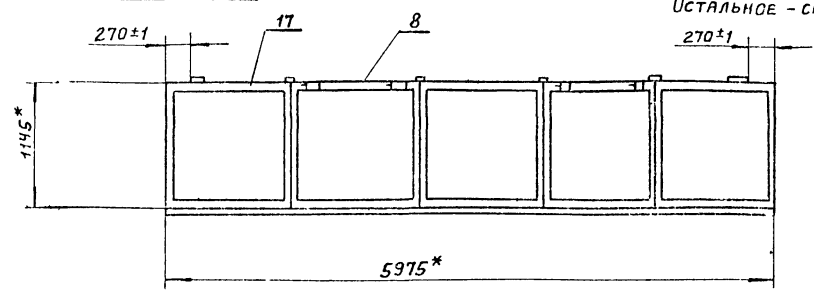

Вид сзади



Рис. 5

Остальное - см. рис. 1



Вид сзади

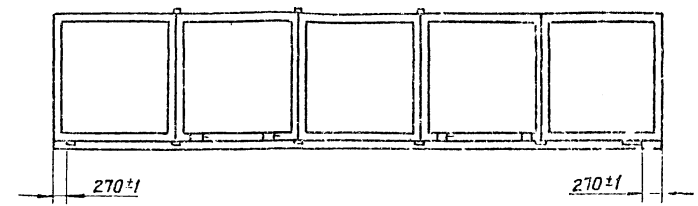
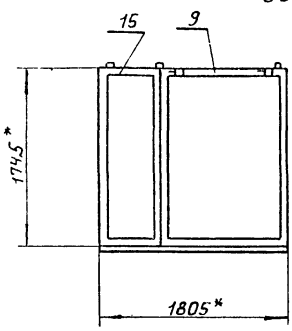

Рис. 6

Остальное - см. рис. 1



Вид сзади

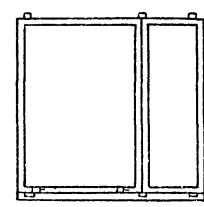
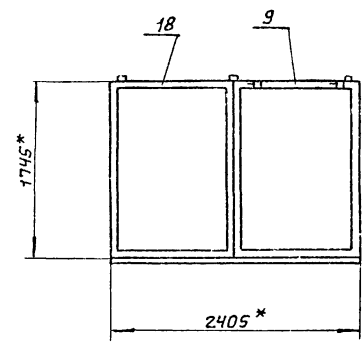
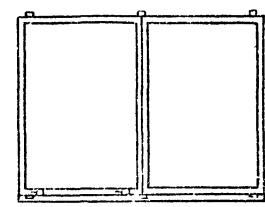

| Обозначение       | Рис. | № шва     |   | Масса, кг |        |        |
|-------------------|------|-----------|---|-----------|--------|--------|
|                   |      | 1         | 2 | Резина    | Сталь  | Всего  |
|                   |      | Кол. швов |   |           |        |        |
| 2.12.01.00.00.-03 | 4    | 24        | — | 2.76      | 105.12 | 107.88 |
| -04               | 5    | 12        | — | 1.76      | 47.28  | 49.04  |
| -05               | 6    | 12        | — | 1.76      | 53.09  | 54.85  |

90000010212

Рис. 7  
Остальное - см. рис. 1

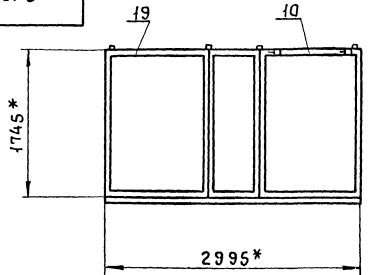

Вид сзади



Рис. 8  
Остальное - см. рис. 1  
270 ± 1



Вид сзади

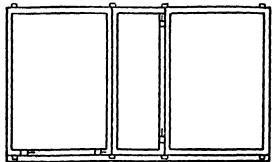
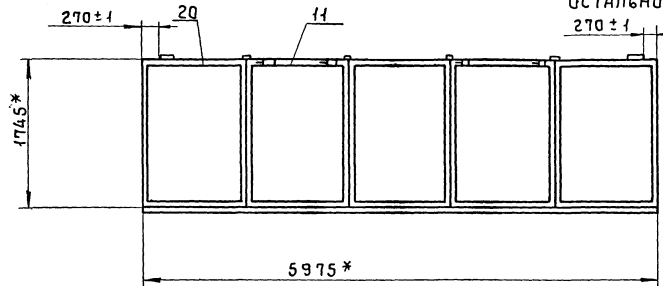

Рис. 9

Остальное - см. рис. 1

Вид сзади

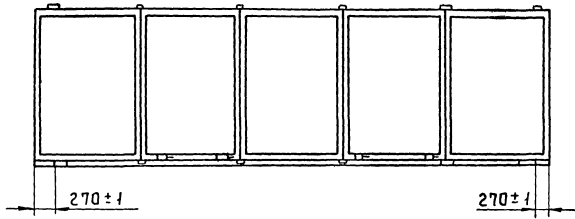
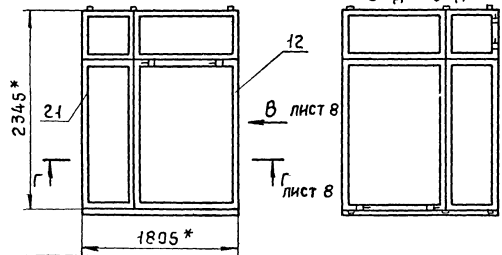

| Обозначение      | рис. | № шва |    | Масса, кг |        |        |
|------------------|------|-------|----|-----------|--------|--------|
|                  |      | 1     | 2  | Резина    | Сталь  | Всего  |
| 2.12.01.0000 -06 | 7    | 16    | —  | 2,45      | 70,15  | 72,61  |
| -07              | 8    | 24    | —  | 3,51      | 128,42 | 131,93 |
| -08              | 9    | 12    | 12 | 2,11      | 67,40  | 69,51  |

ИЗВ. № ПОСЛ. ПОРАДИТЬ ДАТА. ВЗЯМ. ИЗВ. №

1.436.2-17.2.12.01.00.00.С6

17661-03 93

950000010212

Рис. 10  
Остальное - см. рис. 1



Рис. 11  
Остальное - см. рис. 1



Рис. 12  
Остальное - см. рис. 1

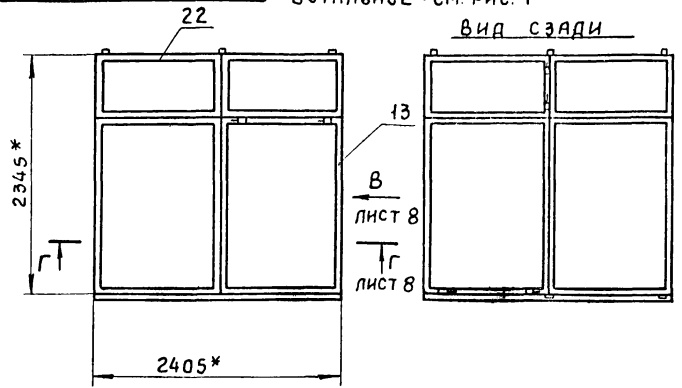

| Обозначение      | Рис. | № шва     |    | Масса, кг |        |        |
|------------------|------|-----------|----|-----------|--------|--------|
|                  |      | 1         | 2  | Резина    | Сталь  | Всего  |
|                  |      | Кол. швов |    |           |        |        |
| 2.12.01.0000 -09 | 10   | 12        | 12 | 2,29      | 76,53  | 78,82  |
| -10              | 11   | 16        | 16 | 2,81      | 100,49 | 103,31 |
| -11              | 12   | 24        | 24 | 4,57      | 184,54 | 189,11 |

2 12.01.0000 С6

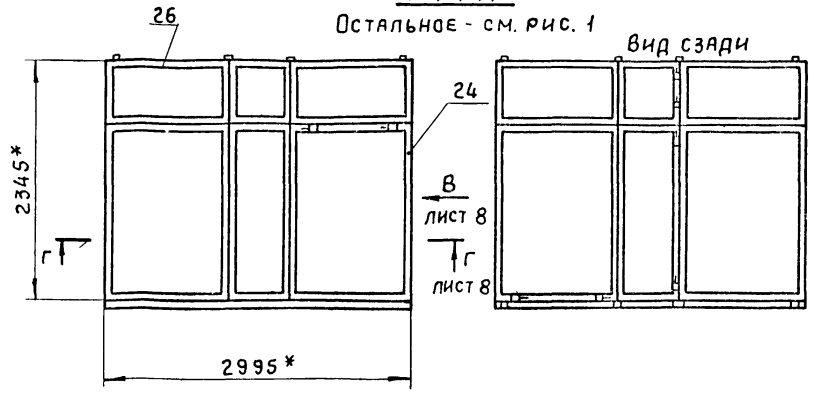
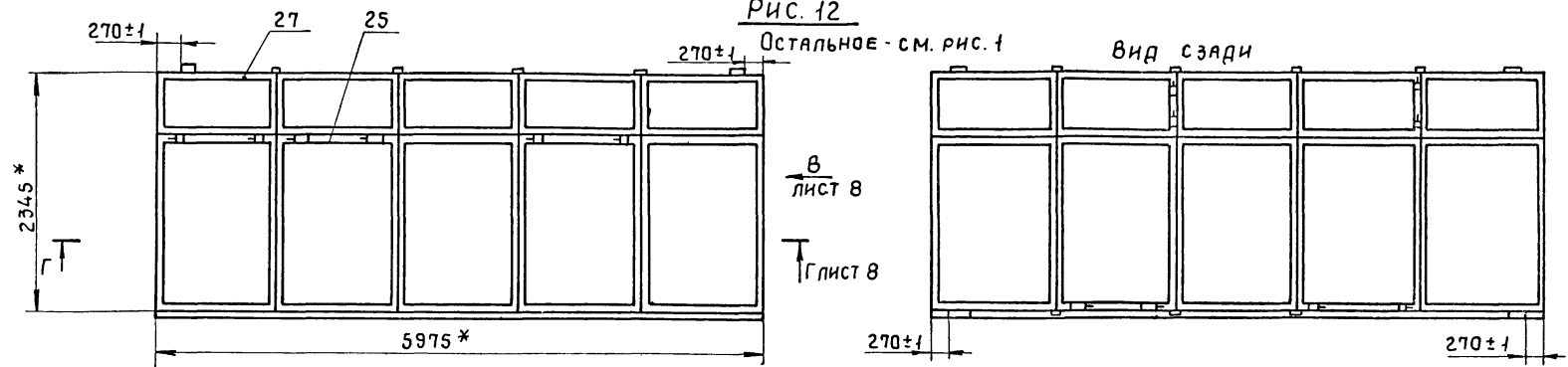
Рис. 13  
Остальное, см. рис. 1

Вид сзади

Рис. 14  
Остальное см. рис. 1

Вид сзади

2.12.01.00.00.С6

Рис. 15  
Остальное см. рис. 1

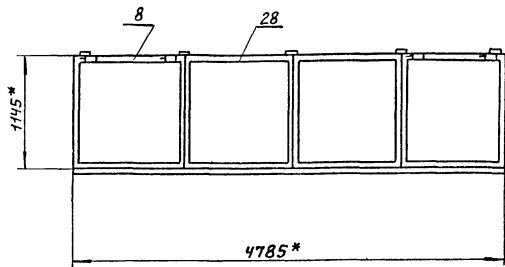
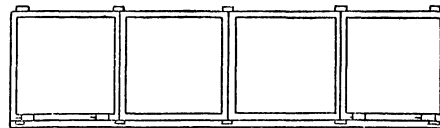
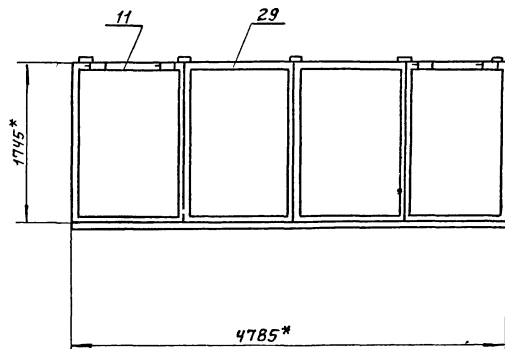
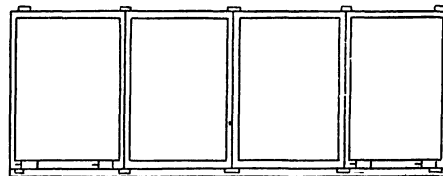
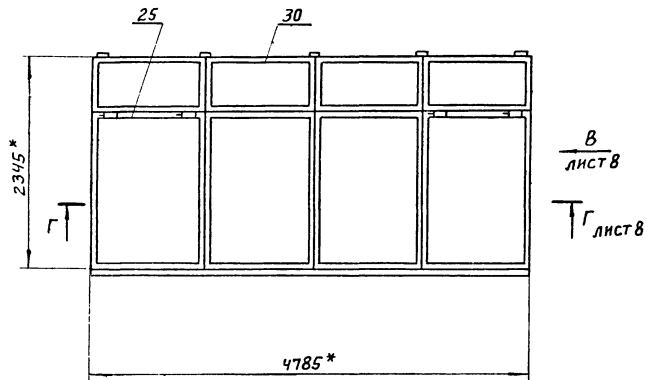

Вид сзади

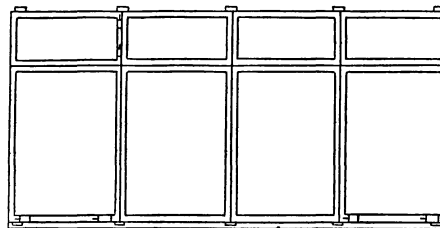

| Обозначение        | Рис | № шва      |    | Масса, кг |        |        |
|--------------------|-----|------------|----|-----------|--------|--------|
|                    |     | 1          | 2  | Резина    | Сталь  | Всего  |
|                    |     | Количество |    |           |        |        |
| 2.12.01.0 00 00-12 | 13  | 20         | —  | 2,2       | 85,48  | 87,68  |
| -13                | 14  | 20         | —  | 2,8       | 104,4  | 107,2  |
| -14                | 15  | 20         | 20 | 3,65      | 148,37 | 152,03 |

1.4362.17 2.12.01.00.00.С6

Лист  
6

17661-03 96



93.00.00.10.21.2

A-A ЛИСТ 1  
М 1:2  
100\*

Б-Б ЛИСТ 1  
М 1:2  
80±0.6

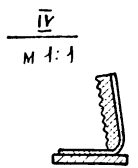
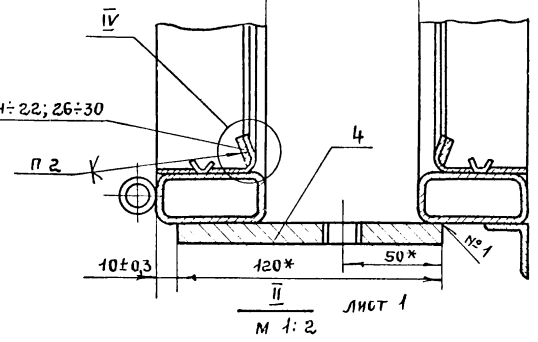
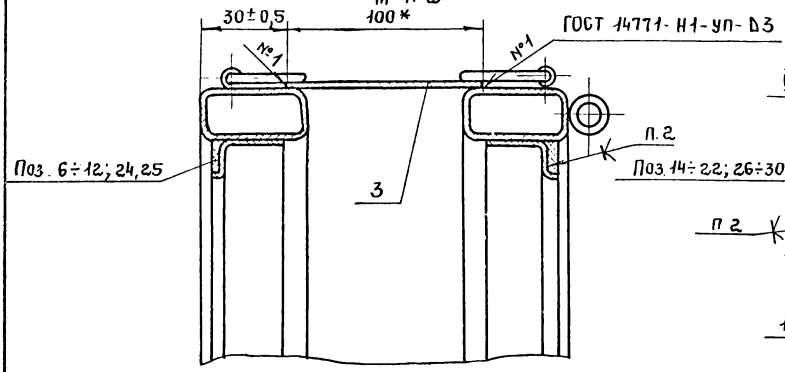

I ЛИСТ 1  
М 1:2

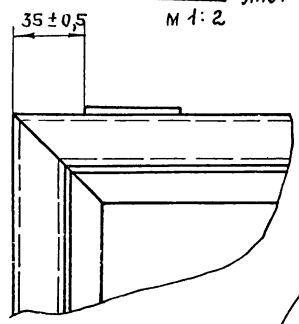

12±1

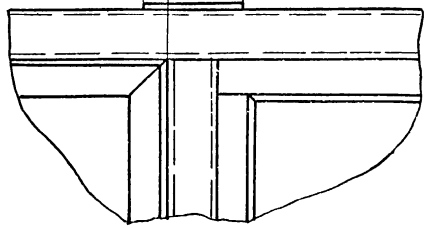

III ЛИСТ 1  
М 1:2

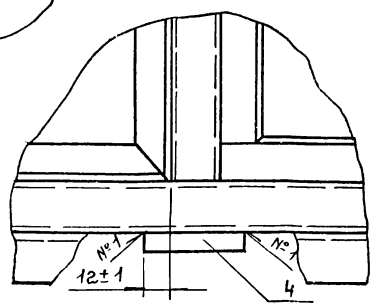

|                             |           |
|-----------------------------|-----------|
| 1.436.2-17.2.12.01.00.00.06 | ЛИСТ<br>7 |
|-----------------------------|-----------|

17661-03 97

ЭЛЕМЕНТЫ ПОДЪЕЗДА  
ВЗРМ. ПИВ. №

2.12.01.00.00.06

Г-Г ЛИСТ 4  
М 1:2

Вид В ЛИСТ 3,4  
М 1:2

П4

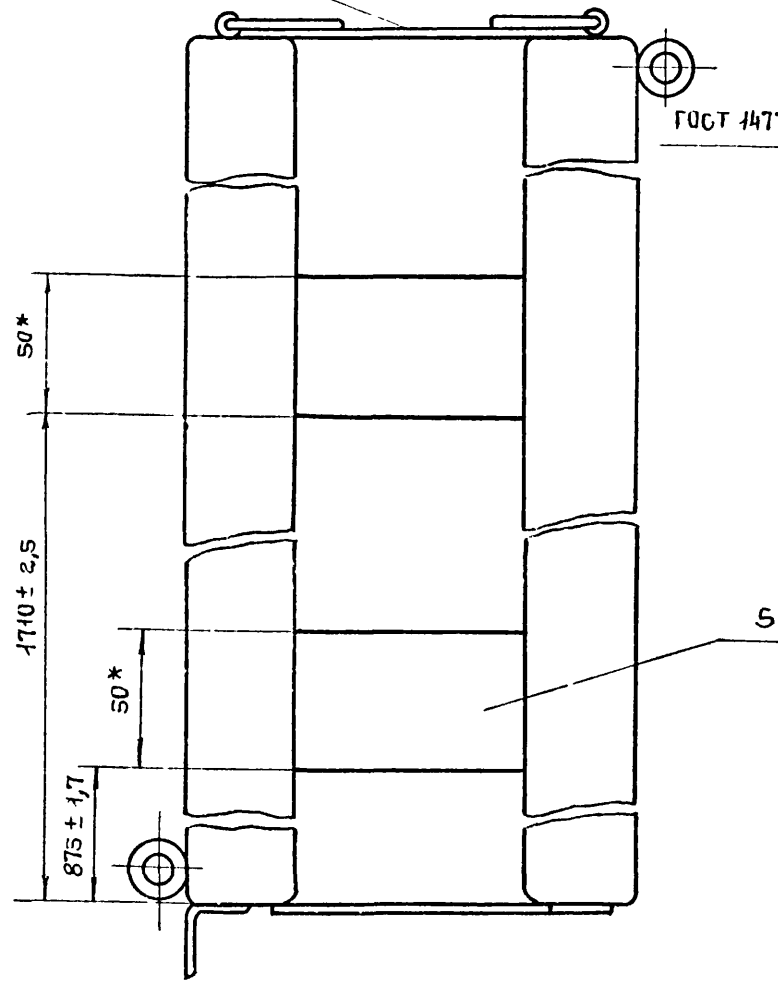

ГОСТ 14771-76-Т1-УП-Д2 №2

11 ± 0,3

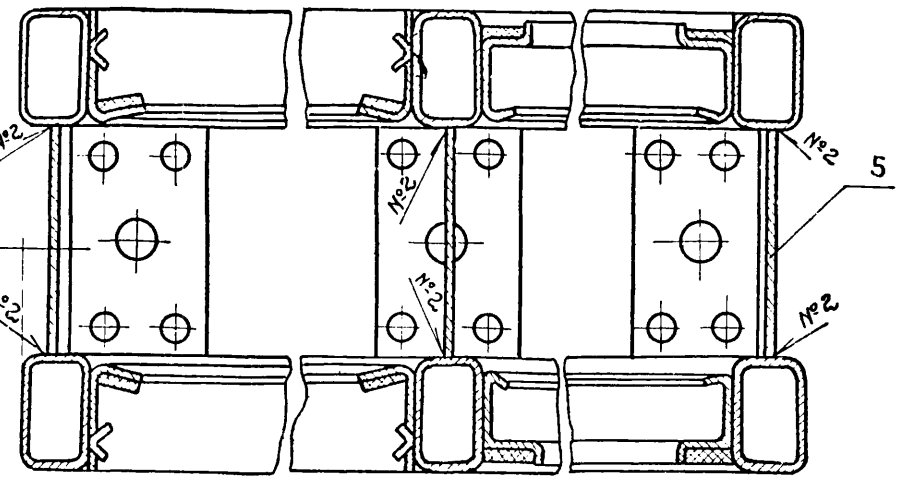

1.436.2-17. 2.12.01.00.00.06

|      |
|------|
| Лист |
| 8    |

17661-03 98

|              |                |              |
|--------------|----------------|--------------|
| Инв. № подл. | Подпись и дата | Взам. инв. № |
|--------------|----------------|--------------|

| Формат | Зона | Поз. | Обозначение      | Наименование             | Кол. на исполн. 2.12.01.01.00 |    |    |    |    |    |    |    |    |    | Примечание |  |
|--------|------|------|------------------|--------------------------|-------------------------------|----|----|----|----|----|----|----|----|----|------------|--|
|        |      |      |                  |                          | -                             | 01 | 02 | 03 | 04 | 05 | 06 | 07 | 08 | 09 |            |  |
|        |      |      |                  | <u>ДОКУМЕНТАЦИЯ</u>      |                               |    |    |    |    |    |    |    |    |    |            |  |
| 12     |      |      | 2.12.01.01.00.06 | СБОРОЧНЫЙ ЧЕРТЕЖ         | X                             | X  | X  | X  | X  | X  | X  | X  | X  | X  | X          |  |
|        |      |      |                  | <u>СБОРОЧНЫЕ ЕДИНИЦЫ</u> |                               |    |    |    |    |    |    |    |    |    |            |  |
| 11     | 1    |      | 1.03.01.01.00    | Полупетля                | 2                             | 2  | 2  | 4  | 2  | 2  | 2  | 4  | 2  | 2  |            |  |
|        |      |      |                  | <u>ДЕТАЛИ</u>            |                               |    |    |    |    |    |    |    |    |    |            |  |
|        | 3    |      | 1.01.01.01.00.01 | СЕРЬГА                   | 2                             | 2  | 2  | 2  | 2  | 2  | 2  | 2  | 2  | 2  | 2          |  |
|        | 4    |      | 1.01.01.01.00.02 | СКОБА                    | 2                             | 2  | 2  | 2  | 2  | 2  | 2  | 2  | 2  | 2  | 2          |  |

Исполнения 10 ÷ 14 см. листы 4 ÷ 5

| Лит. | Шифр       |
|------|------------|
|      | 02М1812-Р3 |
|      | 02М2412-Р3 |
|      | 02М3012-Р3 |
|      | 02М6012-Р3 |
|      | 02М1818-Р3 |
|      | 02М2418-Р3 |
|      | 02М3018-Р3 |
|      | 02М6018-Р3 |
|      | 02М1824-Р3 |
|      | 02М2424-Р3 |

|           |           |      |      |                          |                         |      |        |
|-----------|-----------|------|------|--------------------------|-------------------------|------|--------|
|           |           |      |      | 1.436.2-17.2.12.01.01.00 |                         |      |        |
| РАЗРАБ.   | ИВАНОВА   | И.И. | И.И. | РАМА                     | СТADIЯ                  | ЛИСТ | ЛИСТОВ |
| ПРОВ.     | КАШКАНОВ  | И.И. | И.И. |                          | Р                       | 1    | 6      |
| РУК. ПР.  | ЛЕБЕДЕВ   | И.И. | И.И. |                          | Минмонтажспецстрой ССР  |      |        |
| И. КОНТР. | ВЕНЕВЦЕВА | И.И. | И.И. |                          | Гипроспецлегконструкция |      |        |
| УТВ.      | ЛЕБЕДЕВ   | И.И. | И.И. |                          | ФОРМАТ 11               |      |        |

КОПИРОВАЛ МАТВЕЕВА

|              |                |              |
|--------------|----------------|--------------|
| Инв. № подл. | Подпись и дата | Взам. инв. № |
|--------------|----------------|--------------|

| Формат | Зона | Поз. | Обозначение           | Наименование | Кол. на исполн. 2.12.01.01.01.00 |    |    |    |    |    |    |    |    |    | Примечание |  |
|--------|------|------|-----------------------|--------------|----------------------------------|----|----|----|----|----|----|----|----|----|------------|--|
|        |      |      |                       |              | -                                | 01 | 02 | 03 | 04 | 05 | 06 | 07 | 08 | 09 |            |  |
|        |      | 5    | 1.01.01.00.00.03 - 01 | СТЯЖКА       | 2                                |    |    |    | 2  |    |    |    |    | 2  |            |  |
|        |      | 6    | - 02                  | СТЯЖКА       |                                  | 2  |    |    |    | 2  |    |    |    |    | 2          |  |
|        |      | 7    | - 03                  | СТЯЖКА       |                                  |    | 2  |    |    |    | 2  |    |    |    |            |  |
|        |      | 8    | - 04                  | СТЯЖКА       | 2                                | 2  | 2  | 2  |    |    |    |    |    |    |            |  |
|        |      | 9    | - 05                  | СТЯЖКА       |                                  |    |    | 2  |    |    |    | 2  |    |    |            |  |
|        |      | 10   | - 06                  | СТЯЖКА       |                                  |    |    |    | 2  | 2  | 2  | 2  |    |    |            |  |
|        |      | 11   | - 09                  | СТЯЖКА       |                                  |    |    |    |    |    |    |    | 2  | 2  |            |  |
|        |      | 12   | 1.01.01.00.04 - 02    | УГОЛОК       |                                  | 2  | 2  | 6  |    | 2  | 2  | 6  | 2  | 6  |            |  |
|        |      | 13   | - 03                  | УГОЛОК       | 2                                |    | 2  |    | 2  |    | 2  |    | 4  |    |            |  |
|        |      | 14   | - 04                  | УГОЛОК       | 2                                | 2  | 4  | 6  |    | 2  | 2  | 4  | 6  | 2  | 2          |  |
|        |      | 15   | - 05                  | УГОЛОК       |                                  |    |    |    | 2  | 2  | 4  |    |    | 4  | 4          |  |
|        |      | 16   | - 06                  | УГОЛОК       |                                  |    |    |    |    |    |    |    |    |    |            |  |
|        |      | 17   | 1.01.01.00.06 - 01    | СТОЙКА       |                                  | 1  | 2  | 4  |    |    |    |    |    |    |            |  |
|        |      | 18   | 02                    | СТОЙКА       |                                  |    |    |    | 1  | 1  | 2  | 4  |    |    |            |  |

170667-03 00

| Лит. | Шифр       |
|------|------------|
|      | 02М1812-Р3 |
|      | 02М2412-Р3 |
|      | 02М3012-Р3 |
|      | 02М6012-Р3 |
|      | 02М1818-Р3 |
|      | 02М2418-Р3 |
|      | 02М3018-Р3 |
|      | 02М6018-Р3 |
|      | 02М1824-Р3 |
|      | 02М2424-Р3 |

1.436.2-17.2.12.01.01.00

| Формат | Зона | Поз. | Обозначение        | Наименование | Кол. на исполн. 2.12.01.01.00 |           |           |           |           |           |           |           |           |           | Примечание |   |  |
|--------|------|------|--------------------|--------------|-------------------------------|-----------|-----------|-----------|-----------|-----------|-----------|-----------|-----------|-----------|------------|---|--|
|        |      |      |                    |              | -                             | 01        | 02        | 03        | 04        | 05        | 06        | 07        | 08        | 09        |            |   |  |
|        |      | 19   | 1.01.01.00.06 - 03 | Стойка       |                               |           |           |           |           |           |           |           |           | 1         | 1          |   |  |
|        |      | 20   | - 04               | Стойка       |                               |           |           |           |           |           |           |           |           |           | 1          |   |  |
|        |      | 21   | - 05               | Стойка       |                               |           |           |           |           |           |           |           |           |           |            | 2 |  |
|        |      | 22   | 1.01.01.00.07      | Нащельник    | 1                             |           |           |           | 1         |           |           |           |           |           | 1          |   |  |
|        |      | 23   | - 01               | Нащельник    |                               | 1         |           |           |           | 1         |           |           |           |           |            | 1 |  |
|        |      | 24   | - 02               | Нащельник    |                               |           | 1         |           |           |           | 1         |           |           |           |            |   |  |
|        |      | 25   | - 03               | Нащельник    |                               |           |           | 1         |           |           |           | 1         |           |           |            |   |  |
|        |      | 26   | 1.03.01.00.01      | Притвор      | 2                             | 2         | 2         | 4         | 2         | 2         | 2         | 4         | 2         | 2         |            |   |  |
|        |      | 27   | - 01               | Притвор      | 2                             | 2         | 2         | 2         |           |           |           |           |           |           |            |   |  |
|        |      | 28   | - 02               | Притвор      |                               |           |           |           | 2         | 2         | 2         | 4         | 2         | 2         |            |   |  |
|        |      |      |                    |              | Лит.                          |           |           |           |           |           |           |           |           |           |            |   |  |
|        |      |      |                    |              | Шифр                          | 02M1812P3 | 02M2412P3 | 02M3012P3 | 02M6012P3 | 02M1818P3 | 02M2418P3 | 02M3018P3 | 02M6018P3 | 02M1824P3 | 02M2424P3  |   |  |
|        |      |      |                    |              | 1.436.2-17. 2.12.01.01.00     |           |           |           |           |           |           |           |           |           | Лист       | 3 |  |

Копировал Ермилина

Формат 11

| Инв. № подл. |      | Подпись и дата |                    | Взам инв. №                             |                               |           |           |           |           |           |  |  |  |  |            |   |
|--------------|------|----------------|--------------------|---|-------------------------------|-----------|-----------|-----------|-----------|-----------|--|--|--|--|------------|---|
| Формат       | Зона | Поз.           | Обозначение        | Наименование                            | Кол. на исполн. 2.12.01.01.00 |           |           |           |           |           |  |  |  |  | Примечание |   |
|              |      |                |                    |   | 10                            | 11        | 12        | 13        | 14        |           |  |  |  |  |            |   |
|              |      |                |                    |   |                               |           |           |           |           |           |  |  |  |  |            |   |
|              |      | 12             | 2.12.01.01.00.06   | <u>Документация</u><br>СБОРОЧНЫЙ ЧЕРТЕЖ | X                             | X         | X         | X         | X         |           |  |  |  |  |            |   |
|              |      |                |                    | <u>СБОРОЧНЫЕ ЕДИНИЦЫ</u>                |                               |           |           |           |           |           |  |  |  |  |            |   |
|              |      | 1              | 1.03.01.01.00      | ПОЛУПЕТЛЯ                               | 2                             | 4         | 4         | 4         | 4         |           |  |  |  |  |            |   |
|              |      |                |                    | <u>ДЕТАЛИ</u>                           |                               |           |           |           |           |           |  |  |  |  |            |   |
|              |      | 3              | 1.01.01.00.01      | СЕРЬГА                                  | 2                             | 2         | 2         | 2         | 2         |           |  |  |  |  |            |   |
|              |      | 4              | 1.01.01.00.02      | СКУБА                                   | 2                             | 2         | 2         | 2         | 2         |           |  |  |  |  |            |   |
|              |      | 7              | 1.01.01.00.03 - 03 | СТЯЖКА                                  | 2                             |           |           |           |           |           |  |  |  |  |            |   |
|              |      | 8              | - 04               | СТЯЖКА                                  |                               |           | 2         |           |           |           |  |  |  |  |            |   |
|              |      | 9              | - 05               | СТЯЖКА                                  |                               | 2         |           |           |           |           |  |  |  |  |            |   |
|              |      | 10             | - 06               | СТЯЖКА                                  |                               |           |           | 2         |           |           |  |  |  |  |            |   |
|              |      | 31             | - 08               | СТЯЖКА                                  |                               |           | 2         | 2         | 2         |           |  |  |  |  |            |   |
|              |      | 11             | - 09               | СТЯЖКА                                  | 2                             | 2         |           |           | 2         |           |  |  |  |  |            |   |
|              |      |                |                    |   | Лит.                          |           |           |           |           |           |  |  |  |  |            |   |
|              |      |                |                    |   | Шифр                          | 02M3024P3 | 02M6024P3 | 02M6012P3 | 02M1818P3 | 02M1824P3 |  |  |  |  |            |   |
|              |      |                |                    |   | 1.436.2-17. 2.12.01.01.00     |           |           |           |           |           |  |  |  |  | Лист       | 4 |

17661-03 100

| Инв. № подл |      |      | Подпись и дата     |              | Взам. инв. №                  |            |            |            |            |            |  |  |  |  |                          |  |            |  |  |
|-------------|------|------|--------------------|--------------|-------------------------------|------------|------------|------------|------------|------------|--|--|--|--|--------------------------|--|------------|--|--|
| Формат      | Зона | Поз. | Обозначение        | Наименование | Кол. на исполн. 2.12.01.01.00 |            |            |            |            |            |  |  |  |  |                          |  | Примечание |  |  |
|             |      |      |                    |              | 10                            | 11         | 12         | 13         | 14         |            |  |  |  |  |                          |  |            |  |  |
|             |      | 12   | 1 01 01 00 04 - 02 | Уголок       | 6                             | 12         | 4          | 4          | 4          |            |  |  |  |  |                          |  |            |  |  |
|             |      | 13   | - 03               | Уголок       | 4                             |            |            |            |            |            |  |  |  |  |                          |  |            |  |  |
|             |      | 14   | - 04               | Уголок       |                               |            | 4          |            |            |            |  |  |  |  |                          |  |            |  |  |
|             |      | 15   | - 05               | Уголок       | 4                             | 6          |            | 4          | 4          |            |  |  |  |  |                          |  |            |  |  |
|             |      | 16   | - 06               | Уголок       | 6                             | 10         |            |            | 8          |            |  |  |  |  |                          |  |            |  |  |
|             |      | 17   | 1.01.01.00.06 - 01 | Стойка       | 3                             |            |            |            |            |            |  |  |  |  |                          |  |            |  |  |
|             |      | 18   | - 02               | Стойка       |                               |            |            | 3          |            |            |  |  |  |  |                          |  |            |  |  |
|             |      | 19   | - 03               | Стойка       | 2                             | 4          |            |            | 3          |            |  |  |  |  |                          |  |            |  |  |
|             |      | 20   | - 04               | Стойка       | 1                             |            |            |            |            |            |  |  |  |  |                          |  |            |  |  |
|             |      | 21   | - 05               | Стойка       | 2                             | 5          |            |            | 4          |            |  |  |  |  |                          |  |            |  |  |
|             |      | 24   | 1.01.01.00.07 - 02 | Нащельник    | 1                             |            |            |            |            |            |  |  |  |  |                          |  |            |  |  |
|             |      | 25   | - 03               | Нащельник    |                               | 1          |            |            |            |            |  |  |  |  |                          |  |            |  |  |
|             |      | 32   | - 05               | Нащельник    |                               |            | 1          | 1          | 1          |            |  |  |  |  |                          |  |            |  |  |
|             |      | 26   | 1.03.01.00.01      | Притвор      | 2                             | 4          | 4          | 4          | 4          |            |  |  |  |  |                          |  |            |  |  |
|             |      | 27   | - 01               | Притвор      |                               |            | 4          |            |            |            |  |  |  |  |                          |  |            |  |  |
|             |      |      |                    |              | Лист                          |            |            |            |            |            |  |  |  |  |                          |  |            |  |  |
|             |      |      |                    |              | Шифр                          | 02М3024-Р3 | 02М6024-Р3 | 02М4812-Р3 | 02М4816-Р3 | 02М4824-Р3 |  |  |  |  |                          |  |            |  |  |
|             |      |      |                    |              |                               |            |            |            |            |            |  |  |  |  | 1.436.2-17.2.12.01.01.00 |  | Лист       |  |  |
|             |      |      |                    |              |                               |            |            |            |            |            |  |  |  |  |                          |  | 5          |  |  |

Копировал Ермулина

Формат 11

| Инв. № подл |      |      | Подпись и дата     |              | Взам. инв. №                     |            |            |            |            |            |  |  |  |  |                          |  |            |  |  |
|-------------|------|------|--------------------|--------------|----------------------------------|------------|------------|------------|------------|------------|--|--|--|--|--------------------------|--|------------|--|--|
| Формат      | Зона | Поз. | Обозначение        | Наименование | Кол. на исполн. 2.12.01.01.01.00 |            |            |            |            |            |  |  |  |  |                          |  | Примечание |  |  |
|             |      |      |                    |              | 10                               | 11         | 12         | 13         | 14         |            |  |  |  |  |                          |  |            |  |  |
|             |      | 28   | 1.03.01.00.01 - 02 | Притвор      | 2                                | 4          |            | 4          | 4          |            |  |  |  |  |                          |  |            |  |  |
|             |      |      |                    |              | Лист                             |            |            |            |            |            |  |  |  |  |                          |  |            |  |  |
|             |      |      |                    |              | Шифр                             | 02М3024-Р3 | 02М6024-Р3 | 02М4812-Р3 | 02М4816-Р3 | 02М4824-Р3 |  |  |  |  |                          |  |            |  |  |
|             |      |      |                    |              |                                  |            |            |            |            |            |  |  |  |  | 1.436.2-17.2.12.01.01.00 |  | Лист       |  |  |
|             |      |      |                    |              |                                  |            |            |            |            |            |  |  |  |  |                          |  | 6          |  |  |

17661-03 101

001

212010100.00

Рис. 1



Рис. 2

Остальное - см. рис. 1

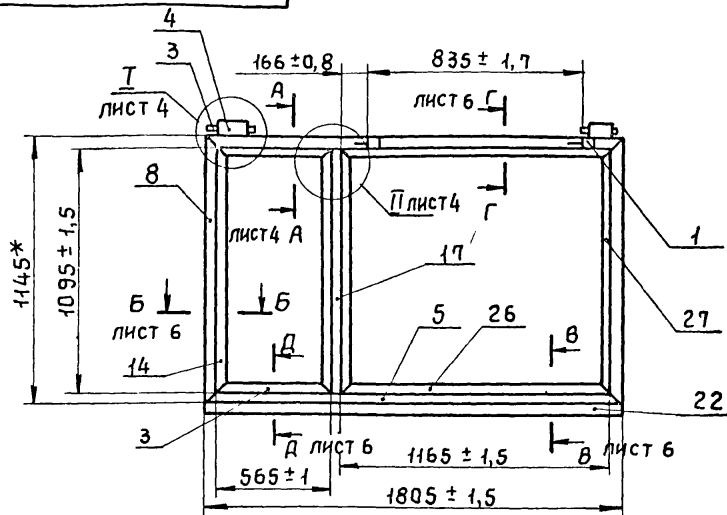

Рис. 3

Остальное - см. рис. 1

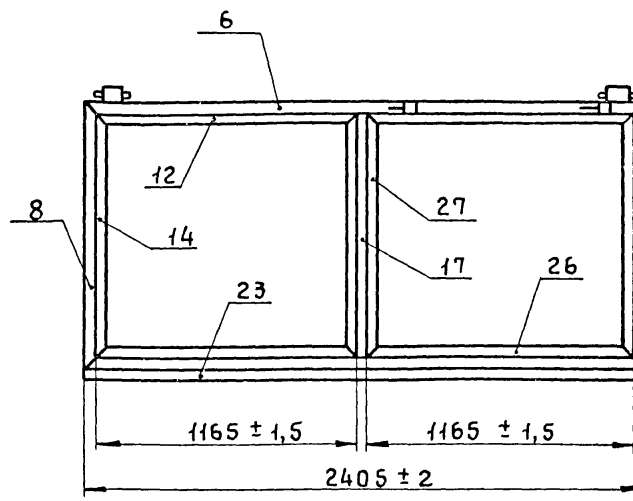
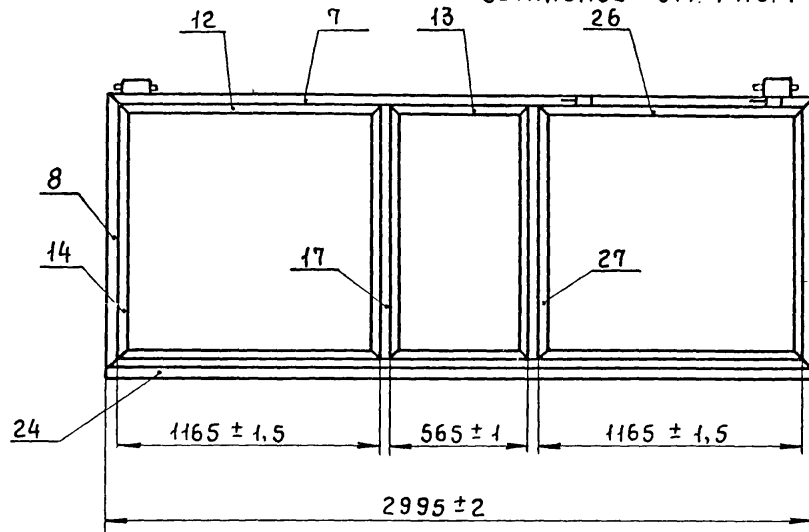

| Обозначение | Рис. | Масса, кг |
|-------------|------|-----------|
| 212010100   | 1    | 18,92     |
| -01         | 2    | 22,01     |
| -02         | 3    | 28,46     |

- \*РАЗМЕРЫ ДЛЯ СПРАВОК.
- Типы и количество швов - см. табл. 2 лист 6.
- ТЕХНИЧЕСКИЕ ТРЕБОВАНИЯ ПО 1.00.00.00.00 ТУ
- При изготовлении рамы допускается укрупненная сборка деталей.

|          |          |      |          |  |           |         |
|----------|----------|------|----------|--|-----------|---------|
|          |          |      |          | 1.436.2-17.2.12.01.01.00.С6                        |           |         |
|          |          |      |          | РАМА   |           | Стадия  |
|          |          |      |          | Сборочный чертёж                                   |           | Масса   |
|          |          |      |          |  |           | Масштаб |
| Разраб.  | Иванова  | И.И. | 11.03.84 | Р  | См. табл. | 1:20    |
| Пров.    | КАШКИНОВ | И.И. | 11.01.84 |  |           |         |
| Т.контр. | ЗАХАРОВА | И.И. | 11.01.84 |  |           |         |
| Руч.пр.  | ЛЕБЕДЕВ  | И.И. | 11.01.84 |  |           |         |
| Н.контр. | ВЕНЕЦЕВА | И.И. | 11.01.84 |  |           |         |
| УТВ.     | ЛЕБЕДЕВ  | И.И. | 11.01.84 |  |           |         |
|          |          |      |          | Лист 1 из 7  |           |         |
|          |          |      |          | Минмонтажспецстрой СССР<br>Гипроспецлегконструкция |           |         |

920010101212

Рис. 4  
Остальное - см. рис. 1



Рис. 5  
М 1:40  
Остальное - см. рис. 1



Рис. 6  
М 1:40  
Остальное - см. рис. 1

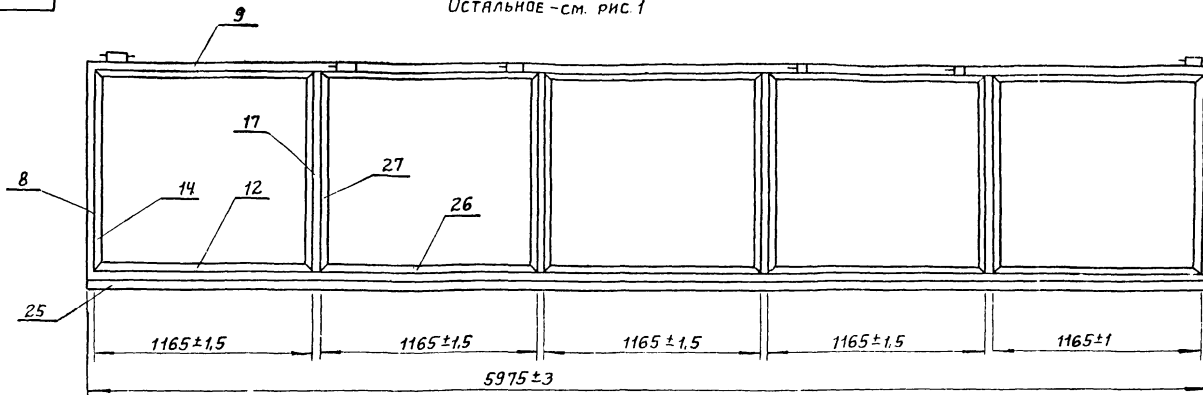

ПРОДОЛЖЕНИЕ ТАБЛ. 1

| ОБОЗНАЧЕНИЕ       | Рис. | Масса кг |
|-------------------|------|----------|
| 2.12.01.01 00 -03 | 4    | 54,63    |
| -04               | 5    | 23,57    |
| -05               | 6    | 26,66    |

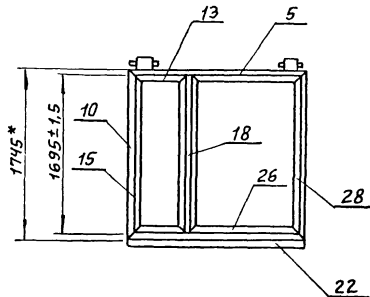
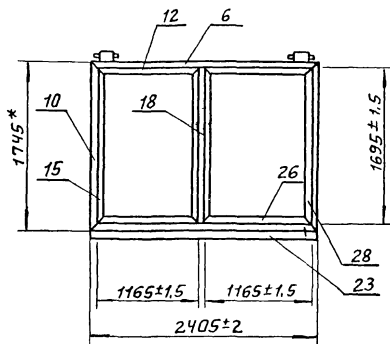
Вариант №

Имя, № проекта, Подп. и дата

1436 2-17 2.12.01 01.00.06

Лист

2

17661-03 103

9200101010006

Рис 7  
М 1:40

Остальное - см. Рис. 1



Рис. 8  
М 1:40

Остальное - см. Рис. 1

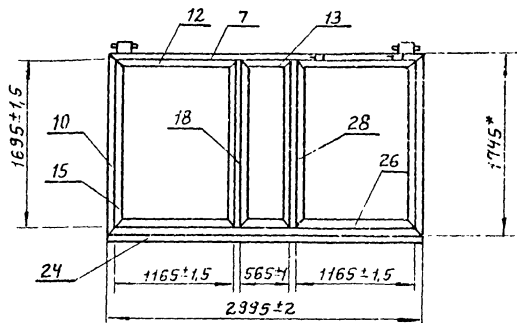

Рис. 9  
М 1:40

Остальное - см. Рис. 1

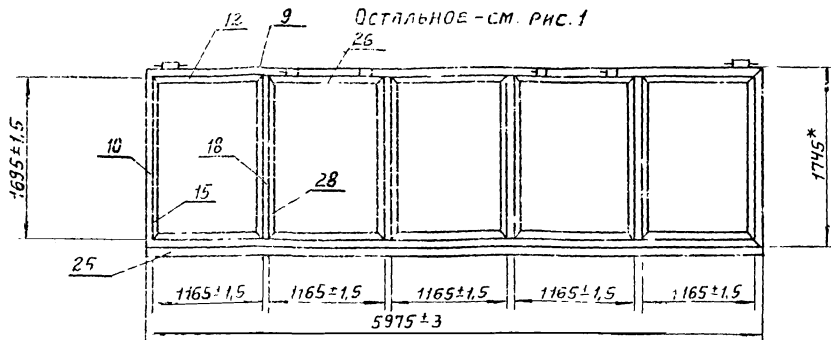

Рис 10  
М 1:40

Остальное - см. Рис. 1

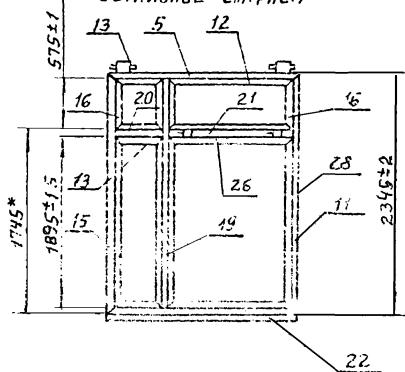
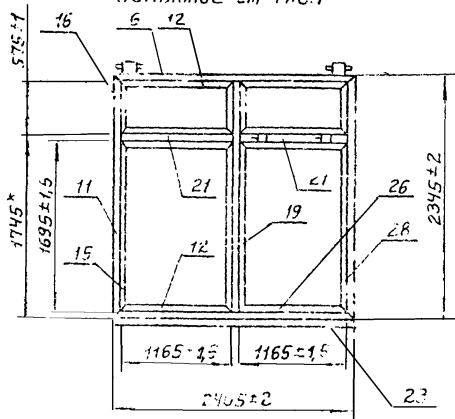

Продолжение табл. 1

| Обозначение       | Рис | Масса кг |
|-------------------|-----|----------|
| 2.12.01.01.00 -06 | 7   | 34,86    |
| -07               | 8   | 66,28    |
| -08               | 9   | 33,16    |
| -09               | 10  | 37,90    |

1436.2-17 2.12.01.01.0006

Лист  
3

17661-02 101



9000 10 10 21 2

Рис. 11  
м 1:40



Рис. 12  
м 1:40



I лист 1  
м 1:2

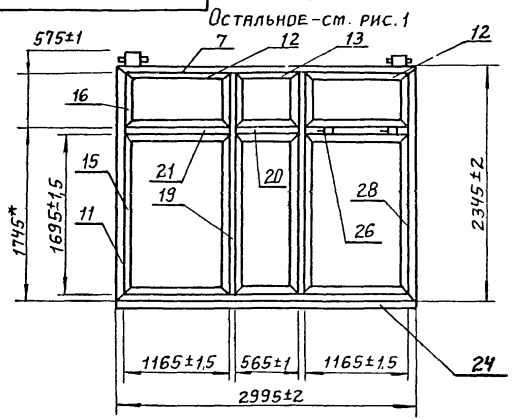
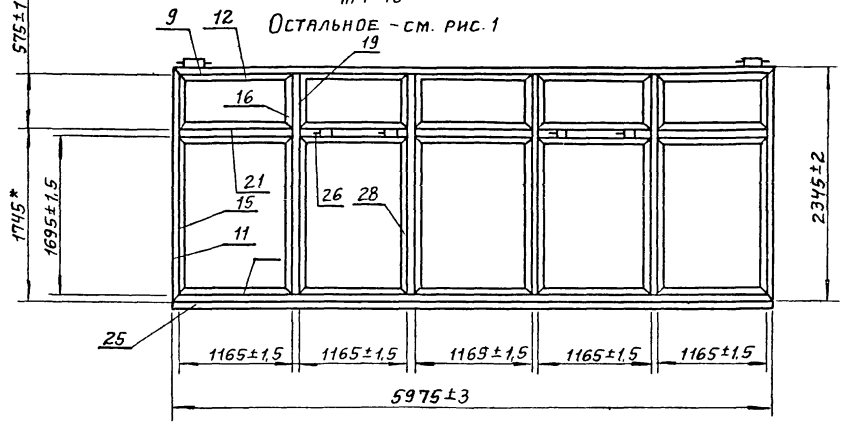
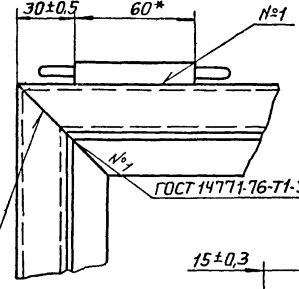

II лист 1  
м 1:2

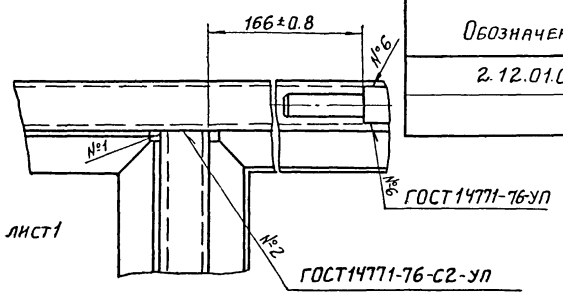

A-A лист 1  
м 1:1

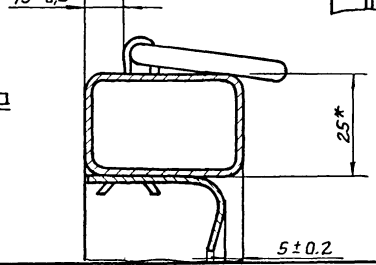

ПРОДОЛЖЕНИЕ ТАБЛ. 1

| ОБОЗНАЧЕНИЕ       | Рис. | МАССА<br>кг |
|-------------------|------|-------------|
| 2.12.01.01.00 -10 | 11   | 49,50       |
| -11               | 12   | 93,82       |

ИЗВ. № ПОСЛ. ПОСЛ. И ДАТА ВЗАИМ. ИВЕН.

212.01.01.00.06

Рис.13

М 1:40

ОСТАЛЬНОЕ СМ. РИС.1



Рис.14

М 1:40

ОСТАЛЬНОЕ СМ. РИС.1

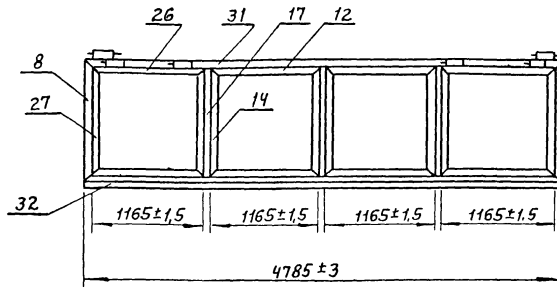

Рис.15

М 1:40

ОСТАЛЬНОЕ СМ. РИС.1

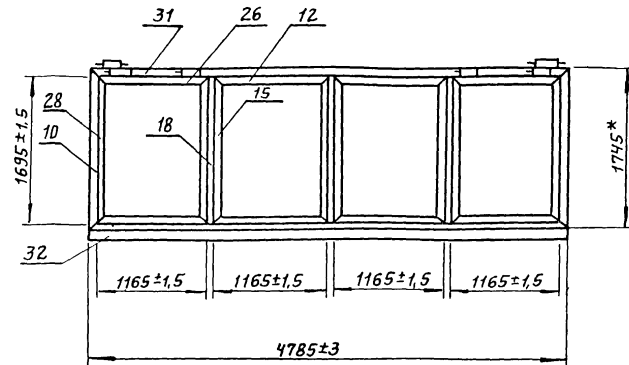
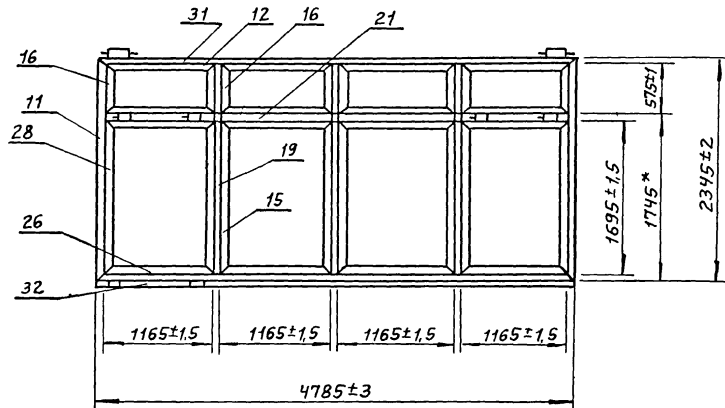

Продолжение табл.1

| ОБОЗНАЧЕНИЕ   | Рис    | МАССА, кг |
|---------------|--------|-----------|
| 2.12.01.01.00 | -12 13 | 43,7      |
|               | -13 14 | 53,02     |
|               | -14 15 | 75,06     |

1436.2-17.2.12.01.01.00.06

Лист

5

17861-03 106

2 42 01 01 00 05

Б-Б ЛИСТ 1  
М 1:1

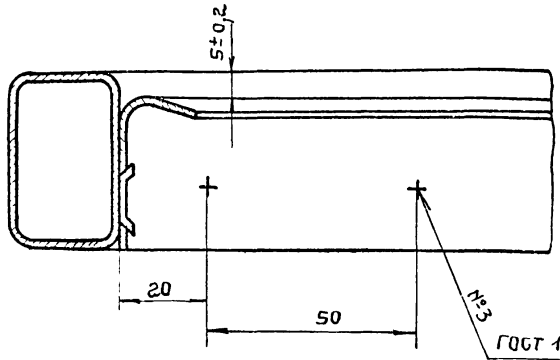

Г-Г ЛИСТ 1  
М 1:1

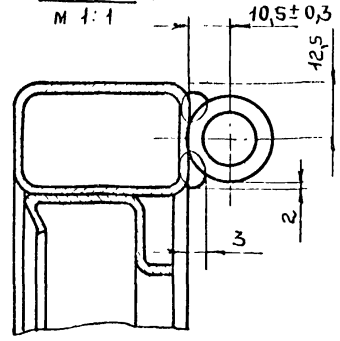

В-В ЛИСТ 1  
М 1:1

ГОСТ 15878-70-Н2-Км-5/50

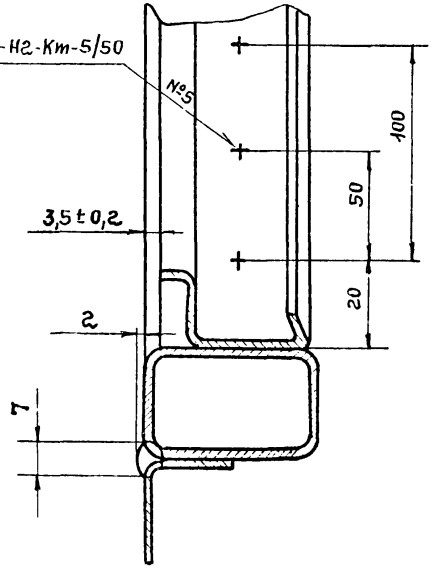

Д-Д ЛИСТ 1  
М 1:1

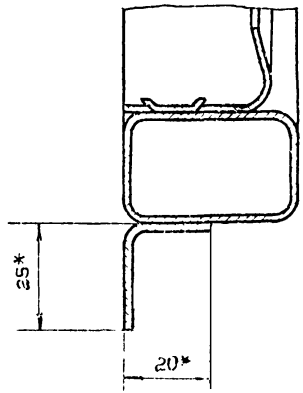

№ п/з № подл. Изд. № 01-05 в дата. Взам. инв. №

4 435 2 47 2 42 01 01 00 01

17667-03 10

2.12.01.01.00.05

ТАБЛИЦА 2

| Обозначение   | Рис | № шва       |    |    |   |   |   |
|---------------|-----|-------------|----|----|---|---|---|
|               |     | 1           | 2  | 3  | 4 | 5 | 6 |
|               |     | Кол-во швов |    |    |   |   |   |
| 2.12.01.01.00 | 1   | 12          | 4  | 4  | 4 | 4 | 4 |
| -01           | 2   | 12          | 4  | 4  | 4 | 4 | 4 |
| -02           | 3   | 16          | 8  | 8  | 4 | 4 | 4 |
| -03           | 4   | 24          | 16 | 12 | 4 | 8 | 8 |
| -04           | 5   | 12          | 4  | 4  | 4 | 4 | 4 |
| -05           | 6   | 12          | 4  | 4  | 4 | 8 | 4 |
| -06           | 7   | 16          | 8  | 8  | 4 | 4 | 4 |
| -07           | 8   | 24          | 16 | 12 | 4 | 8 | 8 |
| -08           | 9   | 20          | 12 | 12 | 4 | 4 | 4 |
| -09           | 10  | 20          | 12 | 12 | 4 | 4 | 4 |
| -10           | 11  | 28          | 20 | 20 | 4 | 4 | 4 |
| -11           | 12  | 44          | 36 | 32 | 4 | 8 | 8 |
| -12           | 13  | 20          | 12 | 8  | 4 | 8 | 8 |
| -13           | 14  | 20          | 12 | 8  | 4 | 8 | 8 |
| -14           | 15  | 32          | 28 | 24 | 4 | 8 | 8 |

1.436.2-172 12.01.01.00.00

Лн.

11834-03 108

|              |                |              |
|--------------|----------------|--------------|
| Инв. № подл. | Подпись и дата | Взам. инв. № |
|--------------|----------------|--------------|

| Формат | Зона | Поз. | Обозначение      | Наименование                     | Кол. на исполн. 2.12.01.02.00 |    |    |    |    |    |    |    |    | Примечание |    |
|--------|------|------|------------------|----------------------------------|-------------------------------|----|----|----|----|----|----|----|----|------------|----|
|        |      |      |                  |                                  | -                             | 01 | 02 | 03 | 04 | 05 | 06 | 07 | 08 |            | 09 |
| 12     |      |      | 2.11.01.01.00 СБ | ДОКУМЕНТАЦИЯ<br>СБОРОЧНЫЙ ЧЕРТЕЖ | X                             | X  | X  | X  | X  | X  | X  | X  | X  | X          |    |
|        |      |      |                  | СБОРОЧНЫЕ ЕДИНИЦЫ                |                               |    |    |    |    |    |    |    |    |            |    |
| 11     | 1    |      | 1.03.01.01.00    | ПОЛУПЕТЛЯ                        | 2                             | 2  | 4  | 4  | 2  | 2  | 4  | 4  | 4  | 4          |    |
|        |      |      |                  | ДЕТАЛИ                           |                               |    |    |    |    |    |    |    |    |            |    |
|        | 3    |      | 1.01.01.00.01    | СЕРЬГА                           | 2                             | 3  | 3  | 6  | 2  | 3  | 3  | 6  | 2  | 3          |    |
|        | 4    |      | 1.01.01.00.02    | СКОБА                            | 2                             | 3  | 3  | 6  | 2  | 3  | 3  | 6  | 2  | 3          |    |

Исполнения 10-14 см листы 4, 5

|             |      |
|-------------|------|
| Шифр        | Лит. |
| 02М18-12-Р3 |      |
| 02М24-12-Р3 |      |
| 02М30-12-Р3 |      |
| 02М60-12-Р3 |      |
| 02М18-18-Р3 |      |
| 02М24-18-Р3 |      |
| 02М30-18-Р3 |      |
| 02М60-18-Р3 |      |
| 02М18-24-Р3 |      |
| 02М24-24-Р3 |      |

1.436.2-17.2.12.01.02.00

|           |           |      |          |
|-----------|-----------|------|----------|
| РАЗРАБ.   | ИВАНОВА   | И.И. | 17.02.00 |
| ПРОВ.     | КАШКИНОВ  | В.В. | 17.02.00 |
| РУК. ПР.  | ЛЕБЕДЕВ   | В.В. | 17.02.00 |
| Н. КОНТР. | ВЕНЕВЦЕВА | В.В. | 17.02.00 |
| УТВ.      | ЛЕБЕДЕВ   | В.В. | 17.02.00 |

РАМА

|                          |      |        |
|--------------------------|------|--------|
| Стандия                  | Лист | Листов |
| Р                        | 1    | 5      |
| Минмонтажспецстройсск    |      |        |
| Гипроспекдлегконструкция |      |        |

КОПИРОВАЛ МАТВЕЕВА

ФОРМАТ 11

|              |                |              |
|--------------|----------------|--------------|
| Инв. № подл. | Подпись и дата | Взам. инв. № |
|--------------|----------------|--------------|

| Формат | Зона | Поз. | Обозначение      | Наименование | Кол. на исполн. 2.12.01.02.00 |    |    |    |    |    |    |    |    | Примечание |    |
|--------|------|------|------------------|--------------|-------------------------------|----|----|----|----|----|----|----|----|------------|----|
|        |      |      |                  |              | -                             | 01 | 02 | 03 | 04 | 05 | 06 | 07 | 08 |            | 09 |
|        |      | 5    | 1.01.01.00.03-01 | СТЯЖКА       | 2                             |    |    |    | 2  |    |    |    | 2  |            |    |
|        |      | 6    | -02              | СТЯЖКА       |                               | 2  |    |    |    | 2  |    |    |    | 2          |    |
|        |      | 7    | -03              | СТЯЖКА       |                               |    | 2  |    |    |    | 2  |    |    |            |    |
|        |      | 8    | -04              | СТЯЖКА       | 2                             | 2  | 2  | 2  |    |    |    |    |    |            |    |
|        |      | 9    | -05              | СТЯЖКА       |                               |    |    | 2  |    |    |    |    | 2  |            |    |
|        |      | 10   | -06              | СТЯЖКА       |                               |    |    |    | 2  | 2  | 2  | 2  |    |            |    |
|        |      | 11   | -09              | СТЯЖКА       |                               |    |    |    |    |    |    |    | 2  | 2          |    |
|        |      | 12   | 1.01.01.00.04-02 | УГОЛОК       |                               | 2  | 2  | 6  |    | 2  | 2  | 6  | 2  | 4          |    |
|        |      | 13   | -03              | УГОЛОК       | 2                             |    |    |    | 2  |    |    |    | 2  |            |    |
|        |      | 14   | -04              | УГОЛОК       | 2                             | 2  | 2  | 6  |    |    |    |    |    |            |    |
|        |      | 15   | -05              | УГОЛОК       |                               |    |    |    | 2  | 2  | 2  | 6  | 2  | 2          |    |
|        |      | 16   | -06              | УГОЛОК       |                               |    |    |    |    |    |    |    | 2  | 2          |    |
|        |      | 17   | 1.01.01.00.06-01 | СТОЙКА       | 1                             | 1  | 2  | 4  |    |    |    |    |    |            |    |
|        |      | 18   | -02              | СТОЙКА       |                               |    |    |    | 1  | 1  | 2  | 4  |    |            |    |

17661-03 109

|             |      |
|-------------|------|
| Шифр        | Лит. |
| 02М18-12-Р3 |      |
| 02М24-12-Р3 |      |
| 02М30-12-Р3 |      |
| 02М60-12-Р3 |      |
| 02М18-18-Р3 |      |
| 02М24-18-Р3 |      |
| 02М30-18-Р3 |      |
| 02М60-18-Р3 |      |
| 02М18-24-Р3 |      |
| 02М24-24-Р3 |      |

1.436.2-17.2.12.01.02.00

Л1

801

| ФОРМАТ | ЗОНА | Поз. | ОБОЗНАЧЕНИЕ        | НАИМЕНОВАНИЕ | Кол. на исполн. 2.12.01.01.02.00- |            |            |            |            |            |            |            |            |            | ПРИМЕЧАНИЕ |  |  |
|--------|------|------|--------------------|--------------|-----------------------------------|------------|------------|------------|------------|------------|------------|------------|------------|------------|------------|--|--|
|        |      |      |                    |              | -                                 | 01         | 02         | 03         | 04         | 05         | 06         | 07         | 08         | 09         |            |  |  |
|        |      | 19   | 1.01.01.00.06 - 03 | Стойка       |                                   |            |            |            |            |            |            |            |            | 1          | 1          |  |  |
|        |      | 20   | - 04               | Стойка       |                                   |            |            |            |            |            |            |            |            | 1          |            |  |  |
|        |      | 21   | - 05               | Стойка       |                                   |            |            |            |            |            |            |            |            | 1          | 2          |  |  |
|        |      | 22   | 1.03.01.00.01      | Притвор      | 2                                 | 2          |            | 4          | 2          | 2          | 2          | 4          | 2          | 4          |            |  |  |
|        |      | 23   | -01                | Притвор      | 2                                 | 2          | 2          | 4          |            |            |            |            |            |            |            |  |  |
|        |      | 24   | -02                | Притвор      |                                   |            |            |            | 2          | 2          | 4          | 4          | 2          | 2          |            |  |  |
|        |      | 25   | -03                | Притвор      |                                   |            | 2          |            |            |            | 2          |            | 2          |            |            |  |  |
|        |      | 26   | -04                | Притвор      |                                   |            |            |            |            |            |            |            | 2          | 2          |            |  |  |
|        |      |      |                    |              | Лит                               |            |            |            |            |            |            |            |            |            |            |  |  |
|        |      |      |                    |              | Шифр                              | 02М1812-Р3 | 02М2412-Р3 | 02М3012-Р3 | 02М6012-Р3 | 02М1818-Р3 | 02М2418-Р3 | 02М3018-Р3 | 02М6018-Р3 | 02М1824-Р3 | 02М2424-Р3 |  |  |
|        |      |      |                    |              | 1.436.2-17 2.12.01.02.00          |            |            |            |            |            |            |            |            |            | Лист       |  |  |
|        |      |      |                    |              |                                   |            |            |            |            |            |            |            |            |            | 3          |  |  |

КОПИРОВАЛ ЕРМОЛНА

ФОРМАТ 11

| Инв. № подл. |      | Подпись и дата |                      | Взам. инв. №             |                                   |          |          |           |           |           |  |  |  |  |            |  |  |
|--------------|------|----------------|----------------------|--------------------------|-----------------------------------|----------|----------|-----------|-----------|-----------|--|--|--|--|------------|--|--|
| ФОРМАТ       | ЗОНА | Поз.           | ОБОЗНАЧЕНИЕ          | НАИМЕНОВАНИЕ             | Кол. на исполн. 2.12.01.01.02.00- |          |          |           |           |           |  |  |  |  | ПРИМЕЧАНИЕ |  |  |
|              |      |                |                      |                          | 10                                | 11       | 12       | 13        | 14        |           |  |  |  |  |            |  |  |
|              |      |                |                      | <u>Документация</u>      |                                   |          |          |           |           |           |  |  |  |  |            |  |  |
|              |      | 12             | 2.12.01.01.02.00.05Б | СБОРОЧНЫЙ ЧЕРТЕЖ         | ×                                 | ×        | ×        | ×         | ×         |           |  |  |  |  |            |  |  |
|              |      |                |                      | <u>СБОРОЧНЫЕ ЕДИНИЦЫ</u> |                                   |          |          |           |           |           |  |  |  |  |            |  |  |
|              |      | 11             | 1.03.01.01.00        | Полупетля                | 6                                 | 8        | 4        | 4         | 8         |           |  |  |  |  |            |  |  |
|              |      |                |                      | <u>ДЕТАЛИ</u>            |                                   |          |          |           |           |           |  |  |  |  |            |  |  |
|              |      | 3              | 1.01.01.00.01        | СЕРЬГА                   | 4                                 | 6        | 5        | 5         | 5         |           |  |  |  |  |            |  |  |
|              |      | 4              | 1.01.01.00.02        | СКОБА                    | 4                                 | 6        | 5        | 5         | 5         |           |  |  |  |  |            |  |  |
|              |      | 7              | 1.01.01.00.03 - 03   | СТЯЖКА                   | 2                                 |          |          |           |           |           |  |  |  |  |            |  |  |
|              |      | 8              | - 04                 | СТЯЖКА                   |                                   |          | 2        |           |           |           |  |  |  |  |            |  |  |
|              |      | 9              | - 05                 | СТЯЖКА                   |                                   | 2        |          |           |           |           |  |  |  |  |            |  |  |
|              |      | 10             | - 06                 | СТЯЖКА                   |                                   |          |          | 2         |           |           |  |  |  |  |            |  |  |
|              |      | 29             | - 08                 | СТЯЖКА                   |                                   |          | 2        | 2         | 2         |           |  |  |  |  |            |  |  |
|              |      | 11             | - 09                 | СТЯЖКА                   | 2                                 | 2        |          |           | 2         |           |  |  |  |  |            |  |  |
|              |      |                |                      |                          | Лит                               |          |          |           |           |           |  |  |  |  |            |  |  |
|              |      |                |                      |                          | Шифр                              | 02М3024Р | 02М6024Р | 02М4612Р3 | 02М4618Р3 | 02М4624Р3 |  |  |  |  |            |  |  |
|              |      |                |                      |                          | 1.436.2-17, 2.12.01.02.00         |          |          |           |           |           |  |  |  |  | Лист       |  |  |
|              |      |                |                      |                          |                                   |          |          |           |           |           |  |  |  |  | 4          |  |  |

КОПИРОВАЛ ЕРМОЛНА

ФОРМАТ 11

см. в'р'юват

Инв. № п/дл. Подпись и дата ВЗАМ.ИНВ №

| ФОРМАТ | ЗОНА | П/з. | ОБОЗНАЧЕНИЕ        | НАИМЕНОВАНИЕ | Кол. на исполн. 2.12.01.02.00 |    |    |    |    |  |  |  |  |  | ПРИМЕЧАНИЕ |  |
|--------|------|------|--------------------|--------------|-------------------------------|----|----|----|----|--|--|--|--|--|------------|--|
|        |      |      |                    |              | 10                            | 11 | 12 | 13 | 14 |  |  |  |  |  |            |  |
|        |      | 12   | 1.01.01.00.04 - 02 | УГОЛОК       | 6                             | 12 | 4  | 4  | 8  |  |  |  |  |  |            |  |
|        |      | 14   | - 04               | УГОЛОК       |                               |    | 4  |    |    |  |  |  |  |  |            |  |
|        |      | 15   | - 05               | УГОЛОК       | 2                             | 6  |    | 4  | 4  |  |  |  |  |  |            |  |
|        |      | 16   | - 06               | УГОЛОК       | 4                             | 6  |    |    | 4  |  |  |  |  |  |            |  |
|        |      | 17   | 1.01.01.00.06 - 01 | СТОЙКА       |                               |    | 3  |    |    |  |  |  |  |  |            |  |
|        |      | 18   | - 02               | СТОЙКА       |                               |    |    | 3  |    |  |  |  |  |  |            |  |
|        |      | 19   | - 03               | СТОЙКА       | 2                             | 4  |    |    | 3  |  |  |  |  |  |            |  |
|        |      | 20   | - 04               | СТОЙКА       | 1                             |    |    |    |    |  |  |  |  |  |            |  |
|        |      | 21   | - 05               | СТОЙКА       | 2                             | 5  |    |    | 4  |  |  |  |  |  |            |  |
|        |      | 22   | 1.03.01.00.01      | ПРИТВОР      | 2                             | 2  | 4  | 4  | 4  |  |  |  |  |  |            |  |
|        |      | 23   | - 01               | ПРИТВОР      |                               |    | 4  |    |    |  |  |  |  |  |            |  |
|        |      | 24   | - 02               | ПРИТВОР      | 4                             | 4  |    |    | 4  |  |  |  |  |  |            |  |
|        |      | 25   | - 03               | ПРИТВОР      | 2                             |    |    |    |    |  |  |  |  |  |            |  |
|        |      | 26   | - 04               | ПРИТВОР      | 2                             | 4  |    |    | 4  |  |  |  |  |  |            |  |

Итого: 1436 2-17 2-12 01.02.00

Лист 5

КОПИРОВАЛ: МАТВЕЕВА ФОРМАТ 11

77001-03 44

93'00 20 10'21'2

Рис. 1



Рис. 2  
Остальное - см. рис. 1



Рис. 3  
Остальное - см. рис. 1

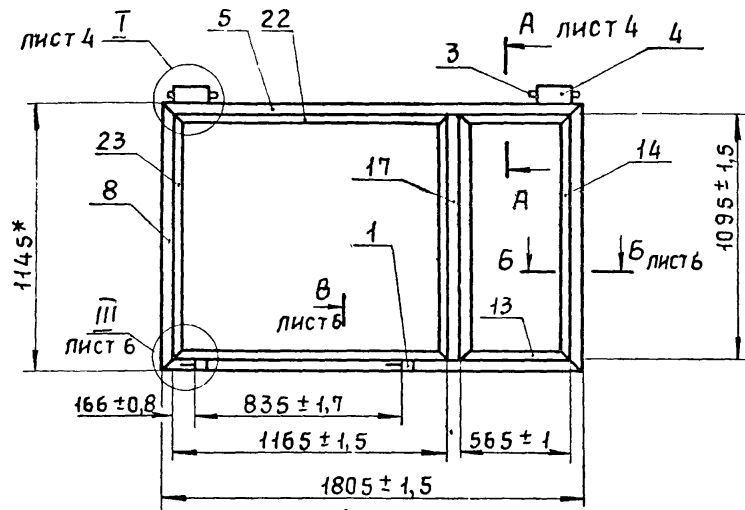

| Обозначение   | Рис. | Масса, кг |
|---------------|------|-----------|
| 2.12.01.02.00 | 1    | 17,80     |
| -01           | 2    | 20,52     |
| -02           | 3    | 27,22     |

- \*РАЗМЕРЫ ДЛЯ СПРАВОК.
- Типы и количество швов - см. табл. 2 лист 7.
- Технические требования по 1.00.00.00.00ТУ.
- При изготовлении рамы допускается укрупненная сборка деталей.

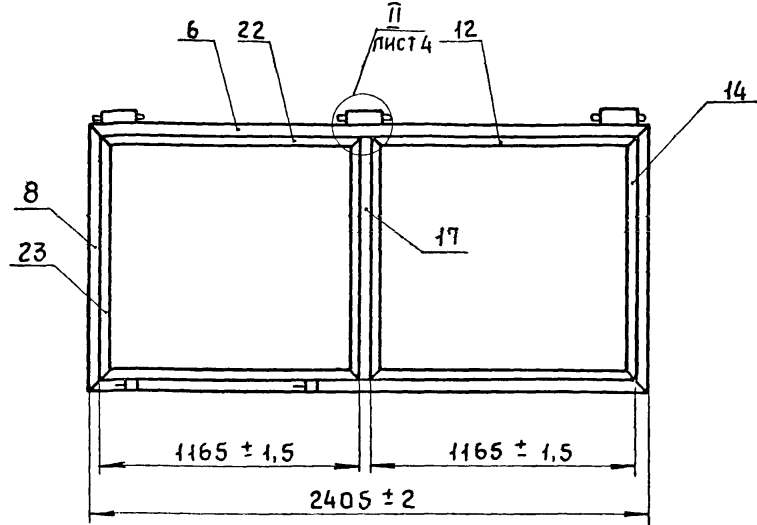
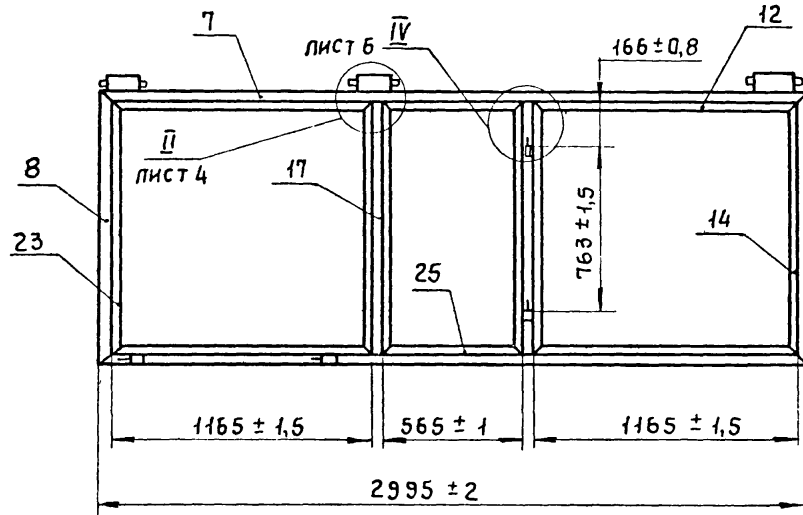
|  |  |  |  |                            |           |          |
|--|--|--|--|----------------------------|-----------|----------|
|  |  |  |  | 1.4362-17.2.12.01.02.00.СБ |           |          |
|  |  |  |  | РАМА                       |           | Стадия   |
|  |  |  |  | Сборочный чертеж           |           | Масса    |
|  |  |  |  | Р                          | См. табл. | Масштаб  |
|  |  |  |  |                            |           | 1:20     |
|  |  |  |  | Лист 1                     |           | Листов 7 |
|  |  |  |  | Минмонтажспецстрой СССР    |           |          |
|  |  |  |  | Гипроспецлегконструкция    |           |          |

РАЗРАБ. ИВАНОВА  
 ПРОВ. КАШКИНОВ  
 Т.КОНТР. ЗАЯРЦЕВ  
 РУК.ПР. ЛЕБЕДЕВ  
 И.КОНТР. ВЕНЕВЦЕВ  
 ЧТВ. ЛЕБЕДЕВ



2 12 01 02 00 06

Рис. 4  
Остальное - см. рис. 1



Рис. 5  
м 1:40  
Остальное - см. рис. 1



Рис. 6  
м 1:40  
Остальное - см. рис. 1

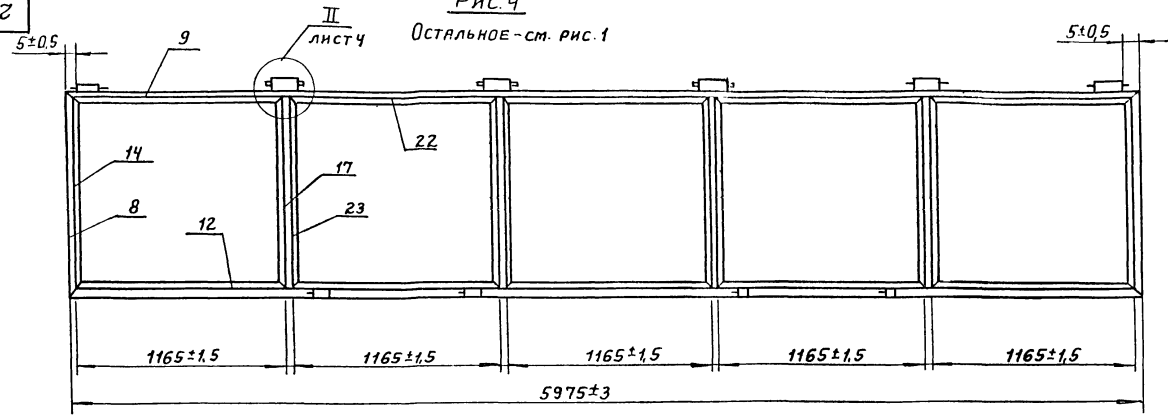

Продолжение табл. 1

| Обозначение       | Рис | Масса кг |
|-------------------|-----|----------|
| 2 12 01 02 00 -03 | 4   | 48,39    |
| -04               | 5   | 22,45    |
| -05               | 6   | 25,17    |

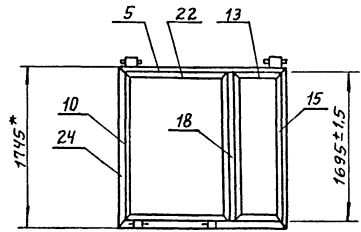
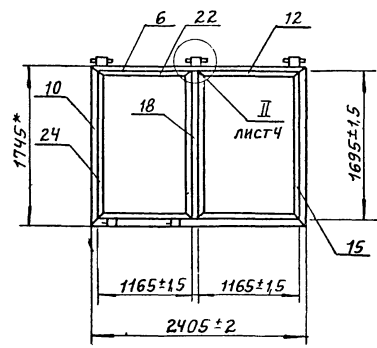
ИЗВ. ИСПОЛ. ПОДП. И. АБТЯ ВЗМТ. ИВВ. И/С

2.12.01.02.00.06

Рис. 7

М 1:40

ОСТАЛЬНОЕ - СМ. РИС. 1



Рис. 8

М 1:40

ОСТАЛЬНОЕ - СМ. РИС. 1

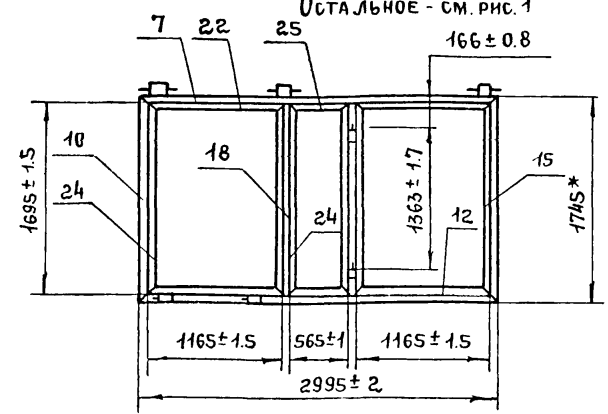

Рис. 9

М 1:40

ОСТАЛЬНОЕ - СМ. РИС. 1

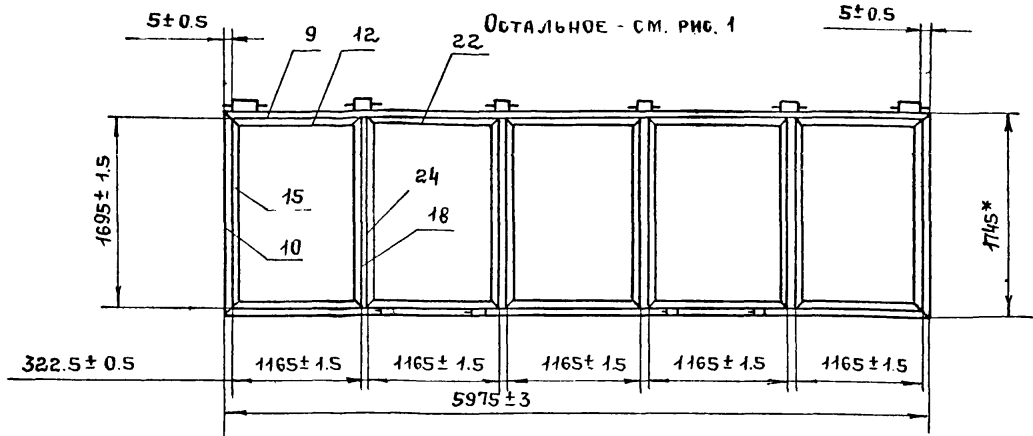

Рис. 10

М 1:40

ОСТАЛЬНОЕ - СМ. РИС. 1

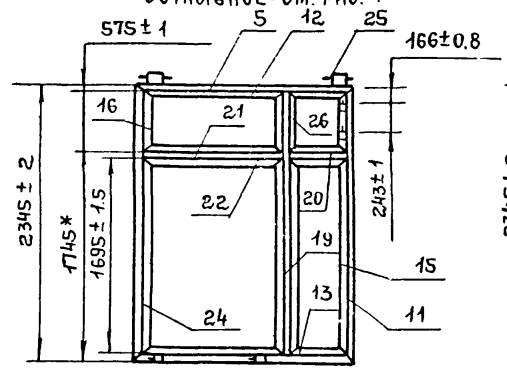
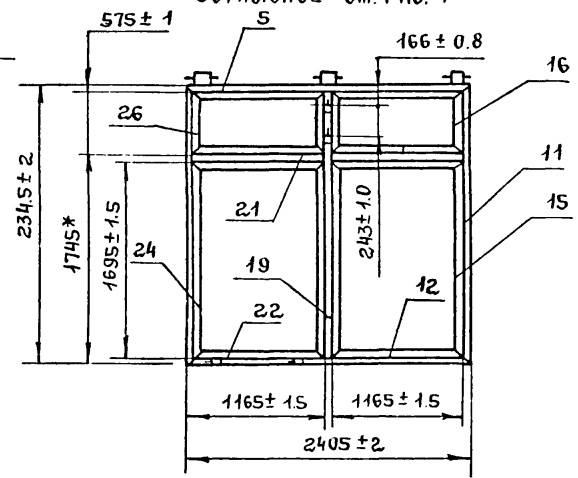

ПРОДОЛЖЕНИЕ ТАБЛ. 1

| ОБОЗНАЧЕНИЕ       | РИС. | МАССА, КГ |
|-------------------|------|-----------|
| 2.12.01.02.00 -06 | 7    | 33.62     |
| -07               | 8    | 60.04     |
| -08               | 9    | 32.62     |
| -09               | 10   | 37.01     |

17861-03 114

90 00 20 10 21 2

Рис. 11  
М  
ОСТАЛЬНОЕ СМ. РИС. 1



Рис. 12  
М 1: 40  
ОСТАЛЬНОЕ СМ РИС 1



I Лист 1  
М 1: 2

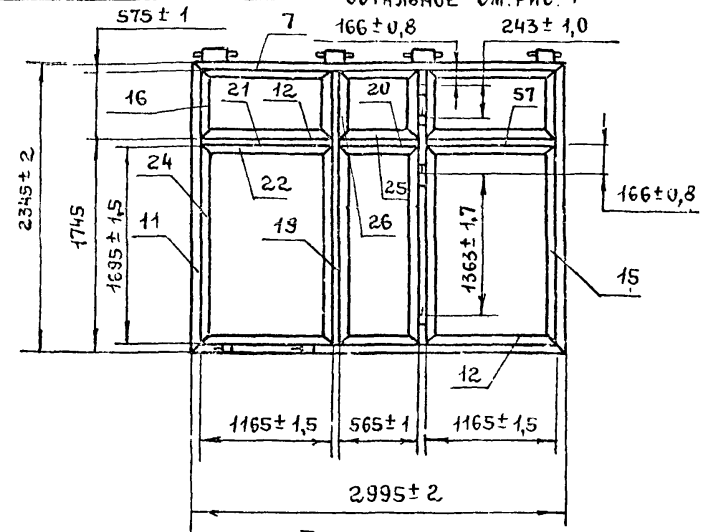
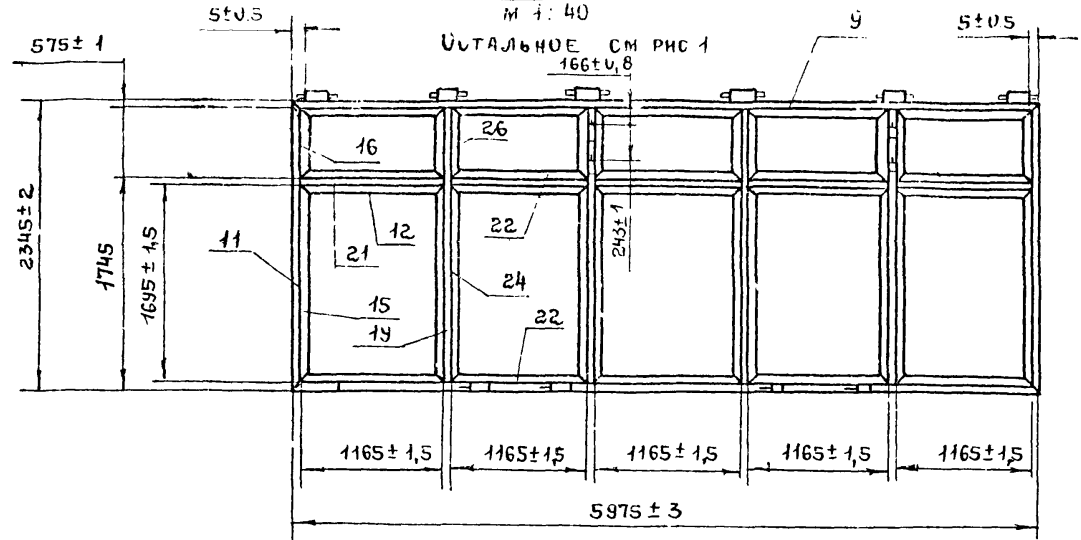
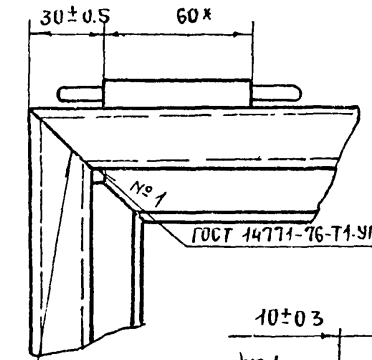

II Лист 1  
М 1: 2

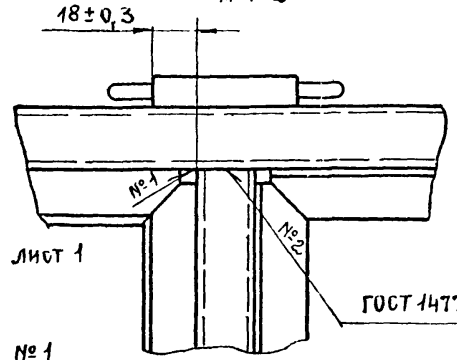

ПРОДОЛЖЕНИЕ ТАБЛ. 1

| ОБЪЯСНЕНИЕ          | РИС. | МАССА КГ |
|---------------------|------|----------|
| 2.12.01.02.00. - 10 | 11   | 48,84    |
| - 11                | 12   | 87,78    |

ГОСТ 14771-76-С2-УП

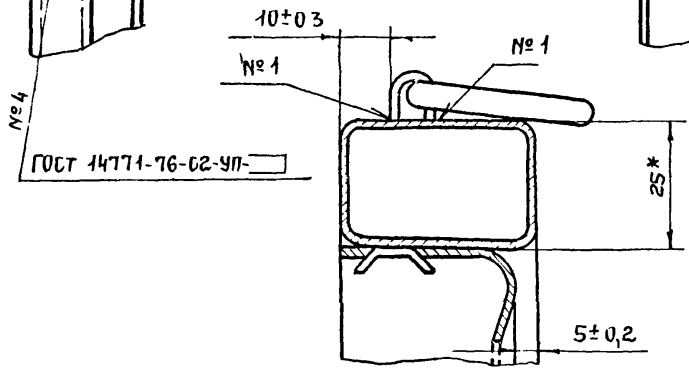

1.436.2-17. 2.12.01.02.00.СБ

11661-03 115

Лист  
4

2.12.01.02.00

Рис. 13

М 1:40

Остальное см. рис. 1



Рис. 14

М 1:40

Остальное см. рис. 1

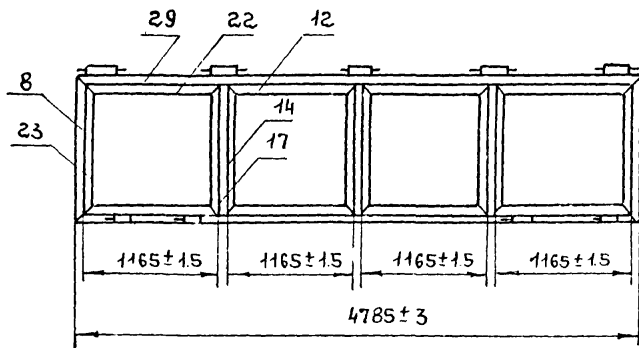

Рис. 15

М 1:40

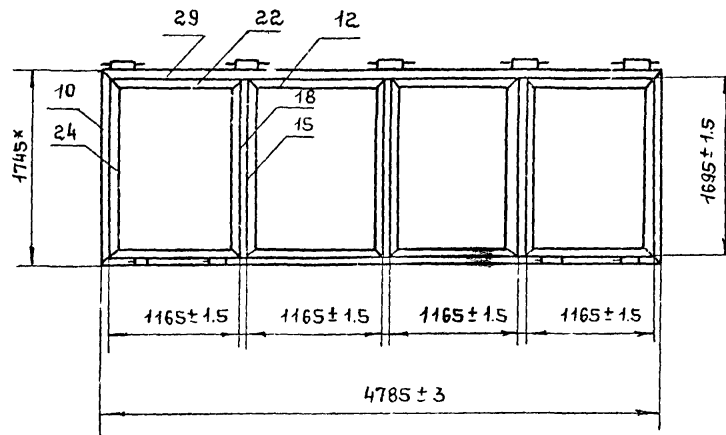
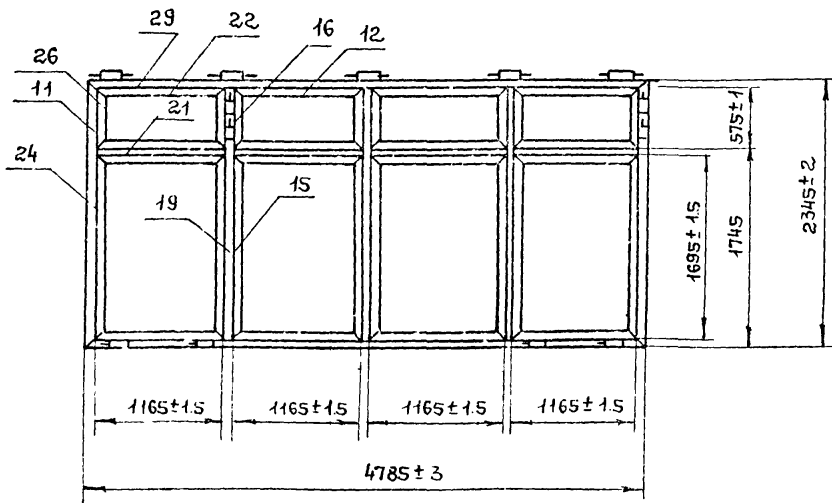

Продолжение табл. 1

| Обозначение   | Рис. | Масса, кг |
|---------------|------|-----------|
| 2.12.01.02.00 | 13   | 38.7      |
|               | 14   | 48.04     |
|               | 15   | 70.23     |

1.436.2-17. 2.12.01.02.00.06.

Лист

5

17661-03 116

2 12.01.02.00.06

Б-Б лист 1  
М 1:1

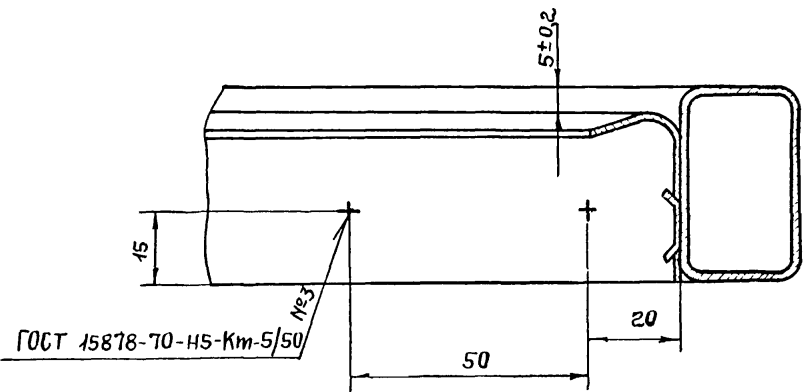

IV лист 1  
М 1:2

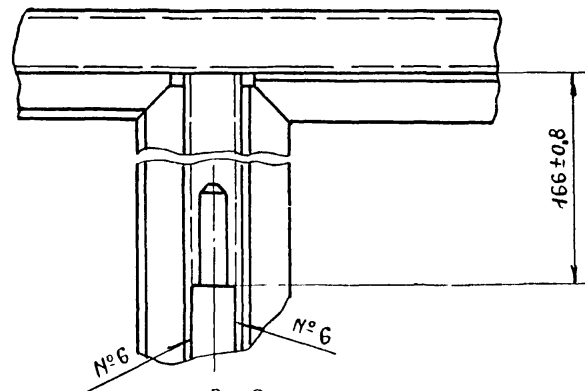

III лист 1  
М 1:2

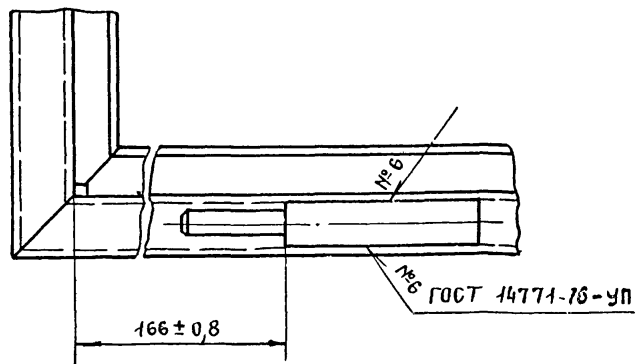

В-В лист 1  
М 1:1

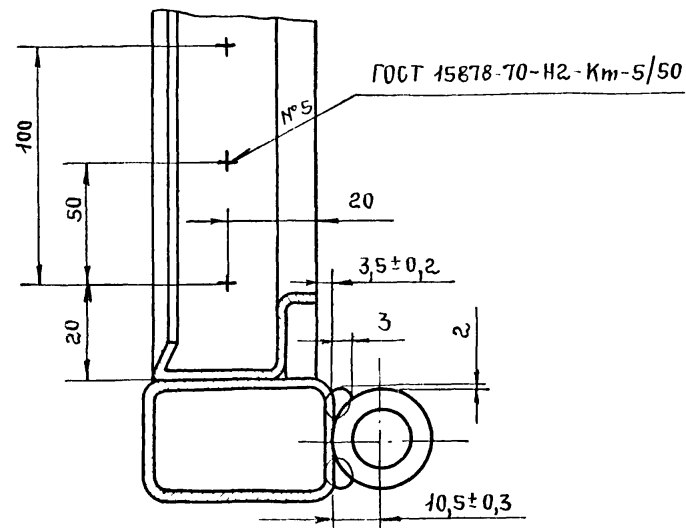

№ подл. Подпись и дата. Взам. инв. №

1.436.2-17. 2.12.01.02.00.06

Лист  
6

1 661-03 117

2.12.01.02.00.СБ

Таблица 2

| Обозначение   | Рис | № шва       |    |    |   |    |    |
|---------------|-----|-------------|----|----|---|----|----|
|               |     | 1           | 2  | 3  | 4 | 5  | 6  |
|               |     | Кол-во швов |    |    |   |    |    |
| 2.12.01.02.02 | 1   | 12          | 14 | 4  | 4 | 4  | 4  |
| -01           | 2   | 14          | 4  | 4  | 4 | 4  | 4  |
| -02           | 3   | 18          | 8  | 4  | 4 | 8  | 8  |
| -03           | 4   | 32          | 16 | 12 | 4 | 8  | 8  |
| -04           | 5   | 12          | 4  | 4  | 4 | 4  | 4  |
| -05           | 6   | 14          | 4  | 4  | 4 | 4  | 4  |
| -06           | 7   | 18          | 8  | 4  | 4 | 8  | 8  |
| -07           | 8   | 32          | 16 | 12 | 4 | 8  | 8  |
| -08           | 9   | 20          | 12 | 8  | 4 | 8  | 8  |
| -09           | 10  | 22          | 12 | 8  | 4 | 8  | 8  |
| -10           | 11  | 32          | 20 | 16 | 4 | 12 | 12 |
| -11           | 12  | 52          | 36 | 24 | 4 | 16 | 16 |
| -12           | 13  | 26          | 12 | 8  | 4 | 8  | 8  |
| -13           | 14  | 26          | 12 | 8  | 4 | 8  | 8  |
| -14           | 15  | 42          | 28 | 16 | 4 | 16 | 16 |

148317