

ТИПОВЫЕ СТРОИТЕЛЬНЫЕ КОНСТРУКЦИИ, ИЗДЕЛИЯ И УЗЛЫ

СЕРИЯ 3.015-1/82
УНИФИЦИРОВАННЫЕ
ОТДЕЛЬНО СТОЯЩИЕ ОПОРЫ
ПОД ТЕХНОЛОГИЧЕСКИЕ ТРУБОПРОВОДЫ

ВЫПУСК II-5
ЧАСТЬ 1 (СТР 1...108)
СБОРНЫЕ ЖЕЛЕЗОБЕТОННЫЕ КОЛОННЫ И ТРАВЕРСЫ
ВАРИАНТ АРМИРОВАНИЯ СТАЛЬЮ КЛАССА АТ-IVС
АРМАТУРНЫЕ ИЗДЕЛИЯ
РАБОЧИЕ ЧЕРТЕЖИ
КНИГА II (СТР. 54 ÷ 108)

23376-02

Всн II-5
лист 1, Фн II

ЦЕНТРАЛЬНЫЙ ИНСТИТУТ ТИПОВОГО ПРОЕКТИРОВАНИЯ
ГОССТРОЯ СССР

Москва, А-445, Смольная ул. 22

Сдано в печать

III 1989 года

Заказ № 2260

Тираж 4230 экз

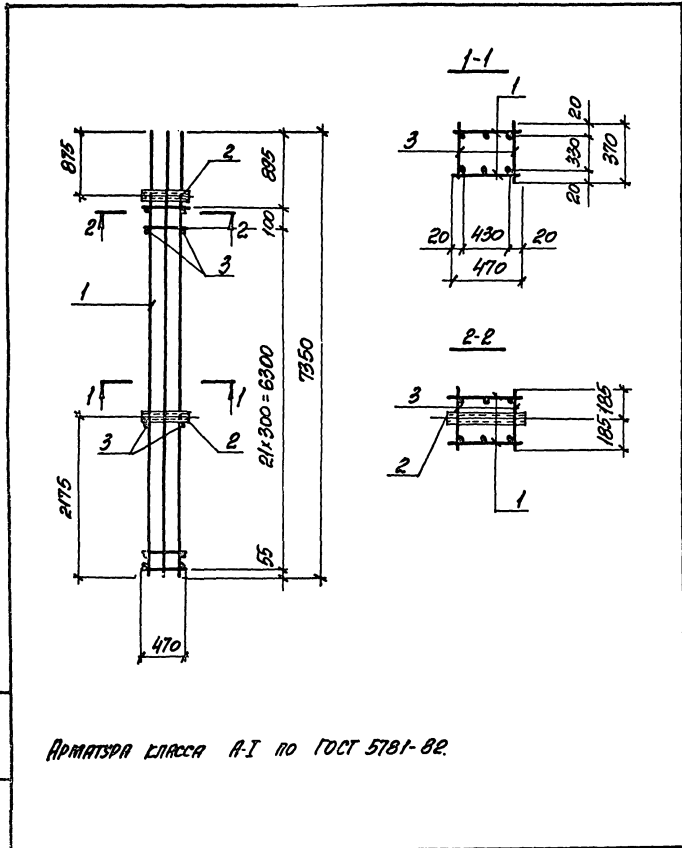

АРМАТУРА КАРКАСА А-I ПО ГОСТ 5781-82.

Исполнитель: А. Данилов

Исполнитель	Борисенко	Зар-7		3.015-1/82. II-5-48
Н. контр.	Зорин	Зар-7		
Тл. конс.	Зорин	Зар-7		КАРКАС К.П.88-1
Рис. гр.	Шаргородская	Зар-7		
Провер.	Борисенко	Зар-7		СТРАНА Лист Листов Р 1 2
Инженер	Петров	Зар-7		
Инженер	Артемьев	Зар-7		ХАРЬКОВСКИЙ ПРОМСТРОИНИИПРОЕКТ
Инженер	Борисенко	Зар-7		

МАССА КАРКАСА	№№	НАИМЕНОВАНИЕ	КОЛ.	ОБЪЯВЛЕНИЕ ДОКУМЕНТА	МАССА КАРКАСА, ГР
К.П.88-1	1	КАРКАС Кр 119-1	2	3.015-1/82. II-5-187	145,4
	2	УЗЕЛЕНЕ ЗАКЛЮПАНОЕ М6	2	3.015-1/82. II-3	
	3	Ф.В.А.Т., L=370; 0,15 ГР	48	БЕЗ ЧЕРТ.	

Исполнитель: А. Данилов

3.015-1/82. II-5-48	Лист 2
---------------------	-----------

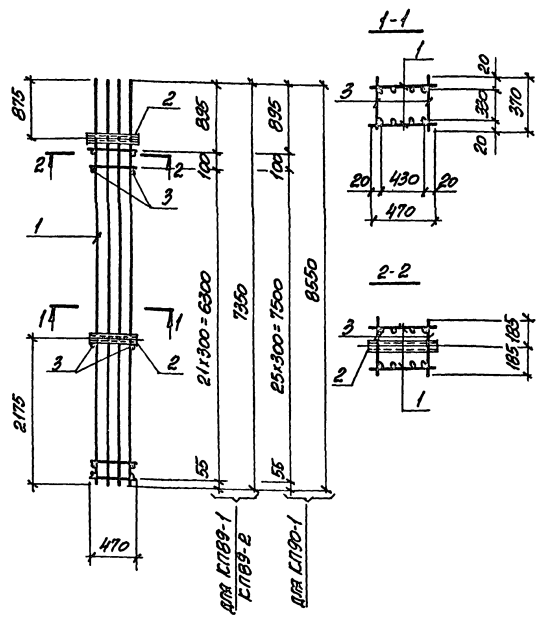

АРМАТУРА КЛАССА А-I ПО ГОСТ 5781-82.

Имя, № подл., Должность и дата (вместо инициалов)

Имя отд.	Борисенко	
Имя конст.	Зорин	
Имя конст.	Зорин	
Имя гр.	Минисев	
Имя гр.	Болышев	
Имя гр.	Петров	
Имя гр.	Приваленко	
Имя гр.	Болышев	

3.015-1/82. II-5-49

КАРКАС КП89-1; КП89-2; КП90-1	Страна	Лист	Листов
	Р	1	2
ХАРЬКОВСКИЙ ПРОМСТРОИПРОЕКТ			

МАДЕЛ КАРКАСА	ПОВ.	НАИМЕНОВАНИЕ	КОЛ.	ОБОЗНАЧЕНИЕ ДОКУМЕНТА	МАССА КАРКАСА, кг	
КП89-1	1	КАРКАС Кр 120-1	2	3.015-1/82. II-5-189	157,2	
	2	ИЗДЕЛИЕ ЗАКЛЮЧНОЕ М6	2	3.015-1/82. II-3		
	3	Ф6 А1, L=370; 0,08 кг	48	БЕЗ ЧЕРТ.		
КП89-2	ПОВ. 2 по КП89-1					229,0
	1	КАРКАС Кр 124-1	2	3.015-1/82. II-5-189		
	3	Ф8 А1, L=370; 0,15 кг	48	БЕЗ ЧЕРТ.		
КП90-1	ПОВ. 2 по КП89-1					255,4
	1	КАРКАС Кр 121-1	2	3.015-1/82. II-5-189		
	3	Ф8 А1, L=370; 0,15 кг	56	БЕЗ ЧЕРТ.		

Имя, № подл., Должность и дата (вместо инициалов)

3.015-1/82. II-5-49	Лист
	2

МАРКА КАРКАСА	Поз	НАИМЕНОВАНИЕ	КОЛ.	ОБОЗНАЧЕНИЕ ДОКУМЕНТА	МАССА КАРКАСА, КГ
КП92-1	1	КАРКАС Кр105-1	2	3.015-1/82.И-5-169	118,8
	2	НАДЕЛНЕ ЗАКЛАДНОЕ М15	2	3.015-1/82.В.И-3	
	3	Ф6АТ, l=370; 0,08кг	4В	БЕЗ ЧЕРТ.	
КП93-1	Поз. 2 по КП92-1				167,2
	1	КАРКАС Кр123-1	2	3.015-1/82.И-5-190	
	3	Ф8АТ, l=370; 0,15кг	5В	БЕЗ ЧЕРТ.	

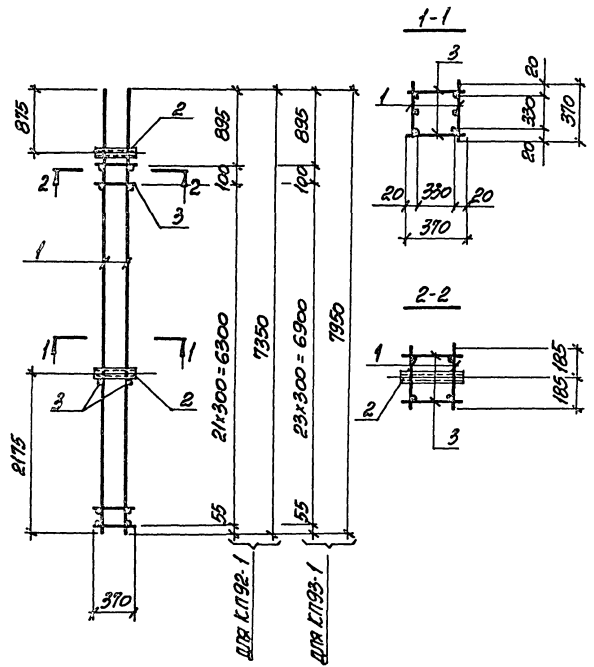

АРМАТУРА КЛАССА А-I ПО ГОСТ 5781-82

Исполн	БРОГЕННИ	
Н. контр	ЗОРНИ	8007
Г.Л. контр	ЗОРНИ	8007
Вис. гр.	ШАРКОВСКИЙ	
Удобр.	БОЛГАРИЦА	
Расчетчик	ПЕТРАШ	
Исполн	АРТЕМЕНКО	
Проект	БОЛГАРИЦА	

3.015-1/82.И-5-50		
КАРКАС		
КП92-1; КП93-1		
Страна	Лист	Листов
Р	1	2
ХАРЬКОВСКИЙ ПРОМСТРОЙНИИПРОЕКТ		

Исполнитель: Болгарина и дата: 8.08.82

3.015-1/82.И-5-50	Лист
	2

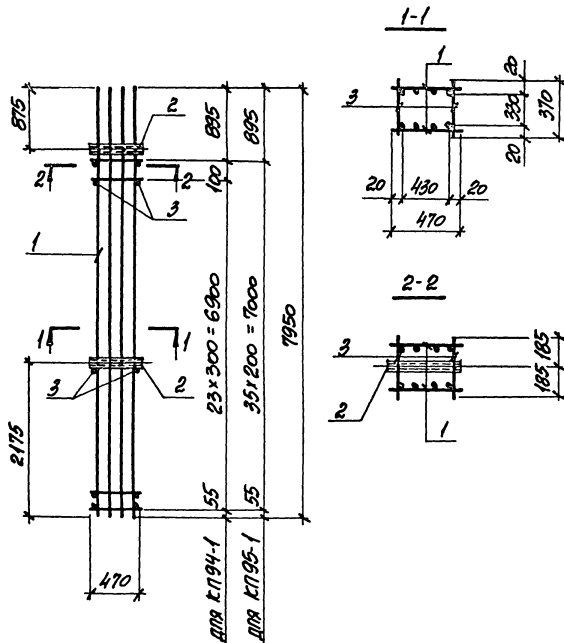

Арматура класса А-I по ГОСТ 5781-82.

Исполн.	Борисеня	Евг
Н.контр.	Зорни	Зорн
П.контр.	Зорни	Зорн
Рис. гр.	Мозновский	М
Проект.	Болдышев	Б
Расчет.	Петраш	П
Исполн. чертежа	Петраш	П
Провер.	Болдышев	Б

3.015-1/82. II-5-51

КАРКАС
КЛ94-1; КЛ95-1

СТРАНА	Лист	Листов
Р	1	2
ХАРЬКОВСКИЙ ПРОМСТРОИНИПРОЕКТ		

МАССА КАРКАСА	ПОЗ.	НАИМЕНОВАНИЕ	КОЛ.	ОБОЗНАЧЕНИЕ ДОКУМЕНТА	МАССА КАРКАСА, кг
КЛ94-1	1	КАРКАС Кр 125-1	2	3.015-1/82. II-5-191	157,6
	2	УЗДЕТНЕ ЭКСПАНДЕ М6	2	3.015-1/82. в. II-3	
	3	Ф6АТ, В-370; 0,0В кг	52	БЕЗ ЧЕРТ.	
КЛ95-1	ПОЗ. 2 по КЛ94-1				161,5
	1	КАРКАС Кр 126-1	2	3.015-1/82. II-5-191	
	3	Ф6АТ, В-370; 0,0В кг	74	БЕЗ ЧЕРТ	

Исполн. чертежа: Петраш П. ДАТА: 23.07.82

3.015-1/82. II-5-51

Лист
2

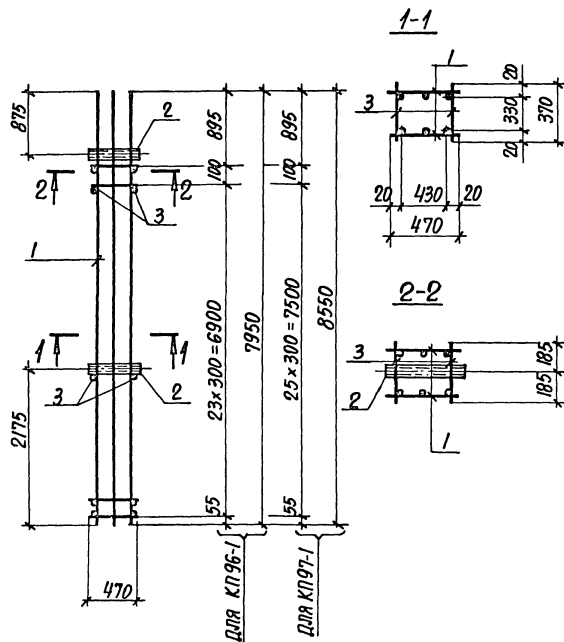

АРМАТУРА КЛАССА А-I ПО ГОСТ 5781-82

НАЧ. ОТД.	БРОДСКИЙ	
И. КОНСТ.	ЗОРИН	
ОУК. Г.Р.	ШАХОВСКИЙ	
РАЗРАБ.	БОЛОНСКАЯ	
РАССЧИТ.	ПЕТРОВИЧ	
ИСПОЛН.	КАРЕМЬЕНКО	
ПРОВЕРИЛ	БОЛОНСКАЯ	

3.015-1/82. II-5-52

КАРКАС
КП96-1; КП97-1

СТАВЛЯ	ЛИСТ	ЛИСТОВ
Р	1	2
ХАРЬКОВСКИЙ ПРОМСТРОЙНИИПРОЕКТ		

МАРКА КАРКАСА	Поз.	НАИМЕНОВАНИЕ	Кол.	ОБОЗНАЧЕНИЕ ДОКУМЕНТА	МАССА КАРКАСА, кг	
КП96-1	1	КАРКАС КР127-1	2	3.015-1/82. II-5-192	130,0	
	2	ИЗДЕЛИЕ ЗАКЛАДНОЕ М6	2	3.015-1/82. в. II-3		
	3	Ф6 А-I, $\ell=370$; 0,08 кг	52	БЕЗ ЧЕРТ.		
КП97-1	Поз. 2 по КП96-1					166,1
	1	КАРКАС КР128-1	2	3.015-1/82. II-5-192		
	3	Ф6 А-I, $\ell=370$; 0,08 кг	56	БЕЗ ЧЕРТ.		

ИВАРЬ ПОЛОЖИТЬСЯ И ДАТЬ ВЗЯТИ ИЛИ ВЪ

3.015-1/82. II-5-52

ЛИСТ
2

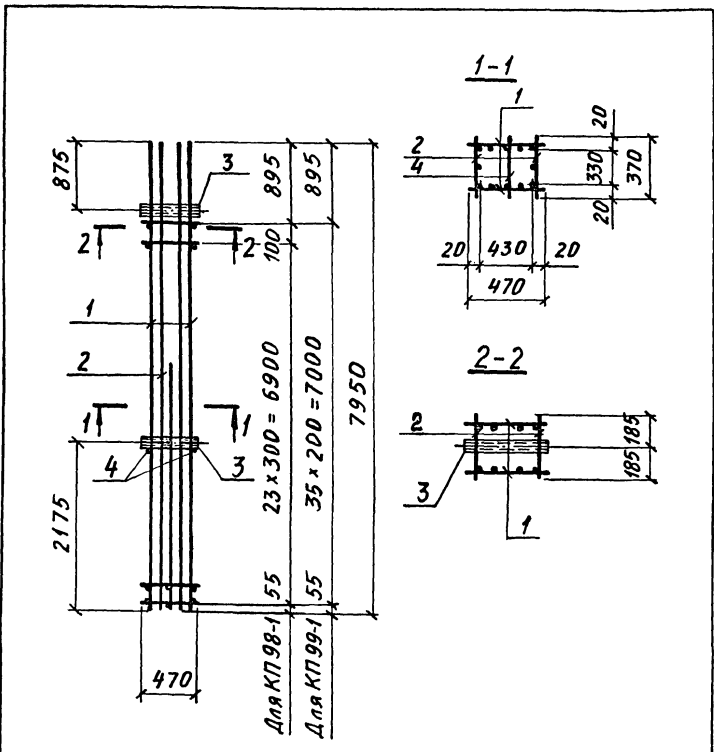

Арматура класса А-I по ГОСТ 5781-82.

№ подл. Подпись и дата Взам. инв. №

НАЧ. ОФД.	БРОДСКИЙ	
Н. КОНСТ.	ЗЕРИИ	
П. КОНСТ.	ЗЕРИИ	
РУК. ГР.	ШАХОВСКИЙ	
РАЗРАБ.	БОДНЯНСКАЯ	
РАССЧИТ.	ПЕТРАШ	
ИСПОЛН.	АРТЕМЕНКО	
ПРОВЕРКА	БОДНЯНСКАЯ	

3.015-1/82. II-5-53

КАРКАС
КП 98-1; КП 99-1

СТАДИЯ	ЛИСТ	ЛИСТОВ
Р	Г	2
ХАРЬКОВСКИЙ		
ПРОМСТРОЙНИИПРОЕКТ		

МАРКА КАРКАСА	Поз.	НАИМЕНОВАНИЕ	Кол.	ОБЪЕДИНЕНИЕ ДОКУМЕНТА	МАССА КАРКАСА, КГ
КП 98-1	1	КАРКАС Кр 129-1	2	3.015-1/82. II-5-193	188,0
	2	Кр 123-2	2	3.015-1/82. II-5-190	
	3	Изделие закладное М6	2	3.015-1/82. в. II-3	
	4	Ф6 А I, $\rho=370$; 0,08 кг	27	БЕЗ ЧЕРТ.	
КП 99-1		Поз. 3 по КП 98-1			192,8
	1	КАРКАС Кр 130-1	2	3.015-1/82. II-5-193	
	2	Кр 131-1	2	3.015-1/82. II-5-194	
	3	Ф6 А I, $\rho=370$; 0,08 кг	38	БЕЗ ЧЕРТ.	

№ подл. Подпись и дата Взам. инв. №

3.015-1/82. II-5-53	ЛИСТ
	2

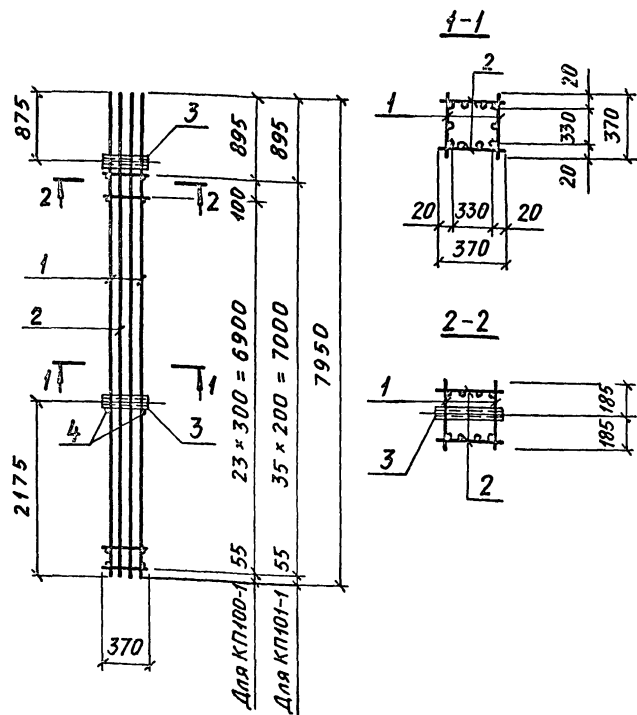

Арматура класса А-I по ГОСТ 5781-82.

Нач. отд.	Бродский	
И. контр.	Зорин	
И. констр.	Зорин	
Рук. гр.	Шаховская	
Разраб.	Бодянская	
Расчит.	Петраш	
Исполн.	Артеменко	
Проверил	Бодянская	

3.015-1/82. Д-5-54

КАРКАС
КП100-1; КП101-1

СТАНДА	ЛИСТ	ЛИСТОВ
Р	1	2
ХАРЬКОВСКИЙ ПРОМСТРОИНИИПРОЕКТ		

МАРКА КАРКАСА	Поз.	НАИМЕНОВАНИЕ	Кол.	ОБОЗНАЧЕНИЕ ДОКУМЕНТА	МАССА КАРКАСА, КГ
КП 100-1	1	КАРКАС Кр 123-3	2	3.015-1/82. Д-5-180	125,8
	2	Кр 132-1	2	3.015-1/82. Д-5-195	
	3	ИЗДЕЛИЕ ЗАКЛАДНОЕ М5	2	3.015-1/82, в. II-3	
	4	Ф БА I, В=370; 0,08 кг	2	БЕЗ ЧЕРТ.	
КП 101-1	Поз. 3,4 по КП 100-1				129,4
	1	КАРКАС Кр 131-2	2	3.015-1/82. Д-5-184	
	2	Кр 133-1	2	3.015-1/82. Д-5-195	

Иль. № подл. Подпись и дата

3.015-1/82. Д-5-54

23376-02 61

ЛИСТ
2

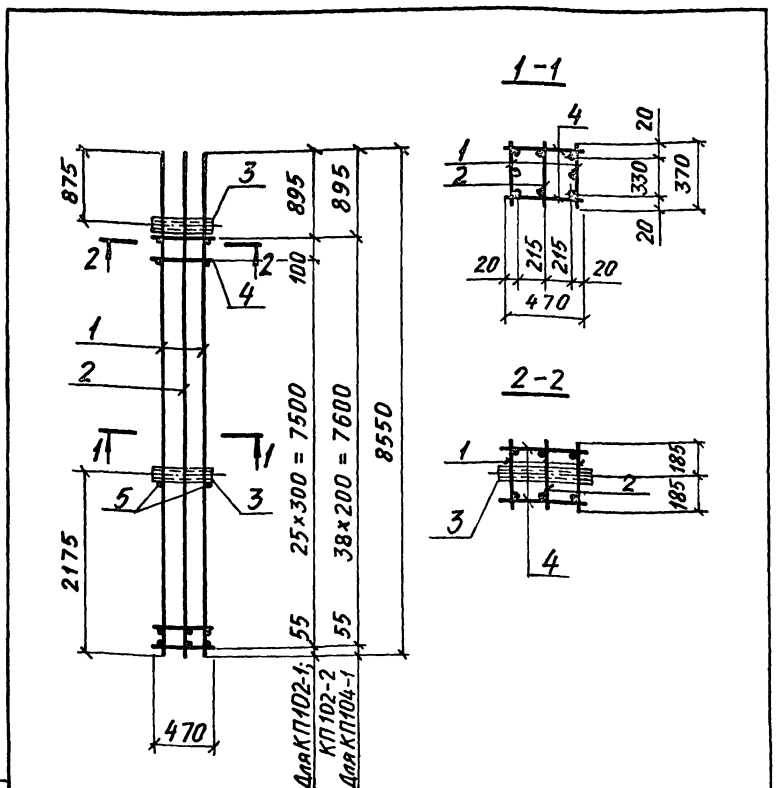

Арматура класса А-I по ГОСТ 5781-82.

Имя, № подл., Подпись и дата (Взят, Имя)

НАЧ. ОТД.	БРОДСКИЙ	
Н. КОНТ.	ЗОРНИ	3007
И. КОНСТ.	ЗОРНИ	3007
РУК. ГР.	ШАХНОВСКИЙ	3007
РАЗРАБ.	БОДНЯНСКАЯ	
РАССЧИТ.	ПЕТРАШ	
ИСПОЛН.	АРТЕМЕНКО	
ПРОВЕРИЛ	БОДНЯНСКАЯ	

3.015-1/82. П-5-55

КАРКАС
КП 102-1; КП 102-2;
КП 104-1

СТADIЯ	ЛИСТ	ЛИСТОВ
Р	1	2
ХАРЬКОВСКИЙ ПРОМСТРОИНИИПРОЕКТ		

МАРКА КАРКАСА	Поз.	НАИМЕНОВАНИЕ	Кол.	ОБОЗНАЧЕНИЕ ДОКУМЕНТА	МАССА КАРКАСА, КГ
КП 102-1	1	КАРКАС Кр 134-1	2	3.015-1/82. П-5-196	186,6
	2	Кр 135-1	1	3.015-1/82. П-5-197	
	3	ИЗДЕЛИЕ ЗАКЛАДНОЕ М6	2	3.015-1/82, в. II. 3	
	4	Ф 6 А I, l=470; 0,10 кг	54	БЕЗ ЧЕРТ.	
	5	Ф 6 А I, l=370; 0,08 кг	2	БЕЗ ЧЕРТ.	
КП 102-2	Поз. 3...5 по КП 102-1				158,4
	1	КАРКАС Кр 134-3	2	3.015-1/82. П-5-196	
	2	Кр 135-2	1	3.015-1/82. П-5-197	
КП 104-1	Поз. 3,5 по КП 102-1				162,7
	1	КАРКАС Кр 136-1	2	3.015-1/82. П-5-194	
	2	Кр 137-1	1	3.015-1/82. П-5-197	
	4	Ф 6 А I, l=470; 0,10 кг	78	БЕЗ ЧЕРТ.	

Имя, № подл., Подпись и дата (Взят, Имя)

3.015-1/82. П-5-55

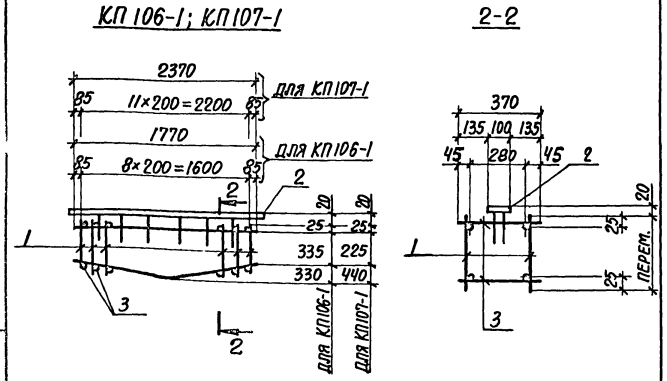
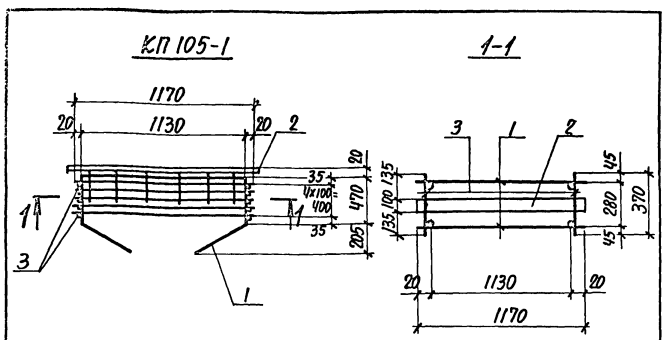

АРМАТУРА КЛАССА А-І ПО ГОСТ 5781-82

ИВЧ. ОТВ. БРОДСКИЙ	
И. КОНТР. ЗОРИН	200-1
И.Т. КОНСТ. ЗОРИН	200-1
РУК. ГР. ШАХАНСКИЙ	И.И.
РАЗРАБ. БОЛДЯНСКАЯ	И.И.
РАССЧИТ. ПЕТРАШ	И.И.
ИСПОЛН. ИРТЕМЕНКО	И.И.
ПРОВЕРИЛ БОДЯНСКАЯ	И.И.

3.015-1/82. II-5-56	
КАРКАС КП 105-1... КП 107-1	СТАНДА. ЛИСТ ЛИСТОВ
	Р 1 2
ХАРЬКОВСКИЙ ПРОМСТРОЙНИИПРОЕКТ	

МАРКА КАРКАСА	Поз.	НАИМЕНОВАНИЕ	Кол.	ОБОЗНАЧЕНИЕ ДОКУМЕНТА	МАССА КАРКАСА, КГ
КП 105-1	1	КАРКАС КР 138-1	2	3.015-1/82. II-5-198	20,7
	2	ИЗДЕЛИЕ ЗАКЛАДНОЕ МИ-8	1,2шт	3.400-6/76 л. 17	
	3	ФВАІ, l=370; 0,15кг	10	БЕЗ ЧЕРТ.	
КП 106-1	1	КАРКАС КР 139-1	2	3.015-1/82. II-5-199	25,4
	2	ИЗДЕЛИЕ ЗАКЛАДНОЕ МИ-8	1,8шт	3.400-6/76 л. 17	
	3	ФВАІ, l=370; 0,15 кг	18	БЕЗ ЧЕРТ.	
КП 107-1	1	КАРКАС КР 140-1	2	3.015-1/82. II-5-199	33,1
	2	ИЗДЕЛИЕ ЗАКЛАДНОЕ МИ-8	2,4шт	3.400-6/76 л. 17	
	3	ФВАІ, l=370; 0,15кг	24	БЕЗ ЧЕРТ.	

МАР. № ПОВЕР. ПОДПИСЬ И ДАТА ВВЕДЕНИЯ В ЭФ.

3.015-1/82. II-5-56	Лист 2
---------------------	-----------

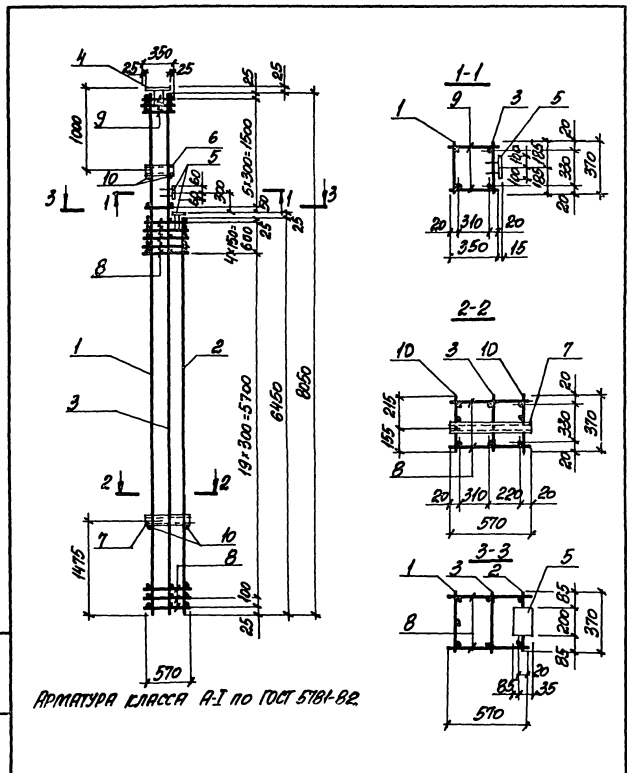

МАРКА КАРКАСА	ПОС.	НАИМЕНОВАНИЕ	КОЛ.	ОБЪЕМНОЕ ДОСУМЕНТА	МАРКА КАРКАСА, кг
КЛН2-1	1	КАРКАС Кр 145-1	1	3.015-1/82. II-5-202	165,6
	2	Кр 169-2	1	-220	
	3	Кр 200-1	1	-240	
	4	ИЗДЕЛИЕ ЗАКЛАДНОЕ МНТ-31	1	3.400-6/75 л.20	
	5	МНТ-19	2	л.19	
	6	М4	1	3.015-1/82. VIII-3-Л.73	
	7	М7	1		
	8	Ф6А1, L=570; 0,13 кг	50	БЕЗ ЧЕРТ.	
	9	Ф6А1, L=350; 0,08 кг	12		
	10	Ф6А1, L=370; 0,08 кг	4		
КЛН2-2	1	КАРКАС Кр 145-2	1	3.015-1/82. II-5-202	209,2
	2	Кр 169-3	1	-220	
	3	Кр 200-2	1	-240	
	ПОЗ. 4...10 по КЛН2-1				

ИСП. ОТВ. БОРОСЕНЯ	3.015-1/82. II-5-61	СТАЛЬНАЯ ЛИСТ	ЛИТЕВ
И. КОНТ. БОРИН		Р	1 2
И. КОС. БОРИН		ХАРЬКОВСКИЙ ПРОМСТРОЙНИИПРОЕКТ	
ДИ. ГР. ДИДЕНКО	КАРКАС		
МАРШ. БОДИНСКОЕ	КЛН2-1, КЛН2-2		
ПРОС. ПЕТРАШ			
ИСПОЛН. ДИДЕНКО			
ПРОВЕР. БОДИНСКОЕ			

ИСП. ОТВ. БОРОСЕНЯ И ДИДЕНКО

3.015-1/82. II-5-61	Лист 2
---------------------	--------

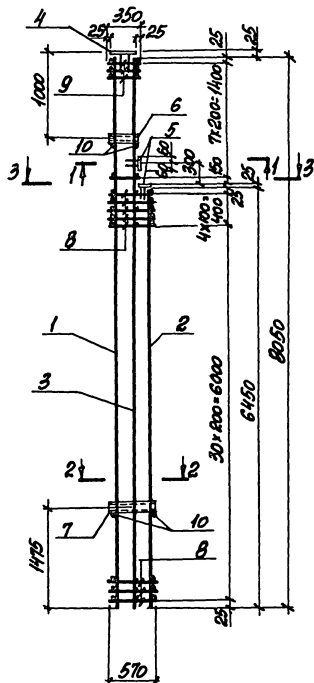

АРМАТУРА КЛАССА А1 ПО ГОСТ 5781-82

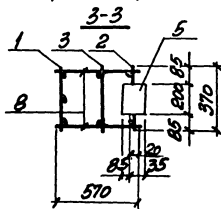
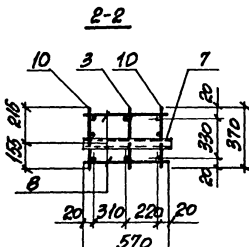
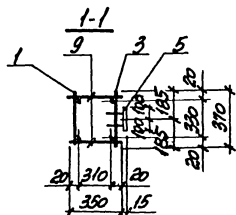

3.015-1/82. II-5-62

КАРКАС
КЛНЗ-1

Страница 1 из 2

ХАРЬКОВСКИЙ
ПРОМСТРОЙИИПРОЕКТ

МАССА КАРКАСА	Поз	НАИМЕНОВАНИЕ	КОЛ.	ОБОЗНАЧЕНИЕ ДОКУМЕНТА	МАССА КАРКАСА, кг	
КЛНЗ-1	1	КАРКАС Кр 146-1	1	3.015-1/82. II-5-202	171,3	
	2	Кр 164-1	1	-216		
	3	Кр 201-1	1	-240		
	4	ИЗДЕЛИЕ ЗАКЛАДНОЕ МН1-31	1	3.400-6/76 л.20		
	5	МН1-19	2	л.19		
	6	М4	1	3.015-1/82 ВМЛ II-3.2.73		
	7	М7	1			
	8	Ф6А1, L=570	0,13 кг			70
	9	Ф6А1, L=350	0,08 кг			16
	10	Ф6А1, L=370	0,08 кг	4		БЕЗ ЧЕРТ.

НАЧ. ОТД. БОДАРСКИЙ
И. КОНОТ. ЗОРНИН
Л. КОНОТ. ЗОРНИН
ИНЖ. ГР. ШИЖАНОВСКИЙ
РАЗРАБ. БОДАРСКИЙ
РАССЧИТ. ПЕТРАШ
ИСПОЛН. ШИЖАНОВСКИЙ
ПРОВЕР. БОДАРСКИЙ

Имя, Фамилия, Подпись, и дата: Визитер 11/18/23

3.015-1/82. II-5-62

Лист

2

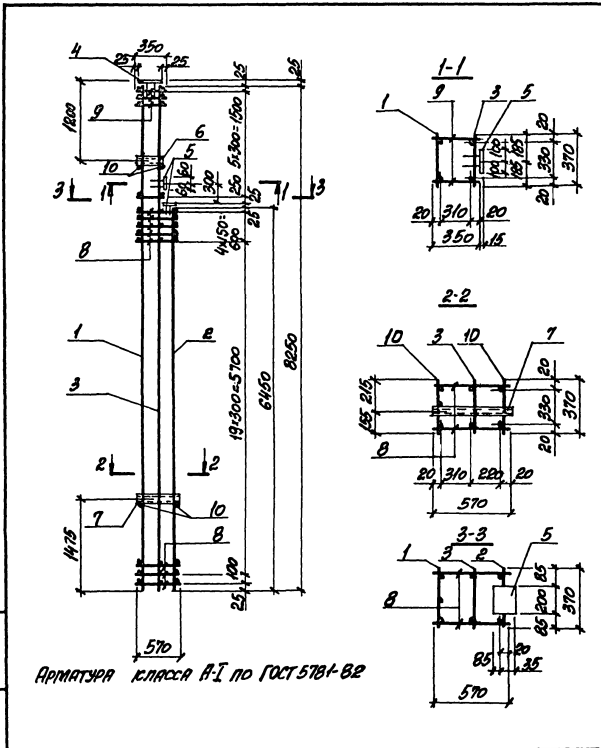

Арматура класса А-I по ГОСТ 5781-82

Имя, № подл. Дата выдачи № 2

Имя от	Бродский	
И. контр.	Зорин	300
И. конст.	Зорин	300
И. с. гр.	Шатровская	300
И. экз.	Болдырева	300
И. расч.	Петров	300
И. испол.	Литвиненко	300
И. провер.	Болдырева	300

3.015-1/82. II-5-63		
КАРКАС КПН4-1, КПН4-2	Страна	Лист
	Р	2
ХАРЬКОВСКИЙ ПРОМСТРОЙНИИПРОЕКТ		

МАРСА КАРКАСА	ПОЗ.	НАИМЕНОВАНИЕ	КОЛ.	ОБОЗНАЧЕНИЕ ДОКУМЕНТА	МАРСА КАРКАСА, КГ
КПН4-1	1	КАРКАС Кр147-1	1	3.015-1/82. II-5-203	1514
	2	Кр169-6	1	-221	
	3	Кр202-1	1	-241	
	4	ИЗДЕЛИЕ ЗАКЛАДНОЕ МНТ-3/1	1	3.400-6/76 л.20	
	5	МНТ-19	2	л.19	
	6	М4	1	3.015-1/82. ВМ. II-3 л.23	
	7	М7	1		
	8	Ф6АТ, е=570; 0,13кг	48		
	9	Ф6АТ, е=350; 0,08кг	12		
	10	Ф6АТ, е=370; 0,08кг	4		
КПН4-2	1	КАРКАС Кр147-2	1	3.015-1/82. II-4-203	1939
	2	Кр169-3	1	-220	
	3	Кр202-2	1	-241	
	Поз. 4...10 по КПН4-1				

Имя, № подл. Дата выдачи № 2

3.015-1/82. II-5-63	Лист 2
---------------------	-----------

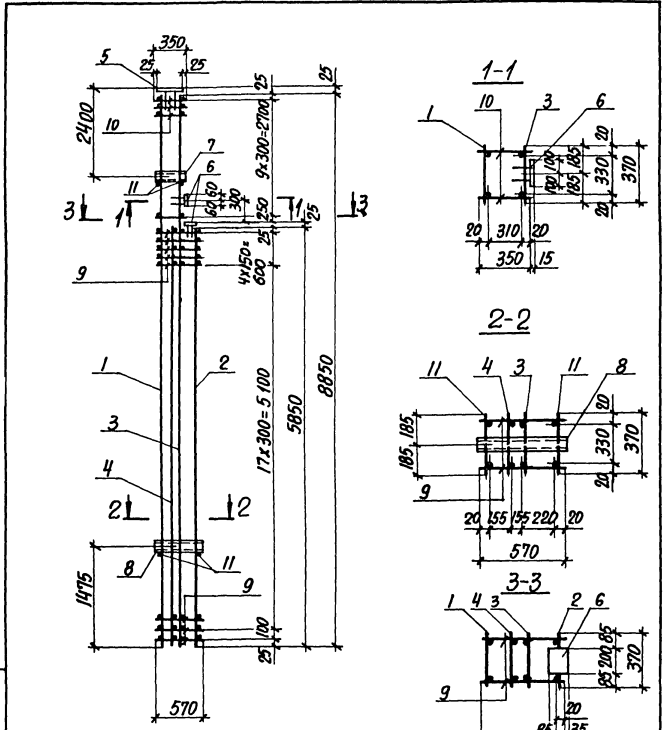

АРМАТУРА КЛАССА А-Т ПО ГОСТ 5701-82,

Имя, Фамилия, Подпись и Дата Взаим. Инв. №

Нач. отд.	Бродский	
Н.контр.	Зорин	807
Л.контр.	Зорин	307
Рук. гр.	Щеховский	16-17
Презид.	Боднянская	
Рассчит.	Петраш	11-11
Исполн.	Литвиненко	11-11
Проверил	Боднянская	

3.015-1/82. II-5-67

КАРКАС КП 118-1	Станд. Лист	Листов
	2	2
ХАРЬКОВСКИЙ ПРОМСТРОИНИИПРОЕКТ		

МАРКА КАРКАСА	Поз.	НАИМЕНОВАНИЕ	Кол.	ОБОЗНАЧЕНИЕ ДОКУМЕНТА	МАССА КАРКАСА, кг
КП118-1	1	КАРКАС КР172-1	1	3.015-1/82. II-5-224	
	2	КР176-1	1		-226
	3	КР174-1	1		-225
	4	КР177-2	1		-227
	5	ИЗДЕЛИЕ ЗАКЛАДНОЕ МИ-31	1	3.400-6/76 л. 20	197,1
	6	МИ-19	2	л. 19	
	7	М4	1	3.015-1/82 вып. II-3 л. 73	
	8	М7	1		
	9	Ф6АІ, $\ell=570$; 0,13 кг	46	БЕЗ ЧЕРТ.	
	10	Ф6АІ, $\ell=350$; 0,08 кг	20		
	11	Ф6АІ, $\ell=370$; 0,08 кг	4		

Имя, Фамилия, Подпись и Дата Взаим. Инв. №

3.015-1/82. II-5-67	Лист 2
---------------------	-----------

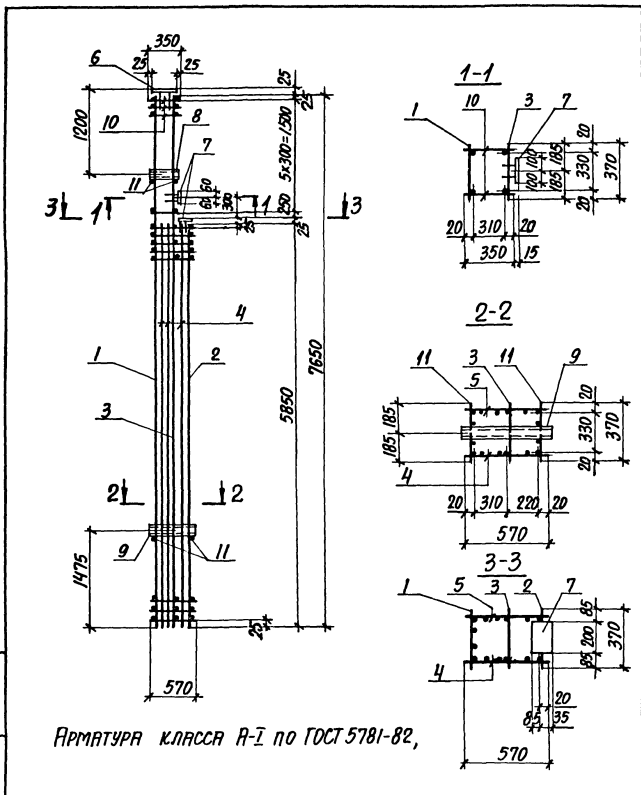

АРМАТУРА КЛАССА А-І ПО ГОСТ 5781-82,

3.015-1/82. II-5-69

КАРКАС
КП 120-1

СТАНЦИЯ	ЛИСТ	ЛИСТОВ
Р	1	2
ХАРЬКОВСКИЙ ПРОМСТРОИНИИПРОЕКТ		

МАРКА КАРКАСА	ПОЗ.	НАИМЕНОВАНИЕ	КОЛ.	ОБОЗНАЧЕНИЕ ДОКУМЕНТА	МАССА КАРКАСА, КГ
КП120-1	1	КАРКАС КР 153-1	1	3.015-1/82. II-5-208	281,3
	2	КР 160-1	1	-212	
	3	КР 181-2	1	-230	
	4	КР 162-1	1	-213	
	5	КР 162-1а	1	-213	
	6	ИЗДЕЛИЕ ЗАКЛАДНОЕ МИ-31	1	3.400-6/76 л. 20	
	7	МИ-19	2	л. 19	
	8	М4	1	3.015-1/82 вып. II-3 л. 73	
	9	М7	1		
	10	Φ6 АІ, e=350; 0,08 кг	12	БЕЗ ЧЕРТ.	
	11	Φ6 АІ, e=370; 0,08 кг	4		

Имя, № проекта, Подпись и дата. Взята из арх. №

Имя, № проекта, Подпись и дата. Взята из арх. №

3.015-1/82. II-5-69

Лист
2

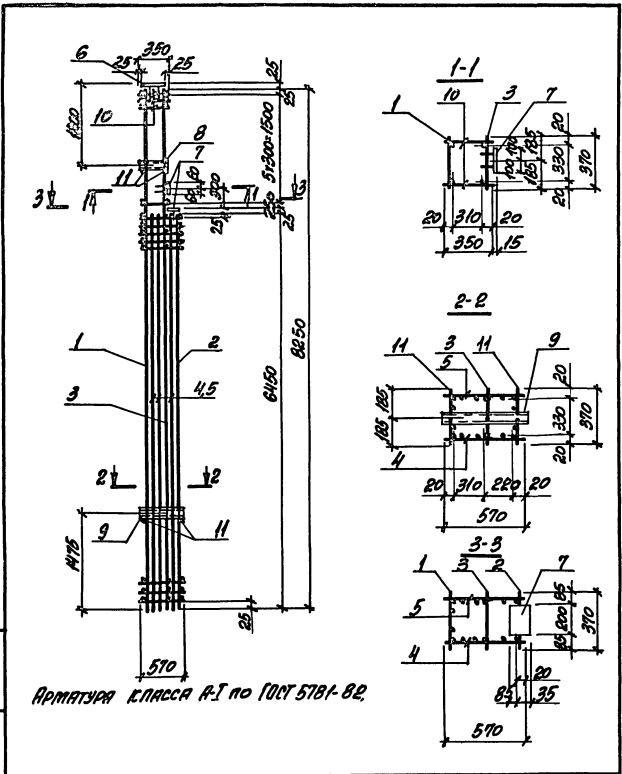

МАРКА АРМАТУРЫ	КОЛ.	НАИМЕНОВАНИЕ	ГОР.	ОБОЗНАЧЕНИЕ ВОЛНЫСТАТА	ПЛОЩАДЬ АРМАТУРЫ, КГ
1	1	КР 155-1	1	3.015-1/82. II-5-209	
2	1	КР 161-1	1		-212
3	1	КР 202-3	1		-241
4	1	КР 163-1	1		-214
5	1	КР 163-1а	1		-215
6	1	НАДЕЛНЕ ЗАКЛАДНЫЕ ПИЛ-31	1	3.400-6/76 Л. 20	
7	2	ПН 1-19	2	Л. 19	
8	1	М4	1	3.015-1/82. II-3.173	
9	1	М7	1		
10	12	Ф6 АТ, L=350; 0,08 КГ	12		
11	4	Ф6 АТ, L=370; 0,08 КГ	4		

306,5

ИМЯ И ПОДПИСЬ ПРОЕКТИРУЮЩЕГО ИЛИ ПРОВЕРЯЮЩЕГО

3.015-1/82. II-5-71

КР 155-1

СТУПА	ЛИСТ	ЛИСТОВ
1	1	2

ХАРЬКОВСКИЙ ПРОМСТРОЙНИИПРОЕКТ

ИМЯ И ПОДПИСЬ ПРОЕКТИРУЮЩЕГО ИЛИ ПРОВЕРЯЮЩЕГО

3.015-1/82. II-5-71

2

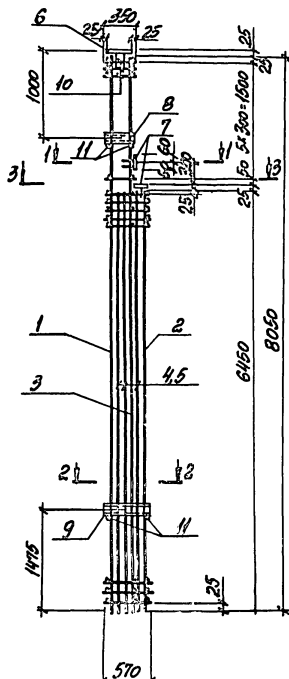

АРМАТУРА КЛАССА А-I ПО ГОСТ 5701-02.

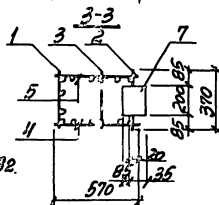
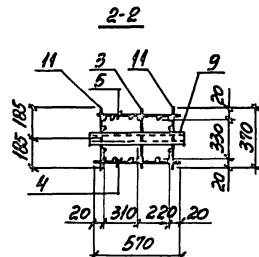
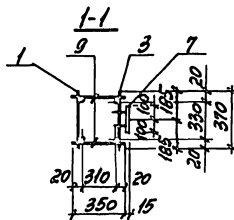

ИСП. ОТВ. БОЛДЕНСКИЙ
И КОНТ. ВОРОН
ОЛ. КОНО. ВОРОН
ЧЕР. ГР. ШАВЕНОВСКИЙ
ПРОЕКТ. БОЛДЕНСКИЙ
ПРОСМ. МЕТРАНИ
ИСПОЛН. МЕТРАНИ
ПРОВЕР. БОЛДЕНСКИЙ

3.015-1/82. II-5-72

КАРКАС
КП123-1

СТАНДАРТ ЛИСТ ЛИСТОВ

2 2

ХАРЬКОВСКИЙ
ПРОМСТРОИНИИПРОЕКТ

МАТЕРИАЛ КАРКАСА	КОЛ.	НАИМЕНОВАНИЕ	КОД.	ОБЪЕМ ЧИСТЫЙ ДОКУМЕНТА	МАССА КАРКАСА, кг
	1	КАРКАС Кр156-1	1	3.015-1/82. II-5-209	
	2	Кр161-1	1		-212
	3	Кр200-1	1		-240
	4	Кр163-1	1		-214
	5	Кр163-10	1		-215
КП123-1	6	ИЗДЕЛИЕ ЗАКЛАДНОЕ МНТ-31	1	3.400-6/76 л.20	304,5
	7	МНТ-19	2	л.19	
	8	М4	1	3.015-1/82.8.II-3.Л73	
	9	М7	1		
	10	Ф6АТ, l=350; 0,08кг	12		
	11	Ф6АТ, l=370; 0,08кг	4	БЕЗ ЧЕРТ.	

ЛИСТ № 1/2000. УТВЕРЖДЕН И ДАТА ВВЕДЕНИЯ В ЭФ.

3.015-1/82. II-5-72

ЛИСТ

2

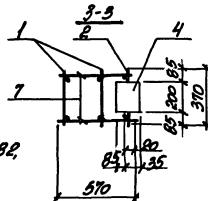
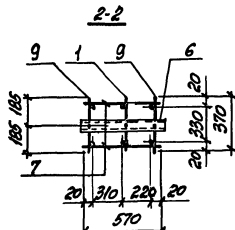
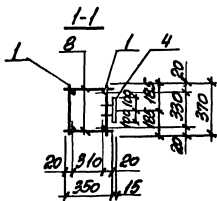
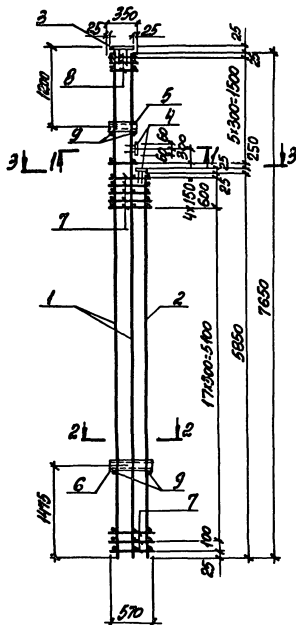

Арматура класса А-І по ГОСТ 5701-82.

Исполн.	Бродякина	
И.д.д.	Зорин	30.04
Пр.контр.	Зорин	30.04
И.д.г.д.	Шаронов	
Арх.пр.	Бондаренко	
Расчит.	Петров	
Исполн.	Литвиненко	
Проект.	Бондаренко	

3.015-1/82. II-5-73

КАРКАС
КП124-1

СТАДИИ	Лист	Листов
	2	2

УФЬЮВСКИЙ
ПРОМСТРОИНИИПРОЕКТ

ПАРТИ КАРКАСА	Поз.	НАИМЕНОВАНИЕ	КОЛ.	ОБОЗНАЧЕНИЕ ДОКУМЕНТА	МАССА КАРКАСА, кг	
КП124-1	1	КАРКАС	КР185-1	2	3.015-1/82. II-5-232	99,8
	2		КР176-2	1	-226	
	3	КОДЕЛИЕ ЗАСЛАДНЕ МИ-51		1	3.400-6/76 Л.20	
	4		МИ-19	2	Л.19	
	5		М4	1	3.015-1/82 в. II-3 Л.73	
	6		М7	1		
	7	Ф6АІ, L=570, 0,19 кг		46	БЕЗ ЧЕРТ.	
	8	Ф6АІ, L=350, 0,08 кг		12		
	9	Ф6АІ, L=370, 0,08 кг		4		

Исполн. проект. Шаронов и Литвиненко

3.015-1/82. II-5-73

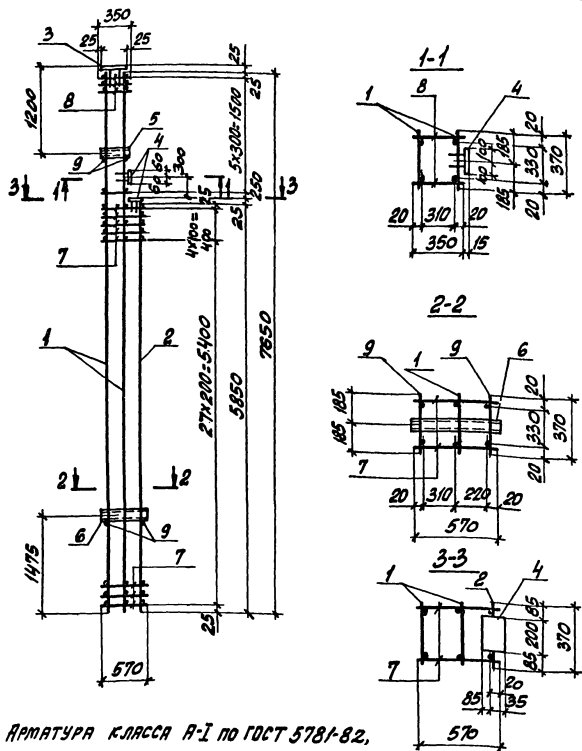

РАМАТУРА КЛАССА А-I ПО ГОСТ 5781-82.

ИВЛ. ОТД. БУДВАНСКИЙ	ИВЛ
И. КОНТР. ЗОРНИ	ЗОР
И. КОНСТ. ЗОРНИ	ЗОР
РИС. ГР. ШИДАНСКИЙ	ШИД
РАЗРАБ. БУДВАНСКИЙ	БУД
РАССЧУТ. ПЕТРАШ	ПЕТ
ИСПОЛН. ЛИТВИНЕНКО	ЛИТ
ПРОВЕР. БУДВАНСКИЙ	БУД

3.015-1/82. II-5-74

КАРКАС
КП125-1

СТРАНА	ЛИСТ	ЛИСТОВ
Р	1	2
ХАРЬКОВСКИЙ ПРОМСТРОЙНИИПРОЕКТ		

МАРКА КАРКАСА	ПОЗ.	НАИМЕНОВАНИЕ	КОЛ.	ОБОЗНАЧЕНИЕ ДОКУМЕНТА	МАССА КАРКАСА, КГ
КП125-1	1	КАРКАС КР186-1	2	3.015-1/82. II-5-232	104,9
	2	КР199-1	1	-239	
	3	ИЗДЕЛИЕ ЗАКРЕПЛЯЮЩЕЕ МН-31	1	3.400-6/76 Л.20	
	4	МН-19	2	Л.19	
	5	М4	1	3.015-1/82. ВМ. II-3 Л.73	
	6	М7	1		
	7	Ф6А1, L=570; 0,13 кг	64	БЕЗ ЧЕРТ.	
	8	Ф6А1, L=350; 0,08 кг	12		
	9	Ф6А1, L=370; 0,08 кг	4		

ИВЛ. ОТД. БУДВАНСКИЙ

И. КОНТР. ЗОРНИ

И. КОНСТ. ЗОРНИ

РИС. ГР. ШИДАНСКИЙ

РАЗРАБ. БУДВАНСКИЙ

РАССЧУТ. ПЕТРАШ

ИСПОЛН. ЛИТВИНЕНКО

ПРОВЕР. БУДВАНСКИЙ

3.015-1/82. II-5-74

ЛИСТ
2

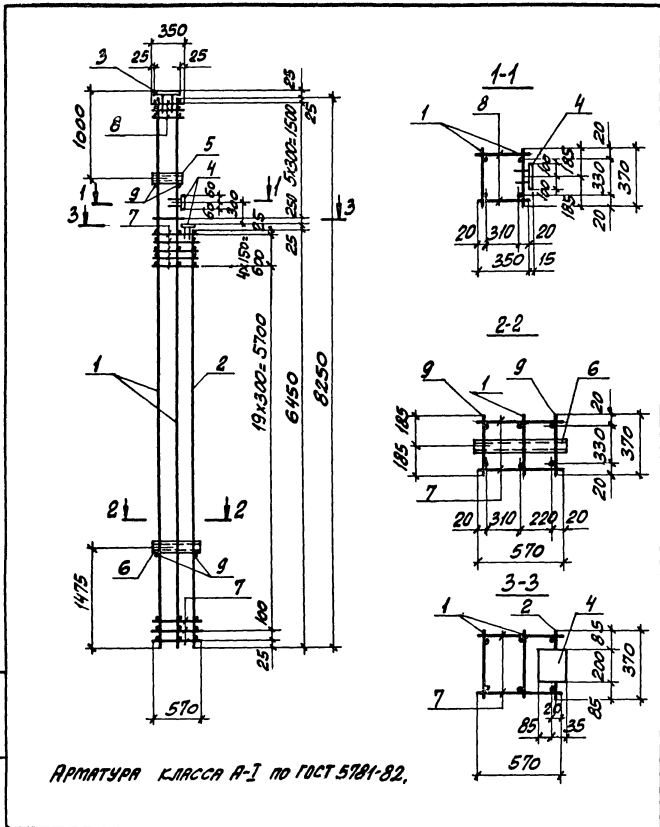

МАРКА КАРКАСА	Поз.	НАИМЕНОВАНИЕ	Кол.	ОБОЗНАЧЕНИЕ ДОКУМЕНТА	МАССА КАРКАСА, кг	
КП126-1	1	КАРКАС КР202-1	2	3.015-1/82. II-5-241	125,5	
	2	КР 179-3	1	-229		
	3	ИЗДЕЛИЕ ЗЯК. ПЛАНОЕ МИИ-3/1	1	3.400-6/76 л.20		
	4	МИИ-19	2	л.19		
	5	М4	1	3.015-1/82 вып. II-3 л.73		
	6	М7	1			
	7	Ф6 А I, l=570; 0,13 кг	50			
	8	Ф6 А I, l=350; 0,08 кг	12	БЕЗ ЧЕРТ.		
	9	Ф6 А I, l=370; 0,08 кг	4			

ИВ. П. ПОДЛ. Л. ПОДПИСЬ И ДАТА ВЗЯТ. ИВ. П. П.

ИВ. П. ПОДЛ. Л.	ПОДПИСЬ И ДАТА	ВЗЯТ. ИВ. П. П.
ИВ. П. ПОДЛ. Л.	ПОДПИСЬ И ДАТА	ВЗЯТ. ИВ. П. П.

3.015-1/82. II-5-75

КАРКАС
КП126-1

СТАРИА	ЛИСТ	ЛИСТОВ
Р	1	2
ХАРЬКОВСКИЙ ПРОМСТРОИНИИПРОЕКТ		

ИВ. П. ПОДЛ. Л. ПОДПИСЬ И ДАТА ВЗЯТ. ИВ. П. П.

3.015-1/82. II-5-75	ЛИСТ 2
---------------------	-----------

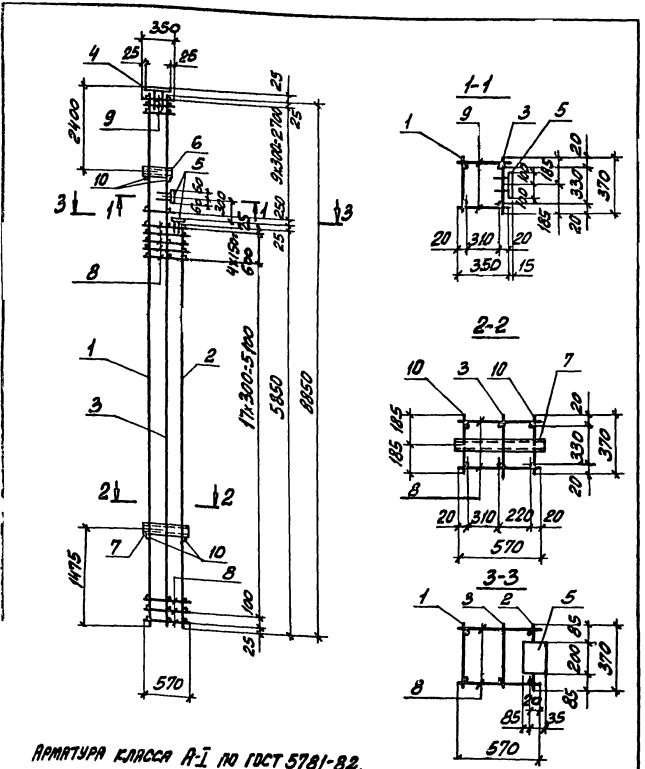

АРМАТУРА КЛАССА А-I ПО ГОСТ 5781-82.

ИЧ.ОТД.	БРАДСКАЯ	
КОНТР.	БОРИН	30.07
Л.КОНСТ.	БОРИН	30.07
УЧ.ГР.	ШУРЛОВСКИЙ	
РАЗРБ.	БОЛДАНКОВА	
РАССЧИТ.	ПЕТРОВ	
ЛСТП.ИП.	ЛИТВИНЕНКО	
ПРОБЕР.	БОЛДАНКОВА	

3.015-1/82. II-5-76

КАРКАС
КП127-1

СТРАНА	ЛИСТ	ЛИСТОВ
Р	1	2
ХАРЬКОВСКИЙ ПРОМСТРОИНИИПРОЕКТ		

МАТЕРИАЛ КАРКАСА	ПОЗ.	НАИМЕНОВАНИЕ	КОЛ.	ОБОЗНАЧЕНИЕ ДОКУМЕНТА	МАССА КАРКАСА, кг
КП127-1	1	КАРКАС КР172-2	1	3.015-1/82. II-5-224	142,1
	2	КР176-3	1	- 226	
	3	КР174-2	1	- 226	
	4	ИЗДЕЛИЕ ЭКСПЛУАТАЦИИ МИ-3/1	1	3.400-6/76 Л.20	
	5	МИ-19	2	Л.19	
	6	М4	1		
	7	М7	1	3.015-1/82. Вып. II-3.075	
	8	Ф6А-I, L=570; 0,13 кг	46		
	9	Ф6А-I, L=350; 0,08 кг	20	БЕЗ ЧЕРТ.	
	10	Ф6А-I, L=370; 0,08 кг	4		

ИЗД. 1. ПОДГОТОВИТЕЛЬ И.В. ОЛТАНОВА. СВАЯН. ИИИ. 76

3.015-1/82. II-5-76	Лист
	2

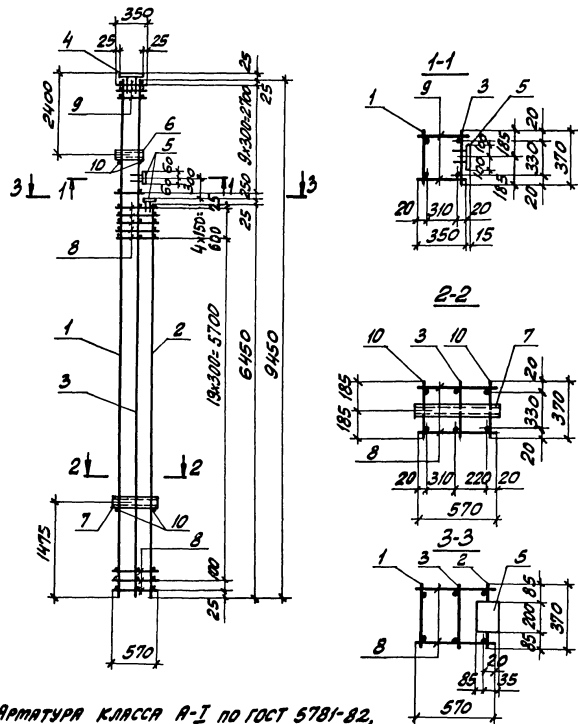

АРМАТУРА КЛАССА А-I ПО ГОСТ 5781-82,

3.015-1/82. II-5-77

КАРКАС
КП128-1

СТАДИЯ	ЛИСТ	ЛИСТОВ
Р	1	2

ХАРЬКОВСКИЙ
ПРОМСТРОИНИИПРОЕКТ

МАРКА КАРКАСА	ПОЗ.	НАИМЕНОВАНИЕ	КОЛ.	ОБОЗНАЧЕНИЕ ДОКУМЕНТА	МАРКА КАРКАСА, КГ
КП128-1	1	КАРКАС КР189-1	1	3.015-1/82. II-5-234	170,1
	2	КР179-2	1	- 229	
	3	КР192-2	1	- 235	
	4	ИЗДЕЛИЕ ЗАКЛЮЧНОЕ МН-31	1	3.400-6/16 л. 20	
	5	МН-19	2	л. 19	
	6	М4	1	3.015-1/82 вып. II-3.р.73	
	7	М7	1		
	8	Ф6А1, $l=570$; 0,13 кг	50	БЕЗ ЧЕРТ.	
	9	Ф6А1, $l=350$; 0,08 кг	20		
	10	Ф6А1, $l=370$; 0,08 кг	4		

3.015-1/82. II-5-77

Лист

2

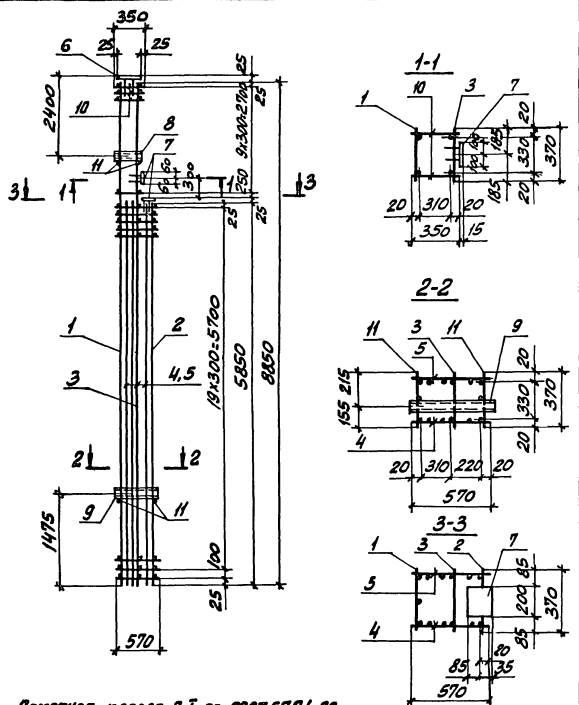

АРМАТУРА КАРКАСА А-I ПО ГОСТ 5781-82.

НАЧ. ОТА.	БОРОСЕНА	
И. КОНТ.	БОРИН	
ТЛ. КОНСТ.	БОРИН	
ДУК. ГР.	ШУРНИКОВА	
ДРАВАБ.	БОРИНСКАЯ	
РАССЧИТ.	ПЕТРОВ	
ИСП. И.Н.	ЛИТВИНЕНКО	
ПРОВЕР.	БОРИНСКАЯ	

3.015-1/82. II-5-78

КАРКАС
КП129-1

СТРАНА	ЛИСТ	ЛИСТОВ
Р	1	2
ХАРЬКОВСКИЙ ПРОМСТРОЙНИМПРОЕКТ		

МАРКА КАРКАСА	ПОЗ.	НАИМЕНОВАНИЕ	КОЛ.	ОБОЗНАЧЕНИЕ ДОКУМЕНТА	МАССА КАРКАСА, КГ
КП129-1	1	КАРКАС КР149-1	1	3.015-1/82. II-5-205	250,7
	2	КР161-1	1	- 219	
	3	КР174-2	1	- 225	
	4	КР162-2	1	- 213	
	5	КР162-2а	1	- 213	
	6	ИЗДЕЛИЕ ЗАКЛЮЧНОЕ МНТ-31	1	3.400-6/76 Л.20	250,7
	7	МНТ-19	2	Л.19	
	8	М4	1	3.015-1/82 в. II-3, Л.73	
	9	М7	1		
	10	Ф6А1, $\rho=350$; 0,08 КГ	20	БЕЗ ЧЕРТ.	
	11	Ф6А1, $\rho=370$; 0,08 КГ	4		

ИЗМ. № 1 ПО ДЛ. ПОДПИСЬ И ДАТА ВОЗРАЩАЮЩИХ

3.015-1/82. II-5-78

ЛИСТ
2

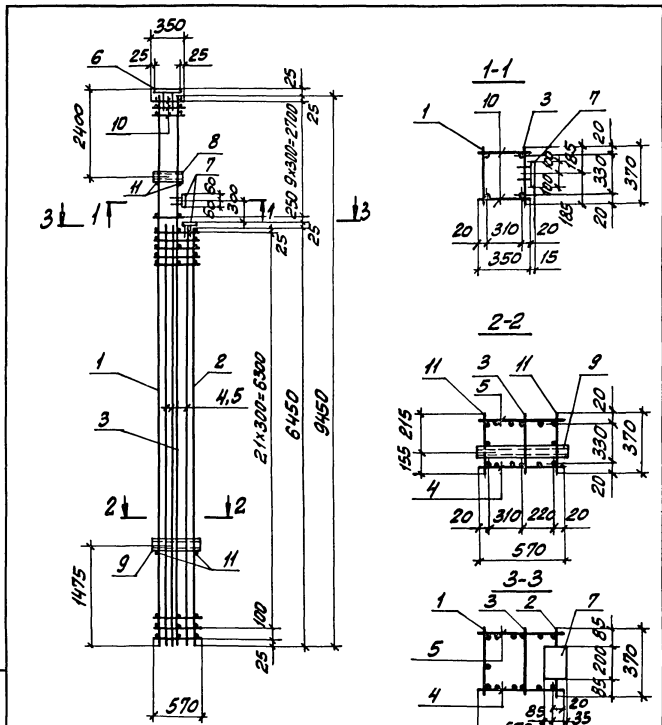

Арматура класса А-I по ГОСТ 5781-82.

ИСП. ОТД.	ВРАЩЕНА	
Н. КОНТР.	ЗОРНИ	30.07
СЛ. КОНСТ.	ЗОРНИ	30.07
Р.У.С. Г.Р.	ШИШОВАКЕНА	
РАЗРАБ.	БОДНЯНСКАЯ	
РАСЧУН.	ПЕТРАШ	
ИСПОЛН.	ЛЮБИМЕНКО	
ПРОВЕР.	БОДНЯНСКАЯ	

3.015-1/82. II-5-79

КАРКАС
КП130-1

СТРАНА	ЛИСТ	ЛИСТОВ
Р	1	2
ХАРЬКОВСКИЙ ПРОМСТРОИНИИПРОЕКТ		

МАРКА КАРКАСА	ПОВ.	НАИМЕНОВАНИЕ	КОЛ.	ОБЪЕМНЫЕ ДОКУМЕНТА	МАССА КАРКАСА, кг
КП130-1	1	КАРКАС КР148-1	1	3.015-1/82. II-5-204	272,8
	2	КР163-5	1	- 221	
	3	КР192-2	1	- 235	
	4	КР163-2	1	- 214	
	5	КР163-2а	1	- 215	
	6	ИЗДАНИЕ ЗАКЛЮЧЕНИЕ МН-31	1	3.400-6/76 л. 20	
	7	МН-19	2	л. 19	
	8	М4	1	3.015-1/82 В. II-3, л. 73	
	9	М7	1		
	10	Ф6 А I, l=350; 0,08 кг	20	БЕЗ ЧЕРТ.	
11	Ф6 А I, l=370; 0,08 кг	4			

ИВ. № ПОДА. ПОЛНОСТЬ И ДАТА. ВЗЯТ. ИВ. №

3.015-1/82. II-5-79	ЛИСТ 2
---------------------	-----------

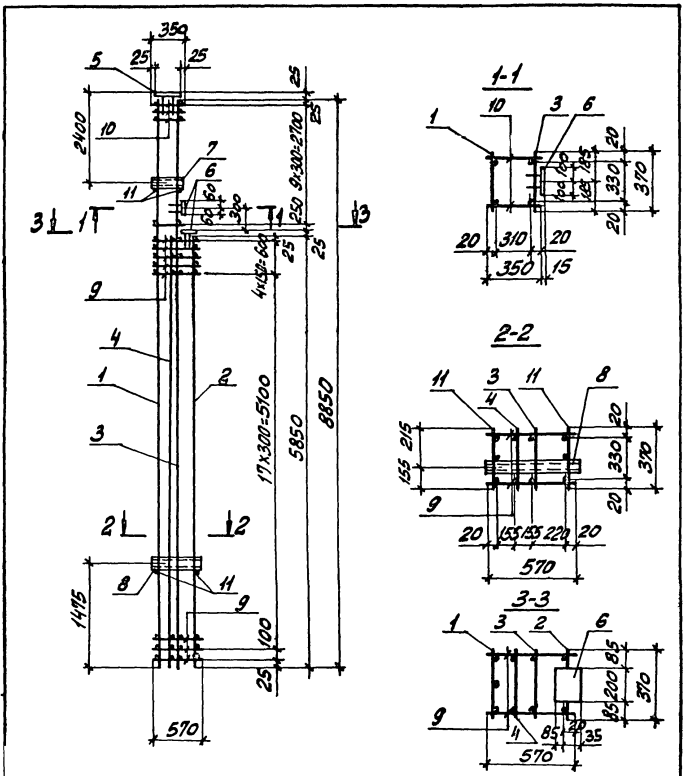

АРМАТУРА КЛАССА А-І ПО ГОСТ 5781-82.

МАРКА КАРКАСА	Поз.	НАИМЕНОВАНИЕ	КОЛ.	ОБОЗНАЧЕНИЕ ДОКУМЕНТА	МАССА КАРКАСА, КГ
КП131-1	1	КАРКАС КР 150-1	1	3.015-1/82.ІІ-5-206	234,0
	2	КР 168-1	1	- 219	
	3	КР 174-2	1	- 225	
	4	КР 177-3	1	- 227	
	5	НАДЕЛЕНИЕ ЗАКЛЮЧЕНИЕ ММ-3/1	1	3.400-6/76 л. 20	
	6	ММ-19	2	л. 19	
	7	М4	1	3.015-1/82.ІІ-3.1.73	
	8	МТ	1		
	9	Ф6 АІ, С=370; 0,13 кг	46	БЕЗ ЧЕРТ.	
	10	Ф6 АІ, С=350; 0,08 кг	20		
	11	Ф6 АІ, С=370; 0,08 кг	4		

НАЧ. ОТА.	БРДЯК НА	Зорн
Н. КОНТР.	ЗОРН	Зорн
ГЛ. КОНСТ.	ЗОРН	Зорн
РУК. ГР.	ШУКИНОВСКИЙ	Шукин
РАЗРЯБ.	БОДЯНСКАЯ	Бодяна
РАССЧУТ.	ПЕТРАШ	Петраш
ИСПОЛН.	ЛИТВИНЕНКО	Литвиненко
ПРОВ. Р.	БОДЯНСКАЯ	Бодяна

3.015-1/82.ІІ-5-80

КАРКАС
КП 131-1

СТАНДА	ЛИСТ	ЛИСТОВ
Р	1	2
ХАРЬКОВСКИЙ ПРОМСТРОИНИИПРОЕКТ		

ИЗДАНИЕ ПОДАГОТОВЛЕНА И ПЕЧАТАНО В ХАРЬКОВЕ

3.015-1/82.ІІ-5-80	ЛИСТ 2
--------------------	-----------

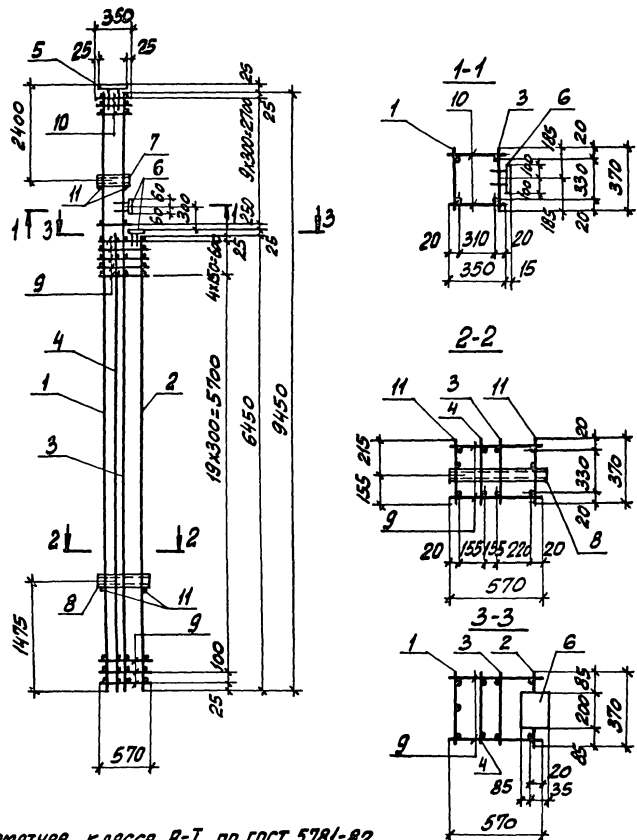

АРМАТУРА КЛАССА А-I ПО ГОСТ 5781-82,

НАЧ. ОТД.	БРОДСКИЙ	
Н. КОНТР.	ЗОРНИ	
ГЛАВ. КОНСТ.	ЗОРНИ	
РУК. ГР.	ШАХИЛОВСКИЙ	
РАЗРАБ.	БОДНЯНСКАЯ	
РАССЧТ.	ПЕТРАШ	
ИСПОЛН.	ЛЮБИВИНСКО	
ПРОВЕР.	БОДНЯНСКАЯ	

3.015-1/82. II-5-82

КАРКАС
КП 133-1

СТАНДАРТ	ЛИСТ	ЛИСТОВ
Р	1	2

ХАРЬКОВСКИЙ
ПРОЕКТНО-ПРОЕКТИРОВАТЕЛЬСКИЙ

МАРКА КАРКАСА	ПОЗ.	НАИМЕНОВАНИЕ	КОЛ.	ОБОЗНАЧЕНИЕ ДОКУМЕНТА	МАССА КАРКАСА, кг
КП 133-1	1	КАРКАС КР 148-2	1	3.015-1/82. II-5-204	261,5
	2	КР 166-1	1	- 218	
	3	КР 192-2	1	- 235	
	4	КР 165-1	1	- 217	
	5	НАДЕЖНОЕ ЗАКРЕПЛЕНИЕ МНН-31	1	3.400-6/76 л. 20	
	6	МНН-19	2	л. 19	
	7	М4	1	3.015-1/82 в. II-3 л. 73	
	8	М7	1		
	9	Ф 8 А I, $\ell=570$; $\ell=0,23\text{м}$	50		
	10	Ф 8 А I, $\ell=350$; $\ell=0,14\text{м}$	20	БЕЗ ЧЕРТ.	
	11	Ф 8 А I, $\ell=370$; $\ell=0,15\text{м}$	4		

ИЛВ. ИСПОЛН. ПОДПИСАНЫ И АРМ. ВЗРМ. ИЛВ. ДС

3.015-1/82. II-5-82

ЛИСТ
2

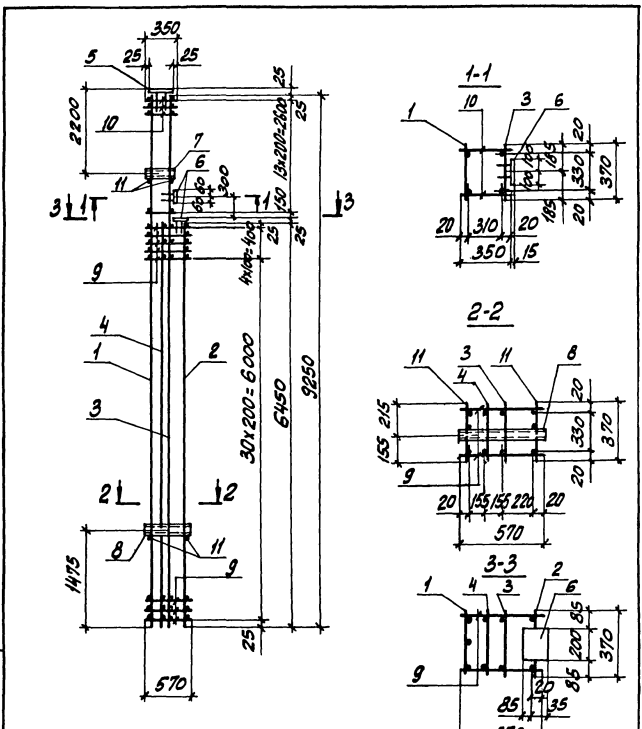

АРМАТУРА КЛАССА А-I ПО ГОСТ 5781-82.

ИНВ. ОТД.	ВОДСКАЯ	
Н. КОНТ.	БОРИН	
ГЛ. КОНСТ.	БОРИН	
РИС. ГР.	ШАЙДОРСКИЙ	
РАЗРАБ.	БОДНЯНСКАЯ	
РАССУД.	ПЕТРОВ	
МЕТОД.	ЛИТВИНЕНКО	
ПРОВЕР.	БОДНЯНСКАЯ	

3.015-1/82. II-5-85

КАРКАС
КП136-1

СТАДИЯ	ЛИСТ	ЛИСТОВ
Р	1	2

ХАРЬКОВСКИЙ
ПРОМСТРОИПРОЕКТ

МАССА КАРКАСА	Поз.	НАИМЕНОВАНИЕ	КОЛ.	ОБОЗНАЧЕНИЕ ДОКУМЕНТА	МАССА КАРКАСА, КГ
КП136-1	1	КАРКАС КР157-1	1	3.015-1/82. II-5-210	205,7
	2	КР164-2	1	- 216	
	3	КР187-1	1	- 233	
	4	КР180-1	1	- 230	
	5	ИЗДЕЛИЕ ЗАКЛЮЧКЕ МН-31	1	3.400-6/76 л. 20	205,7
	6	МН-19	2	л. 19	
	7	М4	1	3.015-1/82. II-3 л. 73	БЕЗ ЧЕРТ.
	8	М7	1		
	9	Ф6АІ, L=570; 0,13кг	70		
	10	Ф6АІ, L=350; 0,08кг	28		
И	Ф6АІ, L=370; 0,08кг	4			

ИНВ. ПОДЛ. ПОДПИСЬ И ДАТА ВЗГЛ. ИНВ. X

3.015-1/82. II-5-85

ЛИСТ
2

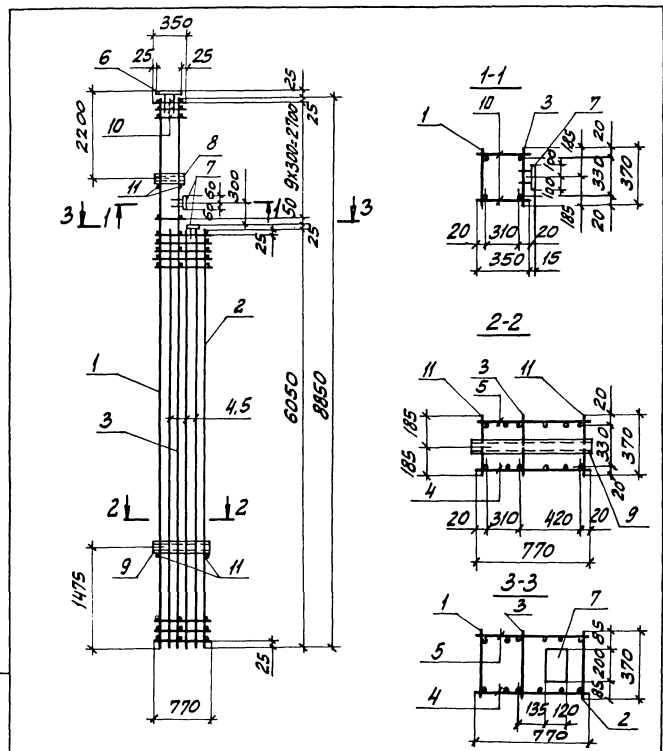

Арматура класса А-I по ГОСТ 5781-82.

ИЗЧ.ОТД.	БРОДСКИН	Зор
И.КОНТР.	ЗОРНИ	Зор
ГЛ.КОНСТ.	ЗОРНИ	Зор
РУК.ГР.	ШАРНОВСКИЙ	Шар
РАЗРАБ.	БОЛНЯНСКАЯ	Бол
РАССЧИТ.	ПЕТРОВИ	Петр
ИСПОЛН.	ЛИТВИНЕНКО	Литв
ПРОВЕР.	БОЛНЯНСКАЯ	Бол

3.015-1/82. II-5-86

КАРКАС
КР137-1

СТРАНА	ЛИСТ	ЛИСТОВ
Р	1	2
ХАРЬКОВСКИЙ ПРОМСТРОЙНИИПРОЕКТ		

МАРКА КАРКАСА	ПОЗ	НАИМЕНОВАНИЕ	КОЛ.	ОБОЗНАЧЕНИЕ ДОКУМЕНТА	МАССА КАРКАСА, кг
КР137-1	1	КАРКАС КР134-1	1	3.015-1/82. II-5-236	297,7
	2	КР196-1	1	-237	
	3	КР174-1	1	-225	
	4	КР158-1	1	-244	
	5	КР158-1а	1	-244	
	6	ИЗДЕЛЕНИЕ ЗАКЛЮЧОЕИИИ-3/	1	3.400-6/76. л. 20	
	7	МНУ-19	2	л. 19	
	8	М4	1	3.015-1/82 В. II-3 л. 73	
	9	М7	1		
	10	Ф8 А I, l=350; 0,14 кг	20		
	11	Ф8 А I, l=370; 0,15 кг	4	БЕЗ ЧЕРТ.	

ИМЯ НЕ ПОДАТЬ ВОЗРАЩАТЬ ВЕРНУТЬ

3.015-1/82. II-5-86	ЛИСТ 2
---------------------	-----------

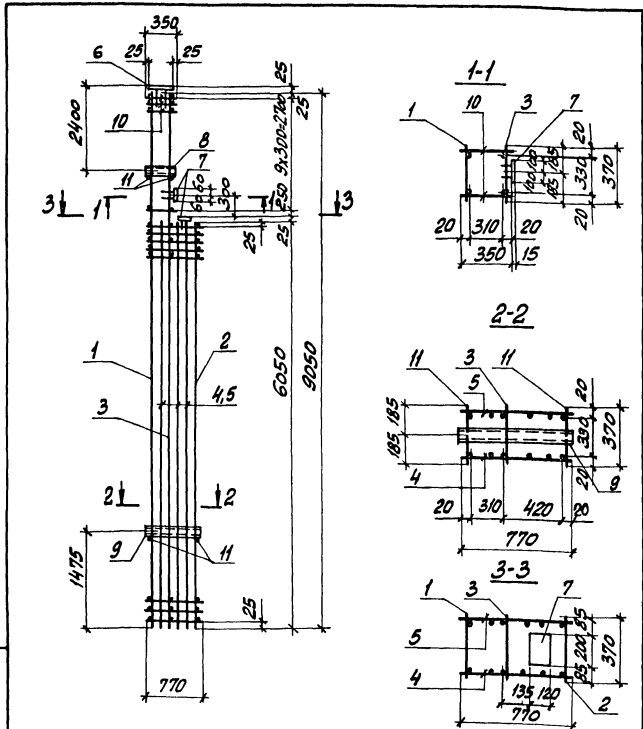

Арматура класса А-I по ГОСТ 5781-82.

МАРКА КАРКАСА	ПОВ.	НАИМЕНОВАНИЕ	КОЛ.	ОБОЗНАЧЕНИЕ ДОКУМЕНТА	МАССА КАРКАСА КГ
КП 138-1	1	КАРКАС КР 195-1	1	3.015-1/82.П-5 - 236	294,1
	2	КР 196-1	1	- 237	
	3	КР 188-1	1	- 233	
	4	КР 158-1	1	- 211	
	5	КР 158-1а	1	- 211	
	6	ИЗДЕЛИЕ ЗАКЛАДНОЕ МН-31	1	3.400-6/76 л.20	
	7	МН-19	2	л.19	
	8	М4	1	3.015-1/82 в.П-3.л.73	
	9	М7	1		
	10	Ф8А I, $\sigma = 350$; 0,14 кг	20	БЕЗ ЧЕРТ.	
	11	Ф8А I, $\sigma = 370$; 0,15 кг	4		

Имя, № таб.л., Подпись, и дата Б.С.Р.М.И.В.Р.

НАЧ.ОТД.	БРОДСКИЙ	
Н.КОНТР.	ЗОРНИ	2001
Т.Б.КОНСТ.	ЗОРНИ	2001
РУК.ГР.	МОИЛОВСКИЙ	2001
РАЗРАБ.	БОДАНСКИЙ	2001
РАССЧУТ.	ПЕТРОВ	2001
ИСПОЛН.	ЛИТВИНЕНКО	2001
ПРОВЕР.	БОДАНСКИЙ	2001

3.015-1/82. П-5-87

КАРКАС
КП 138-1

СТЕНА	ЛИСТ	ЛИСТОВ
Р	1	2
ХАРЬКОВСКИЙ ПРОМСТРОЙНИИПРОЕКТ		

Имя, № таб.л., Подпись, и дата Б.С.Р.М.И.В.Р.

3.015-1/82. П-5-87

ЛИСТ
2

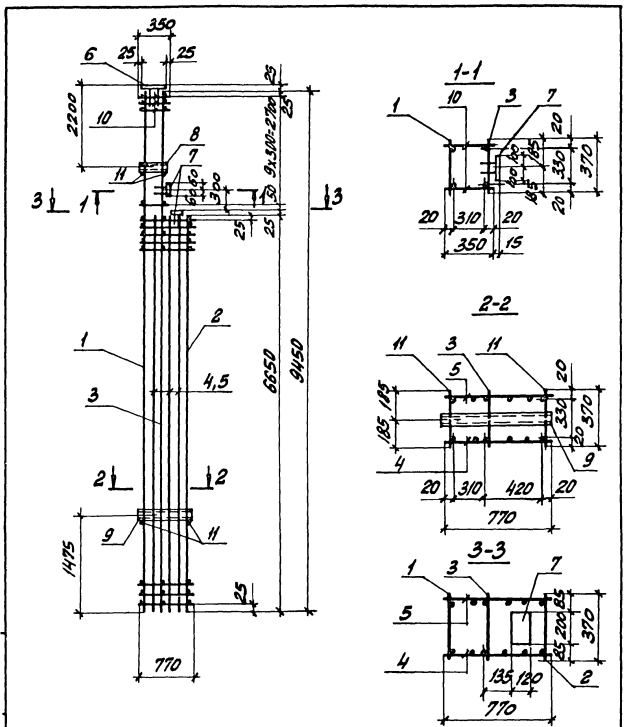

АРМАТУРА КЛАССА А-I ПО ГОСТ 5781-82.

МАССА КАРКАСА	ПОЗ.	НАИМЕНОВАНИЕ	КОЛ.	ОБОЗНАЧЕНИЕ ДОКУМЕНТА	МАССА КАРКАСА, КГ
КП139-1	1	КАРКАС КР 139-1	1	3.015-1/82.П-5-234	320,8
	2	КР 197-1	1	- 237	
	3	КР 192-1	1	- 235	
	4	КР 159-1	1	- 211	
	5	КР 159-1а	1	- 211	
	6	ИЗЪЕМНЫЕ ЗАКЛАДНЫЕ ММТ-3/1	1	3.400-6/76 л. 20	
	7	ММТ-19	2	л. 19	
	8	М4	1	3.015-1/82.В.П-3 л. 73	
	9	М7	1		
	10	ФВР I, $\rho=350$; 0,14 кг	20	БЕЗ ЧЕРТ.	
11	ФВР I, $\rho=370$; 0,15 кг	4			

НАЧ. ОТД.	БРОДСКАЯ	
Н. КОНТР.	ЗОРНИ	
СР. КОНСТ.	ЗОРНИ	
Р.К. ГР.	ШВАЙНЦЕНА	
РАСЧЕТ	БОДНЯНСКАЯ	
РАСЧЕТ	ПЕТРАШ	
ИСПОЛН.	ИЛТИВИНЕНКО	
ПРОВЕР.	БОДНЯНСКАЯ	

3.015-1/82.П-5-88

КАРКАС
КП 139-1

СТРАНИЦ	ЛИСТ	ЛИСТОВ
Р	1	2
ХАРЬКОВСКИЙ ПРОМСТРОИНИИПРОЕКТ		

ЛИСТ НЕ ПОДАЕТСЯ ПО ОТДЕЛУ И ВЕРТКА В СЕРИИ ИЛИ В

3.015-1/82.П-5-88	Лист 2
-------------------	-----------

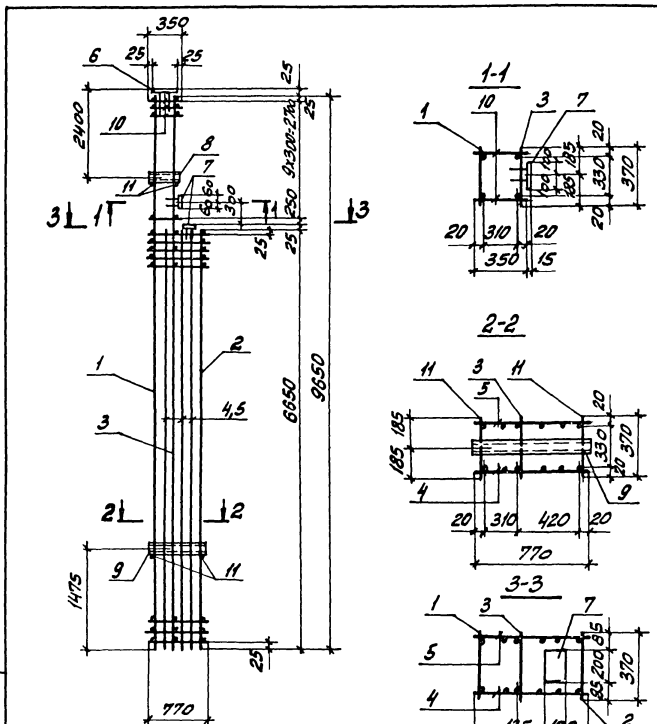

АРМАТУРА КЛАССА А-I ПО ГОСТ 5781-82.

ИВЧ.ОТД.	БРОДСКИЙ	
И.КОНТР.	ЗОРНИ	
Т.А.ЕДИСТ.	ЗОРНИ	
РУК.ГР.	ШАХОВСКАЯ	
РАЗРАБ.	БОДИНСКАЯ	
РАССУНТ.	ПЕТРАШ	
И.С.ПОДЛ.	ЛАНТОВИЧЕВ	
ПРОВЕР.	БОДИНСКАЯ	

3.015-1/82. II-5-89

КАРКАС
КП 140-1

СТАРЫЯ ЛИСТ	ЛИСТОВ
Р	1
ХАРЬКОВСКИЙ ПРОМСТРОИНИИПРОЕКТ	

МАРКА КАРКАСА	Поз.	НАИМЕНОВАНИЕ	КОЛ.	ОБОЗНАЧЕНИЕ ДОКУМЕНТА	МАРКА КАРКАСА, КГ
КП 140-1	1	КАРКАС КР 191-1	1	3.015-1/82. II-5-234	323,2
	2	КР 197-1	1	-237	
	3	КР 193-1	1	-235	
	4	КР 159-1	1	-211	
	5	КР 159-1а	1	-211	
	6	ИЗДЕЛИЕ ЗАКЛАДНОЕ МН-31	1	3.400-6/76 Л. 20	
	7	МН-19	2	Л. 19	
	8	МН	1	3.015-1/82 в. II-3 Л. 73	
	9	М 7	1		
	10	Ф 8 А I, L=350; 0,14 КГ	20	БЕЗ ЧЕРТ.	
	11	Ф 8 А I, L=370; 0,15 КГ	4		

ИВЧ.ОТД. ПОЛИНСЬ К.А.Г.А. ВЗЯТ. ИВЧ. №

3.015-1/82. II-5-89

ЛИСТ
2

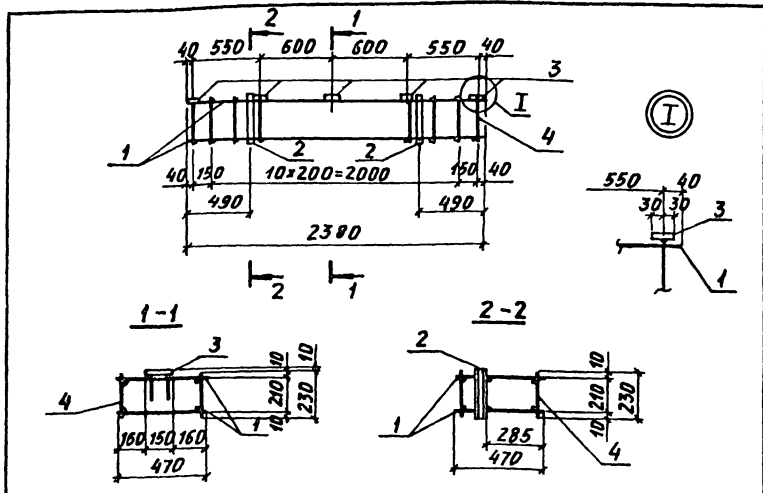

МАРКА КАРКАСА	Поз.	НАИМЕНОВАНИЕ	Кол.	ОБОЗНАЧЕНИЕ ДОКУМЕНТА	МАССА КАРКАСА, КГ
КП 141-1	1	КАРКАС Кр 204-1	2	3.015-1/82.И-5-242	21,3
	2	ИЗДЕЛИЕ ЗАКЛАДНОЕ М2	2	3.015-1/82.в.И-3л.73	
	3	МИ-11	2	3.400-6/76 л.17	
	4	Ф6А1, l=230; 0,05кг	26	БЕЗ ЧЕРТ.	

АРМАТУРА КЛАССА А-I ПО ГОСТ 5781-82

НАЧ.ОТД.	БРЯДСКИЙ			3.015-1/82.И-5-90	СТАДИЯ Лист Листов Р 1
Н.КОНТР.	ЗОРНИ				
ГЛАВ.ИНСТ.	ЗОРНИ				
РУК.ГР.	ШАХНОВСКАЯ			КАРКАС КП141-1	ХАРЬКОВСКИЙ ПРОМСТРОИНИНПРОЕКТ
РАЗРАБ.	БЮДНЯНСКАЯ				
РАССЧИТ.	ПЕТРАШ				
ИСПОЛН.	ПЕТРАШ				
ПРОВЕРЖ.	БЮДНЯНСКАЯ				

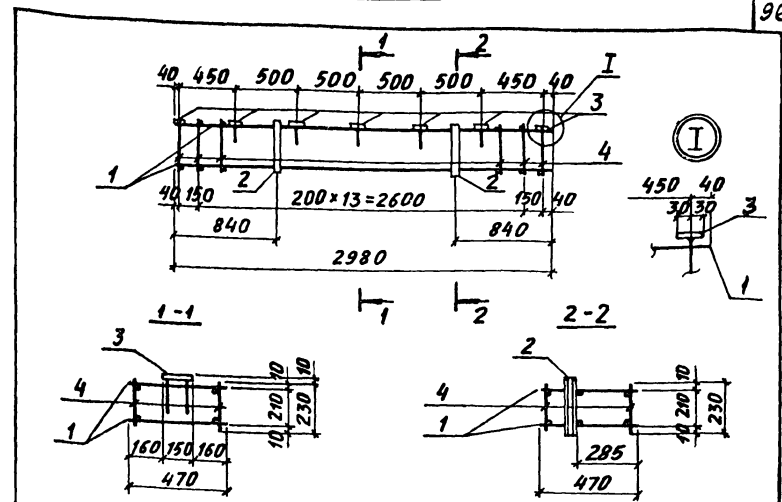

МАРКА КАРКАСА	Поз.	НАИМЕНОВАНИЕ	Кол.	ОБОЗНАЧЕНИЕ ДОКУМЕНТА	МАССА КАРКАСА, КГ
КП 142-1	1	КАРКАС Кр 205-1	2	3.015-1/82.И-5-243	26,6
	2	ИЗДЕЛИЕ ЗАКЛАДНОЕ М2	2	3.015-1/82.в.И-3л.73	
	3	МИ-11	7	3.400-6/76 л.17	
	4	Ф6А1, l=230; 0,05кг	32	БЕЗ ЧЕРТ.	

АРМАТУРА КЛАССА А-I ПО ГОСТ 5781-82

ИВ.№подс. Подпись и дата ВЗАГ.ИВ.№

НАЧ.ОТД.	БРЯДСКИЙ			3.015-1/82.И-5-91	СТАДИЯ Лист Листов Р 1
Н.КОНТР.	ЗОРНИ				
ГЛАВ.ИНСТ.	ЗОРНИ				
РУК.ГР.	ШАХНОВСКАЯ			КАРКАС КП142-1	ХАРЬКОВСКИЙ ПРОМСТРОИНИНПРОЕКТ
РАЗРАБ.	БЮДНЯНСКАЯ				
РАССЧИТ.	ПЕТРАШ				
ИСПОЛН.	ПЕТРАШ				
ПРОВЕРЖ.	БЮДНЯНСКАЯ				

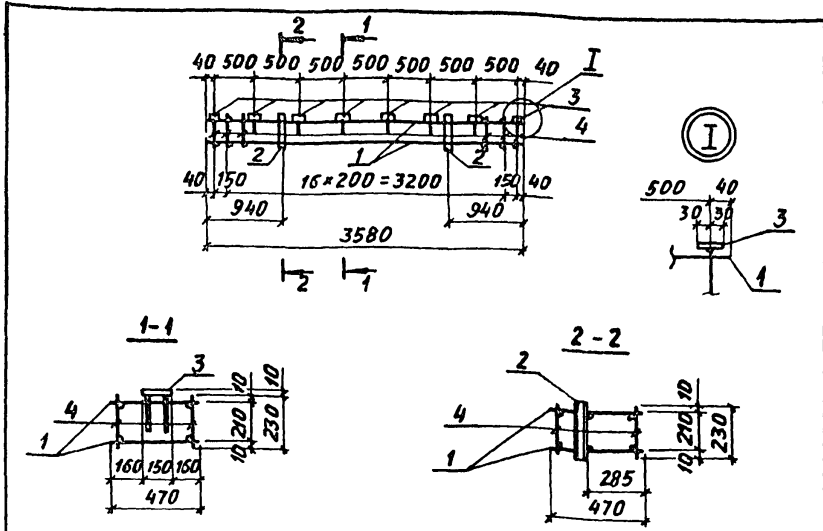

МАРКА КАРКАСА	Поз.	НАИМЕНОВАНИЕ	Кол.	ОБОЗНАЧЕНИЕ ДОКУМЕНТА	МАССА КАРКАСА, КГ
КП143-1	1	КАРКАС Кр 206-1	2	3.015-1/82. II-5-244	31,1
	2	ИЗДЕЛИЕ ЗАКЛАДНОЕ М2	2	3.015-1/82 в. II-3 л. 73	
	3	МИ-11	8	3.400-6/76 л. 17	
	4	Ф6А1, l=230; 0,05кг	38	БЕЗ ЧЕРТ.	

Арматура класса А-I по ГОСТ 5781-82

НАЧ. ОТД.	БРЮДСКИЙ		3.015-1/82. II-5-92	СТАДНА	ЛИСТ	ЛИСТОВ
Н. КОНТР.	ЗВРИН					
ГЛ. КОНСТ.	ЗВРИН					
РУК. ГР.	ШАХНОВСКИЙ		КАРКАС КП 143-1	Р	1	ХАРЬКОВСКИЙ ПРОМСТРОЙНИИПРОЕКТ
РАЗРАБ.	БОДНЯНСКАЯ					
РАССЧТ.	ПЕТРАШ					
ИСПОЛН.	ПЕТРАШ					
ПРОВЕРИТ	БОДНЯНСКАЯ					

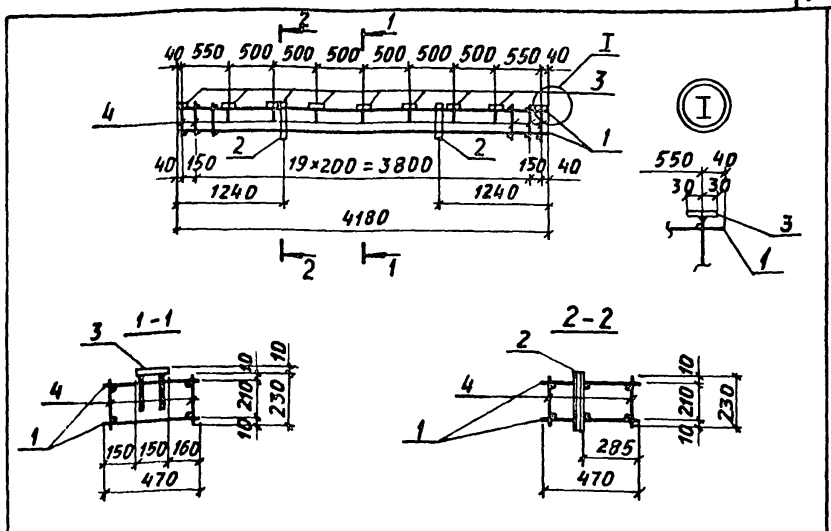

МАРКА КАРКАСА	Поз.	НАИМЕНОВАНИЕ	Кол.	ОБОЗНАЧЕНИЕ ДОКУМЕНТА	МАССА КАРКАСА, КГ
КП144-1	1	КАРКАС Кр 207-1	2	3.015-1/82. II-5-245	35,6
	2	ИЗДЕЛИЕ ЗАКЛАДНОЕ М2	2	3.015-1/82 в. II-3 л. 73	
	3	МИ-11	9	3.400-6/76 л. 17	
	4	Ф6А1, l=230; 0,05, кг	44	БЕЗ ЧЕРТ.	

Арматура класса А-I по ГОСТ 5781-82

НАЧ. ОТД.	БРЮДСКИЙ		3.015-1/82. II-5-93	СТАДНА	ЛИСТ	ЛИСТОВ
Н. КОНТР.	ЗВРИН					
ГЛ. КОНСТ.	ЗВРИН					
РУК. ГР.	ШАХНОВСКИЙ		КАРКАС КП 144-1	Р	1	ХАРЬКОВСКИЙ ПРОМСТРОЙНИИПРОЕКТ
РАЗРАБ.	БОДНЯНСКАЯ					
РАССЧТ.	ПЕТРАШ					
ИСПОЛН.	ПЕТРАШ					
ПРОВЕРИТ	БОДНЯНСКАЯ					

Инв. № подл. Подпись и дата

Инв. № подл. Подпись и дата

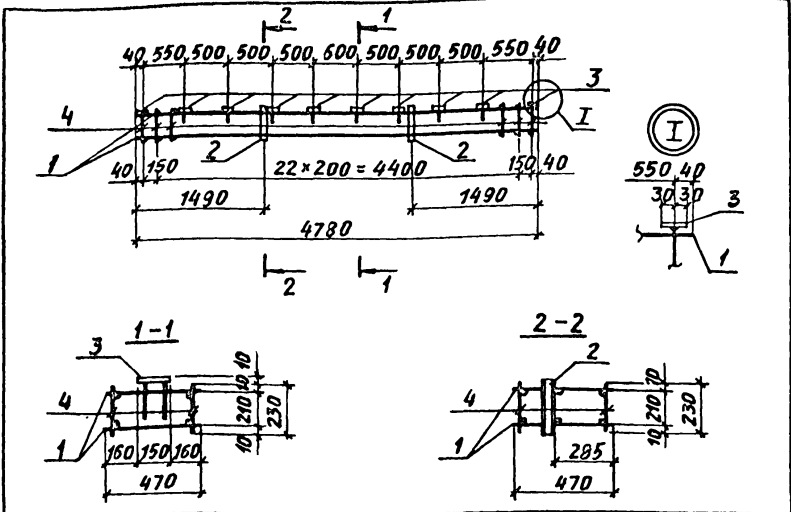

МАРКА КАРКАСА	Поз.	НАИМЕНОВАНИЕ	Кол.	ОБОЗНАЧЕНИЕ ДОКУМЕНТА	МАССА КАРКАСА, кг
КП145-1	1	КАРКАС Кр 208-1	2	3.015-1/82.И-5-246	40,5
	2	ИЗДЕЛИЕ ЗАКЛАДНОЕ М2	2	3.015-1/82 в. И-3л.73	
	3	МИ-11	10	3.400-6/76 л. 17	
	4	φ 6 А I, ℓ = 230; 0,05 кг	50	БЕЗ ЧЕРТ.	

АРМАТУРА КЛАССА А-I ПО ГОСТ 5781-82

НАЧ. ОТА.	БРОДСКИЙ	
Н. КОНТР.	БОРМН	2007
ГЛ. КОНСТР.	БОРМН	2007
РУК. ГР.	ШАХНОВСКИЙ	2007
РАЗРАБ.	БОДНЯНСКАЯ	2007
РАССЧИТ.	ПЕТРАШ	2007
ИСПОЛН.	ПЕТРАШ	2007
ПРОВЕРИЛ	БОДНЯНСКАЯ	2007

3.015-1/82.И-5-94

КАРКАС
КП145-1

СТАДИЯ	ЛИСТ	ЛИСТОВ
Р		1
ХАРЬКОВСКИЙ ПРОМСТРОИНИИПРОЕКТ		

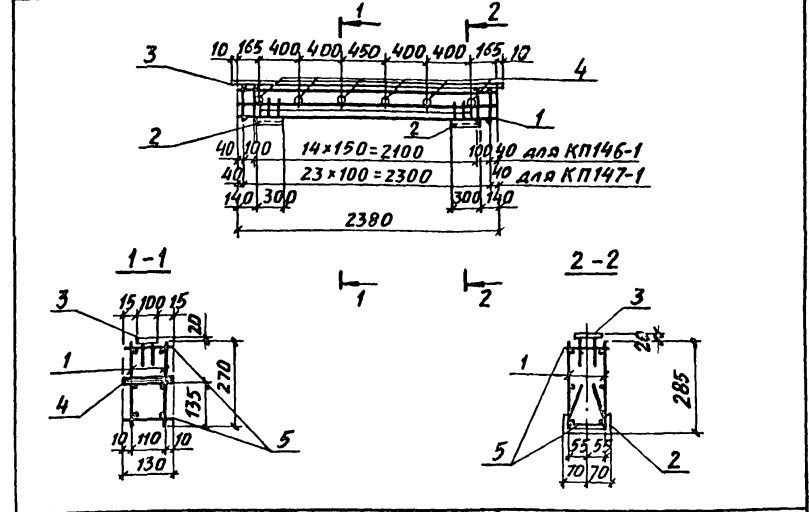

МАРКА КАРКАСА	Поз.	НАИМЕНОВАНИЕ	Кол.	ОБОЗНАЧЕНИЕ ДОКУМЕНТА	МАССА КАРКАСА, кг
КП146-1	1	КАРКАС Кр 209-1	2	3.015-1/82.И-5-247	39,1
	2	ИЗДЕЛИЕ ЗАКЛАДНОЕ МИ-13	2	3.400-6/76 л. 32	
	3	МИ-7	2,4 л.н.	3.400-6/76 л. 17	
	4	М1	6	3.015-1/82. в.И-3л.73	
	5	φ 6 А I, ℓ = 130; 0,03 кг	34	БЕЗ ЧЕРТ.	
Поз. 2...4 по КП146-1					
КП147-1	1	КАРКАС Кр 210-1	2	3.015-1/82. И-5-247	49,1
	5	φ 8 А I, ℓ = 130; 0,05 кг	48	БЕЗ ЧЕРТ.	

АРМАТУРА КЛАССА А-I ПО ГОСТ 5781-82

НАЧ. ОТА.	БРОДСКИЙ	
Н. КОНТР.	БОРМН	2007
ГЛ. КОНСТР.	БОРМН	2007
РУК. ГР.	ШАХНОВСКИЙ	2007
РАЗРАБ.	БОДНЯНСКАЯ	2007
РАССЧИТ.	ПЕТРАШ	2007
ИСПОЛН.	ПЕТРАШ	2007
ПРОВЕРИЛ	БОДНЯНСКАЯ	2007

3.015-1/82.И-5-95

КАРКАС
КП146-1, КП147-1

СТАДИЯ	ЛИСТ	ЛИСТОВ
Р		1
ХАРЬКОВСКИЙ ПРОМСТРОИНИИПРОЕКТ		

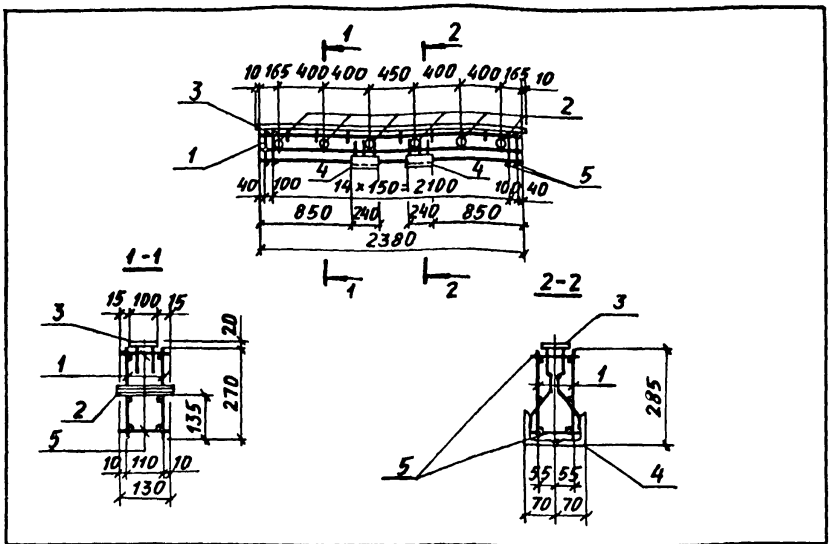

МАРКА КАРКАСА	Поз.	НАИМЕНОВАНИЕ	Кол.	ОБОЗНАЧЕНИЕ ДОКУМЕНТА	МАССА КАРКАСА, КГ
КП148-1	1	КАРКАС Кр 209-2	2	3.015-1/82.И-5-248	56,2
	2	ИЗДЕЛИЕ ЗАКЛАДНОЕ М1	6	3.015-1/82 в.И-3л.73	
	3	МИ-7	24 п.м	3.400-6/76 л.17	
	4	МИ4-41	2	3.400-6/76 л.37	
	5	φ8АІ, ρ=130; 0,05кг	34	БЕЗ ЧЕРТ.	

АРМАТУРА КЛАССА А-I по ГОСТ 5781-82

ИМВ. № подл. Подпись и дата Власт. инв. №

НАЧ. ОУД.	БРОДСКИЙ	
Н. КОНСТ.	ЗОРНИ	
П. КОНСТ.	ЗОРНИ	
РУК. ГР.	ШАХНОВСКИЙ	
РАЗРАБ.	БОДНЯНСКАЯ	
РАССЧИТ.	ПЕТРАШ	
ИСПОЛН.	ПЕТРАШ	
ПРОВЕРИЛ	БОДНЯНСКАЯ	

3.015-1/82.И-5-96

КАРКАС
КП148-1

СТАДИЯ	ЛИСТ	ЛИСТОВ
Р		1
ХАРЬКОВСКИЙ ПРОМСТРОЙНИИПРОЕКТ		

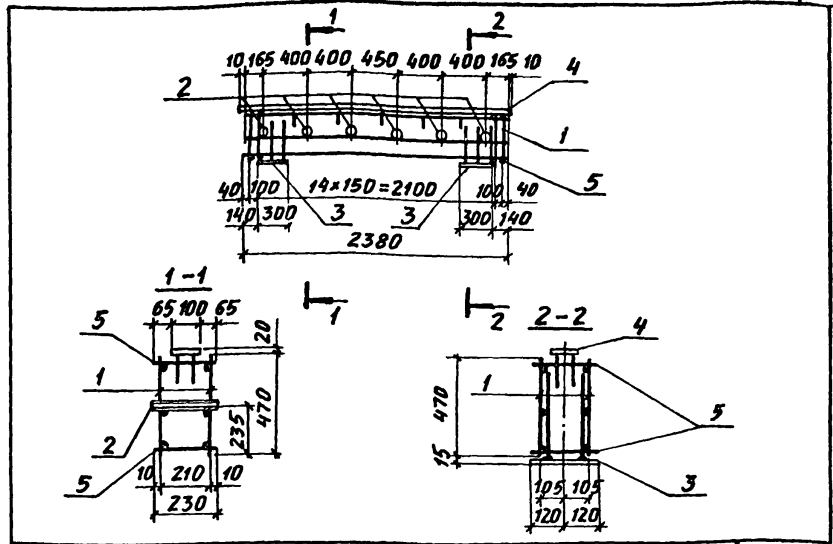

МАРКА КАРКАСА	Поз.	НАИМЕНОВАНИЕ	Кол.	ОБОЗНАЧЕНИЕ ДОКУМЕНТА	МАССА КАРКАСА, КГ
КП149-1	1	КАРКАС Кр 211-1	2	3.015-1/82.И-5-249	55,5
	2	ИЗДЕЛИЕ ЗАКЛАДНОЕ М2	6	3.015-1/82 в.И-3л.73	
	3	МИ-30	2	3.400-6/16 л. 20	
	4	МИ1-8	24 п.м	3.400-6/76 л.17	
	5	φ8АІ, ρ=230; 0,09кг	34	БЕЗ ЧЕРТ.	

АРМАТУРА КЛАССА А-I по ГОСТ 5781-82

ИМВ. № подл. Подпись и дата Власт. инв. №

НАЧ. ОУД.	БРОДСКИЙ	
Н. КОНСТ.	ЗОРНИ	
П. КОНСТ.	ЗОРНИ	
РУК. ГР.	ШАХНОВСКИЙ	
РАЗРАБ.	БОДНЯНСКАЯ	
РАССЧИТ.	ПЕТРАШ	
ИСПОЛН.	ПЕТРАШ	
ПРОВЕР	БОДНЯНСКАЯ	

3.015-1/82.И-5-97

КАРКАС
КП149-1

СТАДИЯ	ЛИСТ	ЛИСТОВ
Р		1
ХАРЬКОВСКИЙ ПРОМСТРОЙНИИПРОЕКТ		

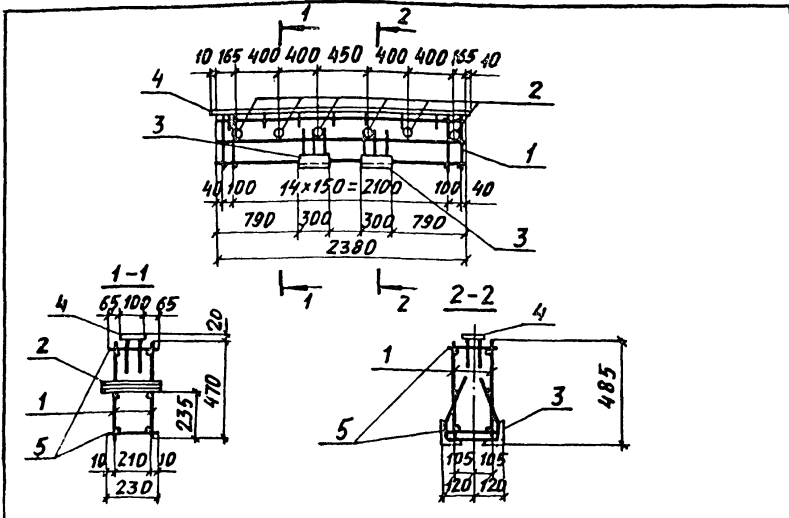

МАРКА КАРКАСА	Поз.	НАИМЕНОВАНИЕ	Кол.	ОБОЗНАЧЕНИЕ ДОКУМЕНТА	МАССА КАРКАСА, КГ
КП 150-1	1	КАРКАС Кр 211-2	2	3.015-1/82. II-5-249	67,9
	2	ИЗДЕЛИЕ ЗАКЛАДНОЕ М2	6	3.015-1/82 в. II-3а,7з	
	3	МНЧ-7	2	3.400-6/76 л. 31	
	4	МН1-8	24 п.м	3.400-6/76 л. 17	
	5	Ф8А1, ρ=230; 0,09 кг	34	БЕЗ ЧЕРТ.	
КП 150-2		Поз.2...5 по КП150-1			71,1
	1	КАРКАС Кр 211-3	2	3.015-1/82 II-5-248	

АРМАТУРА КЛАССА А-I ПО ГОСТ 5781-82

НАЧ. ОУД.	БРЮДСКИЙ	
Н. КОНТР.	ЗОРНИ	Зорн
П. КОНСТ.	ЗОРНИ	Зорн
РУК.-ГР.	ШАХНОВСКАЯ	Шахновская
РАЗРАБ.	БЮДНЯНСКАЯ	Бюдянская
РАССЧУТ.	ПЕТРАШ	Петраш
ИСПОЛН.	ПЕТРАШ	Петраш
ПРОВЕРИЛ	БЮДНЯНСКАЯ	Бюдянская

3.015-1/82. II-5-98

КАРКАС
КП 150-1, КП150-2
ХАРЬКОВСКИЙ
ПРОМСТРОЙНИИПРОЕКТ

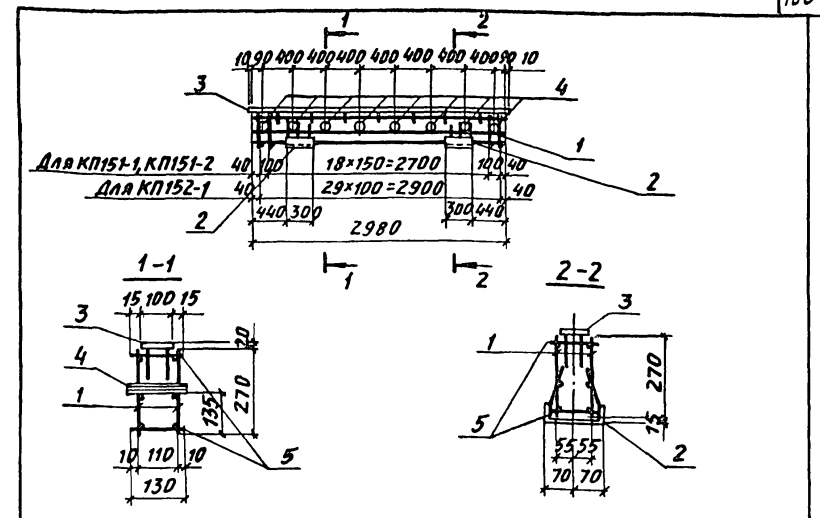

МАРКА КАРКАСА	Поз.	НАИМЕНОВАНИЕ	Кол.	ОБОЗНАЧЕНИЕ ДОКУМЕНТА	МАССА КАРКАСА, КГ
КП 151-1	1	КАРКАС Кр 212-1	2	3.015-1/82. II-5-250	46,7
	2	ИЗДЕЛИЕ ЗАКЛАДНОЕ МНЧ-13	2	3.400-6/76 л. 32	
	3	МНЧ-7	3,0 п.м	3.400-6/76 л. 17	
	4	М1	8	3.015-1/82 в. II-3а,7з	
	5	Ф6А1, ρ=130; 0,03 кг	42	БЕЗ ЧЕРТ.	
КП 151-2		Поз.2...4 по КП151-1			54,2
	1	КАРКАС Кр 212-2	2	3.015-1/82. II-5-250	
	5	Ф8А1, ρ=130; 0,05 кг	42	БЕЗ ЧЕРТ.	
КП 152-1		Поз.2...4 по КП151-1			72,1
	1	КАРКАС Кр 213-1	2	3.015-1/82. II-5-251	
	5	Ф10А1, ρ=130; 0,08 кг	60	БЕЗ ЧЕРТ.	

АРМАТУРА КЛАССА А-I ПО ГОСТ 5781-82

НАЧ. ОУД.	БРЮДСКИЙ	
Н. КОНТР.	ЗОРНИ	Зорн
П. КОНСТ.	ЗОРНИ	Зорн
РУК.-ГР.	ШАХНОВСКАЯ	Шахновская
РАЗРАБ.	БЮДНЯНСКАЯ	Бюдянская
РАССЧУТ.	ПЕТРАШ	Петраш
ИСПОЛН.	ПЕТРАШ	Петраш
ПРОВЕРИЛ	БЮДНЯНСКАЯ	Бюдянская

3.015-1/82. II-5-99

КАРКАС КП151-1,
КП151-2, КП152-1
ХАРЬКОВСКИЙ
ПРОМСТРОЙНИИПРОЕКТ

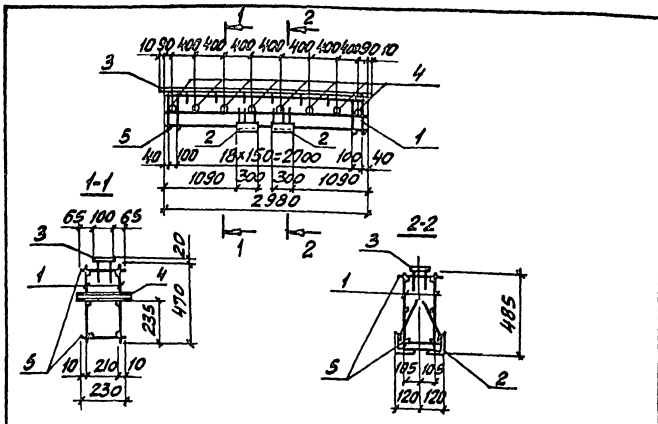

МАРКА КАРКАСА	Поз.	НАИМЕНОВАНИЕ	КОЛ.	ОБОЗНАЧЕНИЕ ДОКУМЕНТА	МАССА КАРКАСА, кг
КП155-1	1	КАРКАС КР 215-1	2	3.015-1/82. II-5-253	77,9
	2	НАДЕЛНЕ ЗАКЛАДНОЕ МНЧ-7	2	3.400-6/76 л.31	
	3	МНЧ-8	30м	3.400-6/76 л.17	
	4	М2	8	3.015-1/82 в. II-3 л.73	
	5	Ф8А1, С=230; 0,09кг	42	БЕЗ ЧЕРТ.	
КП155-2	1	КАРКАС КР 215-2	2	3.015-1/82. II-5-253	83,1

АРМАТУРА КЛАССА А-I ПО ГОСТ 5781-82

ИВЧ. ОТД.	БРИСКИН	Л		3.015-1/82. II-5-102	СТРАНА Р	ЛИСТ 1	ЛИСТОВ 1
И. КОМП.	БОРИН	Э					
О. КОМП.	БОРИН	Э					
РИС. ГР.	ШАРЮНОВСКИЙ	Л					
РАЗРАБ.	БОЯНИКОВСКИЙ	Л		КАРКАС КП155-1, КП155-2	ХАРЬКОВСКИЙ ПРОМСТРОЙНИИПРОЕКТ		
РАССЧИТ.	ПЕТРАШ	Л					
ИСПОЛН.	ПЕТРАШ	Л					
ПРОВЕР.	БОЯНИКОВСКИЙ	Л					

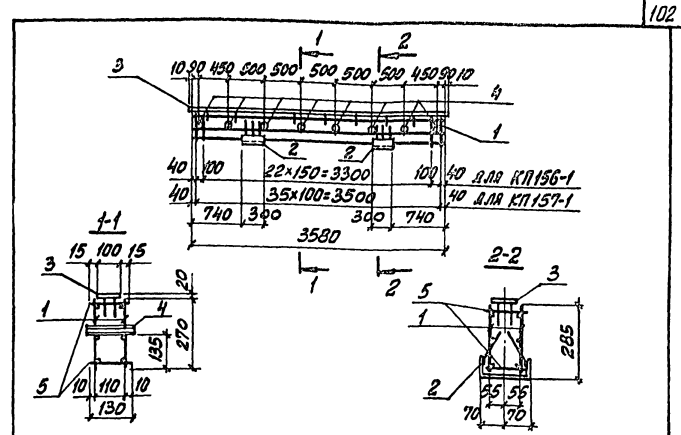

МАРКА КАРКАСА	Поз.	НАИМЕНОВАНИЕ	КОЛ.	ОБОЗНАЧЕНИЕ ДОКУМЕНТА	МАССА КАРКАСА, кг
КП156-1	1	КАРКАС КР 216-1	2	3.015-1/82. II-5-254	62,7
	2	НАДЕЛНЕ ЗАКЛАДНОЕ МНЧ-13	2	3.400-6/76 л.32	
	3	МНЧ-7	30м	3.400-6/76 л.17	
	4	М1	8	3.015-1/82 в. II-3 л.73	
	5	Ф8А1, С=130; 0,05кг	50	БЕЗ ЧЕРТ.	
КП157-1	1	КАРКАС КР 217-1	2	3.015-1/82. II-5-254	83,9
	5	Ф10А1, С=130; 0,08кг	72	БЕЗ ЧЕРТ.	

АРМАТУРА КЛАССА А-I ПО ГОСТ 5781-82

УВАЖАЮЩИМ ПОДАТЬ ПОДПИСАТЬ И ПЕЧАТЬ БЕЗ ПОДПИСИ

ИВЧ. ОТД.	БРИСКИН	Л		3.015-1/82. II-5-103	СТРАНА Р	ЛИСТ 1	ЛИСТОВ 1
И. КОМП.	БОРИН	Э					
О. КОМП.	БОРИН	Э					
РИС. ГР.	ШАРЮНОВСКИЙ	Л					
РАЗРАБ.	БОЯНИКОВСКИЙ	Л		КАРКАС КП156-1, КП157-1	ХАРЬКОВСКИЙ ПРОМСТРОЙНИИПРОЕКТ		
РАССЧИТ.	ПЕТРАШ	Л					
ИСПОЛН.	ПЕТРАШ	Л					
ПРОВЕР.	БОЯНИКОВСКИЙ	Л					

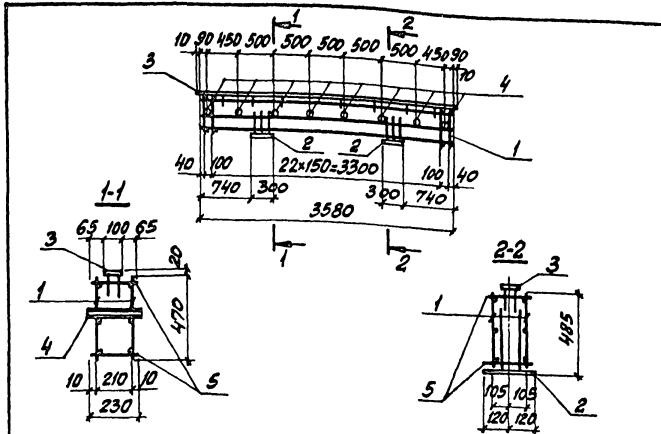

МАРКА КАРКАСА	ПОЗ.	НАИМЕНОВАНИЕ	КОЛ.	ОБОЗНАЧЕНИЕ ДОКУМЕНТА	МАССА КАРКАСА, кг
КП158-1	1	КАРКАС Кр218-1	2	3.015-1/82. II-5-252	64,0
	2	НАДЕЛНЕ ЗАКЛАНДНОЕ МН1-30	2	3.400-6/76 л.20	
	3	МН1-8	36шт.	3.400-6/76 л.17	
	4	М2	8	3.015-1/82 в. II-3 л.73	
	5	Ф6 А1, l=230; 0,05 кг	50	БЕЗ ЧЕРТ.	

АРМАТУРА КЛАССА А-I ПО ГОСТ 5781-82

ИВЧ. ОТД.	БРОДСКАЯ	Лен		3.015-1/82. II-5-104	СТАНДАРТ ЛИСТ ЛИСТОВ Р 1	КАРКАС КП158-1	ХАРЬКОВСКИЙ ПРОМСТРОЙНИИПРОЕКТ
Н. КОНТР.	ЗОРНИН	Зор					
С. КОДЕК	ЗОРНИН	Зор					
Р.К. ГР.	ШАРНОВСКИЙ	Ш					
РАЗРАБ.	БАЛАНДСКАЯ	Б					
РАССЧТ.	ПЕТРОВ	Пет					
ИСПОЛН.	ПЕТРОВ	Пет					
ПРОВЕР.	БАЛАНДСКАЯ	Б					

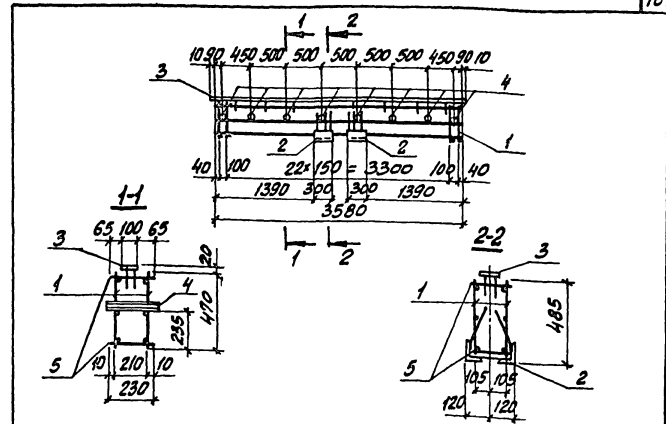

МАРКА КАРКАСА	ПОЗ.	НАИМЕНОВАНИЕ	КОЛ.	ОБОЗНАЧЕНИЕ ДОКУМЕНТА	МАССА КАРКАСА, кг
КП159-1	1	КАРКАС Кр 219-1	2	3.015-1/82. II-5-255	93,7
	2	НАДЕЛНЕ ЗАКЛАНДНОЕ МН1-7	2	3.400-6/76 л.31	
	3	МН1-8	36шт.	3.400-6/76 л.17	
	4	М2	8	3.015-1/82 в. II-3 л.73	
	5	Ф6 А1, l=230; 0,09 кг	50	БЕЗ ЧЕРТ.	
КП159-2		ПОЗ. 2...5 по КП159-1			103,7
	1	КАРКАС Кр 219-2	2	3.015-1/82. II-5-255	

АРМАТУРА КЛАССА А-I ПО ГОСТ 5781-82

ИВЧ. ОТД.	БРОДСКАЯ	Лен		3.015-1/82. II-5-105	СТАНДАРТ ЛИСТ ЛИСТОВ Р 1	КАРКАС КП159-1, КП159-2	ХАРЬКОВСКИЙ ПРОМСТРОЙНИИПРОЕКТ
Н. КОНТР.	ЗОРНИН	Зор					
С. КОДЕК	ЗОРНИН	Зор					
Р.К. ГР.	ШАРНОВСКИЙ	Ш					
РАЗРАБ.	БАЛАНДСКАЯ	Б					
РАССЧТ.	ПЕТРОВ	Пет					
ИСПОЛН.	ПЕТРОВ	Пет					
ПРОВЕР.	БАЛАНДСКАЯ	Б					

ИВЧ. ОТД. ПОЛИСКИ И АРМА. ЗАКАЗ. ИВЧ. П.

ИВЧ. ОТД. ПОЛИСКИ И АРМА. ЗАКАЗ. ИВЧ. П.

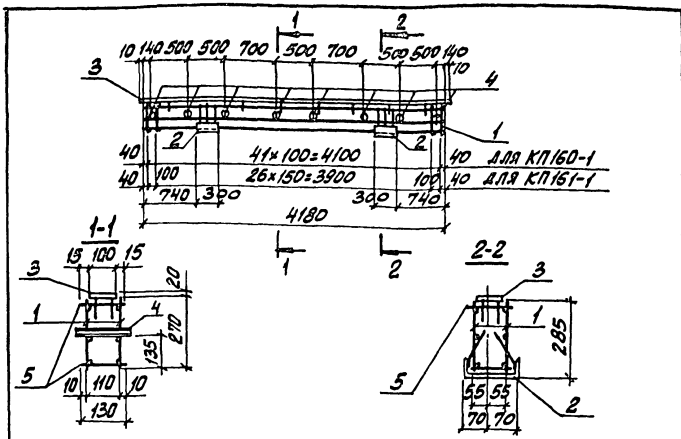

МАССА КАРКАСА	Поз.	НАИМЕНОВАНИЕ	Кол.	ОБОЗНАЧЕНИЕ ДОКУМЕНТА	МАССА КАРКАСА, кг
КП160-1	1	КАРКАС Кр 220-1	2	3.015-1/82. II-5-256	72,8
	2	ИЗДЕЛИЕ ЗАКЛАДНОЕ МНЧ-13	2	3.400-6/76 л.32	
	3	МНЧ-7	4,2шт	3.400-6/76 л.17	
	4	М1	8	3.015-1/82 в. II-3л.73	
	5	Ф6А1, l=130; 0,03 кг	84	БЕЗ ЧЕРТ.	
КП161-1	Поз. 2... 4 по КП160-1				64,7
	1	КАРКАС Кр 221-1	2	3.015-1/82. II-5-256	
	5	Ф6А1, l=130; 0,03 кг	58	БЕЗ ЧЕРТ.	

Арматура класса А-I по ГОСТ 5781-82

ИВ. ОТА.	БРОДСКАЯ	Л
Н. КОНТР.	БОРИН	Л
О. ЕОМСТ.	БОРИН	Л
РУК. ГР.	ШУВЯНСКАЯ	Л
РАЗРАБ.	БОВЯНСКАЯ	Л
РАССЧТ.	ПЕТРАШ	Л
ИСПОЛН.	ПЕТРАШ	Л
ПРОВЕР.	БОВЯНСКАЯ	Л

3.015-1/82. II-5-106

КАРКАС
КП160-1, КП161-1

СТАНДА	ЛИСТ	ЛИСТОВ
Р		1
ХАРЬКОВСКИЙ ПРОМСТРОИНИИПРОЕКТ		

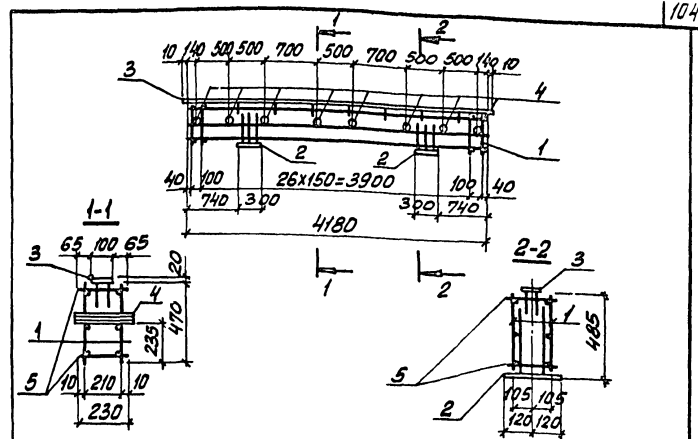

МАССА КАРКАСА	Поз.	НАИМЕНОВАНИЕ	Кол.	ОБОЗНАЧЕНИЕ ДОКУМЕНТА	МАССА КАРКАСА, кг
КП162-1	1	КАРКАС Кр 222-1	2	3.015-1/82. II-5-257	75,8
	2	ИЗДЕЛИЕ ЗАКЛАДНОЕ МНЧ-30	2	3.400-6/76 л.20	
	3	МНЧ-8	4,2шт	3.400-6/76 л.17	
	4	М2	8	3.015-1/82 в. II-3л.73	
	5	Ф6А1, l=230; 0,05 кг	58	БЕЗ ЧЕРТ.	

Арматура класса А-I по ГОСТ 5781-82

ИВ. ОТА.	БРОДСКАЯ	Л
Н. КОНТР.	БОРИН	Л
О. ЕОМСТ.	БОРИН	Л
РУК. ГР.	ШУВЯНСКАЯ	Л
РАЗРАБ.	БОВЯНСКАЯ	Л
РАССЧТ.	ПЕТРАШ	Л
ИСПОЛН.	ПЕТРАШ	Л
ПРОВЕР.	БОВЯНСКАЯ	Л

3.015-1/82. II-5-107

КАРКАС
КП162-1

СТАНДА	ЛИСТ	ЛИСТОВ
Р		1
ХАРЬКОВСКИЙ ПРОМСТРОИНИИПРОЕКТ		

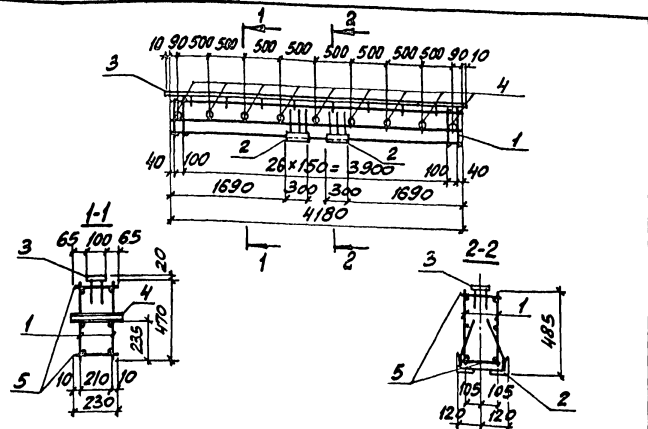

МАССА КАРКАСА	ПОЗ.	НАИМЕНОВАНИЕ	КОЛ.	ОБОЗНАЧЕНИЕ ДОКУМЕНТА	МАССА КАРКАСА, КГ
КП163-1	1	КАРКАС КР 222-2	2	3.015-1/82.ІІ-5-257	119,7
	2	ИЗДЕЛИЕ ЗАКЛАДНОЕ МН4-7	2	3.400-6/76 Л.31	
	3	МН1-8	4,8шт	3.400-6/76 Л.17	
	4	М2	9	3.015-1/82 в.ІІ-3Л.73	
	5	ФВРАІ, $\varnothing=230$; 0,09 кг	58	БЕЗ ЧЕРТ.	
КП163-2	ПОЗ. 2...4 ПО КП163-1				132,8
	1	КАРКАС КР 223-1	2	3.015-1/82.ІІ-5-258	
	5	ФВРАІ, $\varnothing=230$; 0,14 кг	58	БЕЗ ЧЕРТ.	

АРМАТУРА КЛАССА А-І ПО ГОСТ 5781-82

НАЧ. ОТД. БУДОВСКИИ	З	3.015-1/82.ІІ-5-108	КАРКАС	СТАДИЯ	ЛИСТ	ЛИСТОВ	
Н.КОНТР. ЗОРНИ	З			Р	1	1	
П.КОНСТ. ЗОРНИ	З			ХАРЬКОВСКИЙ ПРОЕКТОРНИИ ПРОЕКТ			
Р.К. ГР. ШИРКОВСКИИ	З						
РАЗРАБ. БИДАНСКИИ	З						
РАСЧЕТ. ПЕТРАШ	З						
ИСПОЛН. ПЕТРАШ	З						
ПРОВЕР. БИДАНСКИИ	З						

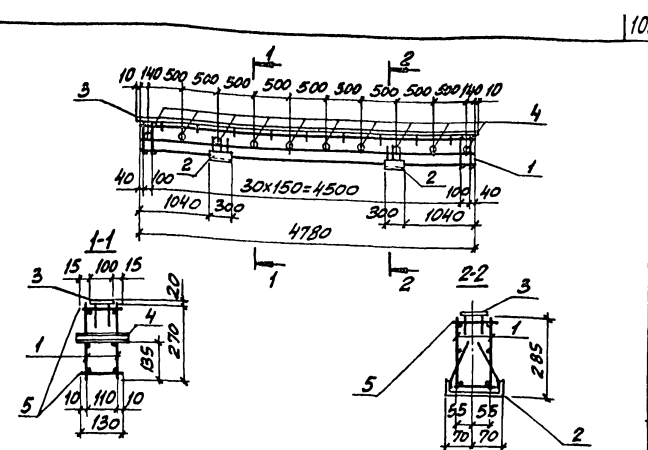

МАССА КАРКАСА	ПОЗ.	НАИМЕНОВАНИЕ	КОЛ.	ОБОЗНАЧЕНИЕ ДОКУМЕНТА	МАССА КАРКАСА, КГ
КП164-1	1	КАРКАС КР 224-1	2	3.015-1/82.ІІ-5-259	86,4
	2	ИЗДЕЛИЕ ЗАКЛАДНОЕ МН4-13	2	3.400-6/76 Л. 32	
	3	МН1-7	4,8шт	3.400-6/76 Л.17	
	4	М1	10	3.015-1/82 в.ІІ-3Л.73	
	5	ФВРАІ, $\varnothing=130$; 0,05 кг	66	БЕЗ ЧЕРТ.	
КП164-2	ПОЗ. 2...4 ПО КП164-1				73,1
	1	КАРКАС КР 224.2	2	3.015-1/82.ІІ-5-259	
	5	ФВРАІ, $\varnothing=130$; 0,03 кг	66	БЕЗ ЧЕРТ.	

АРМАТУРА КЛАССА А-І ПО ГОСТ 5781-82

НАЧ. ОТД. БУДОВСКИИ	З	3.015-1/82.ІІ-5-109	КАРКАС	СТАДИЯ	ЛИСТ	ЛИСТОВ	
Н.КОНТР. ЗОРНИ	З			Р	1	1	
П.КОНСТ. ЗОРНИ	З			ХАРЬКОВСКИЙ ПРОЕКТОРНИИ ПРОЕКТ			
Р.К. ГР. ШИРКОВСКИИ	З						
РАЗРАБ. БИДАНСКИИ	З						
РАСЧЕТ. ПЕТРАШ	З						
ИСПОЛН. ПЕТРАШ	З						
ПРОВЕР. БИДАНСКИИ	З						

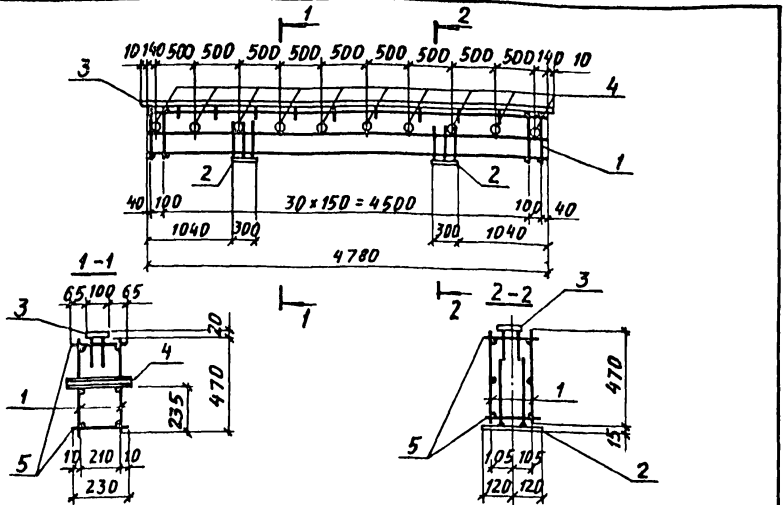

МАРКА КАРКАСА	ПОЗ.	НАИМЕНОВАНИЕ	КОЛ.	ОБОЗНАЧЕНИЕ ДОКУМЕНТА	МАССА КАРКАСА, КГ
КП 165-1	1	КАРКАС Кр 225-1	2	3.015-1/82. II-5-259	85,3
	2	ИЗДЕЛИЕ ЗАКЛАДНОЕ МНЧ-30	2	3.400-6/76 л. 30	
	3	МНЧ-8	4,8 п.м	3.400-6/76 л. 17	
	4	М2	10	3.015-1/82 в. II-3а,7з	
	5	Ф8А1, l=230; 0,05 кг	66	БЕЗ ЧЕРТ.	

АРМАТУРА КЛАССА А-I ПО ГОСТ 5781-82

НАЧ. ОУД.	БРОДСКИЙ				
Н. КОНТР.	ЗОРНИН				
ГЛ. КОНСТР.	ЗОРНИН				
РУК. ГР.	ШАХНОВСКИЙ				
РАЗРАБ.	БОДНЯНСКАЯ				
РАССЧИТ.	ПЕТРАШ				
ИСПОЛН.	ПЕТРАШ				
ПРОВЕРИЛ	БОДНЯНСКАЯ				

3.015-1/82. II-5-110		
СТАДИЯ	ЛИСТ	ЛИСТОВ
Р		1
ХАРЬКОВСКИЙ ПРОМСТРОИНИИПРОЕКТ		

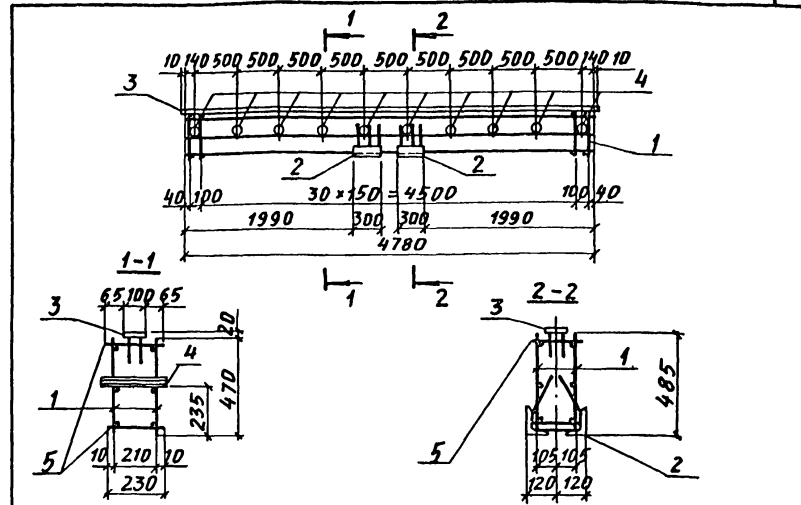

МАРКА КАРКАСА	ПОЗ.	НАИМЕНОВАНИЕ	КОЛ.	ОБОЗНАЧЕНИЕ ДОКУМЕНТА	МАССА КАРКАСА, КГ
КП 166-1	1	КАРКАС Кр 226-1	2	3.015-1/82. II-5-260	121,4
	2	ИЗДЕЛИЕ ЗАКЛАДНОЕ МНЧ-7	2	3.400-6/76 л. 31	
	3	МНЧ-8	4,8 п.м	3.400-6/76 л. 17	
	4	М2	10	3.015-1/82 в. II-3а,7з	
	5	Ф8А1, l=230; 0,09 кг	66	БЕЗ ЧЕРТ.	
ПОЗ. 2...4 ПО КП166-1					
КП 166-2	1	КАРКАС Кр 226-2	2	3.015-1/82. II-5-260	157,9
	2	Ф10А1, l=230; 0,14 кг	66	БЕЗ ЧЕРТ.	

АРМАТУРА КЛАССА А-I ПО ГОСТ 5781-82

ИВ. № ПОДЛ. ПОДПИСЬ И ДАТА ВЗАГ. ИВ. №

НАЧ. ОУД.	БРОДСКИЙ				
Н. КОНТР.	ЗОРНИН				
ГЛ. КОНСТР.	ЗОРНИН				
РУК. ГР.	ШАХНОВСКИЙ				
РАЗРАБ.	БОДНЯНСКАЯ				
РАССЧИТ.	ПЕТРАШ				
ИСПОЛН.	ПЕТРАШ				
ПРОВЕРИЛ	БОДНЯНСКАЯ				

3.015-1/82. II-5-111		
СТАДИЯ	ЛИСТ	ЛИСТОВ
Р		1
ХАРЬКОВСКИЙ ПРОМСТРОИНИИПРОЕКТ		

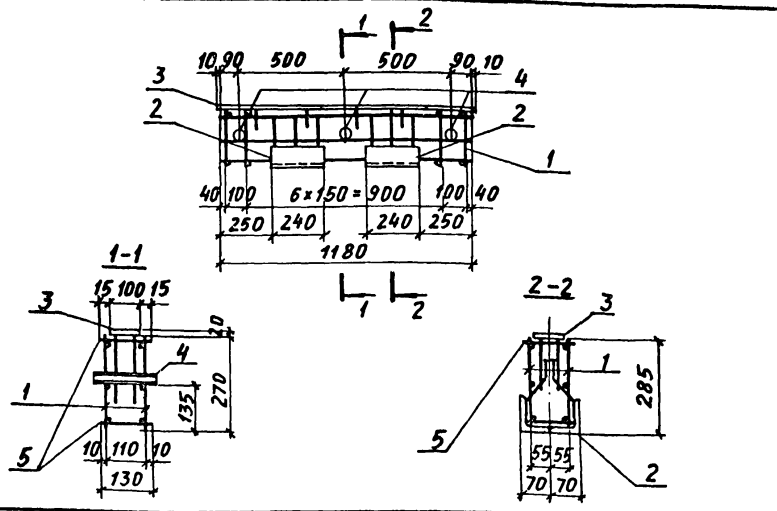

МАРКА КАРКАСА	Поз.	НАИМЕНОВАНИЕ	Кол.	ОБОЗНАЧЕНИЕ ДОКУМЕНТА	МАССА КАРКАСА, КГ
КП167-1	1	КАРКАС Кр 227-1	2	3.015-1/82.П-5-261	29,6
	2	ИЗДЕЛИЕ ЗАКЛАДНОЕ МНЧ-4	2	3.400-6/76 л. 37	
	3	МН1-7	1,2 п.п	3.400-6/76 л. 17	
	4	М1	3	3.015-1/82 в.П-3 л. 73	
	5	Ø 6 А I, l=130; 0.03 кг	18	БЕЗ ЧЕРТ.	

АРМАТУРА КЛАССА А-I ПО ГОСТ 5781-82

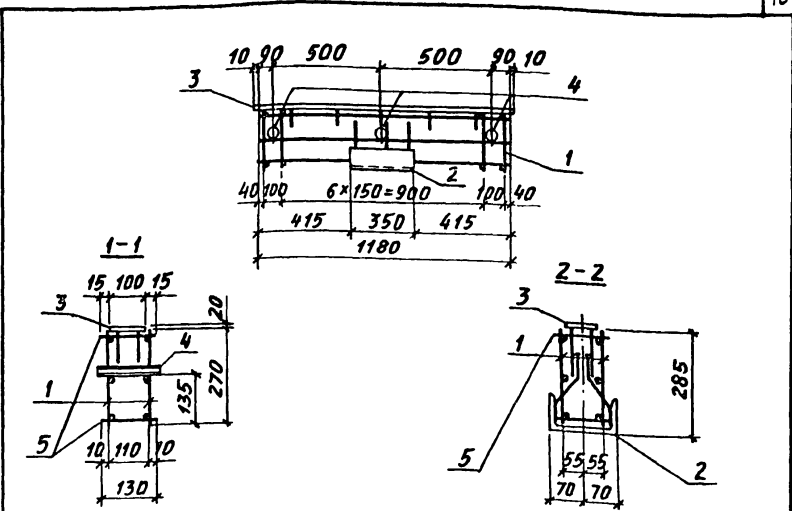

МАРКА КАРКАСА	Поз.	НАИМЕНОВАНИЕ	Кол.	ОБОЗНАЧЕНИЕ ДОКУМЕНТА	МАССА КАРКАСА, КГ
КП168-1	1	КАРКАС Кр 227-1	2	3.015-1/82.П-5-261	24,8
	2	ИЗДЕЛИЕ ЗАКЛАДНОЕ МНЧ-4	1	3.400-6/76 л. 37	
	3	МН1-7	1,2 п.п	3.400-6/76 л. 17	
	4	М1	3	3.015-1/82 в.П-3 л. 73	
	5	Ø 6 А I, l=130; 0.03 кг	18	БЕЗ ЧЕРТ.	

АРМАТУРА КЛАССА А-I ПО ГОСТ 5781-82

Инв. № подл. Подпись и дата Взам. инв. №

Инв. № подл. Подпись и дата Взам. инв. №

Нач. отд.	БРОДСКИЙ		3.015-1/82.П-5-112	СТАДИЯ	ЛИСТ	ЛИСТОВ
Н. КОНТР.	ЗОРНИ					
Гл. КОНСТ.	ЗОРНИ					
РУК. ГР.	ШАХНОВСКИЙ		КАРКАС КП 167-1	Р	1	ХАРЬКОВСКИЙ ПРОМСТРОИНИИПРОЕКТ
РАЗРАБ.	БОДНЯНСКАЯ					
РАССЧИТ.	ПЕТРАШ					
ИСПОЛН.	ПЕТРАШ					
ПРОВЕРИЛ	БОДНЯНСКАЯ					

Нач. отд.	БРОДСКИЙ		3.015-1/82.П-5-113	СТАДИЯ	ЛИСТ	ЛИСТОВ
Н. КОНТР.	ЗОРНИ					
Гл. КОНСТ.	ЗОРНИ					
РУК. ГР.	ШАХНОВСКИЙ		КАРКАС КП 168-1	Р	1	ХАРЬКОВСКИЙ ПРОМСТРОИНИИПРОЕКТ
РАЗРАБ.	БОДНЯНСКАЯ					
РАССЧИТ.	ПЕТРАШ					
ИСПОЛН.	ПЕТРАШ					
ПРОВЕРИЛ	БОДНЯНСКАЯ					

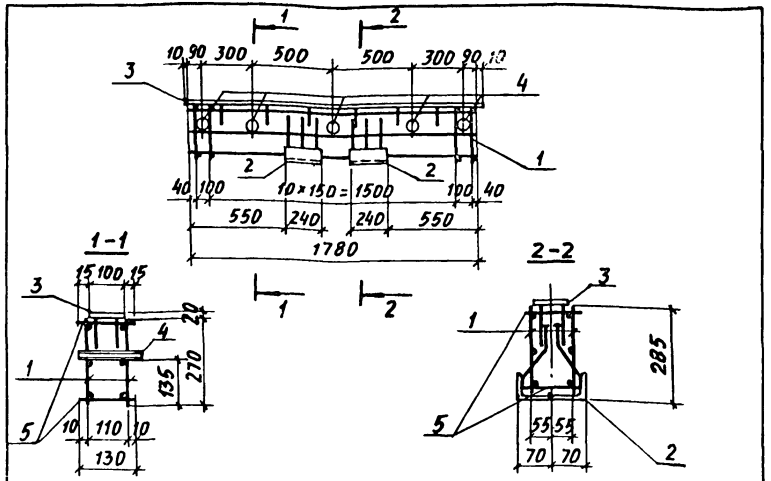

МАРКА КАРКАСА	Поз.	НАИМЕНОВАНИЕ	Кол.	ОБЪЯЗАНЕНИЕ ДОКУМЕНТА	МАССА КАРКАСА, КГ
КП 169-1	1	КАРКАС Кр 228-1	2	3.015-1/82. II-5-261	39,3
	2	ИЗДЕЛИЕ ЗАКЛАДНОЕ МИЧ-41	2	3.400-6/76 л. 37	
	3	МИЧ-7	1,8 п.м	3.400-6/76 л. 17	
	4	М11	5	3.015-1/82 в. II-Эл.73	
	5	Ф 6 А I, R=130; 0,03 кг	26	БЕЗ ЧЕРТ.	

АРМАТУРА КЛАССА А-I ПО ГОСТ 5781-82

НАЧ. ОТД.	БРЮДСКИЙ	Л
Н. КОНТР.	ЗОРНИ	Зорн
ГЛ. КОНСТ.	ЗОРНИ	Зорн
РУК. ГР.	ШАХНОВСКАЯ	Шахновская
РАЗРАБ.	БОДНЯНСКАЯ	Боднянская
РАССЧИТ.	ПЕТРАШ	Петраш
ИСПОЛН.	ПЕТРАШ	Петраш

3.015-1/82. II-5-114

КАРКАС
КП 169-1

СТАДИЯ	ЛИСТ	ЛИСТОВ
Р		1

ХАРЬКОВСКИЙ
ПРОМСТРОИНИИПРОЕКТ

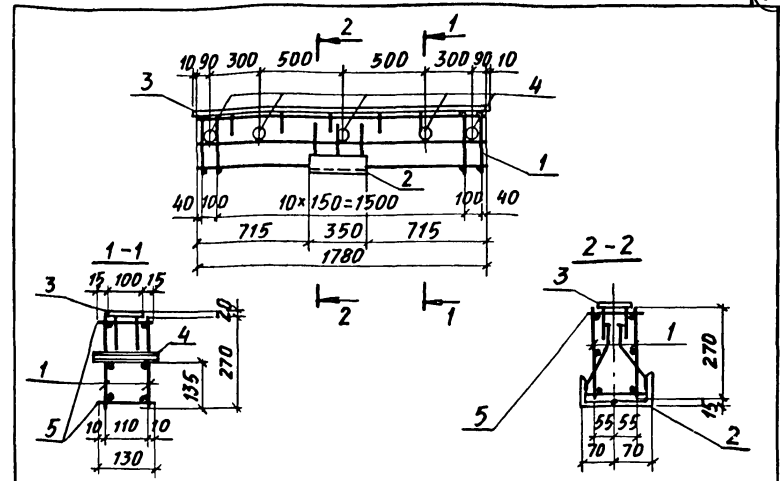

МАРКА КАРКАСА	Поз.	НАИМЕНОВАНИЕ	Кол.	ОБЪЯЗАНЕНИЕ ДОКУМЕНТА	МАССА КАРКАСА, КГ
КП 170-1	1	КАРКАС Кр 228-1	2	3.015-1/82. II-5-261	34,5
	2	ИЗДЕЛИЕ ЗАКЛАДНОЕ МИЧ-42	1	3.400-6/76 л. 37	
	3	МИЧ-7	1,8 п.м	3.400-6/76 л. 17	
	4	М11	5	3.015-1/82 в. II-Эл.73	
	5	Ф 6 А I, R=130; 0,03 кг	26	БЕЗ ЧЕРТ.	

АРМАТУРА КЛАССА А-I ПО ГОСТ 5781-82

НАЧ. ОТД.	БРЮДСКИЙ	Л
Н. КОНТР.	ЗОРНИ	Зорн
ГЛ. КОНСТ.	ЗОРНИ	Зорн
РУК. ГР.	ШАХНОВСКАЯ	Шахновская
РАЗРАБ.	БОДНЯНСКАЯ	Боднянская
РАССЧИТ.	ПЕТРАШ	Петраш
ИСПОЛН.	ПЕТРАШ	Петраш
ПРОВЕРИЛ	БОДНЯНСКАЯ	Боднянская

3.015-1/82. II-5-115

КАРКАС
КП 170-1

СТАДИЯ	ЛИСТ	ЛИСТОВ
Р		1

ХАРЬКОВСКИЙ
ПРОМСТРОИНИИПРОЕКТ

Изм. № подл. Подпись и дата Взам. инв. №