

ГОСУДАРСТВЕННЫЙ КОМИТЕТ СОВЕТА МИНИСТРОВ СССР ПО ДЕЛАМ СТРОИТЕЛЬСТВА
(ГОССТРОЙ СССР)

ТИПОВЫЕ КОНСТРУКЦИИ И ДЕТАЛИ ЗДАНИЙ И СООРУЖЕНИЙ

СЕРИЯ 1.832-5

СТЕНОВЫЕ ДВУХСЛОЙНЫЕ ПАНЕЛИ И БЛОКИ ИЗ ЛЕГКИХ БЕТОНОВ
ДЛЯ СЕЛЬСКОХОЗЯЙСТВЕННЫХ ЗДАНИЙ

ВЫПУСК I

ОПАЛУБОЧНЫЕ ЧЕРТЕЖИ И АРМИРОВАНИЕ

13877-02
ЦЕНА 1-02

ГОСУДАРСТВЕННЫЙ КОМИТЕТ СОВЕТА МИНИСТРОВ СССР ПО ДЕЛАМ СТРОИТЕЛЬСТВА
(ГОССТРОЙ СССР)

ТИПОВЫЕ КОНСТРУКЦИИ И ДЕТАЛИ ЗДАНИЙ И СООРУЖЕНИЙ

СЕРИЯ 1.832-5

СТЕНОВЫЕ ДВУХСЛОЙНЫЕ ПАНЕЛИ И БЛОКИ ИЗ ЛЕГКИХ БЕТОНОВ
ДЛЯ СЕЛЬСКОХОЗЯЙСТВЕННЫХ ЗДАНИЙ

ВЫПУСК I

ОПАЛУБОЧНЫЕ ЧЕРТЕЖИ И АРМИРОВАНИЕ

РАЗРАБОТАНЫ
Институтом Гипрошсельхоз Минсельхоза СССР
при участии
НИИЖБ и НИИСФ Госстроя СССР.

УТВЕРЖДЕНЫ
и введены в действие Госстроем СССР
с 1 июля 1976 г.
(Постановление №34 от 31 марта 1976 г.)

Содержание

	Лист	Стр.		Лист	Стр.
Пояснительная записка		3-8	Опалубочный чертеж и армирование панелей-перекрышек размерами 0,9х3 м; 0,6х3 м; 0,3х3 м для температурного шва.	13	21
Опалубочный чертеж и армирование рядовых панелей размерами 1,8х6 м и 1,2х6 м	1	9	Опалубочный чертеж и армирование подкарнизных панелей размерами 0,4х1,8 м; 0,45х1,8 м; 0,4х1,5 м и 0,45х1,5 м.	14н	22
Опалубочный чертеж и армирование рядовых панелей, размерами 1,8х6 м и 1,2х6 м для углов по торцовым стенам.	2	10	Опалубочный чертеж и армирование рядовых и простеночных панелей размерами 1,8х1,5 м и 1,2х1,5 м	15	23
Опалубочный чертеж и армирование панелей-перекрышек размерами 1,2х6 м для торцовых стен.	3	11	Опалубочный чертеж и армирование рядовых и простеночных панелей размерами 0,9х1,5 м и 0,6х1,5 м	16	24
Опалубочный чертеж и армирование панелей-перекрышек размерами 0,9х6 м и 0,6х6 м для торцовых стен.	4	12	Опалубочный чертеж и армирование простеночных панелей размерами 1,2х0,75 м и 0,9х0,75 м	17	25
Опалубочный чертеж и армирование подкарнизных панелей-перекрышек размером 1,2х6 м для асбестоцементной кровли.	5	13	Опалубочный чертеж и армирование простеночных блоков размером 0,6х0,75 м.	18	26
Опалубочный чертеж и армирование подкарнизных панелей-перекрышек размерами 0,9х6 м и 0,6х6 м для асбестоцементной кровли.	6	14	Опалубочный чертеж рядовых и простеночных панелей и блоков для несущих стен.	19	27
Опалубочный чертеж и армирование подкарнизных панелей-перекрышек размером 1,2х6 м для рулонной кровли.	7	15	Опалубочный чертеж забарных блоков; опалубочный чертеж и армирование карнизных панелей под асбестоцементную кровлю.	20	28
Опалубочный чертеж и армирование подкарнизных панелей-перекрышек размерами 0,9х6 м и 0,6х6 м для рулонной кровли.	8	16	Опалубочный чертеж угловых блоков высотой 1,8 м, 1,2 м, 0,9 м и 0,6 м	21	29
Опалубочный чертеж и армирование рядовых панелей размерами 1,8х3 м и 1,2х3 м.	9	17	Детали 1÷10	22	30
Опалубочный чертеж и армирование рядовых панелей размерами 1,8х3 м и 1,2х3 м для торцовых стен	10	18	Детали 11÷15	23	31
Опалубочный чертеж и армирование простеночных панелей размерами 0,9х3 м и 0,6х3 м для торцовых стен.	11	19	Детали 16,17	24	32
Опалубочный чертеж и армирование панелей-перекрышек размерами 0,9х3 м; 0,6х3 м; 0,3х3 м	12	20			

ВНЕСЕНО ИЗМЕНЕНИЕ
2.2.77 Ст. инж. Куз [Кузьмина Г.В.]

ТК	Содержание	Серия
1974		1.832-5
		Выпуск лист
		Индекс №
		13877-02-3

ПОЯСНИТЕЛЬНАЯ ЗАПИСКА

1.1. Настоящий выпуск содержит опалубочные чертежи и армирование панелей и блоков из легких бетонов для стен сельскохозяйственных зданий.

1.2. Номенклатура изделий и условия их применения приведены в выпуске 0 настоящей серии.

1.3. Конструкция изделий принята двухслойной: конструктивно-теплоизолирующий слой из легкого бетона со стороны, обращенной внутрь помещения, защищен слоем тяжелого бетона или соответствующего легкого бетона толщиной 50 мм.

С наружной стороны панели и блоки защищаются от атмосферных увлажнений фактурным слоем из цементно-песчаного раствора толщиной 20 мм.

1.4. Конструктивно-теплоизолирующий слой из легкого бетона плотного строения марки 50 может выполняться из следующих материалов:

- а) керамзитобетона с объемным весом 900-1400 кг/м³,
- б) аглопоритобетона с объемным весом 1000-1600 кг/м³,
- в) перлитобетона с объемным весом 900-1200 кг/м³;
- г) шлакопемзобетона с объемным весом 1300-1600 кг/м³ (объемные веса указаны для материала в сухом состоянии).

Внутренний защитный слой из бетона марки 200 может выполняться из следующих материалов:

- а) из тяжелого бетона объемным весом 2400 кг/м³ для всех изделий;
- б) для изделий с конструктивно-теплоизолирующим слоем из керамзитобетона, аглопоритобетона и шлакопемзобетона - из соответствующего легкого бетона объемным весом 1800 кг/м³,

приготовленного на кварцевом песке и с пористым заполнителем крупностью не более 10 мм.

Тяжелый или легкий бетон изолирующего слоя должен по плотности соответствовать требованиям таблицы 6 СНиП II-23-73 "Защита строительных конструкций от коррозии. Нормы проектирования".

Фактурный слой выполняется из цементно-песчаного раствора марки 100.

1.5. Физико-механические характеристики материалов приняты в соответствии со СНиП II-B.I-62^х. Марка материалов по морозостойкости должна быть не ниже Мрз.35.

1.6. Изделия толщиной 400 и 500 мм и длиной менее 6 м приняты без армирования. Во всех остальных панелях предусмотрено армирование, которое осуществляется пространственными каркасами, состоящими из продольных плоских каркасов и отдельных поперечных стержней, свариваемых в местах пересечения контактной сваркой.

Арматура принята из стали класса А-III и В-I.

1.7. Прокатные элементы закладных изделий, предназначенных для эксплуатации при температурах до минус 40° С, должны изготавливаться из стали марки ВСтЗкп2 по ГОСТ 330-71.

1.8. Закладные изделия должны быть защищены от коррозии в соответствии со СНиП II-28 "Защита строительных конструкций от коррозии. Нормы проектирования".

1.9. Закладные изделия должны фиксироваться на бортах форм

ТК 1974	ПОЯСНИТЕЛЬНАЯ ЗАПИСКА	СЕРИЯ 1832-5	
		ВЫПУСК 1	Лист —

1.10. Контактные петли изготавливаются из горячекатаной круглой стали класса А-I, марок ВСтЗсп2 и ВСтЗпс2, а в случае, когда возможен контакт при температурах выше 40°C и ниже - только ВСтЗсп2 по ГОСТ 380-71.

1.11. Подбор контактных петель производится по таблице I в каждом конкретном случае в зависимости от веса панелей и блоков.

Таблица I

Гарка петли	Максимальная нагрузка на одну петлю, кг	Максимальный вес панели (см. наименование туру в инв.0)	Расход стали на одну петлю, кг
П1*	700	1,4	0,7
П2	700	1,4	0,9
П3	1100	2,2	1,7
П4	1500	3,0	2,4
П5	2000	4,0	3,4
П6	2500	2,5	4,5
П7	3100	6,2	6,2
П8	3800	6,5	8,7

* П1 - петли для карнизных панелей.

Конструкция контактных петель и расход стали даны на листе 29 выпуска 2.

В наименовании панелей и блоков (выпуск 0 настоящей серии) и в выборах стали (выпуск I настоящей серии), расход стали на петли или высема не учитен. Должен быть подсчитан в конкретном проекте после подбора петель по таблице I.

1.12. Формовку двухслойных панелей и блоков следует производить в соответствии с нормами, начиная с защитного слоя.

1.13. Изготовление панелей и блоков, их приемка и контроль качества, хранение и транспортировка должны производиться в соответствии с ГОСТ 13015-67 "Изделия железобетонные и бетонные. Общие технические требования" и ГОСТ 13578-68 "Изделия из легких бетонов на пористых заполнителях для наружных стен производственных зданий. Технические требования".

1.14. Испытание панелей и оценка качества изделий производится в соответствии с ГОСТ 8829-66 "Изделия железобетонные сборные. Методы испытаний и оценки прочности, жесткости и трещиностойкости" и "Инструкцией по испытаниям железобетонных стеновых панелей промышленных зданий" (НИИСК и НИИЛБ Госстроя СССР изд. 1970г.).

Испытания проводятся в соответствии со схемой, приведенной на данном листе.

Контрольные нагрузки по проверке прочности и жесткости панелей - контролируемые прогибы приведены в таблице 3, расстояния между грузами - в таблице 2.

Таблица 2

№ пп	Назначение панели	Размеры, м		Примечания
		б	а	
1	Рядовая	3,70	1,14	
2	Подкарнизная панель-перемычка	5,25	0,36	для панелей $\sigma=400$ для панелей $\delta=500$
		5,90	0,01	
3	Панель-перемычка	4,50	0,74	для торцовых стен

ТК	ПОЯСНИТЕЛЬНАЯ ЗАПИСКА	Серия 1852-5	
		1	ИНСТ -

Схема поперечной панели
Расположение нагрузок по фасаду

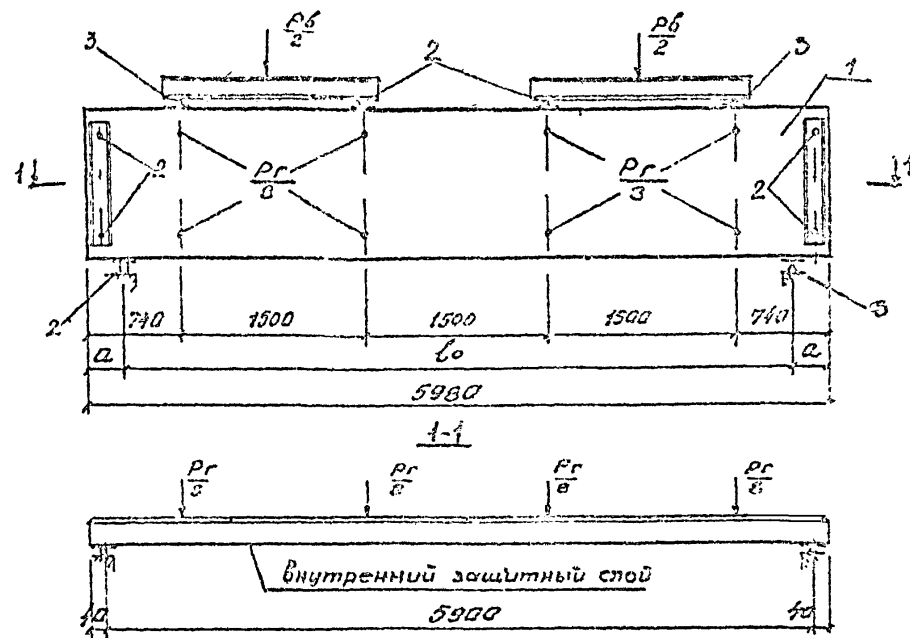

- 1 - Нормируемая панель
- 2 - Шаровые опоры
- 3 - Неподвижные опоры

Условно обозначения, принятые
в данном альбоме

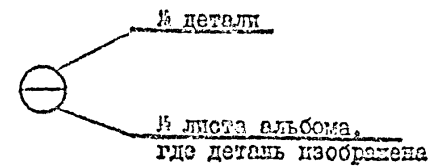

ТК	Пояснительная записка	серия 1.832-5	
		выпуск 1	лист -

Таблица 3

Контрольные нагрузки в т. ч. величина контрольных проб в см

Марка панели	На жесткость		Контрольный проб		На трещиностойкость		На прочность (разрушение)			
	Вертикальный R_N^* с собственным весом	Горизонтальный R_H^*	Вертикальный R_B^*	Горизонтальный R_G^*	Вертикальный R_N^* с собственным весом	Горизонтальный R_H^*	При $C=14$		При $C=16$	
							Вертикальный R_B^* с собственным весом	Горизонтальный R_G^*	Вертикальный R_B^* с собственным весом	Горизонтальный R_G^*
1	2	3	4	5	6	7	8	9	10	11
$\frac{СПСЛ 20}{1,8 \times 6} - 11$	2.23	0.70	0.01	0.24	2.34	0.32	3.43	1.31	3.92	1.50
$\frac{СПСЛ 20}{1,8 \times 6} - 11$	1.48	0.58	0.01	0.27	1.55	0.01	2.28	0.97	2.60	1.11
$\frac{СПСЛ 20}{1,8 \times 6} - 31$	6.48	0.58	0.04	0.27	6.80	0.61	10.34	0.97	11.02	1.11
$\frac{СПСЛ 20}{1,8 \times 6} - 41$	4.34	0.53	0.05	0.24	4.56	0.56	6.93	0.89	7.92	1.02
$\frac{СПСЛ 20}{0,9 \times 6} - 31$	6.02	0.47	0.13	0.30	6.32	0.49	9.61	0.79	10.98	0.90
$\frac{СПСЛ 20}{0,9 \times 6} - 41$	3.75	0.44	0.11	0.27	3.94	0.46	5.99	2.09	6.84	0.84
$\frac{СПСЛ 20}{0,6 \times 6} - 31$	5.58	0.39	0.51	0.36	5.86	0.41	8.91	0.66	10.18	0.75
$\frac{СПСЛ 20}{0,6 \times 6} - 41$	3.15	0.35	0.52	0.32	3.31	0.37	5.03	0.53	5.75	0.67
$\frac{СПСЛ 25}{1,8 \times 6} - 11$	2.60	0.73	0.01	0.13	2.73	0.32	4.00	1.31	4.58	1.50
$\frac{СПСЛ 25}{1,8 \times 6} - 11$	1.73	0.58	0.01	0.15	1.82	0.61	2.66	0.97	3.04	1.11

1. В обозначениях марок панелей опущен индекс, отличающий панели по закладным изделиям.
2. Величина раскрытия трещин при испытании на трещиностойкость не должна превышать 0.02 см.

ТК
1974

Пояснительная записка

Серия
2.532-5
Выпуск / лист
—
Инвент. №
13872-02 17

Таблица 3
продолжение

7

Линейка

шт.

Корпусы и их подпарные

шт.

Шпатель

Г. Лоскут

1	2	3	4	5	6	7	8	9	10	11
$\frac{СПСЛ 25}{1.2 \times 6} - 31$	7.52	0.50	0.04	0.15	7.90	0.61	12.00	0.97	13.72	1.11
$\frac{СПСЛ 25}{1.2 \times 6} - 41$	4.88	0.53	0.05	0.13	5.12	0.56	7.79	0.89	8.90	1.02
$\frac{СПСЛ 25}{0.9 \times 6} - 31$	7.00	0.47	0.14	0.17	7.35	0.43	11.17	0.79	12.77	0.90
$\frac{СПСЛ 25}{0.9 \times 6} - 41$	4.19	0.44	0.11	0.15	4.40	0.46	6.69	2.09	7.64	0.84
$\frac{СПСЛ 25}{0.6 \times 6} - 31$	6.48	0.39	0.57	0.20	6.80	0.41	10.34	0.66	11.82	0.75
$\frac{СПСЛ 25}{0.6 \times 6} - 41$	3.50	0.35	0.53	0.18	3.68	0.37	5.59	0.59	6.38	0.67
$\frac{СПСЛ 30}{1.8 \times 6} - 11$	3.09	0.78	0.01	0.08	3.24	0.82	4.76	1.31	5.44	1.50
$\frac{СПСЛ 30}{1.2 \times 6} - 11$	2.04	0.58	0.01	0.09	2.74	0.61	3.14	0.97	3.59	1.11
$\frac{СПСЛ 30}{1.2 \times 6} - 31$	9.03	0.58	0.04	0.09	9.48	0.61	14.41	0.97	16.47	1.11
$\frac{СПСЛ 30}{1.2 \times 6} - 41$	5.60	0.53	0.05	0.08	5.88	0.56	8.94	0.89	10.21	1.02
$\frac{СПСЛ 30}{0.9 \times 6} - 31$	8.40	0.47	0.16	0.10	8.82	0.49	13.41	0.79	15.32	0.90
$\frac{СПСЛ 30}{0.9 \times 6} - 41$	4.77	0.44	0.12	0.09	5.01	0.46	7.61	2.09	8.70	0.84
$\frac{СПСЛ 30}{0.6 \times 6} - 31$	7.77	0.39	0.57	0.12	8.16	0.41	12.40	0.66	14.17	0.75
$\frac{СПСЛ 30}{0.6 \times 6} - 41$	3.94	0.35	0.58	0.11	4.14	0.37	6.29	0.59	7.19	0.67
$\frac{СПСЛ 40}{1.8 \times 6} - 11$	4.02	0.78	0.002	0.04	4.22	0.82	6.19	1.31	7.08	1.50
$\frac{СПСЛ 40}{1.2 \times 6} - 11$	3.28	0.58	0.01	0.04	3.44	0.61	5.05	0.97	5.77	1.11
$\frac{СПСЛ 40}{1.2 \times 6} - 31$	14.33	0.58	0.05	0.04	15.05	0.61	22.87	0.97	26.14	1.11

ТК

1974

Пояснительная записка

Серия

1.832-5

Выпуск

Лист

1 -

13877-02 8

1	2	3	4	5	6	7	8	9	10	11
$\frac{\text{спсл } 40}{12 \times 6} - 41$	8.22	0.53	0.07	0.04	3.63	0.56	13.12	0.89	14.99	1.02
$\frac{\text{спсл } 40}{0.9 \times 6} - 31$	13.33	0.47	0.27	0.06	14.00	0.49	21.83	0.79	24.31	0.90
$\frac{\text{спсл } 40}{0.9 \times 6} - 41$	0.39	0.44	0.14	0.04	7.23	0.46	11.00	2.09	12.57	0.84
$\frac{\text{спсл } 40}{0.6 \times 6} - 31$	12.33	0.39	0.78	0.05	12.95	0.41	19.68	0.66	22.49	0.75
$\frac{\text{спсл } 40}{0.6 \times 6} - 41$	5.56	0.35	0.72	0.05	5.84	0.37	8.87	0.59	10.14	0.67
$\frac{\text{спсл } 50}{12 \times 6} - 31$	17.71	0.58	0.06	0.02	18.60	0.61	28.27	0.97	32.30	1.11
$\frac{\text{спсл } 50}{12 \times 6} - 41$	8.68	0.53	0.04	0.02	9.11	0.56	13.85	0.89	15.83	1.02
$\frac{\text{спсл } 50}{0.9 \times 6} - 31$	16.47	0.47	0.32	0.03	17.29	0.49	26.29	0.79	30.04	0.90
$\frac{\text{спсл } 50}{0.9 \times 6} - 41$	7.21	0.44	0.08	0.02	7.57	0.46	11.51	2.09	13.15	0.84
$\frac{\text{спсл } 50}{0.6 \times 6} - 31$	15.23	0.39	0.93	0.03	16.00	0.41	24.31	0.66	27.78	0.75
$\frac{\text{спсл } 50}{0.6 \times 6} - 41$	5.74	0.35	0.42	0.03	6.03	0.37	9.16	0.59	10.47	0.67

ТК.
1974

Пояснительная записка

Серия
1.832-5
Выпуск Лист
1 —
Инвент. №
13377-025

Спецификация марок пространственных каркасов и закладных изделий на одну панель

Марка панели	Пространственные каркасы			Закладные изделия		
	Марка	Кол-во шт	Смет. н. вкл.	Марка	Кол-во шт	Смет. н. вкл.
СПСЛ20 1,8x6	-III	КП1	1	1	M5	6
СПСЛ25 1,8x6	-III	КП2	1		M5	6
СПСЛ30 1,8x6	-III	КП3	1	1	M5	6
СПСЛ40 1,8x6	-III	КП4	1		M5	6
СПСЛ20 1,2x6	-III	КП5	1	2	M5	6
СПСЛ25 1,2x6	-III	КП6	1		M5	6
СПСЛ30 1,2x6	-III	КП7	1	2	M5	6
СПСЛ40 1,2x6	-III	КП8	1		M5	6

3-3

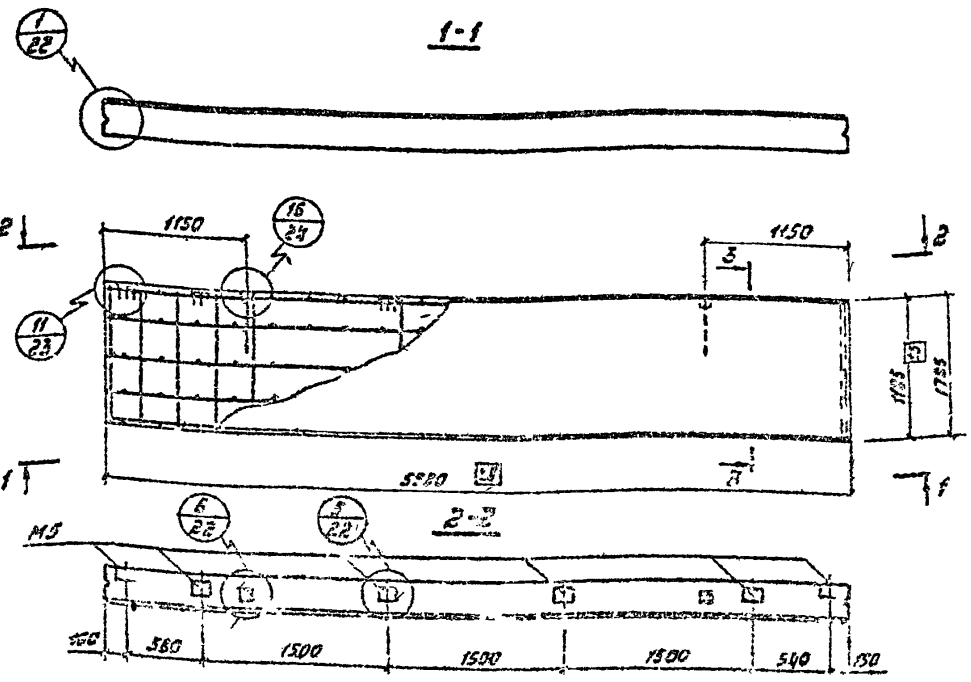

Выборка стали на одну панель, кг

Марки панели	Характеристики						Закладные изделия						Общий расход стали			
	Горячекатаная сталь по ГОСТ 5781-61 класса А-III		Предел прочности на растяжение по ГОСТ 6727-53 класса В-III				Горячекатаная сталь по ГОСТ 5781-61 класса В-III		Сталь полосовая по ГОСТ 103-57							
	Ф, мм	Угол	Ф, мм	Л	Б	Угол	Ф, мм	Угол	Ф, мм	Угол	Угол					
СПСЛ20 1,8x6	-III	2,7	-	2,7	2,6	17,5	22,1	22,8	1,6	-	1,6	1,8	6,2	8,0	9,6	32,4
СПСЛ25 1,8x6	-III	2,7	-	2,7	3,3	17,5	22,5	23,5	1,6	-	1,6	1,8	6,2	8,0	9,6	33,1
СПСЛ30 1,8x6	-III	2,7	-	2,7	4,1	17,5	21,6	24,3	1,6	-	1,6	1,8	6,7	8,0	9,0	53,9
СПСЛ40 1,8x6	-III	2,7	-	2,7	5,6	17,5	23,1	25,6	1,6	-	1,6	1,8	6,2	8,0	9,6	35,4
СПСЛ20 1,2x6	-III	2,7	-	2,7	1,9	11,7	13,6	15,3	1,6	-	1,6	1,8	6,2	8,0	9,6	25,3
СПСЛ25 1,2x6	-III	2,7	-	2,7	2,4	11,7	14,1	16,8	1,6	-	1,6	1,8	6,2	8,0	9,6	26,4
СПСЛ30 1,2x6	-III	2,7	-	2,7	2,9	11,7	14,6	17,3	1,6	-	1,6	1,8	6,2	8,0	9,6	26,9
СПСЛ40 1,2x6	-III	2,7	-	2,7	4,0	11,7	15,7	18,4	1,6	-	1,6	1,8	6,2	8,0	9,6	28,0

1. Показатели расхода материалов на панель даны в номенклатуре на листе 1 выпуска 0.
2. Указания по монтажу панелей и по подбору петель для лозанга даны в пояснительной записке.

Т.К
1974
Опубличенный чертеж и армирование рядовых панелей размерами 1,8x6 м 1,2x
Лист 1
Издательство 1970-71

Спецификация марок пространственных каркасов и закладных изделий на одну панель

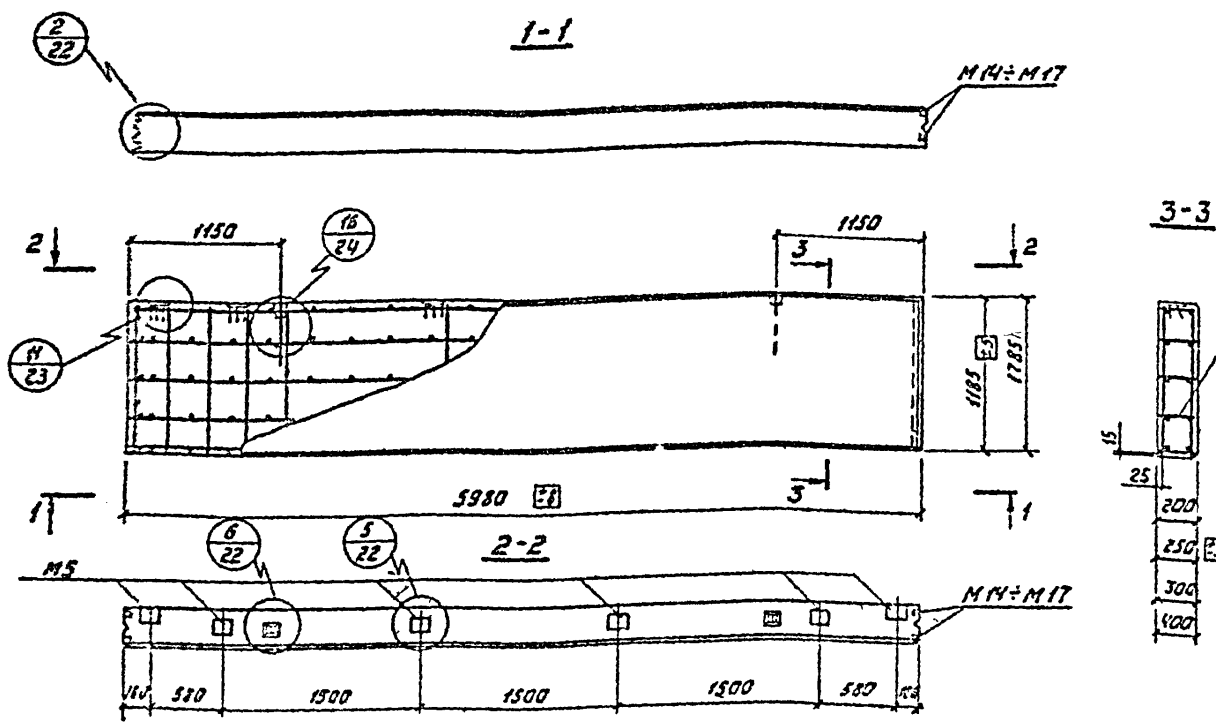

Марка панели	Пространственные каркасы			Закладные изделия					
	Мар. ко	Кол. шт.	Вып. № листа	Мар. ко	Кол. шт.	Вып. № листа	Мар. ко	Кол. шт.	Вып. № листа
стел 20 1,8*6	-112	кп1	1	M5	6	19	M14	4	
стел 25 1,8*6	-112	кп2	1	M5	6		M15	4	
стел 30 1,8*6	-112	кп3	1	M5	6		M16	4	
стел 40 1,8*6	-112	кп4	1	M5	6		M17	4	
стел 20 1,2*6	-112	кп5	1	M5	8	2	M14	4	
стел 25 1,2*6	-112	кп6	1	M5	6		M15	4	
стел 30 1,2*6	-112	кп7	1	M5	6		M16	4	
стел 40 1,2*6	-112	кп8	1	M5	6		M17	4	

Выборка стали на одну панель, кг

Марка панели	Арматурные изделия						Закладные изделия						Общий расход стали						
	Горячекатаная сталь по ГОСТ 5781-61 класса А-III		Трехлопастная стальная проволока по ГОСТ 5737-53 класса В-I				Горячекатаная сталь по ГОСТ 5781-61 класса А-III		Сталь поласобая по ГОСТ 103-57		Сталь угловая по ГОСТ 8509-72								
	ш	мм	ш	мм	ш	мм	ш	мм	ш	мм	ш	мм							
стел 20 1,8*6	-112	2,7	-	2,7	2,5	17,5	20,1	22,8	4,9	-	4,9	1,8	6,2	8,0	2,3	-	2,3	15,2	38,0
стел 25 1,8*6	-112	2,7	-	2,7	3,3	12,5	20,8	23,5	4,9	-	4,9	1,8	6,2	8,0	3,4	-	3,4	16,3	39,8
стел 30 1,8*6	-112	2,7	-	2,7	4,1	17,5	21,6	24,3	4,9	-	4,9	1,8	6,2	8,0	4,6	-	4,6	17,5	41,8
стел 40 1,8*6	-112	2,7	-	2,7	5,6	12,5	23,1	25,8	4,9	-	4,9	1,8	6,2	8,0	6,9	-	6,9	19,3	45,6
стел 20 1,2*6	-112	2,7	-	2,7	1,9	11,7	13,6	16,3	4,9	-	4,9	1,8	6,2	8,0	2,3	-	2,3	15,2	31,5
стел 25 1,2*6	-112	2,7	-	2,7	2,4	11,7	14,1	16,8	4,9	-	4,9	1,8	6,2	8,0	3,4	-	3,4	16,3	33,1
стел 30 1,2*6	-112	2,7	-	2,7	2,9	11,7	14,6	17,3	4,9	-	4,9	1,8	6,2	8,0	4,5	-	4,5	17,5	34,8
стел 40 1,2*6	-112	2,7	-	2,7	4,0	11,7	15,7	18,4	4,9	-	4,9	1,8	6,2	8,0	6,9	-	6,9	19,8	39,2

1. Показатели расхода материалов на панель даны в номенклатуре на листе 1 выпуска 0.
2. Указания по изготовлению панелей и по порядку петель для подвеса даны в пояснительной записке.

ТК 1974	Опалубочный чертеж и армирование рядовых панелей размерами 1,8*6 м. и 1,2*6 м для углов и торцовым стенам.	Серия 1,932-5
		Выпуск 1
		Инвент. № 13877-02/1

г. Москва

Спецификация марок пространственных каркасов и закладных изделий на одну панель.

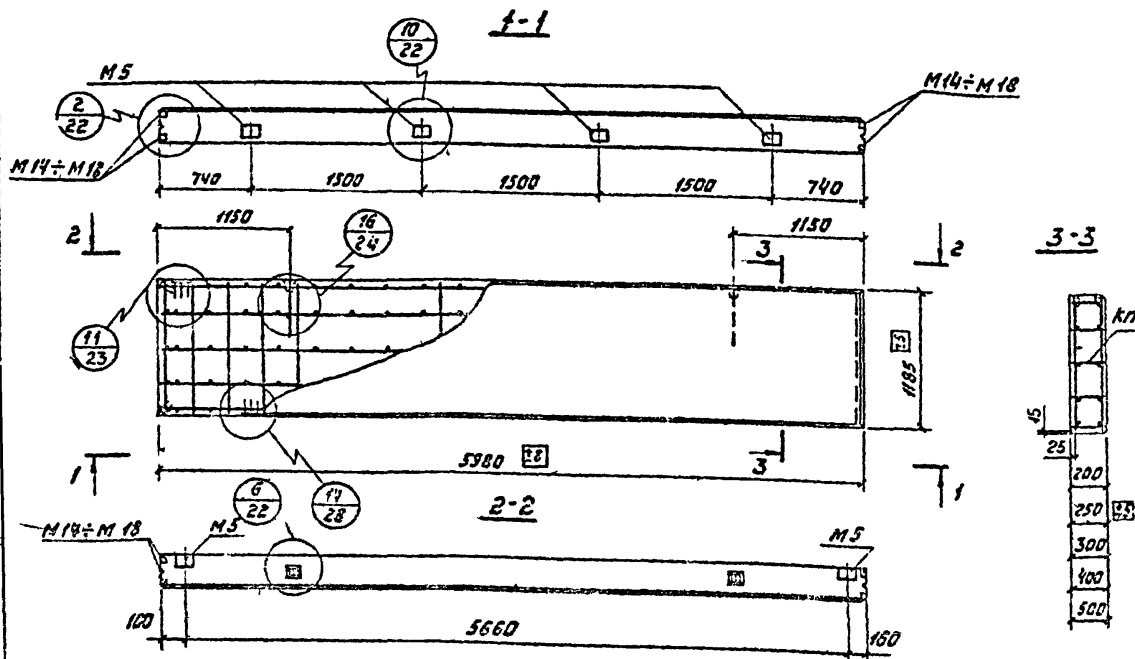

Марка панели	Пространственные каркасы			Закладные изделия					
	Марка	кол. шт.	вып. н. листа	Марка	кол. шт.	вып. н. листа	Марка	кол. шт.	вып. н. листа
спсл 20 12×6	-311	кп10	1	M5	6		M14	4	
спсл 25 12×6	-311	кп11	1	M5	6		M15	4	
спсл 30 12×6	-311	кп12	1	M5	6	19	M16	4	
спсл 40 12×6	-311	кп13	1	M5	6		M17	4	
спсл 50 12×6	-311	кп14	1	M5	6		M18	4	

Выборка стали на одну панель, кг.

Марка панели	Арматурные изделия							Закладные изделия							Общий расход стали				
	Горячекатаная сталь по ГОСТ 5781-61* класса А-III			Проблечка стальная холоднокатаная по ГОСТ 5781-61* класса А-III				Горячекатаная сталь по ГОСТ 5781-61* класса А-III			Сталь полосовая по ГОСТ 103-57*		Сталь угловая по ГОСТ 6509-72			Всего			
	Ф, мм		Углов	Ф, мм		Углов	Углов	Ф, мм		профиль		профиль							
	10	12		4	5			10	—	10	—	10	—						
спсл 20 12×6	-311	7,4	—	7,4	1,9	11,7	13,6	21,0	4,9	—	4,9	7,8	6,2	8,0	2,3	—	2,3	15,2	36,2
спсл 25 12×6	-311	7,4	—	7,4	2,4	11,7	14,1	21,5	4,9	—	4,9	7,8	6,2	8,0	3,4	—	3,4	16,3	37,8
спсл 30 12×6	-311	—	10,6	10,6	2,9	11,7	14,6	25,2	4,9	—	4,9	7,8	6,2	8,0	4,6	—	4,6	17,5	42,7
спсл 40 12×6	-311	—	10,6	10,6	4,0	11,7	15,7	26,3	4,9	—	4,9	7,8	6,2	8,0	6,9	—	6,9	19,8	46,1
спсл 50 12×6	-311	—	10,6	10,6	5,1	11,7	16,8	27,4	4,9	—	4,9	7,8	6,2	8,0	9,1	—	9,1	22,0	49,4

1. Показатели расхода материалов на панель даны в номенклатуре на листе 3 выпуска 0.
2. Указания по изготовлению панелей и по подбору петель для подъема даны в пояснительной записке.

ТК
1974

Опалубочный чертеж и армированные панели-перемычек размерами 1,2×6 м для торцовых стен.

Серия 1132-5
Лист 1 из 3

Л. Яковлева

С. М. Шендеров

С. М. Шендеров

С. М. Шендеров

Спецификация марок поперечных кардасов и закладных изделий на одну панель

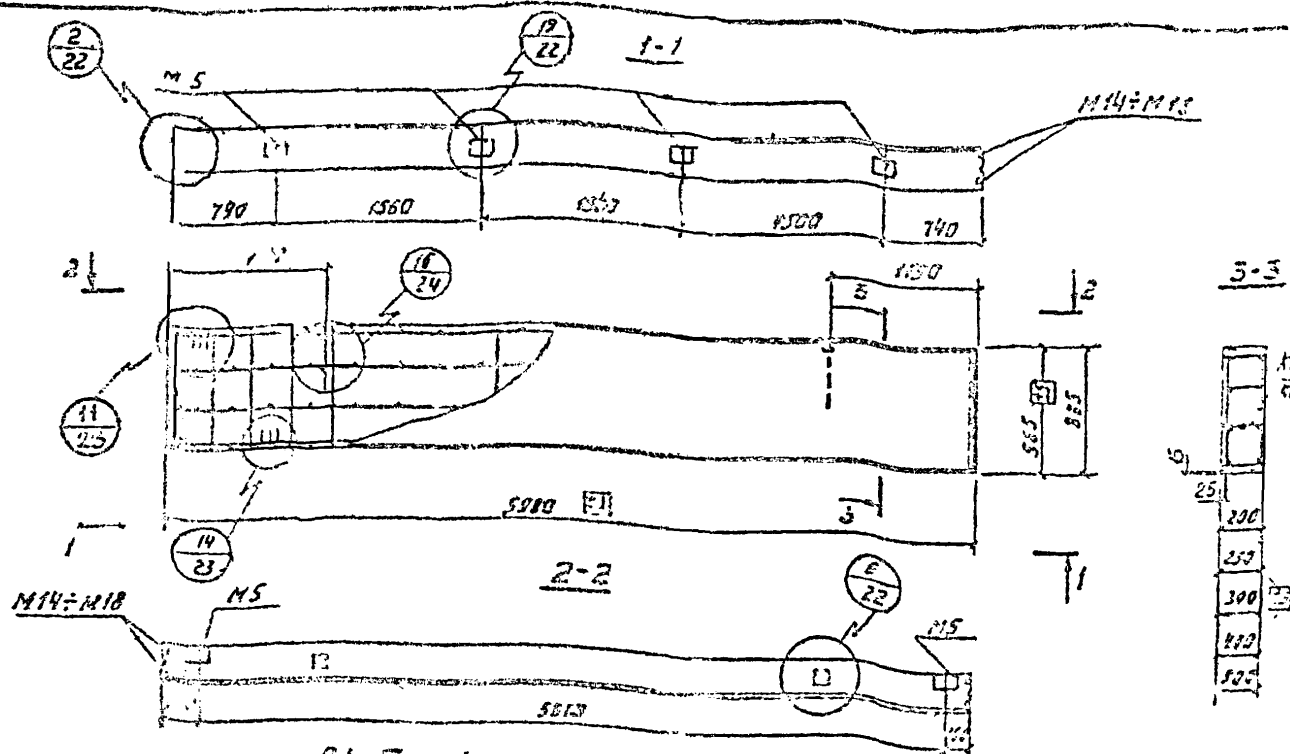

Марка панели	Поперечный кардас			Закладные изделия						
	Марка	Кол. шт.	н	Марка	Кол. шт.	Вмест. л. листа	Марка	Кол. шт.	Вмест. л. листа	
СПСЛ 20 0,9x6	-311	КП20	1	3	M5	6	19	M14	4	
СПСЛ 25 0,9x6	-311	КП21	1		M5	6		M15	4	
СПСЛ 30 0,9x6	-311	КП22	1		M5	6		M15	4	
СПСЛ 40 0,9x6	-311	КП23	1	4	M5	6	M17	4		
СПСЛ 50 0,9x6	-311	КП24	1		M5	6	M13	4		
СПСЛ 20 0,6x6	-311	КП25	1		M5	6	M14	4		
СПСЛ 25 0,6x6	-311	КП25	1		M5	6	M15	4		
СПСЛ 30 0,6x6	-311	КП30	1	4	M5	6	M15	4		
СПСЛ 40 0,6x6	-311	КП31	1				M15	6	M17	4
СПСЛ 50 0,6x6	-311	КП32	1				M5	6	M18	4

Выборка стали на одну панель, кг

Марка панели	Крматурные изделия									Закладные изделия									Общий расход стали, кг			
	Горячекатаная сталь по ГОСТ 5731-61*			Пробитая стальная проволока по ГОСТ 5727-53			Всего	Горячекатаная сталь по ГОСТ 5731-61*			Сталь полосовая по ГОСТ 103-57*			Сталь угловая по ГОСТ 8503-72			Всего					
	Класса А-III			Класса В-I				Класса В-II			Класса В-I			Класса В-I								
	φ, мм	Шаг	φ, мм	Шаг	φ, мм	Шаг		φ, мм	Шаг	φ, мм	Шаг	φ, мм	Шаг	φ, мм	Шаг	φ, мм		Шаг				
СПСЛ 20 0,9x6	-311	12,8	-	-	12,8	-	-	21	22	10,3	22,1	4,9	-	4,9	1,8	6,2	8,0	2,3	-	2,3	15,2	44,3
СПСЛ 25 0,9x6	-311	12,8	-	-	12,8	-	-	24	24	12,2	22,5	4,9	-	4,9	1,8	6,6	8,0	3,4	-	3,4	16,3	45,9
СПСЛ 30 0,9x6	-311	17,8	-	-	17,8	-	-	27	26	11,3	30,1	4,9	-	4,9	1,8	6,2	8,0	4,6	-	4,6	17,5	47,6
СПСЛ 40 0,9x6	-311	-	23,8	-	23,8	1,8	1,8	24	2,5	11,0	32,6	4,9	-	4,9	1,8	6,2	8,0	6,7	-	6,7	19,3	56,4
СПСЛ 50 0,9x6	-311	-	23,8	-	23,8	2,3	2,3	3,0	2,5	11,5	32,7	4,9	-	4,9	1,8	6,2	8,0	9,1	-	9,1	22,0	59,7
СПСЛ 20 0,6x6	-311	12,8	-	-	12,8	-	-	27	2,4	7,1	25,9	4,9	-	4,9	1,8	6,2	8,0	2,3	-	2,3	15,2	41,1
СПСЛ 25 0,6x6	-311	12,8	-	-	12,8	-	-	29	2,6	7,5	25,3	4,9	-	4,9	1,8	6,2	8,0	3,4	-	3,4	16,3	42,6
СПСЛ 30 0,6x6	-311	-	23,8	-	23,8	1,3	1,3	12	2,8	7,0	32,1	4,9	-	4,9	1,8	6,2	8,0	4,6	-	4,6	17,5	49,6
СПСЛ 40 0,6x6	-311	-	23,8	-	23,8	1,8	1,8	16	2,8	7,4	32,2	4,9	-	4,9	1,8	6,2	8,0	5,9	-	5,9	19,3	58,6
СПСЛ 50 0,6x6	-311	-	23,8	-	23,8	2,3	2,3	2,0	2,8	7,1	32,7	4,9	-	4,9	1,8	6,2	8,0	9,1	-	9,1	22,0	51,7

1. Показатели расхода материала на панель даны в номенклатуре на листах 2,3 выпуска 6.
2. Указания по изготовлению панелей и по подбору петель для подъема даны в пояснительной записке.

ТК
1974

Опалубочный чертеж и армирование панелей-перекрышек размерами 0,9x6м и 0,6x6м для торцовых стен.

Серия 1.832-5
Лист 4
Инвент. № 13077-02 13

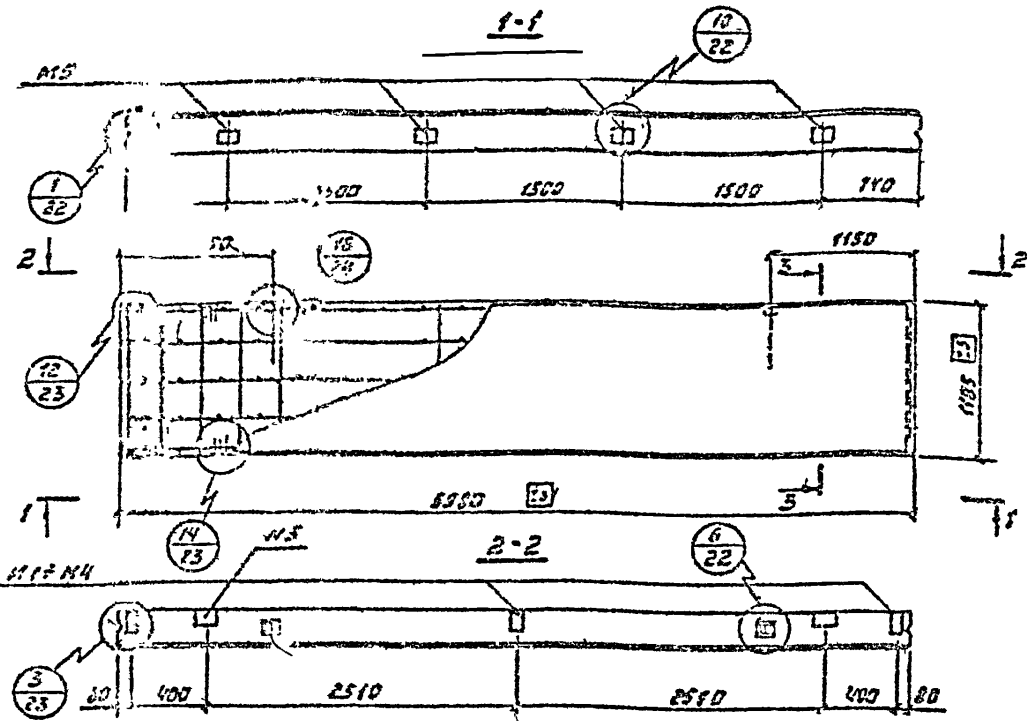

Спецификация марок пространственных каркасов и закладных изделий на одну панель.

Марка панели	Пространственный каркас			Закладные изделия					
	Марка	Кол. шт.	Диаметр, мм	Марка	Кол. шт.	Диаметр, мм	Марка	Кол. шт.	Диаметр, мм
СПСЛ 20 1,2x6	-411	КП5	1	2	М1	3	18	М5	6
СПСЛ 25 1,2x6	-411	КП6	1		М1	3		М5	6
СПСЛ 30 1,2x6	-411	КП7	1		М2	3		М5	6
СПСЛ 40 1,2x6	-411	КП8	1		М3	3		М5	6
СПСЛ 30 1,2x6	-411	КП4	1		М4	3		М5	6

Выборка стали на одну панель, кг.

Марка панели	Арматурные изделия							Закладные изделия							Общий расход стали			
	Горячекатанная сталь по ГОСТ 5781-61 класса В-III				Всего	Горячекатанная сталь по ГОСТ 5781-61 класса В-III			Сталь полосовая по ГОСТ-103-57				Всего					
	Ф, мм			Итого		Ф, мм		Итого	Профиль			Итого						
СПСЛ 20 1,2x6	-411	27	-	-	2.7	1.9	11.7		13.6	15.3	2.4		-	2.4	2.7	2.0	6.2	10.9
СПСЛ 25 1,2x6	-411	27	-	-	2.7	2.4	11.7	14.1	16.8	2.4	-	2.4	2.7	2.0	6.2	10.5	13.3	30.1
СПСЛ 30 1,2x6	-411	27	-	-	2.7	2.9	11.7	14.6	17.3	2.4	-	2.4	2.7	3.4	6.2	12.3	14.7	32.0
СПСЛ 40 1,2x6	-411	-	24	-	2.4	4.0	11.7	15.7	23.1	2.4	-	2.4	2.7	5.1	6.2	14.0	16.4	39.5
СПСЛ 30 1,2x6	-411	-	-	10.6	10.6	5.1	11.7	15.8	27.4	2.4	-	2.4	2.7	6.8	6.2	15.7	18.1	45.5

1. Показатели расхода материалов на панель даны в номенклатуре на листе 2 выпуска 0.
2. Указания по изготовлению панелей и по подбору петель для подъема плиты в пояснительной записке.

ИК 1974	Опубличенный чертеж и армирование подкарнизных панелей-перекрышек размерами 12x6 м для асбестоцементной крошки.	Серия 1.832-5	
		Лист 1	Лист 5
		Инвент. № 13827-0214	

и закладных изделий на одну панель.

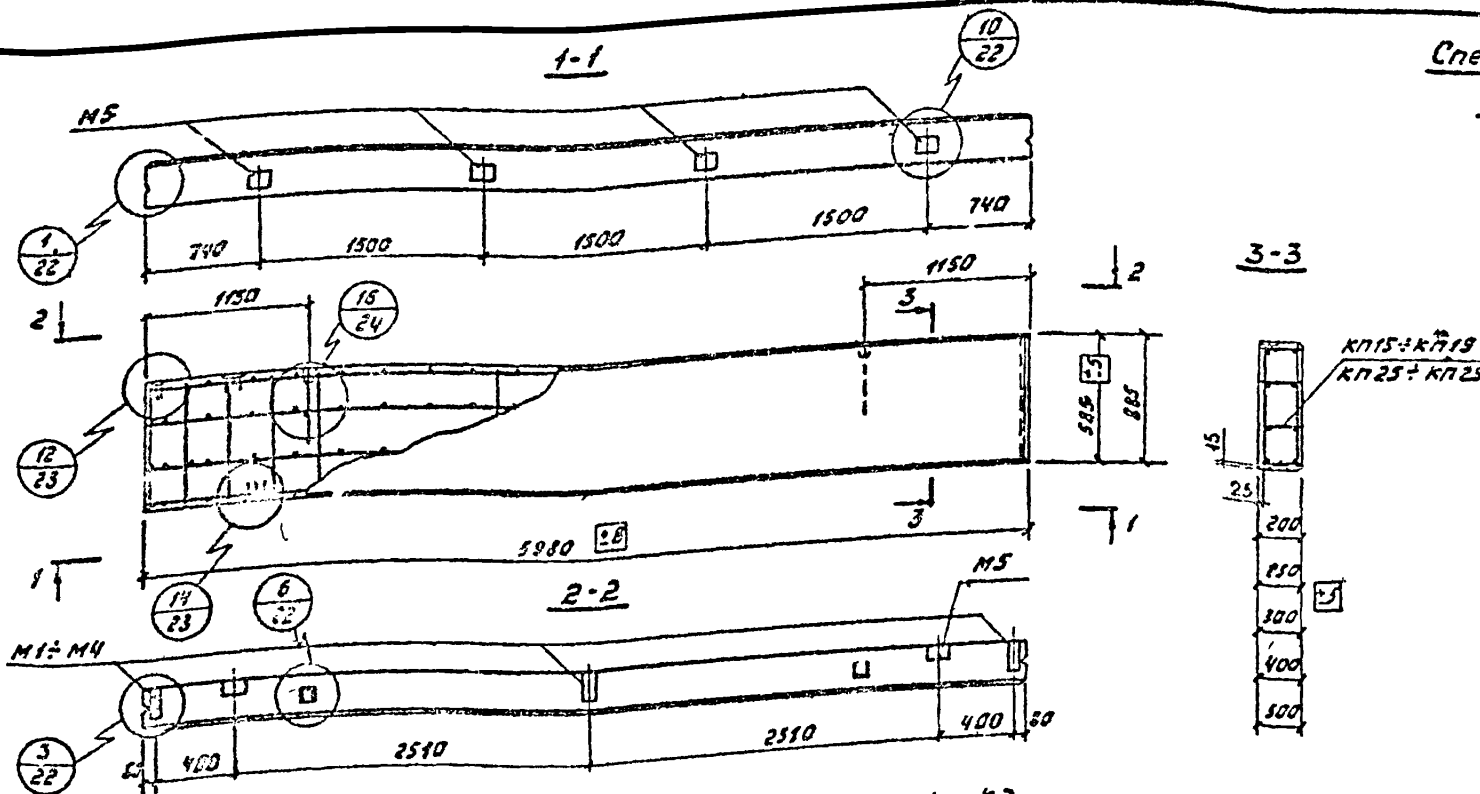

Марка панели	Пространственные каркасы			Закладные изделия					
	Марка	Кол. шт.	Зипл. н. листа	Марка	Кол. шт.	Зипл. н. листа	Марка	Кол. шт.	Зипл. н. листа
спсл 20 0,9x6	-411	КП15	1	3	М1	3	19	М5	6
спсл 25 0,9x6	-411	КП16	1		М1	3		М5	6
спсл 30 0,9x6	-411	КП17	1		М2	3		М5	6
спсл 40 0,9x6	-411	КП18	1		М3	3		М5	6
спсл 50 0,9x6	-411	КП19	1		М4	3		М5	6
спсл 20 0,6x6	-411	КП25	1		М1	3		М5	6
спсл 25 0,6x6	-411	КП26	1		М1	3		М5	6
спсл 30 0,6x6	-411	КП27	1		М2	3		М5	6
спсл 40 0,6x6	-411	КП28	1		М3	3		М5	6
спсл 50 0,6x6	-411	КП29	1		М4	3		М5	6

Выборка стали на одну панель, кг.

Марка панели	Арматурные изделия										Закладные изделия						Общий расход стали			
	Горячекатаная сталь по ГОСТ 5781-61*					Всего	Горячекатаная сталь по ГОСТ 5781-61*					Сталь полосовая по ГОСТ 103-57*								
	Класса А-III				Утого		Класса А-III					Класса А-III								
	φ, мм						Утого	φ, мм					φ, мм							
спсл 20 0,9x6	-411	4,7	-	-	4,7	-		-	1,5	8,6	10,1	14,2	2,4	-	2,4	2,7	2,0	6,2	10,9	13,3
спсл 25 0,9x6	-411	4,7	-	-	4,7	-	-	1,9	8,6	10,5	15,2	2,4	-	2,4	2,7	2,0	6,2	10,9	13,3	28,5
спсл 30 0,9x6	-411	4,7	-	-	4,7	-	-	2,3	8,6	10,9	15,6	2,4	-	2,4	2,7	3,4	6,2	12,3	14,7	30,3
спсл 40 0,9x6	-411	-	10,6	-	10,6	-	-	3,2	8,6	11,8	22,4	2,4	-	2,4	2,7	5,1	6,2	14,0	16,4	33,8
спсл 50 0,9x6	-411	-	10,6	-	10,6	-	-	4,0	8,6	12,9	23,2	2,4	-	2,4	2,7	6,8	6,2	15,7	18,1	41,3
спсл 20 0,6x6	-411	-	-	13,8	13,8	-	-	0,7	6,4	7,1	25,9	2,4	-	2,4	2,7	2,0	6,2	10,9	13,3	39,2
спсл 25 0,6x6	-411	-	-	13,8	13,8	-	-	0,9	6,6	7,5	26,3	2,4	-	2,4	2,7	2,0	6,2	10,9	13,3	39,6
спсл 30 0,6x6	-411	-	-	13,8	13,8	-	-	1,2	6,8	8,0	23,8	2,4	-	2,4	2,7	3,4	6,2	12,3	14,7	41,5
спсл 40 0,6x6	-411	-	-	23,8	23,8	1,8	1,8	1,6	5,8	7,4	33,0	2,4	-	2,4	2,7	5,1	6,2	14,0	15,4	49,4
спсл 50 0,6x6	-411	-	-	23,8	23,8	2,3	2,3	2,0	5,8	7,8	33,9	2,4	-	2,4	2,7	6,8	6,2	15,7	18,1	52,0

1. Показатели расхода материалов на панель даны в номенклатуре на листе 3 выпуска 0.
2. Указания по изготовлению панелей и по подбору петель для подвеса даны в пояснительной записке.

ТК
1974
Опелубочный чертеж и армирование подкарнизных панелей-перекрышек размерами 0,9x6 м и 0,6x6 м для асбестоцементной кровли

Серия
1.632-5
Выпуск
1
Лист
5
Инвент. н.
13874-03 15

Спецификация марок пространственных каркасов и закладных изделий на одну панель.

Марка панели	Пространственные каркасы			Закладные изделия					
	Мар. ко	Кол. шт	Вып. № листа	Мар. ко	Кол. шт.	Вып. № листа	Мар. ко	Кол. шт.	Вып. № листа
СПСЛ 20 1,2x6	-412	КП5	1	М5	6		М6	5	
СПСЛ 25 1,2x6	-412	КП6	1	М5	6		М7	5	
СПСЛ 30 1,2x6	-412	КП7	1	2	М5	6	19	М8	5
СПСЛ 40 1,2x6	-412	КП9	1		М5	6		М9	5
СПСЛ 50 1,2x6	-412	КП14	1		М5	6		М10	5

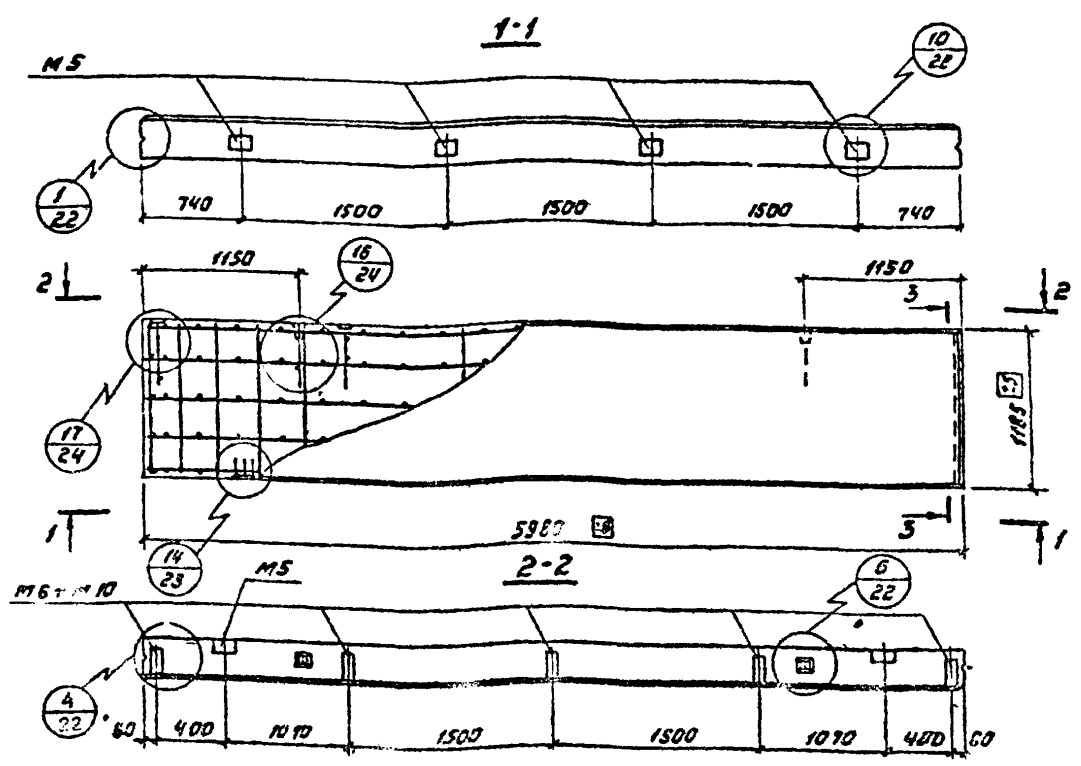

Выборка стали на одну панель, кг.

Марка панели	Арматурные изделия						Закладные изделия						Общий расход стали					
	Горячекатаная сталь по ГОСТ 5781-61 * класса А-III			Проволока стальная хв. армирующая по ГОСТ 6727-53 * класса В-I			Всего	Горячекатаная сталь по ГОСТ 5781-61 * класса А-II			Сталь полосовая по ГОСТ 103-57 *							
	Ф, мм	Углов		Ф, мм	Углов			Ф, мм	Профиль		Углов							
СПСЛ 20 1,2x6	-412	2.7	-	-	2.7	1.9	11.7	13.6	16.3	5.6	-	5.6	1.8	5.1	6.2	13.1	18.7	35.0
СПСЛ 25 1,2x6	-412	2.7	-	-	2.7	2.4	11.7	14.1	16.8	6.1	-	6.1	1.8	6.6	6.2	14.6	20.7	37.5
СПСЛ 30 1,2x6	-412	2.7	-	-	2.7	2.9	11.7	14.6	17.3	6.3	-	6.5	1.8	8.2	6.2	16.2	22.7	40.0
СПСЛ 40 1,2x6	-412	-	7.4	-	7.4	4.0	11.7	15.7	23.1	7.4	-	7.4	1.8	11.3	6.2	19.3	26.7	49.8
СПСЛ 50 1,2x6	-412	-	-	10.6	10.6	5.1	11.7	16.8	27.4	8.3	-	8.3	1.8	14.5	6.2	22.5	30.8	58.2

- Показатели расхода материалов на панель даны в номенклатуре на листе 2 выпуска 0.
- Указания по изготовлению панелей и по подбору петель для подъема даны в пояснительной записке.

ТК
1974

Опалубочный чертеж и армирование парковочных панелей-параньюек размерами 1,2x6 м для рулонной кровли.

Серия 1832-5
Выпуск 1
Лист 7

Шифр Т.М
13877-02 16

Инженер
С. М. Савинко
М. Савинко
М. Савинко
М. Савинко
М. Савинко

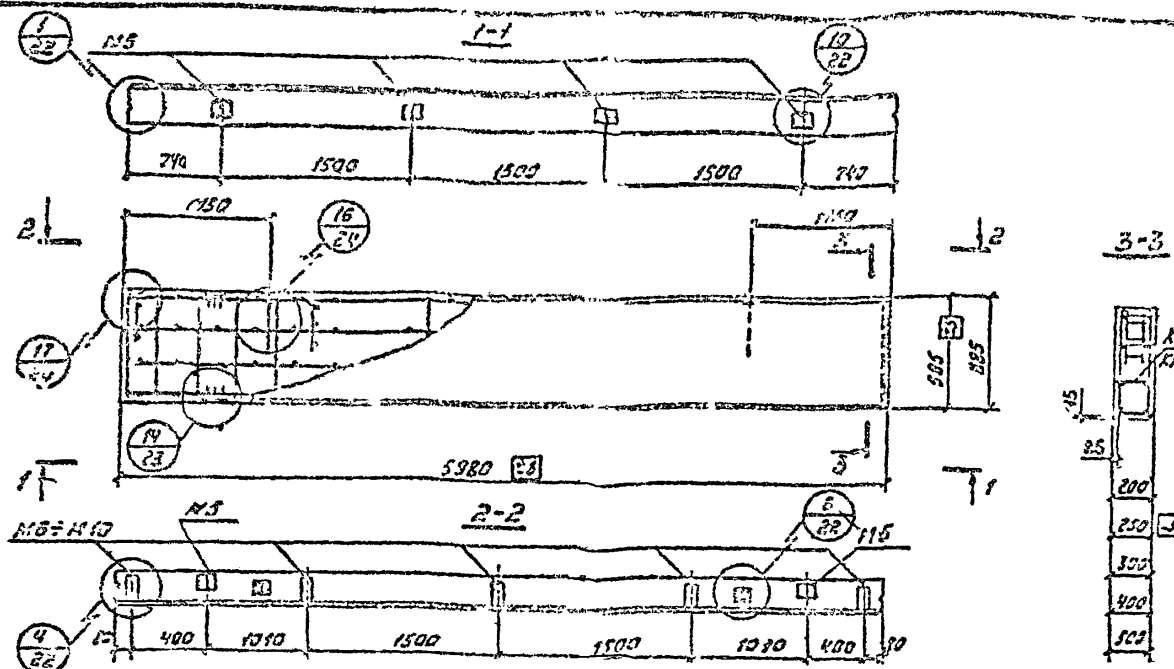

Марка панели	Пространств. каркасы			Закладные изделия						
	Марка	Кол. шт.	Вит. листы	Марка	Кол. шт.	Вит. листы	Марка	Кол. шт.	Вит. листы	
СПСЛ20 0,9*6	-412	КП15	1	3	М5	6	19	М5	5	
СПСЛ25 0,9*6	-412	КП16	1		М5	6		М7	5	
СПСЛ30 0,9*6	-412	КП17	1		М5	6		М8	5	
СПСЛ40 0,9*6	-412	КП18	1	М5	6	М9		5		
СПСЛ50 0,9*6	-412	КП19	1	М5	6	М10		5		
СПСЛ20 0,6*6	-412	КП25	1	4	М5	6		20	М6	5
СПСЛ25 0,6*6	-412	КП26	1		М5	6			М7	5
СПСЛ30 0,6*6	-412	КП27	1		М5	6			М8	5
СПСЛ40 0,6*6	-412	КП28	1		М5	6			М9	5
СПСЛ50 0,6*6	-412	КП29	1	М5	6	М10		5		

Выборка стали на одну панель, кг.

Марка панели	Арматурные изделия										Закладные изделия								Общий расход стали		
	Горелчатая сталь по ГОСТ 5781-61*					Всего	Горелчатая сталь по ГОСТ 5781-61* класса А-III					Сталь полосовая по ГОСТ 103-57*									
	Класса А-III		Класса А-III				φ, мм	φ, мм	Углы	профиль			Углы								
	φ, мм	Углы	φ, мм	Углы	φ, мм					Углы	φ, мм	Углы									
СПСЛ20 0,9*6	-412	4,7	-	-	-	4,7	-	-	1,5	2,6	10,1	12,8	5,6	-	5,6	1,8	5,1	6,2	13,1	18,7	33,5
СПСЛ25 0,9*6	-412	4,7	-	-	-	4,7	-	-	1,9	2,6	10,5	15,2	6,1	-	6,1	1,8	6,6	6,2	14,6	20,7	35,9
СПСЛ30 0,9*6	-412	4,7	-	-	-	4,7	-	-	2,3	2,6	10,9	15,6	6,5	-	6,5	1,8	8,2	6,2	16,2	22,7	38,3
СПСЛ40 0,9*6	-412	-	10,6	-	-	10,6	-	-	3,2	2,6	11,8	22,4	7,4	-	7,4	1,8	11,3	6,2	19,3	26,7	49,1
СПСЛ50 0,9*6	-412	-	10,6	-	-	10,6	-	-	4,0	2,6	12,6	23,2	8,3	-	8,3	1,8	14,5	6,2	22,5	30,8	54,0
СПСЛ20 0,6*6	-412	-	-	18,8	-	18,8	-	-	0,7	6,4	7,1	25,9	5,6	-	5,6	1,8	5,1	6,2	12,1	18,7	44,6
СПСЛ25 0,6*6	-412	-	-	18,8	-	18,8	-	-	0,9	6,6	7,5	26,3	6,1	-	6,1	1,8	6,6	6,2	14,6	22,7	47,0
СПСЛ30 0,6*6	-412	-	-	18,8	-	18,8	-	-	1,2	6,8	8,0	26,8	6,5	-	6,5	1,8	8,2	6,2	16,2	22,7	49,5
СПСЛ40 0,6*6	-412	-	-	23,8	23,8	1,8	1,8	1,6	5,8	7,9	33,0	7,4	-	7,4	1,8	11,3	6,2	19,3	26,7	59,7	
СПСЛ50 0,6*6	-412	-	-	23,8	23,8	2,3	2,3	2,0	5,8	7,8	33,9	8,3	-	8,3	1,8	14,5	5,2	22,5	30,8	64,7	

- Показатели расхода материалов на панель даны в номенклатуре на листах 3, 4 выпуска Д.
- Указания по изготовлению панели и по подбору петель для подвеса даны в пояснительной записке.

ТК
1974

Опалубочный чертеж и армирование подкарнизных панелей-перекрышек размерами 0,9*6м и 0,6*6м для рудонной кровли.

Серия 1.832-5
Выпуск 1 Лист 8
Инвент. № 2.227.0.17

Спецификация марок пространственных каркасов и закладных изделий на одну панель.

Марка панели	Пространственные каркасы			Закладные изделия			
	Мар. Кош. Кош. N	Мар. Кош. Кош. N	Мар. Кош. Кош. N	Мар. Кош. Кош. N	Мар. Кош. Кош. N	Вотм. N	
спел 20 1,8x3	- III	КП33	1		Н5	4	13
спел 20 1,8x3	- III	КП34	1	5	Н5	4	
спел 22 1,8x3	- III	КП35	1		Н5	4	
спел 1 1,8x3	- 101	-	1		Н5	4	
спел 20 1,8x3	- 101	-	1		Н5	4	
спел 20 1,2x3	- III	КП36	1		Н5	4	
спел 25 1,2x3	- III	КП37	1	5	Н5	4	
спел 1 1,2x3	- III	КП38	1		Н5	4	
спел 20 1,2x3	- 101	-	1		Н5	4	
спел 25 1,2x3	- 101	-	1		Н5	4	
спел 30 1,2x3	- 101	-	1		Н5	4	
спел 40 1,2x3	- 101	-	1		Н5	4	
спел 45 1,2x3	- 101	-	1		Н5	4	
спел 50 1,2x3	- 101	-	1		Н5	4	

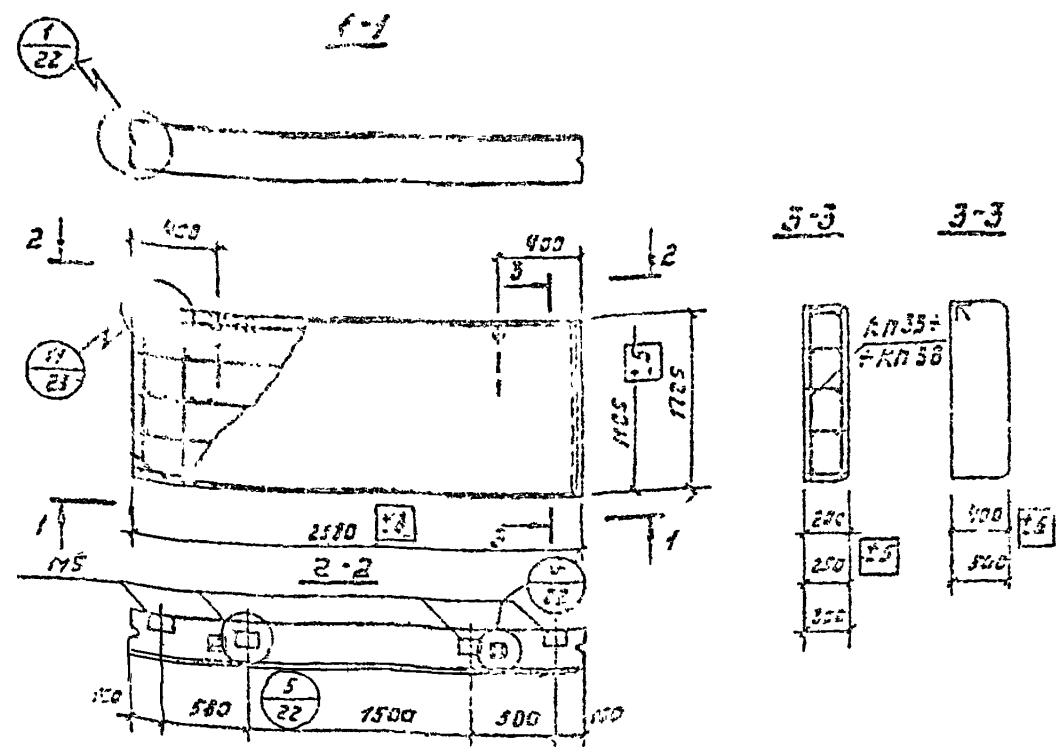

Выборка стали на одну панель кв

Марка панели	Арматурные изделия			Закладные изделия			Общий расход стали						
	Проволока сталь горячекатаная по ГОСТ 6727-53 класс В-1	Всего		Горячекатаная сталь по ГОСТ 5761-61 класс А-В		Всего							
		Ф, мм	Итого	Ф, мм	Итого								
спел 20 1,8x3	- III	1,6	9,1	10,7	10,7	1,1	-	1,1	1,2	4,2	5,4	6,5	17,2
спел 22 1,8x3	- III	2,1	9,1	11,2	11,2	1,1	-	1,1	1,2	4,2	5,4	6,5	17,7
спел 30 1,8x3	- III	2,6	9,1	11,7	11,7	1,1	-	1,1	1,2	4,2	5,4	6,5	18,2
спел 40 1,8x3	- 101	-	-	-	-	1,1	-	1,1	1,2	4,2	5,4	6,5	6,5
спел 50 1,8x3	- 101	-	-	-	-	1,1	-	1,1	1,2	4,2	5,4	6,5	6,5
спел 20 1,2x3	- III	1,2	6,4	7,6	7,6	1,1	-	1,1	1,2	4,2	5,4	6,5	14,1
спел 25 1,2x3	- III	1,5	6,4	7,9	7,9	1,1	-	1,1	1,2	4,2	5,4	6,5	14,4
спел 30 1,2x3	- III	1,8	6,4	8,2	8,2	1,1	-	1,1	1,2	4,2	5,4	6,5	14,6
спел 40 1,2x3	- 101	-	-	-	-	1,1	-	1,1	1,2	4,2	5,4	6,5	6,5
спел 50 1,2x3	- 101	-	-	-	-	1,1	-	1,1	1,2	4,2	5,4	6,5	6,5

1. Показатели расхода материалов на панель даны в номоклатуре на листе 4 выпуска А.
2. Узлы даны по изготовленным панелям и по подбору петель для подъема грани в полки-тельной запуске.
3. Арматура на фасаде показана для панелей толщиной 200-300 мм.

ТК 1974	Опалубочный чертеж и армирование рядовых панелей, размерами 1,8x3 м и 1,2x3 м.	серия 1852-5
		выпуск 1
		лист 9
		инвент. N 13677-02 13

г. Москва
Инж. Мер
Сурбан с
Капус данн
Лисин -
Милосла

Спецификация марок пространственных каркасов
и закладных изделий на одну панель

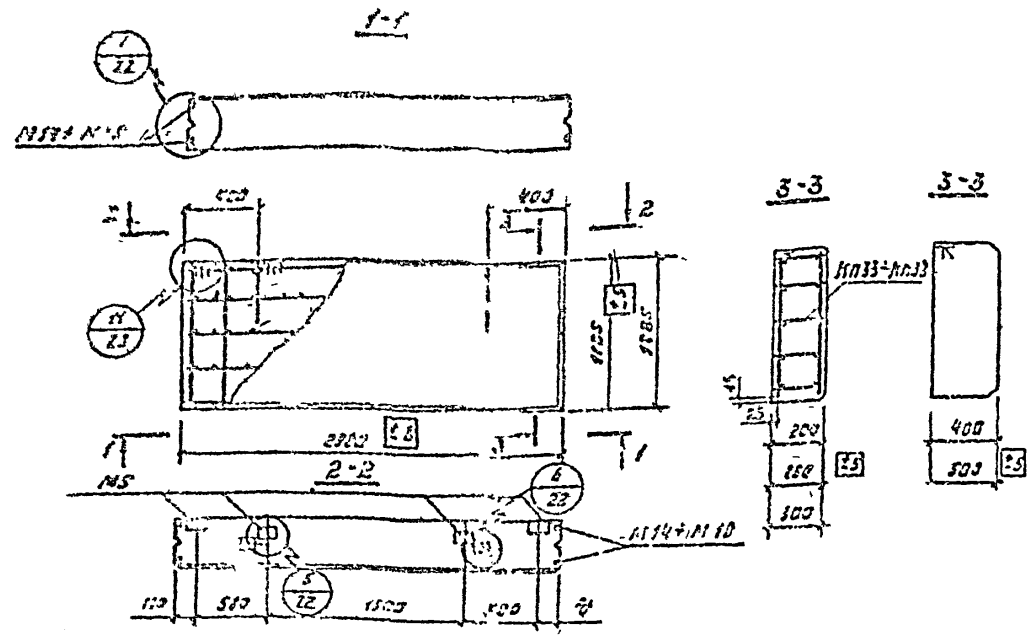

Выборка стали на одну панель кг.

Марка панели	Пространственные каркасы			Закладные изделия					
	Марка	Кол-во шт	Диаметр	Марка	Кол-во шт	Диаметр	Марка	Кол-во шт	Диаметр
спел 20 1,8x3	- 112	кп33	1		М5	4		М14	4
спел 25 1,8x3	- 112	кп34	1	5	М5	4		М15	4
спел 30 1,8x3	- 112	кп35	1		М5	4		М16	4
спел 40 1,8x3	- 102	-	-		М5	4		М17	4
спел 50 1,8x3	- 102	-	-		М5	4	19	М18	4
спел 20 1,2x3	- 112	кп36	1		М5	4		М14	4
спел 25 1,2x3	- 112	кп37	1	5	М5	4		М15	4
спел 30 1,2x3	- 112	кп38	1		М5	4		М16	4
спел 40 1,2x3	- 102	-	-		М5	4		М17	4
спел 50 1,2x3	- 102	-	-		М5	4		М18	4

Марка панели	Балластные изделия				Закладные изделия								Общий расход стали			
	Правильная заготовка по ГОСТ 6727-53 класса А-2				Арматурная сталь по ГОСТ 5781-61 класса А-2		Сталь полусадовая по ГОСТ 10157		Сталь угловая по ГОСТ 3509-72		всего					
	φ, мм	длина	шт	длина	φ, мм	длина	длина	длина	длина	длина						
спел 20 1,8x3	- 112	1,6	2,1	10,7	10,7	4,4	-	4,4	1,2	4,2	5,4	2,3	-	2,3	12,1	27,8
спел 25 1,8x3	- 112	2,1	2,1	11,2	11,2	4,4	-	4,4	1,2	4,2	5,4	3,4	-	3,4	13,2	24,4
спел 30 1,8x3	- 112	2,6	2,1	11,7	11,7	4,4	-	4,4	1,2	4,2	5,4	4,6	-	4,6	14,4	26,1
спел 40 1,8x3	- 102	-	-	-	-	4,4	-	4,4	1,2	4,2	5,4	6,9	-	6,9	16,7	16,7
спел 50 1,8x3	- 102	-	-	-	-	4,4	-	4,4	1,2	4,2	5,4	9,1	-	9,1	18,9	18,9
спел 20 1,2x3	- 112	1,2	6,4	7,6	7,6	4,4	-	4,4	1,2	4,2	5,4	2,3	-	2,3	12,1	19,7
спел 25 1,2x3	- 112	1,5	6,4	7,9	7,9	4,4	-	4,4	1,2	4,2	5,4	3,4	-	3,4	13,2	21,1
спел 30 1,2x3	- 112	1,8	6,4	8,3	8,3	4,4	-	4,4	1,2	4,2	5,4	4,6	-	4,6	14,4	22,7
спел 40 1,2x3	- 102	-	-	-	-	4,4	-	4,4	1,2	4,2	5,4	6,9	-	6,9	16,7	16,7
спел 50 1,2x3	- 102	-	-	-	-	4,4	-	4,4	1,2	4,2	5,4	9,1	-	9,1	18,9	18,9

1. Показатели расхода материалов на панель даны в номенклатуре на листах 4,5 взыска 0.
2. Указания по изготовлению панелей и по подбору петель для подъема даны в пояснительной записке.
3. Арматура на фасаде показана для панелей толщиной 200-300.

ТК
1974

Опслужочный чертеж и армирование
ребер панелей размерами 1,8x3 м
1,2x3 м для торцовых стен.

Стр. 1832-5
Выпуск 1 Лист 10
Инвент. № 13877-0219

Спецификация марок пространственных каркасов и закладных изделий на одну панель.

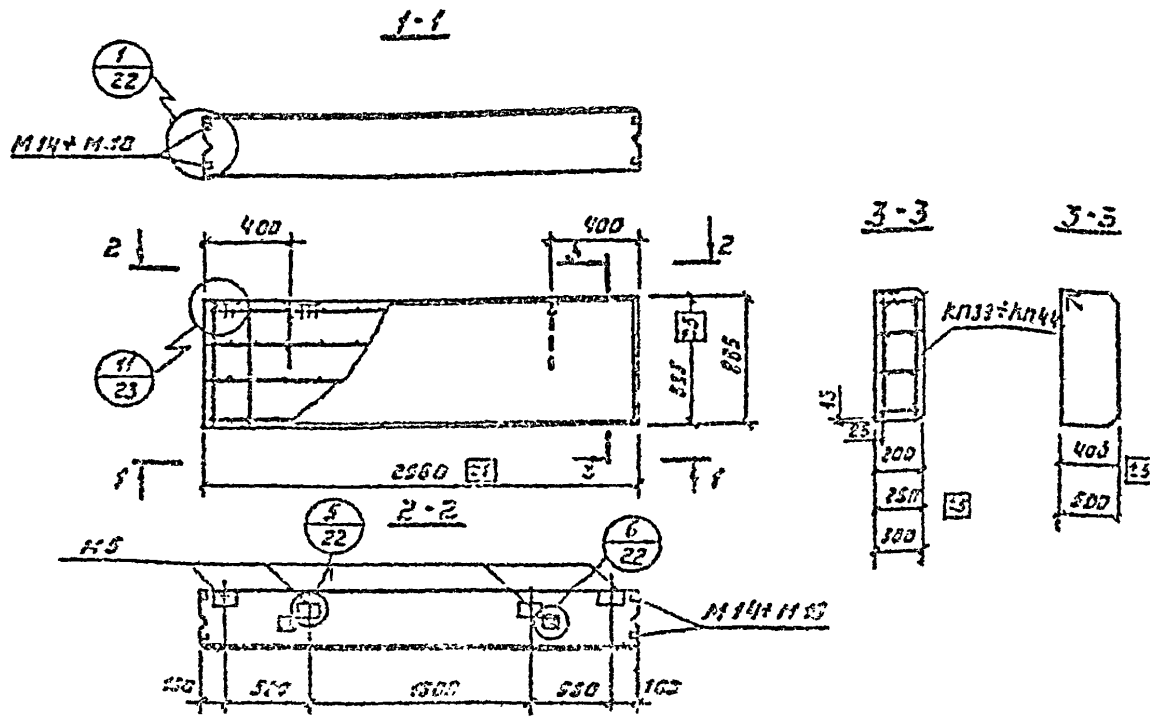

Марка панели	Пространственный каркас			Закладные изделия					
	Марка	Кол. шт.	Диаметр	Марка	Кол. шт.	Диаметр	Марка	Кол. шт.	Диаметр
спел 20 0,9x3	-212	кп39	1	М5	4		М5	4	
спел 25 0,9x3	-212	кп40	1	М5	4		М5	4	
спел 30 0,9x3	-212	кп41	1	М5	4		М5	4	
спел 40 0,9x3	-202			М5	4		М5	4	
спел 20 0,9x3	-202			М5	4	80	М5	4	25
спел 20 0,6x3	-212	кп42	1	М5	4		М5	4	
спел 25 0,6x3	-212	кп43	1	М5	4		М5	4	
спел 30 0,6x3	-212	кп44	1	М5	4		М5	4	
спел 40 0,6x3	-202			М5	4		М5	4	
спел 20 0,6x3	-202			М5	4		М5	4	

Выборка стали на одну панель кв

Марка панели	Арматурные изделия			Закладные изделия										Общий расход стали	
	Проблема стальной арматуры по ГОСТ 721-53 класс В-2	Всего		Угрюкатанная сталь по ГОСТ 1724-51 класс В-2		Сталь полосовая по ГОСТ 103-57		Сталь угловая по ГОСТ 6505-76		Верги		Всего			
		Ф. МК	Итого	Ф. МК	Итого	Ф. МК	Итого	Ф. МК	Итого	Ф. МК	Итого				
спел 20 0,9x3	-212	2,9	4,3	5,8	4,4	-	4,4	1,2	4,2	5,4	2,3	-	2,3	12,1	17,5
спел 25 0,9x3	-212	1,2	4,9	6,1	4,4	-	4,4	1,2	4,2	5,4	3,4	-	3,4	13,2	19,7
спел 30 0,9x3	-212	1,2	4,9	6,4	4,4	-	4,4	1,2	4,2	5,4	4,6	-	4,6	14,4	20,8
спел 40 0,9x3	-202	-	-	-	4,4	-	4,4	1,2	4,2	5,4	6,9	-	6,9	16,7	25,7
спел 20 0,9x3	-202	-	-	-	4,4	-	4,4	1,2	4,2	5,4	9,1	-	9,1	13,5	18,9
спел 20 0,6x3	-212	0,7	3,6	4,3	4,4	-	4,4	1,2	4,2	5,4	2,3	-	2,3	12,1	16,4
спел 25 0,6x3	-212	0,9	3,6	4,5	4,4	-	4,4	1,2	4,2	5,4	3,4	-	3,4	13,2	17,7
спел 30 0,6x3	-212	1,1	3,6	4,7	4,4	-	4,4	1,2	4,2	5,4	4,6	-	4,6	14,4	19,1
спел 40 0,6x3	-202	-	-	-	4,4	-	4,4	1,2	4,2	5,4	6,9	-	6,9	16,7	25,7
спел 20 0,6x3	-202	-	-	-	4,4	-	4,4	1,2	4,2	5,4	8,1	-	8,1	13,9	18,9

1. Показатели расхода материалов на панель даны в миллиметрах на листе 5,6 выпуска 0.
2. Указания по изготовлению панелей и на борту панели для расхода стали и процентной заливки.
3. Арматура на рисунке показана для панелей толщиной 200+300 мм.

ТК 1974	Углубленный чертеж и армирование простейших панелей размером 0,9x3 м и 0,5x3 м для торцовых стен.	Серия 1.832-5
		Лист 1
		Индекс 13872-02.20

Спецификация марок пространственных каркасов и закладных изделий на одну панель.

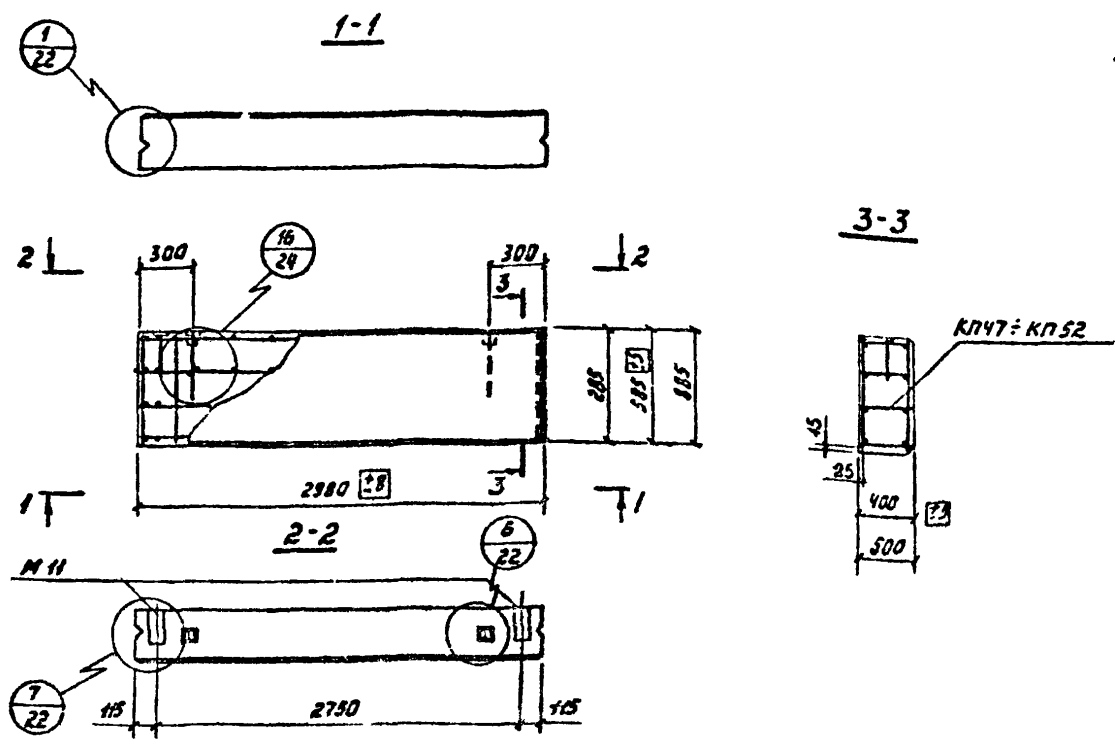

Марка панели	Пространственные каркасы			Закладные изделия		
	Марка	Кол. шт.	Вып. м. листа	Марка	Кол. шт.	Вып. м. листа
спсл 40 0,9x3	-311	КП47	1	7	М11	2
спсл 50 0,9x3	-311	КП48	1		М11	2
спсл 40 0,6x3	-311	КП49	1		М11	2
спсл 50 0,6x3	-311	КП50	1		М11	2
спсл 40 0,3x3	-311	КП51	1		М11	2
спсл 50 0,3x3	-311	КП52	1		М11	2
						21

Выборка стали на одну панель, кг.

Марка панели	Арматурные изделия							Закладные изделия							Общий расход стали		
	Горячекатаная сталь по ГОСТ 5781-61* класса А-III				Проволока стальная гладкокатаная по ГОСТ 6171-53 класса В-I			Всего	Горячекатаная сталь по ГОСТ 5781-61* класса А-III			Сталь полосовая по ГОСТ 103-57*					
	Ф, мм			Углы	Ф, мм		Углы		Ф, мм		Углы	профиль		Углы			
6	8	10	4		5	10		-	Углы	10x8		-	Углы				
спсл 40 0,9x3	-311	1,3	-	-	1,3	0,7	2,7	11,4	12,7	0,7	-	0,7	3,5	-	3,5	4,2	16,9
спсл 50 0,9x3	-311	1,3	-	-	1,3	10,0	2,7	12,7	19,0	0,7	-	0,7	3,5	-	3,5	4,2	18,2
спсл 40 0,6x3	-311	-	2,3	-	2,3	7,8	1,8	9,6	11,9	0,7	-	0,7	3,5	-	3,5	4,2	16,1
спсл 50 0,6x3	-311	-	2,3	-	2,3	9,0	1,8	10,8	13,1	0,7	-	0,7	3,5	-	3,5	4,2	17,3
спсл 40 0,3x3	-311	-	-	3,7	3,7	5,3	0,9	6,2	9,9	0,7	-	0,7	3,5	-	3,5	4,2	14,1
спсл 50 0,3x3	-311	-	-	3,7	3,7	6,1	0,9	7,0	10,7	0,7	-	0,7	3,5	-	3,5	4,2	14,9

- Показатели расхода материалов на панель даны в номенклатуре на листах 5, 6 выпуска 0.
- Указанная по изготовлению панелей и по порядку петель для подъема даны в пояснительной записке.

ТК 1974	Опалубочный чертеж и армирование панелей-перемычек размерами 0,9x3м; 0,6x3м; 0,3x3м	Серия 1.832-5
		Выпуск 1
		Изб. п. н. 15077 с. 24

г. Москва, ул. Мухоморова, д. 10, к. 10, стр. 10

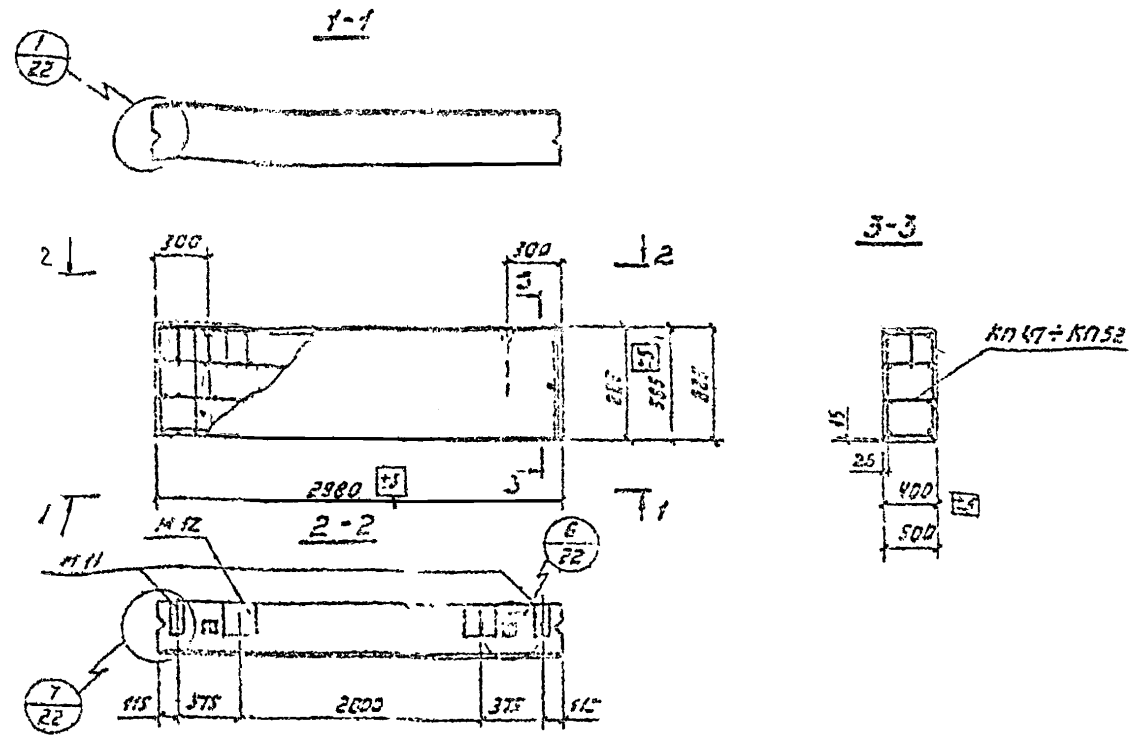

Марка панели	Пространственные каркасы			Закладные изделия			
	Мар-Кол. Кв	Кол. шт.	Вид, лист	Мар-Кол. Кв	Кол. шт.	Вид, лист	Кол. шт.
СПСЛ 40 0,9x3	-312	КН 47	1	М11	2		М12 2
СПСЛ 50 0,9x3	-312	КН 48	1	М11	2		М12 2
СПСЛ 40 0,6x3	-312	КН 49	1	7	М11 2	21	М12 2 21
СПСЛ 50 0,6x3	-312	КН 50	1	М11	2		М12 2
СПСЛ 40 0,3x3	-312	КН 51	1	М11	2		М12 2
СПСЛ 50 0,3x3	-312	КН 52	1	М11	2		М12 2

Выборка стали на одну панель, кг

Марка панели	Арматурные изделия						Закладные изделия						Общий расход стали				
	Горячекатанная сталь по ГОСТ 5781-61 класса В-III			Проволока стальная холоднокатаная по ГОСТ 16121-53 класса В-3			Горячекатанная сталь по ГОСТ 5121-61 класса А-II			Сталь полосовая по ГОСТ 103-57							
	Ф, мм		Итого	Ф, мм		Итого	Ф, мм		Итого	Ф, мм		Итого					
СПСЛ 40 0,9x3	-312	1,3		-	-		1,5	0,7		2,7	11,4		12,7	2,2	-	2,2	3,5
СПСЛ 50 0,9x3	-312	1,3	-	-	1,3	1,0	2,7	12,7	14,0	2,2	-	2,2	3,5	7,9	11,4	13,6	27,6
СПСЛ 40 0,6x3	-312	-	2,3	-	2,3	7,8	1,8	2,6	11,9	2,2	-	2,2	3,5	7,9	11,4	13,6	25,5
СПСЛ 50 0,6x3	-312	-	2,3	-	2,3	9,0	1,8	10,8	13,1	2,2	-	2,2	3,5	7,9	11,4	13,6	26,7
СПСЛ 40 0,3x3	-312	-	-	3,7	3,7	5,3	0,9	6,2	9,9	2,2	-	2,2	3,5	7,9	11,4	13,6	23,5
СПСЛ 50 0,3x3	-312	-	-	3,7	3,7	6,1	0,9	7,0	10,7	2,2	-	2,2	3,5	7,9	11,4	13,6	24,3

- Показатели расхода материалов на панель даны в номенклатуре на листах 5, 6 выпуска 0.
- Указания по изготовлению панелей и по подбору петель для подъема даны в пояснительной записке.

ТК 1974	Опалубочный чертеж и армирование панелей -перемычек размерами 0,9x3м; 0,6x3м и 0,3x3 м для температурного шва.	Версия 1.832-5
		Выпуск 1

**Спецификация марок
закладных изделий
на одну панель.**

Марка панели	Закладные изделия			Всего м.
	Мар. код	Кол. шт.	Диаметр	
СПСЛ 40 0,45x1,5	-501	М1	3	18
СПСЛ 50 0,35x1,5	-501	М1	3	
СПСЛ 40 0,50x1,5	-501	М1	3	
СПСЛ 50 0,40x1,5	-501	М1	3	
СПСЛ 40 0,35x1,5	-501	М1	2	
СПСЛ 50 0,45x1,5	-501	М1	2	
СПСЛ 40 0,43x1,5	-501	М1	2	
СПСЛ 50 0,43x1,5	-501	М1	2	

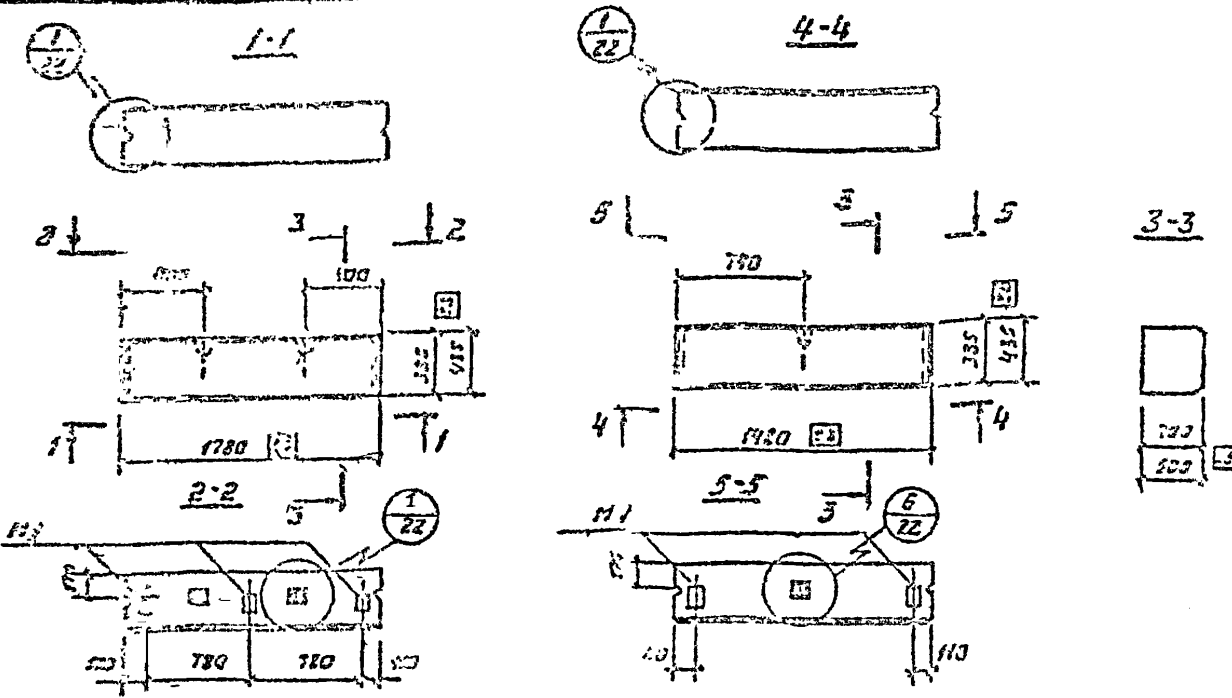

Выборка стали на одну панель №.

Марка панели	Закладные изделия							
	Диаметр, мм		Профиль			Всего		
	10	-	10x3	10x5	Углок			
СПСЛ 40 0,45x1,5	-501	0,8	-	0,8	0,5	2,0	2,9	3,7
СПСЛ 50 0,45x1,5	-501	0,8	-	0,8	0,5	2,0	2,9	3,7
СПСЛ 40 0,40x1,5	-501	0,8	-	0,8	0,5	2,0	2,9	3,7
СПСЛ 50 0,40x1,5	-501	0,8	-	0,8	0,5	2,0	2,9	3,7

Марка блока	Закладные изделия							
	Диаметр, мм		Профиль			Всего		
	10	-	10x3	10x5	Углок			
СПСЛ 40 0,45x1,5	-501	0,5	-	0,5	0,6	1,4	2,0	2,5
СПСЛ 50 0,45x1,5	-501	0,5	-	0,5	0,6	1,4	2,0	2,5
СПСЛ 40 0,40x1,5	-501	0,5	-	0,5	0,6	1,4	2,0	2,5
СПСЛ 50 0,40x1,5	-501	0,5	-	0,5	0,6	1,4	2,0	2,5

1. Показатели расхода материалов на панель даны в спецификации на листах Б, В выпуска 0.
2. Указания по изготовлению панелей и по подбору петель для подвеса даны в пояснительной записке.
3. Для панелей СПСЛ 40 применять петлю марки П1.

ВНЕДРЕНА ИЗМЕНЕНИЕ
2.2.77 Ст. ниже Тщ. /Кузьмина Г.В./

ТК 1974	Оплубочный чертеж и армирование подкарнизных панелей размерами 0,4x1,8 м; 0,45x1,8 м; 0,4x1,5 м и 0,45x1,5 м.	Серия 1.832-5
		Выпуск ? Лист 14v
		Инвент. н. 13877-02 23

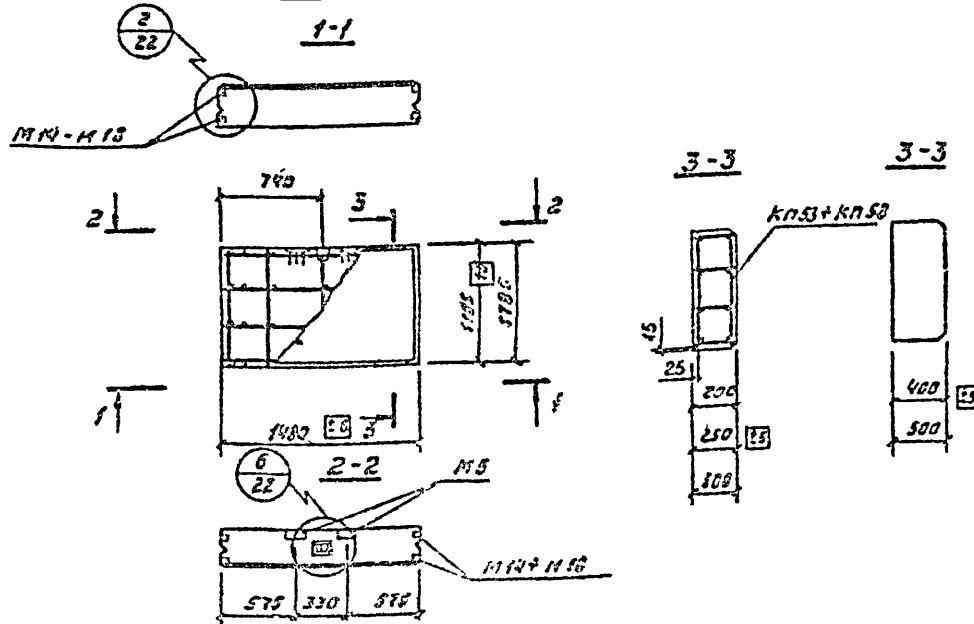

Марка панели	Пространственные каркасы			Закладные изделия					
	Мар. Кв	Кол. шт.	Всп. л. листа	Мар. Кв	Кол. шт.	Всп. л. листа	Мар. Кв	Кол. шт.	Всп. л. листа
СПСЛ 10 1,2x1,5	- III	K153	1						
СПСЛ 20 1,8x1,5	- III	K154	1	8			M14	4	
СПСЛ 30 1,2x2,5	- III	K155	1				M15	4	
СПСЛ 40 1,2x1,5	- I01	-	-			19	M16	4	23
СПСЛ 50 1,8x1,5	- I01	-	-				M17	4	
СПСЛ 60 1,2x1,5	- 211	K156	1				M18	4	
СПСЛ 70 1,2x1,5	- 211	K157	1	0			M19	4	
СПСЛ 80 1,2x1,5	- 211	K158	1				M20	4	
СПСЛ 90 1,2x1,5	- 201	-	-				M21	4	
СПСЛ 100 1,2x1,5	- 201	-	-				M22	4	

Выборка стали на одну панель.

Марка панели	Арматурные изделия			Закладные изделия										Общий расход стали		
	Проблема стальная закладная по ГОСТ 7227-53 класса В-2	Всего		Горизонтальная сталь по ГОСТ 5781-61 класса А-III		Сталь полосовая по ГОСТ 103-57		Сталь угловая по ГОСТ 8503-72		Кг	Кг	Кг	Кг			
		Ф, мм	Итого	Ф, мм	Итого	Итого	Итого	Итого	Итого							
СПСЛ 10 1,2x1,5	- III	0,6	5,3	6,1	6,1	3,9	-	3,9	0,6	2,1	2,7	2,5	-	2,3	8,9	15,0
СПСЛ 20 1,8x1,5	- III	1,1	5,3	6,4	6,4	3,9	-	3,9	0,6	2,1	2,7	3,4	-	3,4	10,0	16,4
СПСЛ 30 1,2x2,5	- III	1,3	5,3	6,6	6,6	3,9	-	3,9	0,6	2,1	2,7	4,6	-	4,6	12,2	17,6
СПСЛ 40 1,2x1,5	- I01	-	-	-	-	3,9	-	3,9	0,6	2,1	2,7	6,3	-	6,3	13,5	15,5
СПСЛ 50 1,8x1,5	- I01	-	-	-	-	3,9	-	3,9	0,6	2,1	2,7	9,1	-	9,1	15,7	15,7
СПСЛ 60 1,2x1,5	- 211	0,6	3,7	4,3	4,3	3,9	-	3,9	0,6	2,1	2,7	2,3	-	2,3	8,9	18,2
СПСЛ 70 1,2x1,5	- 211	0,8	3,7	4,5	4,5	3,9	-	3,9	0,6	2,1	2,7	3,4	-	3,4	10,0	14,5
СПСЛ 80 1,2x1,5	- 211	1,0	3,7	4,7	4,7	3,9	-	3,9	0,6	2,1	2,7	4,6	-	4,6	11,3	13,9
СПСЛ 90 1,2x1,5	- 201	-	-	-	-	3,9	-	3,9	0,6	2,1	2,7	6,9	-	6,9	13,5	13,5
СПСЛ 100 1,2x1,5	- 201	-	-	-	-	3,9	-	3,9	0,6	2,1	2,7	9,1	-	9,1	15,7	15,7

1. Показатели расхода материалов на панель даны в номенклатуре на листе 6,7 выпуска 0.
2. Указаны по изготовленным панелям и по подбору сетки для покрытия даны в номенклатуре записки.
3. Арматура на рисунке показана только для панелей 200x300 мм.

ТК 1974

Опубличены чертежи и армирование рядовых и простеночных панелей размером 1,8x1,5 и 1,2x1,5 м

Серия 1832-5

Всего 1 лист

Инвент. № 1-357-02-24

Г. Москва

Спецификация марок пространственных каркасов и закладных изделий на одну панель.

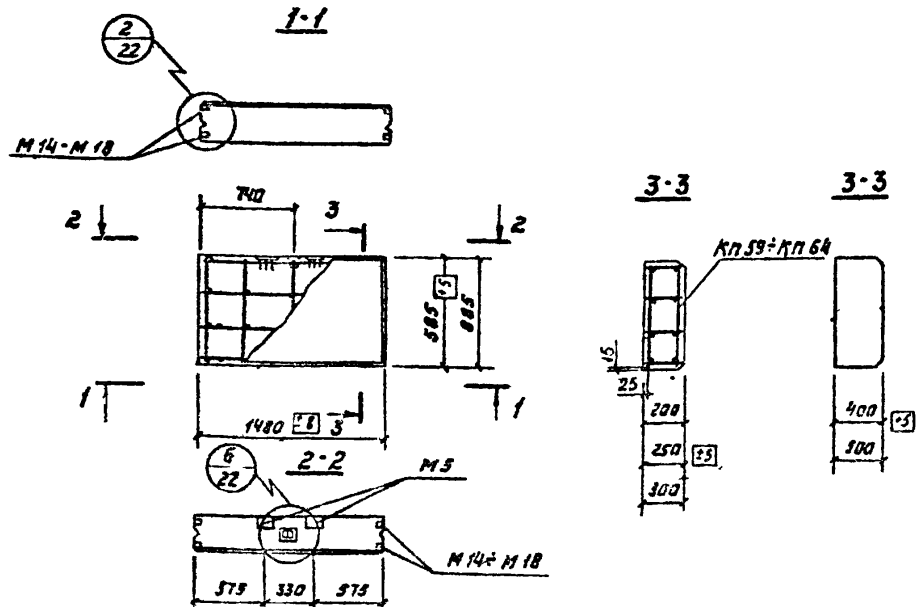

Марка панели	Пространственные каркасы			Закладные изделия					
	Марка	Кол. шт	Вид и лист	Марка	Кол. шт	Вид и лист	Марка	Кол. шт	Вид и лист
СПСЛ 20 0,9×1,5 - 211	Кл 59	1	8	M5	2	19	M14	4	23
СПСЛ 25 0,9×1,5 - 211	Кл 60	1		M5	2		M15	4	
СПСЛ 30 0,9×1,5 - 211	Кл 61	1		M5	2		M16	4	
СПСЛ 40 0,9×1,5 - 201	-	-		M5	2		M17	4	
СПСЛ 50 0,9×1,5 - 201	-	-	M5	2	M18	4			
СПСЛ 20 0,6×1,5 - 111	Кл 62	1	M5	2	M14	4			
СПСЛ 25 0,6×1,5 - 111	Кл 63	1	8	M5	2	M15	4		
СПСЛ 30 0,6×1,5 - 111	Кл 64	1	M5	2	M16	4			
СПСЛ 40 0,6×1,5 - 101	-	-	M5	2	M17	4			
СПСЛ 50 0,6×1,5 - 101	-	-	M5	2	M18	4			

Выборка стали на одну панель, кг.

Марка панели	Канатурные изделия				Закладные изделия								Общий расход стали		
	Проблота стальная		Всего	Всего	Горячекатаная сталь по ГОСТ 5781-61*		Сталь полусовая по ГОСТ 103-57*		Сталь угловая по ГОСТ 8509-72		Всего	Всего			
	Ф, мм	Углов			Ф, мм	Углов	Профиль 30×8-150-8	Углов	Профиль 163×8	Углов					
СПСЛ 20 0,9×1,5 - 211	0,5	2,8	5,3	3,3	3,9	-	3,9	0,6	2,1	2,7	2,3	-	2,3	8,9	12,2
СПСЛ 25 0,9×1,5 - 211	0,6	2,8	3,4	3,4	3,9	-	3,9	0,6	2,1	2,7	3,4	-	3,4	10,0	13,4
СПСЛ 30 0,9×1,5 - 211	0,8	2,8	3,6	3,6	3,9	-	3,9	0,6	2,1	2,7	4,6	-	4,6	11,2	14,9
СПСЛ 40 0,9×1,5 - 201	-	-	-	-	3,9	-	3,9	0,6	2,1	2,7	6,9	-	6,9	15,5	13,5
СПСЛ 50 0,9×1,5 - 201	-	-	-	-	3,9	-	3,9	0,6	2,1	2,7	9,1	-	9,1	15,7	15,7
СПСЛ 20 0,6×1,5 - 111	0,4	2,1	2,5	2,5	3,9	-	3,9	0,6	2,1	2,7	9,3	-	2,3	8,9	11,4
СПСЛ 25 0,6×1,5 - 111	0,5	2,1	2,6	2,6	3,9	-	3,9	0,6	2,1	2,7	3,4	-	3,4	10,0	12,6
СПСЛ 30 0,6×1,5 - 111	0,6	2,1	2,7	2,7	3,9	-	3,9	0,6	2,1	2,7	4,6	-	4,6	11,2	13,9
СПСЛ 40 0,6×1,5 - 101	-	-	-	-	3,9	-	3,9	0,6	2,1	2,7	6,9	-	6,9	13,3	13,5
СПСЛ 50 0,6×1,5 - 101	-	-	-	-	3,9	-	3,9	0,6	2,1	2,7	9,1	-	9,1	15,7	15,7

- Показатели расхода материалов на панель даны в номенклатуре на листе 7 выпуска 0
- Указания по изготовлению панелей и по подготовке панели для подъема даны в пояснительной записке.
- Арматура на фасаде показана только для панелей толщиной 200-300 мм.

ТК 1974	Опубличенный чертеж и армирование рядовых и пространственных панелей размерами 0,9×1,5 м и 0,6×1,5 м	Серия 1932-5
		Лист 16

Изд. 11
13877-02 25

Инж. А.И. Ковалев, Л.И. Спирин, Л.И. Спирин, Л.И. Спирин

Спецификация марок пространственных каркасов и железобетонных изделий на один блок

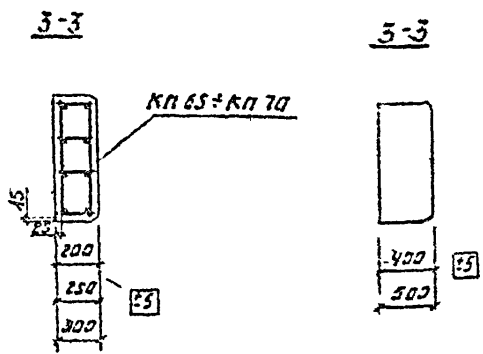
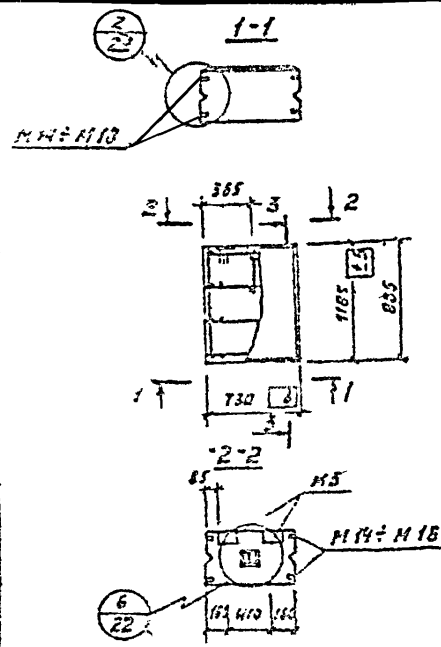

Марка блока	Пространственные каркасы		Закладные изделия						
	Марка	кол-во шт.	Вид и диаметр	Марка	кол-во шт.	Вид и диаметр	Марка	кол-во шт.	
СБСЛ 20 1,2×0,75	- 211	КП 65	1		М5	2		М14	4
СБСЛ 25 1,2×0,75	- 211	КП 66	1	9	М5	2		М15	4
СБСЛ 30 1,2×0,75	- 211	КП 67	1		М5	2		М16	4
СБСЛ 40 1,2×0,75	- 201	-	-		М5	2		М17	4
СБСЛ 50 1,2×0,75	- 201	-	-		М5	2	19	М18	4
СБСЛ 20 0,9×0,75	- 211	КП 68	1		М5	2		М14	4
СБСЛ 25 0,9×0,75	- 211	КП 69	1	9	М5	2		М15	4
СБСЛ 30 0,9×0,75	- 211	КП 70	1		М5	2		М16	4
СБСЛ 40 0,9×0,75	- 201	-	-		М5	2		М17	4
СБСЛ 50 0,9×0,75	- 201	-	-		М5	2		М18	4

Выборка стали на один блок

Марка блока	Арматурные изделия			Закладные изделия										Общий расход стали		
	Изобельная стальная проволока по ГОСТ 6727-53 класс В-Х			Горелочная сталь по ГОСТ 3781-61 класс А-П		Сталь полсабар по ГОСТ 103-57			Сталь угловая по ГОСТ 8508-72			Всего				
	Ф, мм	Углы	Углы	Ф, мм	Углы	профиль 30x8	профиль 15x8	Углы	профиль 63x6	Углы						
СБСЛ 20 1,2×0,75	- 211	0,4	1,8	2,2	2,2	3,9	-	3,9	0,6	2,1	2,7	2,3	-	2,3	8,9	11,1
СБСЛ 25 1,2×0,75	- 211	0,6	1,8	2,4	2,4	3,9	-	3,9	0,6	2,1	2,7	3,4	-	3,4	10,0	12,4
СБСЛ 30 1,2×0,75	- 211	0,7	1,8	2,5	2,5	3,9	-	3,9	0,6	2,1	2,7	4,6	-	4,6	11,2	13,7
СБСЛ 40 1,2×0,75	- 201	-	-	-	-	3,9	-	3,9	0,6	2,1	2,7	6,9	-	6,9	13,5	13,5
СБСЛ 50 1,2×0,75	- 201	-	-	-	-	3,9	-	3,9	0,6	2,1	2,7	9,1	-	9,1	15,7	15,7
СБСЛ 20 0,9×0,75	- 211	0,3	1,4	1,7	1,7	3,9	-	3,9	0,6	2,1	2,7	2,3	-	2,3	8,9	10,6
СБСЛ 25 0,9×0,75	- 211	0,4	1,4	1,8	1,8	3,9	-	3,9	0,6	2,1	2,7	3,4	-	3,4	10,0	11,8
СБСЛ 30 0,9×0,75	- 211	0,5	1,4	1,9	1,9	3,9	-	3,9	0,6	2,1	2,7	4,6	-	4,6	11,2	13,1
СБСЛ 40 0,9×0,75	- 201	-	-	-	-	3,9	-	3,9	0,6	2,1	2,7	6,9	-	6,9	13,5	13,5
СБСЛ 50 0,9×0,75	- 201	-	-	-	-	3,9	-	3,9	0,6	2,1	2,7	9,1	-	9,1	15,7	15,7

- Показатели расхода материалов на блок даны в номенклатуре на листе в выпуске 0.
- Указания по изготовлению блоков и по подбору листов для подреза даны в пояснительной записке.
- Арматура на фасаде показана для блоков толщиной 200-300 мм.

ТК	Опелубочный чертеж и армирование просте- ночных блоков размерами 1,2×0,75 м; 0,9×0,75 м.	Серия 1,832-5	
1974		Лист 1	Лист 17

Ивант. Н.
1987-02-06

Спецификация новых полустеклянных карбасов и закладных изделий на одну блок

Марка Блока	Простеклянные карбасы			Закладные изделия					
	Марка	Кол-во шт.	Диаметр, мм	Марка	Кол-во шт.	Диаметр, мм	Марка	Кол-во шт.	Диаметр, мм
СБСЛ 20 0,6 x 0,75	- 211	KL 71	1	KL 71	2		M 14	4	
СБСЛ 25 0,6 x 0,75	- 211	KL 72	1	KL 72	2	19	M 15	4	23
СБСЛ 30 0,6 x 0,75	- 211	KL 73	1	KL 73	2		M 16	4	
СБСЛ 40 0,6 x 0,75	- 201	-	-	KL 73	2		M 17	4	
СБСЛ 50 0,6 x 0,75	- 201	-	-	KL 73	2		M 18	4	

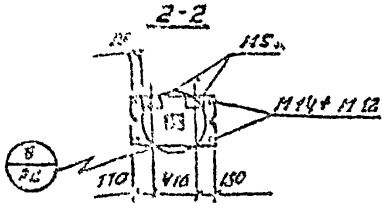
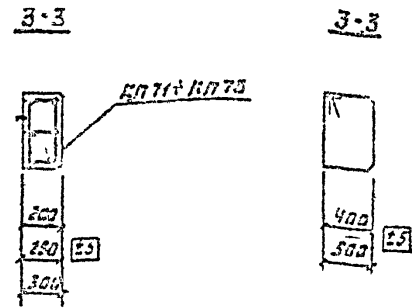
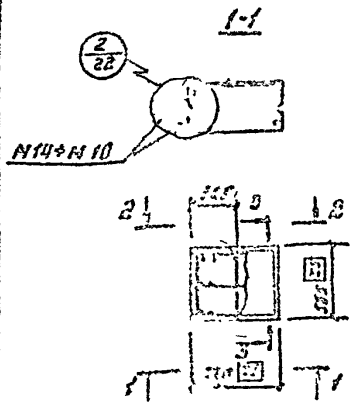

Выборка стали на одну панель или блок, кг.

Марка блока	Арматурные изделия			Закладные изделия										Общий расход стали		
	Простеклянные карбасы			Горючестойкая сталь по ГОСТ 5701-67 класса А-В		Сталь углобная по ГОСТ 103-57		Сталь углобная по ГОСТ 8509-72		Итого		Итого				
	φ, мм	шт.	Итого	φ, мм	шт.	φ, мм	шт.	φ, мм	шт.	φ, мм	шт.					
СБСЛ 20 0,6 x 0,75	- 211	0,3	1,4	1,7	1,7	3,9	-	3,9	0,6	2,1	2,7	2,3	-	2,3	2,9	10,6
СБСЛ 25 0,6 x 0,75	- 211	0,4	1,4	1,8	1,8	3,9	-	3,9	0,6	2,1	2,7	3,4	-	3,4	10,0	11,3
СБСЛ 30 0,6 x 0,75	- 211	0,5	1,4	1,9	1,9	3,9	-	3,9	0,6	2,1	2,7	4,6	-	4,6	11,2	13,1
СБСЛ 40 0,6 x 0,75	- 201	-	-	-	-	3,9	-	3,9	0,6	2,1	2,7	6,9	-	6,9	13,5	13,5
СБСЛ 50 0,6 x 0,75	- 201	-	-	-	-	3,9	-	3,9	0,6	2,1	2,7	9,1	-	9,1	13,7	15,7

1. Показатели расхода материалов на блок даны в наименовании на листе 9 выпуска А.
2. Указания по изготовлению блока и по подбору петель для подвеса даны в пояснительной записке.
3. Арматура на фасаде показана для блоков толщиной 200±100 мм.

ТК 1974	Опалубочный чертеж и армирование простеклянных блоков размерами 0,6 x 0,75 м.	Серия 1,832-5
		Лист 18
		Инвентарный 13874-02 27

1-1
2-2
3-3
4-4
5-5
6-6
7-7
8-8
9-9
10-10
11-11
12-12
13-13
14-14
15-15
16-16
17-17
18-18
19-19
20-20
21-21
22-22
23-23
24-24
25-25
26-26
27-27
28-28
29-29
30-30
31-31
32-32
33-33
34-34
35-35
36-36
37-37
38-38
39-39
40-40
41-41
42-42
43-43
44-44
45-45
46-46
47-47
48-48
49-49
50-50
51-51
52-52
53-53
54-54
55-55
56-56
57-57
58-58
59-59
60-60
61-61
62-62
63-63
64-64
65-65
66-66
67-67
68-68
69-69
70-70
71-71
72-72
73-73
74-74
75-75
76-76
77-77
78-78
79-79
80-80
81-81
82-82
83-83
84-84
85-85
86-86
87-87
88-88
89-89
90-90
91-91
92-92
93-93
94-94
95-95
96-96
97-97
98-98
99-99
100-100

$\frac{спсж\ 40}{1,8 \times 3}$	$\frac{спсж\ 50}{1,8 \times 3}$	$\frac{спсж\ 40}{1,2 \times 3}$	$\frac{спсж\ 50}{1,2 \times 3}$	$\frac{спсж\ 40}{1,8 \times 1,5}$	$\frac{спсж\ 50}{1,8 \times 1,5}$	$\frac{спсж\ 40}{1,2 \times 1,5}$	$\frac{спсж\ 50}{1,2 \times 1,5}$	$\frac{спсж\ 40}{1,2 \times 1,2}$	$\frac{спсж\ 50}{1,2 \times 1,2}$	$\frac{спсж\ 40}{1,2 \times 0,75}$	$\frac{спсж\ 50}{1,2 \times 0,75}$	$\frac{спсж\ 40}{1,2 \times 0,6}$	$\frac{спсж\ 50}{1,2 \times 0,6}$
$\frac{спсж\ 40}{0,9 \times 3}$	$\frac{спсж\ 50}{0,9 \times 3}$	$\frac{спсж\ 40}{0,6 \times 3}$	$\frac{спсж\ 50}{0,6 \times 3}$	$\frac{спсж\ 40}{0,9 \times 1,5}$	$\frac{спсж\ 50}{0,9 \times 1,5}$	$\frac{спсж\ 40}{0,6 \times 1,5}$	$\frac{спсж\ 50}{0,6 \times 1,5}$	$\frac{спсж\ 40}{0,9 \times 1,2}$	$\frac{спсж\ 50}{0,9 \times 1,2}$	$\frac{спсж\ 40}{0,6 \times 0,75}$	$\frac{спсж\ 50}{0,6 \times 0,75}$	$\frac{спсж\ 40}{0,9 \times 0,6}$	$\frac{спсж\ 50}{0,9 \times 0,6}$

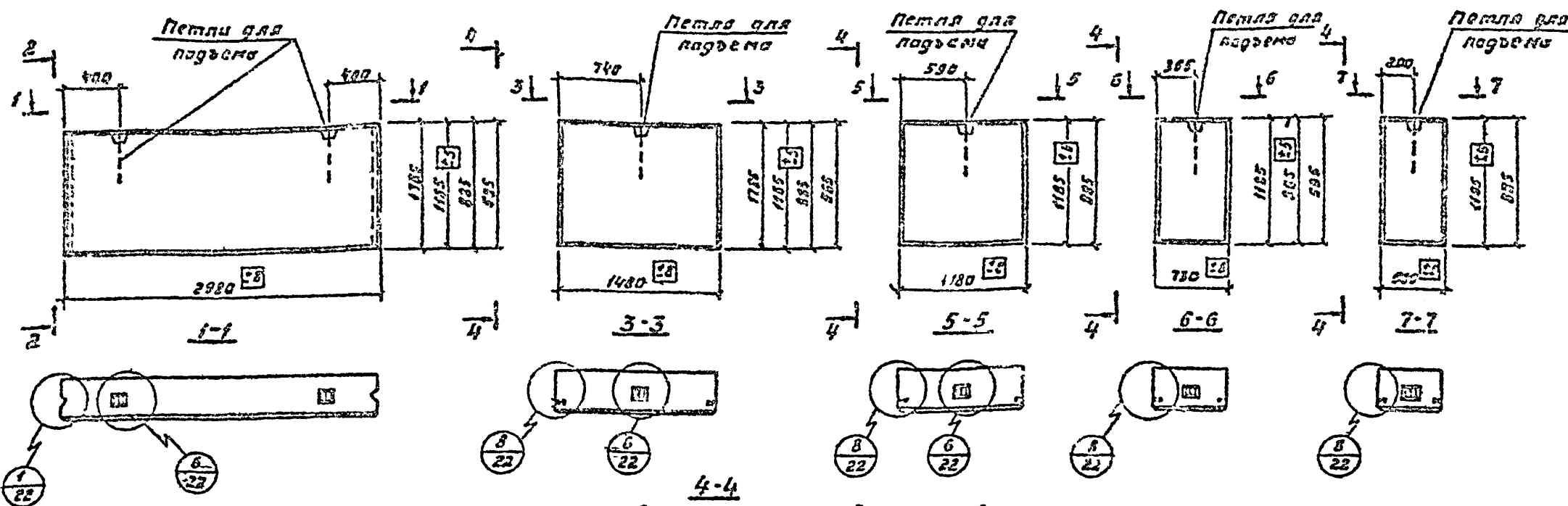

Для панелей и блоков высотой 0,9 м. Для панелей и блоков высотой 1,2 м. Для панелей и блоков высотой 0,6 и 1,8 м.

Антистатические деревянные пробы 50 x 50; 2 x 100

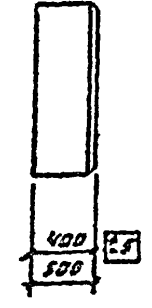
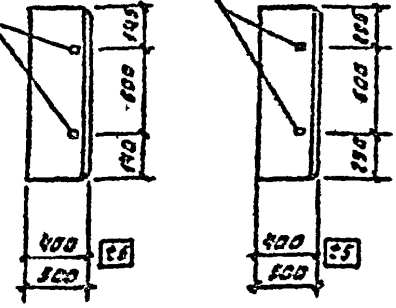
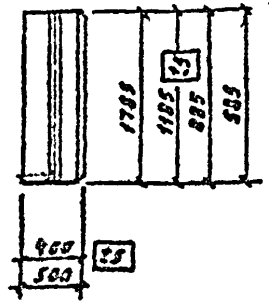

1. Показатели расхода материалов на панель или блок заны в номенклатуре на листах 4-9 в выпуске 0.
2. Указания по изготовлению панелей и блоков и по подбору петель для подвеса даны в пояснительной записке.

ТК	Опалубочный чертеж рядовых и простеночных панелей и блоков для несущих стен.	серия 1.832-5
1974		Выпуск лист 19
		Инвент. № 13877-0228

ИНЖЕНЕР *И.И. Матвеев*
 г. Москва

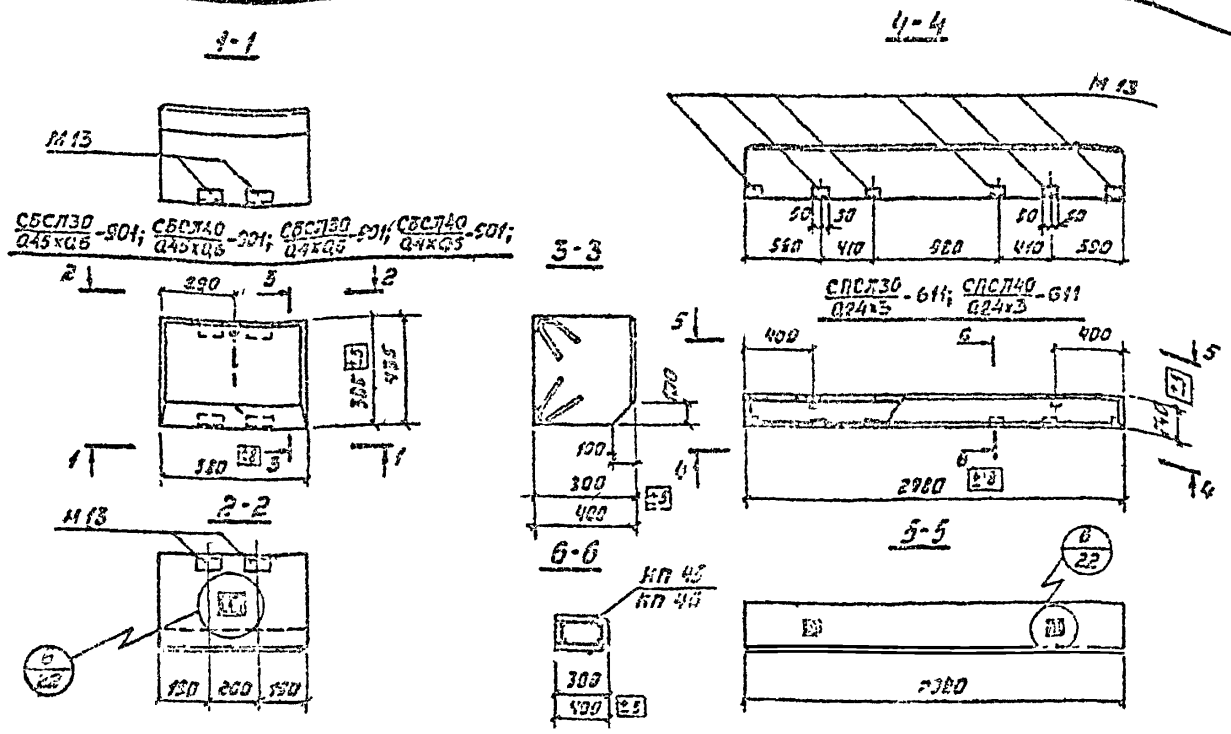

Спецификация марок пространственных каркасов и закладные изделия на одну панель или блок

Марка панели или блока	Пространственные каркасы		Закладные изделия			
	Мар. ко	Кол. шт.	Длина, м	Мар. ко	Кол. шт.	Диаметр, мм
СПСЛ30 - 611 0,24x3	КП45	1		М13	6	22
СПСЛ40 - 611 0,24x3	КП45	1	5	М13	6	
СБСЛ30 - 501 0,45x0,6	-	-		М13	4	22
СБСЛ40 - 501 0,45x0,6	-	-		М13	4	
СБСЛ30 - 501 0,4x0,6	-	-		М13	4	
СБСЛ40 - 501 0,4x0,6	-	-		М13	4	

Выборка стали на одну панель или блок, кг.

Марка панели или блока	Арматурные изделия			Закладные изделия						Общий расход стали		
	Прямоугольная закладная по ГОСТ 5781-61 класс В-2	Всего		Горячекатаная сталь по ГОСТ 5781-61 класс В-2			Сталь угловая по ГОСТ 3509-72					
		φ, мм	шт	φ, мм	шт	φ, мм	шт	φ, мм	шт			
СПСЛ30 - 611 0,24x3	0,7	2,1	2,8	2,6	2,4	-	2,4	3,1	-	3,4	5,8	8,6
СПСЛ40 - 611 0,24x3	1,0	2,1	3,1	3,1	2,4	-	2,4	3,4	-	3,4	6,3	9,9
СБСЛ30 - 501 0,45x0,6	-	-	-	-	1,6	-	1,6	2,3	-	2,3	3,9	3,9
СБСЛ40 - 501 0,45x0,6	-	-	-	-	1,6	-	1,6	2,3	-	2,3	3,9	3,9
СБСЛ30 - 501 0,4x0,6	-	-	-	-	1,6	-	1,6	2,3	-	2,3	3,9	3,9
СБСЛ40 - 501 0,4x0,6	-	-	-	-	1,5	-	1,6	2,3	-	2,3	3,9	3,9

1. Показатели расхода материалов на панель или блок даны в наименовании на листах 2 и 3 выпуска.
2. Указания по изготовлению панелей, блоков и по подбору петель для подвеса даны в пояснительной записке.

ТК 1974	Опалубочный чертеж сборных блоков; опалубочный чертеж и армирование каркасных панелей под автоцементную кровлю.	Цена 1,632	Лист 1	Лист 20
		Итого 13677-02 20		

г. Москва

КТМ техник | Киев, Украина | Архивное | Конструктор

11

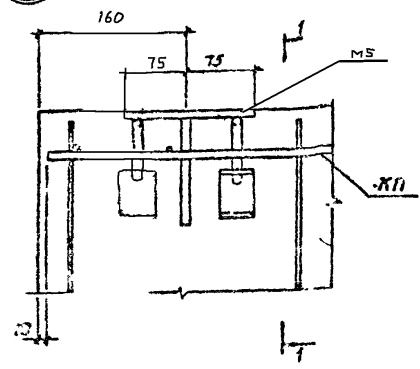

12

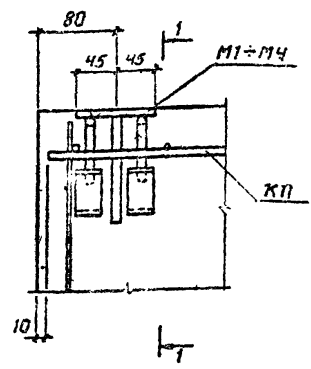

13

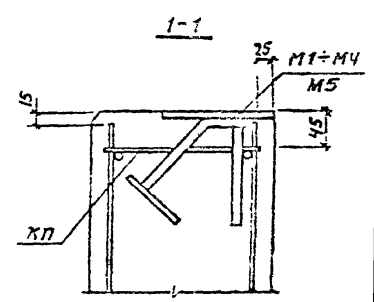
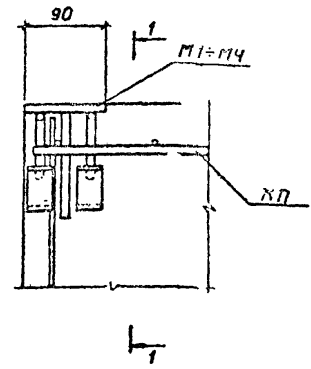

14

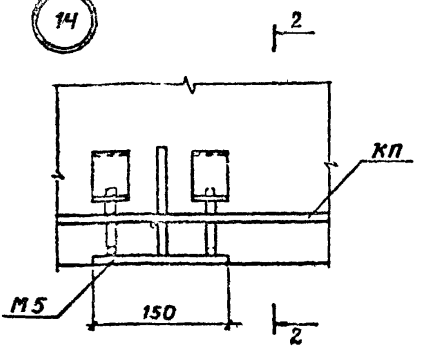

15

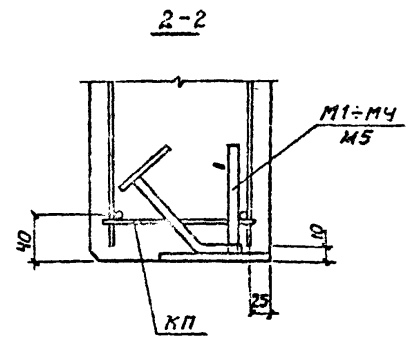
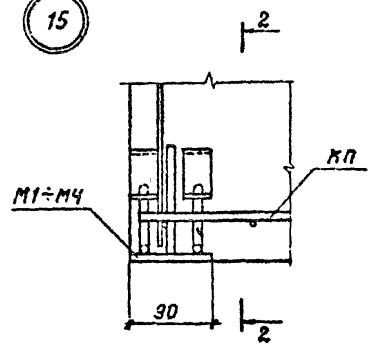

ТК	Детали 11÷15	Серия	1832-5
1974		Выпуск	Лист 23
		Инвент. №	13377-02 32

16

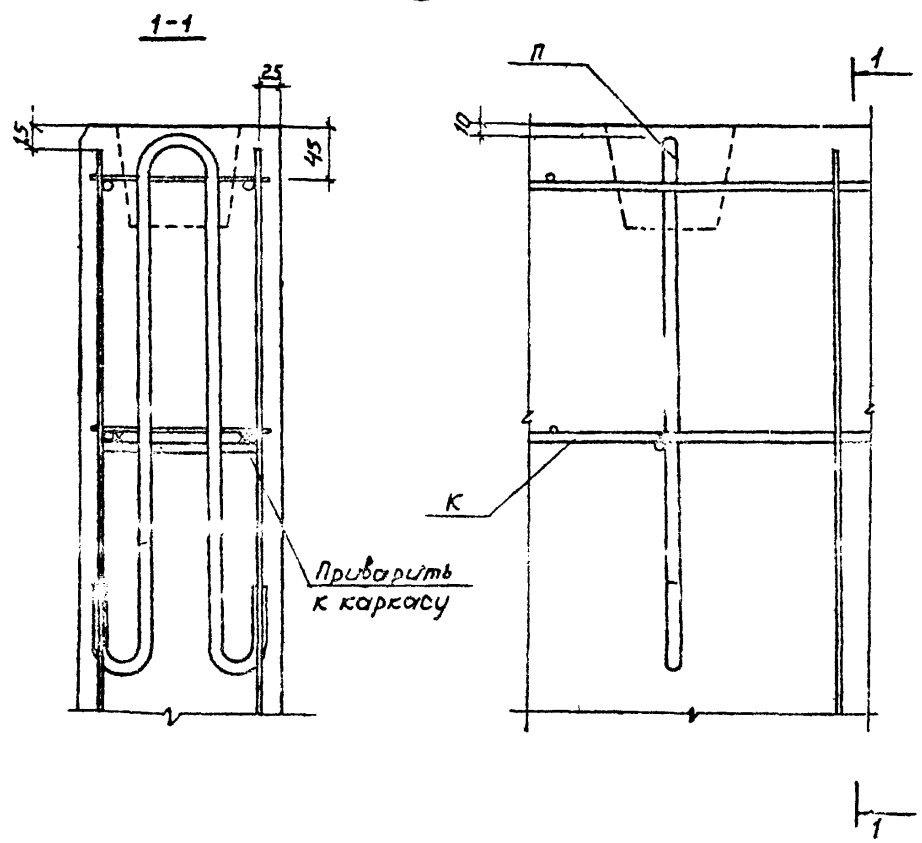

17

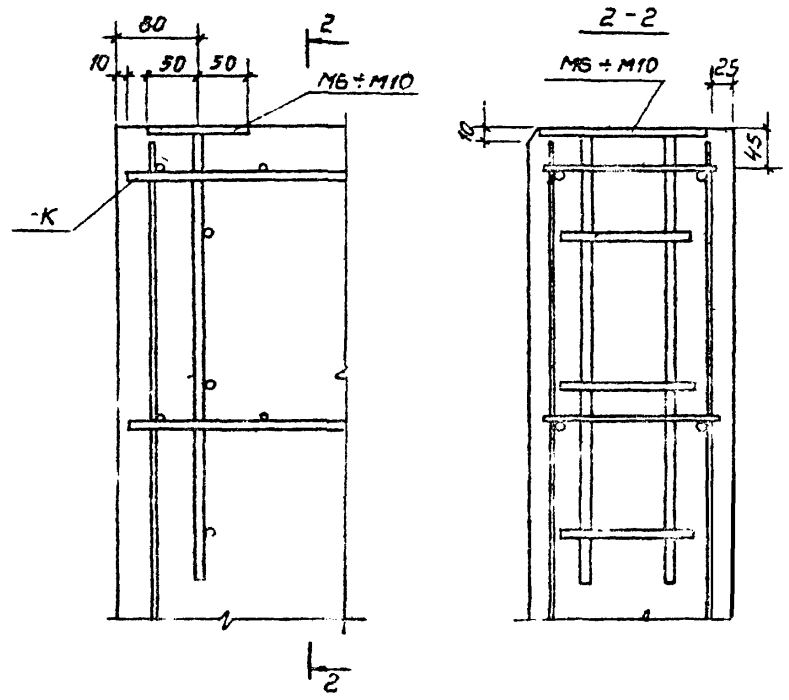

ТК	Детали 16;17	Серия	1.832-5
1974		Выпуск	Лист 1 24
		Инвент. N	13877-02 (3)