

ГОСУДАРСТВЕННЫЙ КОМИТЕТ ПО ДЕЛАМ СТРОИТЕЛЬСТВА СССР

ТИПОВЫЕ КОНСТРУКЦИИ И ДЕТАЛИ ЗДАНИЙ И СООРУЖЕНИЙ

ТИПОВЫЕ КОНСТРУКЦИИ МНОГОЭТАЖНЫХ ПРОМЫШЛЕННЫХ ЗДАНИЙ

ИИ20-4

УКАЗАНИЯ ПО ПРИМЕНЕНИЮ РАБОЧИХ ЧЕРТЕЖЕЙ
КОНСТРУКЦИЙ

ДЛЯ ЗДАНИЙ С СЕТКОЙ КОЛОНН 9×6 м, С ПЕРЕКРЫТИЯМИ ТИПА 2
ИЗ ПЛИТ, ОПИРАЮЩИХСЯ НА РИГЕЛИ ПРЯМОУГОЛЬНОГО СЕЧЕНИЯ

РАЗРАБОТАНЫ
ЦНИИПРОМЗАНИИ, ГСПИ-5, ГСПИ-10,
МОСПРОМПРОЕКТ при участии ИИИЗБ

УТВЕРЖДЕНЫ
и введены в действие с 1 октября 1964 г.
Государственным Комитетом по делам строительства СССР
Распоряжением 151ст.29" августа 1964 г.

Чертежи откорректированы 30 июня 1965 г. ЦНИИПРОМЗАНИИ

ЦЕНТРАЛЬНЫЙ ИНСТИТУТ ТИПОВЫХ ПРОЕКТОВ
МОСКВА 1964

Перечень исправлений внесенных в альбомы серии УУ20 30 июня 1966г

| Идентификационный номер альбома | Место исправления | До исправления | Должно быть |
|---------------------------------|---|--|---|
| 1 | 2 | 3 | 4 |
| 1 УУ20-1 | стр 25 Верхняя горизонтальная графа таблицы | Ригель ориентируется произвольно | Конец ригеля с обозначением буквы, ориентирован к крайней колонне На схеме проставляется на ригеле знак \square  |
| 2 УУ20-1 | Лист 16 Монтажные узлы, 10" для нагрузки 2000 кг/м ² | Номер узла, 10" для рядовой и связевой рамы Номер узла, 13" для торцевой рамы | Номер узла, 13" для рядовой и связевой рамы, Номер узла, 16" для торцевой рамы |
| 3 УУ20-1 | Лист 16 Ригель торцевой рамы для нагрузки 2000 кг/м ² , условная марка - Р3 | 62-3 | 62-9 |
| 4 УУ20-1 | Лист 16, 30, 31 Ригель торцевой рамы для нагрузки 1000 кг/м ² , условная марка - Д1 | 62-3 | 62-9 |
| 5 УУ20-1 | Лист 31 Ригели для нагрузки 2500 кг/м ² условной марки, соответствующей Р3 и Д1 | 62-4 62-4 62-9 | 63-4 63-4 63-4 61-4 61-4 61-5 62-8 62-8 62-9 |
| 6 УУ20-1 | Лист 33 Монтажные узлы, 10" для нагрузки 2500 кг/м ² | 18 | 24 |
| 7 УУ20-3 | Лист 45 Монтажные схемы связи для трех и четырех стоящих стоек условной марки | для 3х ст. С3 С3 С3 | для 4х ст. С4 С4 С4 для 3х ст. С3 С3 С3 для 4х ст. С4 С4 С4 |
| 8 УУ22-2 | Лист 20 | На листе пропущена ссылка на колонну марки К12-3-1 | Марка колонны К12-3-1 должна быть вписана: в штамп, под чертёжом опалубки колонн типа К12 в таблице, показателем на одну колонну марки К12-3-1 вес 1,8т, марка бетона 300, объем бетона 0,73, расход стали 226 кг. |
| 9 УУ22-2 | Лист 28 | На листе пропущена ссылка на колонну марки К12-3-2 | Марка колонны К12-3-2 должна быть вписана: в штамп, под чертёжом опалубки колонн типа К12 в таблице. Показателем на одну колонну марки К12-3-2 вес 1,8т, марка бетона 300, объем бетона 0,73, расход стали 226 кг. |
| 10 УУ22-3 | Лист 6 | Длина выпусков из колонны во втором ярусе: 250" | Длина выпусков из колонн во втором ярусе: „, 120" |
| 11 УУ22-3 | Лист 20 | Расход стали на колонну марки К30-2-1 „ 1873,9" | „ 1273,9" |
| 12 УУ23-1 | Лист 1 Вид по 1-1 | Цепочка привязки закладных деталей М6 280-300-1060-300-1200-300-1060-300-40 | Цепочка привязки закладных деталей М6 40-300-1060-300-1200-300-1200-300-280 На фасаде ригеля в левой стороне ставится буква \square |

Продолжение

| 13 | ИИ23-1 | Лист 6 каркасы КП1, КП2, КП3, КП4, КП5 | Цепочка привязки закладных деталей М6 5-270-300-1200-300-1200-300-1060-300-30-5 | Цепочка привязки закладных деталей М6: 5-30-300-1060-300-1200-300-1200-300-270-5 | | | | | | | | | | | | | | | | | | | | |
|--------------|------------------------|---|---|--|------------------------|------|------------|------|-----|------|------|------|------|---|--------------|------------------------|------|-----|------|------|------|------|------|------------|
| 14 | ИИ23-2 | Стр. 3 Таблица 1 | <table border="1"> <thead> <tr> <th>Марка ригеля</th> <th>Нагрузки на перекрытие</th> </tr> </thead> <tbody> <tr> <td>Б5-4</td> <td>500 - 1500</td> </tr> <tr> <td>Б5-5</td> <td>500</td> </tr> <tr> <td>Б5-6</td> <td>1000</td> </tr> <tr> <td>Б5-7</td> <td>1500</td> </tr> </tbody> </table> | Марка ригеля | Нагрузки на перекрытие | Б5-4 | 500 - 1500 | Б5-5 | 500 | Б5-6 | 1000 | Б5-7 | 1500 | <table border="1"> <thead> <tr> <th>Марка ригеля</th> <th>Нагрузка на перекрытие</th> </tr> </thead> <tbody> <tr> <td>Б5-4</td> <td>500</td> </tr> <tr> <td>Б5-5</td> <td>1000</td> </tr> <tr> <td>Б5-6</td> <td>1500</td> </tr> <tr> <td>Б5-7</td> <td>500 + 1000</td> </tr> </tbody> </table> | Марка ригеля | Нагрузка на перекрытие | Б5-4 | 500 | Б5-5 | 1000 | Б5-6 | 1500 | Б5-7 | 500 + 1000 |
| Марка ригеля | Нагрузки на перекрытие | | | | | | | | | | | | | | | | | | | | | | | |
| Б5-4 | 500 - 1500 | | | | | | | | | | | | | | | | | | | | | | | |
| Б5-5 | 500 | | | | | | | | | | | | | | | | | | | | | | | |
| Б5-6 | 1000 | | | | | | | | | | | | | | | | | | | | | | | |
| Б5-7 | 1500 | | | | | | | | | | | | | | | | | | | | | | | |
| Марка ригеля | Нагрузка на перекрытие | | | | | | | | | | | | | | | | | | | | | | | |
| Б5-4 | 500 | | | | | | | | | | | | | | | | | | | | | | | |
| Б5-5 | 1000 | | | | | | | | | | | | | | | | | | | | | | | |
| Б5-6 | 1500 | | | | | | | | | | | | | | | | | | | | | | | |
| Б5-7 | 500 + 1000 | | | | | | | | | | | | | | | | | | | | | | | |
| 15 | ИИ23-2 | Лист 3 вид по 1-1 | привязка дополнительных закладных деталей М6 для ригеля Б5-4 2640 - 3000 - 2640 | 2740 - 3000 - 2740 | | | | | | | | | | | | | | | | | | | | |
| 16 | ИИ23-2 | Лист 1 вид по 1-1 | цепочка привязки закладной детали М6 420-1500-1500-1500-1500-1380-180 | Цепочка привязки закладной детали М6 180-1380-1500-1500-1500-1500-420 | | | | | | | | | | | | | | | | | | | | |
| 17 | ИИ23-2 | Лист 1 Фасад | цепочка привязки закладной детали М9 для ригеля Б-4-4 1000-920-1500-1500-560-1000 | Цепочка привязки закладной детали М9 для ригеля Б-4-4 1000-560-1500-1500-1500-920-1000 | | | | | | | | | | | | | | | | | | | | |
| 18 | ИИ23-2 | Листы 24 и 28 Каркасы КП1, КП2, КП3, КП3 | Цепочка привязки закладной детали М6 265-300-1200-300-1200-300-1200-300-1200-300-1080-300-25 | Цепочка привязки закладной детали М6 325-1080-300-1200-300-1200-300-1200-300-1200-30-240-25 | | | | | | | | | | | | | | | | | | | | |
| 19 | ИИ23-2 | Стр. 28 Деталь 23 | Примечания: 1. Длина шва Ф для связей СП-4 устанавливаемых в 3-м и последующих этажах здания - 350 мм. 2. Длина шва Ф для связей СП-6, устанавливаемых в верхнем этаже здания - 350 мм | Примечания: 1. Размер шва Ф для связей СП3 и СП4 устанавливаемых в 3-м и последующих этажах здания 10-250. 2. Размер шва Ф для связей СП6, устанавливаемых в верхнем этаже здания - 10-250 | | | | | | | | | | | | | | | | | | | | |
| 20 | ИИ20-4 | Лист 22 Монтажная схема нагрузки 1900 | к29-4-3 к40-1-1 к40-1-1 | к29-4-4 к40-1-2 к40-1-2 | | | | | | | | | | | | | | | | | | | | |

Примечания:

1. В альбоме ИИ29-3 листы 17, 18, 19, 20, 21, 22, 23 и 24 (чертежи балок под горизонтальные аппараты) заменены.
2. Титульные листы альбомов (стр 1), в которые внесены исправления, имеют надпись:
"Чертежи откорректированы 30 июня 1966г ЦНИИпромзданий"
3. Номер листа, в который внесены исправления, имеет индекс "И", например, "17И"

с о д е р ж а н и е

| | Стр. | Лист |
|--|-------|-------|
| 1. Введение | 3-4 | |
| 2. Состав рабочих чертежей конструкции для зданий с сеткой колонн 9х6 и с перекрытием типа 2 из плит, опирающихся на ригели прямоугольного сечения | 5 | |
| 3. Сборитные схемы, конструктивное решение | 5-8 | |
| 4. Сборные железобетонные изделия | 8-10 | |
| 5. Продольная устойчивость зданий, связи | 10 | |
| 6. Нагрузки на каркасы зданий | 10-13 | |
| 7. Основные расчетные положения | 13-17 | |
| 8. Общие указания по монтажу конструкции | 17-20 | |
| 9. Применение конструкции в зданиях с агрессивной средой | 20 | |
| 10. Применение конструкции в условиях низких температур | 20-21 | |
| 11. Указания по выбору несущих конструкций каркаса | 21-23 | |
| 12. Указания по применению рабочих чертежей | 23-24 | |
| 13. Маркировка железобетонных изделий | 24 | |
| 14. Показатели расхода материалов | 24-25 | |
| 15. Монтажные схемы рам | 26-50 | 1-24 |
| 16. Монтажные схемы связей | 51-52 | 25-26 |
| 17. Монтажные схемы раскладки плит междуэтажных перекрытий и покрытия | 53 | 27 |
| 18. Примеры компоновки монтажных панелей | 54-56 | 28-30 |
| 19. Примеры раскладки балок под горизонтальные аппараты | 57 | 31 |
| Приложение: | | |
| Нагрузки | 58-66 | 32-39 |

I. Введение.

Рабочие чертежи конструкции заводского изготовления для многоэтажных промышленных зданий разработаны применительно к унифицированным заводным схемам в соответствии с распоряжением Госстроя СССР от 2 июля 1963 г. № 163.

Конструкции разработаны для зданий с сеткой колонн 6×6 м под нормативные временные длительные нагрузки на междуэтажные перекрытия 1000, 1500, 2000, 2500 кг/м^2 и для зданий с сеткой колонн 9×6 м под нормативные временные длительные нагрузки на перекрытия 500, 1000 и 1500 кг/м^2 .

Конструкции зданий запроектированы с междуэтажными перекрытиями двух типов: тип I - с опиранием плит перекрытий на палки ригелей; тип 2 - с опиранием плит перекрытий поперек ригелей.

Все виды рабочих чертежей в соответствии с характером их применения разделены на материалы для проектирования, материалы для заводов - изготовителей конструкций и материалы для строительного монтажных организаций. Рабочие чертежи комплектуются в следующие альбомы.

1. ИИ20-1 "Указания по применению рабочих чертежей конструкций для зданий с сеткой колонн 6×6 м с перекрытиями типа I из плит, опирающихся на палки ригелей."
2. ИИ20-2 "Указания по применению рабочих чертежей конструкций для зданий с сеткой колонн 9×6 м с перекрытиями типа I из плит, опирающихся на палки ригелей."
3. ИИ20-3 "Указания по применению рабочих чертежей конструкций для зданий с сеткой колонн 6×6 м с перекрытиями типа 2 из плит, опирающихся на ригели прямоугольного сечения".

4. ИИ20-4 "Указания по применению рабочих чертежей конструкций для зданий с сеткой колонн 9×6 м с перекрытиями типа 2 из плит, опирающихся на ригели прямоугольного сечения."

Перечисленные выше альбомы содержат общие сведения по составу рабочих чертежей, описание конструктивных решений, данные о нагрузках, о расчете конструкций, основные положения по монтажу конструкций, а также монтажные схемы рам зданий и нагрузки на фундаменты колонн.

5. ИИ22-1 "Железобетонные колонны. Высота этажей 3,6 м".
6. ИИ22-2 "Железобетонные колонны. Высота этажей 4,8 м и 6,0 м. Альбом содержит чертежи колонн для зданий с высотами этажей 4,8 м, а также с высотой первого этажа 6,0 м и высотой после-дыющих этажей 4,8 м.
7. ИИ22-3 "Железобетонные колонны. Высоты этажей 6,0 м, 7,2 м и 10,8 м".

Альбом содержит чертежи колонн для зданий с высотами этажей 6,0 м, с высотой первого этажа 7,2 м, а также с высотами верха-него этажа с укрепленной сеткой колонн 7,2 м и 10,8 м.

8. ИИ23-1 "Железобетонные ригели пролетом 6 м с полками для опирания плит".
9. ИИ23-2 "Железобетонные ригели пролетом 9 м с полками для опирания плит".
10. ИИ23-3 "Железобетонные ригели прямоугольного сечения пролетом 6 м".
11. ИИ23-4 "Железобетонные ригели прямоугольного сечения пролетом 9 м".

12. ИИ24-1 "Железобетонные плиты для перекрытий типа I, с опиранием на балки ригелей".

Альбом содержит чертежи плит размером 5,55x1,5 м, 5,05x1,5 м, 5,55x0,75 м и 5,05x0,75 м с ненапрягаемой арматурой.

13. ИИ24-2. "Железобетонные плиты для перекрытий типа 2 с опиранием на ригели прямоугольного сечения".

Альбом содержит чертежи плит размером 6,0x1,5 м как с предварительно напрягаемой стержневой арматурой так и с ненапрягаемой арматурой.

14. ИИ29-2 "Разные стальные конструктивные элементы для зданий с перекрытиями типа I из плит, опирающихся на балки ригелей".

Альбом содержит чертежи связей, обеспечивающих продольную устойчивость зданий с перекрытиями типа I из плит, опирающихся на балки ригелей, а также чертежи стальных соединительных элементов, используемые при монтаже конструкций каркаса и перекрытий.

15. ИИ29-3 "Разные железобетонные конструктивные элементы для зданий с перекрытиями типа 2 из плит, опирающихся на ригели прямоугольного сечения".

Альбом содержит чертежи элементов монтажных панелей для подвижного оборудования, а также оборудования большого веса для зданий с перекрытиями типа 2 из плит, опирающихся на ригели прямоугольного сечения.

16. ИИ29-4. "Разные стальные конструктивные элементы для зданий с перекрытиями типа 2 из плит, опирающихся на ригели прямоугольного сечения".

Альбом содержит чертежи связей, обеспечивающих продольную устойчивость зданий с перекрытиями типа 2 из плит, опирающихся на ригели прямоугольного сечения, а также чертежи стальных

соединительных элементов, используемых при монтаже конструкций каркаса и перекрытий.

17. ТДМ22-1 "Детали сопряжений конструктивных элементов несущего каркаса для зданий с перекрытиями типа I из плит, опирающихся на балки ригелей".

18. ТДМ22-2 "Детали сопряжений конструктивных элементов несущего каркаса для зданий с перекрытиями типа 2 из плит, опирающихся на ригели прямоугольного сечения".

Альбомы ТДМ22-1 и ТДМ22-2 содержат чертежи монтажных деталей сопряжений железобетонных конструкций каркаса зданий, а также монтажные детали крепления стальных связей.

19. ТДМ24-1 "Детали сопряжений плит перекрытий типа I с опиранием на балки ригелей".

20. ТДМ24-2. "Детали сопряжений плит перекрытий типа 2 с опиранием на ригели прямоугольного сечения".

Альбомы ТДМ24-1 и ТДМ24-2 содержат чертежи монтажных деталей сопряжений плит перекрытий и покрытий с конструкциями каркаса здания, а также между собой.

21. УУ24-4 "Железобетонные плиты с отверстиями для перекрытий типа 1, с опиранием на балки ригелей".

22. УУ24-5 "Железобетонные плиты с отверстиями для перекрытий типа 2, с опиранием на ригели прямоугольного сечения".

23. ТДА24-1 "Детали парпетов и температурных швов для зданий с перекрытиями типа 1 из плит, опирающихся на балки ригелей".

24. ТДА24-2 "Детали парпетов и температурных швов для зданий с перекрытиями типа 2 из плит, опирающихся на ригели прямоугольного сечения".

25. ТДМ25-1 "Детали сопряжений панельных стеновых каркасов".

26. ТДМ25-0-1 "Маркировочные схемы деталей сопряжений панелей с несущим каркасом".

2. Состав рабочих чертежей конструкций для зданий с сеткой колонн 9x6 м с перекрытиями типа 2 из плит опирающихся на ригели прямоугольного сечения.

1. ИИ20-4 "Указания по применению рабочих чертежей конструкций для зданий с сеткой колонн 9x6 м с перекрытиями типа 2 из плит, опирающихся на ригели прямоугольного сечения."
2. ИИ22-2 "Железобетонные колонны. Высота этажей 4,8 м и 6,0 м."
3. ИИ22-3 "Железобетонные колонны. Высота этажей 6,0 м, 7,2 м и 10,8 м."
4. ИИ23-4 "Железобетонные ригели прямоугольного сечения пролетом 9 м."
5. ИИ24-2 "Железобетонные плиты для перекрытий типа 2 с опиранием на ригели прямоугольного сечения"
6. ИИ29-3 "Разные железобетонные конструктивные элементы для зданий с перекрытиями типа 2 из плит, опирающихся на ригели прямоугольного сечения"
7. ИИ29-4 "Разные стальные конструктивные элементы для зданий с перекрытиями типа 2 из плит, опирающихся на ригели прямоугольного сечения"
8. ТДМ22-2 "Детали сопряжений конструктивных элементов несущего каркаса для зданий с перекрытиями типа 2 из плит, опирающихся на ригели прямоугольного сечения"
9. ТДМ24-2 "Детали сопряжений плит перекрытий типа 2 с опиранием на ригели прямоугольного сечения".

Доборные плиты принимаются по альбому ИИ24-1

10. ИИ24-5 "Железобетонные плиты с отверстиями для перекрытий типа 2, с опиранием на ригели прямоугольного сечения"
11. ТДМ24-2 "Детали сопряжений и температурные швы для зданий с перекрытиями типа 2 из плит, опирающихся на ригели прямоугольного сечения"
12. ТДМ25-1 "Детали сопряжений панельных стен с несущим каркасом"
13. ТДМ25-0-1 "Маркировочные схемы деталей сопряжений панелей с несущим каркасом"

3. Габаритные схемы, конструктивное решение.

Для зданий с сеткой колонн 9x6 и с перекрытиями типа 2 из плит, опирающихся на ригели прямоугольного сечения, предусматриваются следующие габаритные схемы:

а) с количеством пролетов два и более, высотой три и четыре этажа, с высотами этажей 4,8 м и 6,0 м; высотой первого этажа 6,0 м и 7,2 м и высотой последующих этажей 4,8 м и 6,0 м.

б) с количеством пролетов равным двум с укрупненной сеткой колонн верхнего этажа, оборудованного подвижным транспортом или без него, высотой три и четыре этажа, с высотами этажей 4,8 м, 6,0 м и высотой верхнего этажа 7,2 м.

Высоты этажей приняты от пола одного этажа до пола другого этажа. В верхнем этаже с укрупненной сеткой колонн высота принята от пола до низа стропильной конструкции на уровне. Толщина пола принята равной 100 мм.

Конструкция кровли плоская. Покрытие в зданиях с укрупненной сеткой колонн верхнего этажа решено в типовых конструкциях одноэтажных зданий.

Приблизка колонн крайних рядов и наружных стен к продольным разбивочным осям "нулевая". Приблизка торцевых стен к разбивочным осям "нулевая".

Стеретрические оси торцевых колонн и колонн у деформационных швов смещены с поперечных разбивочных осей на 50 мм. Стены навесные из панелей включенных в номенклатуру сборных железобетонных конструкций для одноэтажных промышленных зданий.

Расстояние между температурно-усадочными швами принимается по СНиП П-В. 1-62.

Поперечные рамы каркасов образуются из сборных железобетонных колонн и ригелей. Поперечные рамы запроектированы со всеми

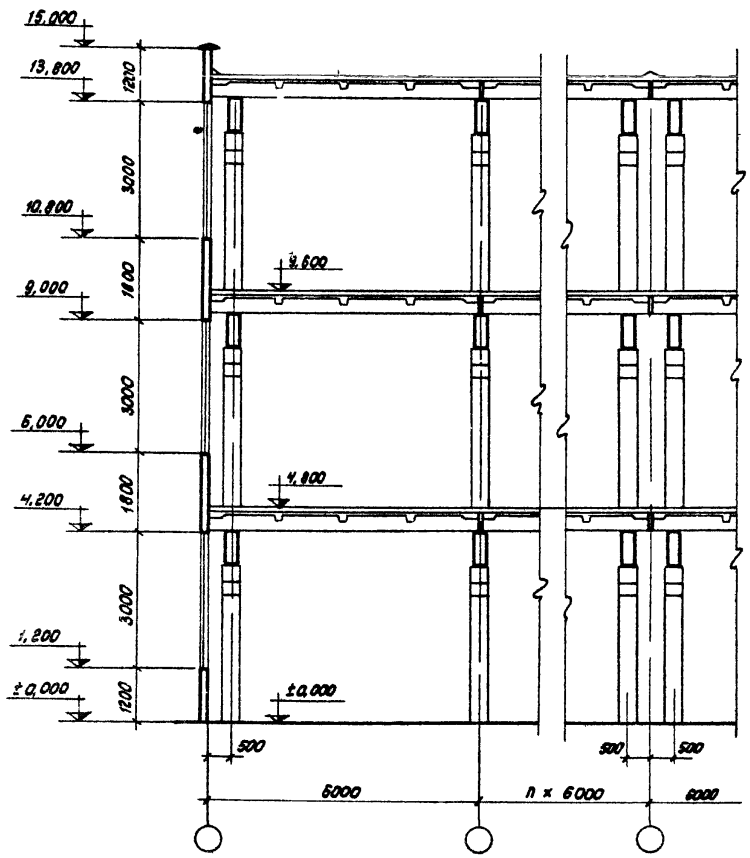

Продольный разрез (пример)

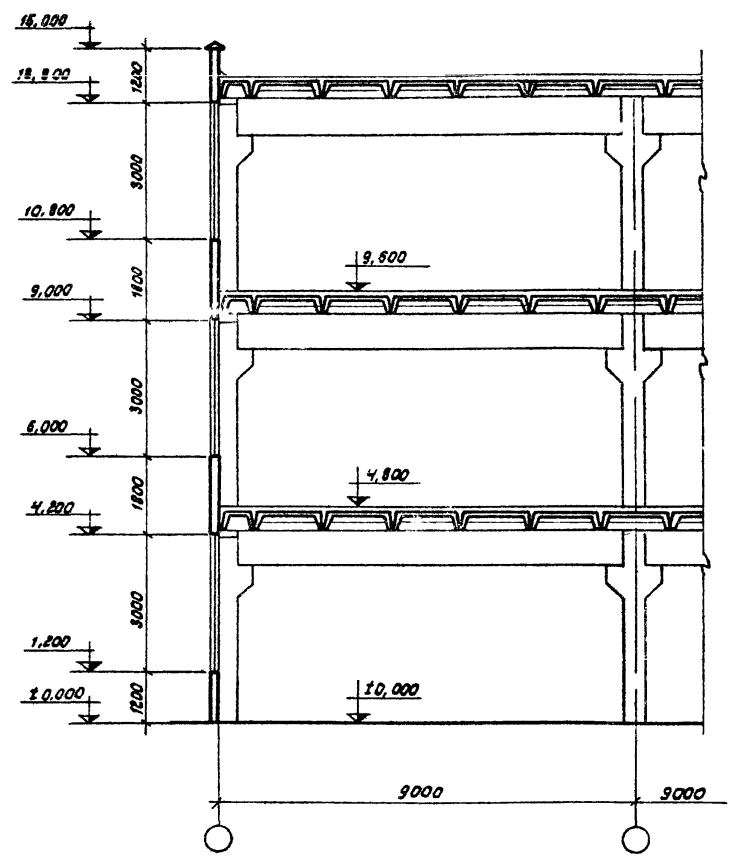

Поперечный разрез (пример)

жесткими узлами, за исключением узлов сопряжения балок покрытия с колоннами (при укрупненной сетке колонн верхнего этажа 18×6 м), которые принимаются шарнирными.

Сопряжение ригеля с колонной осуществляется при помощи ванной сварки вилусков арматуры из колонны и ригеля, сварки закладных деталей ригеля и консоли колонны и последующего замоналичивания стыка.

Соединение опорной арматуры ригеля с колонной в стыках, расположенных в уровне покрытия, выполняется с помощью стыковых стержней. Стержни укладываются поверх оголовка колонн, привариваются ванной сваркой к торцам арматуры ригелей и затем электродуговой сваркой привариваются к оголовку колонны.

стыки колонн расположены на высоте 1,8 м от отметки верха консоли, запроектированы жесткими и осуществляются путем приварки стыковых стержней к стальным оголовкам колонн с последующим замоналичиванием.

Величина зазора между торцами стыкуемых колонн принята равной 40 мм.

Колонны заделываются в стаканы фундаментов. Заделывание колонн в стаканы выполняется равным 1000 мм. Отметка верха стакана фундамента - 0,15 м.

Продольный каркас решается по связевой системе. Продольная устойчивость каркаса в период эксплуатации, а также монтаж обеспечивается постановкой вертикальных стальных связей по колоннам. Связи устанавливаются в середине каждого деформационного блока здания по каждому ряду колонн во всех этажах.

Междуэтажные перекрытия запроектированы из плит двух типов: размеров по ширине: основной плиты шириною 1,5 м и доборной плиты шириной 0,75 м. Доборные плиты расположены только по наружным рядам колонн.

Межколонные плиты шириною 1,5 м, располагаемые в уровне здания по осям колонн, привариваются к закладным деталям ригелей и соединяются между собой поверху продольных ребер стальными накладками.

Доборные межколонные плиты шириною 0,75 м устанавливаются на стальные столки, привариваемые к закладным деталям колонн. Доборные плиты привариваются к столкам и соединяются между собой накладками поверху продольных ребер, расположенных с внутренней стороны здания.

В торцах межколонных плит на уровне пола к плите приваривается упорный уголок, который перед сваркой должен быть плотно прижат одной стороной к колонне. Остальные плиты перекрытий, расположенные между межколонными плит привариваются к закладным деталям ригелей, за исключением одной плиты в каждом пролете.

Швы между плитами, а также между торцами плит и колоннами должны быть тщательно заполнены бетоном марки 200 на мелком гравии или щебне.

Покрытия в зданиях, сохраняющих в верхнем этаже сетку колонн и железобетонных этажей, решены аналогично конструкции перекрытий.

Конструкции покрытий в зданиях с укрупненной сеткой колонн верхнего этажа (18×6 м) приняты из предварительно напряженных плит размером 3х6 м по серии ПК-01-74/6Б; в случае недостаточной несущей способности этих плит для конкретных объектов из плит размером 1,5х6 м по серии ПК-01-111.

Балки покрытия при скатной кровле приняты по серии ПК-01-06, в в. детали сопряжений, конструкций покрытия в этом случае принимаются по типовым деталям для одноэтажных промышленных зданий.

Факверк для торцевых панельных стен принят стальными,

Конструктивное решение монтажных панелей для
подвисящего оборудования.

Монтажные панели разработаны как для опирания подвисящего оборудования, так и для пропуска его сквозь междуэтажные перекрытия.

Монтажные панели решены в виде балочных конструкций, состоящих из главных и второстепенных балок. Ширина монтажных панелей принята кратной 1,5 м; 1,5 м; 3,0 м и 4,5 м. Главные балки опираются на ригели перекрытий и имеют одностороннюю консоль / четверть l, на которую в любом месте могут укладываться второстепенные балки, образуя проемы для пропуска подвисящего оборудования.

Пространство между балками заливается плитами монтажных панелей шириною 0,75 м. Отдельные участки перекрытий в местах размещения монтажных панелей решены с применением монолитного бетона.

Примеры компоновки перекрытий с использованием конструкций балочных клеток приведены в настоящем альбоме

Показанная нагрузка от оборудования устанавливается в зависимости от несущей способности элементов монтажных панелей и ригелей перекрытий.

Величина сосредоточенной нагрузки, передающейся на четверть главную балку, не должна превышать 20 тонн.

Для опирания горизонтальных аппаратов запроектированы балки таврового сечения.

4. Сборные железобетонные изделия.

Колонны.

Колонны приняты двухэтажной разрезки для двух или трехэтажных зданий. Выше второго этажа колонны для высоты этажей 4, 8 м - двухэтажной разрезки, а для этажей высотой 6,0 м и

более - принимаются с поэтажной разрезкой. Сечение колонн 400x400 и 400x600 мм.

Колонны изготавливаются из бетона марок 200, 300, 400, 500 и армируются горячекатаной сталью периодического профиля класса А-III. Поперечная арматура колонн (хомуты) принята из стали класса А-1. Колонны армируются пространственными каркасами, объединяющими плоские сварные каркасы, оголовки колонн, арматуру консолей.

Сборка пространственного каркаса должна выполняться в кондукторе.

В крайних колоннах предусматриваются закладные детали для крепления стоек под доборные плиты перекрытий, а также закладные детали для крепления навесных панельных стеновых панелей и переплетов для ленточного остекления.

Связевые колонны имеют закладные детали для крепления стальных связей.

Предел огнестойкости колонн 3,5 часа.

Ригели

Ригели приняты трех типоразмеров длиной 8000, 8300 и 8500 мм. Высота ригелей 800 мм, ширина 300 мм.

Для ригелей длиной 8000 и 8500 мм на каждую ступень временной длительной нагрузки запроектирована одна марка ригеля по несущей способности. Ригели длиной 8300 мм, применяемые в крайних и средних пролетах, запроектированы двух марок на каждую ступень нагрузки.

В качестве ригелей покрытия используются ригели междуэтажных перекрытий, рассчитанные под временную длительную нагрузку 500 кг/м².

Для крепления коммуникаций запроектированы отверстия диаметром 50 мм. Расчетная нагрузка на каждое отверстие должна быть не более 3т/часть временной длительной нагрузки.

Ригели разработаны с предварительно напрягаемой пролетной арматурой. В качестве рабочей арматуры использована стержневая арматура периодического профиля класса А-III с контролем удлинений и напряжений. Марка бетона 300-400. Ригели армируются пространственными каркасами, объединяющими плоские каркасы, а также другие арматурные изделия. Сборка пространственных каркасов, а также выборка положения опорной арматуры должна производиться в кондукторах. В ригелях предусмотрены закладные детали для крепления плит перекрытий, а также закладные детали для крепления ригелей к консолям колонн, используемые также для анкеровки арматуры. Ригели изготавливаются с натяжением арматуры на упоры форм или стенов механическим способом.

Предел огнестойкости ригелей - 1,5 часа.

Плиты

Плиты по ширине приняты двух типоразмеров - основная плита шириною 1,5 м. и доборная - 0,75 м. Длина основных плит 5,95 м; доборных - 5,55 м, за исключением плит, укладываемых в торцах здания или у деформационных швов, имеющих длину 5,05 м. Высота плит 400 мм, толщина пояса 50 мм. Плиты, укладываемые по осям колонн, используются в качестве распорок, передающих горизонтальные усилия на связевой блок.

Продольные ребра плит имеют шпонки для обеспечения совместной работы соседних плит после замоноличивания.

Плиты разработаны как с ненапрягаемой рабочей арматурой продольных ребер, так и с предварительно напрягаемой стержневой арматурой.

В качестве рабочей арматуры плит с обычным армированием использована стержневая арматура класса А-III и класса А-II.

Предварительно напрягаемая арматура принята в виде стержневой арматуры периодического профиля класса А-III с контролем удлинений. Предварительно напряженные плиты изготавливаются по поточно агрегатному методу с натяжением арматуры на упоры форм электротермическим или механическим способом.

Полки плит армируются сварными сетками из низкоуглеродистой холоднотянутой проволоки класса В-I.

Плиты изготавливаются из бетона марок 200, 300 или 400.

В межколонных плитах предусмотрены закладные детали для соединения межколонных плит между собой. Все плиты имеют закладные детали для крепления плит к ригелям перекрытий, используемые также для анкеровки арматуры.

В продольных ребрах плит предусмотрены отверстия диаметром 35 мм для пропуска электротехнических проводов, крепления технологических трубопроводов. Максимальная нагрузка на одно отверстие - 300 кг/часть временной длительной нагрузки/.

Предел огнестойкости плит с ненапрягаемой арматурой равен 1,5 часа. Предварительно напряженные плиты, у которых предварительно напрягаемая арматура состоит из одного стержня, имеют предел огнестойкости 1,2 часа, а для плит, у которых предварительно напрягаемая арматура состоит из двух стержней, - 1,5 часа.

Конструкции монтажных панелей

Конструкции монтажных панелей состоят из главных, второстепенных балок и плит.

Главные балки имеют одностороннюю консоль / четверть /; сечение балок - 800x350 мм, длина 5920 и 5420 мм. Второстепенные балки - прямоугольного сечения размером 400x200 мм при длине 1 и 2,5 м, и - 500x200 мм при длине 4,0 м. Плиты монтажных панелей шириною 750 мм по длине имеют три размера:

1 м, 2,5 м и 4,0 м. Плиты могут изготавливаться в опалубке доборных плит перекрытий.

Для опирания горизонтальных аппаратов запроектирована балка таврового сечения с шириной полки 750 мм.

Конструкции разработаны с ненапрягаемой арматурой. В качестве рабочей арматуры использована стержневая арматура класса А-III марки 35 Г.

Конструкции изготавливаются из бетона марок 200, 300.

5. Продольная устойчивость зданий, связи.

Продольная устойчивость каркаса зданий в период монтажа и эксплуатации обеспечивается постановкой вертикальных стальных связей по колоннам. Связи устанавливаются в середине деформационного блока здания по каждому ряду колонн всех этажей.

Связи запроектированы портальной типа. Сечение стальных связей подобрано из равнобоких уголков. Связи решены односторонними.

В производственных зданиях, в которых не могут быть допущены открытые стальные конструкции, стальные связи должны быть защищены от огня штукатуркой по сетке или облицовкой из бетонных плиток толщиной не менее 2,5 см в соответствии с требованиями СНиП П-М.2-62.

6. Нагрузки на каркасы зданий.

Конструкции многоэтажных промаганий рассчитаны на воздействие постоянных, кратковременных и временных длительных нагрузок.

Постоянными нагрузками являются: собственный вес железобетонных конструкций междуэтажных перекрытий и покрытия с учетом залыбки швов; собственный вес конструкции кровли; собст-

венный вес пола и перегородок на междуэтажных перекрытиях и собственный вес наружных ограждающих конструкций.

Кратковременными нагрузками являются: ветровая, снеговая и нагрузка от подвешенного транспорта на покрытие.

Ветровая нагрузка принята по II и IV географическим районам СССР. Снеговая нагрузка на каркасы зданий принята по IV району СССР.

За временную длительную нагрузку принята эквивалентная равномерно распределенная нагрузка от: веса оборудования, веса жидкостей и твердых тел, заполняющих оборудование, веса хранимых материалов, а также веса людей, деталей и ремонтных материалов в зонах обслуживания оборудования.

Величины нагрузок на покрытие и междуэтажных перекрытий приведены в таблице I. Схемы нагрузок на поперечный каркас даны на страницах 11, 12.

Расчетные усилия в элементах рам определены из основного и дополнительного сочетаний нагрузок. В основное сочетание входят следующие нагрузки: постоянные, временная длительная и кратковременная ветровая. Конструкции верхнего этажа кроме того проверяются на основное сочетание, в которое в качестве кратковременной нагрузки включается нагрузка от подвешенного транспорта или снеговая нагрузка.

В дополнительное сочетание нагрузок входят: постоянные, временная длительная, а также кратковременные нагрузки - ветровая, снеговая и от подвешенного транспорта. Кратковременные нагрузки вводятся в расчет с коэффициентом 0,9.

Таблица 1.

| Наименование и вид нагрузок | Нормативная нагрузка кг/м ² | Коэфф. перер. | Расчетная нагрузка кг/м ² |
|-----------------------------|--|---------------|--------------------------------------|
| 1 | 2 | 3 | 4 |

А. Постоянные
1. Собственный вес железобетонных конструкций междуэтажных перекрытий и покрытия

450 1,1 495



Схема 1



Схема 3

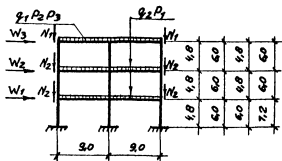

Схема 5

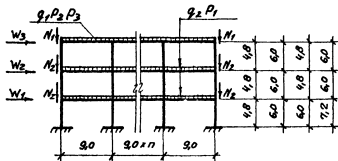

Схема 2

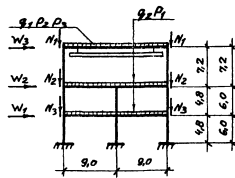

Схема 4

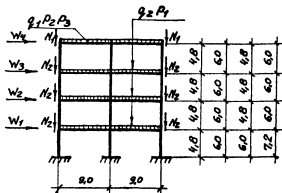

Схема 6

Схемы загружений поперечных рам каркасов зданий

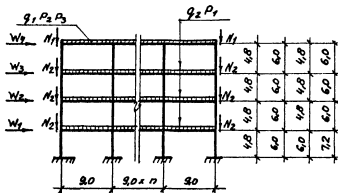
Вертикальные нагрузки на элементы каркаса

| Номера схем загрузки | Постоянные нагрузки кг/п.м. | | Временная длительная нагрузка на перекрытия кг/п.м. | Снеговая нагрузка на покрытия кг/п.м. | Подвесной транспорт в покрытии кг/п.м. |
|----------------------|-----------------------------|----------------|---|---------------------------------------|--|
| | на покрытие | на перекрытия | | | |
| | q ₁ | q ₂ | P ₁ | P ₂ | P ₃ |
| 1-4 | 5100 | 4600 | 3600 | 1260 | 3600 |
| 5-6 | 3200 | | 10800 | | 1290 |

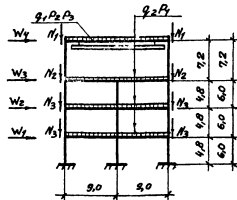
Нагрузки от навесных панельных стен

| Высоты этажей м | N ₁ кг | N ₂ кг | N ₃ кг |
|-----------------|-------------------|-------------------|-------------------|
| 4,8 | 2700 | 7200 | — |
| 6,0 | 2700 | 9000 | — |
| 6,0; 4,8 | 2700 | 7200 | — |
| 7,2; 6,0 | 2700 | 9000 | — |
| 4,8; 4,8; 7,2 | 4600 | 11500 | 7200 |
| 6,0; 6,0; 7,2 | 4600 | 11500 | 9000 |

Примечание.

В таблицах даны расчетные значения нагрузок. Закладные детали колонн для крепления стоек под панельные стены запроектированы на расчетную вертикальную нагрузку 7,2 т.

Узловые ветровые нагрузки

| Высоты этажей м | Число этажей | W ₁ | W ₂ | W ₃ | W ₄ |
|-------------------|--------------|---------------------|---------------------|---------------------|---------------------|
| | | кг | кг | кг | кг |
| 4,8 | 3 | $\frac{2520}{1600}$ | $\frac{2730}{1740}$ | $\frac{2580}{1700}$ | — |
| | 4 | $\frac{2520}{1600}$ | $\frac{2730}{1740}$ | $\frac{3020}{1920}$ | $\frac{3060}{1950}$ |
| 6,0 | 3 | $\frac{3190}{2050}$ | $\frac{3590}{2300}$ | $\frac{3360}{2140}$ | — |
| | 4 | $\frac{3190}{2050}$ | $\frac{3590}{2300}$ | $\frac{4180}{2660}$ | $\frac{3840}{2440}$ |
| 6,0 4,8 | 3 | $\frac{2840}{1810}$ | $\frac{2780}{1780}$ | $\frac{2810}{1790}$ | — |
| | 4 | $\frac{2840}{1810}$ | $\frac{2780}{1780}$ | $\frac{3120}{1990}$ | $\frac{3140}{1990}$ |
| 7,2 6,0 | 3 | $\frac{3520}{2240}$ | $\frac{3660}{2340}$ | $\frac{3000}{1920}$ | — |
| | 4 | $\frac{3520}{2240}$ | $\frac{3660}{2340}$ | $\frac{4300}{2750}$ | $\frac{3960}{2520}$ |
| 4,8 4,8 7,2 | 3 | $\frac{2520}{1600}$ | $\frac{3640}{2320}$ | $\frac{4630}{2950}$ | — |
| | 4 | $\frac{2520}{1600}$ | $\frac{2730}{1740}$ | $\frac{3960}{2570}$ | $\frac{5060}{3300}$ |
| 6,0 6,0 7,2 | 3 | $\frac{3190}{2050}$ | $\frac{4130}{2620}$ | $\frac{4900}{3120}$ | — |
| | 4 | $\frac{3190}{2050}$ | $\frac{3590}{2300}$ | $\frac{4800}{3360}$ | $\frac{5530}{3540}$ |

В числителе даны значения нагрузки, вычисленной для *II* ветрового района СССР, в знаменателе — для *I* района.

В схемах 1, 2, 3 и 4 высота parapeta принята 800 мм (от верха плит покрытия).

В схемах 5 и 6 высота конструкции стен выше низа стропильной конструкции на опоре принята 2,5 м.

| 1 | 2 | 3 | 4 | 1 | 2 | 3 | 4 |
|---|--|-----|------|--|-----|-----|-----|
| 2. Собственный вес пола и перегородок на междуэтажных перекрытиях | 250 | 1,1 | 275 | 3. Эквивалентная / по изгибающему моменту / нагрузка от подвешенного транспорта грузоподъемностью 5 т - на покрытие при сетке колонн верхнего этажа 9x6 м | 410 | 1,2 | 500 |
| 3. Собственный вес конструкций кровли (ковер, утеплитель, стяжка, выравнивающий слой и пр.) для зданий с сеткой колонн верхнего этажа 9x6 м | 195 | 1,2 | 235 | | | | |
| 4. Собственный вес железобетонных конструкций покрытия для зданий с укрупненной сеткой колонн верхнего этажа 18x6 м. | 270 | 1,1 | 300 | | | | |
| 5. Собственный вес конструкции кровли (ковер, утеплитель, стяжка, выравнивающий слой и при уклоне кровли 1/12) для зданий с укрупненной сеткой колонн верхнего этажа 18x6 м | 190 | 1,2 | 230 | | | | |
| 6. Собственный вес 1 м ² конструкции стенового ограждения (стена без проемов) | 230 | 1,1 | 250 | | | | |
| Б. Временные длительные нагрузки на междуэтажные перекрытия. | | | | | | | |
| Временные длительные нагрузки | | | | 1. В таблице 1 указана снеговая нагрузка на каркасы зданий. Снеговая нагрузка при выборе марок балок и плит покрытия зданий с укрупненной сеткой колонн верхнего этажа принимается по конкретному географическому району СССР. | | | |
| -"- | 500 | 1,2 | 600 | 2. Допускаемая нагрузка от подвешенного транспорта на балки покрытия зданий с укрупненной сеткой колонн верхнего этажа устанавливается в зависимости от несущей способности балки и нагрузки на покрытие. | | | |
| -"- | 1000 | 1,2 | 1200 | 3. Эквивалентная нагрузка от подвешенного транспорта вычислена от двух кранов при расстоянии 3 м друг от друга. | | | |
| -"- | 1500 | 1,2 | 1800 | 4. Конструкции разработаны для зданий, возводимых в районах с сейсмичностью до 6 баллов | | | |
| В. Кратковременные нагрузки | | | | 7. Основные расчетные положения. | | | |
| 1. Снеговая нагрузка | 150 | 1,4 | 210 | Расчет каркаса на эксплуатационные нагрузки | | | |
| 2. Ветровая нагрузка | по II и IV географическому району СССР | | | При статическом расчете каркасов на вертикальную и горизонтальную нагрузки модуль упругости всех элементов принимался постоянным, и расчет выполнен в предположении упругой работы всех элементов рамы. В необходимых случаях производилось перераспределение усилий, вызываемое образованием пластического шарнира в опорном сечении ригелей, в соответствии с „Инструкцией по расчету статически неопределимых железобетонных конструкций с учетом перераспределения усилий“. При этом величина изгибающего момента, вычисленного в упругой системе, снижалась не более, чем на 30%. | | | |

Расчет рам поперечного каркаса выполняется с учетом повышенной жесткости в зоне опирания ригелей на консоли колонн.

Реактивный момент в узле от единичного поворота с учетом жестких участков определяется формулой

$$M = 4i \left[1 + 3 \frac{a}{\ell} + 3 \left(\frac{a}{\ell} \right)^2 \right]$$

$$i = \frac{EJ}{\ell}$$

а реактивный момент в узле от единичного поворота противоположного узла определяется формулой

$$M = 2i \left[1 + 3 \frac{a+b}{\ell} + 6 \frac{ab}{\ell^2} \right]$$

Обозначения принимаются по рисунку I



Рис. 1.

Реактивные моменты в основной системе от вертикальной нагрузки на ригеле определяются по формуле

$$M_0^{лев} = M_{01} + R_{01} \cdot a + M_K^{лев}$$

$$M_0^{прав} = M_{02} + R_{02} \cdot b + M_K^{прав}$$

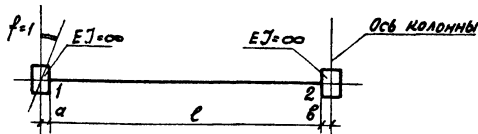
$M_0^{лев}, M_0^{прав}$ - реактивные моменты по осям колонн от внешней вертикальной нагрузки в основной системе;

M_{01}, M_{02} - опорные моменты и опорные реакции в точках 1 и 2, определяемые для балки пролетом ℓ , жестко заземленной в точках 1 и 2, от нагрузки, приложенной в пределах пролета;

$M_K^{лев}, M_K^{прав}$ - моменты по осям колонн от нагрузки, находящейся в пределах абсолютно жесткого участка, определяются как для консольной балки.

Реактивные моменты от единичного смещения узлов при расчете поперечных каркасов на действие горизонтальных нагрузок определяются по формулам:

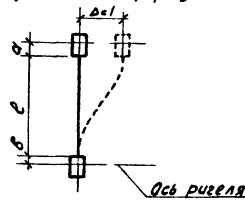

$$M_B = \frac{6EJ}{\ell^2} \cdot \frac{\ell_1 + a}{\ell}$$

$$M_H = \frac{6EJ}{\ell^2} \cdot \frac{\ell_1 + b}{\ell}$$

$$\ell_1 = \frac{\ell}{2}$$

M_B, M_H - реактивные моменты по осям ригелей от единичного смещения узла.

Распределение реактивных моментов в основной системе от внешних нагрузок производится пропорционально реактивным моментам в стержнях рамы от единичного поворота узлов.

Для статических расчетов рам моменты инерции ригелей определены без учета плит междуэтажных перекрытий.

Расчетные усилия в элементах поперечного каркаса определены в сечениях, проходящих по граням жестких участков.

Заделка колонн в стаканах фундаментов принята в уровне верха стакана на отметке - 0,15 м.

Расчет конструкций выполнен по СНиП II-VII П-Б.1-62.

Расчет каркасов на монтажные нагрузки, действующие в период возведения трех и четырехэтажных зданий без немедленного замоноличивания узлов.

Принципиальная возможность возведения здания высотой в несколько этажей без немедленного замоноличивания рамных узлов основана на принятой конструкции жесткого стыка ригеля с колонной и жесткого стыка колонн.

После сварки опорной арматуры ригелей с выпусками арматуры из колонн, а также сварки закладных деталей ригелей и консолей колонн, в узлах, воспринимающих изгибающие моменты отрицательного знака, усилия растяжения воспринимаются опорной арматурой ригеля, а сжатие воспринимается бетоном и арматурой ригеля и консоли колонн.

В узлах, воспринимающих изгибающие моменты положительного знака, усилия растяжения воспринимаются арматурой ригеля и консоли колонн, а усилия сжатия - опорной арматурой ригеля.

Несущая способность незамоноличенного опорного узла определена исходя из максимального усилия, воспринимаемого сварным соединением закладных деталей консоли колонн и ригеля, а также исходя из усилия, воспринимаемого опорной арматурой ригеля с учетом возможного смещения и перелома осей стыкуемых стержней в соответствии с допускаемыми отклонениями по СНиП III-В 3-62

Свободная длина стержней стержней опорной арматуры при расчете их с учетом продольного изгиба принята равной $0,5 \ell$ где ℓ - длина выпусков стержней опорной арматуры, равная расстоянию между торцами ригеля и колонной.

Жесткость стыка колонн до его замоноличивания достигается приваркой стыковых накладок к стальным оголовкам стыкуемых колонн.

При расчете незамоноличенного стыка колонн на основе испытаний, проведенных НИИ монтажспецстроем принята, что усилия в стыке воспринимаются только стыковыми накладками.

Величина усилия определяется по формуле:

$$N = \frac{0,5 R_a \cdot F_{накл.}}{0,5 + \frac{\ell_0}{\lambda_0}}$$

где

ℓ_0 - эксцентриситет приложения силы

λ_0 - расстояние между центрами тяжести стальных и растянутых накладок.

Расчетная схема поперечного каркаса принята в виде рамы со всеми жесткими узлами, без учета участков повышенной жесткости.

Рамы рассчитаны при сочетаниях следующих нагрузок:

- нагрузки от собственного веса конструкций, от веса навесных панельных стен, ветровой нагрузки, а также монтажной нормативной нагрузки равной 100 или 250 кг/м².

Ветровая нагрузка принята по II и IV географическому району СССР, при этом величина коэффициента перегрузки снижена на 20% в соответствии со СНиП II-В.1-62. Нормативная нагрузка от 1 м² панельных стен - 230 кг/м².

Расчетные усилия в опорных сечениях ригелей определены по граням колонн.

Ведение монтажа каркасов зданий без немедленного замоноли-

чванца узлов допущено для тех схем каркасов, в узлах которых напряжения в опорной арматуре, а также в сварных швах соединяющих консоли колонн и ригели, не превышают расчетных значений.

Расчет каркаса в продольном направлении.

Продольный каркас зданий решен по связевой системе.

При расчете связей принято, что ветровые усилия на связевой блок передаются через жесткие диски перекрытий и покрытия в уровне центра тяжести плит. Ветровая нагрузка при этом распределяется поровну между колоннами, по которым поставлены связи.

Связевые колонны при определении усилий в элементах связевой фермы рассматривались как элементы связи, и неразрезность колонн при этом не учитывалась.

При расчете связевых колонн дополнительно учтены усилия от эксцентричного прикрепления связей, а также усилия, возникающие в результате смещения связевой фермы, образованной связевыми колоннами и вертикальными связями. В этом случае связевые колонны рассматривались как неразрезные балки, защемленные в фундаменте и шарнирно-оперты в уровне перекрытий и покрытия.

Влияние жесткости колонн, не закрепленных связями, в расчете не учитывалась, поскольку разгружающее влияние этих колонн незначительно и зависит от параметров конкретного здания. Устойчивость каркаса в продольном направлении в период монтажа без немедленного замощения узлов обеспечивается постановкой тех же стальных связей, что и в период эксплуатации зданий.

Связи запроектированы сжато-растянутыми

Расчет колонн.

В соответствии с воспринимаемыми нагрузками колонны подразделяются на следующие группы: а) связевые, б) рядовые и в) торцевые. Связевые колонны рассчитаны на усилия от наву-

зок, действующих в плоскости поперечных рам, а также на усилия от горизонтальных ветровых нагрузок, действующих в плоскости перпендикулярной к плоскости поперечных рам.

Рядовые колонны рассчитаны на усилия от нагрузок действующих в плоскости поперечных рам, а также на усилия, действующие из плоскости рам, определяемые величиной смещения связевого блока от горизонтальных нагрузок.

Торцевые колонны рассчитаны на усилия от нагрузок, действующих в плоскости поперечных рам, и усилия из плоскости поперечных рам, определяемые смещением связевого блока от горизонтальных нагрузок.

Площадь стыковых накладок в стыках колонн на основе испытаний, проведенных НИИ монтажноспецстроем, увеличена на 25% по сравнению с площадью арматуры колонны, имеющей в месте стыка меньшее сечение арматуры.

При расчете колонн величина нормальной силы в колоннах снижена за счет введения коэффициента 0,8 к величине бременной длительной нагрузки для перекрытий, расположенных над колоннами рассматриваемого этажа, за исключением перекрытия над данным этажом. Понижающий коэффициент $m = 0,8$, учитывающий степень одновременности приложения всей нагрузки во всех этажах, принят в соответствии с протоколом собрания 31. V. 1963 г. в Главном управлении по строительному проектированию предприятий, зданий и сооружений Вострой СССР.

Расчетная длина колонн в плоскости поперечных рам принята равной расстоянию между жесткими участками колонн.

Расчетная длина колонн из плоскости рам принята равной высоте этажа, за исключением колонн первого этажа, для которых расчетная длина принята равной 0,8 от высоты этажа.

Расчетная длина верхних этажей с укрупненной сеткой колонн принята по СНиП, как для колонн одноэтажных зданий.

Несущая способность консолей колонн установлена с учетом жесткой конструкции стыка ригеля с колонной в соответствии с положениями п. 7.43 СНиП П-В. 1-62.

Расчет ригелей

Ригели рассчитаны как элементы поперечной рамы с жесткими узлами. Расчетные усилия в опорных сечениях ригелей определены для сечений, проходящих по границам жестких участков.

Подбор сечения опорной и пролетной арматуры производится с учетом перераспределения усилий в ригеле, вызываемого образованием пластического шарнира в опорном сечении, в соответствии с «Инструкцией по расчету статически неопределимых железобетонных конструкций с учетом перераспределения усилий».

Сечение опорной арматуры, а также площады сварных швов назначается с учетом усилий, возникающих в раме каркаса в период монтажа конструкций без одновременного замоналичивания стыков.

Ригели рассчитаны по прочности, деформациям и проверены на величину раскрытия вертикальных и наклонных трещин.

Ригели запроектированы III категории трещиностойкости.

Расчет плит

Плиты перекрытий рассчитаны на следующие нагрузки: собственный вес плит с учетом заливки швов, вес пола и перегородок, а также на временные длительные нагрузки. Плиты, применяемые в покрытиях, рассчитаны на следующие нагрузки: собственный вес плит с учетом заливки швов, вес конструкции кровли и снеговая нагрузка для IV географического района СССР. Плиты рассчитаны как разрезные. Плиты, запроектированные под нормативную временную длительную нагрузку 2500 кг/м²

рассчитаны также на действие нагрузки от напольного транспорта грузоподъемностью 750 кг при толщине конструкции пола не менее 100 мм. При этом нагрузка от напольного транспорта и равномерно распределенная временная длительная нагрузка принимаются действующими разновремено.

Плиты рассчитаны по прочности, по деформации и проверены на величину раскрытия вертикальных и наклонных трещин. Пола плит рассчитана с учетом образования пластических шарниров в соответствии с «Инструкцией по расчету статически неопределимых железобетонных конструкций с учетом перераспределения усилий».

Плиты запроектированы III категории трещиностойкости.

Расчет конструкций монтажных панелей

Конструкции монтажных панелей: главные и второстепенные балки, плиты, а также балки для опирания горизонтальных аппаратов рассчитаны как свободно лежащие балки на двух опорах. Конструкции рассчитаны по прочности, по деформации и проверены на величину раскрытия вертикальных и наклонных трещин. Главные балки рассчитаны на изгиб с кручением.

Ширина раскрытия трещин - 0,2 мм.

В. Общие указания по монтажу железобетонных конструкций

В настоящем разделе приводятся основные требования к монтажу сборных железобетонных конструкций, соблюдение которых в процессе возведения многоэтажных зданий является обязательным.

Монтаж железобетонных конструкций, электросварку и работы по замоналичиванию стыков элементов и швов перекрытий следует производить в соответствии с требованиями действующих технических условий и технологических правил, а также в соответствии с СНиП III-V.3-62. - «Бетонные и железобетонные конструкции сборные. Правила производства и приемки монтажных работ».

При выполнении монтажа следует пользоваться типовыми технологическими картами на сварку и замоналичивание стыков сборных железобетонных конструкций многоэтажных зданий.

Описание монтажа конструкций дается с момента завершения работ нулевого цикла.

Перед установкой колонн должна быть проведена тщательная проверка правильности разбивки фундаментов, соблюдения положения осей фундаментов с разбивочными осями и определены фактические отметки дна стаканов фундаментов.

Монтаж конструкций должен производиться в следующем порядке:

1. На дно стакана фундамента укладывается слой жесткого бетона до проектной отметки низа колонны, определенной с учетом фактической длины колонны.

Устанавливаются колонны в стаканы фундаментов. Все колонны, устанавливаемые в стаканы фундаментов, - двухэтажной разрезки. После установки, выверки и временного закрепления колонны зазоры между стенками стаканов и колонной заполняются бетоном марки не менее 300 на мелком грави или щебне. Монтаж следующих конструкций может производиться после достижения бетоном замоналичивания 70%¹⁾ проектной прочности в летнее время года, - и 100% проектной прочности в зимнее время года.

2. Устанавливаются с точным соблюдением проектного положения ригели первого этажа на консоли колонн. Перед выполнением ванной сварки (в медных формах) выпусков арматуры из ригеля и колонны ригели должны быть раскренены от потери устойчивости.

¹⁾ Монтаж конструкций первого перекрытия может производиться после достижения бетоном 50% прочности, к моменту монтажа второго перекрытия прочность бетона должна быть не менее 70%.

Дополнение к п. 1

При монтаже и транспортировке подъем всех двухэтажных колонн производить петлей, надеваемой под консоль колонны.

Ванная сварка выпусков арматуры класса А-III должна выполняться в медных формах, обеспечивающих наиболее качественное выполнение сварного соединения. Допускается, в случае необходимости, ванную сварку производить одним из рекомендуемых СНиП II-V 1-62 и ВСН-38-57/МСПМ-МСЭС видов ванной сварки.

В целях снижения качества сварных стыков предусмотрено использование вставок из арматуры класса А-III только в одном из узлов каждого пролета; в противоположном узле арматура ригеля и колонны непосредственно соединяется ванной сваркой, при этом на монтаже должна соблюдаться оптимальная величина зазора между стыкуемыми стержнями и их соосность.

По согласованию между монтажной организацией и заводом-изготовителем ригели могут поставляться на строительство с измененной длиной выпусков арматуры, позволяющей исключить применение вставок при стыковании арматуры.

После выполнения ванной сварки во всех пролетах поперечных рам производится сварка закладных деталей ригелей с закладными деталями консолей колонн / сварка выполняется электродами Э42 /.

3. Устанавливаются продольные стальные связи (поэтажно) связи устанавливаются в каждом этаже в середине каждого ряда колонн и крепятся на электросварке к закладным деталям колонн

4. Устанавливаются межколонные плиты. Межколонные плиты укладываются вдоль продольных разбивочных осей и привариваются к закладным деталям ригелей и стальным столикам, которые крепятся на сварке к закладным деталям колонн до монтажа плит. Длина площадки опирания плит - 100 мм. Продольные ребра плит соединяются на сварке стальными накладками. В торцах плит устанавливаются упорные уголки и привариваются к полкам плит. Перед сваркой уголки следует плотно прижать одной стороной к колонне.

5. Устанавливаются рядовые плиты. Плиты укладываются поверх ригелей и привариваются к закладным деталям за исключе-

нием одной плиты в каждом пролете /ввиду трудности выполнения сварки/.

6. Устанавливаются стеновые панели.

Цокольные панели первого этажа устанавливаются на фундаментные балки. Панели по следующим этажам при ленточном остеклении устанавливаются на стальные сталики, привариваемые к закладным деталям колонн. Последовательность монтажа панелей устанавливается в зависимости от конкретных обстоятельств.

7. Замоноличиваются узлы сопряжений ригелей с колоннами.

Перед заполнением бетоном полость между торцом ригеля и колонной тщательно очищают. Бетон для замоноличивания применяется марки не менее 300 на мелком щебне или гравии. Укладка должна производиться с применением вибрирования.

8. Замоноличиваются швы перекрытий.

Перед заполнением бетоном швы тщательно очищаются. Замоноличивание осуществляется бетоном марки 200 на мелком гравии или щебне.

В такой же последовательности выполняется монтаж и замоноличивание конструкций следующего перекрытия

По окончании монтажа перекрытия над вторым этажом устанавливаются колонны следующего яруса.

Стыкование колонн производят в следующем порядке.

После определения отметки верха устанавливаемых колонн к центрирующей прокладке колонн привариваются рихтовочные пластинки. Толщина пластинок уточняется по месту, в зависимости от фактической длины монтируемой колонны и фактической отметки верха колонны нижележащего этажа.

По согласованию между монтажной организацией и заводом-изготовителем колонны на строительстве могут поставляться с приваренными рихтовочными пластинками. В этом случае отклонение длины колонн от проектного размера не должно превышать ± 3 мм.

Затем устанавливаются колонны следующего яруса и выверяют их положение в соответствии с требованиями проекта. Установку колонн производят с помощью кондуктора.

Стальные оголовки колонн соединяют на сварке с помощью накладок из стержней периодического профиля класса А-III.

Последовательность выполнения сварки стержней должна исключать искривление колонн вследствие усадочных деформаций швов.

Сварка осуществляется электродами типа Э50-А

После проверки качества сварки зазор между торцами колонн тщательно зачеканивается жестким раствором марки не ниже 300, устанавливаются сетки, и стык омоноличивается бетоном марки 300 на мелком гравии или щебне, или раствором марки 300.

В случае необходимости, например, при монтаже в зимнее время, для зданий, перечисленных в таблице 2, допускается осуществление монтажа конструкций без немедленного замоноличивания стыков и швов.

Для зданий, монтируемых этим способом, сохраняется порядок монтажа конструкций, изложенный в данном разделе. Однако и в этом случае сохраняется требование в части немедленного замоноличивания колонн в фундаментах-монтаж последующих конструкций допускается после достижения бетоном замоноличивания стыка колонн с фундаментами 70%*) проектной прочности в летнее время года и 100% проектной прочности в зимнее время. Прочность бетона колонн, монтируемых указанным способом, должна быть в момент их монтажа не менее 85% проектной прочности на сжатие.

*) Монтаж конструкций первого перекрытия может производиться после достижения бетоном 50% прочности, к моменту монтажа второго перекрытия прочность бетона должна быть не менее 70%.

Таблица 2

| Географический р-н ссэр по скорости и направлению ветра | Число этажей | Число пролет | Вертикальная нормативная нагрузка кг/м ² | Высоты этажей | | |
|---|---------------------|--------------|---|-------------------|-------------------|-------------------|
| | | | | первый этаж | средний этаж | верхний этаж |
| I-I | До 4-х включительно | 2 | 100 | 4,8 6,0 | 4,8 6,0 | 7,2 7,2 |
| I-II | " " | 2 и более | 250 | 4,8 6,0 7,2 | 4,8 4,8 6,0 | 4,8 4,8 6,0 |
| III-IV | " " | " " | 100 | 4,8 6,0 7,2 | 4,8 4,8 6,0 | 4,8 4,8 6,0 |

Для зданий, проектируемых по унифицированным габаритным схемам, приведенным в альбоме ИИ 20-4, но не отвечающих положениям таблицы 2, также в случае монтажа оборудования параллельно с монтажом каркаса здания необходимость осуществления замоналичивания железобетонных конструкций одновременно с их монтажом, а также объем замоналичивания определяются в конкретных проектах, исходя из данных условий.

В проектах определяется прочность бетона замоналичивания, при которой разрешается продолжение монтажа конструкций последующих этажей, при этом она должна быть не менее 70% проектной прочности на сжатие.

При замоналичивании конструкций в зимнее время года должен быть обеспечен прогрев бетонной смеси для достижения 100% проектной прочности.

В процессе монтажа при температуре от минус 30° и ниже конструкции необходимо предохранять от ударов, динамических нагрузок и статической перегрузки.

Железобетонные изделия рассчитаны на постоянную эксплуатацию при положительных температурах. В период монтажа или после его

окончания их можно загружать при температурах ниже минус 30° лишь статической нагрузкой, не превышающей 0,7 расчетной. Соединение при монтаже сборных конструкций путем сброски при температуре ниже минус 30° следует производить в соответствии с требованиями, предъявляемыми к изготовлению и монтажу стальных конструкций при низких температурах.

9. Применение конструкций в зданиях с агрессивной средой

Сборные железобетонные конструкции разработаны для зданий с обычной средой. При условии нанесения на них защитного покрытия конструкции могут также применяться для зданий со слабой и средней агрессивной средой. Вид защитного покрытия и способы его нанесения, водоцементное отношение бетонной смеси, добавки к бетону, состав заполнителей и т.п., а также защита связей, закладных деталей и швов должны быть установлены в конкретных проектах. В зависимости от степени агрессивности среды согласно «Указаниям по проектированию антикоррозийной защиты строительных конструкций промышленных зданий в производственных с агрессивными средами» (СН 262-63).

Антикоррозийные материалы, применяемые для защиты строительных конструкций, работающих в условиях агрессивных воздействий, принимаются по СНиП I-V, 27-62.

Технические требования к выполнению строительных работ по защите строительных конструкций от коррозии, а также покрытий, бетонов и пр. устанавливаются по СНиП II-V, 6-62.

10. Применение конструкций в условиях низких температур и динамических нагрузок.

Для зданий и сооружений, в которых конструкции эксплуатируются на открытом воздухе или в неотапливаемых помещениях при расчетных температурах от минус 30° до минус 40°, следует заметить предварительно напрягаемую арматуру класса А-III марки 35ГС

х/Монтаж конструкций первого перекрытия может производиться после достижения бетоном 50% прочности, к моменту монтажа второго перекрытия прочность бетона должна быть не менее 70%.

на сталь класса А-III в марки 25Г2С с сохранением сечения арматуры (ригели - альбом ИИ23-4); арматурная сталь класса А-I должна применяться только марок Ст.3 (спокойная) и Ст.3пс (колонны - альбомы ИИ22-2 и ИИ22-3); сортовой прокат применяется из стали марки Ст.3 (спокойная).

Применение конструкций для зданий и сооружений с сеткой колонн 3х6 м в случае эксплуатации их на открытом воздухе или в неотапливаемых зданиях при расчетных температурах ниже минус 40° не допускается.

При эксплуатации конструкций на открытом воздухе, или в неотапливаемых зданиях при воздействии подвижных и вибрационных нагрузок при расчетных температурах до минус 30° следует заменить предварительно напрягаемую арматуру класса А-III в марки 35ГС на сталь класса А-III в марки 25Г2С с сохранением сечения арматуры (ригели - альбом ИИ23-4)

Эксплуатация конструкций на открытом воздухе или в неотапливаемых помещениях при воздействии подвижных и вибрационных нагрузок при расчетных температурах от минус 30° и ниже не допускается.

Для конструкций, монтируемых в условиях низких температур, монтажные петли следует выкладывать из стали класса А-I марки ВСт 3 (спокойная).

11. Указания по выбору несущих конструкций каркаса

Подбор несущих конструкций поперечного каркаса допускается осуществлять по эквивалентным равномерно распределенным временным длительным нагрузкам на ригели перекрытий.

Для каждого из ригелей с временной длительной нагрузкой, отличающейся от равномерно распределенной, необходимо определить эпюры изгибающих моментов и поперечных сил и сравнить их с эпюрами, приведенными в таблице 3, для ригелей, загруженных равномерно распределенными нагрузками, принятыми для расчета каркаса.

За эквивалентную равномерно распределенную нагрузку принимают по табл. 3 значение нагрузки, при котором величины изгибающих моментов и поперечных сил для любого сечения ригеля больше или равно значениям соответствующих усилий, вычисленных от фактической нагрузки. Для ригелей, загруженных равномерно распределенной нагрузкой, эквивалентную нагрузку принимают по табл. 3, равную фактической или ближайшей большей по величине.

Марки элементов поперечной рамы каркаса принимаются по монтажным схемам данного альбома по максимальному значению эквивалентной равномерно распределенной нагрузки, определенной по фактической нагрузке.

В тех случаях, когда назначение марок изделий по эквивалентной нагрузке связано с неиспользованием несущей способности конструкций, например, в отдельных случаях сосредоточенных нагрузок на ригели, или когда эквивалентные нагрузки для отдельных ригелей рамы резко отличаются по величине друг от друга, — назначение марок конструкций следует производить на основе статического расчета рам на фактической нагрузке.

Определение эпюр изгибающих моментов от фактических нагрузок производят в основной системе, приведенной в таблице 3.

Моменты по осям колонн $M_0^{лев}$, $M_0^{пр}$ вычисляют в предположении жесткого защемления ригеля по осям колонн:

$$M_0^{лев} = M_{01} + R_{01} \cdot C + M_K^{лев}$$

$$M_0^{пр} = M_{02} + R_{02} \cdot C + M_K^{пр}$$

где $M_0^{лев}$, $M_0^{пр}$ — моменты по осям колонн для жестко защемленного ригеля

M_{01} , M_{02} — моменты в точках 1 и 2 по грани консоли

R_{01} , R_{02} — реакции в точках 1 и 2

$M_K^{лев}$, $M_K^{пр}$ — моменты по осям колонн от нагрузок пределах жесткого участка (определяются как для консольной балки).

Таблица 3

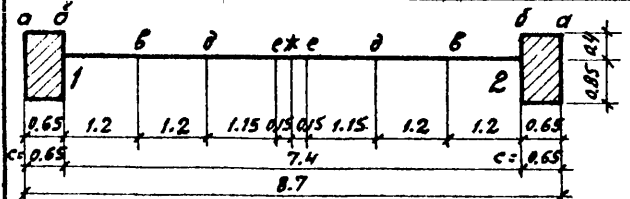
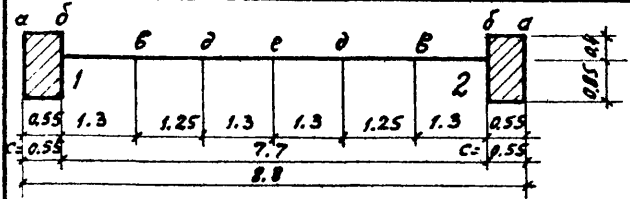
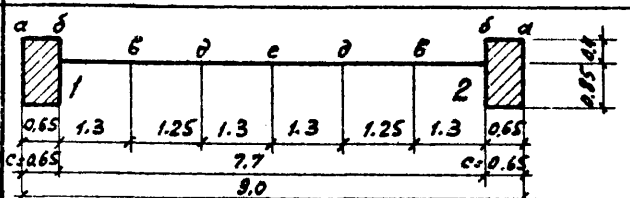
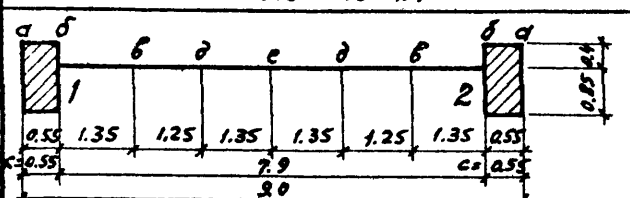
| N схем | Основная система | Значения изгибающих моментов в сечениях ригеля мм | | | | | | | Значения поперечных сил в сечениях ригеля | | Расчетная эквивалентная равномерно распределенная временная длительная нагрузка кг/м |
|-----------|---|--|-------|------|---|------|------|------|---|------|--|
| | | а | б | в | — | д | е | ж | а | б | |
| 1 |  <p>Основная система для крайних ригелей каркаса при сечении колонн в надконсольной части 600 x 400 мм</p> | -25.8 | -16,3 | -2.9 | — | 5,1 | 8,2 | 8,2 | 15,7 | 13,3 | 3600 |
| | | -51.6 | -32.8 | -5.9 | — | 10,2 | 16,4 | 16,5 | 31,4 | 26,7 | 7200 |
| | | -77.5 | -49.0 | -8.9 | — | 15,3 | 24,6 | 24,7 | 47,2 | 40,0 | 10800 |
| 2 |  <p>Основная система для крайних ригелей каркаса при сечении колонн в надконсольной части 400 x 400 мм</p> | -25.9 | -17.8 | -2.9 | — | 5,8 | 8,7 | — | 15,8 | 13,8 | 3600 |
| | | -52.0 | -35.6 | -5.9 | — | 11,7 | 17,4 | — | 31,6 | 27,6 | 7200 |
| | | -78.0 | -53.5 | -8.9 | — | 17,5 | 26,0 | — | 47,5 | 41,5 | 10800 |
| 3 |  <p>Основная система для средних ригелей каркаса при сечении колонн в надконсольной части 600 x 400 мм</p> | -27.5 | -17.8 | -3.0 | — | 5,9 | 9,0 | — | 16,2 | 13,8 | 3600 |
| | | -55,0 | -35,8 | -6,1 | — | 11,9 | 18,1 | — | 32,4 | 27,7 | 7200 |
| | | -82.5 | -53.5 | -9.1 | — | 17,8 | 27,1 | — | 48,6 | 41,6 | 10800 |
| 4 |  <p>Основная система для средних ригелей каркаса при сечении колонн в надконсольной части 400 x 400 мм</p> | -27.1 | -18.7 | -3.1 | — | 6,3 | 9,5 | — | 16,2 | 14,2 | 3600 |
| | | -54.2 | -37.5 | -6.2 | — | 12,6 | 19,0 | — | 32,4 | 28,4 | 7200 |
| | | -81.3 | -56.2 | -9.3 | — | 18,9 | 28,5 | — | 48,6 | 42,6 | 10800 |

Моменты M_{01} , M_{02} определяются как для балки жестко защемленной с обеих концов в точках 1 и 2 от нагрузки, расположенной в ее пределах.

Эпюра изгибающих моментов в основной системе строится как для свободной балки, нагруженной заданной нагрузкой, и вычисленными по формулам 1 и 2 моментам.

12 Указания по применению рабочих чертежей

Сборные железобетонные изделия заводского изготовления, чертежи которых приведены в альбомах ИИ22, ИИ23, ИИ24, могут применяться в строительстве многоэтажных промышленных зданий и сооружений межтрассевого назначения в соответствии с монтажными схемами и положениями настоящего выпуска.

Лестничные клетки могут располагаться как внутри, так и снаружи зданий.

Отвод воды с покрытий зданий (внутренний или наружный) следует проектировать в соответствии с положениями СНиП П-М 2-62.

Чертежи фундаментов разрабатываются в конкретных проектах индивидуально с учетом местных условий.

Нагрузки от колонн для расчета фундаментов приведены в приложении к настоящему альбому.

Рабочие марки плит и балок покрытий в зданиях с укрупненной сеткой колонн верхнего этажа устанавливаются по фактической для данного района снеговой нагрузке, нагрузке от конструкции кровли и от подвесного транспорта.

Назначение марок ригелей и колонн для каркасов зданий производится по монтажным схемам, приведенным в настоящем альбоме, согласно принятым равномерно распределенным нагрузкам на перекрытия. При заархивации ригелей другими видами

нагрузок (сосредоточенными или смешанными) выбор марок ригелей и колонн следует производить по эквивалентным равномерно распределенным нагрузкам по методике, изложенной в настоящем альбоме.

Назначение марок ригелей и колонн для зданий не предусматривается габаритными схемами, приведенными в данном альбоме (например, здания с различными полезными нагрузками по этажам, или с другими комбинациями высот), следует производить на основе статического расчета, используя готовые железобетонные элементы каркаса.

Для зданий и сооружений, на всех перекрытиях которых предусматривается 100% значение, принятое в настоящей работе временной удельной нагрузки, назначение марок колонн следует производить на основе статического расчета, так как в данном случае не применим понижающий коэффициент $\eta = 0,8$, принятый при расчете колонн, учитывающий степень одновременности приложения всей нагрузки.

Для зданий и сооружений, конструкции которых подвержены воздействию, кроме статических, также и динамических нагрузок, назначение марок железобетонных элементов должно производиться на основе соответствующего расчета и с соблюдением дополнительных требований СНиП II-V.1-62 и инструкции И 200-54.

Конструкции многоэтажных промышленных зданий разработаны для зданий и сооружений, возводимых на непересадочных грунтах. Конструкции могут быть использованы для зданий, возводимых на основаниях, сложенных просадочными грунтами, при условии выполнения требований СНиП П-Б.2-62 по проектированию оснований и конструктивных мероприятий, обеспечивающих общую устойчивость и эксплуатационную пригодность зданий.

На монтажных схемах каркасов и перекрытий проставляются марки железобетонных изделий, а также номера монтажных деталей и дается ссылка на соответствующие альбомы конструкций и альбомы монтажных деталей.

Для изделий, применяемых с небольшими изменениями (в части

закладных деталей и т.д.), в конкретных проектах даются чертежи, в которых отражается вносимое изменение — опалубочные чертежи с выбором стали, показателями расхода материалов и т.д., а также чертежи дополнительных элементов, например, закладных деталей и т.п. В проекте указывается, что данные чертежи должны рассматриваться совместно с типовыми чертежами соответствующих марок изделий. В проектах типовые чертежи изделий, а также деталей не вычерчиваются

13. Маркировка железобетонных изделий.

Маркировка железобетонных изделий принята в соответствии с «Указаниями по унификации элементов железобетонных конструкций (серия 1-288)», утвержденными Государственным комитетом по делам строительства СССР 20 марта 1963 года.

Первая часть марки является обозначением типоразмера конструкции и состоит из буквенного обозначения типа конструкций (К — колонны, Б — ригели, П — плиты и т.д.) и порядкового номера типоразмера в пределах каждого типа конструкции.

Цифры второй части марки — обозначение несущей способности элементов железобетонных конструкций, проставляемое порядковым номером в пределах каждого типоразмера элемента.

Цифры третьей части марки — обозначение разновидностей элемента, вызванных различием в закладных деталях, наличии отверстий и т.д.

Примеры маркировки элементов: колонны — К1-1; К1-1-1; К1-1-2; плиты П-1-1; П1-2-1; П1-2-2; ригели Б1-1-1, Б1-2-1 и т.д.

Изделиям, применяемым в проектах с небольшими изменениями

(в части закладных деталей, отверстий), наличие которых не влияет на основные характеристики изделий, присваиваются марки, состоящие из обозначения, принятого в настоящей работе, с добавлением буквенного индекса, например, Б1-2а, Б1-2-1а, К1-2а, К1-2-1а.

В шифровку марок изделий, которые будут изготавливаться с соблюдением дополнительных требований, устанавливаемых в конкретных проектах в связи с их применением в условиях агрессивной среды, низких температур и т.п., следует вводить дополнительное буквенное обозначение. Индекс «А» пишется в знаменателе под обозначением типоразмера изделия, например $\frac{К1}{А} - 1-1$,

14. Показатели расхода материалов

Подсчет материалов произведен по средней секции длиной 6 м при ширине 27 м.

Расход материалов дан на 1 м^2 площади 2-го сверху этажа высотой 4,8 м под нормативные временные длительные нагрузки 500, 1000 и 1500 кг/м².

Показатели расхода материалов на 1 м^2 этажа приведены на все железобетонные элементы (таблица 6), а также отдельно на плиты перекрытия (таблица 4) и на ригели с колоннами (таблица 5).

Расход материалов по ж.б. плитам на 1 м² площади покрытия или перекрытия

Таблица 4

| Количество пролетов | Армирование продольных ребер | Бетон, в м ³ | | | всего | Сталь (натуральная), в кг Плиты покрытия | Временные длительные нормативные нагрузки, кг/м ² | | |
|---------------------|------------------------------|-------------------------|------------------|------------|-------|---|--|-----------|------|
| | | сборный | | Монолитный | | | 500/1000 | 1000/1500 | 1500 |
| | | ненапряженый | предвар напряжен | | | | | | |
| 3 | ненапряж. | 0,107 | — | 0,013 | 0,120 | 7,6 | 10,1 | 12,4 | 15,8 |
| | напряж. | — | 0,107 | 0,013 | 0,120 | 7,4 | 8,6 | 10,6 | 12,8 |

Расход материалов на ж.б. ригели и колонны на 1 м² площади перекрытия 2^{го} сверху этажа

Таблица 5

| Количество пролетов | Бетон, в м ³ | | | Сталь (натуральная), в кг | | |
|---------------------|-------------------------|------------|-------|--|------|------|
| | сборный | монолитный | всего | Временные длительные нормативные нагрузки, кг/м ² | | |
| | | | | 500 | 1000 | 1500 |
| 3 | 0,057 | 0,003 | 0,060 | 13,0 | 18,5 | 19,9 |

Расход материалов на ж.б. элементы на 1 м² площади перекрытия 2^{го} сверху этажа

Таблица 6

| Количество пролетов | Армирование плит | Бетон, в м ³ | | | всего | Сталь (натуральная), в кг | | |
|---------------------|------------------|-------------------------|------------|------------|-------|--|------|------|
| | | сборный | | Монолитный | | Временные длительные нормативные нагрузки, кг/м ² | | |
| | | ненапряжен. | напряженый | | | 500 | 1000 | 1500 |
| 3 | ненапряж. | 0,164 | — | 0,016 | 0,18 | 23,1 | 30,9 | 35,7 |
| | напряжен. | — | 0,164 | 0,016 | 0,18 | 21,6 | 29,1 | 32,7 |

*) числитель — нагрузка на ребро,
знаменатель — нагрузка на палку.

Примечание. В таблицах 5, 6 расход материалов дан по конструкции для IV ветрового района.

Указание по ориентации ригелей в монтажных схемах рам

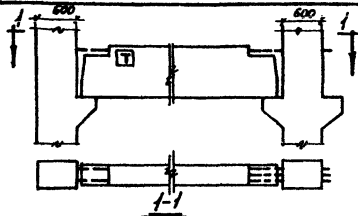
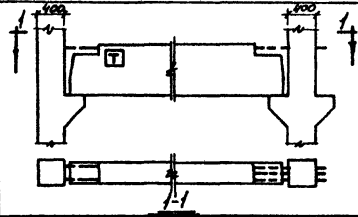
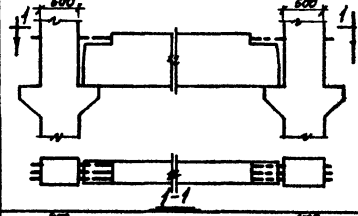
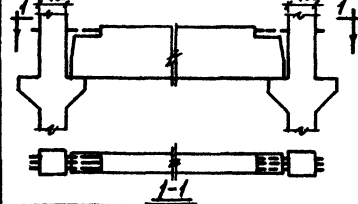
| Марка ригеля | Длина ригеля | Местоположение ригеля в раме | Примечания |
|--------------|--------------|--|---|
| Б10-1 | 8000 | Крайний ригель междуэтажного перекрытия |  <p>Конец ригеля обозначенный буквой „Т“ ориентируется к крайней колонне</p> |
| Б10-2 | | _____ " _____ | |
| Б10-3 | | _____ " _____ | |
| Б11-1 | 8300 | Крайний ригель покрытия и междуэтажного перекрытия |  <p>Конец ригеля обозначенный буквой „Т“ ориентируется к крайней колонне</p> |
| Б11-2 | | _____ " _____ | |
| Б11-3 | | _____ " _____ | |
| Б11-4 | 8300 | Средний ригель междуэтажного перекрытия |  <p>Ригель ориентируется произвольно</p> |
| Б11-5 | | _____ " _____ | |
| Б11-6 | | _____ " _____ | |
| Б12-1 | 8500 | Средний ригель покрытия и междуэтажного перекрытия |  <p>Ригель ориентируется произвольно</p> |
| Б12-2 | | _____ " _____ | |
| Б12-3 | | _____ " _____ | |

Примечание для листов 1-24

Для обозначения габаритных схем приняты шифры, в которых:
 первая цифра - обозначает количество пролетов в здании;
 вторая цифра - величину пролетов в м;
 третья цифра - количество этажей;
 число в скобках - высоту этажей в см.
 При трех числах в скобках:
 первое число обозначает высоту первого этажа;
 второе число - высоту средних этажей;
 третье число - высоту верхнего этажа
 При двух числах в скобках:
 первое число обозначает высоту первого этажа;
 второе число - высоту всех вышерасположенных этажей.



Схема рамы 2-9-3 (48)

| Район СССР по скоростному напору ветра | Нормативная временная нагрузка на перекрытие кг/м ² | Наименование поперечной рамы каркаса | Условные марки колонн | | | | | | Условные марки ригелей | | | | | Условные марки монтажных деталей | | | | | | | | | | | |
|--|--|--------------------------------------|---------------------------------------|---------|---------|---------|---|---|--|-------|-------|-------|---|---|----|---|---|---|---|---|----|----|----|--|----|
| | | | K1 | K2 | K3 | K4 | — | — | — | P1 | P2 | P3 | — | — | Л | Б | В | Г | Д | Е | Ж | У | К | | |
| | | | Рабочие марки колонн по серии УУ 22-2 | | | | | | Рабочие марки ригелей по серии УУ 23-4 | | | | | Рабочие марки монтажных деталей по серии ТДМ 22-2 | | | | | | | | | | | |
| I-IV | 500 | рядовая | K11-3-4 | K12-3 | K17-4-4 | K18-1 | — | — | — | Б11-1 | Б11-1 | Б11-1 | — | — | | | | | | | | | | | |
| | | связевая | K11-3-2 | K12-3-2 | K17-4-2 | K18-1-2 | — | — | — | Б11-1 | Б11-1 | Б11-1 | — | — | 11 | 3 | 4 | 1 | 9 | 9 | 14 | 17 | 16 | | |
| | | торцевая | K11-3-4 | K12-4-2 | K17-4-4 | K18-1-2 | — | — | — | Б11-1 | Б11-1 | Б11-1 | — | — | | | | 2 | | | | | | | 17 |
| | 1000 | рядовая | K11-3-4 | K12-3 | K17-5-4 | K18-2 | — | — | — | Б11-1 | Б11-2 | Б11-2 | — | — | | | | | | | | | | | |
| | | связевая | K11-3-2 | K12-3-2 | K17-5-2 | K18-2-2 | — | — | — | Б11-1 | Б11-2 | Б11-2 | — | — | 11 | 3 | 4 | 1 | 9 | 9 | 14 | 17 | 16 | | |
| | | торцевая | K11-3-4 | K12-4-2 | K17-5-4 | K18-2-2 | — | — | — | Б11-1 | Б11-2 | Б11-2 | — | — | | | | 2 | | | | | | | 11 |
| | 1500 | рядовая | K11-3-4 | K12-3 | K17-5-4 | K18-3 | — | — | — | Б11-1 | Б11-3 | Б11-3 | — | — | | | | | | | | | | | |
| | | связевая | K11-3-2 | K12-3-2 | K17-5-2 | K18-3-2 | — | — | — | Б11-1 | Б11-3 | Б11-3 | — | — | 11 | 3 | 4 | 1 | 9 | 9 | 14 | 17 | 16 | | |
| | | торцевая | K11-3-4 | K12-4-2 | K17-5-4 | K18-3-2 | — | — | — | Б11-1 | Б11-3 | Б11-3 | — | — | | | | 2 | | | | | | | 17 |

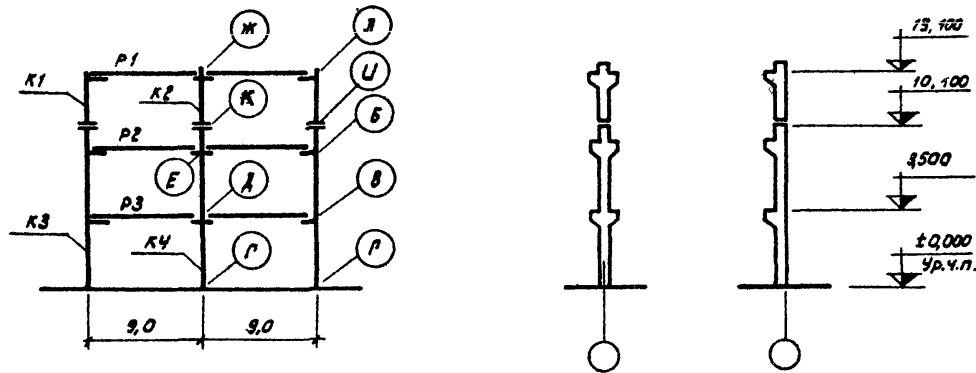

Монтажные схемы рам 2-9-3 (48)

УУ 20-4

Лист 1



Схема рамы 2-9-4 (48)

| Район СССР по скорости и направлению ветра | Нормативная временная нагрузка на покрытие кг/м ² | Наименование поперечной рамы каркаса | Условные марки колонн | | | | | | Условные марки ригелей | | | | | Условные марки монтажных деталей | | | | | | | | | |
|--|--|--------------------------------------|---------------------------------------|---------|---------|---------|---|---|--|-------|-------|-------|---|---|----|---|---|---|---|----|----|----|---|
| | | | K1 | K2 | K3 | K4 | — | — | — | P1 | P2 | P3 | — | — | Л | Б | В | Г | Д | Е | Ж | У | — |
| | | | Рабочие марки колонн по серии УИ 22-2 | | | | | | Рабочие марки ригелей по серии УИ 23-4 | | | | | Рабочие марки монтажных деталей по серии ТДМ 22-2 | | | | | | | | | |
| I-II | 500 | рядовая | K15-3-4 | K16-4 | K17-4-4 | K18-2 | — | — | — | B11-1 | B11-1 | B10-1 | — | — | 11 | 3 | 4 | 1 | 9 | 9 | 14 | 17 | |
| | | связевая | K15-3-2 | K16-4-2 | K17-4-2 | K18-3-2 | — | — | — | B11-1 | B11-1 | B10-1 | — | — | | | | | | | | | |
| | | торцевая | K15-3-4 | K16-4-2 | K17-4-4 | K18-2-2 | — | — | — | B11-1 | B11-1 | B10-1 | — | — | | | | | | | | | |
| | 1000 | рядовая | K15-3-4 | K16-4 | K17-5-4 | K18-3 | — | — | — | B11-1 | B11-2 | B10-2 | — | — | 11 | 3 | 4 | 1 | 9 | 9 | 14 | 17 | |
| | | связевая | K15-3-2 | K16-4-2 | K17-5-2 | K18-4-2 | — | — | — | B11-1 | B11-2 | B10-2 | — | — | | | | | | | | | |
| | | торцевая | K15-3-4 | K16-4-2 | K17-5-4 | K18-3-2 | — | — | — | B11-1 | B11-2 | B10-2 | — | — | | | | | | | | | |
| 1500 | рядовая | K15-4-4 | K16-5 | K17-5-4 | K18-5 | — | — | — | B11-1 | B11-3 | B10-3 | — | — | 11 | 3 | 4 | 1 | 9 | 9 | 14 | 17 | | |
| | связевая | K15-4-2 | K16-5-2 | K17-5-2 | K18-5-2 | — | — | — | B11-1 | B11-3 | B10-3 | — | — | | | | | | | | | | 2 |
| | торцевая | K15-4-4 | K16-5-2 | K17-5-4 | K18-5-2 | — | — | — | B11-1 | B11-3 | B10-3 | — | — | | | | | | | | | | |

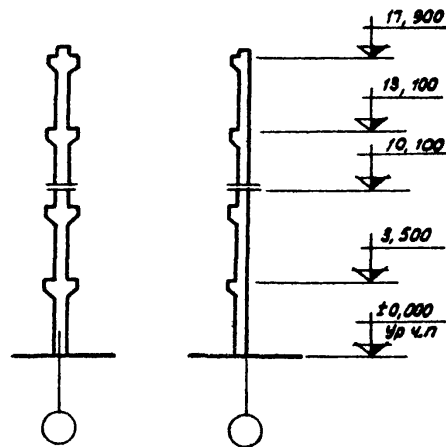
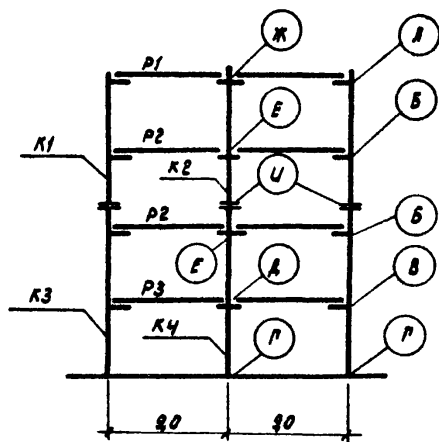

Монтажные схемы рам 2-9-4 (48)

УИ 20-4

Лист 2



Схема рамы п-9-3 (48)

| Район СССР по скорости напору ветра | Нормативная временная допустимая нагрузка на перекрытие кг/м² | Наименование поперечной рамы каркаса | Условные марки колонн | | | | Условные марки ригелей | | | | | | Условные марки монтажных деталей | | | | | | | | | | |
|-------------------------------------|---|--------------------------------------|---------------------------------------|---------|---------|---------|--|---|-------|-------|-------|-------|--|-------|----|---|---|---|-----|-----|------|----|----|
| | | | K1 | K2 | K3 | K4 | — | — | P1 | P2 | P3 | P4 | P5 | P6 | А | Б | В | Г | Д | Е | Ж | И | К |
| | | | Рабочие марки колонн по серии УИ 22-2 | | | | Рабочие марки ригелей по серии УИ 23-4 | | | | | | Рабочие марки монтажных деталей по серии ДМ 22-2 | | | | | | | | | | |
| I - IV | 500 | рядовая | K11-3-4 | K12-3 | K17-4-4 | K18-1 | — | — | Б11-1 | Б11-1 | Б10-1 | Б12-1 | Б12-1 | Б11-4 | 11 | 3 | 4 | 1 | 10 | 6 | 12 | 17 | 16 |
| | | связевая | K11-3-2 | K12-3-2 | K17-4-2 | K18-1-2 | — | — | Б11-1 | Б11-1 | Б10-1 | Б12-1 | Б12-1 | Б11-4 | | | | 2 | (9) | (9) | (14) | 17 | 16 |
| | | торцевая | K11-3-4 | K12-4-2 | K17-4-4 | K18-1-2 | — | — | Б11-1 | Б11-1 | Б10-1 | Б12-1 | Б12-1 | Б11-4 | | | | 2 | (9) | (9) | (14) | 17 | 16 |
| | 1000 | рядовая | K11-3-4 | K12-3 | K17-5-4 | K18-2 | — | — | Б11-1 | Б11-2 | Б10-2 | Б12-1 | Б12-2 | Б11-5 | 11 | 3 | 4 | 1 | 10 | 6 | 12 | 17 | 16 |
| | | связевая | K11-3-2 | K12-3-2 | K17-5-2 | K18-2-2 | — | — | Б11-1 | Б11-2 | Б10-2 | Б12-1 | Б12-2 | Б11-5 | | | | 2 | (9) | (9) | (14) | 17 | 16 |
| | | торцевая | K11-3-4 | K12-4-2 | K17-5-4 | K18-2-2 | — | — | Б11-1 | Б11-2 | Б10-2 | Б12-1 | Б12-2 | Б11-5 | | | | 2 | (9) | (9) | (14) | 17 | 16 |
| | 1500 | рядовая | K11-3-4 | K12-3 | K17-5-4 | K18-3 | — | — | Б11-1 | Б11-3 | Б10-3 | Б12-1 | Б12-3 | Б11-6 | 11 | 3 | 4 | 1 | 10 | 6 | 12 | 17 | 16 |
| | | связевая | K11-3-2 | K12-3-2 | K17-5-2 | K18-3-2 | — | — | Б11-1 | Б11-3 | Б10-3 | Б12-1 | Б12-3 | Б11-6 | | | | 2 | (9) | (9) | (14) | 17 | 16 |
| | | торцевая | K11-3-4 | K12-4-2 | K17-5-4 | K18-3-2 | — | — | Б11-1 | Б11-3 | Б10-3 | Б12-1 | Б12-3 | Б11-6 | | | | 2 | (9) | (9) | (14) | 17 | 16 |

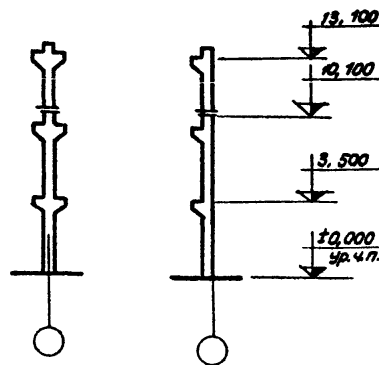
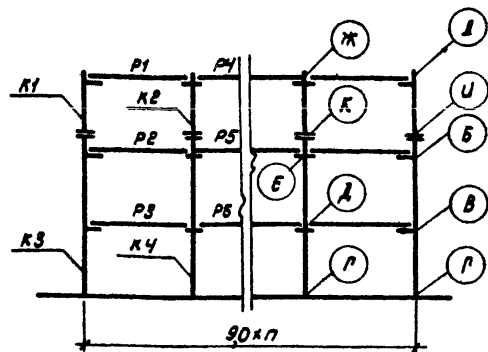

Монтажные схемы рам п-9-3 (48)

УИ 20-4

Лист 3



Схема рамы П-9-4 (48)



| Работы СССР по стандарту напорных ветров | Параметры здания: высота и нагрузка по нормативу СНиП | Наименование поперечной рамы каркаса | Условные марки колонн | | | | | | Условные марки ригелей | | | | | | Условные марки монтажных деталей | | | | | | | | | |
|--|---|--------------------------------------|-------------------------------------|---------|---------|---------|---|-------|--------------------------------------|-------|-------|-------|-------|-------|---|---|---|-----------|-----------|------------|------------|----|---|---|
| | | | K1 | K2 | K3 | K4 | — | — | P1 | P2 | P3 | P4 | P5 | P6 | A | Б | В | Г | Д | Е | Ж | З | И | — |
| | | | Рабочие марки колонн по серии УУЭ-2 | | | | | | Рабочие марки ригелей по серии УУР-4 | | | | | | Рабочие марки монтажных деталей по серии ТАМ 22-2 | | | | | | | | | |
| I-В | 500 | рядовая | K16-3-4 | K16-4 | K17-4-4 | K18-2 | — | — | B11-1 | B11-1 | B10-1 | B12-1 | B12-1 | B11-4 | 11 | 3 | 4 | 1 | 10 (9) | 6 (9) | 12 (14) | 17 | | |
| | | сдвиговая | K16-3-2 | K16-4-2 | K17-4-2 | K18-2-2 | — | — | B11-1 | B11-1 | B10-1 | B12-1 | B12-1 | B11-4 | | | | | | | | | | |
| | | торцевая | K16-3-4 | K16-4-2 | K17-4-4 | K18-2-2 | — | — | B11-1 | B11-1 | B10-1 | B12-1 | B12-1 | B11-4 | | | | | | | | | | |
| | 1000 | рядовая | K16-3-4 | K16-4 | K17-3-4 | K18-3 | — | — | B11-1 | B11-2 | B10-2 | B12-1 | B12-2 | B11-5 | 11 | 3 | 4 | 1 | 10 (9) | 6 (9) | 12 (14) | 17 | | |
| | | сдвиговая | K16-3-2 | K16-4-2 | K17-3-2 | K18-3-2 | — | — | B11-1 | B11-2 | B10-2 | B12-1 | B12-2 | B11-5 | | | | | | | | | | |
| | | торцевая | K16-3-4 | K16-4-2 | K17-3-4 | K18-3-2 | — | — | B11-1 | B11-2 | B10-2 | B12-1 | B12-2 | B11-5 | | | | | | | | | | |
| 1500 | рядовая | K16-4-4 | K16-5 | K17-5-4 | K18-5 | — | — | B11-1 | B11-3 | B10-3 | B12-1 | B12-3 | B11-6 | 11 | 3 | 4 | 1 | 10 (9) | 6 (9) | 12 (14) | 17 | | | |
| | сдвиговая | K16-4-2 | K16-5-2 | K17-5-2 | K18-5-2 | — | — | B11-1 | B11-3 | B10-3 | B12-1 | B12-3 | B11-6 | | | | | | | | | | | |
| | торцевая | K16-4-4 | K16-5-2 | K17-5-4 | K18-5-2 | — | — | B11-1 | B11-3 | B10-3 | B12-1 | B12-3 | B11-6 | | | | | | | | | | | |

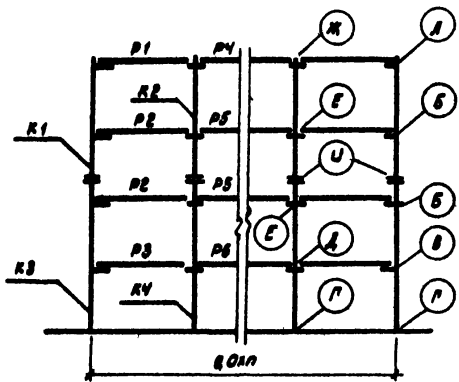
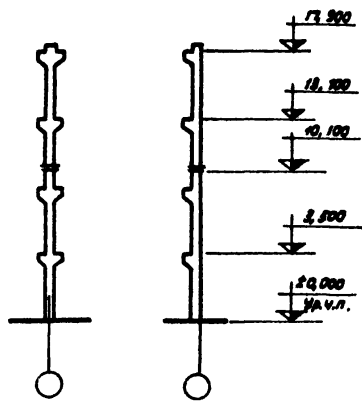

Монтажные схемы рам П-9-4 (48)

УУЭ-4
Лист 4



Схема рамы 2-9-3(60;48)

| Район СССР по скорости ветра | Нормативная ветровая нагрузка на поверхность каркаса | Наименование поперечной рамы | Условные марки колонн | | | | | Условные марки ригелей | | | | | Условные марки монтажных деталей | | | | | | | | | | | | |
|------------------------------|--|------------------------------|---------------------------------------|---------|---------|---------|---|--|----|-------|-------|-------|---|---|----|---|---|---|---|---|----|----|----|---|----|
| | | | K1 | K2 | K3 | K4 | — | — | P1 | P2 | P3 | — | — | А | Б | В | П | Д | Е | Ж | И | К | | | |
| | | | Рабочие марки колонн по серии УИ 22-2 | | | | | Рабочие марки ригелей по серии УИ 23-4 | | | | | Рабочие марки монтажных деталей по серии ТАМ 22-2 | | | | | | | | | | | | |
| I-IV | 500 | рядовая | K11-3-4 | K12-3 | K23-4-4 | K24-1 | — | — | — | Б11-1 | Б11-1 | Б11-1 | — | — | 11 | 3 | 4 | 1 | 9 | 9 | 14 | 17 | 16 | | |
| | | связевая | K11-3-2 | K12-3-2 | K23-4-2 | K24-1-2 | — | — | — | Б11-1 | Б11-1 | Б10-1 | — | — | | | | | | | | | | 2 | 17 |
| | | торцевая | K11-3-4 | K12-4-2 | K23-4-4 | K24-1-2 | — | — | — | Б11-1 | Б11-1 | Б11-1 | — | — | | | | | | | | | | | |
| | 1000 | рядовая | K11-3-4 | K12-3 | K23-5-4 | K24-2 | — | — | — | Б11-1 | Б11-2 | Б11-2 | — | — | 11 | 3 | 4 | 1 | 9 | 9 | 14 | 17 | 16 | | |
| | | связевая | K11-3-2 | K12-3-2 | K23-5-2 | K24-2-2 | — | — | — | Б11-1 | Б11-2 | Б11-2 | — | — | | | | | | | | | | 2 | 17 |
| | | торцевая | K11-3-4 | K12-4-2 | K23-5-4 | K24-2-2 | — | — | — | Б11-1 | Б11-2 | Б10-2 | — | — | | | | | | | | | | | |
| | 1500 | рядовая | K11-3-4 | K12-3 | K23-5-4 | K24-3 | — | — | — | Б11-1 | Б11-3 | Б10-3 | — | — | 11 | 3 | 4 | 1 | 9 | 9 | 14 | 17 | 16 | | |
| | | связевая | K11-3-2 | K12-3-2 | K23-5-2 | K24-3-2 | — | — | — | Б11-1 | Б11-3 | Б10-3 | — | — | | | | | | | | | | 2 | 17 |
| | | торцевая | K11-3-4 | K12-4-2 | K23-5-4 | K24-3-2 | — | — | — | Б11-1 | Б11-3 | Б10-3 | — | — | | | | | | | | | | | |



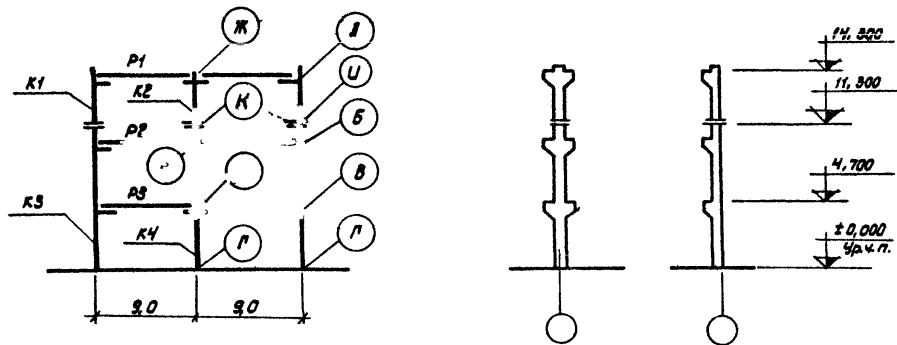

Схема рамы 2-9-4 (60; 48)

| Район СССР по скоростному потоку ветра | нормативная временная нагрузка на поверхность перекрытия кг/м² | Наименование поперечной рамы каркаса | Условные марки колонн | | | | | Условные марки ригелей | | | | | Условные марки монтажных деталей | | | | | | | | | | |
|--|--|--------------------------------------|---------------------------------------|---------|---------|---------|---|--|-------|-------|-------|-------|---|----|----|---|---|---|---|----|----|----|---|
| | | | K1 | K2 | K3 | K4 | — | — | — | P1 | P2 | P3 | — | — | А | Б | В | Г | Д | Е | Ж | У | — |
| | | | Рабочие марки колонн по серии УУ 22-2 | | | | | Рабочие марки ригелей по серии УУ 23-4 | | | | | Рабочие марки монтажных деталей по серии ТДН 22-2 | | | | | | | | | | |
| I-IV | 500 | рядовая | K15-3-4 | K16-4 | K23-4-4 | K24-2 | — | — | — | Б11-1 | Б11-1 | Б10-1 | — | — | 11 | 3 | 4 | 1 | 9 | 9 | 14 | 17 | |
| | | связевая | K15-3-2 | K16-4-2 | K23-5-2 | K24-3-2 | — | — | — | Б11-1 | Б11-1 | Б10-1 | — | — | | | | 2 | | | | | |
| | | торцевая | K15-3-4 | K16-4-2 | K23-4-4 | K24-2-2 | — | — | — | Б11-1 | Б11-1 | Б10-1 | — | — | | | | 2 | | | | | |
| | 1000 | рядовая | K15-3-4 | K16-4 | K23-5-4 | K24-3 | — | — | — | Б11-1 | Б11-2 | Б10-2 | — | — | 11 | 3 | 4 | 1 | 9 | 9 | 14 | 17 | |
| | | связевая | K15-3-2 | K16-4-2 | K23-5-2 | K24-4-2 | — | — | — | Б11-1 | Б11-2 | Б10-2 | — | — | | | | 2 | | | | | |
| | | торцевая | K15-3-4 | K16-4-2 | K23-5-4 | K24-3-2 | — | — | — | Б11-1 | Б11-2 | Б10-2 | — | — | | | | 2 | | | | | |
| 1500 | рядовая | K15-4-4 | K16-5 | K23-5-4 | K24-5 | — | — | — | Б11-1 | Б11-3 | Б10-3 | — | — | 11 | 3 | 4 | 1 | 9 | 9 | 14 | 17 | | |
| | связевая | K15-4-2 | K16-5-2 | K23-5-2 | K24-5-2 | — | — | — | Б11-1 | Б11-3 | Б10-3 | — | — | | | | 2 | | | | | | |
| | торцевая | K15-4-4 | K16-5-2 | K23-5-4 | K24-5-2 | — | — | — | Б11-1 | Б11-3 | Б10-3 | — | — | | | | 2 | | | | | | |

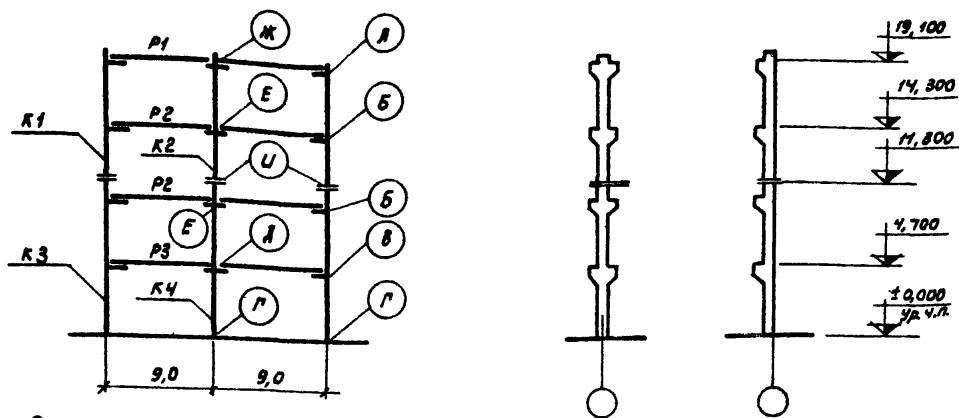

Монтажные схемы рам 2-9-4 (60; 48)

УУ 20-4

Лист 6



Схема рамы п-9-3 (60;48)

| Район СССР по скорости ветра | Нормативная ветровая нагрузка на поверхность перекрестия ст. ст. | Наименование поперечной рамы каркаса | Условные марки колонн | | | | Условные марки ригелей | | | | | | Условные марки монтажных деталей | | | | | | | | | | | |
|------------------------------|--|--------------------------------------|---------------------------------------|---------|---------|---------|--|-------|-------|-------|-------|-------|---|-------|-------|----|---|-----|-----|------|------|----|----|----|
| | | | K1 | K2 | K3 | K4 | — | — | P1 | P2 | P3 | P4 | P5 | P6 | А | Б | В | Г | Д | Е | Ж | У | К | |
| | | | Рабочие марки колонн по серии УИ 22-2 | | | | Рабочие марки ригелей по серии УИ 23-4 | | | | | | Рабочие марки монтажных деталей по серии ТДМ 22-2 | | | | | | | | | | | |
| I-IV | 500 | рядовая | K11-3-4 | K12-3 | K23-4-4 | K24-1 | — | — | Б11-1 | Б11-1 | Б10-1 | Б12-1 | Б12-1 | Б12-1 | Б11-4 | 11 | 3 | 4 | 1 | 10 | 6 | 12 | 17 | 16 |
| | | связевая | K11-3-2 | K12-3-2 | K23-4-2 | K24-1-2 | — | — | Б11-1 | Б11-1 | Б10-1 | Б12-1 | Б12-1 | Б11-4 | 2 | | | | (9) | (9) | (14) | 17 | 16 | |
| | | торцевая | K11-3-4 | K12-4-2 | K23-4-4 | K24-1-2 | — | — | Б11-1 | Б11-1 | Б10-1 | Б12-1 | Б12-1 | Б11-4 | 2 | | | | (9) | (9) | (14) | 17 | 16 | |
| | 1000 | рядовая | K11-3-4 | K12-3 | K23-5-4 | K24-2 | — | — | Б11-1 | Б11-2 | Б10-2 | Б12-1 | Б12-2 | Б11-5 | 11 | 3 | 4 | 1 | 10 | 6 | 12 | 17 | 16 | |
| | | связевая | K11-3-2 | K12-3-2 | K23-5-2 | K24-2-2 | — | — | Б11-1 | Б11-2 | Б10-2 | Б12-1 | Б12-2 | Б11-5 | | | | 2 | (9) | (9) | (14) | 17 | 16 | |
| | | торцевая | K11-3-4 | K12-4-2 | K23-5-4 | K24-2-2 | — | — | Б11-1 | Б11-2 | Б10-2 | Б12-1 | Б12-2 | Б11-5 | | | | 2 | (9) | (9) | (14) | 17 | 16 | |
| 1500 | рядовая | K11-3-4 | K12-3 | K23-5-4 | K24-3 | — | — | Б11-1 | Б11-3 | Б10-3 | Б12-1 | Б12-3 | Б11-6 | 11 | 3 | 4 | 1 | 10 | 6 | 12 | 17 | 16 | | |
| | связевая | K11-3-2 | K12-3-2 | K23-5-2 | K24-3-2 | — | — | Б11-1 | Б11-3 | Б10-3 | Б12-1 | Б12-3 | Б11-6 | | | | 2 | (9) | (9) | (14) | 17 | 16 | | |
| | торцевая | K11-3-4 | K12-4-2 | K23-5-4 | K24-3-2 | — | — | Б11-1 | Б11-3 | Б10-3 | Б12-1 | Б12-3 | Б11-6 | | | | 2 | (9) | (9) | (14) | 17 | 16 | | |

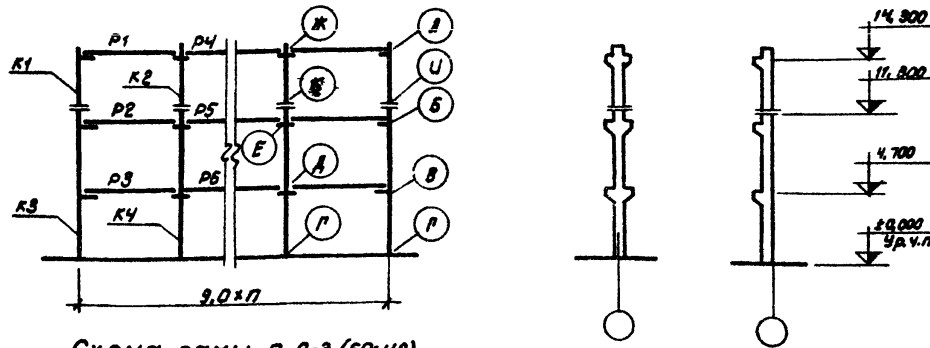

Монтажные схемы рам п-9-3 (60; 48)

УИ 20-4

Лист 7



Схема рамы п-9-4 (60.48)

| Р-з-У-ан СССР по характеристикам калорифера | Нормативная временная допустимая нагрузка на перекрытие кг/м² | Наименование поперечной рамы каркаса | Условные марки колонн | | | | Условные марки ригелей | | | | | | Условные марки монтажных деталей | | | | | | | | | | |
|---|---|--------------------------------------|---------------------------------------|---------|---------|---------|--|-------|-------|-------|-------|-------|--|-------|----|---|---|-----------|-----------|------------|------------|----|---|
| | | | К1 | К2 | К3 | К4 | — | — | Р1 | Р2 | Р3 | Р4 | Р5 | Р6 | А | Б | В | Г | Д | Е | Ж | У | — |
| | | | Рабочие марки колонн по серии УУ 82-2 | | | | Рабочие марки ригелей по серии УУ 82-4 | | | | | | Рабочие марки монтажных деталей по серии ТАМ УУ 82-2 | | | | | | | | | | |
| | | | | | | | | | | | | | | | | | | | | | | | |
| I - II | 500 | рядовая | К15-3-4 | К16-4 | К23-4-4 | К24-2 | — | — | Б11-1 | Б11-1 | Б10-1 | Б12-1 | Б12-1 | Б11-4 | 11 | 3 | 4 | 1 | 10 (9) | 6 (9) | 12 (14) | 17 | |
| | | связевая | К15-3-2 | К16-4-2 | К23-5-2 | К24-3-2 | — | — | Б11-1 | Б11-1 | Б10-1 | Б12-1 | Б12-1 | Б11-4 | | | | | | | | | |
| | | торцевая | К15-3-4 | К16-4-2 | К23-4-4 | К24-2-2 | — | — | Б11-1 | Б11-1 | Б10-1 | Б12-1 | Б12-1 | Б11-4 | | | | | | | | | |
| | 1000 | рядовая | К15-3-4 | К16-4 | К23-5-4 | К24-3 | — | — | Б11-1 | Б11-2 | Б10-2 | Б12-1 | Б12-2 | Б11-5 | 11 | 3 | 4 | 1 | 10 (9) | 6 (9) | 12 (14) | 17 | |
| | | связевая | К15-3-2 | К16-4-2 | К23-5-2 | К24-4-2 | — | — | Б11-1 | Б11-2 | Б10-2 | Б12-1 | Б12-2 | Б11-5 | | | | | | | | | |
| | | торцевая | К15-3-4 | К16-4-2 | К23-5-4 | К24-3-2 | — | — | Б11-1 | Б11-2 | Б10-2 | Б12-1 | Б12-2 | Б11-5 | | | | | | | | | |
| 1500 | рядовая | К15-4-4 | К16-5 | К23-5-4 | К24-5 | — | — | Б11-1 | Б11-3 | Б10-3 | Б12-1 | Б12-3 | Б11-6 | 11 | 3 | 4 | 1 | 10 (9) | 6 (9) | 12 (14) | 17 | | |
| | связевая | К15-4-2 | К16-5-2 | К23-5-2 | К24-5-2 | — | — | Б11-1 | Б11-3 | Б10-3 | Б12-1 | Б12-3 | Б11-6 | | | | | | | | | | |
| | торцевая | К15-4-4 | К16-5-2 | К23-5-4 | К24-5-2 | — | — | Б11-1 | Б11-3 | Б10-3 | Б12-1 | Б12-3 | Б11-6 | | | | | | | | | | 2 |

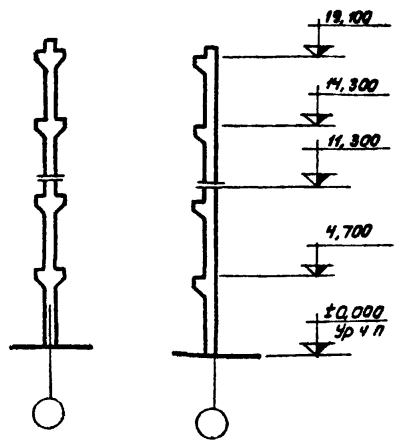
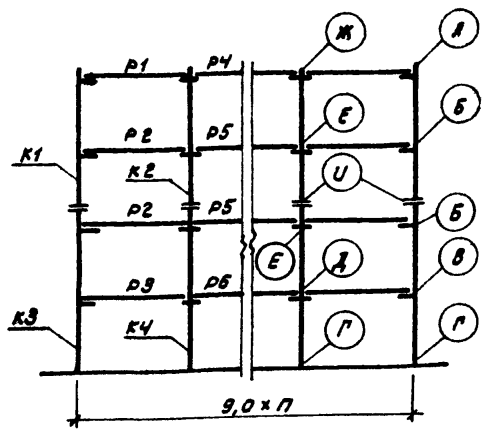

Монтажные схемы рам п-9-4 (60, 48)

| | |
|---------|---|
| УУ 80-4 | |
| Лист | 8 |

Шифр
 ЦУ 20-4
 Марка-лист
 9
 ЧИВ. №

Ин. ин. с. н. б.
 М. ин. в. б.
 Р. ин. с. н. б.
 Район СССР по скорости ветра
 Нормативная временная длительная нагрузка на перекрытие кг/м²
 Наименование поперечной рамы каркаса
 Условные марки колонн
 Условные марки ригелей
 Условные марки монтажных деталей



Схема рамы 2-9-3 (60)



| Район СССР по скорости ветра | Нормативная временная длительная нагрузка на перекрытие кг/м ² | Наименование поперечной рамы каркаса | Условные марки колонн | | | | | Условные марки ригелей | | | | | Условные марки монтажных деталей | | | | | | | | | | | |
|------------------------------|---|--------------------------------------|---------------------------------------|---------|---------|---------|---|--|-------|-------|-------|-------|--|----|----|---|---|---|---|----|----|----|----|---|
| | | | K1 | K2 | K3 | K4 | — | — | — | P1 | P2 | P3 | — | — | Я | Б | В | Г | Д | Е | Ж | У | К | |
| | | | Рабочие марки колонн по серии ЦУ 22-3 | | | | | Рабочие марки ригелей по серии ЦУ 23-4 | | | | | Рабочие марки монтажных деталей по серии ЦУ 22-2 | | | | | | | | | | | |
| I-IV | 300 | рядовая | K25-2-4 | K26-2 | K27-2-4 | K28-1 | — | — | — | B11-1 | B11-1 | B11-1 | — | — | 11 | 3 | 3 | 1 | 9 | 9 | 14 | 17 | 16 | |
| | | связевая | K25-2-2 | K26-2-2 | K27-2-2 | K28-1-2 | — | — | — | B11-1 | B11-1 | B11-1 | — | — | | | | | | | | | | 2 |
| | | торцевая | K25-2-4 | K26-2-2 | K27-2-4 | K28-1-2 | — | — | — | B11-1 | B11-1 | B11-1 | — | — | | | | | | | | | | |
| | 1000 | рядовая | K25-2-4 | K26-2 | K29-3-4 | K30-1 | — | — | — | B11-1 | B11-2 | B10-2 | — | — | 11 | 3 | 4 | 1 | 9 | 9 | 14 | 17 | 16 | |
| | | связевая | K25-2-2 | K26-2-2 | K29-4-2 | K30-2-2 | — | — | — | B11-1 | B11-2 | B10-2 | — | — | | | | | | | | | | 2 |
| | | торцевая | K25-2-4 | K26-2-2 | K29-3-4 | K30-1-2 | — | — | — | B11-1 | B11-2 | B10-2 | — | — | | | | | | | | | | |
| 1500 | рядовая | K25-2-4 | K26-2 | K29-4-4 | K30-2 | — | — | — | B11-1 | B11-3 | B10-3 | — | — | 11 | 3 | 4 | 1 | 9 | 9 | 14 | 17 | 16 | | |
| | связевая | K25-2-2 | K26-2-2 | K29-4-2 | K30-2-2 | — | — | — | B11-1 | B11-3 | B10-3 | — | — | | | | | | | | | | 2 | |
| | торцевая | K25-2-4 | K26-2-2 | K29-4-4 | K30-2-2 | — | — | — | B11-1 | B11-3 | B10-3 | — | — | | | | | | | | | | | |

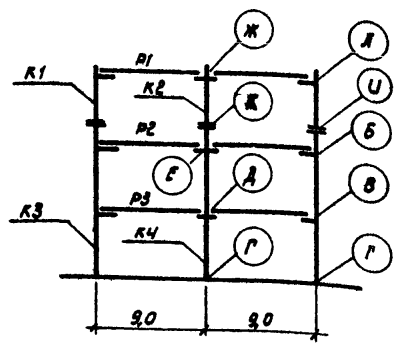
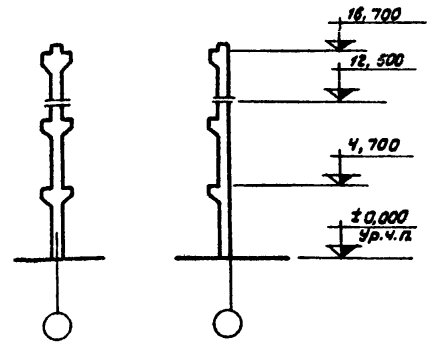

Схема рамы 2-9-4 (60)

| Район СССР по скорости напору ветра | Нормативная временная нагрузка на перекрытие кН/м ² | Наименование поперечной рамы каркаса | Условные марки колонн | | | | | | | Условные марки ригелей | | | | | Условные марки монтажных деталей | | | | | | | | |
|-------------------------------------|--|--------------------------------------|---------------------------------------|---------|---------|---------|---------|---------|---|--|-------|-------|---|---|---|---|---|---|---|---|----|----|----|
| | | | К1 | К2 | К3 | К4 | К5 | К6 | — | Р1 | Р2 | Р3 | — | — | А | Б | В | Р | Д | Е | Ж | У | К |
| | | | Рабочие марки колонн по серии УУ 22-3 | | | | | | | Рабочие марки ригелей по серии УУ 23-4 | | | | | Рабочие марки монтажных деталей по серии ТДМ 22-2 | | | | | | | | |
| I-Б | 500 | рядовая | К25-2-4 | К26-2 | К31-2-4 | К32-1 | К29-2-4 | К30-1 | — | Б11-1 | Б11-1 | Б10-1 | — | — | 11 | 3 | 4 | 1 | 9 | 9 | 14 | 17 | 16 |
| | | связевая | К25-2-2 | К26-2-2 | К31-2-2 | К32-1-2 | К29-3-2 | К30-2-2 | — | Б11-1 | Б11-1 | Б10-1 | — | — | | | | 2 | | | | | |
| | | торцевая | К25-2-4 | К26-2-2 | К31-2-4 | К32-1-2 | К29-3-4 | К30-1-2 | — | Б11-1 | Б11-1 | Б10-1 | — | — | | | | 2 | | | | | |
| | 1000 | рядовая | К25-2-4 | К26-2 | К31-2-4 | К32-2 | К29-3-4 | К30-2 | — | Б11-1 | Б11-2 | Б10-2 | — | — | 11 | 3 | 4 | 1 | 9 | 9 | 14 | 17 | 15 |
| | | связевая | К25-2-2 | К26-2-2 | К31-3-2 | К32-2-2 | К29-4-2 | К30-3-2 | — | Б11-1 | Б11-2 | Б10-2 | — | — | | | | 2 | | | | | |
| | | торцевая | К25-2-4 | К26-2-2 | К31-2-4 | К32-2-2 | К29-3-4 | К30-2-2 | — | Б11-1 | Б11-2 | Б10-2 | — | — | | | | 2 | | | | | |
| I-В | 1500 | рядовая | К25-2-4 | К26-2 | К31-3-4 | К32-3 | К29-4-4 | К30-3 | — | Б11-1 | Б11-3 | Б10-3 | — | — | 11 | 3 | 4 | 1 | 9 | 9 | 14 | 17 | 17 |
| | | связевая | К25-2-2 | К26-2-2 | К31-3-2 | К32-3-2 | К29-4-2 | К30-3-2 | — | Б11-1 | Б11-3 | Б10-3 | — | — | | | | 2 | | | | | |
| | | торцевая | К25-2-4 | К26-2-2 | К31-3-4 | К32-3-2 | К29-4-4 | К30-3-2 | — | Б11-1 | Б11-3 | Б10-3 | — | — | | | | 2 | | | | | |

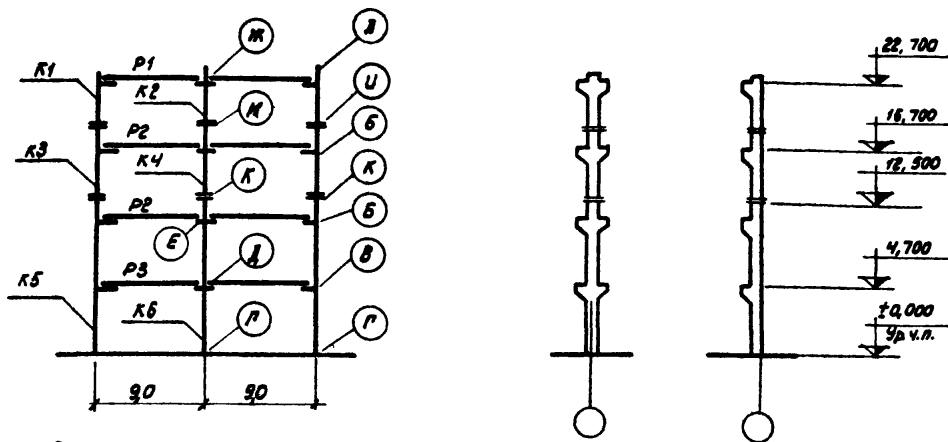

Монтажные схемы рам 2-9-4(60)

УУ 20-4

Лист 10



Схема рамы п-9-4 (60)

| Район СССР по скоростному напору ветра | Нормативная временная допустимая нагрузка на перекрытие кг/м ² | Наименование поперечной рамы каркаса | Условные марки колонн | | | | | | Условные марки ригелей | | | | | | Условные марки монтажных деталей | | | | | | | | | |
|--|---|--------------------------------------|---------------------------------------|---------|---------|---------|---------|---------|--|-------|-------|-------|-------|-------|--|---|---|---|-----|-----|------|----|----|----|
| | | | К1 | К2 | К3 | К4 | К5 | К6 | Р1 | Р2 | Р3 | Р4 | Р5 | Р6 | А | Б | В | Г | Д | Е | Ж | У | К | |
| | | | Рабочие марки колонн по серии УИ 22-3 | | | | | | Рабочие марки ригелей по серии УИ 23-4 | | | | | | Рабочие марки монтажных деталей по серии УИ 22-2 | | | | | | | | | |
| I - IV | 500 | рядовая | К25-2-4 | К26-2 | К31-2-4 | К32-1 | К29-2-4 | К30-1 | Б11-1 | Б11-1 | Б10-1 | Б12-1 | Б12-1 | Б11-4 | 11 | 3 | 4 | 1 | 10 | 6 | 12 | 17 | 16 | |
| | | связевая | К25-2-2 | К26-2-2 | К31-2-2 | К32-1-2 | К29-3-2 | К30-2-2 | Б11-1 | Б11-1 | Б10-1 | Б12-1 | Б12-1 | Б11-4 | | | | 2 | (9) | (9) | (14) | | | |
| | | торцевая | К25-2-4 | К26-2-2 | К31-2-4 | К32-1-2 | К29-3-4 | К30-1-2 | Б11-1 | Б11-1 | Б10-1 | Б12-1 | Б12-1 | Б11-4 | | | | 2 | (9) | (9) | (14) | | | |
| | 1000 | рядовая | К25-2-4 | К26-2 | К31-2-4 | К32-2 | К29-3-4 | К30-2 | Б11-1 | Б11-2 | Б10-2 | Б12-1 | Б12-2 | Б11-6 | 11 | 3 | 4 | 1 | 10 | 6 | 12 | 17 | 16 | |
| | | связевая | К25-2-2 | К26-2-2 | К31-2-2 | К32-2-2 | К29-4-2 | К30-3-2 | Б11-1 | Б11-2 | Б10-2 | Б12-1 | Б12-2 | Б11-5 | | | | 2 | (9) | (9) | (14) | | 17 | |
| | | торцевая | К25-2-4 | К26-2-2 | К31-2-4 | К32-2-2 | К29-3-4 | К30-2-2 | Б11-1 | Б11-2 | Б10-2 | Б12-1 | Б12-2 | Б11-5 | | | | 2 | (9) | (9) | (14) | | 17 | 16 |
| | 1500 | рядовая | К25-2-4 | К26-2 | К31-3-4 | К32-3 | К29-4-4 | К30-3 | Б11-1 | Б11-3 | Б10-3 | Б12-1 | Б12-3 | Б11-6 | 11 | 3 | 4 | 1 | 10 | 6 | 12 | 17 | 17 | |
| | | связевая | К25-2-2 | К26-2-2 | К31-3-2 | К32-3-2 | К29-4-2 | К30-3-2 | Б11-1 | Б11-3 | Б10-3 | Б12-1 | Б12-3 | Б11-6 | | | | 2 | (9) | (9) | (14) | | | |
| | | торцевая | К25-2-4 | К26-2-2 | К31-3-4 | К32-3-2 | К29-4-4 | К30-3-2 | Б11-1 | Б11-3 | Б10-3 | Б12-1 | Б12-3 | Б11-6 | | | | 2 | (9) | (9) | (14) | | | |

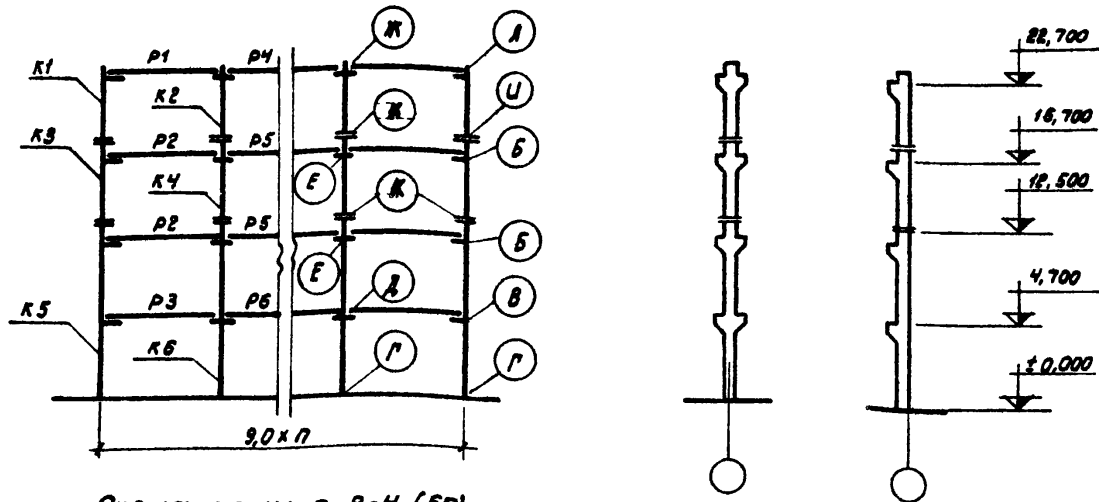

Монтажные схемы рам п-9-4 (60)

УИ 20-4

Лист 12



Схема рамы 2-9-3 (72; 60)

| Район СССР по скоростному напору ветра | Промитивная временная длительная нагрузка на перекрытие кг/м ² | Наименование поперечной рамы каркаса | Условные марки колонн | | | | | | Условные марки ригелей | | | | | Условные марки монтажных деталей | | | | | | | | | | |
|--|---|--------------------------------------|---------------------------------------|---------|---------|---------|---|---|--|-------|-------|-------|---|---|----|---|---|---|---|---|---|----|----|----|
| | | | K1 | K2 | K3 | K4 | — | — | — | P1 | P2 | P3 | — | — | А | Б | В | Г | Д | Е | Ж | И | К | |
| | | | Рабочие марки колонн по серии УИ 22-3 | | | | | | Рабочие марки ригелей по серии УИ 23-4 | | | | | Рабочие марки монтажных деталей по серии Т.Д.М 22-2 | | | | | | | | | | |
| I-IV | 500 | рядовая | K25-2-4 | K26-2 | K33-2-4 | K34-1 | — | — | — | Б11-1 | Б11-1 | Б10-1 | — | — | | | | 1 | | 9 | 9 | 14 | 17 | 16 |
| | | связевая | K25-2-2 | K26-2-2 | K33-3-2 | K34-1-2 | — | — | — | Б11-1 | Б11-1 | Б10-1 | — | — | 11 | 3 | 4 | | 1 | 9 | 9 | 14 | 17 | 16 |
| | | торцевая | K25-2-4 | K26-2-2 | K33-3-4 | K34-1-2 | — | — | — | Б11-1 | Б11-1 | Б10-1 | — | — | | | | 2 | | | | | | |
| | 1000 | рядовая | K25-2-4 | K26-2 | K33-3-4 | K34-2 | — | — | — | Б11-1 | Б11-2 | Б10-2 | — | — | | | | 1 | | 9 | 9 | 14 | 17 | 16 |
| | | связевая | K25-2-2 | K26-2-2 | K33-4-2 | K34-3-2 | — | — | — | Б11-1 | Б11-2 | Б10-2 | — | — | 11 | 3 | 4 | | 1 | 9 | 9 | 14 | 17 | 16 |
| | | торцевая | K25-2-4 | K26-2-2 | K33-3-4 | K34-2-2 | — | — | — | Б11-1 | Б11-2 | Б10-2 | — | — | | | | 2 | | | | | | |
| | 1500 | рядовая | K25-2-4 | K26-2 | K33-4-4 | K34-3 | — | — | — | Б11-1 | Б11-3 | Б10-3 | — | — | | | | 1 | | 9 | 9 | 14 | 17 | 16 |
| | | связевая | K25-2-2 | K26-2-2 | K33-4-2 | K34-4-2 | — | — | — | Б11-1 | Б11-3 | Б10-3 | — | — | 11 | 3 | 4 | | 1 | 9 | 9 | 14 | 17 | 16 |
| | | торцевая | K25-2-4 | K26-2-2 | K33-4-4 | K34-3-2 | — | — | — | Б11-1 | Б11-3 | Б10-3 | — | — | | | | 2 | | | | | | |



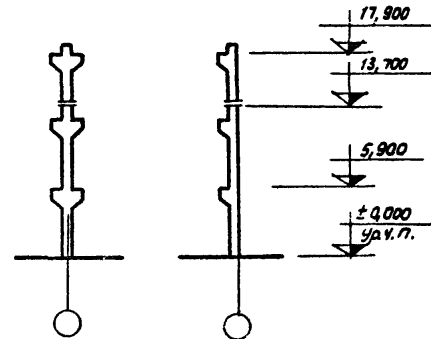
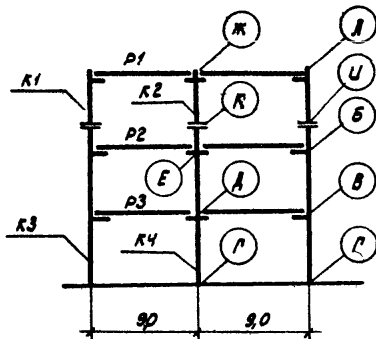

Схема рамы 2-9-4 (72;60)



| Район СССР по скоростному напору ветра | Нормативная временная нагрузка на перекрытие кг/м ² | Наименование поперечной рамы каркаса | Условные марки колонн | | | | | | Условные марки ригелей | | | | | Условные марки монтажных деталей | | | | | | | | | |
|--|--|--------------------------------------|---------------------------------------|---------|---------|---------|---------|---------|--|-------|-------|-------|---|--|----|---|---|---|---|---|----|----|----|
| | | | K1 | K2 | K3 | K4 | K5 | K6 | — | P1 | P2 | P3 | — | — | А | Б | В | Г | Д | Е | Ж | И | К |
| | | | Рабочие марки колонн по серии УИ 22-3 | | | | | | Рабочие марки ригелей по серии УИ 23-4 | | | | | Рабочие марки монтажных деталей по серии ТМ 22-2 | | | | | | | | | |
| I-IV | 500 | рядовая | K25-2-4 | K26-2 | K31-2-4 | K32-1 | K33-2-4 | K34-2 | — | B11-1 | B11-1 | B10-1 | — | — | 11 | 3 | 4 | 1 | 9 | 9 | 14 | 17 | 16 |
| | | связевая | K25-2-2 | K26-2-2 | K31-2-2 | K32-1-2 | K33-3-2 | K34-3-2 | — | B11-1 | B11-1 | B10-1 | — | — | | | | | | | | | |
| | | торцевая | K25-2-4 | K26-2-2 | K31-2-4 | K32-1-2 | K33-3-4 | K34-2-2 | — | B11-1 | B11-1 | B10-1 | — | — | | | | | | | | | |
| | 1000 | рядовая | K25-2-4 | K26-2 | K31-2-4 | K32-2 | K33-3-4 | K34-3 | — | B11-1 | B11-2 | B10-2 | — | — | 11 | 3 | 4 | 1 | 9 | 9 | 14 | 17 | 15 |
| | | связевая | K25-2-2 | K26-2-2 | K31-3-2 | K32-2-2 | K33-4-2 | K34-4-2 | — | B11-1 | B11-2 | B10-2 | — | — | | | | | | | | | |
| | | торцевая | K25-2-4 | K26-2-2 | K31-2-4 | K32-2-2 | K33-3-4 | K34-3-2 | — | B11-1 | B11-2 | B10-2 | — | — | | | | | | | | | |
| | 1500 | рядовая | K25-2-4 | K26-2 | K31-3-4 | K32-3 | K33-4-4 | K34-4 | — | B11-1 | B11-3 | B10-3 | — | — | 11 | 3 | 4 | 1 | 9 | 9 | 14 | 17 | 17 |
| | | связевая | K25-2-2 | K26-2-2 | K31-3-2 | K32-3-2 | K33-4-2 | K34-5-2 | — | B11-1 | B11-3 | B10-3 | — | — | | | | | | | | | |
| | | торцевая | K25-2-4 | K26-2-2 | K31-3-4 | K32-3-2 | K33-4-4 | K34-4-2 | — | B11-1 | B11-3 | B10-3 | — | — | | | | | | | | | |

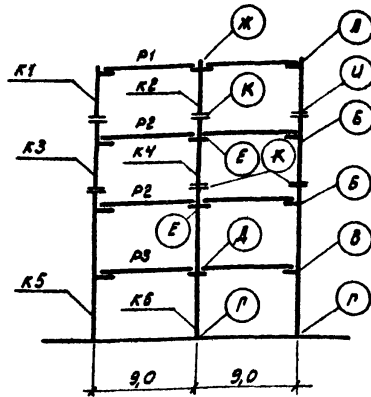
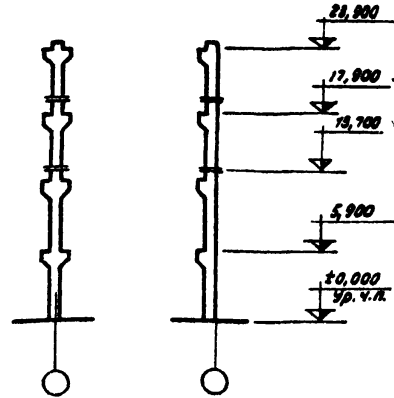

Монтажные схемы рам 2-9-4 (72; 60)

УИ 20-4

Лист 14



Схема рамы П-9-3 (72, 60)



| Район СССР по скорости и направлению ветра | Нормативная ветровая нагрузка на перекрытие кг/м² | Наименование поперечной рамы каркаса | Условные марки колонн | | | | | | Условные марки ригелей | | | | | | Условные марки монтажных деталей | | | | | | | | | | |
|--|---|--------------------------------------|---------------------------------------|---------|---------|---------|---|-------|--|-------|-------|-------|-------|-------|---|---|---|-----|-----|------|------|----|----|--|--|
| | | | K1 | K2 | K3 | K4 | — | — | P1 | P2 | P3 | P4 | P5 | P6 | А | Б | В | Г | Д | Е | Ж | У | К | | |
| | | | Рабочие марки колонн по серии УД 22-3 | | | | | | Рабочие марки ригелей по серии УД 23-3 | | | | | | Рабочие марки монтажных деталей по серии ТДМ 22-2 | | | | | | | | | | |
| I - II | 500 | рядовая | K25-2-4 | K25-2 | K33-2-4 | K34-1 | — | — | B11-1 | B11-1 | B10-1 | B12-1 | B12-1 | B11-4 | 11 | 3 | 4 | 1 | 10 | 6 | 12 | 17 | 16 | | |
| | | связевая | K25-2-2 | K26-2-2 | K33-3-2 | K34-1-2 | — | — | B11-1 | B11-1 | B10-1 | B12-1 | B12-1 | B11-4 | | | | 2 | (9) | (9) | (14) | | | | |
| | | торцевая | K25-2-4 | K26-2-2 | K33-3-4 | K34-1-2 | — | — | B11-1 | B11-1 | B10-1 | B12-1 | B12-1 | B11-4 | | | | | | | | | | | |
| | 1000 | рядовая | K25-2-4 | K26-2 | K33-3-4 | K34-2 | — | — | B11-1 | B11-2 | B10-2 | B12-1 | B12-2 | B11-5 | 11 | 3 | 4 | 1 | 10 | 6 | 12 | 17 | 16 | | |
| | | связевая | K25-2-2 | K26-2-2 | K33-4-2 | K34-3-2 | — | — | B11-1 | B11-2 | B10-2 | B12-1 | B12-2 | B11-5 | | | | 2 | (9) | (9) | (14) | | | | |
| | | торцевая | K25-2-4 | K26-2-2 | K33-3-4 | K34-2-2 | — | — | B11-1 | B11-2 | B10-2 | B12-1 | B12-2 | B11-5 | | | | | | | | | | | |
| 1500 | рядовая | K25-2-4 | K26-2 | K33-4-4 | K34-3 | — | — | B11-1 | B11-3 | B10-3 | B12-1 | B12-3 | B11-6 | 11 | 3 | 4 | 1 | 10 | 6 | 12 | 17 | 16 | | | |
| | связевая | K25-2-2 | K26-2-2 | K33-4-2 | K34-4-2 | — | — | B11-1 | B11-3 | B10-3 | B12-1 | B12-3 | B11-6 | | | | 2 | (9) | (9) | (14) | | | | | |
| | торцевая | K25-2-4 | K26-2-2 | K33-4-4 | K34-3-2 | — | — | B11-1 | B11-3 | B10-3 | B12-1 | B12-3 | B11-6 | | | | | | | | | | | | |

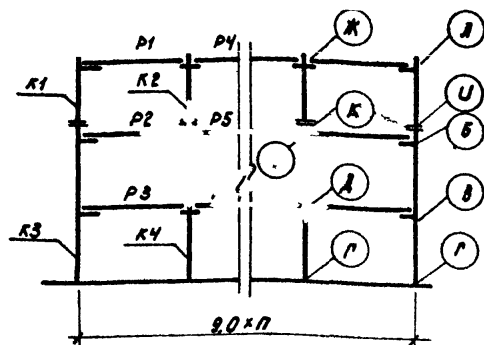
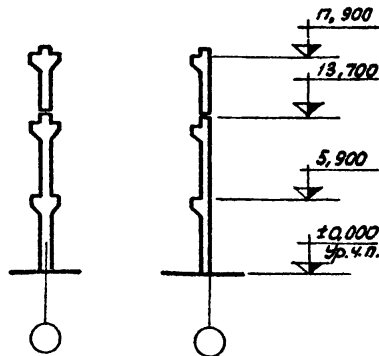

Схема рамы П - 9 - 4 (72, 60)



| Район СССР по характерному направлению ветра | Нормативная временная длительная нагрузка на перекрытие к/м ² | Наименование поперечной рамы каркаса | Условные марки колонн | | | | | | Условные марки ригелей | | | | | | Условные марки монтажных деталей | | | | | | | | | |
|--|--|--------------------------------------|---------------------------------------|---------|---------|---------|---------|---------|--|-------|-------|-------|-------|-------|--|---|---|---|-----|-----|------|----|----|--|
| | | | K1 | K2 | K3 | K4 | K5 | K6 | P1 | P2 | P3 | P4 | P5 | P6 | А | Б | В | Г | Д | Е | Ж | У | К | |
| | | | Рабочие марки колонн по серии УИ 22-3 | | | | | | Рабочие марки ригелей по серии УИ 23-4 | | | | | | Рабочие марки монтажных деталей по сериям ТАМ 22-2 | | | | | | | | | |
| I - IV | 500 | рядовая | K25-2-4 | K26-2 | K31-2-4 | K32-1 | K33-2-4 | K34-2 | Б11-1 | Б11-1 | Б10-1 | Б12-1 | Б12-1 | Б11-4 | | | | | | | | | | |
| | | связевая | K25-2-2 | K26-2-2 | K31-2-2 | K32-1-2 | K33-3-2 | K34-3-2 | Б11-1 | Б11-1 | Б10-1 | Б12-1 | Б12-1 | Б11-4 | 11 | 3 | 4 | 1 | 10 | 6 | 12 | 17 | 16 | |
| | | торцевая | K25-2-4 | K26-2-2 | K31-2-4 | K32-1-2 | K33-3-4 | K34-2-2 | Б11-1 | Б11-1 | Б10-1 | Б12-1 | Б12-1 | Б11-4 | | | | 2 | (9) | (9) | (14) | | | |
| | 1000 | рядовая | K25-2-4 | K26-2 | K31-2-4 | K32-2 | K33-3-4 | K34-3 | Б11-1 | Б11-2 | Б10-2 | Б12-1 | Б12-2 | Б11-5 | | | | | | | | | | |
| | | связевая | K25-2-2 | K26-2-2 | K31-3-2 | K32-2-2 | K33-4-2 | K34-4-2 | Б11-1 | Б11-2 | Б10-2 | Б12-1 | Б12-2 | Б11-5 | 11 | 3 | 4 | 1 | 10 | 6 | 12 | 17 | 16 | |
| | | торцевая | K25-2-4 | K26-2-2 | K31-2-4 | K32-2-2 | K33-3-4 | K34-3-2 | Б11-1 | Б11-2 | Б10-2 | Б12-1 | Б12-2 | Б11-5 | | | | 2 | (9) | (9) | (14) | | | |
| | 600 | рядовая | K25-2-4 | K26-2 | K31-3-4 | K32-3 | K33-4-4 | K34-4 | Б11-1 | Б11-3 | Б10-3 | Б12-1 | Б12-3 | Б11-6 | | | | | | | | | | |
| | | связевая | K25-2-2 | K26-2-2 | K31-3-2 | K32-3-2 | K33-4-2 | K34-5-2 | Б11-1 | Б11-3 | Б10-3 | Б12-1 | Б12-3 | Б11-6 | 11 | 3 | 4 | 1 | 10 | 6 | 12 | 17 | 16 | |
| | | торцевая | K25-2-4 | K26-2-2 | K31-3-4 | K32-3-2 | K33-4-4 | K34-4-2 | Б11-1 | Б11-3 | Б10-3 | Б12-1 | Б12-3 | Б11-6 | | | | 2 | (9) | (9) | (14) | | | |



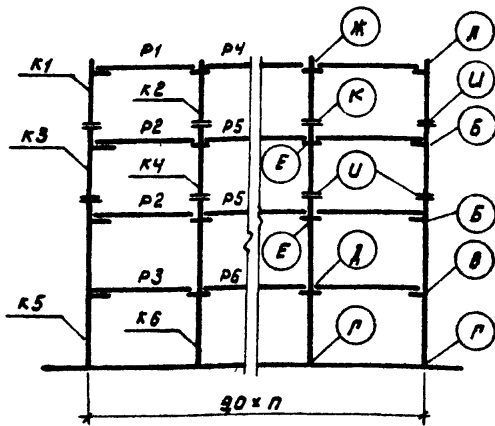
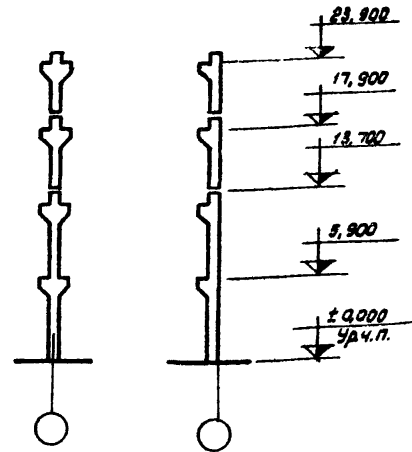

Схема рамы 2-9-3 (48; 48; 72)

| Район СССР по скорости и направлению ветра | Нормативная временная длительная нагрузка на покрытие кг/м ² | Наименование поперечной рамы каркаса | Условные марки колонн | | | | | | | Условные марки ригелей | | | | Условные марки монтажных деталей | | | | | | | | | |
|--|---|--------------------------------------|---|---------|---------|---|---|---|-------|--|-------|---|----------|---|----|---|---|---|----|----|----|--|--|
| | | | К1 | К2 | К3 | — | — | — | — | Р1 | Р2 | — | — | Б1*) | Б | В | Г | Д | Е | Ж | — | | |
| | | | Рабочие марки колонн по серии УИ 22-2, УИ22-3 | | | | | | | Рабочие марки ригелей по серии УИ 23-4 | | | | Рабочие марки монтажных деталей по серии ТДМ 22-2 | | | | | | | | | |
| I-II | 500 | рядовая | К44-1-4 | К13-3-4 | К36-2 | — | — | — | — | Б11-1 | Б11-1 | — | — | 164-18-4 | 21 | 3 | 3 | 1 | 9 | 14 | 16 | | |
| | | связевая | К44-1-2 | К13-3-2 | К36-2-2 | — | — | — | — | Б11-1 | Б11-1 | — | — | 164-18-4 | | | | 2 | | | | | |
| | | торцевая | К44-1-4 | К13-3-4 | К36-2-2 | — | — | — | — | Б11-1 | Б11-1 | — | — | 164-18-4 | | | | 2 | | | | | |
| | 1000 | рядовая | К44-1-4 | К17-5-4 | К36-3 | — | — | — | — | Б11-2 | Б10-2 | — | — | 164-18-4 | 21 | 3 | 5 | 1 | 8 | 14 | 16 | | |
| | | связевая | К44-1-2 | К17-5-2 | К36-3-2 | — | — | — | — | Б11-2 | Б10-2 | — | — | 164-18-4 | | | | 2 | | | | | |
| | | торцевая | К44-1-4 | К17-5-4 | К36-3-2 | — | — | — | — | Б11-2 | Б10-2 | — | — | 164-18-4 | | | | 2 | | | | | |
| 1500 | рядовая | К44-1-4 | К17А-5-4 | К36-5 | — | — | — | — | Б11-3 | Б10-3 | — | — | 164-18-4 | 21 | 3 | 5 | 1 | 8 | 14 | 16 | | | |
| | связевая | К44-1-2 | К17А-5-2 | К36-5-2 | — | — | — | — | Б11-3 | Б10-3 | — | — | 164-18-4 | | | | 2 | | | | | | |
| | торцевая | К44-1-4 | К17А-5-4 | К36-5-2 | — | — | — | — | Б11-3 | Б10-3 | — | — | 164-18-4 | | | | 2 | | | | | | |

*) Балка покрытия Б1 принимается по серии ПК-01-06, выпуск 6

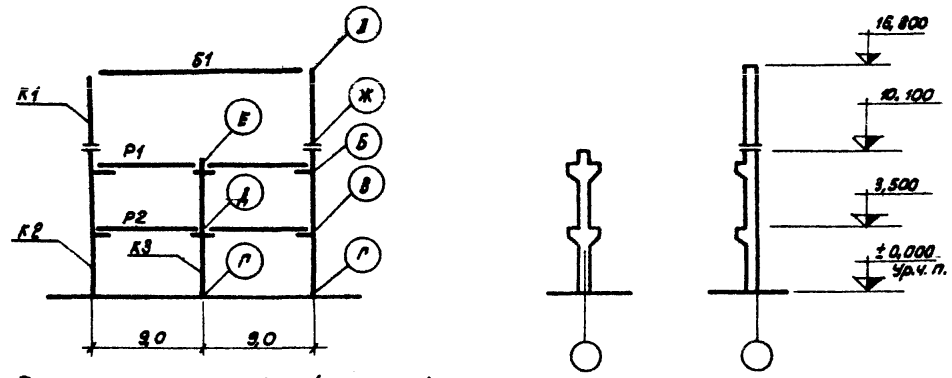

Монтажные схемы рам 2-9-3 (48; 48; 72)

УИ 20-4
Лист 17



Схема рамы 2-9-3(48; 48; 72)



| Район СССР по скорости ветра | Нормативная временная нагрузка на перекрытие, кг/м ² | Наименование поперечной рамы каркаса | Условные марки колонн | | | | | | | | Условные марки ригелей | | | | Условные марки монтажных деталей | | | | | | | | |
|------------------------------|---|--------------------------------------|--|---------|---------|---|---|---|---|-------|--|---|---|----------|--|---|---|---|---|----|----|---|---|
| | | | K1 | K2 | K3 | — | — | — | — | P1 | P2 | — | — | Б1* | А | Б | В | Г | Д | Е | Ж | — | — |
| | | | Рабочие марки колонн по серии УИ 22-2, УИ 22-3 | | | | | | | | Рабочие марки ригелей по серии УИ 23-4 | | | | Рабочие марки монтажных деталей по серии ДМ 22-2 | | | | | | | | |
| IV - IV | 500 | рядовая | К44-2-4 | К13-3-4 | К36-4 | — | — | — | — | Б11-1 | Б11-1 | — | — | 164-18-4 | 21 | 3 | 3 | 1 | 8 | 14 | 16 | | |
| | | связевая | К44-2-2 | К13-3-2 | К36-4-2 | — | — | — | — | Б11-1 | Б11-1 | — | — | 164-18-4 | | | | 2 | | | | | |
| | | торцевая | К44-2-4 | К13-3-4 | К36-4-2 | — | — | — | — | Б11-1 | Б11-1 | — | — | 164-18-4 | | | | | | | | | |
| | 1000 | рядовая | К44-2-4 | К17-5-4 | К36-4 | — | — | — | — | Б11-2 | Б10-2 | — | — | 164-18-4 | 21 | 3 | 5 | 1 | 8 | 14 | 16 | | |
| | | связевая | К44-2-2 | К17-5-2 | К36-4-2 | — | — | — | — | Б11-2 | Б10-2 | — | — | 164-18-4 | | | | 2 | | | | | |
| | | торцевая | К44-2-4 | К17-5-4 | К36-4-2 | — | — | — | — | Б11-2 | Б10-2 | — | — | 164-18-4 | | | | | | | | | |
| | 1500 | рядовая | К44-3-4 | К17-5-4 | К36-5 | — | — | — | — | Б11-3 | Б10-3 | — | — | 164-18-4 | 21 | 3 | 5 | 1 | 8 | 14 | 17 | | |
| | | связевая | К44-3-2 | К17-5-2 | К36-5-2 | — | — | — | — | Б11-3 | Б10-3 | — | — | 164-18-4 | | | | 2 | | | | | |
| | | торцевая | К44-2-4 | К17-5-4 | К36-5-2 | — | — | — | — | Б11-3 | Б10-3 | — | — | 164-18-4 | | | | | | | | | |

*1) Балка покрытия Б1 принимается по серии ПК-01-06, выпуск 8.

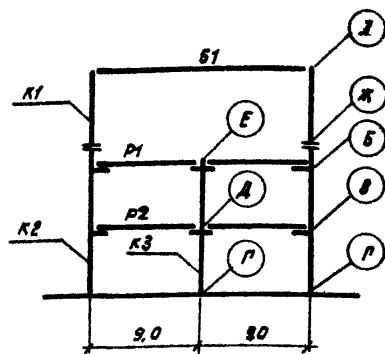
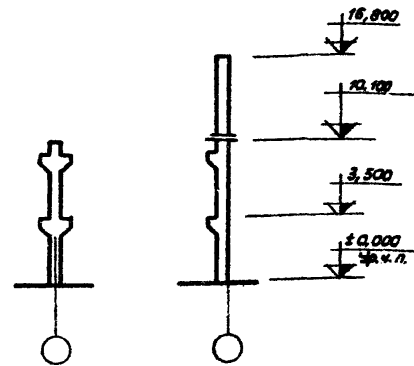

Монтажные схемы рамы 2-9-3(48; 48; 72)

УИ 20-4

Лист 18



Схема рамы 2-9-4 (48; 48, 72)



| Район СССР по скорости ветра | Нормативная временная нагрузка на перекрытие кг/м² | Наименование поперечной рамы каркаса | Условные марки колонн | | | | | | | Условные марки ригелей | | | | | Условные марки монтажных деталей | | | | | | | | | |
|------------------------------|--|--------------------------------------|---|---------|---------|---------|---------|---|---|--|-------|---|---|----------|---|---|---|---|---|---|----|----|----|---|
| | | | K1 | K2 | K3 | K4 | K5 | — | — | P1 | P2 | — | — | Б10 | А | Б | В | Г | А | Е | Ж | У | К | |
| | | | Рабочие марки колонн по серии УУ 22-2, УУ22-3 | | | | | | | Рабочие марки ригелей по серии УУ 23-4 | | | | | Рабочие марки монтажных деталей по серии ТАМ 22-2 | | | | | | | | | |
| I-II | 500 | рядовая | K44-1-4 | K35-1-4 | K12-4 | K17-3-4 | K18-2 | — | — | Б11-1 | Б10-1 | — | — | 164-18-4 | 21 | 3 | 4 | 1 | 3 | 9 | 14 | 16 | 17 | |
| | | связевая | K44-1-2 | K35-1-2 | K12-4-2 | K17-3-2 | K18-2-2 | — | — | Б11-1 | Б10-1 | — | — | 164-18-4 | | | | | | | | | | 2 |
| | | торцевая | K44-1-4 | K35-1-4 | K12-4-2 | K17-3-4 | K18-2-2 | — | — | Б11-1 | Б10-1 | — | — | 164-18-4 | | | | | | | | | | |
| | 1000 | рядовая | K44-2-4 | K35-1-4 | K12-4 | K17-3-4 | K18-2 | — | — | Б11-2 | Б10-2 | — | — | 164-18-4 | 21 | 3 | 4 | 1 | 3 | 9 | 14 | 16 | 17 | |
| | | связевая | K44-2-2 | K35-1-2 | K12-4-2 | K17-3-2 | K18-2-2 | — | — | Б11-2 | Б10-2 | — | — | 164-18-4 | | | | | | | | | | 2 |
| | | торцевая | K44-1-4 | K35-1-4 | K12-4-2 | K17-3-4 | K18-2-2 | — | — | Б11-2 | Б10-2 | — | — | 164-18-4 | | | | | | | | | | |

*) Балка покрытия Б1 принимается по серии ПК-01-06, выпуск 8.

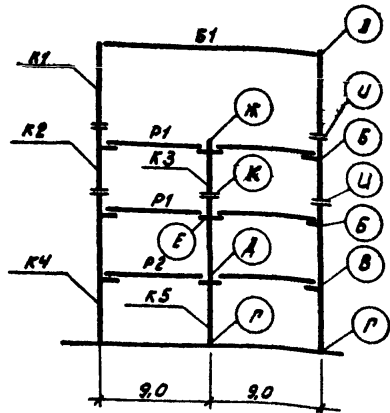
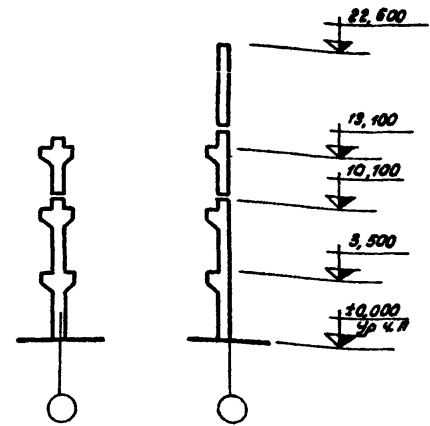

Монтажные схемы рам 2-9-4 (48; 48, 72)

УУ 20-4
Лист 19



Схема рамы 2-9-4 (48; 48; 72)

| Район СССР по скоростному ветру | Нормативная временная длительная нагрузка на перекрытие кг/м² | Наименование поперечной рамы каркаса | Условные марки колонн | | | | | | Условные марки ригелей | | | | | Условные марки монтажных деталей | | | | | | | | | |
|---------------------------------|---|--------------------------------------|--|---------|---------|---------|---------|---|---------------------------------------|-------|-------|---|----------|--|----|---|----|---|---|----|----|----|----|
| | | | K1 | K2 | K3 | K4 | K5 | — | — | P1 | P2 | — | — | Б1*) | Л | Б | В | Г | Д | Е | Ж | У | К |
| | | | Рабочие марки колонн по серии УУ22-2, УУ22-3 | | | | | | Рабочие марки ригелей по серии УУ23-4 | | | | | Рабочие марки монтажных деталей по серии ТАМ22-2 | | | | | | | | | |
| III - IV | 500 | рядовая | K44-2-4 | K35-2-4 | K12-4 | K17-3-4 | K18-2 | — | — | Б11-1 | Б10-1 | — | — | Б14-18-4 | 21 | 3 | 4 | 1 | 9 | 9 | 14 | 16 | 17 |
| | | связевая | K44-2-2 | K35-2-2 | K12-4-2 | K17-3-2 | K18-2-2 | — | — | Б11-1 | Б10-1 | — | — | Б14-18-4 | | | | | | | | | |
| | | торцевая | K44-2-4 | K35-2-4 | K12-4-2 | K17-3-4 | K18-2-2 | — | — | Б11-1 | Б10-1 | — | — | Б14-18-4 | | | | | | | | | |
| 1000 | рядовая | K44-3-4 | K35-2-4 | K12-4 | K17-5-4 | K18-3 | — | — | Б11-2 | Б10-2 | — | — | Б14-18-4 | 21 | 3 | 4 | 1 | 9 | 9 | 14 | 17 | | |
| | связевая | K44-3-2 | K35-2-2 | K12-4-2 | K17-5-2 | K18-3-2 | — | — | Б11-2 | Б10-2 | — | — | Б14-18-4 | | | | | | | | 17 | | |
| | торцевая | K44-2-4 | K35-2-4 | K12-4-2 | K17-5-4 | K18-3-2 | — | — | Б11-2 | Б10-2 | — | — | Б14-18-4 | | | | 16 | | | | | | |

* Балка покрытия Б1 принимается по серии ПК-01-06, выпуск 8.

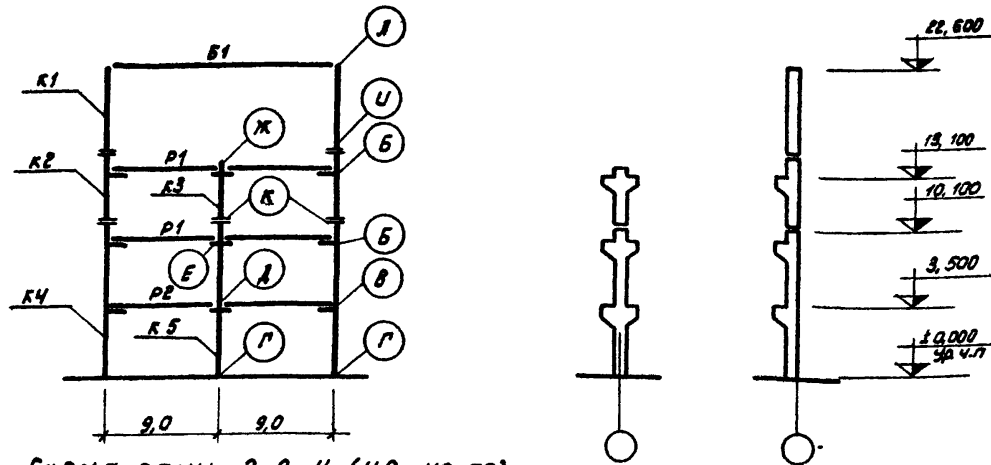

Монтажные схемы рам 2-9-4(48; 48; 72).

УУ 20-4

Лист 20



Схема рамы 2-9-3 (60; 60; 72)

| Район СССР по скорости напору ветра | Нормативная временная нагрузка на перекрытие кг/м ² | Наименование поперечной рамы каркаса | Условные марки колонн | | | | | | | Условные марки ригелей | | | | | Условные марки монтажных деталей | | | | | | | |
|-------------------------------------|--|--------------------------------------|---------------------------------------|---------|---------|---|---|---|---|--|-------|---|---|----------|--|----|---|---|---|----|----|---|
| | | | K1 | K2 | K3 | — | — | — | — | P1 | P2 | — | — | Б1*) | А | Б | В | Г | Д | Ж | И | — |
| | | | Рабочие марки колонн по серии УИ 22-3 | | | | | | | Рабочие марки ригелей по серии УИ 23-4 | | | | | Рабочие марки монтажных деталей по серии ТМ 22-2 | | | | | | | |
| I - II | 500 | рядовая | K44-1-4 | K27-2-4 | K38-1 | — | — | — | — | Б11-1 | Б11-1 | — | — | Б14-18-4 | 3 | 14 | 9 | 3 | 1 | 21 | 16 | — |
| | | связевая | K44-1-2 | K27-2-2 | K38-1-2 | — | — | — | — | Б11-1 | Б11-1 | — | — | Б14-18-4 | | | | | 2 | | | |
| | | торцевая | K44-1-4 | K27-2-4 | K38-1-2 | — | — | — | — | Б11-1 | Б11-1 | — | — | Б14-18-4 | | | | | 2 | | | |
| | 1000 | рядовая | K44-1-4 | K27-3-4 | K38-2 | — | — | — | — | Б11-2 | Б11-2 | — | — | Б14-18-4 | 3 | 14 | 9 | 3 | 1 | 21 | 16 | — |
| | | связевая | K44-1-2 | K27-3-2 | K38-2-2 | — | — | — | — | Б11-2 | Б11-2 | — | — | Б14-18-4 | | | | | 2 | | | |
| | | торцевая | K44-1-4 | K27-3-4 | K38-2-2 | — | — | — | — | Б11-2 | Б11-2 | — | — | Б14-18-4 | | | | | 2 | | | |
| | 1500 | рядовая | K44-2-4 | K29-4-4 | K40-1 | — | — | — | — | Б11-3 | Б10-3 | — | — | Б14-18-4 | 3 | 14 | 9 | 4 | 1 | 21 | 15 | — |
| | | связевая | K44-2-2 | K29-4-2 | K40-1-2 | — | — | — | — | Б11-3 | Б10-3 | — | — | Б14-18-4 | | | | | 2 | | | |
| | | торцевая | K44-1-4 | K29-4-4 | K40-1-2 | — | — | — | — | Б11-3 | Б10-3 | — | — | Б14-18-4 | | | | | 2 | | | |

*) Балка покрытия Б1 принимается по серии ПК-01-06, выпуск В;

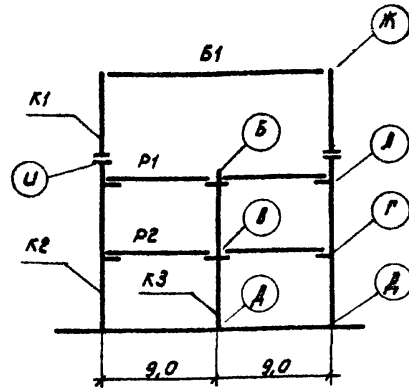

Монтажные схемы рам 2-9-3 (60; 60; 72)

УИ 20-4

Лист 21



Схема рамы 2-9-3 (60; 60; 72)

| Регион СССР по скоростному напору ветра | Нормативная величина длительной наврузки на покрытие ветром кг/м² | Наименование поперечной рамы каркаса | Условные марки колонн | | | | | | | | Условные марки ригелей | | | | | Условные марки монтажных деталей | | | | | | | |
|---|---|--------------------------------------|---------------------------------------|---------|---------|---|---|---|-------|-------|--|---|----------|----------|----|---|---|---|----|----|----|---|--|
| | | | K1 | K2 | K3 | — | — | — | — | P1 | P2 | — | — | B1*) | A | B | B | Г | Д | Ж | У | — | |
| | | | Рабочие марки колонн по серии УУ 23-3 | | | | | | | | Рабочие марки ригелей по серии УУ 23-4 | | | | | Рабочие марки монтажных деталей по серии ТАМ 22-2 | | | | | | | |
| III - IV | 500 | рядовая | K44-2-4 | K27-3-4 | K38-1 | — | — | — | — | B11-1 | B11-1 | — | — | 164-18-4 | 3 | 14 | 9 | 3 | 1 | 21 | 16 | — | |
| | | связевая | K44-2-2 | K27-3-2 | K38-1-2 | — | — | — | — | B11-1 | B11-1 | — | — | 164-18-4 | | | | | 2 | | | | |
| | | торцевая | K44-2-4 | K27-3-4 | K38-1-2 | — | — | — | — | B11-1 | B11-1 | — | — | 164-18-4 | | | | | 2 | | | | |
| | 1000 | рядовая | K44-2-4 | K27-3-4 | K38-2 | — | — | — | — | B11-2 | B11-2 | — | — | 164-18-4 | 3 | 14 | 9 | 3 | 1 | 21 | 16 | — | |
| | | связевая | K44-2-2 | K27-3-2 | K38-2-2 | — | — | — | — | B11-2 | B11-2 | — | — | 164-18-4 | | | | | 2 | | | | |
| | | торцевая | K44-2-4 | K27-3-4 | K38-2-2 | — | — | — | — | B11-2 | B11-2 | — | — | 164-18-4 | | | | | 2 | | | | |
| 1500 | рядовая | K44-3-4 | K29-4-4 | K40-1 | — | — | — | — | B11-3 | B10-3 | — | — | 164-18-4 | 3 | 14 | 9 | 4 | 1 | 21 | 17 | — | | |
| | связевая | K44-3-2 | K29-4-2 | K40-1-2 | — | — | — | — | B11-3 | B10-3 | — | — | 164-18-4 | | | | | 2 | | | | | |
| | торцевая | K44-3-4 | K29-4-4 | K40-1-2 | — | — | — | — | B11-3 | B10-3 | — | — | 164-18-4 | | | | | 2 | | | | | |

*) Балка покрытия B1 принимается по серии ПК-01-06 выпуск 8.

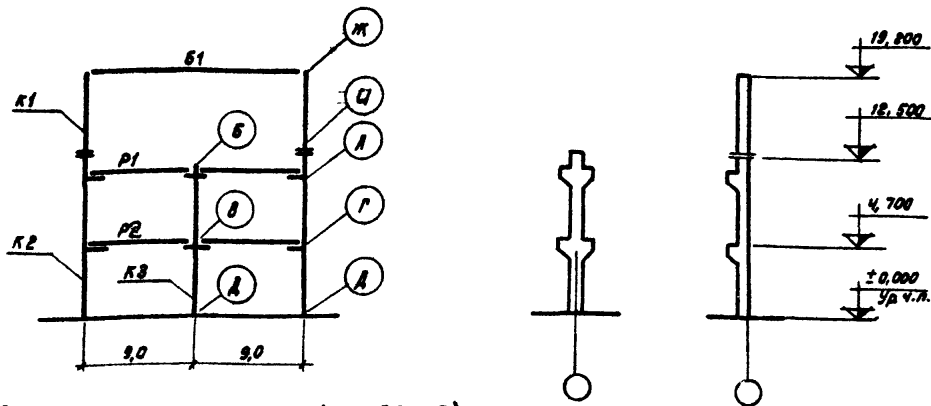

Монтажные схемы рам 2-9-3 (60; 60; 72)

УУ 20-4

Лист 22^а



Схема рамы 2-9-4 (60; 60; 72)



| Район СССР по скоростному напору ветра | Нормативная временная длительная нагрузка на перекрытие кг/м ² | Наименование поперечной рамы каркаса | Условные марки колонн | | | | | | Условные марки ригелей | | | | Условные марки монтажных стоек | | | | | | | | | | | |
|--|---|--------------------------------------|---------------------------------------|---------|---------|---------|---------|---|--|-------|-------|---|---|----------|---|----|---|---|---|---|----|----|----|---|
| | | | K1 | K2 | K3 | K4 | K5 | — | — | P1 | P2 | — | — | B1*) | Л | Б | Р | П | А | Е | Ж | М | К | |
| | | | Рабочие марки колонн по серии УИ 22-3 | | | | | | Рабочие марки ригелей по серии УИ 23-4 | | | | Рабочие марки монтажных стоек по серии ТАМ 22-2 | | | | | | | | | | | |
| I - II | 500 | рядовая | K44-1-4 | K31-2-4 | K26-2 | K27-3-4 | K28-1 | — | — | B11-1 | B11-1 | — | — | 164-18-4 | 3 | 14 | 9 | 9 | 3 | 1 | 16 | 16 | 21 | |
| | | связевая | K44-1-2 | K31-2-2 | K26-2-2 | K27-3-2 | K28-1-2 | — | — | B11-1 | B11-1 | — | — | 164-18-4 | | | | | | | | | | 2 |
| | | торцовая | K44-1-4 | K31-2-4 | K26-2-2 | K27-3-4 | K28-1-2 | — | — | B11-1 | B11-1 | — | — | 164-18-4 | | | | | | | | | | |
| | 1000 | рядовая | K44-2-4 | K31-2-4 | K26-3 | K29-3-4 | K30-1 | — | — | B11-2 | B10-2 | — | — | 164-18-4 | 3 | 14 | 9 | 9 | 4 | 1 | 17 | 16 | 21 | |
| | | связевая | K44-2-2 | K31-2-2 | K26-3-2 | K29-3-2 | K30-2-2 | — | — | B11-2 | B10-2 | — | — | 164-18-4 | | | | | | | | | | 2 |
| | | торцовая | K44-1-4 | K31-2-4 | K26-3-2 | K29-3-4 | K30-1-2 | — | — | B11-2 | B10-2 | — | — | 164-18-4 | | | | | | | | | | |

*) Балка покрытия Б1 принимается по серии ПК-01-06, выпуск 8;

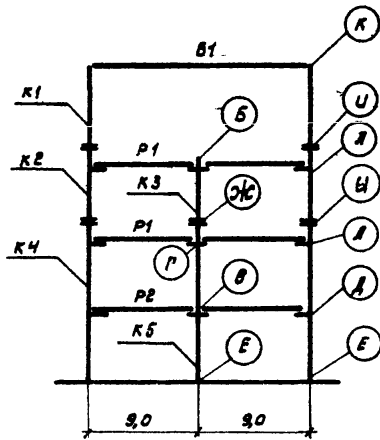
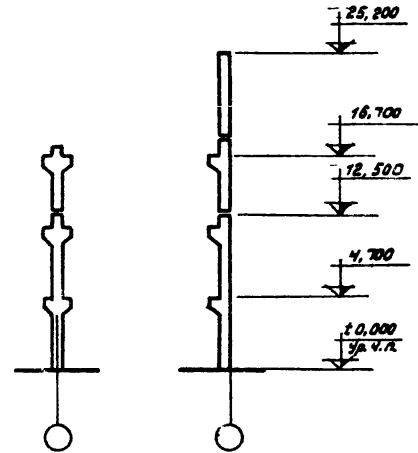

Монтажные схемы рам 2-9-4 (60; 60; 72)

УИ20-4
Лист 23



Схема рамы 2-9-4 (80; 60; 72)

| Район СССР по коростному напору ветра | Нормативная временная длительная нагрузка на перекрытие кг/м² | Наименование поперечной рамы каркаса | Условные марки колонн | | | | | | Условные марки ригелей | | | | | Условные марки монтажных деталей | | | | | | | | | | |
|---------------------------------------|---|--------------------------------------|---------------------------------------|---------|---------|---------|---------|---|--|-------|-------|---|---|---|---|----|---|---|---|---|----|----|----|---|
| | | | К1 | К2 | К3 | К4 | К5 | — | — | Р1 | Р2 | — | — | Б1*) | А | Б | В | Г | Д | Е | Ж | И | К | |
| | | | Рабочие марки колонн по серии УИ 22-3 | | | | | | Рабочие марки ригелей по серии УИ 23-4 | | | | | Рабочие марки монтажных деталей по серии ГДМ 22-2 | | | | | | | | | | |
| III - IV | 500 | рядовая | К44-2-4 | К31-3-4 | К26-2 | К27-3-4 | К28-1 | — | — | Б11-1 | Б11-1 | — | — | 164-18-4 | 3 | 14 | 9 | 9 | 3 | 1 | 17 | 16 | 21 | |
| | | связевая | К44-2-2 | К31-3-2 | К26-2-2 | К27-3-2 | К28-1-2 | — | — | Б11-1 | Б11-1 | — | — | 164-18-4 | | | | | | | | | | 2 |
| | | торцевая | К44-2-4 | К31-3-4 | К26-2-2 | К27-3-4 | К28-1-2 | — | — | Б11-1 | Б11-1 | — | — | 164-18-4 | | | | | | | | | | |
| | 1000 | рядовая | К44-3-4 | К31-3-4 | К26-3 | К29-3-4 | К30-1 | — | — | Б11-2 | Б10-2 | — | — | 164-18-4 | 3 | 14 | 9 | 9 | 4 | 1 | 17 | 17 | 21 | |
| | | связевая | К44-3-2 | К31-3-2 | К26-3-2 | К29-4-2 | К30-2-2 | — | — | Б11-2 | Б10-2 | — | — | 164-18-4 | | | | | | | | | | 2 |
| | | торцевая | К44-2-4 | К31-3-4 | К26-3-2 | К29-3-4 | К30-1-2 | — | — | Б11-2 | Б10-2 | — | — | 164-18-4 | | | | | | | | | | |

* Бляха покрытия Б1 принимается по серии ПК-01-06, выпуск 8;

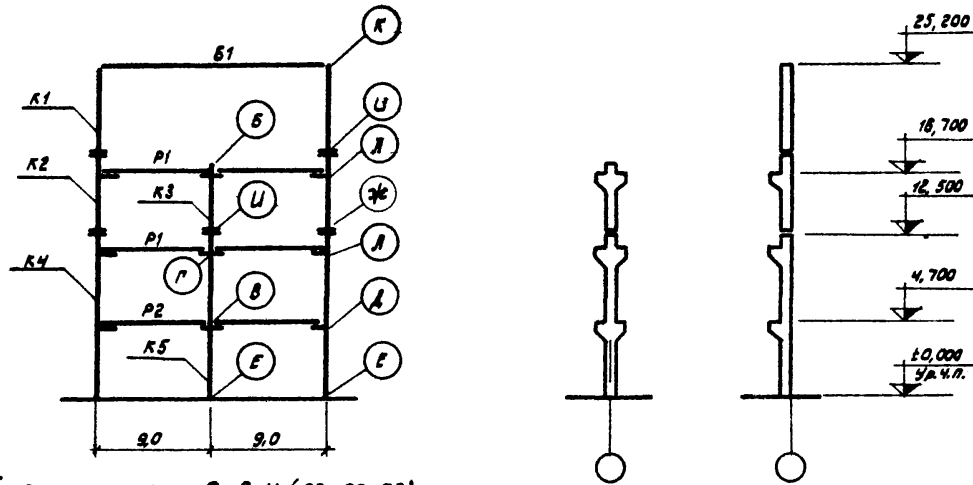

Монтажные схемы рам 2-9-4 (80; 60; 72).

УИ 20-4

Лист 24

Таблица подбора вертикальных связей

| Шифр габаритной схемы /поперечной рамы/ | Район СССР по скоро- стному напару ветра | Условные марки связей | | | | |
|---|---|--|-----|-----|-----|----|
| | | с1 | с2 | с3 | с4 | с5 |
| | | Рабочие марки связей по серии УУ 29-4 | | | | |
| 2-9-3 (48) | I-II | сп2 | сп2 | сп2 | — | — |
| п-9-3 (48) | III-IV | сп2 | сп2 | сп2 | — | — |
| 2-9-4 (48) | I-II | сп2 | сп2 | сп2 | сп2 | — |
| п-9-4 (48) | III-IV | сп2 | сп2 | сп2 | сп2 | — |
| 2-9-3 (60) | I-II | сп4 | сп3 | сп3 | — | — |
| п-9-3 (60) | III-IV | сп4 | сп4 | сп4 | — | — |
| 2-9-4 (60) | I-II | сп4 | сп4 | сп3 | сп3 | — |
| п-9-4 (60) | III-IV | сп5 | сп4 | сп4 | сп4 | — |
| 2-9-3 (60, 48) | I-II | сп4 | сп2 | сп2 | — | — |
| п-9-3 (60, 48) | III-IV | сп4 | сп2 | сп2 | — | — |
| 2-9-4 (60, 48) | I-II | сп4 | сп2 | сп2 | сп2 | — |
| п-9-4 (60, 48) | III-IV | сп5 | сп2 | сп2 | сп2 | — |

| Шифр габаритной схемы /поперечной рамы/ | Район СССР по скоро- стному напару ветра | Условные марки связей | | | | |
|---|---|--|-----|-----|-----|-----|
| | | с1 | с2 | с3 | с4 | с5 |
| | | Рабочие марки связей по серии УУ 29-4 | | | | |
| 2-9-3 (72, 60) | I-II | сп6 | сп3 | сп3 | — | — |
| п-9-3 (72, 60) | III-IV | сп6 | сп4 | сп4 | — | — |
| 2-9-4 (72, 60) | I-II | сп6 | сп4 | сп3 | сп3 | — |
| п-9-4 (72, 60) | III-IV | сп6 | сп4 | сп4 | сп4 | — |
| 2-9-3 (48; 48, 72) | I-II | сп2 | сп2 | сп6 | сп7 | — |
| | III-IV | сп2 | сп2 | сп6 | сп7 | — |
| 2-9-4 (48, 48, 72) | I-II | сп2 | сп2 | сп2 | сп6 | сп7 |
| | III-IV | сп2 | сп2 | сп2 | сп6 | сп7 |
| 2-9-3 (60; 60; 72) | I-II | сп4 | сп4 | сп6 | сп7 | — |
| | III-IV | сп4 | сп4 | сп6 | сп7 | — |
| 2-9-4 (60; 60; 72) | I-II | сп4 | сп4 | сп4 | сп6 | сп7 |
| | III-IV | сп5 | сп4 | сп4 | сп6 | сп7 |

ТА
1964

Таблица подбора вертикальных связей

УУ 20-4

Лист ?

Конструкции монтажных панелей

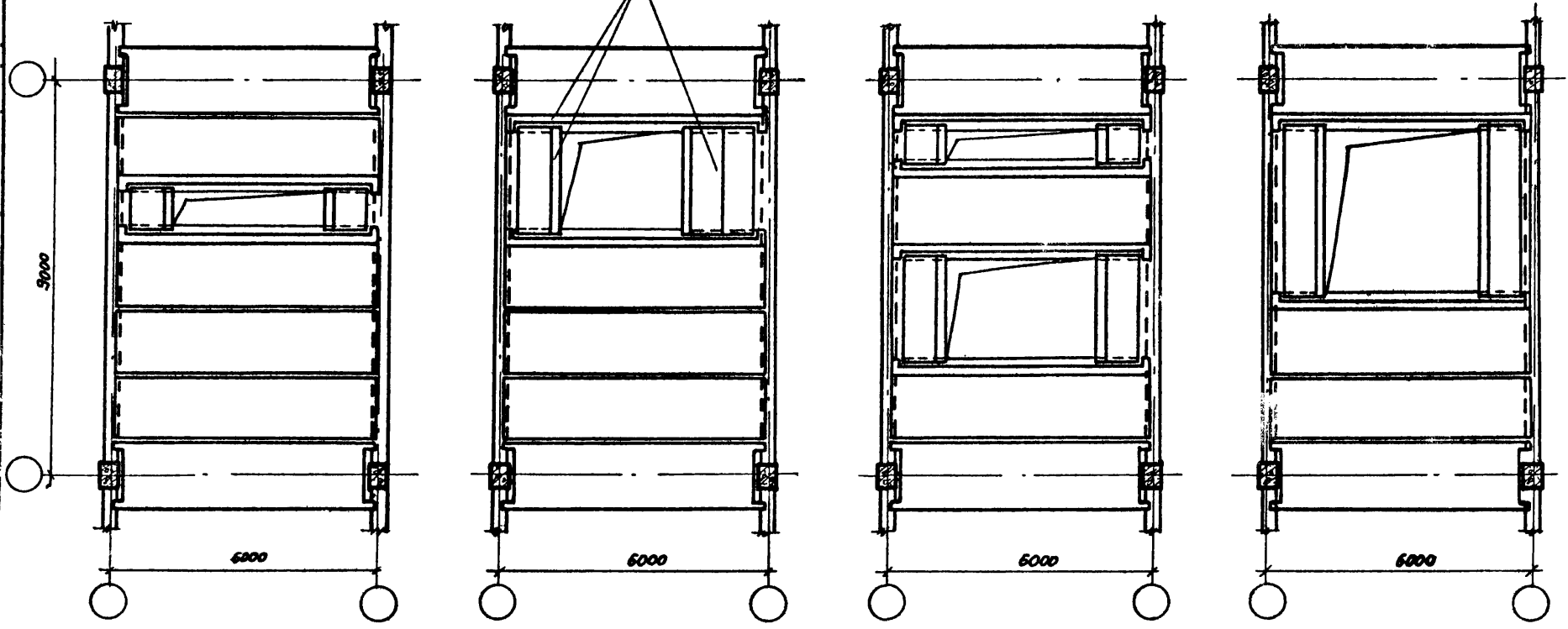

Шифр
 УУ 20-4
 Марка-лист
 Ув.Р. №

Исполнитель
 Проверил
 Утвердил

Масштаб
 Вид
 Функция
 Ст. инженер
 Инженер

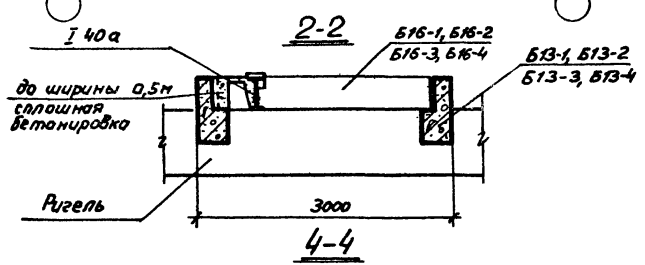
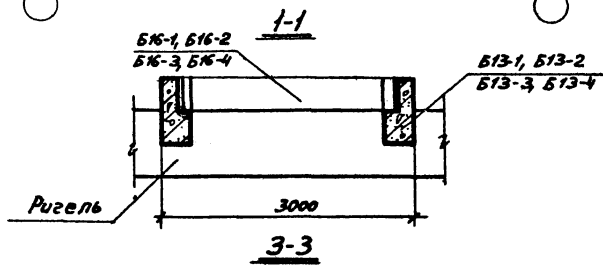
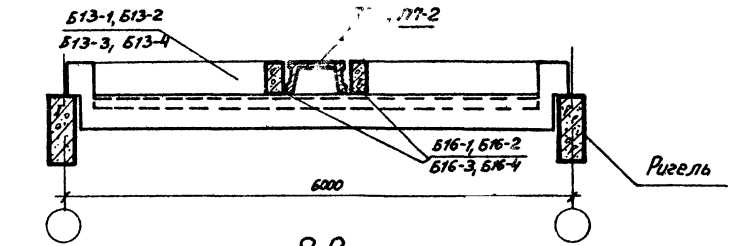
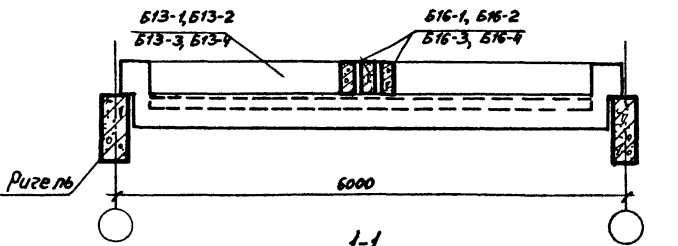
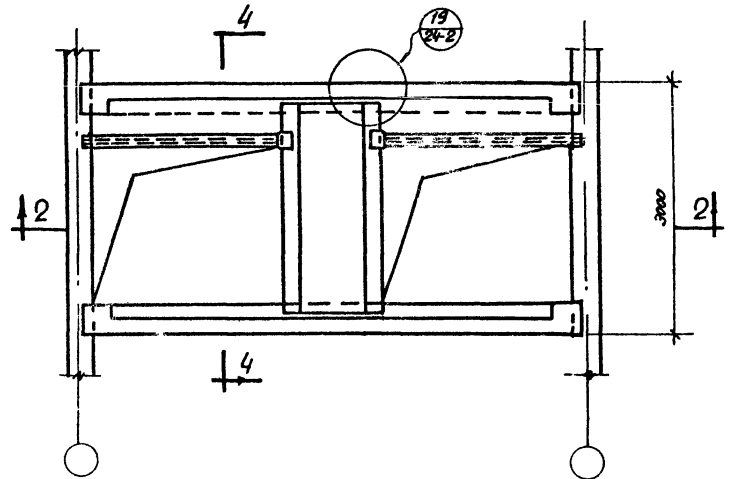
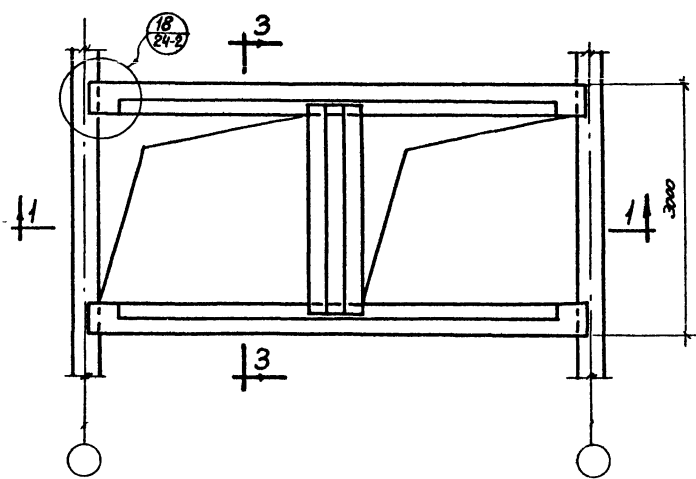

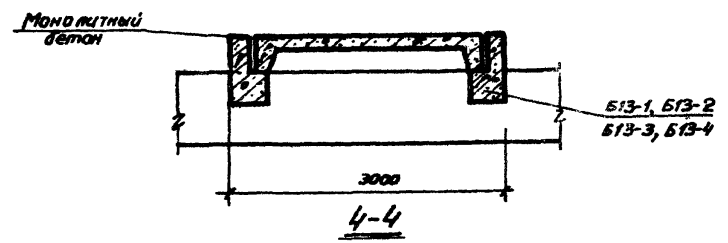
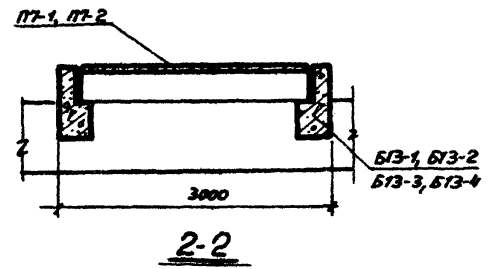
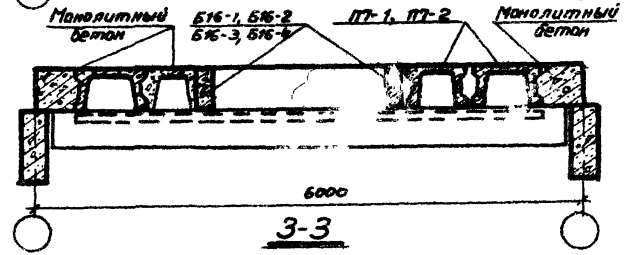
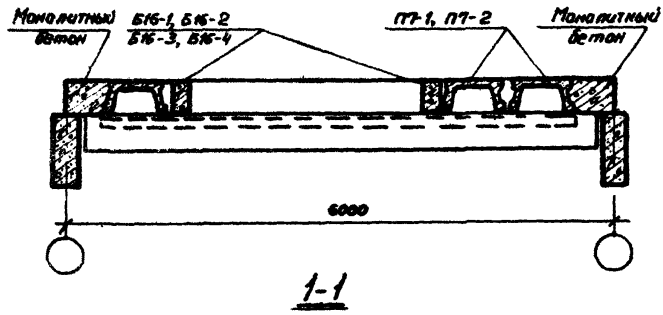
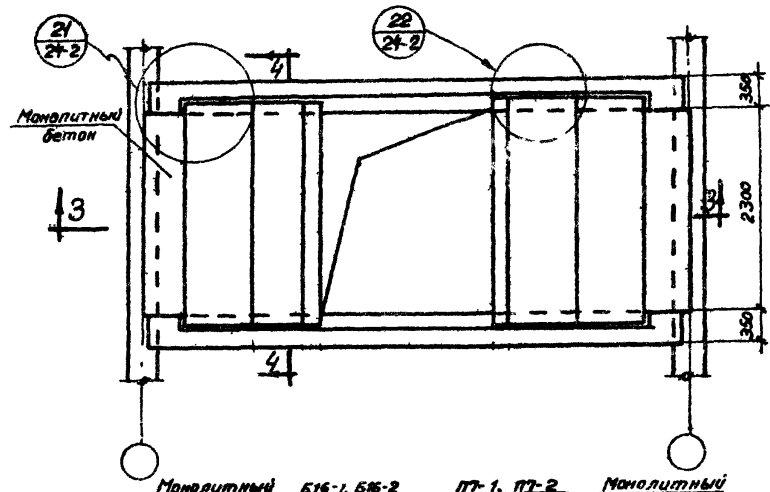
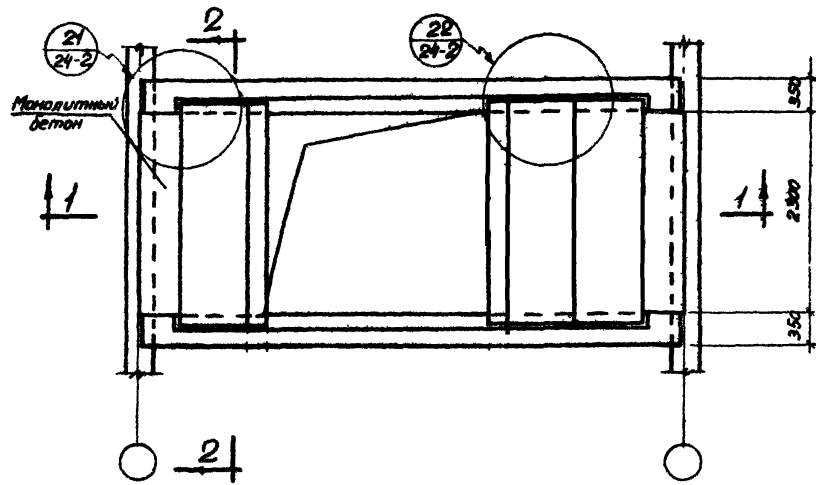

Примеры компоновки монтажных панелей

| |
|---------|
| УИ20-4 |
| Лист 30 |

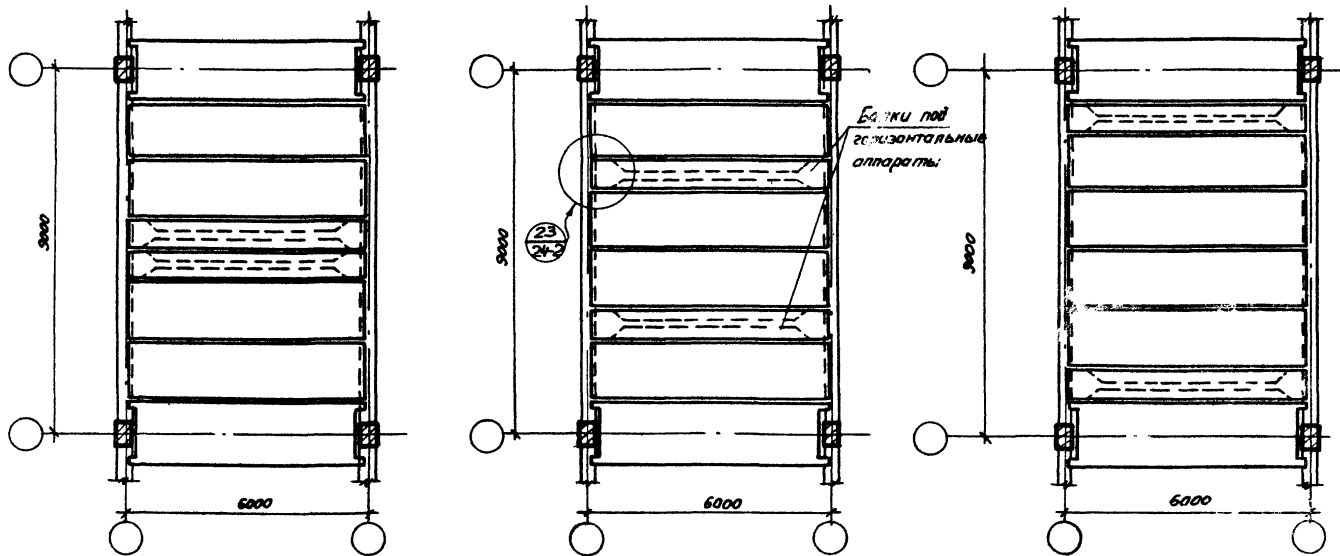

ТА
1564

Примеры раскладки балок под
горизонтальные аппараты

УУ 20-4

Лист 31

Приложение

Нагрузки на фундаменты колонн

Усилия от нормативных нагрузок на фундаменты рядовых колонн

| Шифр монтажной схемы, нагрузка на перекрытие ветровой район | Тип фунда-мента | При основных сочетаниях нагрузок | | | | | При дополнительных сочетаниях нагрузок | | | | | Шифр монтажной схемы, нагрузка на перекрытие ветровой район | Тип фунда-мента | При основных сочетаниях нагрузок | | | | | При дополнительных сочетаниях нагрузок | | | | | | | | | | | | | | | | | | | | | | | | | | | | | | | | | | | | | | | | | | | | | | | |
|---|--|----------------------------------|----------------|----------------|----------------|----------------|--|----------------|----------------|----------------|----------------|---|---|---|----------------|----------------|----------------|----------------|--|----------------|----------------|----------------|----------------|-------|------|-------|-------|-------|-------|-------|-------|-------|-------|-------|-------|-------|-------|-------|-------|-------|-------|-------|-------|-------|-------|-------|-------|-------|-------|-------|-------|-------|-------|-------|-------|------|-----|----|-------|---|------|-----|---|-----|---|------|
| | | N | M _x | M _y | Q _x | Q _y | N | M _x | M _y | Q _x | Q _y | | | N | M _x | M _y | Q _x | Q _y | N | M _x | M _y | Q _x | Q _y | | | | | | | | | | | | | | | | | | | | | | | | | | | | | | | | | | | | | | | | | | | |
| | | т | тм | тм | т | т | т | тм | тм | т | т | | | т | тм | тм | т | т | т | тм | тм | т | т | | | | | | | | | | | | | | | | | | | | | | | | | | | | | | | | | | | | | | | | | | | |
| 2-9-4(48) 3-9-4(48) 2-9-4(60,48) 3-9-4(60,48) 500-II | А | 135 | -13,4 | | -9,0 | | 150 | -11,7 | | -8,8 | | 2-9-4(48) 3-9-4(48) 2-9-4(60,48) 3-9-4(60,48) 1000-IV | А | 185 | -18,0 | | -11,7 | | 198 | -17,6 | | -11,5 | | Б | 180 | -13,2 | ±14,3 | -9,6 | ±4,3 | 194 | -13,2 | ±11,9 | -9,6 | ±4,1 | 157 | 24,0 | | -16,8 | | 170 | -23,6 | | -15,8 | | 152 | -19,1 | ±14,3 | -13,9 | ±4,3 | 166 | -19,1 | ±11,9 | -13,9 | ±4,1 | | | | | | | | | | | | |
| | | 244 | ±5,4 | | ±4,0 | | 276 | ±13,5 | | ±8,5 | | | | 321 | ±8,4 | | ±3,8 | | 356 | ±7,6 | | ±3,4 | | | 244 | 0 | ±10,2 | 0 | ±2,8 | 276 | ±8,7 | ±9,2 | ±6,0 | ±2,5 | 521 | 0 | ±14,3 | 0 | ±4,3 | 356 | 0 | ±11,9 | 0 | ±4,1 | | | | | | | | | | | | | | | | | | | | | | |
| | | 210 | ±14,0 | | ±8,7 | | 226 | ±4,9 | | ±2,4 | | | | 248 | ±25,7 | | ±15,0 | | 260 | ±25,0 | | ±14,6 | | | 210 | ±8,7 | ±10,2 | ±6,5 | ±2,8 | 226 | 0 | ±9,2 | 0 | ±2,5 | 248 | ±17,3 | ±14,3 | ±11,0 | ±4,3 | 260 | ±17,4 | ±11,9 | ±11,2 | ±4,1 | | | | | | | | | | | | | | | | | | | | | | |
| | | 136 | -14,0 | | -9,3 | | 152 | -13,2 | | -9,0 | | | | 222 | -21,8 | | -14,5 | | 236 | -21,4 | | -14,3 | | | 132 | -9,1 | ±14,3 | -7,0 | ±4,3 | 146 | -9,2 | ±11,9 | -7,0 | ±4,1 | 220 | -17,6 | ±10,2 | -12,7 | ±2,8 | 233 | -17,6 | 8,7 | -12,7 | ±2,6 | | | | | | | | | | | | | | | | | | | | | | |
| | 2-9-4(48) 3-9-4(48) 2-9-4(60,48) 3-9-4(60,48) 500-IV | А | 132 | -9,1 | ±14,3 | -7,0 | ±4,3 | 142 | -16,4 | | -11,4 | | | 2-9-4(48) 3-9-4(48) 2-9-4(60,48) 3-9-4(60,48) 1500-II | А | 180 | -30,7 | | -21,8 | | 194 | -36,3 | | -20,8 | | Б | 177 | -26,4 | ±10,2 | -13,2 | ±2,8 | 191 | 26,4 | 8,7 | -19,2 | ±2,6 | 244 | ±8,4 | | ±2,6 | | 434 | ±4,9 | | ±2,4 | | 244 | 0 | ±14,3 | 0 | ±4,3 | 276 | ±9,1 | ±11,9 | ±6,0 | ±4,1 | 400 | -0 | ±10,2 | 0 | ±2,8 | 434 | 0 | 8,7 | 0 | ±2,6 |
| | | | 210 | ±17,0 | | ±11,1 | | 226 | ±7,5 | | ±3,7 | | | | | 283 | ±31,3 | | ±20,5 | | 300 | ±30,8 | | ±20,3 | | | 210 | ±8,7 | ±14,3 | ±6,5 | ±4,3 | 226 | 0 | ±11,9 | 0 | ±4,1 | 283 | ±26,0 | ±10,2 | ±17,9 | ±2,8 | 300 | ±26,0 | 8,7 | ±17,9 | ±2,6 | | | | | | | | | | | | | | | | | | | | |
| | | | 184 | -17,6 | | -10,3 | | 197 | -17,0 | | -11,2 | | | | | 224 | -22,3 | | -14,8 | | 237 | -21,8 | | -14,5 | | | 244 | 0 | ±14,3 | 0 | ±4,3 | 276 | ±9,1 | ±11,9 | ±6,0 | ±4,1 | 220 | -17,6 | ±14,3 | -12,7 | ±4,3 | 233 | -17,6 | ±11,9 | -12,7 | ±4,1 | | | | | | | | | | | | | | | | | | | | |
| | | | 180 | -13,2 | ±10,2 | -9,6 | ±2,8 | 194 | -13,2 | ±9,2 | -9,6 | | ±2,5 | | | 181 | 31,3 | | -21,3 | | 194 | -38,8 | | -21,0 | | | 156 | -23,5 | | -12,8 | | 169 | -23,0 | | -15,5 | | 177 | 26,4 | ±14,3 | -19,2 | ±4,3 | 191 | -26,4 | ±11,9 | -19,2 | ±4,1 | | | | | | | | | | | | | | | | | | | | |
| 2-9-4(48) 3-9-4(48) 2-9-4(60,48) 3-9-4(60,48) 1000-II | | А | 152 | -19,1 | ±10,2 | -13,9 | ±2,8 | 166 | -19,1 | ±9,2 | -13,9 | ±2,5 | 2-9-4(48) 3-9-4(48) 2-9-4(60,48) 3-9-4(60,48) 1500-IV | | А | 400 | ±2,4 | | ±4,1 | | 434 | ±7,6 | | ±3,7 | | Б | 400 | 0 | ±14,3 | 0 | ±4,3 | 434 | 0 | ±11,9 | 0 | ±4,1 | 321 | ±5,4 | | ±2,4 | | 356 | 0 | ±9,2 | 0 | ±2,5 | 283 | ±34,4 | | ±22,0 | | 300 | ±33,7 | | ±21,6 | | | | | | | | | | | |
| | | | 321 | 0 | ±10,2 | 0 | ±2,8 | 356 | ±4,9 | | ±2,2 | | | | | 248 | ±22,6 | | ±13,5 | | 260 | ±22,0 | | ±13,2 | | | 321 | 0 | ±10,2 | 0 | ±2,8 | 356 | 0 | ±9,2 | 0 | ±2,5 | 248 | ±22,6 | ±10,2 | ±11,0 | ±2,8 | 260 | ±17,4 | ±9,2 | ±11,0 | ±2,5 | | | | | | | | | | | | | | | | | | | | |
| | | | 248 | ±22,6 | | ±13,5 | | 260 | ±22,0 | | ±13,2 | | | | | 248 | ±17,3 | ±10,2 | ±11,0 | ±2,8 | 260 | ±17,4 | ±9,2 | ±11,0 | ±2,5 | | | | | | | | | | | | | | | | | | | | | | | | | | | | | | | | | | | | | | | | | |

Общие примечания даны на листе 32

Условия от нормативных нагрузок на фундаменте рябовых колонн

| Шифр монтажной схемы нагрузки по перекрытию ветровой район | Тип фундамента | При основных сочетаниях нагрузок | | | | | При дополнительных сочетаниях нагрузок | | | | | Шифр монтажной схемы нагрузка по перекрытию ветровой район | Тип фундамента | При основных сочетаниях нагрузок | | | | | При дополнительных сочетаниях нагрузок | | | | | | | | | | | | | | | | | | | | | | | | | | | |
|--|------------------------------|----------------------------------|-------|-------|------|-------|--|-------|-------|------|-------|--|-------------------------------|----------------------------------|-------|------|-------|------|--|-------|------|-------|------|-------|------|------|-----|------|--|------|---|------|---|------|-----|-------|-----|-------|--|-------|------|------|------|------|------|------|
| | | N | Mx | My | Qx | Qy | N | Mx | My | Qx | Qy | | | N | Mx | My | Qx | Qy | N | Mx | My | Qx | Qy | | | | | | | | | | | | | | | | | | | | | | | |
| | | т | тм | тм | т | т | т | тм | тм | т | т | | | т | тм | тм | т | т | т | тм | тм | т | т | т | т | | | | | | | | | | | | | | | | | | | | | |
| 2-9-3 (48, 48, 72) 500 II | А | 133 | -10.1 | | -5.9 | | 150 | -9.7 | | -5.7 | | 2-9-3 (48, 48, 72) 1000 II | А | 161 | -26.7 | | -15.3 | | 178 | -25.5 | | -14.9 | | Б | 207 | ±7.9 | | ±3.7 | | 207 | 0 | ±6.7 | 0 | ±1.8 | 152 | ±14.5 | | ±8.1 | | 152 | ±6.5 | ±6.7 | ±4.4 | ±1.8 | | |
| | | 190 | -5.6 | ±3.7 | -3.9 | ±1.1 | 148 | -5.6 | ±3.3 | -3.9 | ±1.0 | | | 157 | -14.6 | ±9.2 | -10.2 | ±2.8 | 173 | -14.6 | ±8.3 | -10.2 | ±2.5 | | | | | | | | | | | | | | | | | | | | | | | |
| | | 121 | -10.9 | | -6.5 | | 138 | -10.4 | | -6.3 | | | | 138 | -22.4 | | -17.3 | | 155 | -22.2 | | -17.0 | | | | | | | | | | | | | | | | | | | | | | | | |
| | | 118 | -6.4 | ±3.7 | -4.5 | ±1.1 | 134 | -6.4 | ±3.3 | -4.5 | ±1.0 | | | 134 | -17.3 | ±9.2 | -12.1 | ±2.8 | 151 | -17.3 | ±8.3 | -12.1 | ±2.5 | | | | | | | | | | | | | | | | | | | | | | | |
| | 2-9-3 (48, 48, 72) 500 II | А | 134 | -12.7 | | -7.1 | | 152 | -12.0 | | -6.8 | | | 2-9-3 (48, 48, 72) 1500 I | А | 185 | -16.2 | | -10.0 | | 203 | -15.7 | | -9.8 | | Б | 284 | ±5.0 | | ±2.4 | | 284 | 0 | ±3.7 | 0 | ±1.1 | 180 | ±14.9 | | ±8.9 | | 180 | ±9.8 | ±3.7 | ±6.5 | ±1.1 |
| | | | 130 | -5.8 | ±6.7 | -3.9 | ±1.9 | 148 | -5.6 | ±6.0 | -3.9 | | ±1.7 | | | 182 | -11.7 | ±3.7 | -8.0 | ±1.1 | 200 | -11.7 | ±3.3 | -8.0 | ±1.0 | | | | | | | | | | | | | | | | | | | | | |
| | | | 122 | -13.5 | | -7.7 | | 140 | -12.8 | | -7.4 | | | | | 149 | -18.4 | | -11.2 | | 167 | -18.0 | | -11.5 | | | | | | | | | | | | | | | | | | | | | | |
| | | | 118 | -6.4 | ±6.7 | -4.5 | ±1.9 | 136 | -6.4 | ±6.0 | -4.5 | | ±1.7 | | | 147 | -13.9 | ±3.7 | -9.7 | ±1.1 | 164 | -13.9 | ±3.3 | -9.7 | ±1.0 | | | | | | | | | | | | | | | | | | | | | |
| 2-9-3 (48, 48, 72) 1000 II | | А | 160 | -22.3 | | -13.6 | | 177 | -21.6 | | -13.3 | | 2-9-3 (48, 48, 72) 1500 II | | А | 185 | -18.8 | | -11.2 | | 203 | -18.1 | | -11.0 | | Б | 284 | ±7.9 | | ±3.7 | | 284 | 0 | ±6.7 | 0 | ±1.9 | 180 | ±17.8 | | ±10.3 | | 180 | ±9.8 | ±6.7 | ±6.5 | ±1.9 |
| | | | 157 | -14.6 | ±5.2 | -10.2 | ±1.6 | 175 | -14.6 | ±4.7 | -10.2 | ±1.4 | | | | 182 | -11.7 | ±6.7 | -8.0 | ±1.9 | 200 | -11.7 | ±6.0 | -8.0 | ±1.7 | | | | | | | | | | | | | | | | | | | | | |
| | | | 136 | -25.0 | | -15.6 | | 153 | -24.3 | | -15.3 | | | | | 150 | -21.0 | | -12.9 | | 168 | -20.4 | | -12.6 | | | | | | | | | | | | | | | | | | | | | | |
| | | | 134 | -17.3 | ±5.2 | -12.1 | ±1.6 | 151 | -17.3 | ±4.7 | -12.1 | ±1.4 | | | | 147 | -13.9 | ±6.7 | -9.7 | ±1.9 | 164 | -13.9 | ±6.0 | -9.7 | ±1.7 | | | | | | | | | | | | | | | | | | | | | |

Примечания: Общие примечания даны на листе 32

Усилия от нормативных нагрузок на фундаменты рядовых колонн

| Шифр монтажной схемы - нагрузка на перекрытие в бетонный район | Тип фундамента | При основных сочетаниях нагрузок | | | | | При дополнительных сочетаниях нагрузок | | | | | Шифр монтажной схемы - нагрузка на перекрытие в бетонный район | Тип фундамента | При основных сочетаниях нагрузок | | | | | При дополнительных сочетаниях нагрузок | | | | | | | | | |
|--|----------------|----------------------------------|-----|-------|-------|-------|--|-----|-------|------|-------|--|----------------|----------------------------------|----|-----|-------|-------|--|-------|------|-------|-------|-------|-------|------|--|--|
| | | N | Mx | My | Qx | Qy | N | Mx | My | Qx | Qy | | | N | Mx | My | Qx | Qy | N | Mx | My | Qx | Qy | | | | | |
| | | т | тм | тм | т | т | т | тм | тм | т | т | | | т | тм | тм | т | т | т | тм | тм | т | т | т | | | | |
| 2-9-4 (48, 48, 72) 500-И | А | | 167 | -146 | | -8.5 | | 184 | -141 | | -8.3 | | | | | | 205 | -191 | | -7.9 | | 222 | -186 | | -11.6 | | | |
| | | | 161 | -9.6 | ±7.0 | -6.7 | ±2.0 | 179 | -9.6 | ±6.5 | -6.7 | ±1.8 | | | | | 200 | -141 | ±7.0 | -10.0 | ±2.0 | 217 | -141 | ±6.5 | -10.0 | ±1.8 | | |
| | | | 156 | -15.8 | | -9.3 | | 173 | -15.3 | | -9.1 | | | | | | 183 | -216 | | -13.4 | | 201 | -210 | | -13.2 | | | |
| | | | 151 | -10.8 | ±7.0 | -7.4 | ±2.0 | 169 | -10.8 | ±6.5 | -7.4 | ±1.8 | | | | | 178 | -16.5 | ±7.0 | -11.5 | ±2.0 | 196 | -16.5 | ±6.5 | -11.5 | ±1.8 | | |
| | Б | | 210 | ±9.0 | | ±3.8 | | | | | | | | | | | 290 | ±8.0 | | ±3.8 | | | | | | | | |
| | | | 210 | 0 | ±7.0 | 0 | ±2.0 | | | | | | | | | | 290 | 0 | ±7.0 | 0 | ±2.0 | | | | | | | |
| | | | 171 | ±16.1 | | ±9.0 | | | | | | | | | | | 210 | ±24.1 | | ±14.2 | | | | | | | | |
| | | | 171 | ±9.1 | ±7.0 | ±5.2 | ±2.0 | | | | | | | | | | 210 | ±6.1 | ±7.0 | ±0.4 | ±2.0 | | | | | | | |
| 2-9-4 (48, 48, 72) 500-И | А | | 170 | -174 | | -8.9 | | 186 | -166 | | -8.2 | | | | | 209 | -21.9 | | -12.8 | | 224 | -211 | | -12.5 | | | | |
| | | | 161 | -9.6 | ±10.8 | -6.1 | ±3.1 | 179 | -9.6 | ±8.8 | -6.7 | ±2.8 | | | | 200 | -14.1 | ±10.8 | -10.0 | ±2.3 | 217 | -14.1 | ±9.8 | -10.0 | ±2.8 | | | |
| | | | 159 | -18.6 | | -10.3 | | 175 | -17.8 | | -10.0 | | | | | 187 | -24.4 | | -14.4 | | 203 | -23.6 | | -14.1 | | | | |
| | | | 151 | -10.8 | ±10.8 | -7.4 | ±3.1 | 169 | -10.8 | ±9.8 | -7.4 | ±2.8 | | | | 178 | -16.5 | ±10.8 | -11.5 | ±2.3 | 196 | -16.5 | ±9.8 | -11.5 | ±2.8 | | | |
| | Б | | 210 | ±2.5 | | ±5.9 | | | | | | | | | | 290 | ±12.5 | | ±5.9 | | | | | | | | | |
| | | | 210 | 0 | ±10.8 | 0 | ±3.1 | | | | | | | | | 290 | 0 | ±10.8 | 0 | ±2.3 | | | | | | | | |
| | | | 171 | ±20.6 | | ±11.1 | | | | | | | | | | 210 | ±28.8 | | ±6.3 | | | | | | | | | |
| | | | 171 | ±8.1 | ±10.8 | ±5.2 | ±3.1 | | | | | | | | | 210 | ±6.1 | ±10.8 | ±0.4 | ±2.3 | | | | | | | | |
| 2-9-4 (48, 48, 72) 1000-И | А | | | | | | | | | | | | | | | | | | | | | | | | | | | |
| | | | | | | | | | | | | | | | | | | | | | | | | | | | | |
| | | | | | | | | | | | | | | | | | | | | | | | | | | | | |
| | | | | | | | | | | | | | | | | | | | | | | | | | | | | |
| | Б | | | | | | | | | | | | | | | | | | | | | | | | | | | |
| | | | | | | | | | | | | | | | | | | | | | | | | | | | | |
| | | | | | | | | | | | | | | | | | | | | | | | | | | | | |
| | | | | | | | | | | | | | | | | | | | | | | | | | | | | |

Общие примечания даны на листе 32.

Дополнительные усилия от нормативных нагрузок
на фундаменты связевых колонн

| Шифр монтажной схемы ветровой р-н | Тип фундамента | N т | My тм | My т | Шифр монтажной схемы ветровой р-н | Тип фундамента | N т | My тм | My т |
|-------------------------------------|----------------|--------|----------|---------|-----------------------------------|----------------|--------|----------|---------|
| | | | | | | | | | |
| 2-9-3/48 3-9-3/48 И | А, Б | 114 | ±0,5 | ±0,3 | 2-9-3/48 (48,72) | А | 117 | ±0,5 | ±0,3 |
| 2-9-3/48 3-9-3/48 И | А, Б | 121 | ±0,0 | ±0,5 | И | Б | 117 | ±0,5 | ±0,3 |
| 2-9-4/48 3-9-4/48 И | А, Б | 123 | ±0,0 | ±0,5 | 2-9-3/48 (48,72) | А | 120 | ±0,0 | ±0,5 |
| 2-9-4/48 3-9-4/48 И | А, Б | 135 | ±1,1 | ±0,0 | И | Б | 141 | ±0,0 | ±0,5 |
| 2-9-3/60 (48) 3-9-3/60 (48) И | А, Б | 114 | ±0,0 | ±0,3 | 2-9-4/48 (48,72) | А | 120 | ±0,5 | ±0,5 |
| 2-9-3/60 (48) 3-9-3/60 (48) И | А, Б | 121 | ±0,9 | ±0,5 | И | Б | 119 | ±0,5 | ±0,5 |
| 2-9-4/60 (48) 3-9-4/60 (48) И | А, Б | 123 | ±0,0 | ±0,5 | 2-9-4/48 (48,72) | А | 130 | ±0,0 | ±0,0 |
| 2-9-4/60 (48) 3-9-4/60 (48) И | А, Б | 134 | ±1,2 | ±0,0 | И | Б | 123 | ±0,0 | ±0,0 |

Примечания:

- Общие примечания даны на листе 32.
- Данные усилия суммируются с усилиями N, My, My, приведенными в таблицах для рядовых колонн. При этом значения N, My, My принимаются без изменений.

К дополнительным усилиям на фундаментах связевых колонн, указанным в таблицах (схемы 01-20-1, 01-20-2, 01-20-3, 01-20-4) следует прибавить дополнительные усилия от действия ветры в продольном направлении.

Дополнительные усилия от нормативных нагрузок
на фундаменты торцевых колонн
(без нагрузок от торцевого фрезерка)

| Сетка колонн | Полная нагрузка | Тип фундамента | My тм | My при высоте первого этажа 6 м | |
|--------------|-----------------|----------------|----------|---------------------------------|------|
| | | | | 48 | 60 |
| 0x6 | 500 | А | -1,5 | -1,0 | -0,0 |
| | | Б | -2,9 | -1,9 | -1,5 |
| | | А | -2,1 | -1,4 | -1,1 |
| | 1000 | Б | -4,2 | -2,0 | -2,2 |
| | | А | -2,0 | -1,9 | -1,5 |
| | 1600 | Б | -5,0 | -3,7 | -3,0 |

Примечания:

- Общие примечания даны на листе 32.
- Данные усилия суммируются с усилиями, приведенными в таблицах усилий для фундаментов рядовых колонн. Значения N, My, My умножаются на 0,6.

Усилия от нормативных нагрузок на фундаменты рядовых колонн.

| Шифр монтажной схемы, нагрузки на перекрытия, ветровый район. | Тип фундамента | При основных сочетаниях нагрузок | | | | | При дополнительных сочетаниях нагрузок | | | | | Шифр монтажной схемы, нагрузки на перекрытия, ветровый район. | Тип фундамента | При основных сочетаниях нагрузок | | | | | При дополнительных сочетаниях нагрузок | | | | |
|---|----------------|----------------------------------|-------|------|-------|-------|--|-------|------|-------|------|---|----------------|----------------------------------|-------|-------|------|-------|--|-------|-------|------|-------|
| | | N | Mx | My | Qx | Qy | N | Mx | My | Qx | Qy | | | N | Mx | My | Qx | Qy | N | Mx | My | Qx | Qy |
| | | т | мм | мм | т | т | т | мм | мм | т | т | | | т | мм | мм | т | т | т | мм | мм | т | т |
| 2-9-3(60) 2-9-3(126) 3-9-3(60) 3-9-3(126) 500-IV | А | 80 | -19.0 | | -9.1 | | 93 | -18.1 | | -8.8 | | 2-9-3 (60;60;72) 500-IV | А | 115 | -13.8 | | -6.6 | | 132 | -12.9 | | -6.2 | |
| | | 76 | -9.5 | ±5.8 | -5.4 | ±1.36 | 89 | -9.5 | ±5.2 | -5.4 | ±1.2 | | | 109 | -4.9 | ±7.84 | -3.0 | ±2.02 | 126 | -4.9 | ±7.05 | -3.0 | ±1.82 |
| | | 93 | -17.7 | | -8.4 | | 107 | -16.8 | | -8.0 | | | | 125 | -13.2 | | -6.2 | | 142 | -12.4 | | -5.9 | |
| | | 89 | -8.2 | ±5.8 | -4.6 | ±1.36 | 104 | -8.2 | ±5.2 | -4.6 | ±1.2 | | | 120 | -4.4 | ±7.84 | -2.7 | ±2.02 | 137 | -4.4 | ±7.05 | -2.7 | ±1.82 |
| | Б | 158 | ±17.9 | | ±8.1 | | 173 | ±16.8 | | ±7.6 | | | Б | 118 | ±12.7 | | ±5.6 | | 118 | ±11.8 | | ±5.2 | |
| | | 157 | ±7.5 | ±5.8 | ±3.7 | ±1.36 | 172 | ±7.5 | ±5.2 | ±3.7 | ±1.2 | | | 118 | ±2.8 | ±7.84 | ±1.5 | ±1.89 | 118 | ±2.8 | ±7.05 | ±1.5 | ±1.7 |
| | | 189 | ±12.3 | | ±5.3 | | 222 | ±11.0 | | ±4.8 | | | | 147 | ±9.9 | | ±4.1 | | 147 | ±9.0 | | ±3.7 | |
| | | 187 | ±1.83 | ±6.8 | ±2.93 | ±1.36 | 220 | ±1.83 | ±5.2 | ±2.93 | ±1.2 | | | 147 | 0 | ±7.84 | 0 | 1.89 | 147 | 0 | ±7.05 | 0 | ±1.7 |
| 2-9-3(60) 2-9-3(126) 3-9-3(60) 3-9-3(126) 1000-IV | А | 92 | -24.6 | | -12.3 | | 105 | -23.7 | | -11.9 | | 2-9-3 (60;60;72) 1000-IV | А | 128 | -16.1 | | -8.2 | | 145 | -15.2 | | -7.9 | |
| | | 88 | -15.0 | ±5.8 | -8.5 | ±1.36 | 102 | -15.0 | ±5.2 | -8.5 | ±1.2 | | | 122 | -7.2 | ±7.84 | -4.7 | ±2.02 | 140 | -7.2 | ±7.05 | -4.7 | ±1.82 |
| | | 120 | -21.9 | | -10.7 | | 133 | -21.0 | | -10.3 | | | | 149 | -14.9 | | -7.6 | | 165 | -14.0 | | -7.2 | |
| | | 116 | -12.4 | ±5.8 | -7.0 | ±1.36 | 130 | -12.4 | ±5.2 | -7.0 | ±1.2 | | | 143 | -6.0 | ±7.84 | -4.0 | ±2.02 | 160 | -6.0 | ±7.05 | -4.0 | ±1.82 |
| | Б | 190 | ±23.8 | | ±11.1 | | 204 | ±22.7 | | ±10.6 | | | Б | 147 | ±15.4 | | ±7.1 | | 147 | ±14.4 | | ±6.7 | |
| | | 187 | ±13.4 | ±5.8 | ±6.8 | ±1.36 | 201 | ±13.4 | ±5.2 | ±6.8 | ±1.2 | | | 147 | ±5.5 | ±7.84 | ±3.0 | ±6.69 | 147 | ±5.5 | ±7.05 | ±3.0 | ±1.7 |
| | | 254 | ±13.0 | | ±5.6 | | 286 | ±11.7 | | ±5.1 | | | | 205 | ±9.9 | | ±4.1 | | 205 | ±9.0 | | ±3.7 | |
| | | 251 | ±2.6 | ±5.8 | ±1.25 | ±1.36 | 285 | ±2.6 | ±5.2 | ±1.25 | ±1.2 | | | 205 | 0 | ±7.84 | 0 | ±1.89 | 205 | 0 | ±7.05 | 0 | ±1.7 |
| 2-9-3(60) 2-9-3(126) 3-9-3(60) 1500-IV | А | 103 | -30.0 | | -15.4 | | 117 | -29.1 | | -15.0 | | 2-9-3 (60;60;72) 1500-IV | А | 140 | -18.5 | | -9.8 | | 158 | -17.6 | | -9.5 | |
| | | 100 | -20.5 | ±5.8 | -11.6 | ±1.36 | 114 | -20.5 | ±5.2 | -11.6 | ±1.2 | | | 135 | -9.6 | ±7.84 | -6.3 | ±2.02 | 152 | -9.6 | ±7.05 | -6.3 | ±1.82 |
| | | 151 | -26.0 | | -13.1 | | 166 | -25.1 | | -12.7 | | | | 172 | -16.6 | | -8.8 | | 189 | -15.7 | | -8.5 | |
| | | 146 | -16.5 | ±5.8 | -8.4 | ±1.36 | 160 | -16.5 | ±5.2 | -9.4 | ±1.2 | | | 166 | -7.8 | ±7.84 | -5.3 | ±2.02 | 184 | -7.8 | ±7.05 | -5.3 | ±1.82 |
| | Б | 222 | ±29.7 | | ±14.0 | | 237 | ±28.6 | | ±13.5 | | | Б | 175 | ±18.2 | | ±8.6 | | 175 | ±17.3 | | ±8.2 | |
| | | 220 | ±19.3 | ±5.8 | ±9.7 | ±1.36 | 236 | ±19.3 | ±5.2 | ±9.7 | ±1.2 | | | 175 | ±8.3 | ±7.84 | ±4.4 | ±1.89 | 175 | ±8.3 | ±7.05 | ±4.4 | ±1.7 |
| | | 318 | ±13.7 | | ±5.9 | | 351 | ±12.4 | | ±5.4 | | | | 261 | ±9.9 | | ±4.1 | | 261 | ±9.0 | | ±3.7 | |
| | | 316 | ±3.3 | ±5.8 | ±1.55 | ±1.36 | 350 | ±3.3 | ±5.2 | ±1.55 | ±1.2 | | | 261 | 0 | ±7.84 | 0 | ±1.89 | 261 | 0 | ±7.05 | 0 | ±1.7 |

Общие примечания даны на листе 32

УСЛОВИЯ ОТ НОРМАТИВНЫХ НАГРУЗОК НА ФУНДАМЕНТЫ РАБОЧИХ КОЛОНН.

| Шифр монтажной схемы, нагрузки по перекур ветровой район | тип фунда-ментов | При основных сочетаниях нагрузок | | | | | При дополнительных сочетаниях нагрузок | | | | | Шифр монтажной схемы, нагрузки по перекур ветровой район | тип фунда-ментов | При основных сочетаниях нагрузок | | | | | При дополнительных сочетаниях нагрузок | | | | | | | | | | | | | | | | | | | |
|--|------------------|----------------------------------|-------|-------|-------|-------|--|-------|-------|-------|-------|--|------------------|----------------------------------|-------|-------|-------|-------|--|-------|-------|-------|-------|----|----|---|---|---|---|---|---|---|---|---|---|---|---|---|
| | | N | Mx | My | Qx | Qy | N | Mx | My | Qx | Qy | | | N | Mx | My | Qx | Qy | N | Mx | My | Qx | Qy | | | | | | | | | | | | | | | |
| | | т | тм | тм | т | т | т | тм | тм | т | т | т | тм | тм | т | т | т | тм | тм | т | т | т | т | тм | тм | т | т | т | т | т | т | т | т | т | т | т | т | т |
| 2-9-4(60) | А | 136 | -20,1 | | -9,3 | | 146 | -19,0 | | -8,9 | | 3-9-4(60) | А | 161 | -25,2 | | -12,6 | | 172 | -24,5 | | -12,4 | | | | | | | | | | | | | | | | |
| | | 186 | -8,9 | ±11,9 | -5,3 | ±2,92 | 138 | -8,9 | ±10,7 | -5,3 | ±2,63 | | | 154 | -17,2 | ±11,9 | -9,9 | ±2,92 | 166 | 17,2 | ±10,7 | -9,8 | ±2,63 | | | | | | | | | | | | | | | |
| | | 149 | -18,6 | | -8,3 | | 162 | -17,5 | | -7,9 | | | | 188 | -21,9 | | -10,4 | | 202 | -20,8 | | -10,0 | | | | | | | | | | | | | | | | |
| | | 140 | -7,4 | ±11,9 | -4,4 | ±2,92 | 153 | -7,4 | ±10,7 | -4,4 | ±2,63 | | | 179 | -10,7 | ±11,9 | -6,4 | ±2,92 | 192 | -11,0 | ±10,7 | -6,5 | ±2,63 | | | | | | | | | | | | | | | |
| 2-9-4(72,60) | Б | 220 | ±21,2 | | ±9,4 | | 232 | ±19,8 | | ±8,9 | | 3-9-4(72,60) | Б | 254 | ±22,2 | | ±11,4 | | 271 | ±22,0 | | ±11,0 | | | | | | | | | | | | | | | | |
| | | 220 | ±7,5 | ±11,9 | ±4,1 | ±2,92 | 232 | ±8,7 | ±10,7 | ±4,3 | ±2,63 | | | 252 | ±13,3 | ±11,9 | ±7,6 | ±2,92 | 269 | ±13,3 | ±10,7 | ±7,6 | ±2,63 | | | | | | | | | | | | | | | |
| | | 267 | ±13,7 | | ±5,3 | | 301 | ±12,4 | | ±4,8 | | | | 351 | ±11,1 | | ±4,4 | | 385 | ±10,2 | | ±4,1 | | | | | | | | | | | | | | | | |
| | | 267 | 0 | ±11,9 | 0 | ±2,92 | 301 | 0 | ±10,7 | 0 | ±2,63 | | | 349 | ±1,5 | ±11,9 | ±0,7 | ±2,92 | 383 | ±1,5 | ±10,7 | ±0,7 | ±2,63 | | | | | | | | | | | | | | | |
| 2-9-4(60) | А | 151 | -25,2 | | -12,6 | | 172 | -24,5 | | -12,4 | | 3-9-4(60) | А | 187 | -31,8 | | -16,4 | | 199 | -30,9 | | -16,1 | | | | | | | | | | | | | | | | |
| | | 154 | -17,2 | ±11,9 | -9,9 | ±2,92 | 166 | -17,2 | ±10,7 | -9,8 | ±2,63 | | | 181 | -23,7 | ±11,9 | -13,5 | ±2,92 | 193 | -23,7 | ±10,7 | -13,5 | ±2,63 | | | | | | | | | | | | | | | |
| | | 188 | -21,9 | | -10,4 | | 202 | -20,8 | | -10,0 | | | | 228 | -25,3 | | -12,4 | | 244 | -23,6 | | -11,9 | | | | | | | | | | | | | | | | |
| | | 179 | -10,7 | ±11,9 | -6,4 | ±2,92 | 192 | -11,0 | ±10,7 | -6,5 | ±2,63 | | | 217 | -14,0 | ±11,9 | -8,5 | ±2,92 | 238 | -16,4 | ±10,7 | -9,3 | ±2,63 | | | | | | | | | | | | | | | |
| 2-9-4(72,60) | Б | 266 | ±28,6 | | ±13,4 | | 283 | ±27,3 | | ±12,9 | | 3-9-4(60) | Б | 297 | ±29,2 | | ±14,9 | | 314 | ±28,4 | | ±14,6 | | | | | | | | | | | | | | | | |
| | | 266 | ±15,0 | ±11,9 | ±8,0 | ±2,92 | 283 | ±15,1 | ±10,7 | ±8,1 | ±2,63 | | | 295 | ±19,6 | ±11,9 | ±7,6 | ±2,92 | 312 | ±19,7 | ±10,7 | ±11,4 | ±2,63 | | | | | | | | | | | | | | | |
| | | 357 | ±13,6 | | ±5,4 | | 392 | ±12,4 | | ±4,8 | | | | 442 | ±11,6 | | ±4,2 | | 476 | ±10,6 | | ±4,2 | | | | | | | | | | | | | | | | |
| | | 357 | ±1,4 | ±11,9 | ±0,6 | ±2,92 | 392 | 0 | ±10,7 | 0 | ±2,63 | | | 440 | ±1,92 | ±11,9 | ±0,81 | ±2,92 | 474 | ±1,91 | ±10,7 | ±0,82 | ±2,63 | | | | | | | | | | | | | | | |
| 2-9-4(72,60) | А | 187 | -31,8 | | -16,4 | | 199 | -30,9 | | -16,1 | | 2-9-4(60, 60, 72) | А | 163 | -20,8 | | -9,2 | | 179 | -19,7 | | -8,8 | | | | | | | | | | | | | | | | |
| | | 181 | -23,7 | ±11,9 | -13,5 | ±2,92 | 193 | -23,7 | ±10,7 | -13,5 | ±2,63 | | | 152 | -9,3 | ±10,7 | -5,5 | ±2,65 | 170 | -9,3 | ±9,62 | -5,5 | ±2,4 | | | | | | | | | | | | | | | |
| | | 228 | -25,3 | | -12,4 | | 244 | -23,6 | | -11,9 | | | | 174 | -20,0 | | -8,7 | | 190 | -18,9 | | -8,4 | | | | | | | | | | | | | | | | |
| | | 217 | -14,0 | ±11,9 | -8,5 | ±2,92 | 238 | -16,4 | ±10,7 | -9,3 | ±2,63 | | | 162 | -8,5 | ±10,7 | -5,0 | ±2,65 | 180 | -8,5 | ±9,62 | -5,0 | ±2,4 | | | | | | | | | | | | | | | |
| 2-9-4(72,60) | Б | 312 | ±30,0 | | ±17,4 | | 329 | ±34,7 | | ±16,9 | | 3-9-4(60, 60, 72) | Б | 173 | ±24,7 | | ±11,1 | | 173 | ±22,1 | | ±8,9 | | | | | | | | | | | | | | | | |
| | | 312 | ±22,4 | ±11,9 | ±12,0 | ±2,92 | 329 | ±22,5 | ±10,7 | ±12,0 | ±2,63 | | | 173 | ±7,1 | ±10,7 | ±3,9 | ±2,65 | 173 | ±7,1 | ±9,62 | ±3,9 | ±2,4 | | | | | | | | | | | | | | | |
| | | 448 | ±13,7 | | ±5,4 | | 484 | ±12,4 | | ±4,8 | | | | 214 | 0 | | 0 | | 214 | 0 | | 0 | | | | | | | | | | | | | | | | |
| | | 448 | 0 | ±11,9 | 0 | ±2,92 | 484 | 0 | ±10,7 | 0 | ±2,63 | | | 214 | 0 | ±10,7 | 0 | ±2,65 | 214 | 0 | ±9,62 | 0 | ±2,4 | | | | | | | | | | | | | | | |
| 3-9-4(60) | А | 136 | -20,1 | | -9,3 | | 146 | -19,0 | | -8,9 | | 2-9-4(60, 60, 72) | А | 186 | -26,0 | | -12,4 | | 203 | -24,9 | | -12,0 | | | | | | | | | | | | | | | | |
| | | 126 | -8,9 | ±11,9 | -5,3 | ±2,92 | 138 | -8,9 | ±10,7 | -5,3 | ±2,63 | | | 175 | -14,4 | ±10,7 | -8,7 | ±2,65 | 193 | -14,4 | ±9,62 | -8,7 | ±2,4 | | | | | | | | | | | | | | | |
| | | 149 | -18,6 | | -8,3 | | 162 | -17,5 | | -7,9 | | | | 207 | -24,4 | | -11,5 | | 224 | -23,2 | | -11,1 | | | | | | | | | | | | | | | | |
| | | 140 | -7,4 | ±11,9 | -4,4 | ±2,92 | 153 | -7,4 | ±10,7 | -4,4 | ±2,63 | | | 196 | -12,8 | ±10,7 | -7,8 | ±2,65 | 211 | -12,8 | ±9,62 | -7,8 | ±2,4 | | | | | | | | | | | | | | | |
| 3-9-4(72,60) | Б | 212 | ±16,5 | | ±7,7 | | 228 | ±15,7 | | ±7,3 | | 3-9-4(60, 60, 72) | Б | 213 | ±31,7 | | ±11,9 | | 213 | ±29,1 | | ±14,0 | | | | | | | | | | | | | | | | |
| | | 210 | ±6,9 | ±11,9 | ±4,0 | ±2,92 | 226 | ±7,0 | ±10,7 | ±4,0 | ±2,63 | | | 213 | ±14,1 | ±10,7 | ±7,7 | ±2,65 | 213 | ±14,1 | ±9,62 | ±7,7 | ±2,4 | | | | | | | | | | | | | | | |
| | | 250 | ±10,6 | | ±4,2 | | 294 | ±9,7 | | ±3,9 | | | | 295 | 0 | | 0 | | 295 | 0 | | 0 | | | | | | | | | | | | | | | | |
| | | 259 | ±0,9 | ±11,9 | ±0,5 | ±2,92 | 293 | ±1,0 | ±10,7 | ±0,5 | ±2,63 | | | 295 | 0 | ±10,7 | 0 | ±2,65 | 295 | 0 | ±9,62 | 0 | ±2,4 | | | | | | | | | | | | | | | |

Общие примечания даны на листе 32.

Дополнительные усилия от нормативных нагрузок на фундаменты связевых колонн

| Шифр монтажно-съемной ветровой р-н | Тип фундамента | N | My | Qy | Шифр монтажной схемы, ветровой р-н. | Тип фундамента | N | My | Qy |
|-------------------------------------|----------------|----|-----|-----|-------------------------------------|----------------|----|-----|-----|
| | | | | | | | | | |
| 2-9-3(60) 3-9-3(60) K | A, B | 30 | 0,8 | 0,3 | 2-9-4(60) 3-9-4(60) K | A, B | 75 | 1,4 | 0,5 |
| 2-9-3(72; 60) 3-9-3(72; 60) K | A, B | 32 | 0,6 | 0,3 | 2-9-4(72; 60) 3-9-4(72; 60) K | A, B | 81 | 0,9 | 0,5 |
| 2-9-3(60; 60т) K | A, B | 27 | 0,8 | 0,5 | 2-9-4(60; 60т) K | A, B | 68 | 1,2 | 0,6 |

Дополнительные усилия от нормативных нагрузок на фундаменты торцевых колонн (без нагрузок от торцевого факелера)

| Сетка колонн | Полная нагрузка | Тип фундамента | My | Qy при высоте первого этажа | |
|--------------|-----------------|----------------|------|-----------------------------|-----|
| | | | | 6.0 | 7.2 |
| 9x6 | 500 | A | 1,25 | 0,7 | 0,6 |
| | | B | 2,5 | 1,4 | 1,2 |
| | 1000 | A | 1,8 | 1,0 | 0,8 |
| | | B | 3,6 | 2,0 | 1,6 |
| | 1500 | A | 2,7 | 1,3 | 1,1 |
| | | B | 5,4 | 2,6 | 2,2 |

Общие примечания даны на листе 32, 36

K дополнительным усилиям на фундаменты связевых колонн, указанным в таблицах (альбомы УД20-1, УД-20-2, УД20-3, УД-20-4) следует добавить горизонтальные усилия от действия ветра в продольном направлении.