



ЦЕНТРАЛЬНЫЙ ИНСТИТУТ ТИПОВОГО ПРОЕКТИРОВАНИЯ

ГОССТРОЯ СССР

КИЕВСКИЙ ФИЛИАЛ

г. Киев-57 ул. Эжена Потье № 12

<sup>4/13</sup>  
Заказ № 13р Инв. № 20092-13 Тираж 190 57

Сдано в печать 27 XII 198 4 Цена 2.47



Типовой проект 903-1-215.84, Альбом №1

Ведомость рабочих чертежей основного комплекта АТМЗ

Лист	Наименование	Примечание
—	Титульный лист	
1	Общие данные	
2	Перечень технической документации для задания заводу-изготовителю щитов	
АТМ СОЗ	Спецификация на щиты	лист 1-4
3	Щит управления котельной -Общий вид	Лист 1, 2
4	Щит общих замеров котлов ДЕ-10-14ГМ №1,2 (3,4) Общий вид	Лист 1-16
5	Щит управления №1 вспомогательного оборудования -Общий вид	Лист 1-34
6	Щит управления №2 вспомогательного оборудования -Общий вид	Лист 1-23
7	Щит управления №3 вспомогательного оборудования -Общий вид	Лист 1-21

Ведомость основных комплектов рабочих чертежей

Обозначение	Наименование комплекта	Примечание
ТП 903-1- ТМ	Тепломеханическая часть	
ТП 903-1- ВП	Водоподготовка	
ТП 903-1- ГС	Газоснабжение	
ТП 903-1- МС	Мазутоснабжение	
ТП 903-1- АР	Архитектурные решения	
ТП 903-1- КЖ	Конструкции железобетонные	
ТП 903-1- КМ	Конструкции металлические	
ТП 903-1- ЗМ	Силовое электрооборудование	
ТП 903-1- ЭО	Электрическое освещение	
ТП 903-1- СС	Связь и сигнализация	
ТП 903-1- АТМ	Контроль и регулирование	
ТП 903-1- ОВ	Отопление и вентиляция	
ТП 903-1- ВК	Водопровод и канализация	

Киб. № подл. Подпись и дата В.И.И.И.И.

Типовой проект разработан в соответствии с действующими нормами и правилами и предусматривает мероприятия, обеспечивающие взрывную, взрывопожарную и пожарную безопасность при эксплуатации здания

Главный инженер проекта  (Соловьев)

		Привязан	
Инв. №		ТП 903-1-215.84, АТМЗ-1	
Гип Соловьев		Полнооборная котельная с 4 котлами ДЕ-10-14ГМ для сельского строительства Топливо газ, резерв мазут	
Нач. отд. Кашицын	Гл. спец. Корчкова	Р	1
Рук. гр. Хаританова	Н. контр. Корчкова		
Вед. инж. Карамышева	Инженер Дрободяко	Общие данные	
		Госстрой СССР ГПИ ГОРЬКОВСКИЙ САНТЕХПРОЕКТ	



Типовой проект 903-1-215.84, Альбом XI

Позиция	Наименование и техническая характеристика оборудования и материалов Завод-изготовитель (для импортного оборудования - страна, фирма)	Тип, марка оборудования Обозначение документа и № опросного листа	Единица измерения		Код завода-изготовителя	Код оборудования, материала	Цена единицы тыс руб	Количество	Масса единицы оборудования, кг
			Наименование	Код					
1	2	3	4	5	6	7	8	9	10
	<u>Оборудование и материалы, поставляемые заказчиком</u>								
	1 Щиты								
	Щит управления котельной, состоящий из щитов УЛХ4ЭР00 ОСТ 36.13-76								
	щита управления котла ДЕ-10-14ГМ №1,2,3,4	Щ-ДЕ	шт	796				4/4	
	Готовое изделие Мытищинского опытного завода								
	щита общих замеров котлов ДЕ-10-14ГМ №1,2,3,4	АТМЗ-4	шт	796				2/2	
	щпк - I - 600	альбом XI							
	щита управления №1 вспомогательного оборудования ЩПК - I - 1000	АТМЗ-5	шт	796				1/1	
		альбом XI							
	щита управления №2 вспомогательного оборудования ЩПК - I - 800	АТМЗ-6	шт	796				1/1	
		альбом XI							

Инв. № подл. Подпись и дата

Привязан								
Инв. №								
Гип Соловьев								
Нач. отд. Кашицын								
Гл. спец. Карцова								
Рук. гр. Харитонов								
Н. контр. Карцова								
Вед. инж. Карамышева								
Инженер Дрободько								
ТП 903-1-215.84, АТМ.С02								
Спецификация на щиты		<table border="1"> <tr> <th>Стадия</th> <th>Лист</th> <th>Листов</th> </tr> <tr> <td>Р</td> <td>1</td> <td>4</td> </tr> </table> гострой ссср ГПИ ГОРЬКОВСКИЙ САНТЕХПРОЕКТ	Стадия	Лист	Листов	Р	1	4
Стадия	Лист	Листов						
Р	1	4						

Тыловый проект 903-1-215.84, Альбом XI

Позы- ция	Наименование и техническая характеристика оборудования и материалов Завод-изготовитель (для импортного оборудо- вания - страна, фирма)	Тип, марка оборудования Обозначение до- кумента и номер опросного листа	Единица измерения		Код завода- изготови- теля	Код оборудования, материала	Цена единицы оборудо- вания, тыс руб	Кали- чест- во	Масса единицы оборудо- вания, кг
			На- име- нова- ние	Код					
1	2	3	4	5	6	7	8	9	10
	щита управления №3 вспомогательного оборудования ЩПК-3А-1-800	АТМЗ - 7 альбом XI	шт	796				1/1	
	2 Электрораппаратура, поставляемая комплектно со щитами								
	Переключатель малогабаритный ТУ 16 526.128-75	ПМОВФ 13663,9,102/II- Д126	шт	796				14	
	Переключатель малогабаритный ТУ 16 526 128-75	ПМОВ - 222555/II-Д62	шт	796				1	
	Переключатель малогабаритный ТУ 16.526 128-75	ПМОФ 45 - 222222/II-Д9	шт	796				5	
	Переключатель малогабаритный ТУ 16 526.128-75	ПМОФ 45 - 111777/II-Д6	шт	796				1	
	Переключатель универсальный ТУ 16 524 074-75	УП5314 - С141	шт	796				3	
	Табла световое двухламповое комплектно с лампами Ц-220-10 ТУ 16 535 424-79	ТСВ	шт	796				27	

Изм. №, дата, Подпись и дата, Владелец №

Привязан			
Изм. №			

ТП 903-1 215 84, -АТМ С02

Альбом XI

Типовой проект 903-1-215.84,

Инв. № подл. Подпись и дата. Взам. инв. №

Позиция	Наименование и техническая характеристика оборудования и материалов Завод-изготовитель (для импортного оборудования- страна, фирма)	Тип, марка оборудования Обозначение документа и номер опросного листа	Единица измерения		Код завода-изготовителя	Код оборудования, материала	Цена единицы оборудования, тыс руб	Кол-чество	Масса единицы оборудования, кг
			Наименование	Код					
1	2	3	4	5	6	7	8	9	10
	Арматура коммутаторной лампы с красной линзой ~220В ТУ 16 535.232-76	АСКМ-3	шт	796				16	
	Арматура коммутаторной лампы с зеленой линзой ~220В ТУ 16 535.232-76	АСКМ-3	шт	796				2	
	Арматура коммутаторной лампы с белой линзой ~220В ТУ 16.535.232-76	АСКМ-3	шт	796				2	
	Арматура сигнальной лампы с зеленой линзой комплектно с лампой Ц-220-10 ТУ 16 535.426-70	АС-220	шт	796				1	
	Лампа коммутаторная ~60В ГОСТ 6940-74	КМ-60-55	шт	796				20	
	Реле тока двустабильное ~220В, 50 Гц, присоединение переднее	РТД 12-01УХЛ4	шт	796				1	
	Реле промежуточное ~220В 2з, 2р ТУ 16.523 457-74	ПЗ-21-843	шт	796				5	
	Реле промежуточное ~24В 2з, 2р ТУ 16 523 457-74	ПЗ-21-843	шт	796				4	

Привязан

Инв. №



Альбом XI

проект 903-1-215.84,  
Типовый

Инв.№ по вл. Подпись и дата Взам. инв.№

Позиция	Наименование и техническая характеристика оборудования и материалов Завод-изготовитель (для импортного оборудования - страна, фирма)	Тип, марка оборудования Обозначение документа и номер вопросного листа	Единица измерения		Код завода-изготовителя	Код оборудования, материала	Цена единицы оборудования, тыс руб	Количество	Масса единицы оборудования, кг
			Наименование	Код					
1	2	3	4	5	6	7	8	9	10
	Реле промежуточное ~220В 4з,2р ТУ 16 523 457-74	ПЭ-21-11У3	шт	796				6	
	Автоматический выключатель ~220В 0,6х2 ТУ 16.522.110-74	А63-МУЗ	шт	796				50	
	Автоматический выключатель ~220В 1х2 ТУ 16.522 110-74	А63-МУЗ	шт	796				1	
	Автоматический выключатель ~220В 1,6х2 ТУ 16 522 110-74	А63-МУЗ	шт	796				4	
	Автоматический выключатель ~220В 4х2 ТУ 16 522 110-74	А63-МУЗ	шт	796				3	
	Автоматический выключатель ~220В 6,3х2 ТУ 16 522 110-74	А63-МУЗ	шт	796				4	
	Стабилизатор ~220В/≈220В, 0,16кВА ТУ 25-05,1798-75	С-0,16	шт	796				1	
	Пакетный выключатель ~220В ОСТ 16.0-526 001-77	ПВ1-10 У3	шт	796				6	
	Тумблер-выключатель ~220В УСО 360.049ТУ	ТВ1-1	шт	796				18	

Привязан			
инв.№			





Развернуто

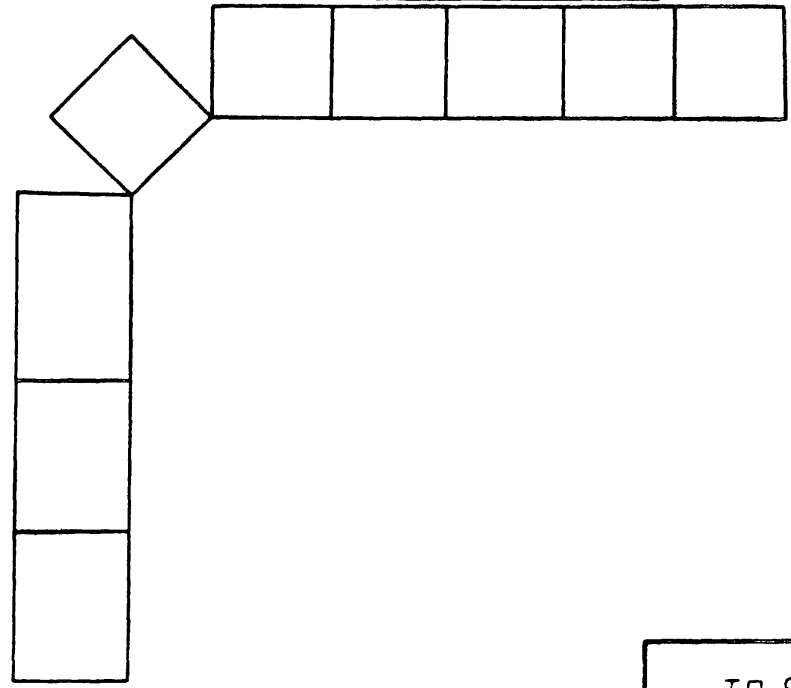
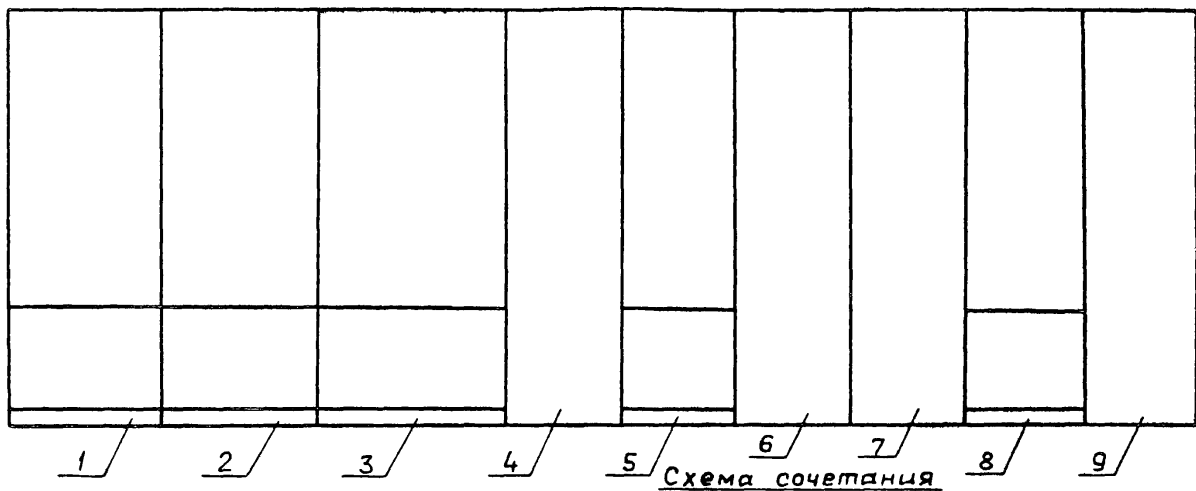

Альбом №1

Типовой проект 903-1-215.84,

Перечень составных частей Таблица №1

Позиц.	Обозначение	Наименование	кол	Примеч
		<u>Стандартные изделия</u>		
1		Щит панельный с каркасом ЩПК-I-600 УХЛ4 1Р00 ОСТ 36.13-76	1	
2	1-SA, 2-SA	Пакетный выключатель ПВ1-10УЗ ~220В, 10А ОСТ 16 0-526 001-77	2	У459 ТМЗ-13-81
3	X	Штепсельная розетка РШ-Ц-2-0 ГОСТ 7396-76	1	У606 ТМЗ-13-81
		<u>Прочие изделия</u>		
4	1-9, 2-9	Вторичный показывающий прибор КПА1-501 Щкала 0-1.6МПа (0-16 кгс/см²)	2	
5	1-11, 2-11	Вторичный показывающий прибор КПА1-503 Щкала 0-2500 Па (0-250 кгс/м²)	2	

Инв. № табл.	Подпись и дата			Взам инв. №	
	Привязан				
Инв. № табл.	Подпись и дата			Взам инв. №	
	Инв. №				
Инв. № табл.	Подпись и дата			Взам инв. №	
	ТП 903-1-215.84 АТМЗ-4				
Инв. № табл.	Подпись и дата			Взам инв. №	
	ГИП	Соловьев			Полнооборная котельная с 4 котлами ДЕ10-14ГМ для сельского строительства. Топлива газ, резерв мазут
Нач. отд.	Кашицын		Стандия	Лист	
Гл. спец.	Карчкова		Р	1	16
Рук. гр.	Харитонава		Щит общих замеров котлов ДЕ-10-14ГМ №1,2(3,4) Общий вид		
Н. канц.	Карчкова		Госстрой СССР ГПИ ГОРЬКОВСКИЙ САНТЕХПРОЕКТ		
Вед. инж.	Карамышева				
Инженер	Дрободько				

Альбом №1

Типовой проект 903-1-215.84,

Продолжение таблицы №1

Позиц.	Обозначение	Наименование	Кол	Примеч
6	1-12, 2-12	Вторичный показывающий прибор КПА1-503 Щкала ±50 Па (±5 кгс/м²)	2	
7	1-33, 2-33	Вторичный показывающий и самопишущий прибор КСД1-001 Щкала ±31,5 см вод ст	2	
8	1-5а, 2-5а	Дистанционный указатель положения ДУП-М	2	
9	1-РП7, 2-РП7	Реле промежуточное РЭ-21-8УЗ ~24В 2з, 2р ТУ16.523 457-74 Выключатель автоматический ~220В ТУ16.522.110-74	2	У224 ТМЗ-13-81
10	1-SF2 - 1-SF5 2-SF2 - 2-SF5	А63-МУЗ 0,6х2	8	У423 ТМЗ-13-81
11	1-SF1, 2-SF1	А63-МУЗ 1,6х2	2	---
12	1-SA1 - 1-SA4 2-SA1 - 2-SA4	Тумблер-выключатель ТВ1-1~220В УСО 360 049ТЧ	8	
13	ХТ1 - ХТ14	Блок зажимов БЗ-10 ТУ36.1750-74	14	
14	---	Упор ТУ36.1751-74	6	
15	---	Переключатель П ТУ36 1752-74	10	
16	---	Рамка для надписи РПМ66х26 ТУ26 1130-74	33	ТКЧ-679-69
		<u>Материалы</u>		
17		Провод ПВЗ 1 380 ГОСТ 6323-79	100	м
18		Провод ПВЗ 2,5 380 ГОСТ 6323-79	10	м

Инв. № табл.	Подпись и дата			Взам инв. №
	Материалы			
Инв. № табл.	Подпись и дата			Взам инв. №
	ТП 903-1-215.84, АТМЗ-4			
Инв. № табл.	Подпись и дата			Взам инв. №
Инв. № табл.	Подпись и дата			Взам инв. №

ТП 903-1-215.84, АТМЗ-4

Лист 2

Типовой проект 903-1-215.84, Альбом XI

Инв. № подл. Подпись и дата. Взам. инв. №

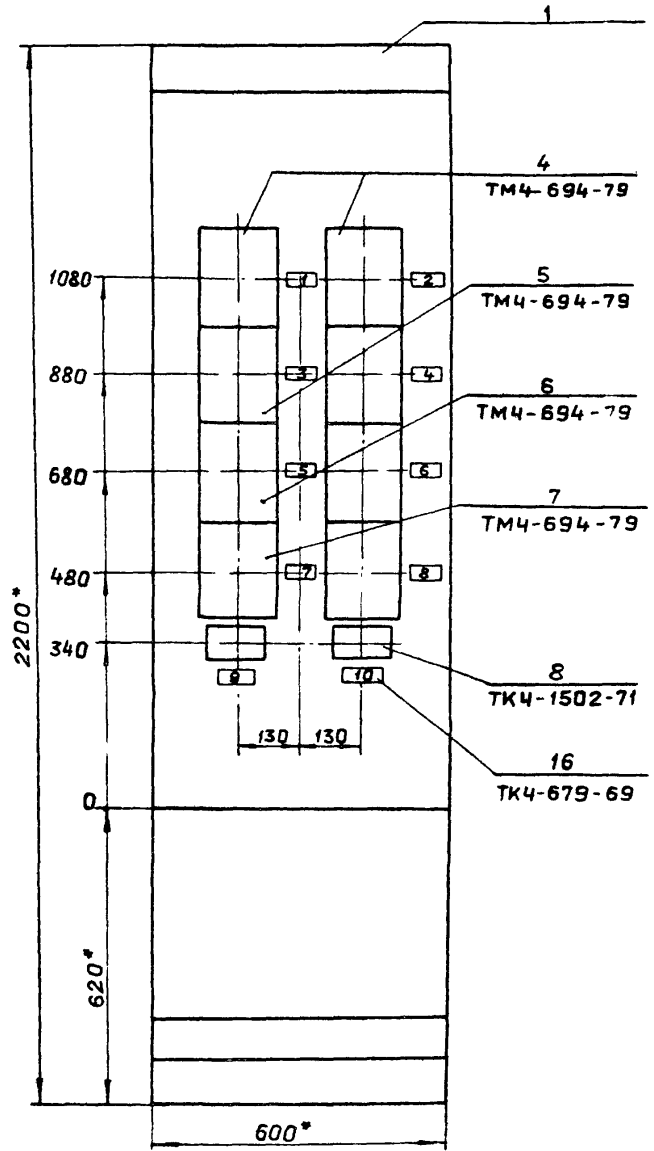

- 1.° Размеры для справок
2. Покрытие - вариант 2  
ОСТ 36 13-76
3. Таблицы соединений и подключения выполнены на основании электрической схемы АТМ2-2, альбом X
4. По данному чертежу изготовить два щита.

Вид на внутренние плоскости щита (развернуто)

Левая стенка      Передняя стенка      Правая стенка

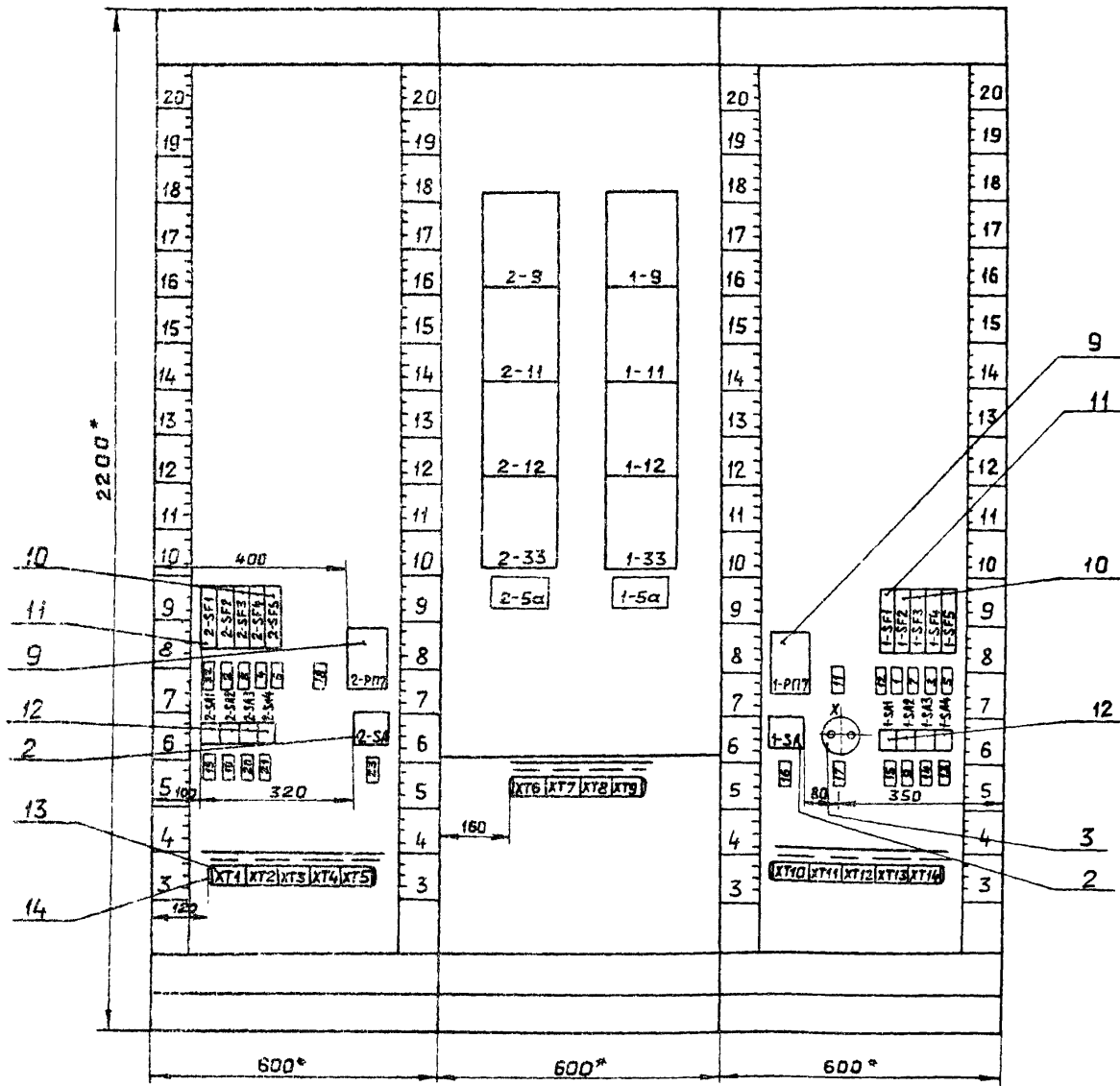

ПВ1-10 УЗ  
поз 2

Соединение контактов	Положение				
	контакт	рукоятки	0	I	II
С1-Л1		-	+	-	+

АВЗ-МУЗ  
поз 10, 11



РШ-Ц-2-0  
поз. 3



ТП 903-1-215.84 АТМЗ-4

Лист  
4

Технический проект 903-1-215.84 Альбом А1

Имя, № паспорта, Подпись и печать (33 см. шириной)

Альбом XI  
Типовой проект 903-1-215.84

Надписи на табло и в рамках Таблица №2

№ надписи	Надпись	Кол-во	№ надписи	Надпись	Кол-во
			14	Регулятор разрежения котла №1	1
	Рамка РПМ-66				
1	Прибор давления в барабане котла №1	2	15	Регулятор топлива котла №1	1
2	Прибор давления в барабане котла №2	2	16	Ввод ~220В котла №1	1
3	Прибор давления воздуха к котлу №1	2	17	~12В	1
4	Прибор давления воздуха к котлу №2	2	18	Защита котла №2	1
5	Прибор разрежения в топке котла №1	2	19	Регулятор топлива котла №2	1
6	Прибор разрежения в топке котла №2	2	20	Регулятор разрежения котла №2	1
7	Уровнемер в барабане котла №1	2	21	Регулятор уровня котла №2	1
8	Уровнемер в барабане котла №2	2	22	Регуляторы котла №2	1
9	Регулятор воздуха котла №1	2	23	Ввод ~220В котла №2	1
10	Регулятор воздуха котла №2	2			
11	Защита котла №1	1			
12	Регуляторы котла №1	1			
13	Регулятор уровня котла №1	1			

ТП 903-1-215.84 АТМЗ-4

Лист 5

Инд. № табл. Подпись и дата взаим. шиф. №

Альбом XI  
Типовой проект 903-1-215.84

Соединения проводов Таблица №3

Проводник	Откуда идет	Куда поступает	Данные провода	Примечание
с	ХТ1/2	ХТ1/3	п	п
о	ХТ1/3	ХТ2/4	ПВЗ 1,0	
а	ХТ2/4	ХТ2/5	п	п
о	ХТ2/5	ХТ3/3	ПВЗ 1,0	
о	ХТ3/3	ХТ3/4	п	п
о	ХТ3/4	ХТ4/2	ПВЗ 1,0	
о	ХТ4/2	ХТ4/3	п	п
о	ХТ4/3	ХТ6/3	ПВЗ 1,0	
о	ХТ6/3	ХТ6/4	п	п
о	ХТ6/4	ХТ10/2	ПВЗ 1,0	
о	ХТ10/2	ХТ10/3	п	п
о	ХТ10/3	ХТ11/4	ПВЗ 1,0	
о	ХТ11/4	ХТ11/5	п	п
о	ХТ11/5	ХТ12/3	ПВЗ 1,0	
о	ХТ12/3	ХТ12/4	п	п
о	ХТ12/4	ХТ13/2	ПВЗ 1,0	
о	ХТ13/2	ХТ13/3	п	п
о	ХТ13/3	1-5а/2	ПВЗ 1,0	
о	1-5а/2	1-33/Ш13-Б		
о	1-33/Ш13-Б	1-12/Ш13-Б		
о	1-12/Ш13-Б	1-11/Ш13-Б		
о	1-11/Ш13-Б	1-9/Ш13-Б		
о	1-9/Ш13-Б	2-9/Ш13-Б	ПВЗ 1,0	
о	2-9/Ш13-Б	2-11/Ш13-Б		
о	2-11/Ш13-Б	2-12/Ш13-Б		
о	2-12/Ш13-Б	2-33/Ш13-Б		
о	2-33/Ш13-Б	2-5а/2		
о	2-5а/2	ХТ1/2		

ТП 903-1-215.84 АТМЗ-4

Лист 6

Инд. № табл. Подпись и дата взаим. шиф. №



Типовой проект 903-1-215.84

Альбом №1

Продолжение таблицы №3				
Проводник	Откуда идет	Куда поступает	Данные провода	Примечание
A1	2SA/Л1	ХТ6/1	ПВЗ 1.0	
A1	ХТ6/1	ХТ6/2	п	п
A1	ХТ6/2	1-SA/Л1		
1-A2	1-SA/С1	1-SF5/1		
1-A2	1-SF5/1	1-SF4/1		
1-A2	1-SF4/1	1-SF3/1		
1-A2	1-SF3/1	1-SF2/1		
1-A2	1-SF2/1	1-SF1/1		
1-A3	1-SF1/2	1-SA4/3		
1-A3	1-SA4/3	1-SA3/3		
1-A3	1-SA3/3	1-SA2/3		
1-A3	1-SA2/3	1-SA1/3		
1-4-A3	1-SA1/4	ХТ10/1	ПВЗ 1.0	
1-5-A3	ХТ11/3	1-SA2/4		
1-5-A3	1-SA2/4	1-5а/1		
1-6-A3	1-SA3/4	ХТ12/2		
1-7-A3	ХТ13/1	1-SA4/4		
1-9-A3	1-SF2/2	1-9/Ш13-А		
1-33-A3	1-33/Ш13-А	1-SF3/2		
1-11-A3	1-SF4/2	1-11/Ш13-А		
1-12-A3	1-12/Ш13-А	1-SF5/2		
51	Х/1	ХТ14/9		
52	ХТ14/10	Х/2		
1-601	1-РП7/4	1-11/Ш8-15		
1-601	1-11/Ш8-15	1-12/Ш8-15		
1-601	1-12/Ш8-15	ХТ13/10		
1-602	ХТ14/1	1-РП7/18		
1-603	1-РП7/1	ХТ14/2		
1-605	ХТ14/3	1-РП7/5		
1-655	1-РП7/14	ХТ14/4		
ТП 903-1-215.84 АТМ3-4				Лист 7

Инв. № подл. Подпись и дата Взам. инв. №

Типовой проект 903-1-215.84

Альбом №1

Инв. № подл. Подпись и дата Взам. инв. №

Продолжение таблицы №3				
Проводник	Откуда идет	Куда поступает	Данные провода	Примечание
1-667	ХТ14/5	1-РП7/15		
1-615	ХТ14/6	1-11/Ш8-2А		
1-621	1-12/Ш8-2А	ХТ14/7		
2-A2	2-SA/С1	2-SF5/1		
2-A2	2-SF5/1	2-SF4/1		
2-A2	2-SF4/1	2-SF3/1		
2-A2	2-SF3/1	2-SF2/1		
2-A2	2-SF2/1	2-SF1/1		
2-A3	2-SF1/2	2-SA4/3		
2-A3	2-SA4/3	2-SA3/3		
2-A3	2-SA3/3	2-SA2/3		
2-A3	2-SA2/3	2-SA1/3		
2-4-A3	2-SA1/4	ХТ1/1	ПВЗ 1.0	
2-5-A3	ХТ2/3	2-SA2/4		
2-5-A3	2-SA2/4	2-5а/1		
2-6-A3	2-SA3/4	ХТ3/2		
2-7-A3	ХТ4/1	2-SA4/4		
2-9-A3	2-SF2/2	2-9/Ш13-А		
2-33-A3	2-33/Ш13-А	2-SF3/2		
2-11-A3	2-SF4/2	2-11/Ш13-А		
2-12-A3	2-12/Ш13-А	2-SF5/2		
2-601	2-РП7/4	2-11/Ш8-15		
2-601	2-11/Ш8-15	2-12/Ш8-15		
2-601	2-12/Ш8-15	ХТ5/1		
2-502	ХТ5/2	2-РП7/18		
2-603	2-РП7/1	ХТ5/3		
2-605	ХТ5/4	2-РП7/5		
2-665	2-РП7/14	ХТ5/5		
2-667	ХТ5/6	2-РП7/15		
ТП 903-1-215.84 АТМ3-4				Лист 8

Альбом №1

Типовой проект 903-1-215.84

Ив. А. М. П. Подпись и дата. Взам. инв. №

Продолжение таблицы №3				
Проводник	Откуда идет	куда поступает	Данные провезда	Примечание
2-615	ХТ5/7	2-11/Ш8-2А		
2-621	2-12/Ш8-2А	ХТ5/8		
2-5-4	ХТ2/6	2-5а/4		
2-5-5	2-5а/3	ХТ2/7		
2-5-21	ХТ2/10	2-5а/5		
2-33-1	2-33/Ш12-1Б	ХТ6/9		
2-33-2	ХТ6/10	2-33/Ш12-2Б		
2-33-3	2-33/Ш12-3А	ХТ7/1		
2-33-4	ХТ7/2	2-33/Ш12-3Б		
2-12-1	2-12/Ш12-1Б	ХТ7/7		
2-12-2	ХТ7/8	2-12/Ш12-2Б		Измерь
2-12-3	2-12/Ш12-3А	ХТ7/9		тельные
2-12-4	ХТ7/10	2-12/Ш12-3Б	ПВЗ 1,0	цели
2-11-1	2-11/Ш12-1Б	ХТ7/3		
2-11-2	ХТ7/4	2-11/Ш12-2Б		
2-11-3	2-11/Ш12-3А	ХТ7/5		
2-11-4	ХТ7/6	2-11/Ш12-3Б		
2-9-1	2-9/Ш12-1Б	ХТ6/5		
2-9-2	ХТ6/6	2-9/Ш12-2Б		
2-9-3	2-9/Ш12-3А	ХТ6/7		
2-9-4	ХТ6/8	2-9/Ш12-3Б		
1-9-1	1-9/Ш12-1Б	ХТ8/3		
1-9-2	ХТ8/4	1-9/Ш12-2Б		
1-9-3	1-9/Ш12-3А	ХТ8/5		
1-9-4	ХТ8/6	1-9/Ш12-3Б		
1-11-1	1-11/Ш12-1Б	ХТ9/1		
1-11-2	ХТ9/2	1-11/Ш12-2Б		
1-11-3	1-11/Ш12-3А	ХТ9/3		
1-11-4	ХТ9/4	1-11/Ш12-3Б		
				Лист
ТП 903-1-215.84 АТМ3-4				9

Альбом №1

Типовой проект 903-1-215.84

Ив. А. М. П. Подпись и дата. Взам. инв. №

Продолжение таблицы №3				
Проводник	Откуда идет	куда поступает	Данные провезда	Примечание
1-12-1	1-12/Ш12-1Б	ХТ9/5		
1-12-2	ХТ9/6	1-12/Ш12-2Б		
1-12-3	1-12/Ш12-3А	ХТ9/7		
1-12-4	ХТ9/8	1-12/Ш12-3Б		Измерь
1-33-1	1-33/Ш12-1Б	ХТ8/7	ПВЗ 1,0	тельные
1-33-2	ХТ8/8	1-33/Ш12-2Б		цели
1-33-3	1-33/Ш12-3А	ХТ8/9		
1-33-4	ХТ8/10	1-33/Ш12-3Б		
1-5-4	1-5а/4	ХТ11/6		
1-5-5	ХТ11/7	1-5а/3		
1-5-21	1-5а/5	ХТ11/10		
земля	1-33/±	рейка/±		
земля	1-12/±	рейка/±		
земля	1-11/±	рейка/±		
земля	1-9/±	рейка/±		
земля	2-9/±	рейка/±	ПВЗ 2,5	
земля	2-11/±	рейка/±		
земля	2-12/±	рейка/±		
земля	2-33/±	рейка/±		
земля	рейка/±	ХТ2/2		
земля	ХТ2/2	ХТ3/1		
земля	ХТ3/1	ХТ3/10	ПВЗ 1,0	
земля	ХТ3/10	ХТ4/9		
земля	ХТ4/9	рейка/±		
земля	рейка/±	каркас/±		
				Лист
ТП 903-1-215.84 АТМ3-4				10







Альбом №1

Типовой проект 903-1-215,84

Перечень составных частей Таблица №1				
Позиц.	Обозначение	Наименование	Кол	Примеч
		<b>Стандартные изделия</b>		
1		Щит панельный с каркасом ШПК-I-1000 УХЛ4 IP00 ОСТ 36 13-76	1	
2		Лампа коммутаторная КМ-60-55 ~60В ГОСТ 6940-74	11	
3	SA11, SA12	Пакетный выключатель ПВ2-60УЗ ОСТ160-526 001-77	2	
4	X1	Штепсельная розетка РШ-Ц-2-0 ГОСТ 7396-76	1	У606 ТМЗ-13-81
5	Д-17R, Д-18R, Д-19R С-23R, С-24R	Резистор МАТ 2 кОм, 2Вт ГОСТ 7113-77	5	У2 ТМЗ-18-81
6	РВ, 20R1-20R3, 21R1-21R3 1R-5R	Резистор ПЭ-25 2500 Ом ГОСТ 6513-75	12	У40 ТМЗ-19-81
		<b>Прочие изделия</b>		
7	Д-17, Д-18, Д-19, С-23, С-24	Регулирующий прибор Р25.1.2	5	

Информация. Подпись и дата. Взам. инв. №

Прибязан				
Инв. №		Тп 903-1-215,84 АТМЗ-5		
г.п. Соловьев		Полнобронная котельная с 4 котлами ДЕ-10-14 ГМ для сельского строительства Топлива газ, резерв мазут		
Нач. отд.	Кашицын	Страниц	Лист	Листов
Гл. спец.	Корчкова	Р	1	34
Рук. гр.	Хаританова	Щит управления №1		
Нач. отд.	Корчкова	Госстрой СССР		
Вед. инж.	Короженко	вспомогательного оборуд-		
Инженер	Дроздовка	Общ. вид САНТЕХПРОЕКТ		

Альбом №1

Типовой проект 903-1-215,84

Продолжение таблицы №1				
Позиц.	Обозначение	Наименование	Кол	Примеч
8	С-22	Регулирующий прибор Р25.2.1	1	
9	С-22а	Дистанционный указатель положения ДУП-М Переключатель ТУ16.526.128-75	1	
10	1SA2, 2SA2, 3SA2, 4SA2, 5SA2	ПМОВФ-1366, 9, 10, 2/П-Д126	5	
11	SA1, 1SA3, 4SA3	ПМОВФ 45-22222/П-Д9	3	
12	SA6	ПМОВ 222555/П-Д62	1	
13	SA5	Переключатель УП5314-С141 ТУ16.524.074-75	1	
14	HL11 - HL20	Табла световое двухламповое ТСБ комплектно с лампами Ц-220-10 ТУ16.535.424-79 Арматура коммутаторной лампы АСКМ-3 ТУ16.535.232-76	10	
15	1HL-5HL, 20HLR, 21HLR	Красная линза ~220В	7	
16	20HLW, 21HLW	Белая линза ~220В	2	
17	20HLG, 21HLG	Зеленая линза ~220В	2	
18	EL	Арматура для эмальевой лампы с зеленой линзой с лампы типа Ц-220-10 Тип АС-220 ТУ16.535.426-70	1	
19	КА	Реле тока двухстабильное РТД-12-Р1 Реле промежуточное ~220 ТУ16.523.45Т-74	1	
20	К11	ПЭ-21-8УЗ 2з, 2р	1	У224-ТМЗ-13-81
21	К1, К2, К6	ПЭ21-11УЗ 4з, 2р	3	
22	КМ	Пускатель магнитный ПМЕ-421УЗ ~220В Автоматический выключатель ~220В, ТУ16.522.110-74	1	
23	SF9-SF22	А63-МУЗ 0,6*2	14	У423-ТМЗ-13-81
24	SF8	А63-МУЗ 1*2	1	
Тп 903-1-215,84 АТМЗ-5				Лист
				2

Информация. Подпись и дата. Взам. инв. №



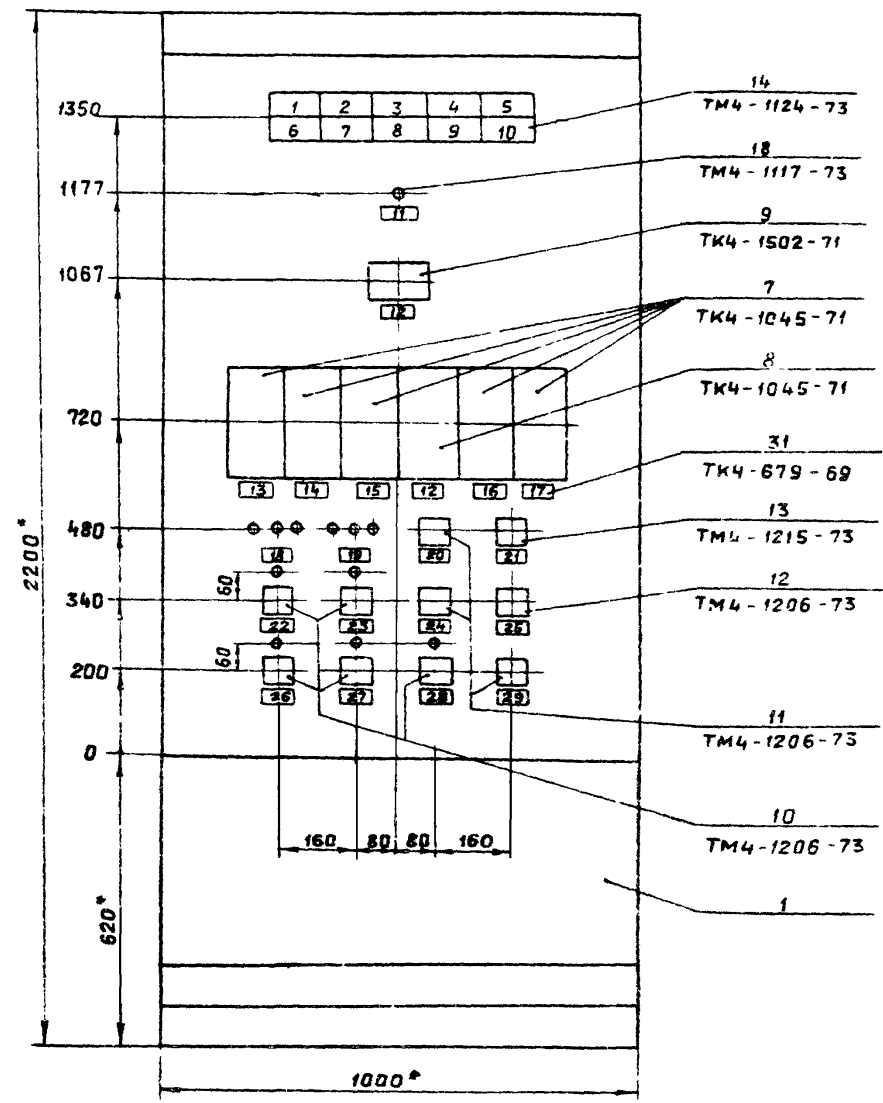

1. Размеры для справок
2. Покрытие - вариант 2  
ОСТ 36 13-76
3. Таблицы соединений и подключений выполнены на основании электрических схем альбом I - АТМ2-5 лист 12, АТМ2-6 лист 1,2, АТМ2-7, АТМ2-8 альбом VII - ЭМ2 лист 4,5,6,13,17
4. По данному чертежу изготовить один щит.



Вид на внутренние плоскости щита (развернуто)  
Левая стенка 28 мм Передняя стенка 27 мм Правая стенка 28 мм

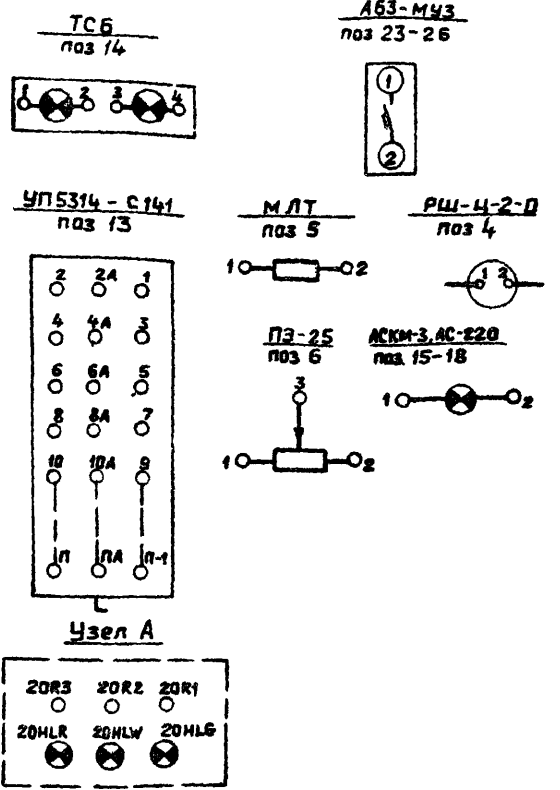
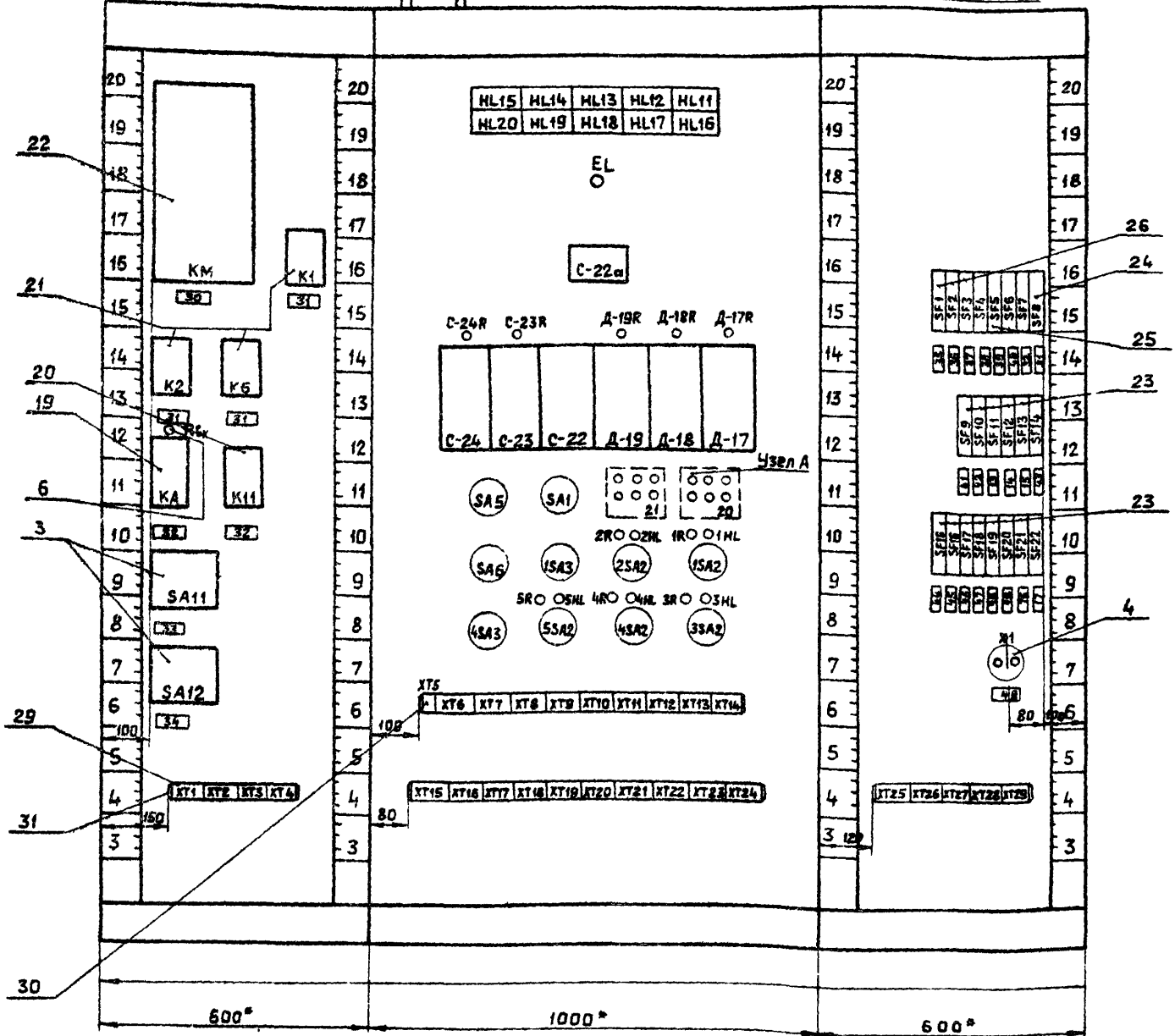

Альбом №1  
Типовой проект 903-1-215,84  
Мин. № подл. Подпись и дата

Надписи на табло и в рамках Таблица №2

Альбом №1

Типовой проект 903-1-215.84,

инв. № подл. Подпись и дата. Взам. инв. №

№ надписи	Надпись	Кол.	№ надписи	Надпись	Кол.
<u>Табло ТСБ</u>					
1	Давление в питательном деаэраторе низко	1	13	Регулятор давления питательной воды	2
2	Уровень в питательном деаэраторе высок	1	14	Регулятор давления в питательном деаэраторе	2
3	Уровень в питательном деаэраторе низок	1	15	Регулятор уровня в питательном деаэраторе	2
4	Давление в питательной магистрали низко	1	16	Регулятор давления в подпиточном деаэраторе	2
5	Рабочий фидер отключен	1	17	Регулятор уровня в подпиточном деаэраторе	2
6	Давление обратной сетевой воды высоко	1	18	Задвижка на трубопроводе после сетевого насоса №1	1
7	Давление обратной сетевой воды низко	1	19	Задвижка на трубопроводе после сетевого насоса №2	1
8	Давление в подпиточном деаэраторе низко	1	20	Ключ света задвижек	1
9	Уровень в подпиточном деаэраторе высок	1	21	Ключ световой сигнализации	1
10	Уровень в подпиточном деаэраторе низок	1	22	Сетевой насос №1	1
<u>Рамка РПМ66</u>					
11	Наличие напряжения	1	23	Сетевой насос №2	1
12	Регулятор температуры сетевой воды	3	24	Избиратель резерва сетевых насосов	1
			25	Ключ звуковой сигнализации	1
			26	Питательный насос	1
			27	Подпиточный насос №1	1
			28	Подпиточный насос №2	1
			29	Избиратель резерва подпиточных насосов	1

Продолжение таблицы №2

Альбом №1

Типовой проект 903-1-215.84,

инв. № подл. Подпись и дата. Взам. инв. №

№ надписи	Надпись	Кол.	№ надписи	Надпись	Кол.
30	Автоматический ввод резерва	1	48	Расходомер подпиточной воды	1
31	Аварийная сигнализация	4	49	~12В	1
32	Технологическая сигнализация	3			
33	Ввод ~220В (рабочий)	1			
34	Ввод ~220В (резервный)	1			
35	Щит управления котла №1	1			
36	Щит управления котла №2	1			
37	Щит управления котла №3	1			
38	Щит управления котла №4	1			
39	Щит общих замеров котлов №1,2	1			
40	Щит общих замеров котлов №3,4	1			
41	Прибор давления в питательном деаэраторе	1			
42	Уровнемер питательного деаэратора	1			
43	Прибор температуры сетевой воды	1			
44	Прибор давления обратной сетевой воды	1			
45	Прибор давления в подпиточном деаэраторе	1			
46	Уровнемер в подпиточном деаэраторе	1			
47	Расходомер прямой сетевой воды	1			

Альбом №1  
Типовой проект 903-1-215,84

Соединения проводов Таблица №3

Проводник	Откуда идет	Куда поступает	Данные провода	Примечание
0	ХТ4/6	ХТ4/5	п	п
0	ХТ4/5	ХТ3/7	ПВЗ 1,0	
0	ХТ3/7	ХТ3/6	п	п
0	ХТ3/6	ХТ1/2	ПВЗ 1,0	
0	ХТ1/2	ХТ1/1	п	п
0	ХТ1/1	К11/18		
0	К11/18	КА/19		
0	КА/19	КА/13		п
0	КА/13	К2/18		
0	К2/18	К6/18		
0	К6/18	КМ/А		
0	КМ/А	К1/18		
0	К1/18	НА1/2		
0	НА1/2	НА/2		
0	НА/2	ЕЛ/2		
0	ЕЛ/2	С-22а/2		
0	С-22а/2	С-24/2	ПВЗ 1,0	
0	С-24/2	С-23/2		
0	С-23/2	С-22/2		
0	С-22/2	Д-19/2		
0	Д-19/2	Д-18/2		
0	Д-18/2	Д-17/2		
0	Д-17/2	SA5/3		
0	SA5/3	SA5/6		п
0	SA5/6	SA1/4		
0	SA1/4	SA1/8		п
0	SA1/8	20HLR/2		
0	20HLR/2	21HLR/2		
0	21HLR/2	2HL/2		
0	2HL/2	1HL/2		

ТП 903-1-215,84 АТМЗ-5

Лист  
8

Альбом №1  
Типовой проект 903-1-215,84

Продолжение таблицы №3

Проводник	Откуда идет	Куда поступает	Данные провода	Примечание
0	1HL/2	5HL/2		
0	5HL/2	4HL/2		
0	4HL/2	3HL/2		
0	3HL/2	ХТ6/3		
0	ХТ6/3	ХТ7/3	ПВЗ 1,0	
0	ХТ7/3	ХТ8/6		
0	ХТ8/6	ХТ9/9		
0	ХТ9/9	ХТ11/3		
0	ХТ11/3	ХТ12/7		
0	ХТ12/7	ХТ23/5		
0	ХТ23/5	ХТ23/6	п	п
0	ХТ23/6	ХТ23/7	ПВЗ 1,0	
0	ХТ23/7	ХТ23/8	п	п
0	ХТ23/8	ХТ23/9	ПВЗ 1,0	
0	ХТ23/9	ХТ23/10	п	п
0	ХТ23/10	ХТ26/2	ПВЗ 1,0	
0	ХТ26/2	ХТ26/1	п	п
0	ХТ26/1	ХТ25/3	ПВЗ 1,0	
0	ХТ25/3	ХТ25/2	п	п
0	ХТ25/2	ХТ4/6		
3А	SA11/С1	КМ/1	ПВЗ 1,0	
3А	КМ/1	КМ/8		
4А	КМ/4	SA12/С1		
4А	SA12/С1	ЕЛ/1		
А1	ХТ4/3	ХТ4/4	п	п
А1	ХТ4/4	КМ/2		
А1	КМ/2	КМ/3	ПВЗ 1,0	

ТП 903-1-215,84 АТМЗ-5

Лист  
9



Продолжение таблицы №3

Альбом №1

Типовой проект 903-1-215.84

Пробойщик	Откуда идет	Куда поступает	Данные пробова	Примечание
51	ХТ29/1	ХТ29/2	п	п
52	ХТ29/5	ХТ29/8	п	п
52	ХТ29/6	ХТ29/7	ПВЗ 1.0	
52	ХТ29/7	ХТ29/8	п	п
52	ХТ29/8	Х1/2		
А301	SA7/2	SA6/5		
А301	SA6/5	SA5/5		
А301	SA5/5	SA5/1		
А301	SA5/1	КА/1	ПВЗ 1.0	
А301	КА/1	КА/11		п
А301	КА/11	КМ/7		
А301	КМ/7	К11/4		
А301	К11/4	ХТ1/3		
А301	ХТ1/3	ХТ1/4	п	п
А301	ХТ1/4	ХТ1/5	ПВЗ 1.0	
А301	ХТ1/5	ХТ1/6	п	п
А301	ХТ1/6	ХТ1/7	ПВЗ 1.0	
А301	ХТ1/7	ХТ1/8	п	п
А301	ХТ1/8	ХТ23/1	ПВЗ 1.0	
А301	ХТ23/1	ХТ23/2	п	п
А301	ХТ23/2	ХТ23/3	ПВЗ 1.0	
А301	ХТ23/3	ХТ23/4	п	п
301	ХТ21/3	HL11/1		
301	HL11/1	HL11/3		
303	HL12/3	HL12/1	ПВЗ 1.0	
303	HL12/1	ХТ21/4		
305	ХТ21/5	HL13/1		

Лист 12

ТП 903-1-215.84 АТМЗ-5

Продолжение таблицы №3

Альбом №1

Типовой проект 903-1-215.84

Пробойщик	Откуда идет	Куда поступает	Данные пробова	Примечание
305	HL13/1	HL13/3		п
307	ХТ1/9	К11/1		
309	К11/5	HL14/1		
309	HL14/1	HL14/3		п
311	HL15/3	HL15/1		п
311	HL15/1	КМ/8		
313	HL16/3	HL16/1		п
313	HL16/1	ХТ21/6	ПВЗ 1.0	
315	ХТ21/7	HL17/1		
315	HL17/1	HL17/3		п
317	HL18/3	HL18/1		п
317	HL18/1	ХТ21/8		
319	ХТ21/9	HL19/1		
319	HL19/1	HL19/3		п
321	HL20/3	HL20/1		п
321	HL20/1	ХТ21/10		
331	ХТ2/1	ХТ2/2	п	п
331	ХТ2/2	ХТ2/3	ПВЗ 1.0	
331	ХТ2/3	ХТ2/4	п	п
331	ХТ2/4	ХТ2/5	ПВЗ 1.0	
331	ХТ2/5	ХТ2/6	п	п
331	ХТ2/6	SA5/2a		
331	SA5/2a	HL20/4		
331	HL20/4	HL19/4		
331	HL19/4	HL18/4		
331	HL18/4	HL17/4	ПВЗ 1.0	
331	HL17/4	HL16/4		
331	HL16/4	HL11/4		
331	HL11/4	HL12/4		
331	HL12/4	HL13/4		

Лист 13

ТП 903-1-215.84 АТМЗ-5

Ил. № пробова, пробова и дата взятия проб №

Ил. № пробова, пробова и дата взятия проб №

Альбом №1

Типовой проект 903-1-215.84

Изм. № подл. Подпись и дата

Продолжение таблицы №3				
Проводник	Откуда идет	Куда поступает	Данные пробы	Примечание
331	HL13/4	HL14/4		
331	HL14/4	HL15/4		
381	HL15/2	HL14/2		
381	HL14/2	HL19/2		
381	HL13/2	HL12/2		
381	HL12/2	HL11/2		
381	HL11/2	HL16/2	ПВЗ 1.0	
381	HL16/2	HL17/2		
381	HL17/2	HL18/2		
381	HL18/2	HL19/2		
381	HL19/2	HL20/2		
381	HL20/2	SA5/4a		
381	SA5/4a	XT3/1		
381	XT3/1	XT3/2	п	п
357	RAx/2	KA/21		
357	KA/21	SAE/4		
357	SA5/4	SA5/2		п
359	SA6/7	RAx/1	ПВЗ 1.0	
361	KA/15	SA6/8		
363	SA6/6	KA/17		
365	KA/3	HA1/1		
369	SA5/6a	XT2/7		
369	XT2/7	XT2/8	п	п
369	XT2/8	XT2/9	ПВЗ 1.0	
369	XT2/9	XT2/10	п	п
3-3	XT17/10	3SA2/17		
3-5	3SA2/20	3SA2/5	ПВЗ 4.0	п
3-5	3SA2/5	XT18/1		
ТП 903-1-215.84 АТМЗ-5				Лист 14

Альбом №1

Типовой проект 903-1-215.84

Изм. № подл. Подпись и дата

Продолжение таблицы №3				
Проводник	Откуда идет	Куда поступает	Данные пробы	Примечание
3-7	XT18/2	3SA2/8		
3-707	3SA2/3	3SA2/11		п
3-707	3SA2/11	XT18/3		
3-709	XT18/4	3SA2/13		
3-709	3SA2/13	3SA2/9		п
3-711	3R/1	XT18/5		
3-715	XT18/6	3SA2/16		
3-713	3R/2	3HL/1		
4-5	XT18/8	4SA3/2		
4-5	4SA3/2	4SA2/5		
4-7	4SA2/8	4SA2/4		п
4-7	4SA2/4	XT18/9		
4-23	XT18/10	4SA3/4	ПВЗ 1.0	
4-23	4SA3/4	4SA2/2		
4-23	4SA2/2	K2/6		
4-27	K2/7	4SA2/20		
4-27	4SA2/20	XT19/2		
4-25	XT19/1	4SA2/17		
4-705	4SA2/3	XT19/3		
4-707	XT19/4	4SA2/11		
4-709	4SA2/9	4SA2/13		п
4-709	4SA2/13	XT19/5		
4-711	XT19/6	4R/1		
4-713	4R/2	4HL/1		
4-715	4SA2/16	XT19/7		
4-715	XT19/7	XT19/8	п	п
5-5	XT20/1	4SA3/1		
5-5	4SA3/1	5SA2/5	ПВЗ 1.0	
ТП 903-1-215.84 АТМЗ-5				Лист 15

Продолжение таблицы №3

Альбом №1

Типовой проект 903-1-215.84,

Инд.№ подл. Подпись и дата Взам.инв.№

Проводник	Откуда идет	Куда поступает	Данные провода	Примечание
5-7	5SA2/8	5SA2/4		п
5-7	5SA2/4	XT20/2		
5-23	XT20/3	4SA3/3		
5-23	4SA3/3	5SA2/2		
5-23	5SA2/2	K2/15		
5-27	K2/14	5SA2/20		
5-27	5SA2/20	XT20/5		
5-25	XT20/4	5SA2/17		
5-705	5SA2/3	XT20/6		
5-707	XT20/7	5SA2/11		
5-709	5SA2/9	5SA2/13		п
5-709	5SA2/13	XT20/8		
5-711	XT20/9	5R/1		
5-713	5R/2	5HL/1		
5-715	5SA2/16	XT20/10	ПВЗ 1,0	
5-715	XT20/10	XT21/1		
1-5	XT15/1	1SA2/5		
1-7	1SA2/8	1SA2/4		п
1-7	1SA2/4	XT15/2		
1-21	XT15/3	1SA3/2		
1-23	1SA3/4	1SA2/2		
1-23	1SA2/2	K1/6		
1-23	K1/6	XT15/4		
1-25	XT15/5	1SA2/17		
1-27	1SA2/20	K1/7		
1-27	K1/7	XT15/6		
1-705	XT15/7	1SA2/3		
1-707	1SA2/11	XT15/8		
1-709	XT15/9	1SA2/9		
ТП 903-1-215.84, АТМ3-5				Лист 16

Продолжение таблицы №3

Альбом №1

Типовой проект 903-1-215.84

Инд.№ подл. Подпись и дата Взам.инв.№

Проводник	Откуда идет	Куда поступает	Данные провода	Примечание
1-709	1SA2/9	1SA2/13	ПВЗ 1,0	п
1-711	1R/1	XT15/10		
1-715	XT16/1	XT16/2	п	п
1-715	XT16/2	1SA2/16		
1-713	1HL/1	1R/2		
2-5	XT16/5	2SA2/5		
2-7	2SA2/8	2SA2/4		п
2-7	2SA2/4	XT16/6	ПВЗ 1,0	
2-21	XT16/7	1SA3/1		
2-23	1SA3/3	2SA2/2		
2-23	2SA2/2	K1/15		
2-23	K1/15	XT16/8		
2-25	XT16/9	2SA2/17		
2-27	2SA2/20	K1/14		
2-27	K1/14	XT16/10		
2-705	XT17/1	2SA2/3		
2-707	2SA2/11	XT17/2		
2-709	XT17/3	2SA2/9		
2-709	2SA2/9	2SA2/13		п
2-711	2R/1	XT17/4		
2-715	XT17/5	XT17/6	п	п
2-715	XT17/6	2SA2/16		
2-713	2HL/1	2R/2		
20-5	XT13/8	20R1/1	ПВЗ 1,0	
20-31	20R1/2	20HL6/1		
20-33	20HL6/2	20HLW/2		
20-33	20HLW/2	SA1/2		
20-35	20HLW/1	20R2/2		
ТП 903-1-215.84 АТМ3-5				Лист 17

## Продолжение таблицы №3

Проводник	Откуда идет	Куда поступает	Данные провада	Примечание
20-27	20R2/1	ХТ13/9		
20-29	ХТ13/10	20R3/1		
20-37	20R3/2	20HLR/1		
21-5	ХТ14/3	21R1/1		
21-31	21R1/2	21HLG/1		
21-33	21HLG/2	21HLW/2		
21-33	21HLW/2	SA1/6		
21-35	21HLW/1	21R2/2		
21-27	21R2/1	ХТ14/4		
21-29	ХТ14/5	21R3/1		
21-37	21R3/2	21HLR/1		
С-24-4	С-24/4	ХТ7/6	ПВЗ 1.0	
С-24-7	ХТ7/7	С-24/7		
С-24-9	С-24/9	ХТ7/8		
С-24-21	ХТ8/2	С-24R/1		
С-24-17	С-24/17	С-24/18		п
С-23-4	С-23/4	ХТ8/9		
С-23-7	ХТ8/10	С-23/7		
С-23-9	С-23/9	ХТ9/1		
С-23-21	ХТ9/5	С-23R/1		
С-23-17	С-23/17	С-23/18		
С-22-7	С-22/7	ХТ6/5		
С-22-9	ХТ6/6	С-22/9		
С-22-16	С-22а/3	ХТ6/7		
С-22-17	ХТ6/8	С-22а/4		
С-22-18	С-22а/5	ХТ6/9		

Тп 903-1-215,84 АТМЗ-5

Лист

18

## Продолжение таблицы №3

Проводник	Откуда идет	Куда поступает	Данные провада	Примечание
С-22-19	С-22/17	С-22/18		п
Д-19-4	Д-19/4	ХТ10/2		
Д-19-7	ХТ10/3	Д-19/7		
Д-19-9	Д-19/9	ХТ10/4		
Д-19-21	ХТ10/8	Д-19R/1		
Д-19-17	Д-19/17	Д-19/18		п
Д-18-4	Д-18/4	ХТ11/6	ПВЗ 1.0	
Д-18-7	ХТ11/7	Д-18/7		
Д-18-9	Д-18/9	ХТ11/8		
Д-18-21	ХТ12/2	Д-21R/1		
Д-18-17	Д-18/17	Д-18/18		п
Д-17-4	Д-17/4	ХТ12/10		
Д-17-7	ХТ13/1	Д-17/7		
Д-17-9	Д-17/9	ХТ13/2		
Д-17-21	ХТ13/6	Д-17R/1		
Д-17-17	Д-17/17	Д-17/18		п
701	ХТ26/4	ХТ26/5	п	п
701	ХТ26/5	ХТ26/6	ПВЗ 1.0	
701	ХТ26/6	ХТ26/7	п	п
701	ХТ26/7	ХТ26/8	ПВЗ 1.0	
701	ХТ26/8	ХТ26/9	п	п
701	ХТ26/9	SF8/2		
701	SF8/2	SA5/8а	ПВЗ 1.0	
701	SA5/8а	SA5/10а		п
701	SA5/10а	SA5/12а		п
701	SA5/12а	SA5/14а		п

Тп 903-1-215,84 АТМЗ-5

Лист

19

Альбом №1

Типовой проект 903-1-215,84,

Инв. № подл. Подпись и дата. Взам. инв. №

Альбом №1

Типовой проект 903-1-215,84,

Инв. № подл. Подпись и дата. Взам. инв. №





## Продолжение таблицы №3

Альбом №	Продолжение таблицы №3				
	Проводник	Откуда идет	Куда поступает	Данные провода	Примечание
Альбом № Типовой проект 903-1-215.84	С-22-11	С-22/11	ХТ5/1		
	С-22-12	ХТ5/2	С-22/12		
	С-22-20	С-22/20	ХТ6/1		
	Д-19-3	ХТ9/10	ХТ10/1		
	Д-19-3	ХТ10/1	Д-19/3		
	Д-19-3	Д-19/3	Д-19/20		п
	Д-19-11	Д-19/11	ХТ10/5		
	Д-19-12	ХТ10/6	Д-19/12		
	Д-19-19	Д-19/19	Д-19R/2		
	Д-18-3	Д-18/3	Д-18/20		измерительные
	Д-18-3	Д-18/20	ХТ11/4	ПВЗ 1.0	цепи
	Д-18-3	ХТ11/4	ХТ17/5	п	п
	Д-18-11	ХТ11/9	Д-18/11		
	Д-18-12	Д-18/12	ХТ11/10		
	Д-18-19	Д-18/19	Д-18R/2		
	Д-17-3	Д-17/3	Д-17/20	ПВЗ 1.0	
	Д-17-3	Д-17/20	ХТ12/8		п
	Д-17-3	ХТ12/8	ХТ12/9	п	п
	Д-17-11	ХТ13/3	Д-17/11		
Д-17-12	Д-17/12	ХТ13/4	ПВЗ 1.0		
Д-17-19	Д-17/19	Д-17R/2			
земля	С-24/±	рейка/±			
земля	С-23/±	рейка/±			
земля	С-22/±	рейка/±	ПВЗ 2.5		
земля	Д-19/±	рейка/±			
земля	Д-18/±	рейка/±			
Лист					22
ТП 903-1-215.84 АТМЗ-5					

## Продолжение таблицы №3

Альбом №	Продолжение таблицы №3					
	Проводник	Откуда идет	Куда поступает	Данные провода	Примечание	
Альбом № Типовой проект 903-1-215.84	земля	Д-17/±	рейка/±	ПВЗ 2.5		
	земля	рейка/±	ХТ1/10			
	земля	ХТ1/10	ХТ6/10			
	земля	ХТ6/10	ХТ8/3			
	земля	ХТ8/3	ХТ9/6	ПВЗ 4.0		
	земля	ХТ9/6	ХТ10/9			
	земля	ХТ10/9	ХТ12/3			
	земля	ХТ12/3	ХТ13/7			
	земля	ХТ13/7	ХТ24/7			
	земля	ХТ24/7	ХТ24/6	п	п	
	земля	ХТ24/6	ХТ24/5	ПВЗ 1.0		
	земля	ХТ24/5	ХТ24/4	п	п	
	земля	ХТ24/4	ХТ24/3	ПВЗ 1.0		
	земля	ХТ24/3	ХТ24/2	п	п	
	земля	ХТ24/2	рейка/±	ПВЗ 4.0		
	земля	рейка/±	каркас/±			
	Лист					23
	ТП 903-1-215.84 АТМЗ-5					

Альбом XI

Типовой проект 903-1-215.84

Инд. № подл. Подпись и дата

Продолжение таблицы №4

Проводник	Выход	Вид контакта	Выход	Проводник	Проводник	Выход	Вид контакта	Выход	Проводник
<u>Левая стенка</u>									
<u>КМ</u>					КА				
				A301*	1п				
				367	3				
0*	A	И	Б	3A	A301*	11п			
3A*	1	3	2	A1*	0*	13п			
A1*	3	P	4	4A	363	15			
A301*	7	P	8	311	365	17			
					0*	19п			
					357*	21			
<u>K1</u>					<u>KM1</u>				
719	1	Y	18	0*	307	1	K	18	0*
1-23*	6	3	7	1-27*	A301*	4	3	5	309
701	13	3	12	725	<u>SA11</u>				
2-23*	15	3	14	2-27*	1A	11		C1	3A
<u>K2</u>					<u>SA12</u>				
721	1	K	18	0*	4A*	C1		11	2A
4-23	6	3	7	4-27	<u>XT1</u>				
701*	13	3	12	725	0*	1п		п2	0*
5-23	15	3	14	5-27	A301*	3п		п4	A301*
<u>K6</u>					A301*	5п		п6	A301*
741	1	K	18	0*	A301*	7		8	A301*
725*	2	P	3	739	307	9		10	2*
725*	13	3	12	741	<u>XT4</u>				
<u>R<sub>вх</sub></u>					A1	3п		п4	A1*
359	1		2	357	0*	5		6	0

ТП 903-1-215.84

ATM3-5

Лист

24

Продолжение таблицы №4

Альбом XI

Типовой проект 903-1-215.84

Инд. № подл. Подпись и дата

Продолжение таблицы №4

Проводник	Выход	Вид контакта	Выход	Проводник	Проводник	Выход	Вид контакта	Выход	Проводник
<u>XT2</u>									
331	1п		п2	331*					
331*	3п		п4	331*					
331*	5п		п6	331*					
369*	7п		п8	369*					
369*	9п		п10	369					
<u>XT3</u>									
381*	1п		п2	381					
365	5		п6	0*					
0*	7п		8	739					
	9		10	C-X1-A1					
<u>XT4</u>									
A1	3п		п4	A1*					
0*	5		6	0					

ТП 903-1-215.84

ATM3-5

Лист

25

Альбом №  
Типовой проект 903-1-215.84,

Продолжение таблицы №4

Проводник	Выбод	Вид кон-так-та	Выбод	Проводник
			<u>передняя стенка</u>	
HL20				
321*	1		2	381*
321	3		4	331*
HL19				
319*	1		2	381*
319	3		4	331*
HL18				
317*	1		2	381*
317	3		4	331*
HL17				
315*	1		2	381*
315	3		4	331*
HL16				
313*	1		2	381*
313	3		4	331*
HL15				
311*	1		2	381
311	3		4	331
HL14				
309*	1		2	381*
309	3		4	331*
HL13				
305*	1		2	381*
305	3		4	331*
HL12				
303*	1		2	381*
303	3		4	331*
HL11				
301*	1		2	381*
301	3		4	331*

Продолжение таблицы №4

Проводник	Выбод	Вид кон-так-та	Выбод	Проводник
HL20				
321*	1		2	381*
321	3		4	331*
HL19				
319*	1		2	381*
319	3		4	331*
HL18				
317*	1		2	381*
317	3		4	331*
HL17				
315*	1		2	381*
315	3		4	331*
HL16				
313*	1		2	381*
313	3		4	331*
EL				
4A	1		2	0*
C-22a				
0*	1			
C-22-A1*	2			
C-22-16	3			
C-22-17	4			
C-22-18	5			

ТП 903-1-215.84 АТМ3-5

Лист  
26

Альбом №  
Типовой проект 903-1-215.84,

Продолжение таблицы №4

Проводник	Выбод	Вид кон-так-та	Выбод	Проводник
C-24R				
C-24-21	1		2	C-24-19
C-23R				
C-23-21	1		2	C-23-19
D-19R				
D-19-21	1		2	D-19-19
D-18R				
D-18-21	1		2	D-18-19
D-17R				
D-17-21	1		2	D-17-19
C-24				
C-24-3	20п		п10	C-24-A1*
C-24-19	19		9	C-24-9
C-24-17	18п		7	C-24-7
C-24-17	17п		4	C-24-4
C-24-12	12		п3	C-24-3*
C-24-11	11		2	0°
земля	⊥		1п	C-24-A1*
C-23				
C-23-3°	20п		10п	C-23-A1*
C-23-19	19		9	C-23-9
C-23-17	18п		7	C-23-7
C-23-17	17п		4	C-23-4

Продолжение таблицы №4

Проводник	Выбод	Вид кон-так-та	Выбод	Проводник
C-23-12	12		3	C-23-3°
C-23-11	11		2	0°
земля	⊥		1	C-23-A1*
C-22				
C-22-20	20		10	C-22-A1*
C-22-19	18		9	C-22-9
C-22-19	17		7	C-22-7
C-22-12	12		2	0°
C-22-11	11		1	C-22-A1*
земля	⊥			
D-19				
D-19-3	20п		п10	D-19-A1*
D-19-19	19		9	D-19-9
D-19-17	18п		7	D-19-7
D-19-17	17п		4	D-19-4
D-19-12	12		п3	D-19-3*
D-19-11	11		2	0°
земля	⊥		п1	D-19-A1*
D-18				
D-18-3°	20п		п10	D-18-A1*
D-18-19	19		9	D-18-9
D-18-17	18п		7	D-18-7
D-18-17	17п		4	D-18-4
D-18-12	12		п3	D-18-3*
D-18-11	11		2	0°
земля	⊥		п1	D-18-A1*

ТП 903-1-215.84 АТМ3-5

Лист  
27

Альбом XI

Типовой проект 903-1-215,84

Лист № табл. Подпись и дата В зам. инж. М

Продолжение таблицы №4					Продолжение таблицы №4				
Проводник	Вывод	Вид кон-так-та	Вывод	Проводник	Проводник	Вывод	Вид кон-так-та	Вывод	Проводник
		Д-17					20R2		
Д-17-3*	20п		п10	Д-17-А1*	20-27	1		2	20-35
Д-17-19	19		9	Д-17-9					
Д-17-18	18п		7	Д-17-7			20R1		
Д-17-17	17п		4	Д-17-4	20-5	1		2	20-31
Д-17-12	12		п3	Д-17-3*					
Д-17-11	11		2	0*			21R3		
земля	+		п1	Д-17-А1*	21-29	1		2	21-37
		SA5					21R2		
A301*	1		2а	331*	21-27	1		2	21-35
			п2	357					
0	3п		4а	381*			21R1		
			п4	357*	21-5	1		2	21-31
A301*	5п		6а	369			20HLR		
			п6	0*					
703	7		8а	701*	2-37	1		2	0*
729	9		10а	701*					
731	11		12а	701*			20HLW		
733	13		14а	701*	20-35	1		2	20-33*
737	15		16а	701*					
		SA1					20HLG		
20-33	2		4	0*	20-31	1		2	20-33
21-33	6		8	0*					
		20R3			21-37	1		2	0*
20-29	1		2	20-37					
									Лист
ТП 903-1-215,84 АТМЗ-5									28

Альбом XI

Типовой проект 903-1-215,84

Лист № табл. Подпись и дата В зам. инж. М

Продолжение таблицы №4					Продолжение таблицы №4				
Проводник	Вывод	Вид кон-так-та	Вывод	Проводник	Проводник	Вывод	Вид кон-так-та	Вывод	Проводник
		21HLW					21R2		
21-35	1		2	21-33*	703*	1		3	2-705
					2-23*	2		п4	2-7*
		21HLG			2-5	5		п8	2-7
21-31	1		2	21-33	701*	10п		п9	2-709*
					701*	10п		11	2-707
		SAG			2-709	13п		16	2-715
701*	1		3	725*	2-25	17		20	2-27
701*	2		4	741					
A301*	5		7	359			ISA2		
363	6		8	361					
		ISA3			703*	1		3	1-705
					1-23*	2		п4	1-7*
1-21	2		4	1-23	1-5	5		п8	1-7
2-21	1		3	2-23	701*	10п		п9	1-709*
		2R			701*	10п		11	1-707
2-711	1		2	2-713	1-709	13п		16	1-715
		2HL			1-25	17		20	1-27
							SR		
2-713	1		2	0*	5-711	1		2	5-713
		1R					SHL		
1-711	1		2	1-713	5-713	1		2	0*
		1HL					4R		
1-713	1		2	0*	4-711	1		2	4-713
							4HL		
					4-713	1		2	0*
									Лист
ТП 903-1-215,84 АТМЗ-5									29

Альбом XI

Типовой проект 903-1-215,84

Имб.№ подл. Подпись и дата. Взам. инв.№

Продолжение таблицы №4

Проводник	Выход	Вид кон-так-та	Выход	Проводник
		3R		
3-711	1		2	3-713
		3HL		
3-713	1		2	0*
		4SA3		
4-5*	2		4	4-23*
5-5*	1		3	5-23*
		5SA2		
703*	1		3	5-705
5-23*	2		п4	5-7*
5-5	5		п8	5-7
701*	10п		п9	5-709
701*	10п		11	5-707
5-709*	13п		16	5-715
5-25	17		20	5-27*
		4SA2		
703*	1		3	4-705
4-23*	2		п4	4-7*
4-5	5		п8	4-7
701*	10п		п9	4-709
701*	10п		11	4-707
4-709*	13п		16	4-715
4-25	17		20	4-27*

Продолжение таблицы №4

Проводник	Выход	Вид кон-так-та	Выход	Проводник
		3SA2		
703*	1		п3	3-707
3-5*	5п		8	3-7
701*	10п		п9	3-709
701*	10п		п11	3-707*
3-709*	13п		16	3-715
3-3	17		п20	3-5
		XT5		
C-22-11	1		2	C-22-12
		XT6		
C-22-20	1		2	
0	3		4	C-22-A1
C-22-7	5		6	C-22-9
C-22-16	7		8	C-22-17
C-22-18	9		10	3*
		XT7		
	1		2	C-24-A
0*	3		п4	C-24-3
C-24-3*	5п		6	C-24-4
C-24-7	7		8	C-24-9
C-24-11	9		10	C-24-12

Лист 30

ТП 903-1-215,84

Альбом XI

Типовой проект 903-1-215,84

Имб.№ подл. Подпись и дата. Взам. инв.№

Продолжение таблицы №4

Проводник	Выход	Вид кон-так-та	Выход	Проводник
		XT8		
C-24-19	1		2	C-24-21
C-23-A1	5		6	0
C-23-3*	7п		п8	C-23-3
C-23-4	9		10	C-23-7
3*	3			
		XT9		
C-23-9	1		2	C-23-11
C-23-12	3		4	C-23-19
C-23-21	5		6	3*
	7		8	Д-19-A1
0*	9		10	Д-19-3
		XT10		
Д-19-3*	1		2	Д-19-4
Д-19-7	3		4	Д-19-9
Д-19-11	5		6	Д-19-12
Д-19-19	7		8	Д-19-21
3*	9		10	
		XT11		
	1		2	Д-18-A1
0*	3		п4	Д-18-3*
Д-18-3	5п		6	Д-18-4
Д-18-7	7		8	Д-18-9
Д-18-11	9		10	Д-18-12

Лист 31

ТП 903-1-215,84 АТМЗ-5

Продолжение таблицы №4

Проводник	Выход	Вид кон-так-та	Выход	Проводник
		XT12		
Д-18-19	1		2	Д-18-21
3*	3		6	Д-17-A1
0	7		п8	Д-17-3*
Д-17-3	9п		10	Д-17-4
		XT13		
Д-17-7	1		2	Д-17-9
Д-17-11	3		4	Д-17-12
Д-17-19	5		6	Д-17-21
3*	7		8	20-5
20-7	9		10	20-29
		XT14		
21-5	3		4	21-27
21-29	5			
		XT15		
1-5	1		2	1-7
1-21	3		4	1-23
1-25	5		6	1-27
1-705	7		8	1-707
1-709	9		10	1-711
		XT16		
1-715	1п		п2	1-715°
719	3п		п4	719°
2-5	5		6	2-7
2-21	7		8	2-23

Лист 31

Альбом I

Типовой проект 903-1-215.84

Инв. № подл. Подпись и дата Взам. инв. №

Продолжение таблицы N 4

Проводник	Выбод	Вид кон-такта	Выбод	Проводник
2-25	9		10	2-27
		XT17		
2-705	1		2	2-707
2-709	3		4	2-711
2-715	5п		п6	2-715*
			10	3-3
		XT18		
3-5	1		2	3-7
3-707	3		4	3-709
3-711	5		6	3-715
725*	7		8	4-5
4-7	9		10	4-23
		XT19		
4-25	1		2	4-27
4-705	3		4	4-707
4-709	5		6	4-711
4-715*	7п		п8	4-715
721*	9п		п10	721
		XT20		
5-5	1		2	5-7
5-23	3		4	5-25
5-27	5		6	5-705
5-707	7		8	5-709
5-711	9		10	5-715*

Продолжение таблицы N 4

Проводник	Выбод	Вид кон-такта	Выбод	Проводник
		XT21		
5-715	1		2	
301	3		4	303
305	5		6	313
315	7		8	317
319	9		10	321
		XT22		
Д-15-А1	3		4	Д-16-А1
С-9-А1	5		6	С-17-А1
С-18-А1	7		8	С-19-А1
С-20-А1	9			
		XT23		
А301*	1п		п2	А301*
А301*	3п		п4	А301
0*	5п		п6	0*
0*	7п		п8	0*
0*	9п		п10	0*
		XT24		
	1		2	3*
3*	3		4	3*
3*	5		6	3*
3*	7			

Лист 32

ТП 903-1-215.84 АТМ3-5

Альбом II

Типовой проект 903-1-215.84

Инв. № подл. Подпись и дата Взам. инв. №

Продолжение таблицы N 4

Проводник	Выбод	Вид кон-такта	Выбод	Проводник
Правая стенка				
		SF1		
А1	1		2	1К-А1
		SF2		
А1*	1		2	2К-А1
		SF3		
А1*	1		2	3К-А1
		SF4		
А1*	1		2	4К-А1
		SF5		
А1*	1		2	1-А1
		SF6		
А1*	1		2	2-А1
		SF7		
А1*	1		2	А301
		SF8		
А1*	1		2	701*
		SF9		
А1*	1		2	Д-15-А1

Продолжение таблицы N 4

Проводник	Выбод	Вид кон-такта	Выбод	Проводник
		SF10		
А1*	1		2	Д-16-А1
		SF11		
А1*	1		2	Д-17-А1
		SF12		
А1*	1		2	Д-18-А1
		SF13		
А1*	1		2	Д-19-А1
		SF14		
А1*	1		2	С-9-А1
		SF15		
А1*	1		2	С-17-А1
		SF16		
А1*	1		2	С-18-А1
		SF17		
А1*	1		2	С-19-А1
		SF18		
А1*	1		2	С-20-А1
		SF19		
А1*	1		2	С-21-А1

Лист 33

ТП 903-1-215.84 АТМ3-5





Альбом I

Типовой проект 903-1-215.84

Перечень составных частей Таблица №1				
Позиц	Обозначение	Наименование	Кол	Примеч
<u>Стандартные изделия</u>				
1		Щит панельный с каркасом ЩПК-Т-800 УХЛ4 1Р00 ОСТ3613-76	1	
2		Лампа коммутаторная КМ-60-55 ~60В ГОСТ 6940-74	5	
3	X2	Штепсельная розетка РШ-Ц-2-0 ГОСТ 7396-79	1	У606 ТМЗ-13-81
4	T-20R	Резистор МЛТ 2кОм, 2Вт ГОСТ 7113-77	1	У2 ТМЗ-18-81
5	6R-10R	Резистор ПЭ-25 2500 Ом ГОСТ 6513-75	5	У10 ТМЗ-19-81
6	SA13	Пакетный выключатель ПВ1-10У3 ~220В, 10А ОСТ 16.0-526 001-77	1	У459 ТМЗ-13-81
<u>Прочие изделия</u>				
7	Г-25	Вторичный прибор КСД1-003 Пределы измерения -0,1-0мПа (-1-0кПа/см <sup>2</sup> )	1	
8	Г-26, Г-27	Вторичный показывающий прибор КСД1-503 Шкала 0-630см вод ст.	2	
Приблизан				
инв №				
ТП 903-1-215.84 АТМЗ-6				
Полнооборная котельная с 4 котлами ДЕ-10-14Г для сельского строительства Топливо газ, резерв мазут				
Гип	Соловьев		Стандия	Лист
Нач. отд.	Кашин			Листов
Гл. спец.	Корчкова		Р	1
Рук. гр.	Харитоненко			28
Н. контр.	Корчкова			
Вед. инж.	Харитоненко			
Инженер	Дробовько			
Щит управления №2 вспомогательного оборуд- ования Общ. внд			ГОСТРОИ СССР ГПИ ГОРЬКОВСКИЙ САНТЕХПРОЕКТ	

Инд. № подл. Подпись и дата

Альбом II

Типовой проект 903-1-215.84

Продолжение таблицы №1				
Позиц.	Обозначение	Наименование	Кол.	Примеч.
9	T-20	Регулирующий прибор Р2512	1	
		Переключатель ТУ16 526.128-75		
10	6SA2-10SA2	пмоф-136639, 102/II-Д126	5	
11	6SA3, 8SA3	пмоф45-222222/II-Д9	2	
12	BA	пмоф45-111777/II-Д6	1	
13	21HL-27HL, HL4	Табло световое двухламповое ТСВ комплектно с лампами Ц-220-10 ТУ16 535.424-79	8	
14	6HL-10HL	Арматура коммутаторной лампы АСКМ-3 с красной линзой ОВ ТУ16 535.232-76	5	
		Реле промежуточное ~220В ТУ16 523.457-74		
15	К12-К15	ПЭ-21-8У3 2з, 2р	4	У226 ТМЗ-13-81
16	К3-К5	ПЭ-21-11У3 4з, 2р	3	---
17	SF23-SF36	Автоматический выключатель АБЗ-МУЗ 0,6*2 ~220В ТУ16 522 110-74	14	У423 ТМЗ-13-81
18	ХТ1-ХТ14	Блок зажимов БЗ-10 ТУ36.1750-74	14	
19	---	Упор ТУ36 1754-74	4	
20	---	Переключатель ПТУ36 1752-74	10	
21	---	Рамка для надписи РПМ 66*26 ТУ36.1130-74	35	ТМЧ-679 69
<u>Материалы</u>				
22		Провод ПВ3 1,0 380 ГОСТ 6323-79	250	м
23		Провод ПВ3 2,5 380 ГОСТ 6323-79	10	м
ТП 903-1-215.84 АТМЗ-6				2

Инд. № подл. Подпись и дата

Тыловой проект 903-1-215.84, Альбом XI

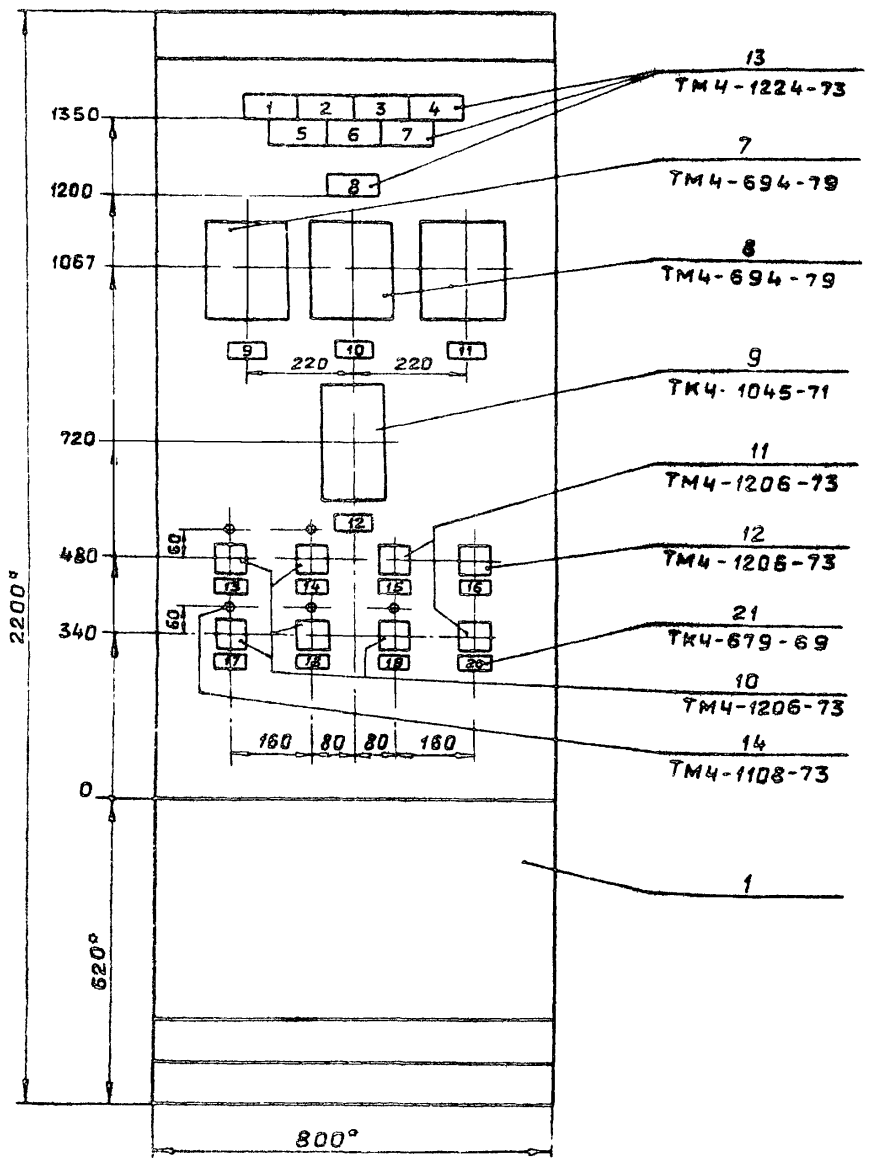

1. Размеры для справки
2. Покрытие - вариант-2  
ОСТ 36 13-76
3. Таблицы соединений и  
подключений выполнены  
на основании электрических  
схем альбом I ATM2-5 лист 1,2  
ATM-6 лист 3, ATM2-7, аль-  
бом VII ЭМ2 лист 7, 8, 17
4. По данному чертежу изго-  
товить один щит.

Имя, Подпись, Дата, Взятый материал

ТП 903-1-215.84 ATM3-6 Лист 3

20072-13 41  
Копировал: Гайкова

Типовой проект 903-1-215,84, Альбом №

Вид на внутренние плоскости щита (развернуто)  
Левая стенка      Передняя стенка      Правая стенка

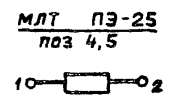
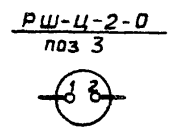
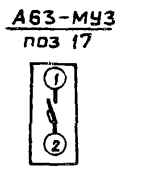
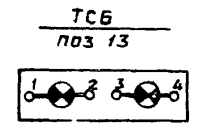
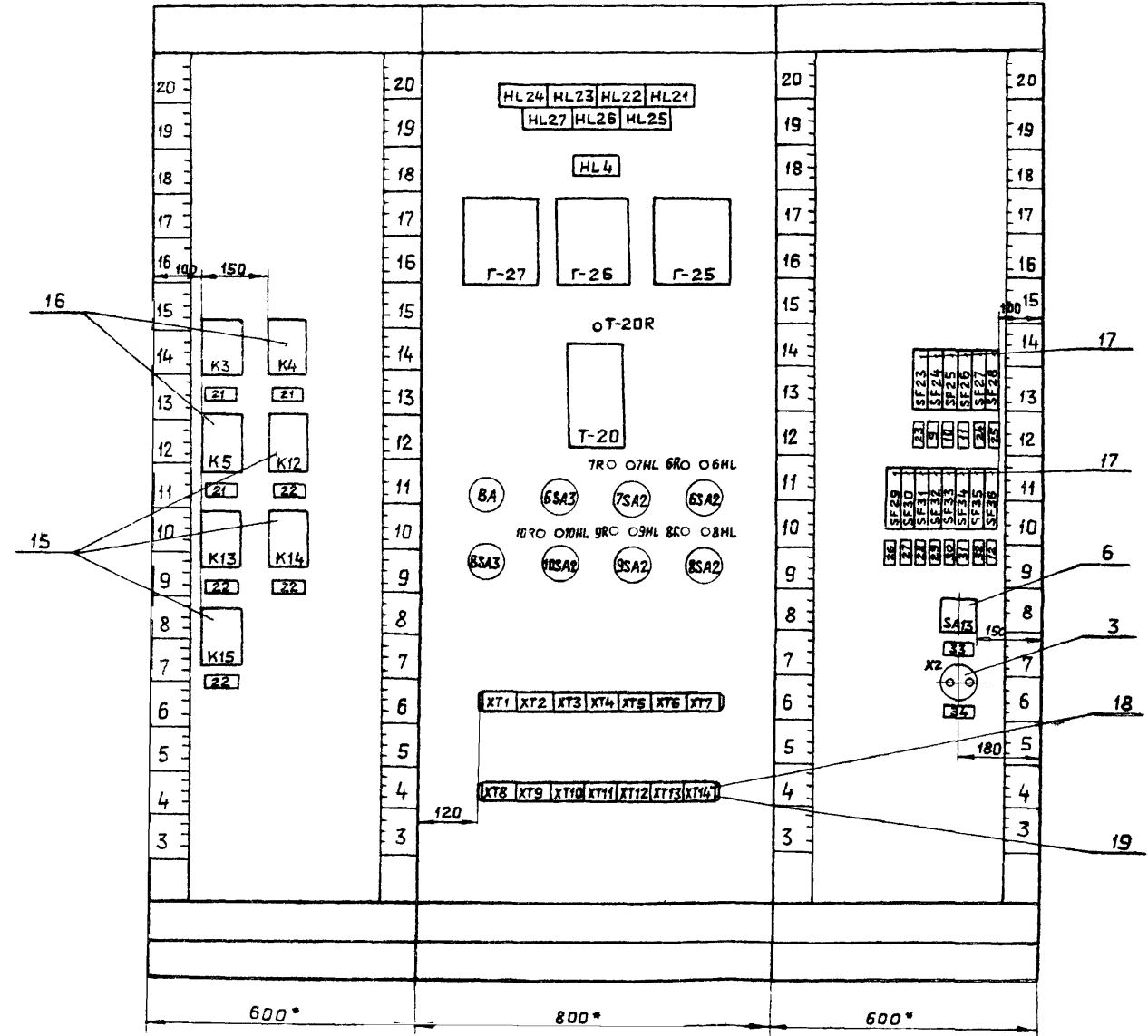

ПВ1-10У3  
поз 6

Соединение контактов	Положение контактов			Рукоятки		
	0	I	II	0	I	II
С1-Л1	 Л1			-	+	+

Изм. № подл. Подпись и дата

Альбом I

Типовой проект 903-1-215.84,

Надписи на табло и в рамках Таблица №2

№ надписи	Надпись	Кол.	№ надписи	Надпись	Кол.
	<u>Табло ТСБ</u>		12	Регулятор давления мазута к котлам	2
1	Разрежение в деаэраторе ГВ низко	1	13	Насос рабочей воды №1	1
2	Уровень в баках-аккумуляторах высок	1	14	Насос рабочей воды №2	1
3	Уровень в баках-аккумуляторах низок	1	15	Избиратель резерва насосов рабочей воды	1
4	Давление в сети ГВ низко	1	16	Аварийное отключение насосов подачи мазута	1
5	Отклонение давления газа к котлам	1	17	Насос ГВ №1	1
6	Температура в мазутопроводе котельной низко	1	18	Насос ГВ №2	1
7	Давление в мазутопроводе котельной низко	1	19	Насос ГВ №3	1
8	Авария в мазутонасосной	1	20	Избиратель резерва насосов ГВ	1
	<u>Рамка РПМ66</u>		21	Аварийная сигнализация	3
9	Прибор разрежения в деаэраторе ГВ	2	22	Технологическая сигнализация	4
10	Уровнемер аккумулятора №1	2	23	Прибор температуры воды ГВ	1
11	Уровнемер аккумулятора №2	2	24	Расходомер №1 пара от котлов	1
			25	Расходомер №2 пара от котлов	1
			26	Расходомер пара на производство	1
			27	Прибор температуры газа к котлам	1
			28	Прибор давления газа к котлам	1

ТП 903-1-215.84 АТМЗ-6

Лист 5

Инв. №подл. Подпись и дата. Взам. инв. №

Альбом II

Типовой проект 903-1-215.84,

Продолжение таблицы №2

№ надписи	Надпись	Кол.	№ надписи	Надпись	Кол.
29	Расходомер №1 газа к котлам	1			
30	Расходомер №2 газа к котлам	1			
31	Расходомер мазута к котлам	1			
32	Расходомер мазута от котлов	1			
33	Ввод ~220В	1			
34	~12В	1			

ТП 903-1-215.84 АТМЗ-6

Лист 6

Инв. №подл. Подпись и дата. Взам. инв. №

Продолжение таблицы №3

Проводник	Откуда идет	Куда поступает	Данные правды	Примечание
0	ХТ14/7	ХТ14/8	п	п
0	ХТ14/8	К15/18		
0	К15/18	К13/18		
0	К13/18	К14/18		
0	К14/18	К12/18		
0	К12/18	К5/18		
0	К5/18	К3/18		
0	К3/18	К4/18		
0	К4/18	НЛ4/2		
0	НЛ4/2	НЛ4/4		
0	НЛ4/4	Г-27/Ш13-Б		
0	Г-27/Ш13-Б	Г-26/Ш13-Б	ПВЗ 1.0	
0	Г-26/Ш13-Б	Г-25/Ш13-Б		
0	Г-25/Ш13-Б	Т-20/2		
0	Т-20/2	7НЛ/2		
0	7НЛ/2	6НЛ/2		
0	6НЛ/2	8НЛ/2		
0	8НЛ/2	9НЛ/2		
0	9НЛ/2	10НЛ/2		
0	10НЛ/2	ХТ2/7		
0	ХТ2/7	ХТ5/1		
0	ХТ5/1	ХТ5/2	п	п
0	ХТ5/2	ХТ5/3	ПВЗ 1.0	
0	ХТ5/3	ХТ5/4	п	п
0	ХТ5/4	ХТ14/7		
А1	ХТ14/6	СА13/Л1		
А2	СА13/С1	SF29/1		
А2	SF29/1	SF30/1		

Лист

ТП 903-1-215.84 АТМ3-6

7

Продолжение таблицы №3

Проводник	Откуда идет	Куда поступает	Данные правды	Примечание
А2	SF30/1	SF31/1		
А2	SF31/1	SF32/1		
А2	SF32/1	SF33/1		
А2	SF33/1	SF34/1		
А2	SF34/1	SF35/1		
А2	SF35/1	SF36/1		
А2	SF36/1	SF28/1		
А2	SF28/1	SF27/1		
А2	SF27/1	SF26/1		
А2	SF26/1	SF25/1		
А2	SF25/1	SF24/1		
А2	SF24/1	SF23/1		
Г-12-А2	SF23/2	ХТ4/1	ПВЗ 1.0	
Г-25-А2	Г-25/Ш13-А	SF24/2		
Г-26-А2	SF25/2	Г-26/Ш13-А		
Г-27-А2	Г-27/Ш13-А	SF26/2		
Т-5-1-А2	SF27/2	ХТ4/2		
Т-5-2-А2	ХТ4/3	SF28/2		
Т-6-А2	SF29/2	ХТ4/4		
Т-7-А2	ХТ4/5	SF30/2		
Т-14-А2	SF31/2	ХТ4/6		
Т-15-1-А2	ХТ4/7	SF32/2		
Т-15-2-А2	SF33/2	ХТ4/8		
Т-18-А2	ХТ4/9	SF34/2		
Т-19-А2	SF36/2	ХТ4/10		
Т-20-А2	Т-20/Ш13-А	SF36/2		
С-21-А1	ХТ14/5	ХТ3/10		
51	Х2/1	ХТ14/9		
52	ХТ14/10	Х2/2		

Лист

ТП 903-1-215.84 АТМ3-6

8

Альбом №1

проект 903-1-215.84

Типовой

Изм. № табл. Подпись и дата Взам. № табл. №

Альбом №1

Типовой проект 903-1-

Изм. № табл. Подпись и дата Взам. № табл. №

Альбом № 1  
 проект 903-1-21584  
 Типовой  
 Инв. № подл. Подпись и дата  
 13 зам. инв. №

Продолжение таблицы №3

Проводник	Откуда идет	Куда поступает	Данные провода	Примечание
A301	XT5/8	XT5/9	п	п
A301	XT5/9	XT5/10		
A301	XT5/10	XT6/1		
A301	XT6/1	Г-25/Ш8-1А		
A301	Г-25/Ш8-1А	Г-26/Ш8-4А		
A301	Г-26/Ш8-4А	Г-26/Ш8-1А		
A301	Г-26/Ш8-1А	Г-27/Ш8-4А		
A301	Г-27/Ш8-4А	Г-27/Ш8-1А		
A301	Г-27/Ш8-1А	К12/4		
A301	К12/4	К13/4		
A301	К13/4	К14/4		
A301	К14/4	К15/4		
323	Г-25/Ш8-16	HL21/1		
323	HL21/1	HL21/3	ПВЗ 1.0	
325	HL22/3	HL22/1		
325	HL22/1	Г-26/Ш8-4Б		
325	Г-26/Ш8-4Б	Г-27/Ш8-4Б		
327	Г-27/Ш8-16	Г-26/Ш8-16		
327	Г-26/Ш8-16	HL23/1		
327	HL23/1	HL23/3		
333	HL24/3	HL24/1		
333	HL24/1	К12/5		
329	К12/1	XT6/4		
335	XT6/5	К13/1		
337	К13/5	HL25/1		
337	HL25/1	HL25/3		
341	HL26/1	HL26/1		
341	HL26/1	К14/5		
339	К14/1	XT6/6		

ТП 903-1-215.84 АТМ3-6

Лист  
9

Альбом № 1  
 проект 903-1-  
 Типовой  
 Инв. № подл. Подпись и дата  
 13 зам. инв. №

Продолжение таблицы №3

Проводник	Откуда идет	Куда поступает	Данные провода	Примечание
343	XT6/7	К15/1		
345	К15/5	HL27/1		
345	HL27/1	HL27/3		
381	HL27/2	HL26/2		
381	HL26/2	HL25/2		
381	HL25/2	HL21/2		
381	HL21/2	HL22/2		
381	HL22/2	HL23/2		
381	HL23/2	HL24/2		
381	HL24/2	XT6/3		
331	XT6/2	HL25/4		
331	HL25/4	HL26/4		
331	HL26/4	HL27/4		
331	HL27/4	HL24/4		
331	HL24/4	HL23/4	ПВЗ 1.0	
331	HL23/4	HL22/4		
331	HL22/4	HL21/4		
Т-20-4	Т-20/4	XT3/1		
Т-20-7	XT3/2	Т-20/7		
Т-20-9	Т-20/9	XT3/3		
Т-20-21	XT3/7	Т-20/Р1		
Т-20-17	Т-20/17	Т-20/18		п
6-5	XT8/1	6SA3/2		
6-5	6SA3/2	6SA2/5		
6-7	6SA2/8	6SA2/4		п
6-7	6SA2/4	XT8/2		
6-23	XT8/3	6SA3/4		
6-23	6SA3/4	6SA2/2		

ТП 903-1-215.84 АТМ3-6

Лист  
10

Продолжение таблицы №3

Альбом XI

Типовой проект 903-1-215/84

Проводник	Откуда идет	Куда поступает	Данные превода	Примечание
6-23	6SA2/2	К4/6		
6-27	К4/7	6SA2/20		
6-27	6SA2/20	ХТ8/5		
6-25	ХТ8/4	6SA2/7		
6-705	6SA2/3	ХТ8/6		
6-707	ХТ8/7	6SA2/11		
6-709	6SA2/9	6SA2/13		п
6-709	6SA2/13	ХТ8/8		
6-711	ХТ8/9	6R/1		
6-713	6R/2	6HL/1		
6-715	6SA2/16	ХТ8/10		
7-5	ХТ9/3	6SA3/1		
7-5	6SA3/1	7SA2/5	пвз 1.0	
7-7	7SA2/8	7SA2/4		п
7-7	7SA2/4	ХТ9/4		
7-23	ХТ9/6	6SA3/3		
7-23	6SA3/3	7SA2/2		
7-23	7SA2/2	К4/15		
7-27	К4/14	7SA2/20		
7-27	7SA2/20	ХТ9/7		
7-25	ХТ9/6	7SA2/17		
7-705	7SA2/3	ХТ9/8		
7-707	ХТ9/9	7SA2/11		
7-709	7SA2/9	7SA2/13		п
7-709	7SA2/13	ХТ9/10		
7-711	ХТ10/1	7R/1		
7-713	7R/2	7HL/1		
7-715	7SA2/16	ХТ10/2		

Лист 11

ТП 903-1-215.84 АТМЗ-6

Продолжение таблицы №3

Альбом XI

Типовой проект 903-1

Лист № 11 из 11 Подпись и дата Взам. инв. №

Проводник	Откуда идет	Куда поступает	Данные превода	Примечание
8-6	ХТ10/5	8SA3/10		
8-5	8SA3/10	8SA2/5		
8-7	8SA2/8	8SA2/4		п
8-7	8SA2/4	ХТ10/6		
8-23	ХТ10/7	8SA3/11		
8-23	8SA3/11	8SA2/2		
8-23	8SA2/2	К3/6		
8-27	К3/7	8SA2/20		
8-27	8SA2/20	ХТ10/9	пвз 1.0	
8-25	ХТ10/8	8SA2/17		
8-705	8SA2/3	ХТ10/10		
8-707	ХТ11/1	8SA2/11		
8-709	8SA2/9	8SA2/13		п
8-709	8SA2/13	ХТ11/2		
8-711	ХТ11/3	8R/1		
8-713	8R/2	8HL/1		
8-715	8SA2/16	ХТ11/4		
8-715	ХТ11/4	ХТ11/5	п	п
9-5	ХТ11/9	8SA3/5		
9-5	8SA3/5	9SA2/6		
9-7	9SA2/8	9SA2/4		п
9-7	9SA2/4	ХТ11/10		
9-23	ХТ12/1	8SA3/6		
9-23	8SA3/6	9SA2/2	пвз 1.0	
9-23	9SA2/2	К3/15		
9-27	К3/14	9SA2/20		
9-27	9SA2/20	ХТ12/3		
9-25	ХТ12/2	9SA2/17		
9-705	9SA2/3	ХТ12/4		

Лист 12

ТП 903-1-215.84 АТМЗ-6

Продолжение таблицы №3

Пробавник	Откуда идет	Куда поступает	Данные пробова	Примечание
9-707	XT12/5	9SA2/11		
9-709	9SA2/9	9SA2/13		п
9-709	9SA2/13	XT12/6		
9-711	XT12/7	9R/1	пвз 1.0	
9-713	9R/2	9HL/1		
9-715	9SA2/16	XT12/8		
9-715	XT12/8	XT12/9	п	п
10-5	XT13/2	8SA3/1		
10-5	8SA3/1	10SA2/5		
10-7	10SA2/8	10SA2/4		п
10-7	10SA2/4	XT13/3		
10-23	XT13/4	8SA3/4		
10-23	8SA3/4	10SA2/2		
10-23	10SA2/2	K3/4		
10-27	K3/5	10SA2/20		
10-27	10SA2/20	XT13/5	пвз 1.0	
10-25	XT13/5	10SA2/17		
10-705	10SA2/3	XT13/7		
10-707	XT13/8	10SA2/11		
10-709	10SA2/9	10SA2/13		п
10-709	10SA2/13	XT13/9		
10-711	XT13/10	10R/1		
10-713	10R/2	10HL/1		
10-715	10SA2/16	XT14/1		
10-715	XT14/7	XT14/2	п	п

ТП 903-1-215.84 АТМЗ-6

Лист 13

Альбом XI

Типовой проект 903-1-215.84

Изм. № 00000 Подпись и дата Взам. инв. №

Продолжение таблицы №3

Пробавник	Откуда идет	Куда поступает	Данные пробова	Примечание
701	XT6/10	XT7/1		
701	XT7/1	8SA2/10		
701	8SA2/10	9SA2/10		
701	9SA2/10	10SA2/10		
701	10SA2/10	8A/13		
701	13A/13	7SA2/10		
701	7SA2/10	6SA2/10		
701	6SA2/10	K5/6		
701	K5/6	K5/13		
701	K5/13	K3/13		
701	K3/13	K4/13		
703	7SA2/1	6SA2/1	пвз 1.0	
703	6SA2/1	8SA2/1		
703	8SA2/1	9SA2/1		
703	9SA2/1	10SA2/1		
703	10SA2/1	XT7/2		
723	XT14/3	XT12/10		
723	XT12/10	XT11/7		
723	XT11/7	XT11/6		
723	XT11/6	K3/1		
725	K3/12	K4/12		
725	K4/12	K5/7		
725	K5/7	XT7/4		
727	XT10/3	XT9/1		
727	XT9/1	K4/1		
735	K5/1	XT7/6		

ТП 903-1-215.84 АТМЗ-6

Лист 14

Альбом VII

Типовой проект 903-1-

Изм. № 00000 Подпись и дата Взам. инв. №



## Продолжение таблицы №3

Проводник	Откуда идет	Куда поступает	Данные провoda	Примечание
737	ХТ7/7	К5/12		
737	К5/12	НЛ4/1		
737	НЛ4/1	НЛ4/3		
745	ВА/14	ХТ7/8		
Г-25-1	ХТ1/1	Г-25/Ш12-1Б		
Г-25-2	Г-25/Ш12-2Б	ХТ1/2		
Г-25-3	ХТ1/3	Г-25/Ш12-3А		
Г-25-4	Г-25/Ш12-3Б	ХТ1/4		
Г-26-1	ХТ1/6	Г-26/Ш12-1Б		
Г-26-2	Г-26/Ш12-2Б	ХТ1/7		
Г-26-3	ХТ1/8	Г-26/Ш12-3А	ПВЗ 1,0	
Г-26-4	Г-26/Ш12-3Б	ХТ1/9		измерительные цепи
Г-27-1	ХТ2/1	Г-27/Ш12-1Б		
Г-27-2	Г-27/Ш12-2Б	ХТ2/2		
Г-27-3	ХТ2/3	Г-27/Ш12-3А		
Г-27-4	Г-27/Ш12-3Б	ХТ2/4		
Т-20-3	ХТ2/9	ХТ2/10	п	п
Т-20-3	ХТ2/10	Т-20/3		
Т-20-3	Т-20/3	Т-20/20		п
Т-20-11	Т-20/11	ХТ3/4	ПВЗ 1,0	
Т-20-12	ХТ3/5	Т-20/12		
Т-20-19	Т-20R/2	ХТ3/6		

ТП 903-1-215.84 АТМЗ-6

Лист

15

## Продолжение таблицы №3

Проводник	Откуда идет	Куда поступает	Данные провoda	Примечание
земля	Г-27/1	рейка/1		
земля	К-26/1	рейка/1	ПВЗ 2,5	
земля	Г-25/1	рейка/1		
земля	Т-20/1	рейка/1		
земля	рейка/1	ХТ2/6		
земля	ХТ2/6	ХТ5/5	ПВЗ 1,0	
земля	ХТ5/5	ХТ5/6	п	п
земля	ХТ5/5	ХТ5/7		
земля	ХТ5/7	рейка/1		
земля	рейка/1	рейка/1	ПВЗ 1,0	

ТП 903-1-215.84 АТМЗ-6

Лист

16

Альбом XI  
Тиловаи проект 903-1-215.84,

Таблица N4 Подключаемые проводки

Проводник	Выход	Вид контакта	Выход	Проводник
<u>Левая стенка</u>				
		K3		
723	1	к	18	0*
10-23	4	3	5	10-27
9-23	6	3	7	9-27
701*	13	3	12	725
8-23	15	3	14	8-27
		K4		
727	1	к	18	0*
6-23	6	3	7	6-27
701	13	3	12	725*
7-23	15		14	7-27
		K5		
735	1	к	18	0*
701*	6	3	7	725*
701*	13	3	12	737*
		K12		
329	1	к	18	0*
A301	4	3	5	333
		K13		
335	1	к	18	0*
A301*	4	3	5	337

Продолжение таблицы N4

Проводник	Выход	Вид контакта	Выход	Проводник
		K14		
339	1	к	18	0*
A301*	4	3	5	341
		K15		
343	1	к	18	0*
A301	4	3	5	345

Лист 17

ТП 903-1-215.84 АТМЗ-6

Имя и подл. Подпись и дата. Взам. инв. №

Альбом XI  
Тиловаи проект 903-1-215.84

Продолжение таблицы N4

Проводник	Выход	Вид контакта	Выход	Проводник
<u>Передняя стенка</u>				
		HL24		
333*	1		2	381*
333	3		4	331*
		HL23		
327*	1		2	381*
327	3		4	331*
		HL22		
325*	1		2	381*
325	3		4	331
		HL21		
323*	1		2	381*
323	3		4	331
		HL27		
345*	1		2	381
345	3		4	331*
		HL26		
341*	1		2	381*
341	3		4	331*
		HL25		
337*	1		2	381*
337	3		4	331*

Имя и подл. Подпись и дата. Взам. инв. №

Продолжение таблицы N4

Проводник	Выход	Вид контакта	Выход	Проводник
		HL4		
737*	1		2	0*
737	3		4	0*
		Г-27		
		Ш12		
Г-27-1	1Б		2Б	Г-27-2
Г-27-3	3А		3Б	Г-27-4
		Ш8		
A301*	4А		4Б	325
A301*	1А		1Б	327
		Ш13		
Г-27-А1	А		Б	0°
земля	±			
		F26		
		Ш12		
Г-26-1	1Б		2Б	Г-26-2
Г-26-3	3А		3Б	Г-26-4
		Ш8		
A301*	4А		4Б	325°
A301*	1А		1Б	327°
		Ш13		
Г-26-А1	А		Б	0°
земля	±			

Лист 18

ТП 903-1-215.84 АТМЗ-6

Альбом №1

Типовой проект 903-1-215.84.

Изм. № подл. Подпись и дата. Взам. инв. №

Продолжение таблицы №4				
Проводник	Выход	Вид кон-так-та	Выход	Проводник
		Г-25		
		Ш12		
Г-25-1	16		26	Г-25-2
Г-25-3	34		36	Г-25-4
		Ш8		
A301*	1A		16	323
		Ш13		
Г-25-А1	A		6	0*
земля	⊥			
		T-20R		
T-20-21	1		2	T-20-19
		T-20		
T-20-3	20n		n10	T-20-А1
T-20-19	19		9	T-20-9
T-20-17	18n		7	T-20-7
T-20-17	17n		4	T-20-4
T-20-12	12		n3	T-20-3*
T-20-11	11		2	0*
земля	⊥		n1	T-20-А1
		BA		
701	13		14	745
		7R		
7-711	1		2	7-713

Продолжение таблицы №4				
Проводник	Выход	Вид кон-так-та	Выход	Проводник
		7HL		
7-713	1		2	0*
		6R		
6-711	1		2	6-713
		6HL		
6-713	1		2	0*
		6SA3		
6-5*	2		4	6-23*
7-5*	1		3	7-23*
		7SA2		
703	1		3	7-705
7-23*	2		4	7-7*
7-5	5		8	7-7
701*	10		9	7-709
701*	10		11	7-707
7-709*	13		16	7-715
7-25	17		20	7-27*
		6SA2		
703*	1		3	6-705
6-23*	2		4	6-7*
6-5	5		8	6-7
701*	10		9	6-709
701*	10		11	6-707
6-709*	13		16	6-715
6-25	17		20	6-27*

ТП 903-1-215.84 АТМЗ-6

Лист 19

Типовой проект 903-1-215.84, Альбом №1

Изм. № подл. Подпись и дата. Взам. инв. №

Продолжение таблицы №4				
Проводник	Выход	Вид кон-так-та	Выход	Проводник
		10R		
10-711	1		2	10-713
		10HL		
10-713	1		2	0*
		9R		
9-711	1		2	9-713
		9HL		
9-713	1		2	0*
		8R		
8-711	1		2	8-713
		8HL		
8-713	1		2	0*
		8SA3		
8-5*	10		11	8-23*
9-5*	5		6	9-23*
10-5*	1		4	10-23*
		10SA2		
703*	1		3	10-705
10-23*	2		n4	10-7*
10-5	5		n8	10-7
701*	10		n9	10-709
701*	10		11	10-707
10-709*	13n		16	10-711
10-25	17		20	10-27

ТП 903-1-215.84 АТМЗ-6

Лист 20

Типовой проект 903-1-215.84, Альбом №1

Продолжение таблицы №4

Проводник	Выход	Вид кон-так-та	Выход	Проводник
		ХТ2		
Г-27-1	1		2	Г-27-2
Г-27-3	3		4	Г-27-4
	5		6	3
0°	7		8	Т-20-А2
Т-20-3	9		10	Т-20-3°
		ХТ3		
Т-20-4	1		2	Т-20-7
Т-20-9	3		4	Т-20-9
Т-20-11	5		6	Т-20-12
Т-20-21	7		8	
	9		10	С-21-А1
		ХТ4		
Г-12-А2	1		2	Т-5-1-А2
Т-5-2-А2	3		4	Т-6-А2
Т-7-А2	5		6	Т-14-А2
Т-15-1-А2	7		8	Т-15-2-А2
Т-18-А2	9		10	Т-18-А2
		ХТ5		
0°	1		2	0°
0°	3		4	0°
3°	5		6	3°
3°	7		8	А301
А301°	9		10	А301°

Продолжение таблицы №4

Проводник	Выход	Вид кон-так-та	Выход	Проводник
		ХТ6		
А301°	1		2	331
381	3		4	329
335	5		6	339
343	7		8	
	9		10	701
		ХТ7		
701°	1		2	703
	3		4	725
	5		6	735
737	7		8	745
	9		10	
		ХТ8		
6-5	1		2	6-7
6-23	3		4	6-25
6-27	5		6	6-705
6-707	7		8	6-709
6-711	9		10	6-715
		ХТ9		
727	1		2	
7-5	3		4	7-7
7-23	5		6	7-25
7-27	7		8	7-705
7-709	9		10	7-711

Лист 21

ТП 903-1-215.84 АТМЗ-6

Типовой проект 903-1-215.84, Альбом №1

Продолжение таблицы №4

Проводник	Выход	Вид кон-так-та	Выход	Проводник
		ХТ10		
7-711	1		2	7-715
727	3		4	
8-5	5		6	8-7
8-23	7		8	8-25
8-27	9		10	8-705
		ХТ11		
8-707	1		2	8-709
8-711	3		4	8-715°
8-715	5	п6	6	723°
723°	7п		8	
9-5	9		10	9-7
		ХТ12		
9-23	1		2	9-25
9-27	3		4	9-705
9-707	5		6	9-709
9-711	7		8	9-715°
9-715	9		10	723°
		ХТ13		
	1		2	10-5
10-7	3		4	10-23
10-25	5		6	10-27
10-705	7		8	10-707
10-709	9		10	10-711

Продолжение таблицы №4

Проводник	Выход	Вид кон-так-та	Выход	Проводник
		ХТ14		
10-715	1		2	10-715°
723	3		4	
С-21-А1	5		6	А1
0	7		8	0°
51	9		10	52

Лист 22

ТП 903-1-215.84 АТМЗ-6



Альбом XI

Типовой проект 903-1-215.84

Инв. № подл. Подпись и дата. Взам. инв. №

Перечень составных частей Таблица №1				
Позиция	Обозначение	Наименование	Кол.	Примеч.
<u>Стандартные изделия</u>				
1		Щит панельный с каркасом закрытый с левой стороны	1	
2		ЩПК-3 Л-Т-800 УХЛ4 ПР00 ОСТ36.1376		
		Лампа коммутаторная	4	
3		КМ-60-55 ~60В ГОСТ 6940-74		
	SA14	Пакетный выключатель	1	У459 ТМЗ-13-81
4		ПВ1-10У3 ОСТ16.0-526.001-77		
	X3	Штепсельная розетка	1	У606 ТМЗ-13-81
5		РШ-Ц-2-0 ГОСТ 7396-76		
	X-53R, X-54R3, X-55R3	Резистор МЛТ 2КОм, 2Вт	3	У2 ТМЗ-18-81
6		ГОСТ 7113-77		
	11R - 14R	Резистор ПЭ-25 2500 Ом	4	У10 ТМЗ-19-81
7		ГОСТ 6513-75		
	X-54R4, X55R4	Резистор 78,70 м	2	

Прибязан

ТП 903-1-215.84 АТМЗ-7

полносорная котельная с 4 котлами ДБ-10-14ГМ для сельского строительства. Таллиба газ, резерв мазут

Стадия Лист Листов

Р 1 21

Щит управления №3 вспомогательного оборудования Общий вид. госстрой СССР ГПИ ГОРЬКОВСКИЙ САНТЕХПРОЕКТ

Альбом XI

Типовой проект 903-1-215.84

Инв. № подл. Подпись и дата. Взам. инв. №

Продолжение таблицы №1				
Позиция	Обозначение	Наименование	Кол.	Примеч.
<u>Прочие изделия</u>				
8	X-54B, X-54z	Преобразователь промышленный П-201.1 с узкопрофильным показывающим прибором типа М1730А	2	
9	X-54к, X-55к	Термокомпенсатор ТКР-3	2	
10	X-53, X-54, X-55	Регулирующий прибор Р25.1.2	3	
		Переключатель ТУ16.526.128-75		
11	11SA2 ÷ 14SA2	ПМОВФ-136639, 102/II-Д126	4	
12	X-54SA, X-55SA	Переключатель УП 5314-С141	2	
		ТУ16.524.074-75		
13	HL28 ÷ HL31	Табло световое двухламповое	8	
	HL1 ÷ HL3, HL5	ТСБ комплектно с лампами		
		Ц-220-10 ТУ16.535.424-79		
14	11HL - 14HL	Арматура коммутаторная	4	
		лампы АСКМ-3 с красной линзой-220В ТУ16.535.232-76		
15	SF37 - SF42	Автоматический выключатель	6	У423 ТМЗ-13-81
		АБЗ-МУЗ 0Б*2 ~220В ТУ16.522.110-74		
16	SA1, SA2	Тумблер-выключатель ТВ1-1 ~220В	2	
		УСО.360.049 ТУ		
17	TV	Стабилизатор С-016 ~220В/±220В, 0.16кВА ТУ25-05.179В-75	1	У1 ТМЗ-30-81
18	ХТ1 - ХТ16	блок зажимов БЗ-10 ТУ36.1750-74	16	
19	—	Упор ТУ36.1751-74	6	
20	—	Переключатель П ТУ36.1752-74	11	
21	—	Рамка для надписи РПМ66-26 ТУ36.1130-74	23	УКЧ-679-69
<u>Материалы</u>				
22		Провод ПВ3 10380 ГОСТ 6323-79	250	м
23		Провод ПВ3 2.5380 ГОСТ 6323-79	10	м

ТП 903-1-215.84 АТМЗ-7

Лист

2

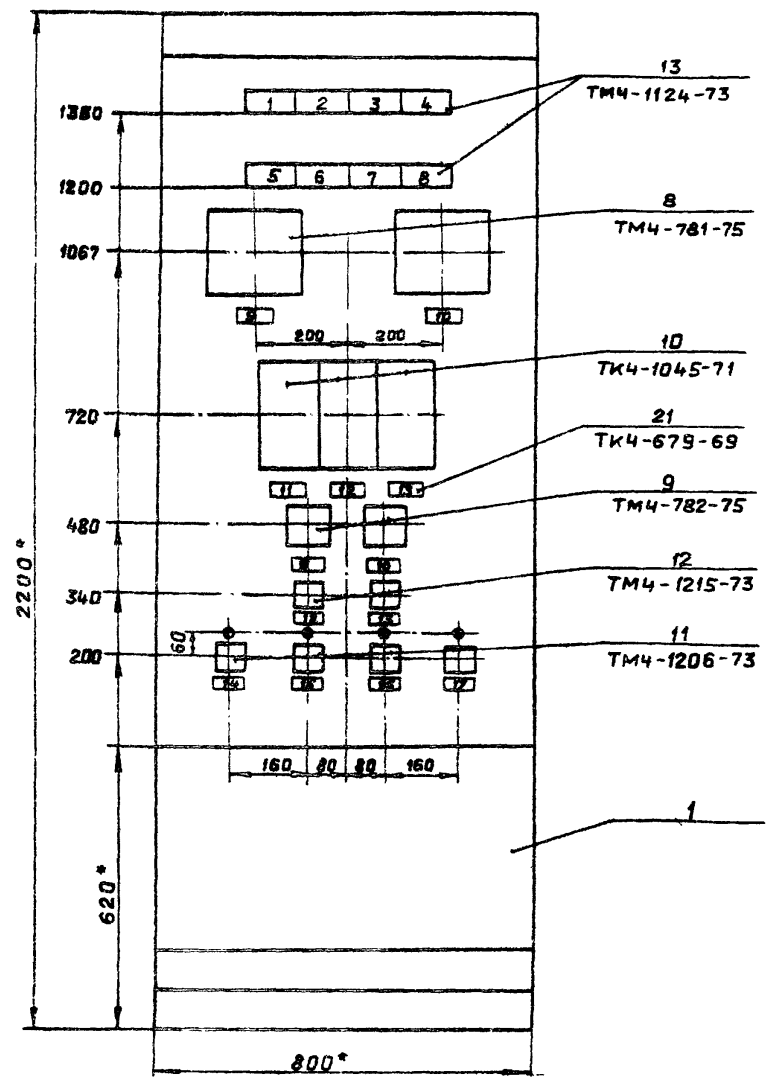

- 1\* Размеры для справок
2. Покрытие - вариант 2 ОСТ 36.13.76
3. Таблицы соединений и подключения выполнены на основании электрических схем: альбом Э-АТМ2-5 лист 2, АТМ2-6 лист 1,4, АТМ2-7, АТМ2-9 альбом VII ЭМ2 лист 5,9,17.
4. По данному чертежу изготовить один щит.

Лист 3 из 3. Подпись и дата. Взам. инв. №

Альбом №1

Типовой проект 903-1-215.84

Имя, № подразделения, фамилия и дата выдачи

Вид на внутренние плоскости щита (развернуто)  
Левая стенка      Передняя стенка      Правая стенка

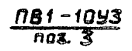
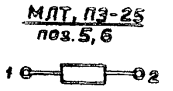
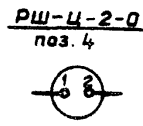
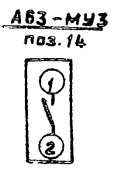
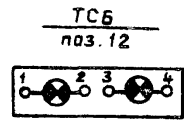
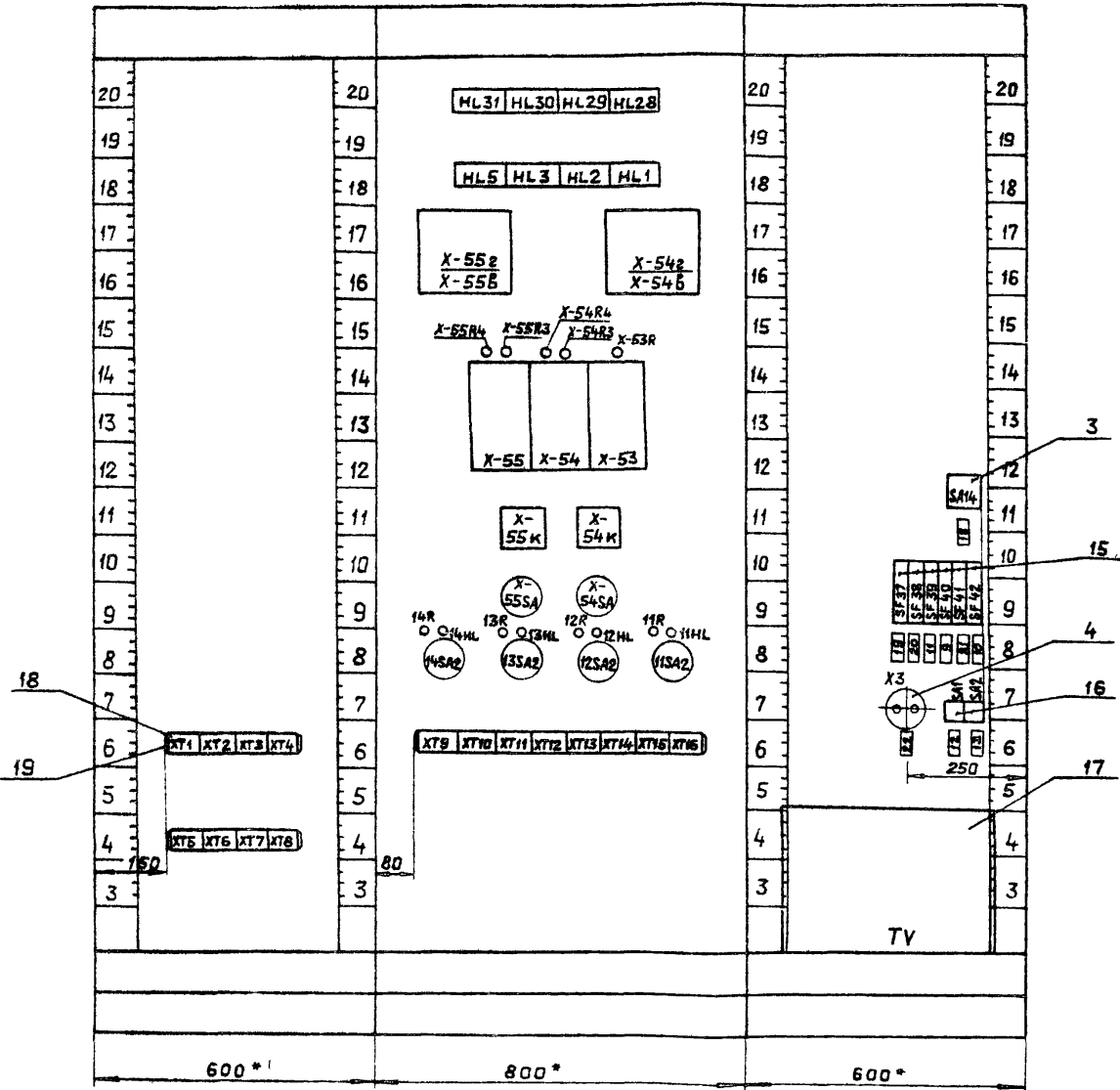

Соединение контактов	Положение		
	Комплекта	Ручки	И
С1-Л1		-	-

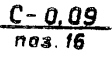



Альбом АТ  
Типовой проект 903-1-215.84

Надписи на табло и в рамках Таблица №2

над-пись	Надпись	кол.	№ над-писи	Надпись	кол
	Табло ТСБ		13	Регулятор содержания рН подпиточной воды	3
1	Уровень в баке-очищен- ного конденсата высок	1	14	Насос исходной воды №1	1
2	Уровень в баке промывки низок	1	15	Насос исходной воды №2	1
3	Уровень в баке декар- бонизированной воды высок	1	16	Насос декарбонизированной воды №1	1
4	Уровень в баке декар- бонизированной воды низок	1	17	Насос декарбонизированной воды №2	1
5	Насос-дозатор №1	1	18	Ввод ~220В	1
6	Насос-дозатор №2	1	19	Уровнемер бака очищен- ного конденсата	1
7	Насос-дозатор №3	1	20	Уровнемер бака декар- бонизированной воды	1
8	Неисправность КТП	1		Питание регуляторов содержания рН ~12В	1
	Рамка РПМ 66				
9	Прибор содержания рН питательной воды	3			
10	Прибор содержания рН подпиточной воды	3			
11	Регулятор уровня декарбонизированной воды	2			
12	Регулятор содержания рН питательной воды	3			

ТП 903-1-215.84 АТМ3-7 Лист 5

Альбом АТ  
Типовой проект 903-1-

Соединения проводов Таблица №3

Проводник	Откуда идет	Куда поступает	Данные провода	Приме-чание
0	ХТ7/8	ХТ6/9		
0	ХТ6/9	ХТ5/10	ПВЗ 1,0	
0	ХТ5/10	ХТ2/9		
0	ХТ2/9	ХТ2/10	п	п
0	ХТ2/10	ХТ3/10	ПВЗ 1,0	
0	ХТ3/10	ХТ15/9		
0	ХТ15/9	ХТ15/10	п	п
0	ХТ15/10	14НЛ/2		
0	14НЛ/2	13НЛ/2		
0	13НЛ/2	12НЛ/2		
0	12НЛ/2	11НЛ/2		
0	11НЛ/2	Х-53/2		
0	Х-53/2	Х-55В/14		
0	Х-55В/14	Х-54В/14	ПВЗ 1,0	
0	Х-54В/14	НЛ1/4		
0	НЛ1/4	НЛ1/2		п
0	НЛ1/2	НЛ2/4		
0	НЛ2/4	НЛ2/2		п
0	НЛ2/2	НЛ3/4		
0	НЛ3/4	НЛ3/2		п
0	НЛ3/2	НЛ5/4		
0	НЛ5/4	НЛ5/2		п
0	НЛ5/2	ТУ/5		
0	ТУ/5	ХТ7/8		

ТП 903-1-215.84 АТМ3-7 Лист 6

Продолжение таблицы №3

Проводник	Откуда идет	Куда поступает	Данные прохода	Примечание
A1	XT15/8	SA14/1/1		
A3	SA14/0/1	SF37/1		
A3	SF37/1	SF38/1		
A3	SF38/1	SF39/1		
A3	SF39/1	SF40/1		
A3	SF40/1	SF42/1		
A3	SF42/1	SF41/1		
A4	SF41/2	TV/1		
A6	TV/6	SA1/3		
A5	SA1/3	SA2/3		
A6	TV/7	X-55/2		
A6	X-55/2	X-54/2		
X-54-A6	X-54/10	X-54/1		п
X-54-A6	X-54/1	SA1/4	ПВЗ 1.0	
X-55-A6	SA2/4	X-55/1		
X-55-A6	X-55/1	X-55/10		п
X-55-A3	X-55B/16	X-55SA2a		
X-55-A3	X-55SA/2	SF42/2		
X-54-A3	SF40/2	X-54B/15		
X-54-A3	X-54B/16	X-54SA/2A		
X-54-A3'	X-54SA/2	XT5/9		
X-55-A3'	XT7/7	X-55SA/2		
X-53-A3	X-53/10	X-53/1		п
X-53-A3	X-53/1	SF39/2		
X-40-A3	SF38/2	XT2/6		
X-38-A3	XT2/5	SF37/2		
51	XT16/2	X3/1		
52	X3/2	XT16/3		

ТП 903-1-215.84 АТМЗ-7

Лист 7

Альбом №1

проект 903-1-215.84

проект

Тилобой

Инв. № табл. Подпись и дата Взам. инв. №

Продолжение таблицы №3

Проводник	Откуда идет	Куда поступает	Данные прохода	Примечание
347	HL28/3	HL28/1		
347	HL28/1	XT1/8		
349	XT1/9	HL29/1		
349	HL29/1	HL29/3		
351	HL30/3	HL30/1		
351	HL30/1	XT1/10		
353	XT2/1	HL31/1		
353	HL31/1	HL31/3		
331	HL31/4	HL30/4		
331	HL30/4	HL29/4		
331	HL29/4	HL28/4		
381	HL28/2	HL29/2		
381	HL29/2	HL30/2		
381	HL30/2	HL31/2	ПВЗ 1.0	
14-3	14SA2/17	XT9/1		
14-5	XT9/2	14SA2/20		
14-5	14SA2/20	14SA2/5		п
14-7	14SA2/8	XT9/3		
14-707	XT9/4	14SA2/3		
14-707	14SA2/3	14SA2/11		п
14-709	14SA2/9	14SA2/13		п
14-709	14SA2/13	XT9/5		
14-711	XT9/6	14R/1		
14-713	14R/2	14HL/1		
14-715	14SA2/16	XT9/7		

ТП 903-1-215.84 АТМЗ-7

Лист 8

Альбом №1

проект 903-1-

проект

Тилобой

Инв. № табл. Подпись и дата Взам. инв. №





Продолжение таблицы №7

Альбом №1

Типовой проект 903-1-215.84

Упр. № подл. Подпись и дата. Взам. инв. №

Проводник	Откуда идет	Куда поступает	Данные провоба	Примечание
X-53-3	XT4/2	X-53/20		
X-53-3	X-53/20	X-53/3		п
X-53-11	X-53/11	XT3/4		
X-53-12	XT3/6	X-53/12		
X-53-19	X-53R/2	XT3/6		
X-54-3	XT5/2	X-54SA/4a		
X-54-3	X-54SA/4a	X-54/20		
X-54-3	X-54/20	X-54/3		п
X-54-11	X-54/11	XT5/3		
X-54-12	XT5/4	X-54/12		
X-54-13	X-54/13	X-54R4/2		измерч.
X-54-13	X-54R4/2	X-54B/9	ПБЗ 1.0	тельные
X-54-14	X-54B/10	X-54R4/1		цели
X-54-14	X-54R4/1	X-54/14		
X-54-19	X-54/19	X-54R3/2		
X-54-19	X-54R3/2	XT5/5		
X-55-3	XT8/6	X-55SA/4a		
X-55-3	X-55SA/4a	X-55/20		
X-55-3	X-55/20	X-55/3		п
X-55-11	X-55/11	XT8/7		
X-55-12	XT8/8	X-55/18		
X-55-13	X-55/13	X-55R4/2		
X-55-13	X-55R4/2	X-55B/9		
X-55-14	X-55B/10	X-55R4/1		
X-55-14	X-55R4/1	X-55/14		
X-55-19	X-55/19	X-55R3/2		
X-55-19	X-55R3/2	XT8/9		

ТП 903-1-215.84 АТМЗ-7

лист 13

Продолжение таблицы №3

Альбом №1

Типовой проект 903-1-

Упр. № подл. Подпись и дата. Взам. инв. №

Проводник	Откуда идет	Куда поступает	Данные провоба	Примечание
земля	X-55B/3	X-55B/±		
земля	X-55B/±	X-54B/3	ПБЗ 4	
земля	X-54B/3	X-54B/±		
земля	X-54B/±	корпус/±		
земля	X-53/±	рейка/±		
земля	X-54/±	рейка/±	ПБЗ 2.5	
земля	X-55/±	рейка/±		
земля	рейка/±	XT2/7	ПБЗ 1.0	
земля	XT2/7	XT2/8	п	п
земля	XT2/8	XT4/1		
земля	XT4/1	XT5/1		
земля	XT6/1	XT6/10	ПБЗ 1.0	
земля	XT6/10	XT7/9		
земля	XT7/9	рейка/±		
земля	рейка/±	корпус/±		

ТП 903-1-215.84 АТМЗ-7

лист 14





Альбом XI  
Типовой проект 903-1-215.84

Продолжение таблицы №4

Проводник	Вывод	Вид кон-так-та	Вывод	Проводник
		13SA2		
703*	1		п 3	13-707*
13-5	5п		8	13-7
701*	10п		п 9	13-709
701*	10п		п 11	13-707
13-709*	13п		16	13-715
13-5	17		п 20	13-5*
		12SA2		
703*	1		п 3	12-707*
12-5	5п		8	12-7
701*	10п		п 9	12-709
701*	10п		п 11	12-707
12-709*	13п		16	12-715
12-3	17		п 20	12-5*
		11SA2		
703*	1		п 3	11-707*
11-5	5п		8	11-7
701*	10п		п 9	11-709
701*	10п		11	11-707
11-709*	13п		16	11-715
11-3	17		п 20	11-5*

Продолжение таблицы №4

Проводник	Вывод	Вид кон-так-та	Вывод	Проводник
		XT9		
14-3	1		2	14-5
14-7	3		4	14-707
14-709	5		6	14-711
14-715	7		8	
	9		10	13-3
		XT10		
13-5	1		2	13-7
13-707	3		4	13-709
13-711	5		6	13-715
	7		8	
12-3	9		10	12-5
		XT11		
12-7	1		2	12-707
12-709	3		4	12-711
12-715	5		6	
	7		8	11-3
11-5	9		10	11-7
		XT12		
11-707	1		2	11-709
11-711	3		4	11-715
	5		6	
729	7п		п 8	729*
731*	9п		п 10	731

Лист 19

ТП 903-1-215.84 АТМЗ-7

Изм. № подл. Подпись и дата Взам. инв. №

Альбом XI  
Типовой проект 903-1-

Продолжение таблицы №4

Проводник	Вывод	Вид кон-так-та	Вывод	Проводник
		XT13		
733	1п		п 2	733*
701	3п		п 4	701*
701*	5п		п 6	701*
701*	7		8	
	9		10	
		XT14		
	1		2	703
743	3		4	
	5		6	
	7		8	
	9		10	
		XT15		
	1		2	
331	3		4	381
	5		6	
	7		8	A1
0*	9п		п 10	0*
		XT16		
	1		2	51
52	3		4	
	5		6	
	7		8	
	9		10	

Изм. № подл. Подпись и дата Взам. инв. №

ТП 903-1-215.84 АТМЗ-7

Лист 20



