

ТИПОВЫЕ КОНСТРУКЦИИ, ИЗДЕЛИЯ И УЗЛЫ ЗДАНИЙ И СООРУЖЕНИЙ

СЕРИЯ 1.865-7

ПЛИТЫ С ДЕРЕВЯННЫМ КАРКАСОМ ПОКРЫТИЙ СЕЛЬСКОХОЗЯЙСТВЕННЫХ
ЗДАНИЙ С КРОВЛЕЙ ИЗ АСБЕСТОЦЕМЕНТНЫХ ВОЛНИСТЫХ ЛИСТОВ

ВЫПУСК 3

Плиты длиной 6 м с двутавровыми клееными ребрами
и обшивкой из ДВП

РАБОЧИЕ ЧЕРТЕЖИ

16157
ЦЕНА 1-25

ЦЕНТРАЛЬНЫЙ ИНСТИТУТ ТИПОВОГО ПРОЕКТИРОВАНИЯ
ГОССТРОЯ СССР

Москва, А-445, Смольная ул., 22

Сдано в печать 1980 года

Заказ № 8540 Тираж 900 экз.

ТИПОВЫЕ КОНСТРУКЦИИ, ИЗДЕЛИЯ И УЗЛЫ ЗДАНИЙ И СООРУЖЕНИЙ

СЕРИЯ 1.865-7

ПЛИТЫ С ДЕРЕВЯННЫМ КАРКАСОМ ПОКРЫТИЙ СЕЛЬСКОХОЗЯЙСТВЕННЫХ ЗДАНИЙ С КРОВЛЕЙ ИЗ АСБЕСТОЦЕМЕНТНЫХ ВОЛНИСТЫХ ЛИСТОВ

выпуск 3

Плиты длиной 6м с двутавровыми клееными ребрами
и обшивкой из ДВП

РАБОЧИЕ ЧЕРТЕЖИ

Разработаны ЦНИИЭПсельстроем

Проектная часть

Научная часть

Главный инженер института

Де до в Е. М.

Главный конструктор проектной части

Козинский Ф. М.

Главный инженер проекта

Глассон С. Н.

Зам. директора

Ануфриев Л. Н.

Зав. отделом клееных деревянных
конструкций

Прилепский Е. А.

Зав. сектором ограждающих
конструкций

Козлов К. В.

Утвержден и введен в действие с 1 июня 1979 г.
отделом типового проектирования и организации
проектно-исследовательских работ Госстроя СССР.
Письмо от 24.11.78 г., № 2/3-411.

для применения при проектировании и строительстве
с целью накопления опыта

Обозначение	Наименование	Стр.
1.865-7-3-0000 TO	Техническое описание.	2-5
1.865-7-3-1000	Плита покрытия ПДД.	6
1.865-7-3-1000 СБ	Плита покрытия ПДД. Сборочный чертеж.	7
1.865-7-3-1100	Каркас ДК1 ÷ ДК6	8
1.865-7-3-1100 СБ	Каркас ДК1 ÷ ДК6. Сборочный чертеж.	9
1.865-7-3-1110	Ребра продольные. Р1 ÷ Р3	10
1.865-7-3-1111	Полка. П1 ÷ П3	11
1.865-7-3-1112	Стенка. С1 ÷ С3	11
1.865-7-3-1120	Ребра поперечные Р4 ÷ Р6	12
1.865-7-3-1122	Ребра поперечные. Р7 ÷ Р24	13
1.865-7-3-2000	Плита покрытия ПДД с отверстием 300×300.	14
1.865-7-3-2000 СБ	Плита покрытия ПДД с отверстием 300×300. Сборочный чертеж.	15
1.865-7-3-2100	Каркас ДК7 ÷ ДК9	16,17
1.865-7-3-2100 СБ	Каркас ДК7 ÷ ДК9. Сборочный чертеж.	18
1.865-7-3-2110	Ребра каркаса. Р25 ÷ Р33	19
1.865-7-3-3000	Плита покрытия ПДД с отверстием 700×700.	20
1.865-7-3-3000 СБ	Плита покрытия ПДД с отверстием 700×700. Сборочный чертеж.	21
1.865-7-3-3100	Каркас ДК10 ÷ ДК12.	22,23
1.865-7-3-3100 СБ	Каркас ДК10 ÷ ДК12. Сборочный чертеж.	24
1.865-7-3-3110	Ребра каркаса. Р34 ÷ Р42	25
1.865-7-3-4000	Плита покрытия ПДД с отверстием 1100×1100.	26
1.865-7-3-4000 СБ	Плита покрытия ПДД с отверстием 1100×1100. Сборочный чертеж.	27
1.865-7-3-4100	Каркас ДК13 ÷ ДК15.	28,29
1.865-7-3-4100 СБ	Каркас ДК13 ÷ ДК15. Сборочный чертеж.	30
1.865-7-3-4110	Ребра каркаса. Р43 ÷ Р48	31

И.ИП	Глосса.С.А.				
Начальн.	Бирко Е.С.				
Пл. спец.	Седоб В.В.				
Рук. зр.	Стельчик И.П.				
1.865-7-3-0000 С					
Содержание					
		Станд.	Лист	Листов	
		Р	1	1	
Минсельстрой СССР ЦНИИПсельстрой г. Апрелевка					

I. Общая часть

1.1. Настоящий выпуск содержит рабочие чертежи утепленных плит размером 1,5×6 м с каркасом из клееной древесины и обшивкой из древесноволокнистых плит для покрытий сельскохозяйственных зданий с кровлей из асбестоцементных волнистых листов при уклоне 25%.

1.2. В выпуск включены чертежи рядовых плит и плит с отверстиями для пропуска вентиляционных шахт (300×300, 700×700) и установки зенитных фонарей (1100×1100).

1.3. Покрытия с применением рассматриваемых плит относятся к категории сгораемых.

1.4. Указания по применению данных плит и номенклатуры смотрите в выпуске 0.

II. Конструкция и расчет

2.1. Плиты состоят из деревянного каркаса, нижней обшивки и утеплителя. Между обшивкой и утеплителем предусмотрен пароизоляционный слой.

2.2. Каркас выполняется из двух продольных деревянных клееных ребер двутаврового сечения, связанных системой поперечных ребер.

2.3. Обшивка выполняется из твердых древесноволокнистых плит (ГОСТ 4598-74), приклеиваемых к нижним полкам двутавра и поперечным ребрам на клею КБ-3 или ФР-12 и дополни-

И.ИП	Глосса.С.А.				
Начальн.	Бирко Е.С.				
Пл. спец.	Седоб В.В.				
Рук. зр.	Стельчик И.П.				
1.865-7-3-0000 TO					
Техническое описание					
		Станд.	Лист	Листов	
		Р	1	7	
Минсельстрой СССР ЦНИИПсельстрой г. Апрелевка					

тельно закрепляется оцинкованными гвоздями.

2.4. В качестве утеплителя применяются мягкие или полужесткие минераловатные плиты на синтетическом связующем по ГОСТ 9573-72* с объемным весом не менее 75-100 кг/м³.

Продольные ребра с наружной стороны утепляются древесноволокнистыми изоляционными плитами (ГОСТ 4598-74) объемным весом 150 кг/м³, закрепляемыми к ребрам гвоздями.

2.5. Пароизоляция плит выполняется из полиэтиленовой пленки толщиной 0,2 мм по ГОСТ 10354-73.

2.6. Плиты запроектированы в соответствии с требованиями глав СНиП II-A.10-71 „Строительные конструкции и основания. Основные положения проектирования“, СНиП II-B.74 „Нагрузки и воздействия. Нормы проектирования“, СНиП II-B.4-71 „Деревянные конструкции. Нормы проектирования“, СНиП II-A.7-71 „Строительная теплотехника. Нормы проектирования“.

2.7. Плиты рассчитаны на нагрузки от веса кровли, снега и сод- ственного веса. Снеговая нагрузка принята равномерно распределенной, без учета местных увеличений снегового покрова.

Для плит с отверстиями, кроме того, учтены нагрузки от веса вентиляционных шахт, зенитных фонарей и ветробага воздействия на них. Для плит с отверстием 300×300 мм принята квадратная шахта высотой 2 м, весом P_н=125 кг; для плит с отверстием 700×700 мм - шахта высотой 3 м весом P_н=400 кг; для плит с отверстием 1100×1100 мм - зенитный фонарь высотой 0,5 м весом P_н=200 кг. Скоростной напор ветра - 45 км/ч.

III. Изготовление

3.1. Плиты должны изготавливаться в заводских условиях с соблюдением требований нормативных документов и техни-

ческих условий.

3.2. Деревянный каркас должен изготавливаться из пиломатериалов хвойных пород (сосна, ель) по ГОСТ 8486-66, удовлетворяющих требованиям II категории для деревянных конструкций в соответствии со СНиП II-B.4-71 „Деревянные конструкции. Нормы проектирования“.

Влажность древесины не должна превышать 12%.

3.3. Пиломатериалы для каркаса принимаются с учетом пропусков на остражку 6 мм.

Для клееных ребер применять пиломатериалы 150×60; 150×50, 150×45 мм.

3.4. Для верхних полок и стенок продольных ребер допускается применение досок, склеенных по длине. Количество стыков не регламентируется

Длина стыкуемых элементов должна быть не менее 800 мм.

3.5. Для клеевых соединений должны применяться клеи фенолоформальдегидные, резорциноформальдегидные и другие (КБ-3, ФР-12), обеспечивающие получение соединений повышенной водостойкости согласно ГОСТ 17005-71 „Древесина клееная. Методы определения водостойкости клееных соединений“.

Нанесение клея рекомендуется производить на обе склеиваемые поверхности.

3.6. Обшивка выполняется из твердых древесноволокнистых плит толщиной 4 мм и должна удовлетворять требованиям ГОСТ 4598-74 *

3.7. Шурупы по ГОСТ 445-70* и гвозди по ГОСТ 4028-63* для соединения элементов плит должны быть защищены от корро-

зи путем гальванического цинкования или кадмирования при толщине покрытия 20-40мкм.

- 3.8. При соединении элементов каркаса шурупами во избежание растрескивания древесины рекомендуется предварительное сверление отверстий на всю глубину и диаметром 1-2мм меньше диаметра шурупа.
- 3.9. Доски каркаса со стороны приклеивания обшивки подлежат острожке.
- 3.10. Технологический процесс обработки и сборки элементов плиты состоит из следующих операций:
- торцовка и раскрой досок, высушенных до 10±2% влажности;
 - острожка поверхностей досок;
 - сборка продольных ребер с клеевоздевой запрессовкой. Как вариант, возможна запрессовка в прессах с контактным нагревом;
 - антисептирование всех деталей каркаса с последующей сушкой до 10±2%;
 - укладка продольных ребер на сборочный стол и установка на клею с шурупным прижимом поперечных элементов каркаса с предварительной очисткой от антисептика мест сопряжения этих элементов;
 - установка опорных вкладышек в торцах продольных ребер с наружной стороны плит, а для плит марки ПДА-Т на расстоянии 370мм от торца;
 - переворот каркаса на 180° и запрессовка древесноволокнистых плит, ранее антисептированных, высушенных и обрезанных по заданным размерам. Кромки древесноволокнистых плит должны быть защищены масляным составом, изготовленным на основе лакокрасочного

материала с наполнителями - перлитом, мелом в количестве 50% по массе. Обшивка из твердых древесноволокнистых плит должна быть обращена гладкой поверхностью в сторону помещения.

- Запрессованные плиты выдерживают до тех пор, пока клеевое соединение не достигнет требуемой прочности;
- укладка пароизоляционного слоя и утеплителя;
 - установка с наружной стороны продольных ребер антисептированных древесноволокнистых изоляционных плит.

3.11. Сборку и запрессовку плит следует производить из полностью подготовленных к сборке элементов. Поверхности склеивания должны быть очищены от пыли, масляных пятен и т.д. Соединение элементов каркаса производится в соответствии с ГОСТ 6449-76 „Допуски и посадки в деревообработке“ и ГОСТ 9330-76 „Детали деревянные. Основные соединения“.

3.12. Отклонения размеров плит от проектных не должны превышать по длине ±5мм, по толщине ±3мм, по разности диагоналей ±10мм; отклонение от плоскости и пропеллерность не более 5мм.

В плитах, имеющих отверстия, отклонения размеров отверстий от проектных не должны превышать -5, +10мм.

Отклонение толщины утеплителя от указанных в чертежах не должна превышать -5, +10мм.

3.13. При изготовлении плит категорически запрещается становиться на обшивку плиты.

IV. Транспортировка и хранение

- 4.1. При хранении и транспортировке плиты должны быть защищены от попадания атмосферных осадков пергамином или полиэтиленовой пленкой, снимаемых непосредственно перед устройством асбестоцементной кровли.
- 4.2. Плиты должны храниться в штабелях не более 10 штук в каждом. В штабель плиты укладываются на подкладках, устанавливаемых на расстоянии 1 м и менее от торцов плит и строго по вертикали друг над другом.
- 4.3. Плиты должны транспортироваться в горизонтальном положении в контейнерах не более 10 штук в каждом с надежным закреплением от смещения.
- Не допускается сбрасывание плит и резкие толчки при погрузке и разгрузке. Запрещается ставить плиты на ребро, переворачивать и наклонять больше чем на 45°.

V. Защита от увлажнения и гниения

- 5.1. Защиту плит покрытия от увлажнения и гниения производить согласно „Технических условий на применение деревянных клееных, асбестоцементных и металлических конструкций в сельском строительстве, а также средств защиты этих конструкций при эксплуатации их в условиях тяжелого температурно-влажностного режима“, утвержденных Госстроем СССР от 23 мая 1976 г. и СНиП III-19-75 „Деревянные конструкции. Правила производства и приемки работ“.

VI. Условные обозначения (марки) плит

- 6.1. Марки плит покрытия обозначаются шифром, состоящим из буквенных и цифровых индексов. Буквенные индексы ПДД обозначают - плита покрытия на деревянном каркасе с обшивкой из древесноволокнистых плит.
- Первая цифра через дефис обозначает номинальный размер плиты в метрах, вторая 1,2,3 условно обозначает область применения в зависимости от нормативной снеговой нагрузки: 1-70 кг/м², 2-100 кг/м², 3-150 кг/м².
- 6.2. Плиты с отверстиями через дефис имеют добавочный индекс „0“, а цифра справа идущая индекс, указывает номинальные размеры сторон отверстий в дециметрах.
- 6.3. Плиты покрытия, устанавливаемые у температурного шва или у торца здания (кроме кирпичных торцов) имеют добавочный индекс „Т“.
- Последующие две цифры указывают толщину утеплителя в сантиметрах.
- 6.4. Например: марка ПДД-63-14 означает: плита покрытия на деревянном каркасе с обшивкой из древесноволокнистых плит, пролетом 6 м, для районов с нормативной снеговой нагрузкой 150 кг/м², при толщине утеплителя 14 см.
- 6.5. Марки плит наносятся несмываемой краской на торцевой поверхности каждой плиты.

Формат	Зона	Лист	Обозначение	Наименование	Количество на исполнение 1.865-7-3-1000						Примечание	
					-	01	02	03	04	05		
				<u>Документация</u>								
			1.865-7-3-0000 ТО	Техническое описание	x	x	x	x	x	x		
			1.865-7-3-1000 СБ	Сборочный чертеж	x	x	x	x	x	x		
				<u>Сборочные единицы</u>								
12	1		1.865-7-3-1100 СБ	Каркас ДК1	1							
			-01	Каркас ДК2		1						
			-02	Каркас ДК3			1					
			-03	Каркас ДК4				1				
			-04	Каркас ДК5					1			
			-05	Каркас ДК6						1		

Условные наименования:
 ПДА-61
 ПДА-62
 ПДА-63
 ПДА-61-Т
 ПДА-62-Т
 ПДА-63-Т

ГМП	Тласов С.В.	Директор
Нач. отд.	Бирюко Е.С.	Зав. цехом
Пл. спец.	Семенов В.В.	Инж. -
Вык. эк.	Стелюха Л.П.	Инж. -
Инжен.	Радчикина	Э.С.

1.865-7-3-1000

Плита покрытия ПДА

Станд.	Лист	Листов
Р	1	2

Министерство СССР
 ЦНИИЭП сельстрой
 г. Апрелевка

Формат	Зона	Лист	Обозначение	Наименование	Количество на исполнение 1.865-7-3-1000						Примечание	
					-	01	02	03	04	05		
				<u>Детали</u>								
				Обшивка из ДВП ГОСТ 4598-74								
64	2		1.865-7-3-1001	4x1490x3000	1	1	1	1	1	1		
64	3		-01	4x1490x1490	2	2	2	2	2	2		
				<u>Стандартные изделия</u>								
			4	Гвозди К3,40 ГОСТ 4028-63*	64	64	64	64	64	64		
			5	Гвозди К3,70 ГОСТ 4028-63*	22	22	22	24	24	24		
				<u>Материалы</u>								
				Пленка полиэтиленовая								
				ГОСТ 12354-73	1052	1046	1040	1032	1046	1040		М2
				ДВП г=150 мм ГОСТ 4598-74	0,072	0,069	0,062	0,072	0,069	0,062		М3
				Клей КБ-3	1,06	1,06	1,06	1,06	1,06	1,06		КГ
				Плиты минераловатн.								
				ГОСТ 9573-72*								М3 по проекту

Гвозди защитить от коррозии гальваническим цинкованием или кадмированием при толщине покрытия 20-40 мкм.

1.865-7-3-1000

Лист
2

1.865-7-3-1000: -01; -02

-03; -04; -05

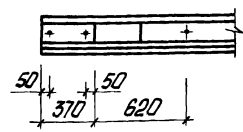
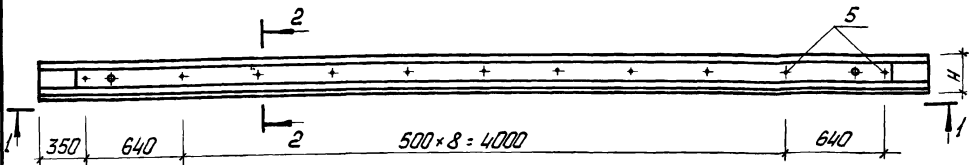

1-1

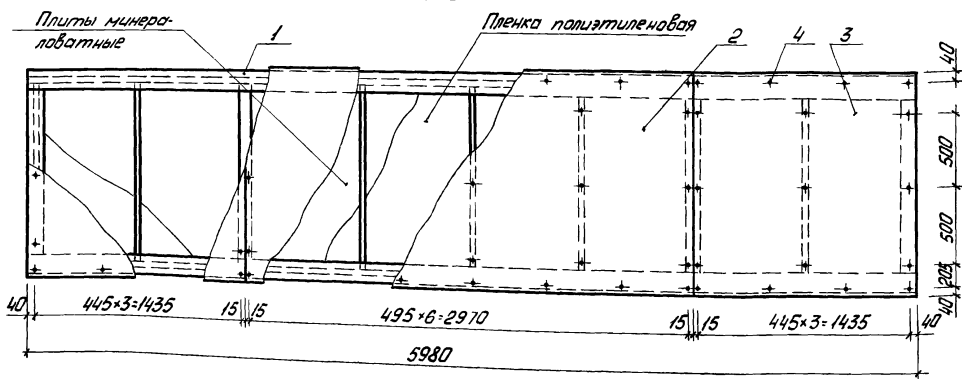

Обозначение	Марка	Н мм	Масса, кг
1.865-7-3-1000	ПДА-61	202	308,0
-01	ПДА-62	212	329,0
-02	ПДА-63	232	356,0
-03	ПДА-61-Т	202	308,0
-04	ПДА-62-Т	212	329,0
-05	ПДА-63-Т	232	356,0

Расход древесины смотри в номенклатуре вып. 0.

2-2

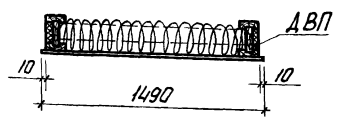

- Шаг установки гвоздей принят для условия приклеивания обшивки из ДВП в прессах, при применении гвоздей запрессовки ДВП шаг гвоздей равен 300мм.
- Масса плит покрытия дана при наибольшей толщине утеплителя.

ГМП	Гласанский	Инженер	С	1.865-7-3-1000 СБ	Станд.	Масса	Масштаб
Начальн.	Бирюка Е.С.	Б.С.	С				
Ил. спец.	Сейдов В.В.	И.С.	С	Плита покрытия ПДА Сборочный чертеж	Р	см. табл.	1:25
Рук. зр.	Степанюк И.П.	И.С.	С				
Инжен.	Радчиговой	Э.С.	С	Лист	Листов 1		
				Министерство СССР ЦНИИЭП Стройинститут г. Москва			

Формат	Зона	Лист	Обозначение	Наименование	Количество на исполнении 1.865-7-3-1100										Примечание															
					-	01	02	03	04	05																				
					<u>Документация</u>																									
			1.865-7-3-0000 TO	Техническое описание	x	x	x	x	x	x																				
			1.865-7-3-1100 СБ	Сборочный чертеж	x	x	x	x	x	x																				
					<u>Сборочные единицы</u>																									
12	1		1.865-7-3-1110	Ребра продольные Р1	2			2																						
			-01	Ребра продольные Р2		2			2																					
			-02	Ребра продольные Р3			2			2																				
12	2		1.865-7-3-1120	Ребра поперечные Р4	2			2																						
			-01	Ребра поперечные Р5		2			2																					
			-02	Ребра поперечные Р6			2			2																				
					Составные наименования	ДК1	ДК2	ДК3	ДК4	ДК5	ДК6																			
					<table border="1" style="font-size: small;"> <tr> <td>Гип</td> <td>Лоссон с.К.</td> <td>Знамен</td> </tr> <tr> <td>Начальн</td> <td>Бурко Е.С.</td> <td>Знамен</td> </tr> <tr> <td>гл. спец.</td> <td>Седов В.В.</td> <td>Знамен</td> </tr> <tr> <td>рук. пр.</td> <td>Бетек Л.П.</td> <td>Знамен</td> </tr> <tr> <td>инжен.</td> <td>Явочкиванк</td> <td>Знамен</td> </tr> </table>	Гип	Лоссон с.К.	Знамен	Начальн	Бурко Е.С.	Знамен	гл. спец.	Седов В.В.	Знамен	рук. пр.	Бетек Л.П.	Знамен	инжен.	Явочкиванк	Знамен	1.865-7-3-1100									
Гип	Лоссон с.К.	Знамен																												
Начальн	Бурко Е.С.	Знамен																												
гл. спец.	Седов В.В.	Знамен																												
рук. пр.	Бетек Л.П.	Знамен																												
инжен.	Явочкиванк	Знамен																												
					Каркас ДК1 ÷ ДК6					<table border="1" style="font-size: x-small;"> <tr> <td>Стр.</td> <td>Лист</td> <td>Листов</td> </tr> <tr> <td>Р</td> <td>1</td> <td>2</td> </tr> </table> <p style="font-size: x-small;">Министерство СССР ЦНИИТЭсельстрой г. Артемовка</p>					Стр.	Лист	Листов	Р	1	2										
Стр.	Лист	Листов																												
Р	1	2																												

Формат	Зона	Лист	Обозначение	Наименование	Количество на исполнении 1.865-7-3-1100										Примечание	
					-	01	02	03	04	05						
					<u>Детали</u>											
11	3		1.865-7-3-1122 -03	Ребра поперечные Р10	2			2								
			-04	Ребра поперечные Р11		2			2							
			-05	Ребра поперечные Р12			2			2						
11	4		-06	Ребра поперечные Р13	5			5								
			-07	Ребра поперечные Р14		5			5							
			-08	Ребра поперечные Р15			5			5						
64	5		1.865-7-3-1101	Вкладыши старинный 30x20x280												
				Доска сорта 1) ГОСТ 8486-66												
				соединяем 3:10±2%	4	4	4	4	4	4						0,0009 м ³
				<u>Стандартные изделия</u>												
	6			Шпильки 15x70 ГОСТ 1145-70*	22	22	22	22	22	22						см. узлы
	7			Гвозди К3x70 ГОСТ 4028-63*	20	20	20	20	20	20						
				<u>Материалы</u>												
				Клей КБ-3	0,70	0,75	0,80	0,70	0,75	0,80						кг

1) С учетом дополнительных требований в отношении допустимых парков для элементов II категории деревянных конструкций по СНиП II-V.4-71.*

Гвозди защитить от коррозии гальваническим цинкованием или кадмированием по толщине покрытия 20-40мкм.

1.865-7-3-1100



Рис. 1



2-2 повернуто

Рис. 2 - остальное см. Рис. 1

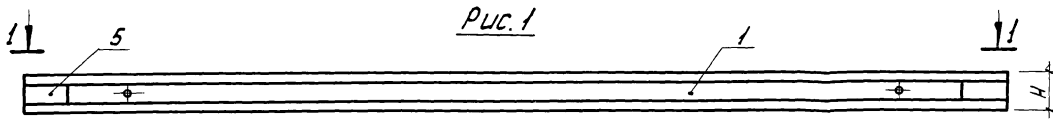
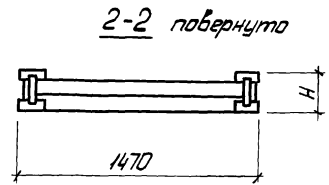
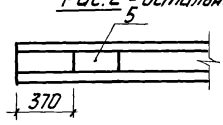

1-1

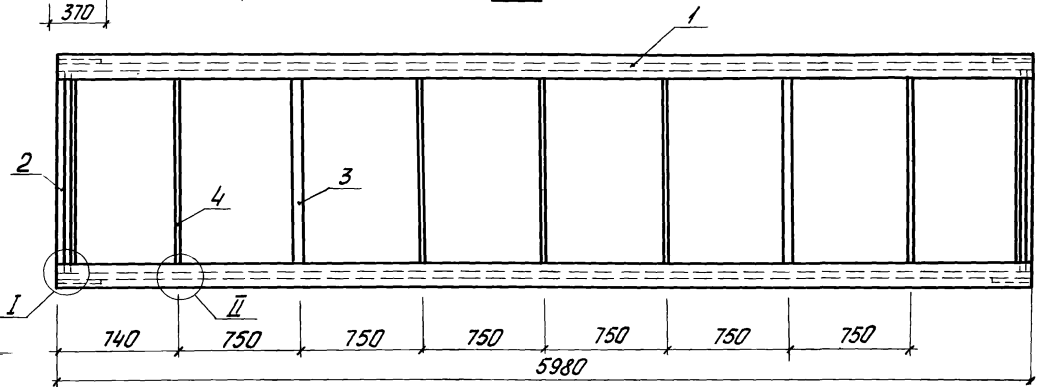

Сечение 3-3

Для исполнения с порядковым номером	Рис.
-00; -01; -02	3
-03; -04; -05	4

Основное исполнение, не имеющее порядкового номера, обозначено „00“.

Обозначение	Марка	Рис.	H мм	Масса, кг
1.865-7-3-1100	ДК1	1	198	149,4
-01	ДК2		208	172,4
-02	ДК3		228	201,2
-03	ДК4	2	198	149,4
-04	ДК5		208	172,4
-05	ДК6		228	201,2

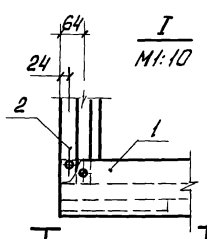

I I
М1:10

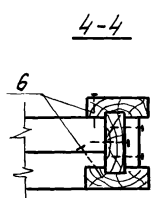

4-4

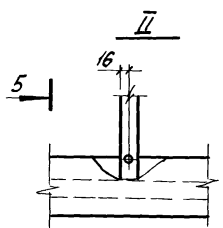

II II



Рис. 3



Рис. 4

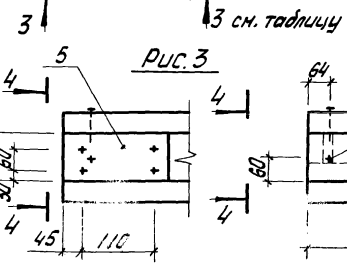

5-5 повернуто

Все узлы на клею с шурупным прижимом.

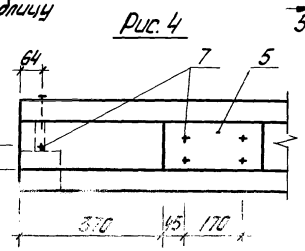
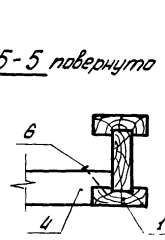
ГНП	Гласанск	1.865-7-3-1100 СБ	Станд.	Масса	Масшт.
Нач. отд. Бирко Е. С.	ЗБС	Каркас ДК1 ÷ ДК6 Сборочный чертеж	р	сн. табл.	1:25
Гл. спец. Седов В. В.	В. В.		Лист	Листов 1	
Рук. гр. Стеруская	В. В.				
Инжен. Рычкова	Р. В.				

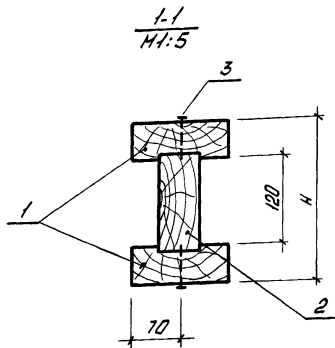

Формат листа	Лист	Обозначение	Наименование	Количество на исполнение 1.865-7-3-1110						Примечание
				-	01	02				
			<u>Документация</u>							
		1.865-7-3-0000 Т0	Техническое описание	x	x	x				
		1.865-7-3-1110	Сборочный чертеж	x	x	x				
			<u>Детали</u>							
И	1	1.865-7-3-1111	Полка П1	2						
		-01	Полка П2		2					
		-02	Полка П3			2				
И	2	1.865-7-3-1112	Стенка С1	1						
		-01	Стенка С2		1					
		-02	Стенка С3			1				
			<u>Стандартные изделия</u>							
	3		Гвозди 4x120 ГОСТ 4028-63*	44	44	44				
			<u>Материалы</u>							
			Клей КБ-3	0,28	0,30	0,35				кг

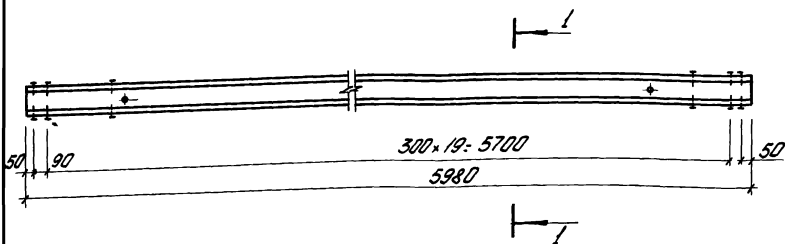

Гвозди защитить от коррозии гальваническим цинкованием или кадмированием при толщине покрытия 20-40 мкм.

Обозначение	Марка	Н, мм	Объем, м ³
1.865-7-3-1110	P1	198	0,098
-01	P2	208	0,114
-02	P3	228	0,130

ГИП	Гласенский			1.865-7-3-1110	Ребра продольные P1 ÷ P3	Станд. Масса	Массит
Исполн.	Бирко Е.С.						
Провер.	Седов В.В.					P	1,25
Рис. 2р.	Старухин А.Д.					Лист	Листов 1
Исполн.	Рычилов В.					Министерство СССР ЦНИИТЭПсельстрой г. Архангельск	

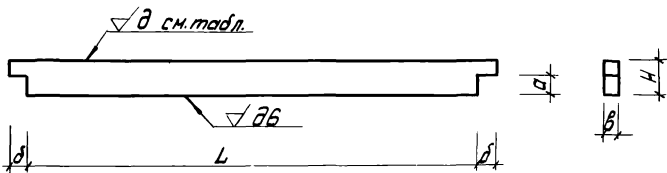

Обозначение	Класс число табл B	Размеры, мм					Объем древес. м ³
		α	б	в	L	H	
1.865- 7 -3-1122	6	39	50,5	100	1190	70	0,008
-01	6	44	48	100	1190	80	0,009
-02	6	54	43	100	1190	90	0,011
-03	∞	39	50,5	60	1190	70	0,006
-04	∞	44	48	60	1190	80	0,006
-05	∞	54	43	60	1190	90	0,006
-06	∞	39	50,5	32	1190	70	0,003
-07	∞	44	48	32	1190	80	0,003
-08	∞	54	43	32	1190	90	0,003
-09	∞	39	50,5	32	1190	159	0,006
-010	∞	44	48	32	1190	164	0,006
-011	∞	54	43	32	1190	174	0,007
-012	∞	60	60	32	460	159	0,002
-013	∞	60	60	32	460	164	0,002
-014	∞	60	60	32	460	174	0,002
-015	∞	60	60	32	860	159	0,004
-016	∞	60	60	32	860	164	0,004
-017	∞	60	60	32	860	174	0,004

Качество древесины должно удовлетворять II категории элементов
деревянных конструкций по СНиП II-V.4-71*.

ГИП	Гласанск		1.865- 7 -3-1122	Станд	Масса	Масшт.
Начальн.	Бирко Е.С.	Бирко		Ребро поперечное P7 ÷ P24	P	
П.спеч.	Седов В.В.	Седов	Лист		Листов 1	
Рук.гр.	Степук Д.П.	Степук	Материалы ГОСТ 8486-66	Лиственница ссср		
Инжен.	Рядчиковая	Рядчиковая	сосна или ель γ = 10 ± 2%	ЦНИИЛесстрой г. Треле		

Формат	Лист	Поз.	Обозначение	Наименование	Количество на исполнение 1.865-7-3-2000										Примечание		
					-	01	02										
					<u>Документация</u>												
			1.865-7-3-0000 Т0	Техническое описание	х	х	х										
			1.865-7-3-2000 СБ	Сборочный чертеж	х	х	х										
					<u>Сборочные единицы</u>												
12	1		1.865-7-3-2100 СБ	Каркас ДК7	1												
			-01	Каркас ДК8		1											
			-02	Каркас ДК9			1										
					<u>Детали</u>												
				Обшивка из ДВП ГОСТ4598-74													
64	2		1.865-7-3-1001	4x1490x3000	1	1	1										
64	3		-01	4x1490x1490	1	1	1										
					Исполнение наименований	ПД-61-03	ПД-62-03	ПД-63-03									
					ГИП	Пласанс	Б.С.	1.865-7-3-2000									
					Нацшта	Буржа Е.С.	Б.С.	Плита покрытия ПД Д с отверстием 300x300									
					П.спец.	Седоб В.В.	Б.С.										
					Рис.гр.	Степик Д.П.	Б.С.	Станд. Лист Листов Р 1 2									
					Ст.инж	Виташова	Б.С.										
								Министерство СССР ЦНИИЗПсельстрой г. Апрелевка									

Формат	Лист	Поз.	Обозначение	Наименование	Количество на исполнение 1.865-7-3-2000										Примечание		
					-	01	02										
64	4		1.865-7-3-2001	4x848x1490	1	1	1										
64	5		-01	4x302x1490	1	1	1										
64	6		-02	4x340x940	1	1	1										
64	7		-03	4x210x340	1	1	1										
					<u>Стандартные изделия</u>												
			8	Гвозди КЗ*70 ГОСТ4028-63*	88	88	88										
					<u>Материалы</u>												
				Пленка полиэтиленовая													
				ГОСТ 10354-73	1145	1139	1132										м ²
				Плиты минераловатные													
				ГОСТ 9573-72*													м ³ по проекту
				ДВП γ=150 кг/м ³ ГОСТ 4598-74*	0,072	0,069	0,062										м ³
				Клей КБ-3	1,10	1,10	1,10										кг

Гвозди защитить от коррозии гальваническим цинкованием или кадмированием при толщине покрытия 20-40 мкм.

1.865-7-3-2000

Лист
2

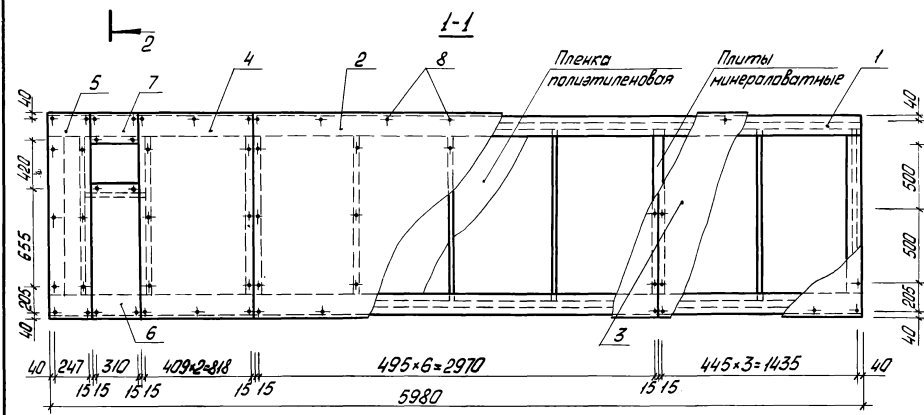
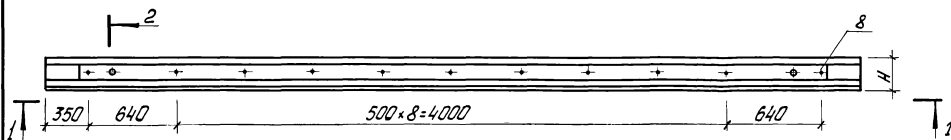

Обозначение	Марка	Н мм	Масса, кг
1.865-7-3-2000	ПАД-61-03	202	315,0
-01	ПАД-62-03	212	336,0
-02	ПАД-63-03	232	370,0

Расход древесины смотри в номенклатуре вып. Д.

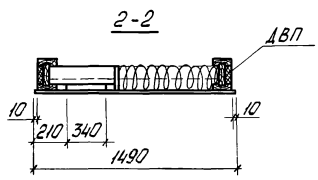

- Шаг расстановки гвоздей принят для условия приклеивания обшивки из ДВП в прессах, при применении гвоздевой запрессовки ДВП шаг гвоздей равен 300мм.
- Масса плит покрытия дана при наибольшей толщине утеплителя.

ГНП	Гласанова	Инж.		1.865-7-3-2000 СБ	Плита покрытия ПАД с отверстием 300x300	Изд.	Масса	Масшт.
Нач.пр.	Бирко Е.С.	Инж.				Р		1:25
П.сл.	Сеид В.В.	Инж.						
Рук.гр.	Стелюк М.	Инж.						
Инжен.	Рабилова	Инж.						
					Сборочный чертёж	Лист	Листов 1	
						Му. ЦНИИсельстрой	Лист 1	

Исполн.	Лист	Плос.	Обозначение	Наименование	Количество на исполнение 1.865-7-3-2100										Примечание			
					-	01	02											
				<u>Документация</u>														
			1.865-7-3-0000 Т0	Техническое описание	x	x	x											
			1.865-7-3-1100 СБ	Узлы I, II	x	x	x											
			1.865-7-3-2100 СБ	Сборочный чертеж	x	x	x											
				<u>Сборочные единицы</u>														
12	1		1.865-7-3-1100	Ребра продольные Р1			2											
			-01	Ребра продольные Р2				2										
			-02	Ребра продольные Р3					2									

Сборочные единицы

AK7

AK8

AK9

Гип	Трассанс.А	Конт.инж.
Иван.отд.	Бирко Б.С.	Сидор.инж.
П.Степ.	Семенов В.В.	Сидор.инж.
Ан.в.	Степук А.П.	Сидор.инж.
Ст.инж.	Виташова Л.	Аку.

1.865-7-3-2100

Каркас АК7-АК9

Станд.	Лист	Листов
Р	1	4

Министерство СССР
ЦНИИТсельмаш
г. Артемовля

Исполн.	Лист	Плос.	Обозначение	Наименование	Количество на исполнение 1.865-7-3-2100										Примечание			
					-	01	02											
12	2		1.865-7-3-2110	Ребра каркаса Р25	1													
			-01	Ребра каркаса Р26			1											
			-02	Ребра каркаса Р27				1										
12	3		-03	Ребра каркаса Р28	1													
			-04	Ребра каркаса Р29			1											
			-05	Ребра каркаса Р30				1										
12	4		-06	Ребра каркаса Р31	1													
			-07	Ребра каркаса Р32			1											
			-08	Ребра каркаса Р33				1										
12	5		1.865-7-3-1120	Ребра поперечные Р4	2													
			-01	Ребра поперечные Р5			2											
			-02	Ребра поперечные Р6				2										

1.865-7-3-2100

Лист
2

Формат Зона	Поз.	Обозначение	Наименование	Количество на исполнение 1.865-7-3-2100										Примечание			
				-	01	02											
			<u>Детали</u>														
И	6	1.865-7-3-1122	-03 Ребро поперечное Р10	2													
			-04 Ребро поперечное Р11		2												
			-05 Ребро поперечное Р12			2											
И	7		-06 Ребро поперечное Р13	4													
			-07 Ребро поперечное Р14		4												
			-08 Ребро поперечное Р15			4											
			Брус 2 сорта ГОСТ 8486-66 сосна, ель 3-10±2%														
54	8	1.865-7-3-2101	60x60 L: 340	1	1	1										0,0012 м ³	
			Вкладыш вторичный 30x20x260														
			из доски 2 сорта 1) ГОСТ 8486-66 сосна, ель 3-10±2%														
54	9	1.865-7-3-1101		4	4	4											0,0009 м ³

1.865-7-3-2100 Лист
3

Формат Зона	Поз.	Обозначение	Наименование	Количество на исполнение 1.865-7-3-2100										Примечание		
				-	01	02										
			<u>Стандартные изделия</u>													
	10		Щиты 15x70 ГОСТ 1145-70*	26	26	26										
	11		Гвозди К3x70 ГОСТ 4028-63*	16	16	16										
	12		Гвозди К4x100 ГОСТ 4028-63*	3	3	3										
			<u>Материалы</u>													
			Клей КБ-3	0,72	0,77	0,82										кг

1) С учетом дополнительных требований в отношении допустимых парков для элементов II категории деревянных конструкций по СНиП II-V.4-71*.

Гвозди защитить от коррозии гальваническим цинкованием или кадмированием при толщине покрытия 20-40 мкм.

1.865-7-3-2100 Лист
4

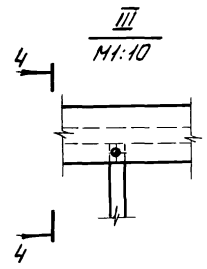
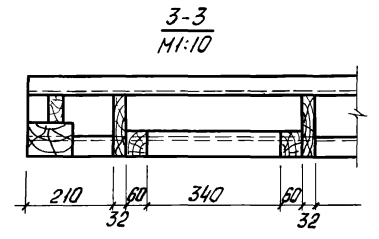
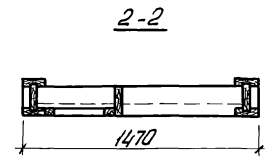
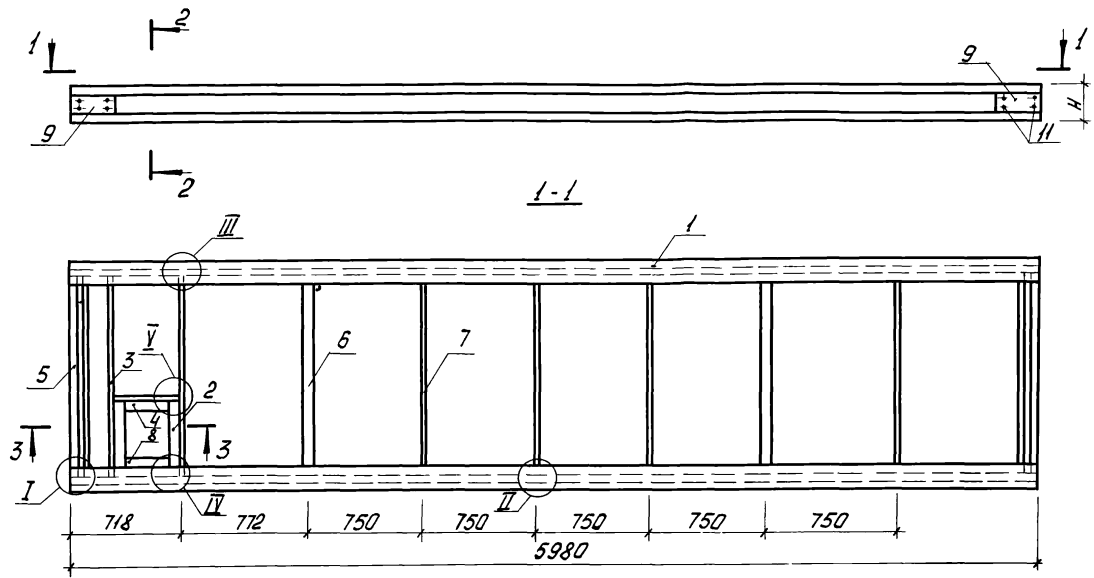

4-4 повернуто

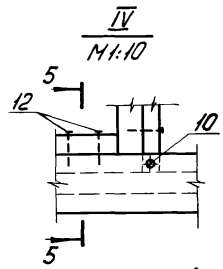

5-5 повернуто

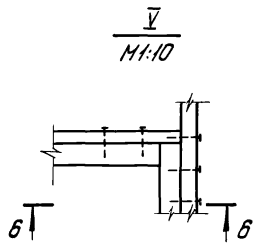

6-6

Обозначение	Марка	H мм	Масса, кг
1.865-7-3-2100	ДК7	198	151,4
-01	ДК8	208	175,4
-02	ДК9	228	207,3

Все узлы на клею с шурупным прижимом.

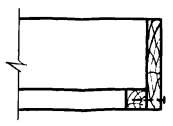
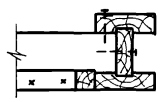
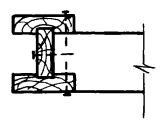

ГМП	госконсалт	
Нач. отд.	Бирюка Е.С.	35
Тех. спец.	Седов В.В.	36
Рук. эк.	Степук М.М.	37
Инжен.	Рядчилов И.Р.	38

1.865-7-3-2100 СБ			
Каркас ДК7 ÷ ДК9 Сборочный чертеж	Станд.	Масса	Масшт.
	р		1:25
	Лист	Листов 4	
Минсельстрой СССР ЦНИИЭП сельстрой г. Апатлево			

Рис. 1

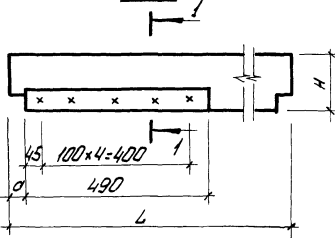

1-1



Рис. 2



2-2

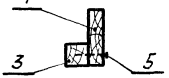
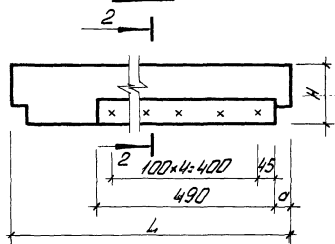

Рис. 3

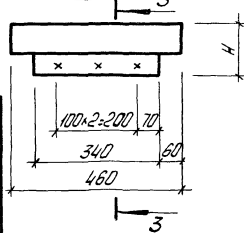

3-3

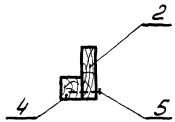

Обозначение	Рис.	Размеры, мм			Масса, кг
		H	σ	L	
1.865-7-3-2110		159	50,5	1290	4,62
-01	1	164	48	1286	4,92
-02		174	43	1276	5,22
-03	2	159	50,5	1290	4,62
-04		164	48	1286	4,92
-05		174	43	1276	5,22
-06	3	159	-	-	1,92
-07		164	-	-	1,92
-08		174	-	-	1,92

Формат	Листы	Поз.	Обозначение	Наименование	Количество на исполнение 1.865-7-3-2110								Примечание	
					-	01	02	03	04	05	06	07		08
				<u>Документация</u>										
			1.865-7-3-0000 ТО	Техническое описание	x	x	x	x	x	x	x	x	x	
			1.865-7-3-2110 СБ	Сборочный чертеж	x	x	x	x	x	x	x	x	x	
				<u>Детали</u>										
11	1		1.865-7-3-1122 -09	Ребро поперечное P16	1			1						
			-010	Ребро поперечное P17		1			1					
			-011	Ребро поперечное P18			1			1				
11	2		-012	Ребро продольное P19								1		
			-013	Ребро продольное P20									1	
			-014	Ребро продольное P21										1
				ГОСТ 8486-66 Брус 2 сорта с влажностью f=10±2%										
64	3		1.865-7-3-2111	60x60 L=490	1	1	1	1	1	1				0,0017м ³
64	4		1.865-7-3-2101	60x60 L=340							1	1	1	0,0012м ³
				<u>Стандартные изделия</u>										
		5		Гвозди К3x70 ГОСТ 4028-63*	5	5	5	5	5	5	3	3	3	

Условные
наименования

P25 P26 P27 P28 P29 P30 P31 P32 P33

ТИП	Массовое И.	Материал	Сорт
Начерт.	Бирко В.С.		
Т.случ.	Стеблев В.В.		
Рис. гр.	Стеблев Л.П.		
Инженер	Редченко И.		

1.865-7-3-2110		Сталь	Масса	Масштаб
Ребро каркаса P25÷P33		P	см.	1:10
		табл.		
Лист		Листов 1		
Министерство СССР ЦНИИТеплоэлектротехники г. Архангельск				

Формат	Зона	Поз.	Обозначение	Наименование	Количество на исполнение 1.865-7-3-3000							Примечание	
					-	01	02						
				<u>Документация</u>									
			1.865-7-3-0000 Т0	Техническое описание	x	x	x						
			1.865-7-3-3000 СБ	Сборочный чертеж	x	x	x						
				<u>Сборочные единицы</u>									
12	1		1.865-7-3-3100 СБ	Каркас ДК10	1								
			-01	Каркас ДК11		1							
			-02	Каркас ДК12			1						
				<u>Детали</u>									
				Обшивка из ДВП ГОСТ 4598-74									
Б4	2		1.865-7-3-1001	4x1490x3000	1	1	1						

Установочные наименования
 ПД-61-07
 ПД-62-07
 ПД-63-07

ГМП	Глассон С.И.	Изм.
Нач. отд.	Бурко Е.С.	Изм.
Пл. спец.	Седоб В.В.	Изм.
Рук. зр.	Степанко П.	Изм.
Ст. инж.	Виташова	Изм.

1.865-7-3-3000

Плита покрытия ПДД
 с отверстием 700x700

Станд.	Лист	Листов
Р	1	2

Минсельстрой СССР
 ЦНИИЭПсельстрой
 г. Апрелевка

Формат	Зона	Поз.	Обозначение	Наименование	Количество на исполнение 1.865-7-3-3000							Примечание	
					-	01	02						
Б4	3		-С1	4x1490x1490	1	1	1						
Б4	4		1.865-7-3-2001 -01	4x302x1490	1	1	1						
Б4	5		1.865-7-3-3001	4x448x1490	1	1	1						
Б4	6		-01	4x510x740	1	1	1						
Б4	7		-02	4x210x740	1	1	1						
				<u>Стандартные изделия</u>									
		8		Гвозди КЗ40 ГОСТ 4028-83*	58	58	58						
				<u>Материалы</u>									
				Пленка полиэтиленовая									
				ГОСТ 10354-73	10,87	10,80	10,73					м ²	
				Плиты минераловатные									
				ГОСТ 9573-72*								м ³ по проекту	
				Клей КБ-3	1,11	1,11	1,11					кг	

Гвозди защитить от коррозии гальваническим цинкованием или кадмированием при толщине покрытия 20-40 мкм.

1.865-7-3-3000

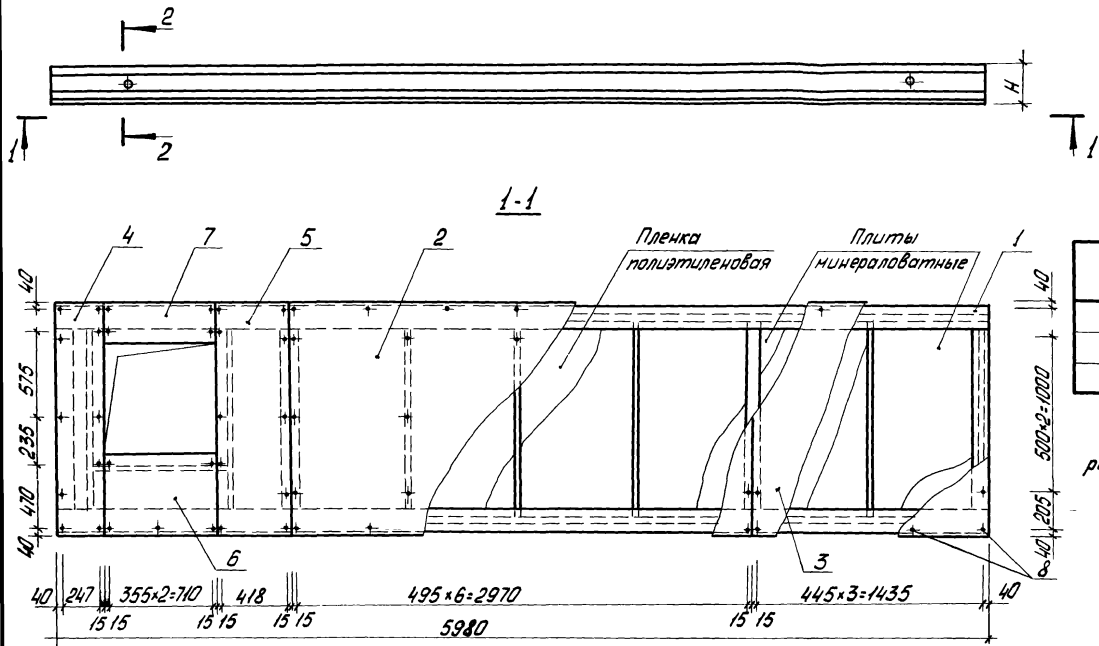

Обозначение	Марка	Н мм	Масса, кг
1.865-7-3-3000	ПАД-61-07	202	347,0
-01	ПАД-62-07	212	372,0
-02	ПАД-63-07	232	405,0

Расход древесины смотри в номенклатуре вып. Д.

Масса плит покрытия дома при наибольшей толщине утеплителя.

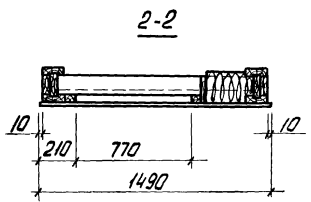

ТИП	Гласен С.В.	Иванов	1.865-7-3-3000СБ		
Нач. отв.	Бурко Е.С.	Кур	Став.	Масса	настил
Гл. спец.	Седов В.В.	Велик	Р	см. табл.	1:25
Рук. гр.	Стельчик П.	Велик	Лист	Листов 1	
Ст. инж.	Виташова В.	Велик	Мин. при СССР ЦНИИ... Исследователь		
Плита покрытия ПАД с отверстием 700x700			Сборочный чертеж		

Формат	Лист	Лист	Обозначение	Наименование	Количество на исполнение 1.865-7-3-3100							Примечание			
					-	01	02								
				<u>Документация</u>											
			1.865-7-3-0000 ТО	Техническое описание	x	x	x								
			1.865-7-3-1100 СБ	Узлы I, II	x	x	x								
			1.865-7-3-2100 СБ	Узлы III, IV	x	x	x								
			1.865-7-3-3100 СБ	Сборочный чертеж	x	x	x								
				<u>Сборочные единицы</u>											
12	1		1.865-7-3-1110	Ребро продольное Р1			2								
			-01	Ребро продольное Р2			2								
			-02	Ребро продольное Р3						2					

Исполнение
на чертеже:
АК10
АК11
АК12

ГМП	Гроссман, И.	Инженер
Начальник	Бирко Е.С.	Инженер
Тех. спец.	Седов В.В.	Инженер
Выс. эк.	Степичев А.П.	Инженер
Инженер	Родичков В.С.	Инженер

1.865-7-3-3100

Каркас
АК10 ÷ АК12

Стр.	Лист	Листов
Р	1	4

Министерство СССР
ЦНИИТЭльстрой
г. Архангельск

Формат	Лист	Лист	Обозначение	Наименование	Количество на исполнение 1.865-7-3-3100							Примечание			
					-	01	02								
12	2		1.865-7-3-3110	Ребро каркаса Р34			1								
			-01	Ребро каркаса Р35			1								
			-02	Ребро каркаса Р36					1						
12	3		-03	Ребро каркаса Р37			1								
			-04	Ребро каркаса Р38			1								
			-05	Ребро каркаса Р39					1						
12	4		-06	Ребро каркаса Р40			1								
			-07	Ребро каркаса Р41			1								
			-08	Ребро каркаса Р42					1						
12	5		1.865-7-3-1120	Ребро поперечное Р4			2								
			-01	Ребро поперечное Р5			2								
			-02	Ребро поперечное Р6					2						

1.865-7-3-3100

Лист
2

Исполн. Завод	№ п/п	Обозначение	Наименование	Количество на исполнение 1.865-7-3-3100								Примечание			
				-	01	02									
			<u>Детали</u>												
11	6	1.865-7-3-1122	-03 Ребра поперечные Р10	2											
			-04 Ребра поперечные Р11		2										
			-05 Ребра поперечные Р12			2									
11	7		-06 Ребра поперечные Р13	4											
			-07 Ребра поперечные Р14		4										
			-08 Ребра поперечные Р15			4									
11	8	1.865-7-3-1112	-03 Стенка С1	2											
			-04 Стенка С2		2										
			-05 Стенка С3			2									
			Брус 2-го сорта ГОСТ 8486-66												
			сечение 7-10 ± 2%												
	9	1.865-7-3-3101	60×60 L-740	1	1	1									0,0026 м ³

1.865-7-3-3100

Лист
3

Исполн. Завод	№ п/п	Обозначение	Наименование	Количество на исполнение 1.865-7-3-3100								Примечание			
				-	01	02									
			<u>Стандартные изделия</u>												
	10		Гвозди К3-70 ГОСТ 4028-63 *	30	30	30									
			Гвозди К4-100 ГОСТ 4028-63 *	7	7	7									см. узлы
			Шпильки А5-70 Д9,2 ГОСТ 1145-70 **	26	26	26									см. узлы
			<u>Материалы</u>												
			Клей КБ-3	0,72	0,77	0,83									кг

1.865-7-3-3100

Лист
4

Гвозди защитить от коррозии гальваническим цинкованием или кадмированием той же толщины покрытия 20-40 мкм.

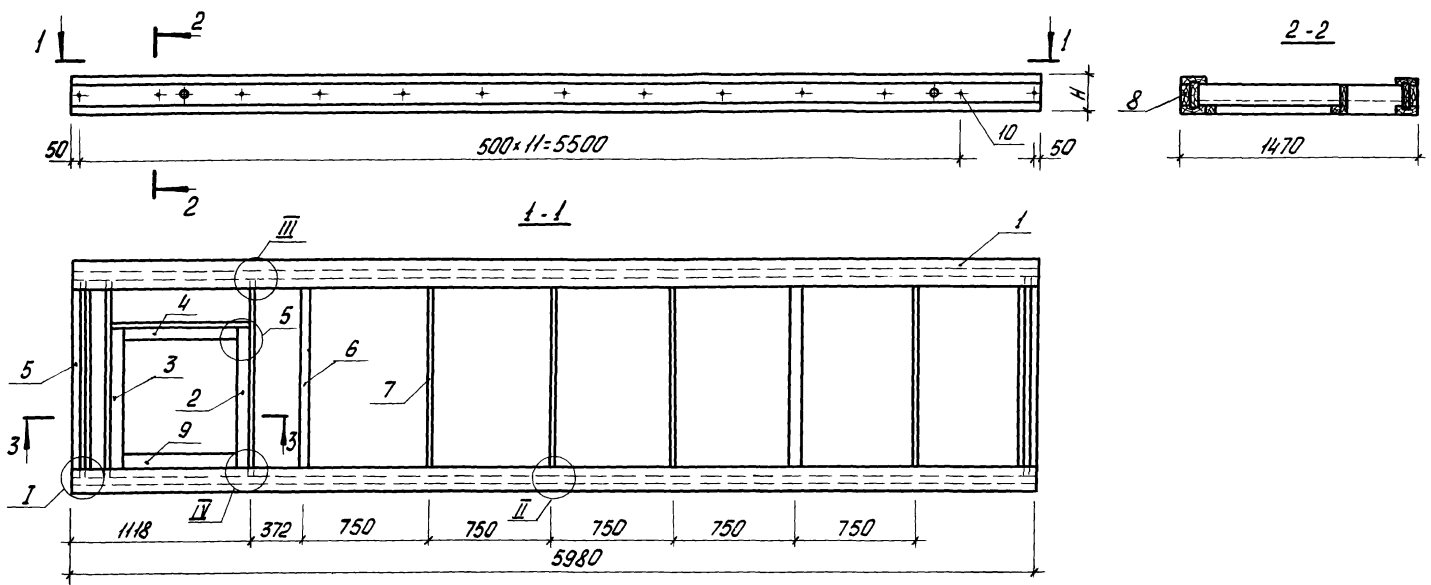

Обозначение	Марка	Н мм	Масса, кг
1.865-7-3-3100	ДК10	198	197,4
-01	ДКН	208	224,4
-02	ДК12	228	257,9

Все узлы на клею с шурутовым прижимом.

ГИП	Лосанская			1.865-7-3-3100 СБ			
Нач. отд.	Бирко Е.С.						
Л.сп.	Седов В.В.			Каркас ДК10 ÷ ДК12 Сборочный чертеж	Станд.	Масса	Масштаб
Рис. зр.	Степуля ДП				р	см, табл.	1:25
Ст. инж.	Виташова			Лист		Листов 1	
				Министерство СССР ЦНИИЭПсельстрой г. Апрелевка			

Рис. 1



Рис. 2



2-2

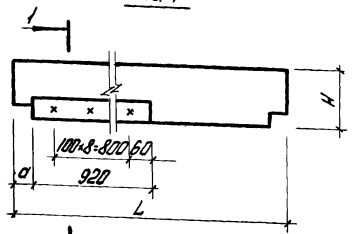
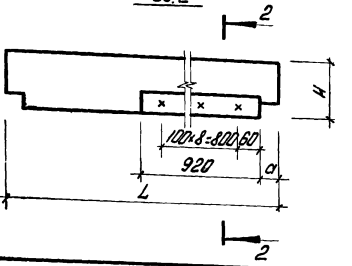

Рис. 3



3-3

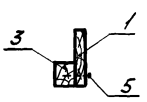
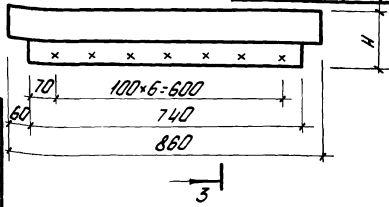

Формат	Возв	Лист	Обозначение	Наименование	Количество на изделие 1.865-7-3-3110								Примечание		
					-	01	02	03	04	05	06	07		08	
				<u>Документация</u>											
			1.865-7-3-0000 TO	Техническое описание	x	x	x	x	x	x	x	x	x	x	
			1.865-7-3-3100 СБ	Сборочный чертеж	x	x	x	x	x	x	x	x	x	x	
				<u>Детали</u>											
И		1	1.865-7-3-1122	-06 Ребра поперечные P13	1			1							
				-07 Ребра поперечные P14		1			1						
				-08 Ребра поперечные P15						1					
И		2		-015 Ребра поперечные P22							1				
				-016 Ребра поперечные P23								1			
				-017 Ребра поперечные P24									1		
				ГОСТ 8486-66 Брус 2 сорта сосна, ель 4:10±2%											
Б4		3	1.865-7-3-3111	60x60 L: 920	1	1	1	1	1	1					0,0034 м ³
Б4		4	1.865-7-3-3101	60x60 L: 740							1	1	1		0,0026 м ³
				<u>Стандартные изделия</u>											
		5		Гвозди К3x70 ГОСТ 4028-63*	9	9	9	9	9	9	7	7	7		

Обозначение	Рис.	Размеры, мм			Масса, кг
		H	a	L	
1.865-7-3-3110		159	50,5	1290	5,58
-01	1	164	48	1286	5,61
-02		174	43	1276	6,18
-03	2	159	50,5	1290	5,58
-04		164	48	1286	5,61
-05		174	43	1276	6,18
-06	3	159	-	-	2,76
-07		164	-	-	2,76
-08		174	-	-	2,76

ГМП	Гласк.И	Степанов
Нач. отд.	Будко Е.С.	Степанов
Инжен.	Степанов В.В.	Степанов
Рук. зд.	Степанов Д.Д.	Степанов
Ст. инж.	Виташова Л.	Степанов

1.865-7-3-3110		
Ребра карго	Р34 = Р42	
Станд.	Масса	Насит
Р	ст. матр.	1:10
Лист	Листов	1
Ил.	поясн. сср	
4/11/13	Посельский	

Вариант	Лист	Поз.	Обозначение	Наименование	Количество на исполнение 1.865-7-3-4000						Примечание	
					-	01	02					
				<u>Документация</u>								
			1.865-7-3-0000 Т0	Техническое описание	x	x	x					
			1.865-7-3-4000 СБ	Сборочный чертеж	x	x	x					
				<u>Сборочные единицы</u>								
12	1		1.865-7-3-4100 СБ	Каркас ДК13	1							
			-01	Каркас ДК14		1						
			-02	Каркас ДК15			1					
				<u>Детали</u>								
				Обшивка из ДВП ГОСТ 4538-74*								
54	2		1.865-7-3-1001	4x1490x3000	1	1	1					

Число
наименований:
ПД-61-011
ПД-62-011
ПД-63-011

ГМП	Госсов С.А.	Иванов
Нач. отд.	Бурко Е.С.	Сидор
П. спец.	Седов В.В.	Рыков
Рук. гр.	Степанов В.П.	Сидорова
Ст. инж.	Виташов В.А.	Васильев

1.865-7-3-4000

Плита покрытия
с отверстием 100x100

Станд.	Лист	Лист
Р	1	2

Министерство СССР
ЦНИИЭПсельстрой
г. Апрелевка

Вариант	Лист	Поз.	Обозначение	Наименование	Количество на исполнение 1.865-7-3-4000						Примечание	
					-	01	02					
54	3		1.865-7-3-2001 -01	4x302x1490	1	1	1					
54	4		1.865-7-3-4001	4x1490x1558	1	1	1					
54	5		-01	4x1120x150	2	2	2					
				<u>Стандартные изделия</u>								
		6		Гвозди К3x40 ГОСТ 4028-63*	52	52	52					
				<u>Материалы</u>								
				Пленка полиэтиленовая ГОСТ 10354-73	8,96	8,91	8,86					м ²
				Плиты минераловатные ГОСТ 9573-72 *								м ² по проекту
				Клей КБ-3	1,12	1,12	1,12					кг

Гвозди защитить от коррозии гальваническим цинкованием или кадмированием при толщине покрытия 20-40 мкм.

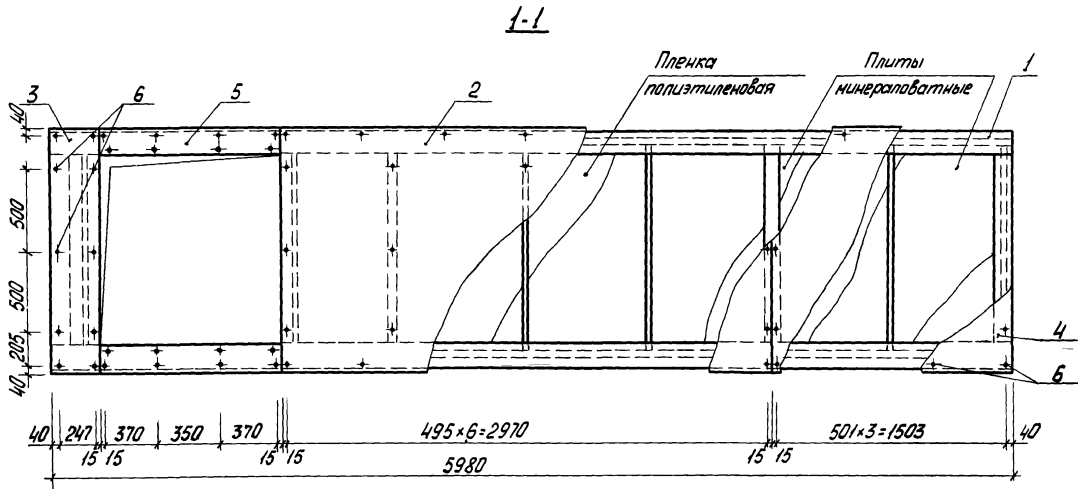
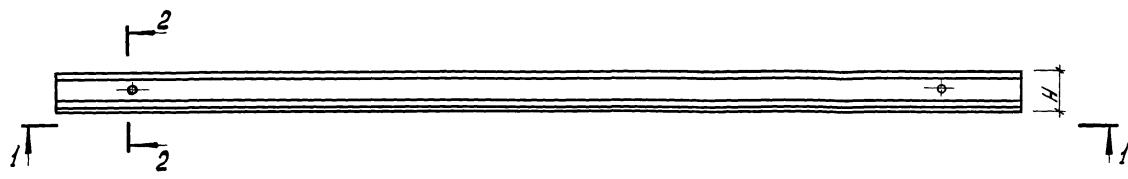

Обозначение	Марка	Н мм	Масса, кг
1.865-7-3-4000	ПАД-61-011	202	305,0
-01	ПАД-62-011	212	331,0
-02	ПАД-63-011	232	369,0

Расход древесины смотри в номенклатуре вып. 0.

2-2

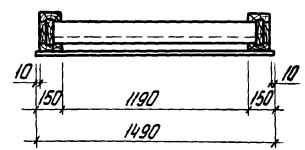

Масса плит покрытия дана при наибольшей толщине утеплителя.

ГИП	Гласен С.И.					1.865-7-3-4000 СБ			
Нач. отд.	Бирко Е.С.						Плита покрытия с отверстиями 100x100 Сварачный чертеж	Станд.	Масса
П.случ.	Седов В.В.							P	см. табл.
Рис. гр.	Остелун Л.П.						Лист		Листов 1
Инженер	Владимов В.						Нинельстрой СССР ЦНИИЭПсельстрой г. Ларелевка		

Входит в сборку	№№	Обозначение	Наименование	Количество на исполнение 1.865-7-3-4100						Примечание
				-	01	02				
			<u>Документация</u>							
		1.865-7-3-0000 Т0	Техническое описание	x	x	x				
		1.865-7-3-1100 СБ	Часть I, II	x	x	x				
		1.865-7-3-4100 СБ	Сборочный чертеж	x	x	x				
			<u>Сборочные единицы</u>							
12	1	1.865-7-3-1110	Ребро продольное Р1			2				
		-01	Ребро продольное Р2			2				
		-02	Ребро продольное Р3				2			

Уровневые
наметки:
АК13
АК14
АК15

ГИП	Гроссон С.И.	Инж. А.И.
Нач. отд.	Бидко Е.С.	Инж. А.И.
Инж. Сидоров В.В.	Инж. А.И.	Инж. А.И.
Инж. З.С.	Инж. А.И.	Инж. А.И.
Инж. З.С.	Инж. А.И.	Инж. А.И.
Инж. З.С.	Инж. А.И.	Инж. А.И.

1.865-7-3-4100

Каркас АК13-АК15

Стр. № в т. № в кт.
1 1 4
Министерство СССР
ЦНИИПсельстрой
г. Архангельск

3	Входит в сборку	№№	Обозначение	Наименование	Количество на исполнение 1.865-7-3-4100						Примечание
					-	01	02				
12	2	1.865-7-3-4110	Ребро каркаса Р43	1							
		-01	Ребро каркаса Р44		1						
		-02	Ребро каркаса Р45			1					
12	3	-03	Ребро каркаса Р46	1							
		-04	Ребро каркаса Р47		1						
		-05	Ребро каркаса Р48			1					
12	4	1.865-7-3-1120	Ребро поперечное Р4	2							
		-01	Ребро поперечное Р5		2						
		-02	Ребро поперечное Р6			2					

1.865-7-3-4100

Лист
2

Формат Зона	Лист	Обозначение	Наименование	Количество на исполнение 1.865-7-3-4100										Примечание	
				-	01	02									
			<u>Детали</u>												
		1.865-7-3-1101	-03 Ребра поперечные Р10	1											
			-04 Ребра поперечные Р11	1											
			-05 Ребра поперечные Р12		1										
11	6		-06 Ребра поперечные Р13	4											
			-07 Ребра поперечные Р14		4										
			-08 Ребра поперечные Р15			4									
	7	1.865-7-3-1112	-03 Стенка С1	2											
			-04 Стенка С2	2											
			-05 Стенка С3			2									

1.865-7-3-4100 Лист
3

Формат Зона	Лист	Обозначение	Наименование	Количество на исполнение 1.865-7-3-4100										Примечание	
				-	01	02									
			<u>Стандартные изделия</u>												
	8		Шурупы А5-70 ГОСТ 1145-70*	22	22	22									
	9		Гвозди КЗ-70 ГОСТ 4028-63*	30	30	30									
			<u>Материалы</u>												
			Клей КБ-3	0,70	0,75	0,80									кг

Гвозди защитить от коррозии гальваническим цинкованием или кадмированием при толщине покрытия 20-40мкм.

1.865-7-3-4100 Лист
4

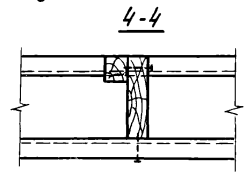
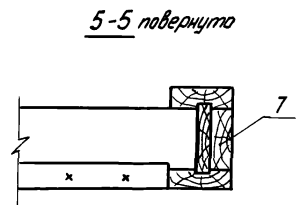
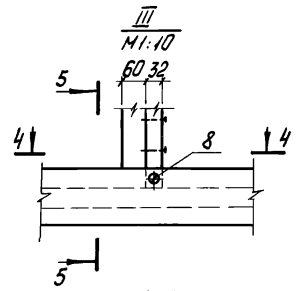
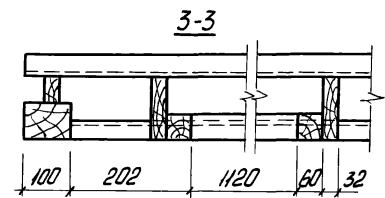
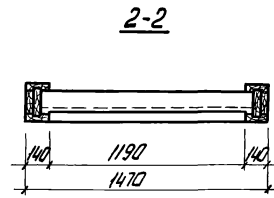
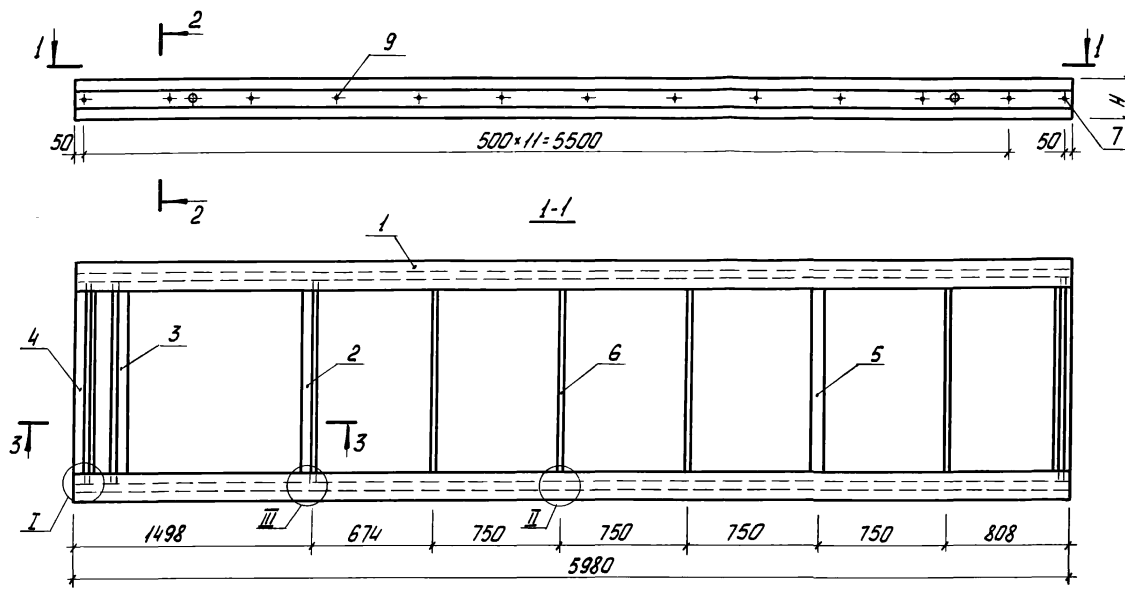

Обозначение	Марка	Н мм	Масса, кг
1.865-7-3-4100	ДК13	198	189,6
-01	ДК14	208	216,0
-02	ДК15	228	253,2

Все узлы на клею с шурупным прижимом.

ГМП	Гроссон С.А.	Инженер	1.865-7-3-4100 СБ	Став. Масса Масшт.
Нач. авт.	Вирко Е.С.	Бухг.		
Тр. спец.	Семенов В.В.	Инженер		
Рис. эр.	Степань Д.И.	Инженер		
Инженер	Воложенкова	Инженер	Каркас ДК13 ÷ ДК15	Р см. табл. 1:25
			Сборочный чертеж	лист 1
				Министерство СССР ЦНИИПсельск. и г. Апрель

Рис. 1



Рис. 2



Условное обозначение	Значение	Поз.	Обозначение	Наименование	Количество на исполнение 1.865-7-3-4110										Примечание			
					-	01	02	03	04	05								
<u>Документация</u>																		
			1.865-7-3-0000 ТД	Техническое описание	x	x	x	x	x	x								
			1.865-7-3-4110 СБ	Сборочный чертеж	x	x	x	x	x	x								
<u>Детали</u>																		
11	1	1.865-7-3-1122	-09	Ребро поперечное Р16	1			1										
			-010	Ребро поперечное Р17		1			1									
			-011	Ребро поперечное Р18				1			1							
				ГОСТ 8486-66 Брус 2 сорта сосна, ем.%, 10±2%														
64	2	1.865-7-3-4111		60×60 L=1190	1	1	1	1	1	1	1						0,0043 м ³	
<u>Стандартные изделия</u>																		
		3		Таблицы К3×70 ГОСТ 4028-63*	12	12	12	12	12	12								

1-1

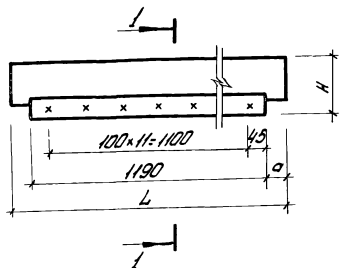
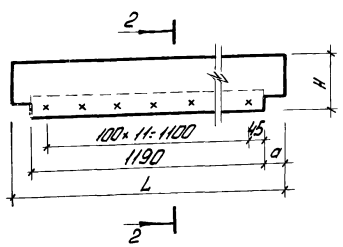
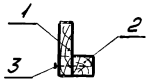

2-2

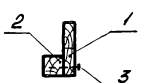

Условное обозначение	Р 43
	Р 44
	Р 45
	Р 46
	Р 47
	Р 48

Обозначение	Рис.	Размеры, мм			Масса, кг
		Н	а	L	
1.865-7-3-4110	1	159	50,5	1290	6,2
-01		164	48	1286	6,4
-02		174	43	1276	6,7
-03		159	50,5	1290	6,2
-04		164	48	1286	6,4
-05	2	174	43	1276	6,7

ГМП	Лассан С.И.	1987
Начальн.	Бурко В.С.	1987
Гл. спец.	Седов В.В.	1987
Рис. за.	Стелюга Л.Д.	1987
Тех. инж.	Баташова Л.	1987

1.865-7-3-4110		
Ребра каркаса		Сталь
Р43-Р48		Масса
Р	сч. мод.	1:10
Лист	Листов 1	
Министерство СССР ЦНИИЭСПбелстрой г. Ленинград		